

<b>Установка</b>	<b>2-5</b>
Размещение и выравнивание	
Подключение к водопроводной и электрической сети	
Первый запуск мойки	
Технические характеристики	
<b>Описание оборудования</b>	<b>6-7</b>
Общий вид	
Панель управления	
<b>Загрузка корзин</b>	<b>8-10</b>
Нижняя корзина	
Контейнер для столовых приборов	
Верхняя корзина	
<b>Включение и использование</b>	<b>11-13</b>
Запуск посудомоечной машины	
Дозировка моющего средства	
Опции мойки	
<b>Программы мойки</b>	<b>15-16</b>
Таблица программ мойки	
<b>Средства для полоскания и очищенная соль</b>	<b>17-19</b>
Добавление средства для полоскания	
Загрузка очищенной соли	
<b>Обслуживание и уход</b>	<b>20-21</b>
Отключение водо- и электроснабжения	
Чистка посудомоечной машины	
Предотвращение неприятных запахов в машине	
Чистка разбрызгивателей	
Чистка фильтров	
Если машина не будет долго использоваться...	
<b>Предупреждения и рекомендации</b>	<b>22-23</b>
Основные правила безопасности	
Утилизация	
Экономия электроэнергии и охрана окружающей среды	
<b>Устранение неисправностей</b>	<b>24-25</b>
<b>Помощь</b>	<b>28</b>

## Установка

**⚠** Сохраните руководство для получения справочной информации по оборудованию. Оно должно быть в комплекте с посудомоечной машиной в случае ее продажи, передачи или переезда, чтобы новый владелец оборудования мог ознакомиться с правилами его функционирования и обслуживания.

**⚠** Внимательно прочитайте руководство: в нем содержатся важные сведения по безопасной установке, эксплуатации и обслуживанию посудомоечной машины.

**⚠** При необходимости переместить оборудование передвигайте его только в вертикальном положении, в крайнем случае машину можно наклонить назад.

### Размещение и выравнивание

1. Распакуйте посудомоечную машину и проверьте, что она не была повреждена во время транспортировки. При обнаружении повреждений – не выполняйте никаких операций по установке оборудования – свяжитесь с поставщиком немедленно.

2. Посудомоечную машину можно расположить так, чтобы ее боковые стороны и задняя панель касались рядом стоящей мебели или даже стены. Также это оборудование можно поместить под столешницу кухонной мебели\* (см. лист инструкций по монтажу).

3. Установите посудомоечную машину на ровном и прочном полу. Если пол недостаточно ровный, горизонтальное положение машины можно установить, регулируя ее передние ножки. Правильное выравнивание оборудования делает его более устойчивым и уменьшает вероятность появления шума, вибраций и смещения машины во время ее работы.

4.\* Отрегулируйте высоту задней ножки, вращая красную гайку в передней части машины шестигранным гаечным ключом (развести на 8 мм): вращайте гайку по часовой стрелке, чтобы увеличить высоту машины, или против часовой стрелки, чтобы ее уменьшить.

### Подключение к водопроводной и электрической сети

**⚠** Подключение к водопроводной и электрической сети должно выполняться только квалифицированным техником.

**⚠** После установки водопроводные шланги или питающий кабель не должны находиться под посудомоечной машиной.

**⚠** При подключении оборудования к водопроводной сети должны использоваться только новые шланги. Не используйте шланги, бывшие в употреблении.

\* \* Только для некоторых модификаций модели.

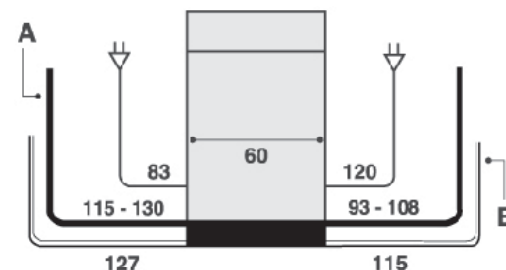

Для удобства установки заливной (A) и сливной (B) шланги, а также питающий кабель могут подсоединяться и с правой, и с левой сторон оборудования (см. рис.).

### Подсоединение заливного шланга

- Подключение к холодной воде: перед подсоединением шланга слейте из водопровода грязную воду, чтобы исключить засорение оборудования; затем плотно накрутите заливной шланг на водопроводный вывод с наружной резьбой 3/4 дюйма.
- Подключение к горячей воде: посудомоечная машина может подключаться к сети горячего водоснабжения (при наличии системы центрального отопления с радиаторами), если температура воды не превышает 60 °С. Накрутите шланг на вывод водопровода, как описано для подключения к холодной воде.

**⚠** Если длина заливного шланга недостаточна, для его замены обратитесь в авторизованный сервисный центр (см. *Помощь*).

**⚠** Давление воды должно быть в пределах значений, указанных в табличке технических данных оборудования (см. с. 5).

**⚠** Шланг не должен быть изогнут или пережат.

### Защита от протечек

Чтобы исключить протечки воды в оборудование, посудомоечная машина - имеет специальную систему, которая блокирует поступление воды в случае аномалий или протечек внутри оборудования; Некоторые модели также оснащены дополнительным устройством безопасности *New Acqua Stop\**, которое обеспечивает защиту от протечек даже в случае разрыва шланга.



### ОПАСНО: ПОД НАПРЯЖЕНИЕМ!

Ни в коем случае не обрезайте заливной шланг: его элементы находятся под напряжением.

\* Только для некоторых модификаций модели.

### Подсоединение сливного шланга

Подсоедините сливной шланг (шланг не должен быть изогнут или пережат) к сливной трубе, минимальный диаметр которой 4 см. Или повесьте загнутый конец сливного шланга на край раковины; свободный конец шланга не должен быть погружен в воду.

Специальная пластиковая направляющая\* поможет наиболее удобно разместить шланг: чтобы предотвратить смещение сливного шланга и пролитие грязной воды, прочно закрепите направляющую на стене.

Часть шланга, обозначенная буквой А (см. рис.), должна находиться на высоте от 40 до 100 см от основания машины.

 Мы настоятельно советуем не использовать удлинители шланга.

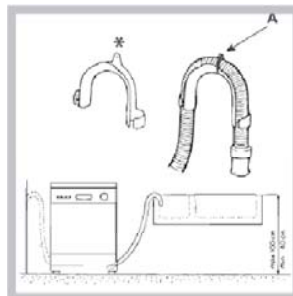

### Электрическое подключение

Прежде чем вставить вилку оборудования в электророзетку, убедитесь, что:

- розетка имеет заземление и соответствует действующим нормам электробезопасности;
- розетка может выдерживать максимальную нагрузку оборудования, указанную в табличке его технических данных, расположенной на внутренней стороне дверцы (см. *Описание оборудования*);
- напряжение питания соответствует значениям, указанным в табличке технических данных на внутренней стороне дверцы;
- розетка подходит к вилке оборудования. В противном случае обратитесь в сервисный центр для замены вилки / розетки (см. *Помощь*); не используйте удлинители или многогнездовые розетки.

 После установки оборудования должен быть обеспечен свободный доступ к питающему кабелю и электророзетке.

 Кабель не должен быть изогнут или пережат.

 Кабель следует регулярно проверять, его замена должна выполняться только техниками сервисного центра (см. *Помощь*).

 Компания не несет ответственности за любые инциденты, произошедшие в результате несоблюдения этих правил.

\* Только для некоторых модификаций модели.

### Конденсатоустойчивая лента\*

После установки посудомоечной машины откройте дверцу и приклейте липкую прозрачную ленту под деревянной столешницей, чтобы предохранить ее от формирования конденсата.

### Первый цикл мойки

После установки оборудования, непосредственно перед запуском первого цикла мойки залейте в контейнер для соли воду до краев и добавьте приблизительно 1 кг соли (см. *Средства для полоскания и очищенная соль*). Вода может перелиться: это нормально и не является причиной для беспокойства. Выберите уровень жесткости воды (см. гл. *Средства для полоскания и очищенная соль*). – После добавки соли в машину индикатор **ОТСУТСТВИЯ СОЛИ\*** погаснет.

 Незаполнение контейнера солью может привести к повреждению смягчителя воды и нагревательного элемента машины.

ТЕХНИЧЕСКИЕ ХАРАКТЕРИСТИКИ	
<b>Размеры</b>	ширина 60 см высота 85 см глубина 60 см
<b>Загрузка</b>	12 столовых наборов
<b>Давление воды</b>	0,05 ÷ 1 МПа (0,5 ÷ 10 бар)
<b>Напряжение питания</b>	См. табличку технических данных на оборудовании
<b>Общая потребляемая мощность</b>	См. табличку технических данных на оборудовании
<b>Предохранитель</b>	См. табличку технических данных на оборудовании
	Оборудование соответствует следующим директивам Европейского Экономического Сообщества: 73/23 ЕЕС от 19.02.73 (Низкое напряжение) и послед. модификации; - 89/336 ЕЕС от 03.05.89 (Электромагнитная совместимость) и последующие модификации; - 97/17 ЕС (Маркировка); - 2002/96 СЕ (Утилизация электрического и электронного оборудования).

\* Только для некоторых модификаций модели.

# Описание оборудования

## ОБЩИЙ ВИД

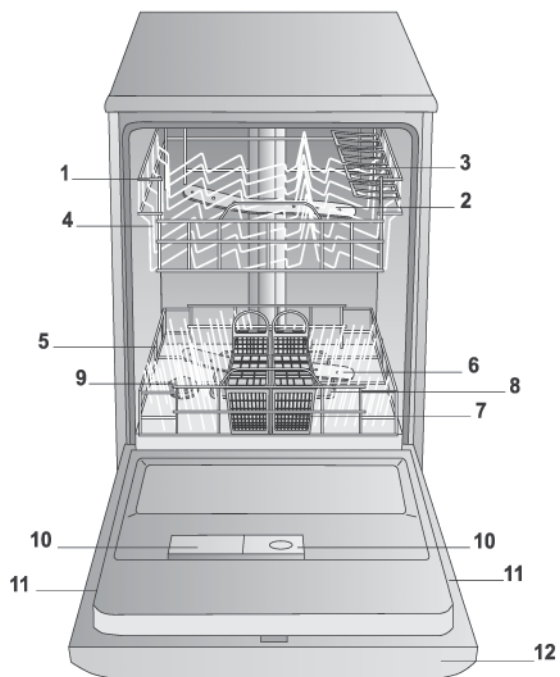

1. Верхняя корзина
2. Верхний разбрызгиватель
3. Откидные отделения
4. Регулятор высоты верхней корзины
5. Нижняя корзина
6. Нижний разбрызгиватель
7. Контейнер для столовых приборов
8. Фильтр
9. Контейнер для соли
10. Распределители моющих средств и средств для полоскания
11. Табличка технических данных оборудования
12. Панель управления\*

\* Только для полностью встраиваемых модификаций модели.

## ПАНЕЛЬ УПРАВЛЕНИЯ

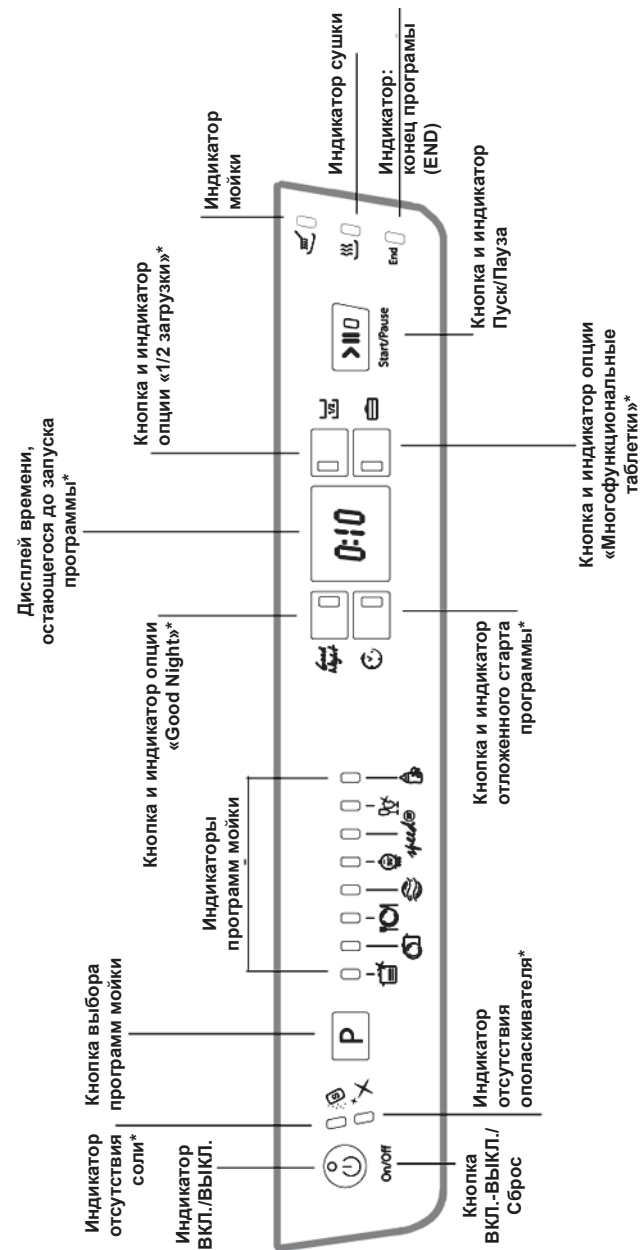

\* Только для некоторых модификаций модели.

## Загрузка корзин

**⚠** Перед загрузкой корзин удалите из посуды все остатки пищи, замочите кастрюли и сковороды с пригоревшими остатками, слейте оставшуюся жидкость из чашек и бокалов.

**Проверьте, что загруженная посуда не мешает вращению разбрызгивателей.**

### Нижняя корзина

Нижняя корзина используется для загрузки кастрюль / сковород, крышек, тарелок, салатниц, столовых приборов (см. *Примеры загрузки*).

Подносы, блюда и большие крышки следует располагать по бокам корзины: проверьте, что они не мешают вращению верхнего разбрызгивателя.

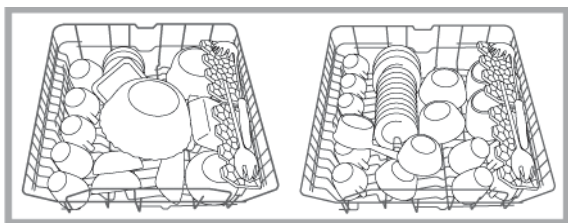

Примеры загрузки нижней корзины

Некоторые посудомоечные машины оснащены откидными секциями\*, которые могут использоваться в вертикальном положении для расстановки тарелок или же в горизонтальной позиции при загрузке кастрюль/сковород и салатниц.

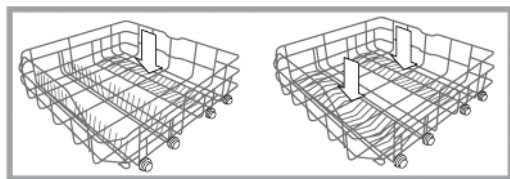

### Контейнер для столовых приборов

Тип контейнера для столовых приборов может варьироваться в зависимости от модели посудомоечной машины: бывает в модульном и безмодульном или передвижном вариантах. Безмодульный контейнер следует располагать **только** в передней части нижней корзины.

Модульный контейнер можно разделить на две секции – рекомендуется, для мойки с половинной загрузкой (только в моделях, имеющих эту опцию); модульный передвижной контейнер можно разместить в любом месте нижней корзины, сдвигая его между фиксаторами или откидными вставками.

\* Только для некоторых модификаций модели.

Оба варианта контейнеров имеют разборную выдвижную конструкцию, что наилучшим образом позволяет размещать приборы.

**⚠** Ножи и другие острые приборы следует помещать в контейнер острием вниз или разместить горизонтально на откидных отделениях верхней корзины.

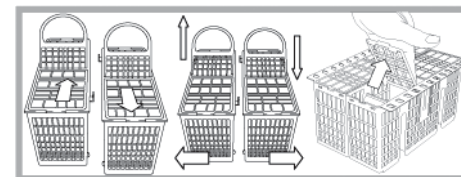

Примеры размещения контейнера для столовых приборов

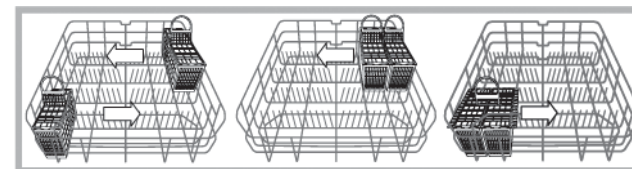

### Верхняя корзина

Используйте верхнюю корзину для хрупкой и легкой посуды — стаканов, кофейных и чайных чашек, соусников, тарелок, небольших салатниц, слабо загрязненных сковород и мелких небольших кастрюль (см. *Примеры загрузки*).

- Кружки и чашки размещайте на откидных отделениях\*.
- Длинные столовые приборы и ножи поместите на откидные отделения\*.

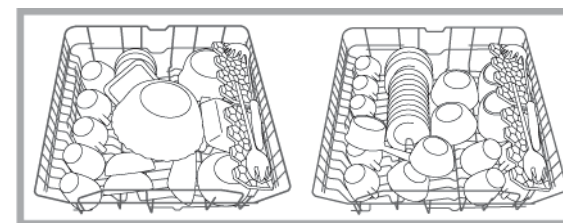

Примеры загрузки верхней корзины

\* Количество и размещение могут варьироваться.

## Регулировка положения верхней корзины

Для удобного размещения посуды верхнюю корзину можно устанавливать в верхнем и нижнем положениях.

(В моделях, имеющих программу мойки детской посуды и принадлежностей «Baby», после загрузки машины верхнюю корзину следует поместить в нижнее положение.)

**⚠ Высота верхней корзины должна быть установлена, КОГДА КОРЗИНА ПУСТА.**

**Никогда не поднимайте или не опускайте корзину только с одной стороны.**

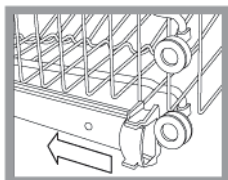

Откройте держатели левой и правой направляющих и выдвиньте корзину; поместите корзину в нужное – верхнее или нижнее положение; задвигайте корзину по направляющим, пока передние колесики не войдут на место; закройте держатели корзины (см. *рис.*).

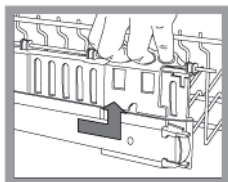

Если корзина оборудована ручками «Dual space»\* (см. *рис.*), выдвиньте верхнюю корзину до упора, возьмитесь за ручки корзины с обеих сторон и перемещайте ее вверх или вниз (на нужную высоту), затем медленно опустите корзину на место.

## Откидные отделения\*

В посудомоечных машинах с программой «Baby» откидные отделения можно использовать для размещения детских бутылочек, колец и сосок (см. прилагаемые инструкции).

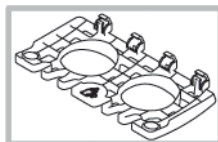

## Предметы, которые не следует мыть в посудомоечной машине:

- деревянные предметы, посуду с ручками из дерева или рога, а также посуду с приклеенными частями;
- посуду, сделанную из алюминия, меди, латуни, олова или жести;
- предметы, сделанные из не термостойкой пластмассы;
- старинный или ручной росписи фарфор;
- старинное серебро. Однако изделия из не старинного серебра можно мыть в посудомоечной машине, используя программу деликатной мойки, при условии, что эти предметы не соприкасаются с другими металлами.

**⚠ Пользуйтесь посудой, которую можно мыть в посудомоечной машине.**

\* Имеются только в некоторых модификациях модели.

## Включение и использование

### Включение посудомоечной машины

1. Откройте кран подачи воды.
2. Нажмите кнопку ВКЛ./ВЫКЛ.: раздастся короткий звуковой сигнал; на несколько секунд загорятся все индикаторы и дисплей.
3. Откройте дверцу машины и добавьте надлежащее количество моющего средства (см. далее).
4. Загрузите корзины (см. *Загрузка корзин*) и закройте дверцу.
5. Нажатием кнопки Р выберите программу в соответствии с типом посуды и степенью ее загрязнения (см. *Таблицу программ*).
6. Выберите опции мойки\* (см. с. 13-14).
7. Запустите программу нажатием кнопки ПУСК/ПАУЗА: продолжительный звуковой сигнал укажет, что программа начала работать; загорится индикатор программы и на дисплее будет показываться время, остающееся до ее окончания.
8. Звуковые сигналы (два коротких и один длинный) обозначают окончание программы, индикатор программы будет мигать, индикатор окончания программы станет гореть *зеленым цветом, не мигая*. Выключите машину нажатием кнопки ВКЛ. / ВЫКЛ., закройте кран подачи воды и отключите машину от электросети.
9. Чтобы не ошпариться, подождите несколько минут, прежде чем вынимать посуду. Сначала разгрузите нижнюю корзину.

**⚠** Порядок отображаемых программ мойки будет меняться в зависимости от того, как часто они используются.

**⚠ АВТОМАТИЧЕСКИЕ ПРОГРАММЫ МОЙКИ.\*** Эта модель посудомоечной машины оснащена специальным датчиком, который может оценивать уровень загрязнения воды: в соответствии с показаниями датчика машина выбирает более эффективный и экономичный цикл мойки, при этом продолжительность автоматических программ мойки может меняться.

### Изменение работающей программы

Если Вы ошиблись при выборе программы, ее можно изменить, когда программа только начала выполняться: нажмите и удерживайте нажатой кнопку ВКЛ.-ВЫКЛ./СБРОС. Снова включите машину этой же кнопкой, выберите новую программу и желаемые опции.

### Добавочная загрузка посуды

Нажмите кнопку ПУСК/ПАУЗА (соответствующий индикатор будет мигать). Откройте дверцу (будьте осторожны, чтобы не ошпариться выходящим паром) и загрузите посуду. Нажмите кнопку ПУСК/ПАУЗА (индикатор станет гореть, не мигая): после продолжительного звукового сигнала программа продолжит свою работу с того места, на котором она была прервана.

\* Имеются только в некоторых модификациях модели.

⚠ Если для остановки машины нажата кнопка ПУСК/ПАУЗА, программа мойки или опция отложенного старта (когда выбрана) будут прерваны. На данной стадии невозможно изменить программу.

### Случайное прерывание работы программы

Если во время цикла мойки открывалась дверца или произошел сбой в подаче электропитания, программа остановится. После закрытия дверцы / возобновления подачи электропитания программа продолжит работу с того места, на котором она была прервана.

### Дозировка моющего средства

Хороший результат мойки зависит также от правильного количества используемого моющего средства: превышение дозировки приведет к снижению эффективности мойки и отрицательно скажется на экологии.

⚠ Используйте только средства, специально предназначенные для посудомоечных машин.

⚠ Не применяйте жидкие средства для мойки посуды.

⚠ В результате превышения дозировки моющего средства после окончания цикла мойки в машине может оставаться пена.

⚠ Таблетки рекомендуется использовать только для моделей машин, имеющих опцию «Многофункциональные таблетки».

⚠ Для достижения наилучших результатов мойки и сушки следует использовать моющее средство в виде порошка, ополаскиватель и соль для посудомоечных машин.

**Отделение А:** моющее средство.

**Отделение В:** моющее средство для предварительной мойки.

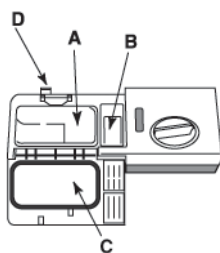

- Откройте крышку «С» нажатием кнопки «D».
- Добавьте моющее средство (см. *Таблицу программ*):
  - для моющего средства в порошке используйте отделение А и В;
  - для моющего средства в виде таблеток: когда для цикла требуется 1 таблетка, поместите ее в отделение А и закройте его крышкой; когда требуется 2 таблетки, поместите вторую таблетку на дно оборудования.

3. Удалите остатки моющего средства с краев отделения и закройте его крышкой, нажав ее до щелчка.

### Опции мойки

Опции можно устанавливать, изменять или отменять только после выбора программы мойки и перед нажатием кнопки ПУСК/ПАУЗА.

Может быть выбрана только опция, совместимая с программой. Если опция не совместима с выбранным циклом мойки (см. *Таблицу программ*), 3 раза быстро вспыхнет ее индикатор и будут поданы 2 коротких звуковых сигнала.

Если выбрана опция, не совместимая с ранее выбранной, индикатор опции, выбранной первой, вспыхнет 3 раза и погаснет, раздадутся 3 звуковых сигнала и выбор будет отменен, индикатор же опции, выбранной последней, останется гореть.

Для отмены ошибочно выбранной опции снова нажмите кнопку.

### Половинная загрузка – мойка только в верхней корзине\*

Когда посуды для мойки немного, в целях экономии воды, электроэнергии и моющего средства можно использовать половинную загрузку машины. Выберите программу мойки и нажмите кнопку ПОЛОВИННОЙ ЗАГРУЗКИ: ее индикатор загорится, и мойка будет выполняться только в верхней корзине.

⚠ Помните, что следует загружать только верхнюю корзину и соответственно уменьшить количество моющего средства.

⚠ В этом случае лучше использовать моющее средство в виде порошка.

⚠ Эта опция не совместима с программами «Быстрая мойка» и «Baby».

### Отложенный старт программы\*

Возможно отложить запуск программы на время от 1 до 24 часов.

1. После выбора желаемой программы мойки и опций нажмите кнопку ОТЛОЖЕННОГО СТАРТА: ее индикатор загорится. Используйте эту же кнопку для выбора желаемого времени запуска программы (через 1–24 ч).

2. Подтвердите свой выбор, нажав кнопку ПУСК/ПАУЗА: начнется обратный отсчет времени. Дисплей покажет время, остающееся до запуска программы. Индикатор ПУСК/ПАУЗА прекратит мигать (станет гореть, не мигая).

3. По истечении заданного времени будет подан продолжительный звуковой сигнал, индикатор ОТЛОЖЕННОГО СТАРТА погаснет и начнется цикл мойки.

Для отмены отсрочки программы нажимайте неоднократно кнопку ОТЛОЖЕННОГО СТАРТА, пока на дисплее не появится текст «OFF» («ВЫКЛ.»).

⚠ Выбор отсрочки программы не возможен после ее запуска.

\* Только для некоторых модификаций модели.

## Программы мойки

### Опция «Good Night»\*

Опция снижает уровень шума, производимого машиной, и увеличивает продолжительность мойки. Опция полезна, поскольку позволяет использовать выгодный ночной тариф на электроэнергию.

После выбора программы мойки нажмите кнопку опции «Good Night»: выбор будет подтвержден загоранием соответствующего индикатора и коротким звуковым сигналом.

Чтобы отменить опцию, снова нажмите на эту кнопку.

 Опция «Good Night» не совместима с опцией ПОЛОВИННОЙ ЗАГРУЗКИ.

### Многофункциональные таблетки\*

Данная опция оптимизирует результаты мойки и сушки.

При использовании таблеток нажмите кнопку «МНОГОФУНКЦИОНАЛЬНЫЕ ТАБЛЕТКИ». Загорится соответствующий индикатор. Применение данной опции увеличивает продолжительность цикла мойки.

 Если выбор опции «МНОГОФУНКЦИОНАЛЬНЫЕ ТАБЛЕТКИ» не был отменен, она останется действующей для следующего цикла мойки.

 Советуем применять таблетки только в машинах, имеющих данную опцию.











 Опцию не рекомендуется применять с программами, не предназначенными для использования многофункциональных таблеток (см. *Таблицу опций*).

Таблица опций	A	B	C	D
	Отложенный старт	Половинная загрузка	Многофункциональные таблетки	Good Night
Автоматическая интенсивная мойка	Да	Да	Да	Нет
Автоматическая обычная мойка	Да	Да	Да	Да
Повседневная мойка А 60	Да	Да	Да	Нет
Замачивание	Да	Да	Нет	Нет
Экономичная мойка (ЕСО)	Да	Да	Да	Да
Быстрая мойка, 25 мин	Да	Нет	Да	Нет
Стекло	Да	Да	Да	Нет
«Baby»	Да	Нет	Нет	Нет

\* Только для некоторых модификаций модели.

 Если посуда только слегка загрязнена или была ополоснута водой перед загрузкой в машину, уменьшите соответственно дозировку моющего средства.

 Количество и тип программ мойки может меняться в зависимости от модификации модели посудомоечной машины.

Указания по выбору программы мойки	Программа мойки	Моющее средство (А) = отделение А (В) = отделение В			Циклы мойки с сушкой	Опции*	Продолжительность цикла (± 10%)
		Порошок	Жидкое	Таблетки			
Сильно загрязненная посуда, кастрюли и сковороды (не использовать для деликатной посуды)	 Автоматическая интенсивная мойка	30 г (А)	30 мл (А)	1(А)	Да	A-B-C	2 ч 15 мин
Нормально загрязненная посуда, кастрюли и сковороды. Стандартный повседневный цикл мойки	 Автоматическая обычная мойка	25 г (А) 5 г (В)	25 мл (А) 5 мл (В)	1(А)	Да	A-B-C-D	1 ч 45 мин
Ограниченное количество повседневно загрязняемой посуды (4 столовых набора + 1 кастрюля + 1 сковорода)	 Повседневная мойка А60	25 г (А)	25 мл (А)	1(А)	Нет	A-B-C	1 ч
Предварительный цикл мойки перед завершающей загрузкой посуды	 Замачивание	Нет	Нет	Нет	Нет	A-B	8 мин
Экологичный цикл мойки с низким энергопотреблением, подходит для кастрюль / сковород и посуды	 Экономичная мойка (Есо)*	25 г (А) 5 г (В)	25 мл (А) 5 мл (В)	1 (А)	Да	A-B-C-D	2 ч 35 мин
Экономичный и быстрый цикл для мойки слабо загрязненной посуды. Запуск цикла сразу после использования посуды. (2 тарелки + 2 стакана + 4 шт. столовых приборов + 1 кастрюля + 1 небольшая сковорода)	 Быстрая мойка	25 г (А)	25 мл (А)	1 (А)	Нет	A-C	25 мин
Экономичная и быстрая мойка для деликатной посуды, чувствительной к высоким температурам. Запуск цикла сразу после использования посуды. (12 стаканов + хрупкие тарелки)	 Стекло	30 г (А)	30 мл (А)	1 (А)	Да	A-B-C	1 ч 30 мин
Дезинфицирующий цикл для совместной мойки детских бутылочек, колец, сосок и тарелок, чашек, стаканов, столовых приборов. Загрузка только в верхнюю корзину	 «Baby»	20 г (А)	20 мл (А)	Нет	Да	A	1 ч 20 мин

\* Информация по доступным опциям приведена на с.13-14.

### Примечание:

Оптимальное выполнение мойки с использованием программ «Повседневная мойка А 60» и «Быстрая мойка» может быть достигнуто при соблюдении максимального количества указанной посуды.

Отмеряя моющее средство, помните, что:

1 столовая ложка = 15 г порошка ≈ 15 мл жидкости;

1 чайная ложка = 5 г порошка ≈ 5 мл жидкости.

\* Программа экономичной мойки ECO отвечает стандарту EN-50242. Хотя по сравнению с другими программами продолжительность цикла дольше, он имеет более низкое энергопотребление и менее вреден для экологии.

Примечание для испытательных лабораторий. Информацию по сравнительным условиям проверки EN можно получить по адресу: ASSISTENZA\_EN\_LVS@indesitcompany.com

## Средства для полоскания и очищенная соль

⚠ Используйте только средства, специально предназначенные для посудомоечных машин. Не используйте пищевую или промышленную соль или жидкое моющее средство.

⚠ При использовании многофункциональных продуктов нет необходимости добавлять ополаскиватель; однако мы рекомендуем добавлять соль, особенно, если Вы живете в местности с жесткой или очень жесткой водой. **Следуйте инструкциям, приведенным на упаковках средства.**

⚠ Если Вы не добавите соль или средство для полоскания, индикаторы **ОТСУТСТВИЯ СОЛИ\*** и **ОПОЛАСКИВАТЕЛЯ\*** останутся гореть.

### Добавление средства для полоскания

Средства для полоскания облегчают сушку посуды, поскольку способствуют быстрому стеканию воды с ее поверхности – в результате на посуде не остается водяных потеков и пятен.

Распределитель средств для полоскания следует заполнять, когда на панели управления горит индикатор **ОТСУТСТВИЯ ОПОЛАСКИВАТЕЛЯ\***:

1. Откройте распределитель, повернув крышку (G) против часовой стрелки.
2. Залейте ополаскиватель, не допуская перелива. Если это произошло, сразу же вытрите пролитое сухой тканью.
3. Заверните крышку обратно.

**Никогда не заливайте ополаскиватель прямо в бак машины.**

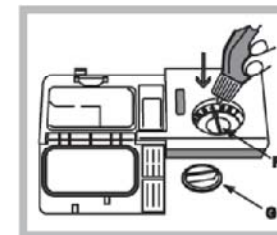

### Регулировка количества средства для полоскания

Если Вы не совсем удовлетворены результатами мойки или сушки посуды, можно отрегулировать количество ополаскивателя, используемого машиной. С помощью отвертки поверните регулятор дозировки (F) на одну из 6 имеющихся позиций (по умолчанию установлена позиция 4):

- если на посуде остаются белые полосы, установите регулятор на меньший номер (1–3);
- когда после мойки на посуде остаются капли воды или известковый налет, установите регулятор на больший номер (4–6).

\* Имеется только в некоторых модификациях модели.

### Установка жесткости воды

Каждая посудомоечная машина оснащена смягчителем воды, который используя специально предназначенную для посудомоечных машин соль, очищает от извести воду для мойки посуды.

Посудомоечная машина предлагает установку, которая позволит уменьшить загрязнение и оптимизировать мойку в соответствии с жесткостью воды (информацию о жесткости воды в вашей местности можно получить в районной организации по водоснабжению).

- Выключите машину кнопкой ВКЛ./ВЫКЛ.

- Нажмите и удерживайте нажатой несколько секунд кнопку **P**; раздадутся два коротких звуковых сигнала и будет медленно мигать индикатор программы, соответствующий установленному уровню жесткости воды (по умолчанию смягчитель воды установлен на уровень номер 3).

- Неоднократно нажимайте кнопку **P**, пока не будет достигнут желаемый уровень (1-2-3-4-5\*, см. табл. *Жесткость воды*).

Например, уровень жесткости:

1 – мигает индикатор 1-й программы мойки;

2 – индикатор 1-й программы горит, индикатор 2-й программы мойки мигает;

3 – индикаторы 1-й и 2-й программ мойки горят, индикатор 3-й программы мигает и т.д. до максимального уровня 5\*.

- Чтобы выйти из режима функции, подождите примерно 30 секунд или выключите машину кнопкой ВКЛ./ВЫКЛ.

*Контейнер для соли должен быть заполнен даже при использовании многофункциональных таблеток.*

Жесткость воды						
°dH		°fH		ммоль/л		уровень
0	6	0	10	0	1	1
6	11	11	20	1.1	2	2
<b>12</b>	<b>17</b>	<b>21</b>	<b>30</b>	<b>2.1</b>	<b>3</b>	<b>3</b>
17	34	31	60	3.1	6	4
34	50	61	90	6.1	9	5*

Для значений диапазона 0–10°f не рекомендуется использовать соль.

\* Данная установка может вызвать увеличение продолжительности цикла мойки.

Жесткость воды измерена в: °dH (нем. градусы) = °fH (франц. градусы) = ммоль/л (миллимоль на литр).

\* Имеется только в некоторых модификациях моделей.

### Загрузка очищенной соли

Для достижения наилучших результатов мойки проверяйте, чтобы контейнер для соли никогда не был пустым.

Очищенная соль удаляет из воды известь, предупреждая тем самым образование на посуде известковых налетов.

Контейнер (распределитель) для соли находится в нижней части посудомоечной машины (см. *Описание*).

Его следует пополнять:

- когда в крышке контейнера для соли не виден зеленый поплавок\*;
- когда на панели управления горит индикатор ОТСУТСТВИЯ СОЛИ\*.



1. Выньте нижнюю корзину и открутите с контейнера для соли крышку (против часовой стрелки).

2. Только для первого цикла мойки: заполните контейнер водой до краев.

3. Разместите воронку\*, как показано на рис., и засыпьте в контейнер соль до краев (примерно 1 кг); это нормально, если немного воды перельется.

4. Выньте воронку\*, вытрите остатки соли с горловины контейнера; ополосните под струей воды крышку и заверните ее обратно, перевернув внешней стороной вниз, чтобы вода могла вытекать из 4-х прорезей, сделанных в форме звезды на нижней части крышки. (В некоторых моделях на крышке солевого контейнера имеется зеленый поплавок.)

**Эту процедуру желательно выполнять каждый раз при добавке соли в контейнер.**

Проверьте, что крышка завернута плотно, чтобы моющее средство не попало в контейнер во время цикла мойки (это может повредить устройство для смягчения воды, которое не подлежит ремонту).

 При необходимости перед циклом мойки отмерьте соль, чтобы исключить вытекание солевого раствора из контейнера.

\* Имеется только в некоторых модификациях модели.

## Обслуживание и уход

### Отключение водо- и электроснабжения

- Во избежание протечек закрывайте кран подачи воды после каждого цикла мойки.
- Перед всеми работами по уходу и обслуживанию оборудования отключайте его от электросети.

### Чистка посудомоечной машины

- Внешние поверхности машины и панель управления можно очищать с помощью ткани, смоченной теплой мыльной водой. Не используйте для чистки растворители и абразивные средства.
- Любые пятна с внутренней части оборудования можно удалить тканью, смоченной водой с добавлением небольшого количества уксуса.

### Предотвращение неприятных запахов в машине

- Всегда оставляйте дверцу приоткрытой во избежание образования влажности и неприятных запахов внутри машины.
- Регулярно влажной губкой очищайте уплотнитель вокруг дверцы и распределителя моющих средств от скопившихся частиц пищи, которые могут стать главной причиной формирования неприятных запахов в машине.

### Чистка разбрызгивателей

Остатки пищи могут стать причиной образования ржавчины на разбрызгивателях и закупоривать их отверстия, поэтому периодически проверяйте разбрызгиватели и очищайте их маленькой неметаллической щеткой.

Оба разбрызгивателя можно снять для чистки.

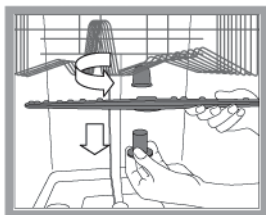

Чтобы удалить верхний разбрызгиватель, поверните стопорное кольцо против часовой стрелки. После чистки установите верхний разбрызгиватель на место так, чтобы его отверстия были направлены вверх.

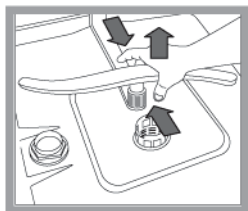

Нижний разбрызгиватель можно удалить, нажав на боковые язычки и вытянув его вверх.

### Чистка фильтра на заливном шланге\*

Если шланг новый или долго не использовался, перед подключением слейте из него грязную воду. В противном случае заливной шланг может быть заблокирован частицами грязи, что приведет к повреждению машины.

### Чистка фильтров

Фильтровальный узел состоит из трех фильтров, которые удаляют остатки пищи из воды, используемой в процессе мойки. Для получения наилучших результатов от каждой мойки фильтры следует чистить.

Очищайте фильтры регулярно.

Посудомоечная машина не должна использоваться без фильтров или, когда они неправильно установлены.

- После нескольких моек проверьте фильтровальный узел и при необходимости тщательно промойте его с помощью неметаллической щетки под струей воды, следуя нижеприводимым инструкциям:

1. Поверните цилиндрический фильтр С против часовой стрелки и вытяните его (рис. 1).

2. Удалите чашеобразный фильтр В, слегка нажав на его боковые ручки (рис. 2).

3. Выдвиньте и извлеките пластину из нержавеющей стали фильтра А (рис. 3).

4. Проверьте уловитель и удалите остатки пищи.

Ни в коем случае не вынимайте насос мойки (черная деталь) (рис. 4). После очистки фильтров установите филь-

тровальный узел на место в правильном положении – это необходимо для эффективной работы посудомоечной машины.

### Если машина не будет долго использоваться

- Отключите оборудование от электросети и перекройте кран подачи воды.
- Оставьте дверцу машины приоткрытой.
- При возобновлении использования машины после долгого перерыва сначала выполните цикл мойки при пустой машине.

\* Имеется только в некоторых модификациях модели.

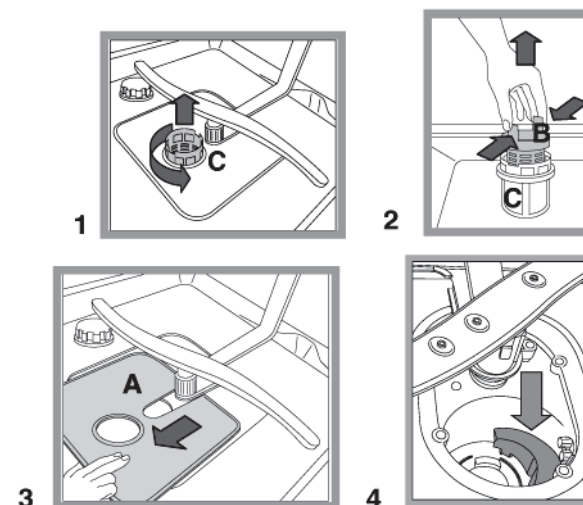

## Предупреждения и рекомендации

 Посудомоечная машина спроектирована и изготовлена в соответствии с международными нормами безопасности. Внимательно прочитайте настоящие предупреждения, приводимые в целях вашей безопасности.

### Основные правила безопасности

- Это оборудование разработано для бытового домашнего использования и не предназначено для использования на предприятиях промышленности и торговли.
- Это оборудование должно использоваться только взрослыми лицами для мойки посуды в соответствии с инструкциями данного руководства.
- Оборудование не должно устанавливаться на открытом воздухе, даже под навесом: чрезвычайно опасно оставлять машину под воздействием дождя и других атмосферных факторов.
- Не касайтесь оборудования, когда Вы босиком.
- Отключая оборудование от электросети, не тяните за питающий кабель, чтобы вынуть вилку из розетки: беритесь за вилку.
- Перед чисткой оборудования или выполнением любых работ по его техническому обслуживанию следует перекрыть кран подачи воды и отключить оборудование от электросети.
- При поломке машины ни в коем случае не дотрагивайтесь до ее внутренних частей, пытаясь самостоятельно починить оборудование.
- Не дотрагивайтесь до нагревательного элемента машины.
- Не опирайтесь и не садитесь на открытую дверцу, чтобы не опрокинуть оборудование.
- Во избежание создания механического препятствия не оставляйте дверцу машины открытой.
- Держите моющие средства и средства для полоскания в недоступном для детей месте.
- Упаковочный материал оборудования – не игрушка для детей, он может стать для них источником потенциальной опасности.

### Утилизация старого электрооборудования

- При уничтожении упаковочного материала соблюдайте действующие требования по его утилизации.
- Согласно Европейской директиве 2002/96/ЕС по утилизации электрического и электронного оборудования (WEEE) старые электробытовые приборы не должны помещаться в общий городской неотсортированный поток отходов: они должны собираться отдельно, чтобы оптимизировать восстановление и переработку их материалов и уменьшить негативное воздействие на здоровье человека и экологию. Указанный на изделии символ перечеркнутого ведра на колесах напоминает, что при утилизации это оборудование следует поместить отдельно.

Для получения информации о правильной утилизации старого оборудования потребители должны обратиться в местные органы управления или в фирму-поставщик.

### Экономия электроэнергии и охрана окружающей среды

#### Экономия воды и электроэнергии

- Включайте цикл мойки только при полной загрузке машины. При ожидании заполнения машины во избежание образования неприятных запахов используйте программу «Замачивание» (см. *Программы мойки*).
- Выбирайте программу, подходящую для типа посуды и степени ее загрязнения, руководствуясь *Таблицей программ мойки*:
  - для нормально загрязненной посуды используйте программу экономичной мойки (ECO), которая обеспечивает низкое энерго- и водопотребление.
  - если загрузка посуды меньше обычной, используйте опцию половинной загрузки\* (см. *Включение и использование*).
- Включайте машину в то время, когда снижена пиковая нагрузка на сеть и, соответственно, тариф на оплату электроэнергии. Использование кнопки отложенного старта программы\* (см. *Включение и использование*) поможет Вам соответствующим образом организовать циклы мойки.

#### Бесфосфатные и бесхлорные моющие средства с энзимами

- Мы настоятельно рекомендуем не использовать моющие средства, которые содержат фосфаты или хлор, поскольку эти продукты экологически вредны.
- Энзимы (ферменты) особенно эффективно действуют при температуре около 50 °С, таким образом моющие средства, содержащие энзимы, могут использоваться с низкотемпературными циклами мойки для достижения тех же результатов, что и при обычной мойке с температурой 65 °С.
- Во избежание излишнего расходования моющего средства используйте его, учитывая дозировку, рекомендованную изготовителем, жесткость воды, степень загрязнения и количество посуды. Даже биоразлагаемые моющие средства содержат вещества, нарушающие экологическое равновесие в природе.

\* Имеется только в некоторых модификациях модели.

## Устранение неисправностей

При неисправной работе оборудования перед звонком в сервисный центр прочитайте данный раздел – возможно здесь Вы найдете способ решения проблемы.

Неисправность	Возможные причины / Решение
<b>Машина не начинает работать</b>	<ul style="list-style-type: none"> <li>Вилка плохо вставлена в розетку, отключено электроснабжение в доме.</li> <li>Дверца машины плохо закрыта.</li> <li>Был запрограммирован отложенный старт программы (см. <i>Включение и использование</i>).</li> </ul>
<b>Нет слива воды из машины</b>	<ul style="list-style-type: none"> <li>Цикл мойки еще не закончился.</li> <li>Перекручен / пережат сливной шланг (см. <i>Установка</i>).</li> <li>Засорена сливная труба.</li> <li>Фильтр заблокирован остатками пищи.</li> </ul>
<b>Машина шумно работает</b>	<ul style="list-style-type: none"> <li>Предметы посуды стучаются друг об друга или задевают разбрызгиватели.</li> <li>Избыточное пенообразование: неправильная дозировка моющего средства или оно не подходит для использования в посудомоечных машинах (см. <i>Включение и использование</i>).</li> </ul>
<b>На посуде и стаканах остаются известковый налет или белая пленка</b>	<ul style="list-style-type: none"> <li>Недостаточное количество очищенной соли или установка дозатора не соответствует жесткости воды (см. <i>Средства для полоскания и соль</i>).</li> <li>Плохо закрыта крышка контейнера для соли.</li> <li>Средство для полоскания израсходовано или его недостаточно.</li> <li>Посуда сделана из антипригарного материала.</li> </ul>
<b>На посуде и стаканах остаются полосы или голубоватые следы</b>	<ul style="list-style-type: none"> <li>Избыточная дозировка средства для полоскания.</li> </ul>
<b>Посуда плохо высушена</b>	<ul style="list-style-type: none"> <li>Выбрана программа мойки без сушки.</li> <li>Средство для полоскания израсходовано или его недостаточно (см. <i>Средства для полоскания и соль</i>).</li> <li>Неправильная (недостаточно высокая) установка дозатора распределителя средств для полоскания.</li> </ul>

Неисправность	Возможные причины / Решение
<b>Посуда плохо вымыта</b>	<ul style="list-style-type: none"> <li>Корзины перегружены (см. <i>Загрузка корзин</i>).</li> <li>Посуда неправильно отсортирована.</li> <li>Затруднено вращение разбрызгивателей.</li> <li>Выбрана деликатная программа мойки (см. <i>Программы мойки</i>).</li> <li>Неправильная дозировка моющего средства или оно не подходит для посудомоечных машин (см. <i>Включение и использование</i>).</li> <li>Плохо закрыта крышка распределителя средств для полоскания.</li> <li>Фильтр загрязнен или заблокирован (см. <i>Обслуживание и уход</i>).</li> <li>Низкий уровень очищенной соли (см. <i>Средства для полоскания и соль</i>).</li> </ul>
<b>Нет поступления воды в машину / аварийный сигнал «Закрыт кран подачи воды»</b> (подаются короткие звуковые сигналы)  (мигает индикатор ВКЛ./ВЫКЛ., дисплей показывает А-6)	<ul style="list-style-type: none"> <li>Отключено водоснабжение.</li> <li>Заливной шланг перекручен (см. <i>Установка</i>).</li> <li>Откройте кран и машина начнет работать через несколько минут.</li> <li>Работа оборудования заблокирована, поскольку после подачи звуковых сигналов не произведено никаких действий. Выключите машину кнопкой ВКЛ./ВЫКЛ., откройте кран подачи воды и через 20 секунд снова включите машину нажатием этой же кнопки. Заново установите программу и запустите цикл мойки.</li> </ul>
<b>Аварийный сигнал «Неисправность электромагнитного клапана подачи воды»</b> (мигает индикатор ВКЛ./ВЫКЛ., дисплей показывает А-2)	<ul style="list-style-type: none"> <li>Выключите машину нажатием кнопки ВКЛ./ВЫКЛ. и включите ее снова через минуту. Если аварийный сигнал продолжается, во избежание протечек перекройте кран подачи воды, отключите машину от электросети и позвоните в сервисный центр.</li> </ul>
<b>Аварийный сигнал «Заливной шланг»/ «Блокирован фильтр на заливном шланге»</b> (мигает индикатор ВКЛ./ВЫКЛ., дисплей показывает А-7)	<ul style="list-style-type: none"> <li>Выключите машину нажатием кнопки ВКЛ./ВЫКЛ., закройте (во избежание протечек) кран подачи воды и отключите машину от электросети. Проверьте, что фильтр на заливном шланге не загрязнен (см. <i>Обслуживание и уход</i>).</li> </ul>

Компания Indesit Company S.p.A.,  
 производитель бытовой техники торговых марок  
**Ariston, Hotpoint-Ariston, Indesit, Stinol**,  
 настоятельно рекомендует использовать  
 для ухода за Вашей бытовой техникой  
 средства и аксессуары профессиональной серии  
**«Забота о доме»**



*Фирменные средства по уходу за бытовой техникой от производителя*

Вы можете ознакомиться с полным каталогом серии профессиональных аксессуаров и средств «Забота о доме» и получить информацию в Авторизованных сервисных центрах (адреса и телефоны указаны в гарантийном документе);  
 на сайте [www.ariston.ru](http://www.ariston.ru)

по телефонам Справочной службы компании Indesit Company S.p.A.:

в Москве: (495) 974-62-80

в Санкт-Петербурге: (812) 118-80-55

в Киеве: (044) 494-36-10

в Екатеринбурге: (343) 376-15-22

<b>Серия включает в себя полный спектр средств по уходу за:</b>		
<b>Посудомоечной машиной</b>	• Средство для очистки и дезинфекции, 250 мл	089779
	• Ополаскиватель, 250 мл	082064
	• Соль в таблетках, 2 кг	082057
	• Дезодорант, 2 шт.	082072
<b>Стиральной и посудомоечной машиной</b>	• Средство для удаления накипи, 10 пак.* 50 г	089780
<b>Плитой</b>	• Средство по уходу за конфорками и решетками, 250 мл	082037
	• Средство по уходу за стеклокерамич. поверхностью, 500 мл	089782
	• Средство по уходу за духовкой, 500 мл	089772
<b>Холодильником</b>	• Средство по уходу за холодильником, 500 мл	089777
	• Поглотитель запахов	082073
<b>Микроволновой печью</b>	• Средство по уходу за микроволновой печью, 500 мл	089781
<b>ДЛЯ ДОМА</b>	• Средство по уходу за кастрюлями и сковородами, 250 мл	082042
	• Средство по уходу за нержавеющей сталью, 250 мл	089778
	• Полироль для нержавеющей стали, 500 мл	093902
	• Средство по уходу за деревянными поверхностями	082081
	• Средство по уходу за алюминием и пластиком	082083
	• Средство по уходу за цветными металлами и сплавами	082063
	• Средство по уходу за стеклами и зеркалами	082068
	• Защита ткани от пятен	082069
	• Микрофибровая салфетка	094893
<b>АКСЕССУАРЫ ДЛЯ ТЕХНИКИ</b>	• Скребок для очистки стеклокерамической поверхности	136366
	• Дополнительные решетки и противни для духовки	
	• Стеклокрышки для рабочих поверхностей	
	• Грили и барбекю для рабочих поверхностей	
	• Самоочищающиеся панели для духовки	
	• Устройство принудительной вентиляции для охлаждения внешних поверхностей духовки	
• Защитный экран для рабочей поверхности		
<b>Холодильник:</b>	• Дополнительные контейнеры для хранения продуктов	
<b>Стиральная и посудомоечная машины, водонагреватели</b>	• Магнитный смягчитель воды Calblock	089789
<b>Стиральная и посудомоечная машины</b>	• Сливные и заливные шланги	
	• Установочные комплекты	
	• Антисифоны	
	• Фильтры	
<b>Вытяжка:</b>	• Универсальные фильтры из полиэстера с индикатором заполнения	
	• Угольные фильтры	
<b>АКСЕССУАРЫ ДЛЯ КУХНИ</b>	• Направляющие, крючки и полки из нержавеющей стали	
	• Сервировочный столик	

## Помощь

---

### Перед звонком в сервисный центр

- Убедитесь, что вы не можете решить проблему самостоятельно (см. *Устранение неисправностей*).
- Запустите программу повторно для проверки исправности машины.
- В противном случае обратитесь в Авторизованный сервисный центр по телефону, указанному в гарантийном документе.

 *Не пользуйтесь услугами лиц, не уполномоченных Производителем.*

### При обращении в Авторизованный сервисный центр сообщите:

- тип неисправности;
- номер гарантийного документа (сервисной книжки, сервисного сертификата и т.п.);
- модель машины (Мод.) и серийный номер (S/N), указанные в табличке технических данных оборудования, расположенной на торце дверцы (см. *Описание оборудования*).



Производитель оставляет за собой право без предупреждения вносить изменения в конструкцию и комплектацию, не ухудшающие эффективность работы оборудования. Некоторые параметры, приведенные в этой инструкции, являются приблизительными. Производитель не несет ответственности за незначительные отклонения от указанных величин.

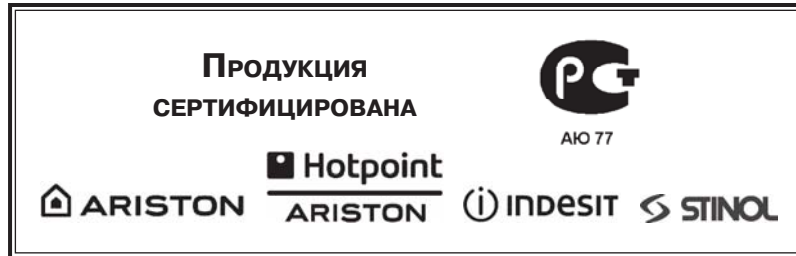

# Посудомоечная машина

Hotpoint-Ariston LFF 835

*Производитель:*

**Indesit Company S.p.A.**

*Юридический адрес:*

Виале А.Мерлони, 47  
60044 Фабриано (АН), Италия  
Тел. (0732) 6611

*Продавец:*

**Indesit Company International  
Business S.A.**

*Юридический адрес:*

Центр Галлерия, 2, Виа Кантонале,  
6928 Манно, Швейцария

*Адрес и телефоны*

*для контактов:*

Россия 129223 Москва  
Проспект Мира, ВВЦ (бывш. ВДНХ)  
Павильон 46

Тел.: (495) 974-6280

Факс (495) 961-2919  
974-6279

<http://www.ariston.ru>

 **Hotpoint**  
**ARISTON**

  
АЮ 77