

alteza

FURNITURE

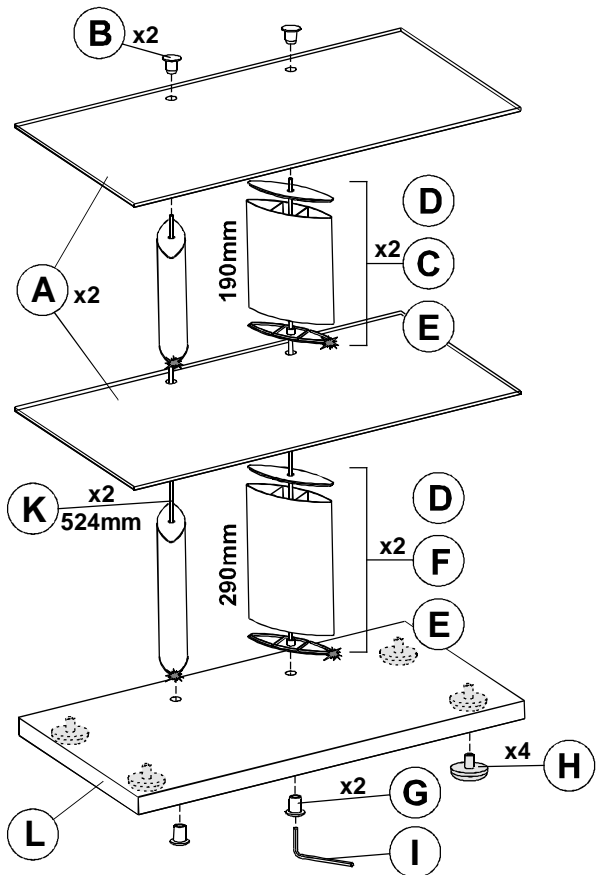

TV-2480

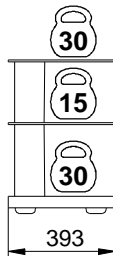
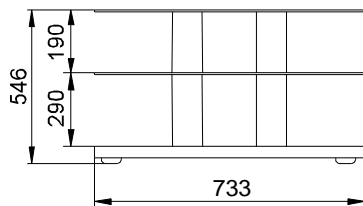

*Производитель имеет право изменять комплектацию по своему усмотрению.
 *Производитель и/или продавец не несет ответственности за повреждения, вызванные использованием не предназначенных для этого средств.
 *Выторгца має права змінювати комплектацію на своїм меркванні.
 *Виробник має право змінювати комплектацію на власний розсуд.

Производитель: ООО "Стартпром" 426039, УР, г. Ижевск, ул. Новосмирновская, 37 Тел.: +7 (3412) 912-850 (многоканальный) e-mail: info@holder.su, www. holder.su
 Выторгца: ТОО "Стартпром" 426039, УР, г. Іжевськ, вул. Новосмирновская, 37 Тэл.: +7 (3412) 912-850 (шматканальны) e-mail: info@holder.su, www. holder.su
 Өндіруші: 426039-шы Стартпром, уралар, Ижевск қаласының ЖШО, Новосмирновская көше, 37 телдидар: (3412) +7 (көп каналдысы) 912-850 e-mail: info@holder.su, www. holder.su
 Виготівник: ТОВ "Стартпром" 426039 УР, м. Іжевськ, вул. Новосмирновская, д.37.Тел./факс: +7(3412) 912-850(багатоканальний) e-mail: info@holder.su, www. holder.su

RU Инструкция по сборке.

Компания "Стартпром" благодарит Вас за покупку. Надеемся, что наша продукция прослужит Вам долго и станет залогом комфорта и уюта в Вашем доме.

Внимание! Прежде чем произвести сборку стола, ознакомьтесь с данной инструкцией. Нарушение инструкции может привести к разрушению стола и падению установленной на нем техники.

- Уход и эксплуатация.
 - 1.1. Стол под аппаратуру рекомендуется эксплуатировать по назначению, в помещении с температурой воздуха +10/+30° и относительной влажностью 50-70%.
 - 1.2. Стол должен быть защищен от прямого освещения солнечными лучами.
 - 1.3. На поверхность стола не следует ставить горячие и влажные предметы.
 - 1.4. Удаление пыли с поверхности следует производить сухой мягкой тканью или специально предназначенными для этого средствами.
 - 1.5. Поверхность деталей следует оберегать от попадания влаги, щелочей и жидкостей, растворяющих покрытия (спирт, ацетон и др.).

- Гарантия изготовителя 5 лет.
 - 2.1. Компания "Стартпром" гарантирует замену или бесплатную починку изделия в случае обнаружения дефекта в изделии или материале, из которого оно изготовлено.
 - 2.2. При заявке на возврат следует вернуть изделие с приложением оригинала документа, удостоверяющего покупку, продавцу или дистрибьютору компании "Стартпром".
 - 2.3. Гарантия не распространяется на следующие случаи:
 - естественный износ;
 - повреждения, вызванные трением;
 - дефекты поверхности;
 - дефекты, вызванные ослаблением мест крепления;
 - повреждения, возникшие в ходе установки аппаратуры на тумбу;
 - использование комплектующих, произведенных другой компанией;
 - модификация или починка, произведенные не фирмой "Стартпром";
 - повреждения из-за несчастного случая;
 - умышленное повреждение или повреждение, вызванное неправильным использованием.

BY Інструкцыя па зборцы.

Кампанія "Стартпром" дзякуе Вам за куплю. Спадзяемся, што наша прадукцыя праслужыць Вам доўга і стане залогом камфорту і выгоды ў Вашым доме.

Увага! Перш чым вырабіць зборку стала, азнаёмцеся з дадзенай інструкцыяй. Парушэнне інструкцыі можа прывесці да разбурэння стала і падзення устаноўленай на ім тэхнікі.

- Сыход і эксплуатацыя.
 - 1.1. Стол пад апаратуру рэкамендуецца эксплуатаваць па прызначэнні, у памяшканнях з тэмпературай паветра +10 / 30 ° і адноснай вільготнасцю 50-70%.
 - 1.2. Стол павінен быць абаронены ад прамога асяялення сонечнымі прамянямі.
 - 1.3. На паверхню стала не варта ставіць гарачыя і вільготныя прадметы.
 - 1.4. Выдаленне пылу з паверхні варта вырабляць сухой мяккай тканінай або адмыслова прызначанымі для гэтага сродкамі.
 - 1.5. Паверхня дэталей варта засцерагаць ад траплення вільгаці, шчолачаў і вадкасцей, рашчэняльных пакрыццяў (спірт, ацэтон і інш.)

- Гарантыя вытворцы 5 гадоў.
 - 2.1. Кампанія "Стартпром" гарантуе замену або бясплатную папраўку вырабы ў выпадку выяўлення дэфекту ў вырабе або матэрыяле, з якога яно выраблена.
 - 2.2. Пры заяўцы на вяртанне варта вярнуць выраб с прыкладаннем арыгіналу дакумента, які засведчвае куплю, прадаўцу або дыстрыб'ютару кампаніі "Стартпром".
 - 2.3. Гарантыя не распаўсюджваецца на наступныя выпадкі:
 - натуральны знос;
 - пашкоджанні, выкліканыя трэннем;
 - дэфекты паверхні;
 - дэфекты, выкліканыя паслабленнем месцаў мацавання;
 - пашкоджанні, якія ўзніклі ў ходзе ўстаноўкі апаратуры на тумбу;
 - выкарыстанне камплектуючых, вырабленых іншай кампаніяй;
 - мадыфікацыя або папраўка, вырабленыя ня фірмай "Стартпром";
 - пашкоджанні з-за няшчаснага выпадку;
 - наўмыснае пашкоджанне або пашкоджанне, выкліканае няправільным выкарыстаннем.

KZ Құрастыру бойынша нұсқау.

"Стартпром" серіктестік сатып алуға сізге алыс айтады. Біздің өнім сізге ұзақ қызмет ететімізді және жабықталғандықтың кепілдік болғанын және сіздің үйіңіздегі жайлы үміттенеміз.

Ықылас! Үстелдің құрастыруын жасалуға қарағандасы бұрын осы нұсқаумен таныстырыңыз. Нұсқауды бұзылысы техника үстелдің қиратуына және құлауға оған орнатылған келтіре алады.

- Қуту және пайдалану.
 - 1.1. Аппаратураға үстел тағайындау бойынша пайдалануға ұсынылады, баспаға +10/+30° ауасының температурасы және 50-70% салыстырмалы ылғалдығымен.
 - 1.2. Үстел күн сәулелерінің жарықтың түзуінен қорғал қалуы керек.
 - 1.3. Үстелдің бетіне ыстық және дымқыл заттар құру керек емес.
 - 1.4. Алып тастау беттен шаң көтер құрап қалған жұмсақ кездемемен өңдіріп алу керек немесе құралдармен ол үшін әдейі қолайлы.
 - 1.5. Бөлшектерді бет дымның дәл тигізуі, сілтілер және (Спирт, ацетон тағы басқалар) жамылғы ашпалы сұйықтардан сақтау керек.

- 5 жылдар жасап шығарушының кепілдігі.
 - 2.1. "Стартпром" серіктестік бұйым немесе ол істеп шығарған материалдағы алмастыруды немесе міннің табылуын жағдайдағы бұйымның тегін жөндеуін кепілдік береді.
 - 2.2. Қайтаруға мәлімдеменің жанында Стартпромның серіктестігінің дүкеніне немесе дистрибьюторына сатып алу күәлік құжат түпнұсқасының қосымшасымен стың бұйым қайтару керек.
 - 2.3. Кепілдік келесі жағдайларға таралмайды:
 - табиғи тозу;
 - бұзылулар үйкеліс шақырылған;
 - беттің міндері;
 - өлсірету шақырылған бекіту орындарының міндері;
 - бұзылулар, тумбаға аппаратура пайда болған қою барысында;
 - қолдану комплект жасайтын, шығарылған басқасы серіктестіктері;
 - түрлендіру немесе жөндеу, "Стартпром" шығарылған фирма емес;
 - қайғылы жағдай артынан бұзылулар;
 - қасақана бұзылу немесе бұзылу теріс қолдану шақырылған.

UA Інструкція по збірці.

Компанія "Стартпром" дякуе Вам за куплю. Сподіваємося, що наша продукція прослужить Вам довго і стане запорукою комфорту і затишку у Вашому будинку.

Увага! Перш ніж зробити збірку столу, ознайомтеся з даною інструкцією. Порушення інструкції може привести до руйнування столу і падіння встановленої на ньому техніки.

- Відхід і експлуатація.
 - 1.1. Стіл під апаратуру рекомендується експлуатувати за призначенням, в приміщеннях з температурою повітря +10/+30° і відносною вологістю 50-70%.
 - 1.2. Стіл має бути захищений від прямого освітлення сонячними променями.
 - 1.3. На поверхню столу не слід ставити гарячі і вологі предмети.
 - 1.4. Видалення пилу з поверхні слід робити сухою м'якою тканиною або спеціально призначеними для цього засобами.
 - 1.5. Поверхню деталей слід оберігати від попадання вологи, лугів і рідин, розчинювальних покриттів (спірт, ацетон та ін.).

- Гарантія виготівника 5 років.
 - 2.1. Компанія "Стартпром" гарантує заміну або безкоштовне лагодження виробу у разі виявлення дэфекту у виробі або матеріалі, з якого воно виготовлене.
 - 2.2. При заявці на повернення слід повернути виріб с додатком оригіналу документа, що засвідчує купівлю, продавцеві або дистриб'юторові компанії "Стартпром".
 - 2.3. Гарантія не поширюється на наступні випадки:
 - природний знос;
 - ушкодження, викликані тертям;
 - дэфекти паверхні;
 - дэфекти, викликані послабленням місць кріплення;
 - ушкодження, що виникли в ході установки апаратури на тумбу;
 - використання комплектуючих, зроблених іншою компанією;
 - модифікація або лагодження, зроблені не фірмою "Стартпром";
 - ушкодження із-за нещасного випадку;
 - умисне ушкодження або ушкодження, викликане неправильним використанням.

