

FordRanger
Руководство
пользователя

Feel the difference



Информация, содержащаяся в данной публикации, являлась верной на момент поступления в печать. В интересах постоянного развития компания Ford оставляет за собой право изменять спецификации, конструкцию или комплектацию своей продукции в любой момент времени без предупреждения и без возникновения каких-либо обязательств. В соответствии с законодательством об охране авторских прав запрещено полное или частичное воспроизведение материалов, содержащихся в данной публикации, без предварительного письменного разрешения компании Ford. Ошибки и пропуски информации исключены.

© Ford Motor Company 2010

Все права защищены.

Номер по каталогу: (CG3350ru) 06/2010 20100720144601



Содержание

Введение	
Об этом руководстве.....	5
Словарь символов.....	5
Запасные части и аксессуары.....	6
Быстрый обзор	
Быстрый обзор.....	7
Безопасность детей	
Детские сиденья.....	12
Установка детского сиденья.....	13
Дополнительные подушки.....	15
Замки с функцией блокировки от отпирания детьми.....	16
Защита людей, находящихся в автомобиле	
Принципы работы.....	17
Пристегивание ремней безопасности.....	19
Использование ремней безопасности во время беременности.....	19
Ключи и пульты дистанционного управления	
Общая информация о радиочастотах.....	20
Замена элемента питания пульта дистанционного управления.....	20
Замки	
Блокировка и разблокировка замков.....	21
Иммобилайзер двигателя	
Принципы работы.....	23
Запрограммированные ключи.....	23
Активация иммобилайзера двигателя.....	23
Отключение иммобилайзера двигателя.....	23
Сигнализация	
Принципы работы.....	24
Активация сигнализации.....	24
Отключение сигнализации.....	24
Рулевое колесо	
Регулировка положения рулевого колеса.....	25
Стеклоочистители и стеклоомыватели	
Очистители ветрового стекла.....	26
Омыватели ветрового стекла.....	26
Проверка щеток стеклоочистителей.....	26
Замена щеток стеклоочистителей.....	27
Осветительное оборудование	
Органы управления осветительным оборудованием.....	28
Передние противотуманные фары.....	28
Задние противотуманные фонари.....	28
Коррекция наклона световых пучков фар.....	29
Аварийная световая сигнализация.....	30
Указатели поворота.....	30
Плафоны внутреннего освещения.....	30
Замена ламп.....	31
Таблица технических характеристик ламп.....	35
Окна и зеркала	
Электрические стеклоподъемники.....	37
Наружные зеркала заднего вида.....	38
Наружные зеркала заднего вида с электроприводом.....	38
Заднее окно боковины кузова.....	39
Приборы	
Указатели.....	40
Сигнализаторы и индикаторы.....	47
Звуковые предупреждения и индикаторы.....	49

Содержание

Органы управления микроклиматом

Принципы работы.....	50
Вентиляционные дефлекторы.....	50
Ручной режим управления микроклиматом.....	50
Окна и зеркала с обогревом.....	55

Сиденья

Сидение в правильном положении.....	57
Передние сиденья.....	57
Подголовники.....	58
Задние сиденья.....	59
Сиденья с обогревом.....	60

Функции обеспечения комфорта

Часы.....	61
Регулятор яркости подсветки панели приборов.....	61
Прикуриватель.....	61
Пепельница.....	61
Вспомогательные электрические розетки.....	62
Подставки для стаканов.....	62
Перчаточный ящик.....	63
Места для хранения вещей.....	63
Дополнительный разъем (AUX IN).....	63

Пуск двигателя

Общая информация.....	64
Выключатель зажигания.....	64
Блокировка рулевого колеса.....	64
Пуск дизельного двигателя.....	64
Выключение двигателя.....	65

Топливо и заправка

Меры предосторожности.....	66
Качество топлива - Дизельный.....	66
Каталитический нейтрализатор.....	67

Крышка лючка заливной горловины.....	67
Заправка топливом.....	67
Технические характеристики.....	68

Коробка передач

Механическая коробка передач.....	69
Полный привод (AWD).....	69
Автоматическая коробка передач.....	72

Тормоза

Принципы работы.....	75
Советы по вождению автомобиля с ABS.....	75
Стояночный тормоз.....	75

Система помощи при парковке

Принципы работы.....	77
Использование системы помощи при парковке.....	77

Перевозка груза

Общая информация.....	79
Люки доступа к заднему грузовому отсеку.....	79
Приспособления для фиксации груза.....	79
Верхние багажники крыши и кронштейны для различных грузов.....	80

Буксировка

Буксировка прицепа.....	82
Съемный буксировочный крюк.....	83

Советы по вождению

Общие сведения по вождению.....	86
Обкатка.....	86
Меры предосторожности при движении в холодную погоду.....	86
Ухудшенные характеристики двигателя.....	86

Содержание

Аварийное оборудование

Аптечка.....	88
Знак аварийной остановки.....	88

Плавкие предохранители

Расположение блоков плавких предохранителей.....	90
Замена плавкого предохранителя.....	91
Таблица характеристик плавких предохранителей.....	92

Эвакуация автомобиля

Точки крепления буксировочного оборудования.....	96
Буксировка автомобиля с опорой на четыре колеса.....	96
Транспортировка автомобиля.....	97

Обслуживание

Общая информация.....	98
Открытие и закрытие капота.....	99
Моторное отделение - 2.5L Duratorq-TDCi (WL) Дизель/3.0L Duratorq-TDCi (WL) Дизель.....	100
Проверка моторного масла.....	101
Проверка охлаждающей жидкости двигателя.....	102
Проверка рабочей жидкости усилителя рулевого управления.....	103
Проверка уровня тормозной жидкости и рабочей жидкости гидропривода сцепления.....	103
Слив конденсата из топливного фильтра.....	103
Проверка омывающей жидкости.....	104
Технические характеристики.....	105

Уход за автомобилем

Очистка автомобиля снаружи.....	107
Очистка салона.....	107
Устранение мелких повреждений лакокрасочного покрытия.....	108

Аккумуляторная батарея автомобиля

Обслуживание аккумуляторной батареи.....	109
Использование соединительных электрических проводов.....	109

Колеса и шины

Общая информация.....	111
Замена колеса.....	111
Обслуживание шин.....	116
Использование зимних шин.....	117
Использование цепей противоскольжения.....	117
Технические характеристики.....	118

Идентификация автомобиля

Табличка с идентификационным номером автомобиля.....	119
Идентификационный номер автомобиля (VIN).....	119

Технические характеристики

Технические характеристики.....	120
---------------------------------	-----

Введение

Важная информация об аудиосистеме.....	128
--	-----

Краткое описание аудиоблока

Краткое описание аудиоблока.....	129
----------------------------------	-----

Функции безопасности

Защитный код.....	133
Если защитный код утерян.....	133
Ввод защитного кода.....	133
Если введен неправильный защитный код.....	134

Индикация времени и даты

Настройка часов аудиоблока.....	136
---------------------------------	-----

Содержание

Использование аудиосистемы

Включение/Выключение.....	137
Регулятор громкости.....	137
Кнопки настройки радиостанций.....	137
Кнопки настройки частот радиостанций.....	137
Меню аудиосистемы.....	137
Кнопка выбора частотного диапазона.....	138
Автоматическое запоминание частот радиостанций.....	138
Настройка приема транспортных сообщений	139

Меню аудиоблока

Автоматическая регулировка уровня	140
Альтернативные частоты.....	140
Предпочтительный тип программ (PTY).....	140

Проигрыватель компакт-дисков

Загрузка компакт-диска.....	142
Извлечение компакт-диска.....	142
Извлечение нескольких компакт-дисков	143
Воспроизведение компакт-дисков.....	143
Выбор компакт-диска.....	143
Выбор дорожки.....	144
Ускоренный переход вперед/назад.....	144
Воспроизведение в случайном порядке.....	144
Повторное воспроизведение дорожек компакт-диска.....	145
Воспроизведение записей в формате MP3.....	145
Показ сопроводительной информации из файла MP3.....	148

Дополнительное гнездо входа (AUX IN)

Дополнительное гнездо входа (AUX IN).....	149
---	-----

Уход за аудиосистемой

Антенна.....	150
--------------	-----

Устранение неполадок в работе аудиосистемы

Устранение неполадок в работе аудиосистемы.....	151
---	-----

Приложения

Электромагнитная совместимость.....	152
-------------------------------------	-----

ОБ ЭТОМ РУКОВОДСТВЕ

Благодарим вас за то, что вы остановили свой выбор на автомобиле Ford. Рекомендуем уделить время и лучше ознакомиться с возможностями вашего автомобиля с помощью данного руководства. Чем лучше вы знаете автомобиль, тем безопаснее и приятнее будет вождение.

ПРЕДУПРЕЖДЕНИЕ



Управляя автомобилем, пользуясь его системами и органами управления, проявляйте внимание и осторожность.

Примечание: В Руководстве описаны особенности и дополнительное оборудование автомобилей, которое может еще не предлагаться на всех рынках. В нем также могут упоминаться устройства, которые не установлены в вашем автомобиле.

Примечание: Некоторые иллюстрации из этой брошюры могут относиться к другим вариантам модели, и изображение может не соответствовать облику вашего автомобиля. Однако значимая информация, показанная на иллюстрациях, неизменно верна.

Примечание: Строго соблюдайте все действующие правила и законы при пользовании автомобилем.

Примечание: В случае продажи автомобиля, данное руководство необходимо передать новому владельцу. Оно является неотъемлемой принадлежностью автомобиля.

Этот автомобиль был одобрен TÜV, международной аккредитованной испытательной организацией, за свои высокие гипоаллергенные показатели.

Все материалы, используемые в отделке салона данного автомобиля, отвечают требованиям Каталога критериев TÜV TOXPROOF Criteria Catalogue для салонов автомобилей, разработанного организациями TÜV Produkt и Umwelt GmbH и призванного свести к минимуму риск возникновения аллергических реакций.

Кроме того, эффективный пыльцовый фильтр защищает пассажиров от воздействия аллергенных частиц из наружного воздуха.

Дополнительную информацию можно получить в TÜV по адресу www.tuv.com.

СЛОВАРЬ СИМВОЛОВ

Символы используемые в руководстве

ПРЕДУПРЕЖДЕНИЕ



Нарушение инструкций, которые отмечены знаком предупреждения, может привести к смерти или увечьям для вас или окружающих.

ПРЕДОСТЕРЕЖЕНИЕ



Знак особого внимания отмечает инструкции, нарушение которых ведет к повреждению автомобиля.

Символы наносимые на узлы автомобиля



Если вы видите один из этих символов, прочтите соответствующий раздел руководства прежде, чем прикасаться к узлу или пытаться регулировать что-либо.

ЗАПАСНЫЕ ЧАСТИ И АКСЕССУАРЫ

Оригинальные запасные части и аксессуары Ford были разработаны специально для вашего автомобиля. За исключением отдельно указанных случаев, компания Ford не проводила испытания неоригинальных запасных частей и аксессуаров. По этой причине мы не можем гарантировать, что данные запасные части и аксессуары будут соответствовать конструкции вашего автомобиля. Мы рекомендуем вам проконсультироваться со специалистами официального дилерского центра Ford по поводу установки запасных частей и аксессуаров.

Быстрый обзор

БЫСТРЫЙ ОБЗОР

Описание панели управления (автомобили с левым расположением органов управления)

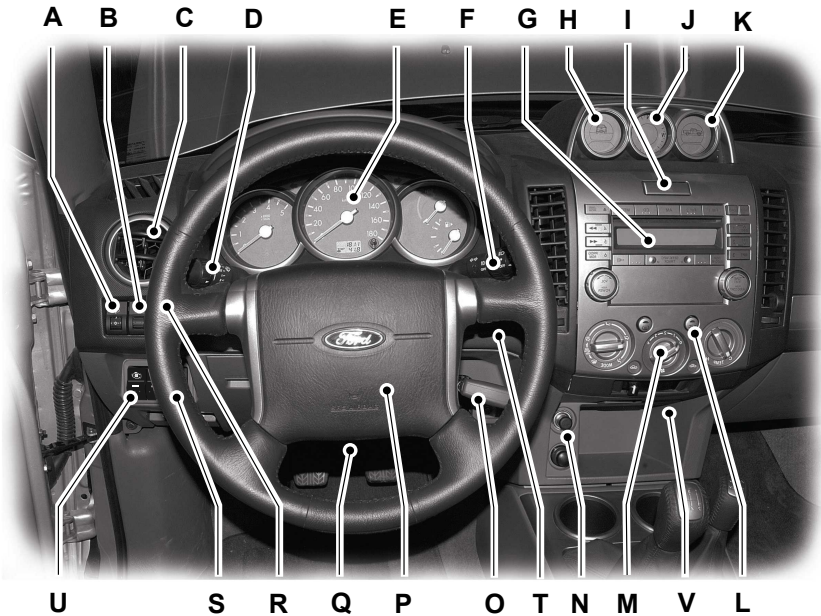

E78401

Быстрый обзор

Описание панели управления (автомобили с правым расположением органов управления)

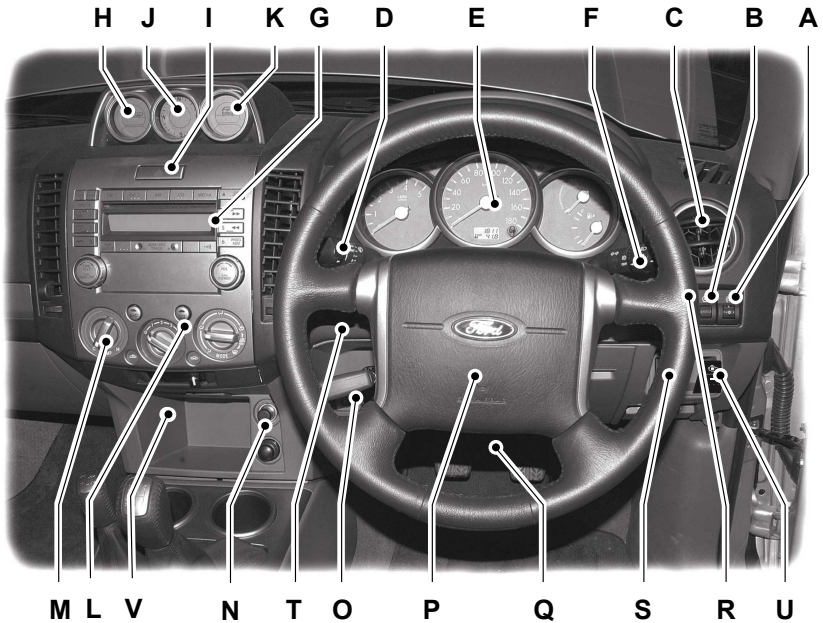

E78402

- A Регулятор наклона световых пучков фар См. **Коррекция наклона световых пучков фар** (стр. 29).
- B Регулятор яркости подсветки панели приборов.
- C Сопла системы вентиляции См. **Вентиляционные дефлекторы** (стр. 50).
- D Многофункциональный переключатель См. **Указатели поворота** (стр. 30). См. **Органы управления осветительным оборудованием** (стр. 28).
- E Панель приборов См. **Указатели** (стр. 40).
- F Подрулевой переключатель очистителей и омывателей стекол См. **Очистители ветрового стекла** (стр. 26).
- G Аудиоблок. См. **Введение** (стр. 128).
- H Креномер - поперечный наклон автомобиля. См. **Указатели** (стр. 40).

Быстрый обзор

- |----- Кнопка аварийной световой сигнализации См. **Аварийная световая сигнализация** (стр. 30).
- J Компас. См. **Указатели** (стр. 40).
- K Креномер - продольный наклон автомобиля. См. **Указатели** (стр. 40).
- L Выключатель электрообогрева заднего стекла См. **Окна и зеркала с обогревом** (стр. 55).
- M Органы управления микроклиматом. См. **Ручной режим управления микроклиматом** (стр. 50).
- N Прикуриватель и дополнительная электрическая розетка. См. **Прикуриватель** (стр. 61). См. **Вспомогательные электрические розетки** (стр. 62).
- O Стояночный тормоз. См. **Стояночный тормоз** (стр. 75).
- P Звуковой сигнал
- Q Рычаг механизма регулировки рулевого колеса. См. **Регулировка положения рулевого колеса** (стр. 25).
- R Переключатель системы блокировки свободного колеса. См. **Полный привод (AWD)** (стр. 69).
- S Переключатель системы помощи при парковке. См. **Использование системы помощи при парковке** (стр. 77).
- T Выключатель электроподогрева сидений. См. **Сиденья с обогревом** (стр. 60).
- U Выключатель подогрева двигателя. См. **Ручной режим управления микроклиматом** (стр. 50).
- V Дополнительный вход (AUX IN) См. **Дополнительное гнездо входа (AUX IN)** (стр. 149).

Панель приборов

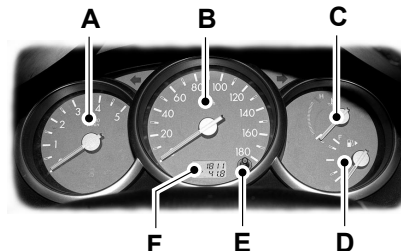

E78487

Быстрый обзор

- A Тахометр
- B Спидометр
- C Указатель температуры охлаждающей жидкости двигателя
- D Указатель уровня топлива
- E Кнопка обнуления счетчика частичного пробега
- F Одометр и счетчик частичного пробега

См. Указатели (стр. 40).

Сигнализаторы и индикаторы



Сигнализатор неисправности антиблокировочной системы (ABS)



Сигнализатор неисправности системы подушек безопасности



Сигнализатор/индикатор тормозной системы



Сигнализатор неисправности систем двигателя



Сигнализатор неисправности системы электроснабжения (разряда аккумуляторной

батареи)



сигнализатор низкого уровня топлива;



Сигнализатор падения давления моторного масла



Сигнализатор наличия воды в топливе

См. Сигнализаторы и индикаторы (стр. 47).

Блокировка и разблокировка замков

Задние двери - 4-дверная кабина

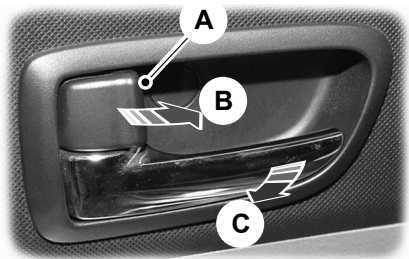

E77757

- A Красная метка
- B Заблокировать
- C Разблокировать

Быстрый обзор

Задние двери - 4-дверная удлиненная кабина



E77759

1. Откройте переднюю дверь.
2. Потяните рычаг.

Откидная задняя дверь



E77761

Дополнительные электрические розетки

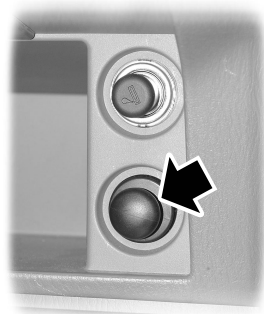

E83679

ПРЕДОСТЕРЕЖЕНИЕ

! Использование дополнительных электрических розеток при неработающем двигателе может привести к разряду аккумуляторной батареи.

Включите зажигание перед использованием дополнительных розеток.

ДЕТСКИЕ СИДЕНЬЯ

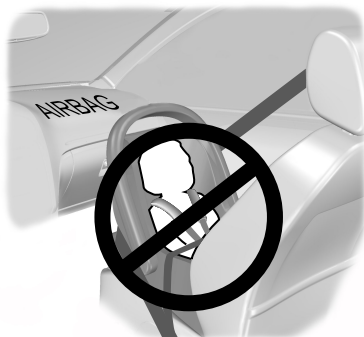

E68916

ПРЕДУПРЕЖДЕНИЯ

-  Детей ростом меньше 150 сантиметров или младше 12 лет следует перевозить на заднем сидении в подходящем, одобренном к применению детском кресле.
-  Оригинальный текст в соответствии с правилом ECE R94.01: Очень опасно! Если напротив сиденья установлена фронтальная подушка безопасности, не используйте на этом сиденье устройства детской безопасности, в которых ребенок сидит лицом против хода движения!
-  При установке устройств безопасности для детей прочтите и выполняйте указания производителя.
-  Не изменяйте конструкцию таких устройств.
-  Не держите ребенка на коленях во время движения.
-  Не оставляйте детей в автомобиле без присмотра.
-  Если ваш автомобиль попал в аварию, квалифицированный механик должен проверить состояние устройств безопасности для детей.

Примечание: В разных странах действуют разные требования к применению устройств безопасности для детей.

Только те устройства безопасности, которые имеют сертификаты ECE-44.03 (или более поздней версии), проверены и рекомендованы к использованию на вашем автомобиле. Обслуживающий вас дилер предложит вам на выбор различные устройства безопасности.

Устройства детской безопасности, подходящие для различных весовых категорий

Используйте устройства детской безопасности следующим образом:

Детская люлька



E68918

Помещайте ребенка, который весит менее 13 килограммов в обращенную назад детскую кроватку (Группа 0+), устанавливаемую на заднем сидении.

Безопасность детей

Детское кресло



Усаживайте ребенка, который весит от 13 до 18 килограммов, в детское кресло (Группа 1) на заднем сидении.

E68920

УСТАНОВКА ДЕТСКОГО СИДЕНЬЯ

Расположение детских удерживающих устройств

Посадочные места	Весовые категории (вес и возраст ребенка)				
	0	0+	1	2	3
	До 10 кг	До 13 кг	9 - 18 кг	15 - 25 кг	22 - 36 кг
	Детская кроватка	Детская кроватка	Детское кресло	Вспомогательное сиденье или подушка	Вспомогательное сиденье или подушка
Переднее пассажирское сиденье с подушкой безопасности перед ним	X	X	X	X	X
Переднее пассажирское сиденье без подушки безопасности перед ним	U	U	U	U	U
Заднее сиденье - правое и левое	U	U	U	U	U
Заднее сиденье - центральное	X	X	X	X	X

X Не подходит для детей данной весовой категории..

Безопасность детей

U Подходит для универсальных устройств безопасности детей данной весовой категории.

Безопасность детей

ДОПОЛНИТЕЛЬНЫЕ ПОДУШКИ

ПРЕДУПРЕЖДЕНИЯ

-  Не используйте дополнительные кресла или подушки, имеющие лишь поясной ремень безопасности.
-  Не устанавливайте дополнительное кресло или подушку, если ремень безопасности плохо натягивается или перекручен.
-  Не размещайте ремень безопасности под рукой ребенка или за его спиной.
-  Нельзя использовать книги, подушки или полотенца для того, чтобы посадить ребенка повыше.
-  Убедитесь, что ребенок сидит прямо.
-  Помещайте ребенка, который весит более 15 килограммов, но ниже 150 сантиметров ростом в дополнительное кресло или подкладывайте дополнительную подушку.

ПРЕДОСТЕРЕЖЕНИЕ

-  Если вы устанавливаете детское сиденье на одно из задних посадочных мест, убедитесь, что детское сиденье надежно закреплено на сиденье автомобиля. Возможно, потребуется поднять или снять подголовник. См. **Подголовники** (стр. 58).

Дополнительное кресло (Группа 2)



E70710

Рекомендуется использовать дополнительное кресло со спинкой вместо дополнительной подушки. Приподнятое расположение кресла позволит разместить плечевой ремень безопасности сиденья для взрослого человека на середине плеча ребенка, а поясной ремень на его бедрах.

Дополнительная подушка (Группа 3)



E68924

ЗАМКИ С ФУНКЦИЕЙ БЛОКИРОВКИ ОТ ОТПИРАНИЯ ДЕТЬМИ

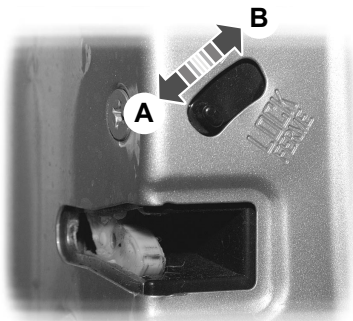

E77760

- A Включено
- B Вентилятор выключен

ПРЕДУПРЕЖДЕНИЕ



Вы не можете открыть двери изнутри, когда используется функция "защиты детей".

Защита людей, находящихся в автомобиле

ПРИНЦИПЫ РАБОТЫ

Надувные подушки безопасности

ПРЕДУПРЕЖДЕНИЯ

 Не вносите никакие изменения в конструкцию передка автомобиля. Это может ухудшить эффективность срабатывания подушек безопасности.

 Оригинальный текст в соответствии с правилом ECE R94.01: Очень опасно! Если напротив сиденья установлена фронтальная подушка безопасности, не используйте на этом сиденье устройства детской безопасности, в которых ребенок сидит лицом против хода движения!

 Пристегивайтесь ремнем безопасности и поддерживайте безопасное расстояние между вами и рулевым колесом. Только правильно пристегнутый ремень безопасности может удержать ваше туловище в том положении, в котором достигается оптимальный эффект срабатывания подушки безопасности. См. **Сидение в правильном положении** (стр. 57).

 Ремонт рулевого колеса, рулевой колонки, сидений, подушек и ремней безопасности должен проводиться только квалифицированным механиком.

 Не закрывайте область перед подушкой безопасности какими-либо предметами. Не прикрепляйте никакие предметы к крышке подушки безопасности.

 Не втыкайте острые предметы в панели салона в тех зонах, где установлены подушки безопасности. Это может привести к повреждению и ухудшить эффективность срабатывания подушек безопасности.

 Используйте чехлы, предназначенные для сидений, оборудованных боковыми подушками безопасности. Установка чехлов должна проводиться квалифицированным механиком.

Примечание: При раскрытии подушки безопасности вы услышите громкий хлопок и увидите облако безвредного порошка. Это нормальное явление, на которое можно не обращать внимания.

Примечание: Действие передней пассажирской подушки безопасности распространяется на оба посадочных места сдвинутого сиденья.

Примечание: Протирайте крышки модулей подушки безопасности только влажной тряпкой.

Фронтальные подушки безопасности водителя и переднего пассажира

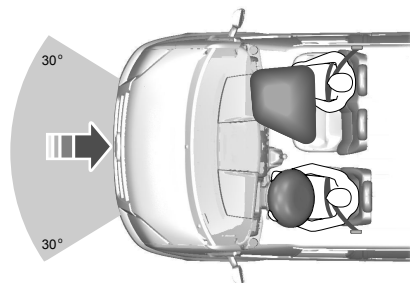

E68581

Фронтальные подушки безопасности водителя и переднего пассажира срабатывают при сильном лобовом ударе или столкновении, произошедшем под углом до 30 градусов слева или справа. Подушка надувается за несколько тысячных долей секунды и сдувается при контакте с пассажирами или водителем, амортизируя таким образом движение тела вперед. При слабых лобовых столкновениях, опрокидывании, задних и боковых столкновениях фронтальные подушки безопасности водителя и переднего пассажира не срабатывают.

Защита людей, находящихся в автомобиле

Боковые подушки безопасности

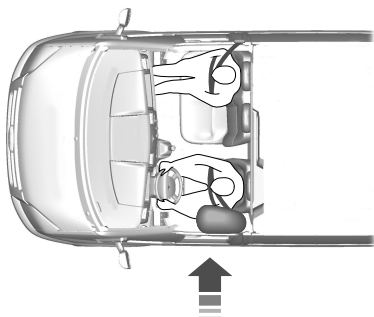

E68905

Боковые подушки безопасности установлены в спинках передних сидений. О наличии боковых подушек безопасности в автомобиле свидетельствует табличка, установленная в салоне.

Боковые подушки безопасности срабатывают при сильном боковом столкновении. Раскрывается только подушка безопасности со стороны столкновения. Подушки надуваются за несколько тысячных долей секунды и сдуваются при контакте с пассажирами или водителем, обеспечивая защиту головы и грудной клетки. При слабых боковых столкновениях, переворотах, фронтальных и задних столкновениях боковые подушки безопасности не срабатывают.

Ремень безопасности

ПРЕДУПРЕЖДЕНИЯ

-  Пристегивайтесь ремнем безопасности и поддерживайте безопасное расстояние между вами и рулевым колесом. Только в том случае, если ремень безопасности пристегнут правильно, он способен удерживать тело человека в положении, обеспечивающем максимальную эффективность действия подушки безопасности. См. **Сидение в правильном положении** (стр. 57).
-  Не пристегивайте одним ремнем безопасности нескольких человек.
-  Пристегивайте ремни безопасности к соответствующим замкам.
-  Не применяйте ослабшие или перекрученные ремни безопасности.
-  Не надевайте толстую одежду. Для достижения оптимального эффекта ремень безопасности должен плотно прилегать к вашему туловищу.
-  Наплечная лента ремня безопасности должна пересекать центр плеча, набедренная лента должна плотно обгладать бедра.

Преднатяжители ремней безопасности имеют более низкий порог срабатывания, чем подушки безопасности. При незначительном столкновении может сработать только преднатяжитель ремня безопасности.

Состояние после столкновения

ПРЕДУПРЕЖДЕНИЕ

-  Ремни, которые при аварии подверглись натяжению, следует заменить; крепления ремней должны быть проверены профессиональным специалистом.

Защита людей, находящихся в автомобиле

ПРИСТЕГИВАНИЕ РЕМНЕЙ БЕЗОПАСНОСТИ



E68584

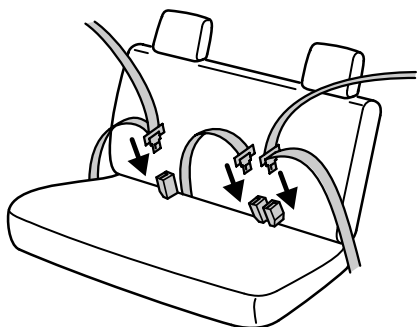

E78560

ПРЕДУПРЕЖДЕНИЕ



Вставляйте язычок в замок до характерного щелчка. Если ремень безопасности пристегнут неправильно, вы не услышите щелчок.

Плавно вытяните ленту ремня. Если вы резко потянете за ленту ремня, или автомобиль стоит на наклонной плоскости, ремень может заклинить.

Нажмите на красную кнопку на замке, чтобы отстегнуть ремень безопасности. Лента ремня должна плавно, до конца втянуться в катушку.

ИСПОЛЬЗОВАНИЕ РЕМНЕЙ БЕЗОПАСНОСТИ ВО ВРЕМЯ БЕРЕМЕННОСТИ

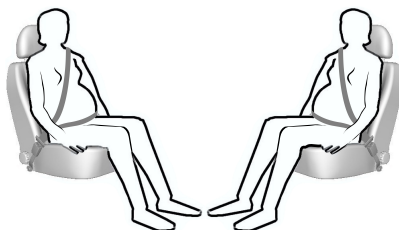

E68587

ПРЕДУПРЕЖДЕНИЕ



Ради собственной безопасности и безопасности еще не рожденного малыша размещайте ремень безопасности надлежащим образом. Нельзя пользоваться только плечевым или только поясным ремнем.

Разместите поясной ремень на бедрах ниже живота беременной женщины. Плечевой ремень должен проходить между грудями выше и сбоку от живота.

ОБЩАЯ ИНФОРМАЦИЯ О РАДИОЧАСТОТАХ

ПРЕДОСТЕРЕЖЕНИЕ

! Радиочастота, используемая для дистанционной разблокировки и блокировки замков, может также использоваться для работы других маломощных радиоустройств (например, любительских радиоприемников и передатчиков, медицинского оборудования, беспроводных наушников, пультов дистанционного управления, систем сигнализации и других приборов). Если частота недоступна из-за помех, вы не сможете воспользоваться пультом дистанционного управления блокировкой замков. Для открывания и запираания дверей понадобится ключ.

Примечание: Двери могут разблокироваться из-за случайного нажатия на кнопки дистанционного пульта.

Расстояние, на котором действует дистанционная блокировка может отличаться в зависимости от окружающей обстановки.

ЗАМЕНА ЭЛЕМЕНТА ПИТАНИЯ ПУЛЬТА ДИСТАНЦИОННОГО УПРАВЛЕНИЯ

Утилизацию использованных аккумулятор следует выполнять в соответствии с действующими нормами и правилами. Для выполнения утилизации обратитесь за консультацией в уполномоченный местный орган.

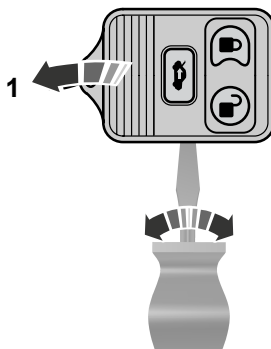

E93716

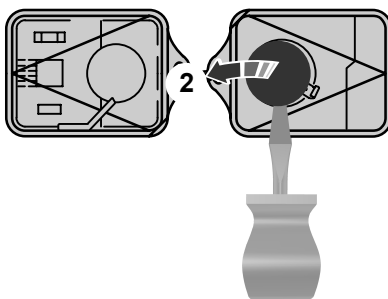

E93717

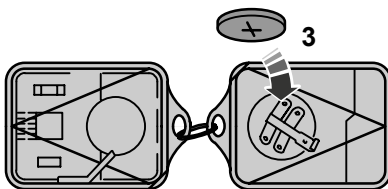

E66527

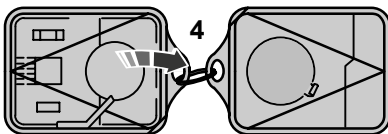

E93718

Замки

БЛОКИРОВКА И РАЗБЛОКИРОВКА ЗАМКОВ

Блокировка и разблокировка дверей
с помощью ключа

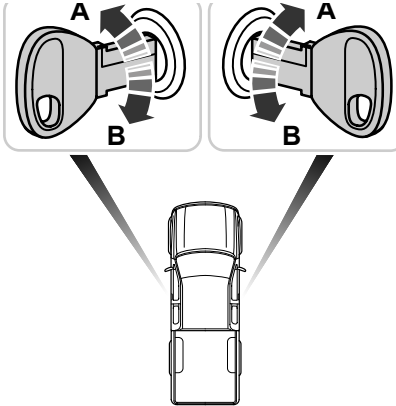

E77763

- A Разблокировать
- B Заблокировать

Блокировка и разблокировка дверей
с помощью дистанционного
управления

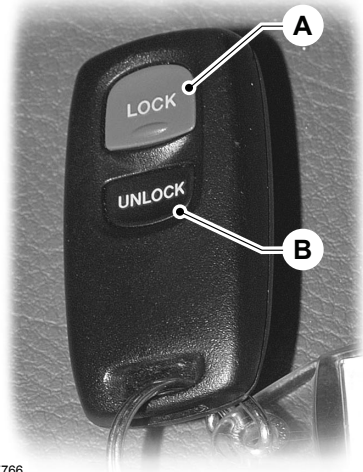

E77766

- A Заблокировать
- B Разблокировать

Нажмите на кнопку блокировки **один раз**.

Замки

Блокировка и разблокировка дверей с помощью рукояток

Передние двери - для всех автомобилей

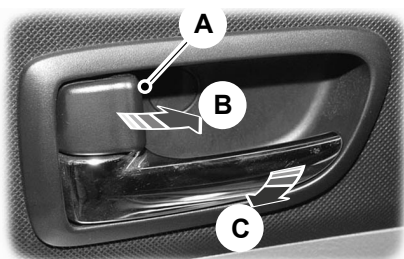

E77757

- A Красная метка
- B Заблокировать
- C Разблокировать

Если видна красная метка, то данная дверь заперта.

Задние двери - 4-дверная кабина

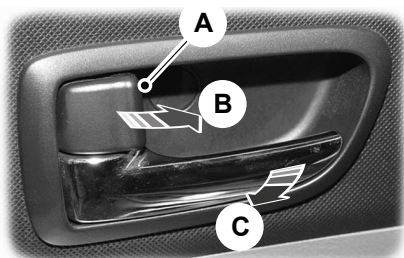

E77757

- A Красная метка
- B Заблокировать
- C Разблокировать

Если видна красная метка, то данная дверь заперта.

Задние двери - 4-дверная удлинённая кабина



E77759

1. Откройте переднюю дверь.
2. Потяните рычаг.

Откидная задняя дверь



E77761

Иммобилайзер двигателя

ПРИНЦИПЫ РАБОТЫ

Иммобилайзер двигателя - это система противоугонной защиты, которая не позволяет запустить двигатель неправильно запрограммированным ключом.

ЗАПРОГРАММИРОВАННЫЕ КЛЮЧИ

Примечание: *Не допускайте экранировки ключей металлическими предметами. Это может нарушить процесс распознавания ключа приемником.*

Примечание: *Если вы потеряете ключ, остальные ключи будет необходимо стереть из памяти и перепрограммировать. За дополнительной информацией обращайтесь к обслуживающему вас дилеру. Сменные ключи необходимо перекодировать вместе с имеющимися ключами.*

Если вы потеряли ключ, сменный ключ можно получить у обслуживающего вас дилера Ford. По возможности сообщите дилеру номер ключа, указанный на ярлыке, которым были снабжены оригинальные ключи. Кроме этого, вы можете получить у обслуживающего вас дилера Ford дополнительные ключи.

АКТИВАЦИЯ ИММОБИЛАЙЗЕРА ДВИГАТЕЛЯ

Иммобилайзер двигателя включается автоматически через некоторое время после выключения зажигания.

Мигающий индикатор на щитке приборов подтверждает работу системы.

ОТКЛЮЧЕНИЕ ИММОБИЛАЙЗЕРА ДВИГАТЕЛЯ

Иммобилайзер двигателя отключается автоматически после включения зажигания правильно кодированным ключом.

При этом на панели приборов примерно на три секунды включается соответствующий индикатор. Если индикатор остается включенным или мигает в течение одной минуты, а затем включается через неодинаковые интервалы времени, то это свидетельствует о том, что ключ не распознан системой. Извлеките ключ из замка зажигания и вставьте его еще раз.

Если запустить двигатель с помощью правильно кодированного ключа не удалось, это говорит о неисправности системы. Иммобилайзер должен быть незамедлительно проверен.

Сигнализация

ПРИНЦИПЫ РАБОТЫ

Все автомобили

Включение сигнализации будет сопровождаться работой sireны и миганием фонарей аварийной сигнализации в течение 25 секунд. После устранения причины срабатывания сигнализации, охранная система перейдет в обычный режим работы. Если причина срабатывания сигнализации не устранена, то сирена и фонари аварийной сигнализации будут работать до тех пор, пока какая-либо дверь не будет открыта ключом или пультом дистанционного управления.

Автомобили с охранной сигнализацией по периметру

Сигнализация по периметру является защитным средством от проникновения посторонних лиц в ваш автомобиль через двери и капот.

Охранная сигнализация по периметру сработает, если кто-нибудь:

- откроет дверь.
- откроет капот.
- попытается запустить двигатель неправильно закодированным ключом.

АКТИВАЦИЯ СИГНАЛИЗАЦИИ

Охранная сигнализация по периметру

Сигнализация включается через 20 секунд после запираания дверей. Эта задержка дает вам возможность закрыть незакрытую дверь или крышку капота без срабатывания сигнализации.

Частичная активация.

Заприте двери ключом. См. **Блокировка и разблокировка замков** (стр. 21).

Полная активация

Заприте двери с пульта дистанционного управления. См. **Блокировка и разблокировка замков** (стр. 21).

ОТКЛЮЧЕНИЕ СИГНАЛИЗАЦИИ

Охранная сигнализация по периметру

Для отключения сигнализации и выключения сирены разблокируйте замки дверей ключом, включите зажигание правильно закодированным ключом или разблокируйте замки дверей с помощью дистанционного управления. См. **Блокировка и разблокировка замков** (стр. 21).

РЕГУЛИРОВКА ПОЛОЖЕНИЯ РУЛЕВОГО КОЛЕСА

ПРЕДУПРЕЖДЕНИЕ

 Недопустимо регулировать положение рулевого колеса во время движения.



E78214

Опустите фиксирующий рычаг, чтобы отрегулировать высоту рулевого колеса.

Верните рычаг в исходное положение, чтобы зафиксировать рулевое колесо.

Убедитесь в том, что вы сидите в правильной позе. См. **Сидение в правильном положении** (стр. 57).

Стеклоочистители и стеклоомыватели

ОЧИСТИТЕЛИ ВЕТРОВОГО СТЕКЛА

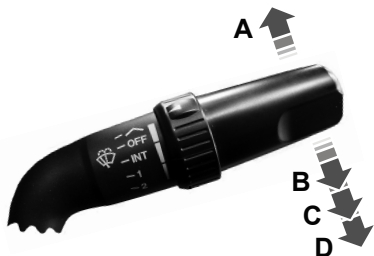

E113704

- A Однократная очистка
- B Прерывистый режим работы
- C Нормальный режим работы стеклоочистителей
- D Режим ускоренной очистки

Прерывистый режим работы

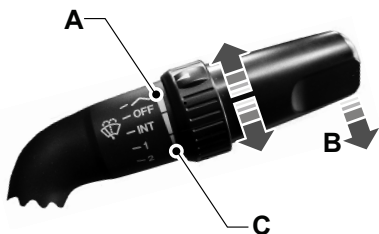

E113705

- A Длинные интервалы между взмахами щеток
- B Прерывистый режим работы
- C Короткие интервалы между взмахами щеток.

ОМЫВАТЕЛИ ВЕТРОВОГО СТЕКЛА



E113706

ПРЕДУПРЕЖДЕНИЕ



Не включайте омыватели ветрового стекла более чем на 10 секунд, или если бачок омывателя пустой.

ПРОВЕРКА ЩЕТОК СТЕКЛООЧИСТИТЕЛЕЙ

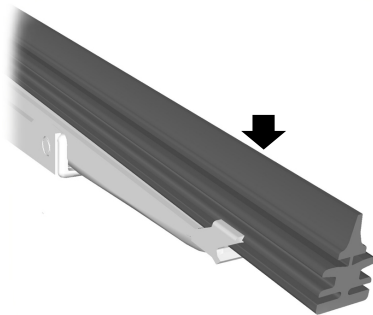

E66644

Проведите подушечками пальцев по кромке щетки стеклоочистителя.

Очищайте рабочие кромки щеток стеклоочистителей при помощи воды и мягкой губки.

Стеклоочистители и стеклоомыватели

ЗАМЕНА ЩЕТОК СТЕКЛООЧИСТИТЕЛЕЙ

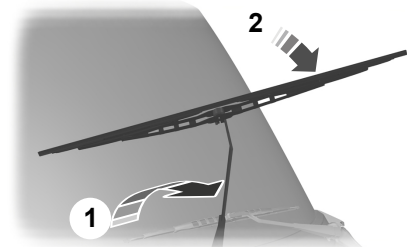

E93783

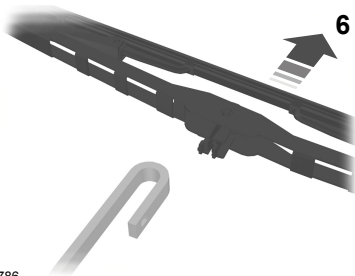

E93786

Установка выполняется в обратной последовательности.

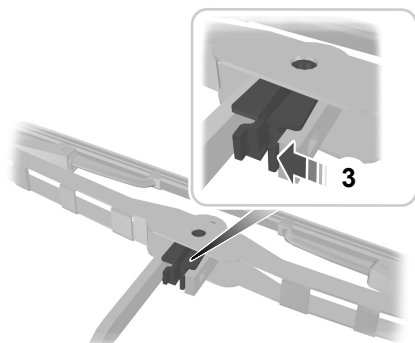

E93784

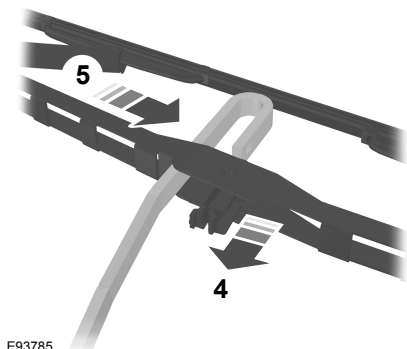

E93785

Осветительное оборудование

ОРГАНЫ УПРАВЛЕНИЯ ОСВЕТИТЕЛЬНЫМ ОБОРУДОВАНИЕМ

Переключатель приборов наружного
освещения

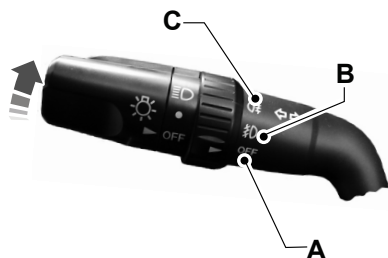

E113707

- A Вентилятор выключен
- B Передние и задние габаритные
фонари
- C Фары

Дальний и ближний свет фар



E113708

Для переключения между ближним и
дальним светом фар потяните рычаг
подрулевого переключателя до упора по
направлению к рулевому колесу.

Сигнализация дальним светом фар

Слегка потяните рычаг в сторону рулевого
колеса.

ПЕРЕДНИЕ ПРОТИВОТУМАННЫЕ ФАРЫ



E113709

ПРЕДУПРЕЖДЕНИЕ

 Используйте передние
противотуманные фары, только если
видимость значительно ограничена
из-за тумана, снега или дождя.

Примечание: Вы не сможете включить
противотуманные фары, пока не включите
фары головного света.

ЗАДНИЕ ПРОТИВОТУМАННЫЕ ФОНАРИ



E113710

ПРЕДУПРЕЖДЕНИЯ

 Включайте задние противотуманные
фонари только в условиях
ограниченной видимости (менее 50
м).

Осветительное оборудование

ПРЕДУПРЕЖДЕНИЯ



Не используйте задние противотуманные фонари в условиях дождя или снегопада когда

расстояние видимости превышает 50 метров.

Примечание: Вы не сможете включить задние противотуманные фонари, пока не включите фары головного света.

КОРРЕКЦИЯ НАКЛОНА СВЕТОВЫХ ПУЧКОВ ФАР

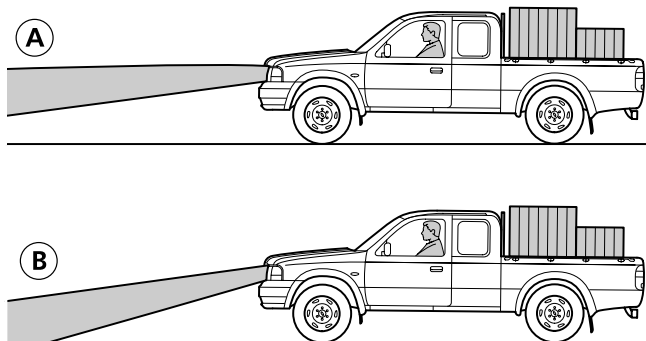

E78244

- A Без регулятора наклона световых пучков фар
- B С регулятором наклона световых пучков фар

Вы можете отрегулировать наклон световых пучков фар в соответствии с загрузкой автомобиля.

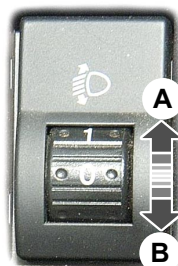

E78243

- A Поднятый световой пучок фар
- B Опущенный световой пучок фар

Осветительное оборудование

На порожнем автомобиле регулятор наклона световых пучков фар должен быть установлен на "ноль". На частичном или полностью груженном автомобиле установите регулятор таким образом, чтобы обеспечить радиус освещенности в диапазоне от 35 до 100 м.

АВАРИЙНАЯ СВЕТОВАЯ СИГНАЛИЗАЦИЯ



УКАЗАТЕЛИ ПОВОРОТА



E113711

ПЛАФОНЫ ВНУТРЕННЕГО ОСВЕЩЕНИЯ

Центральный плафон освещения салона

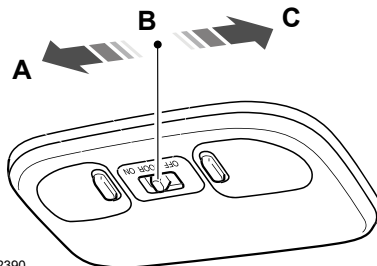

E92390

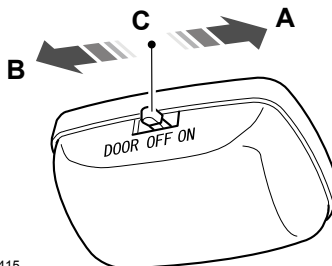

E92415

- A Включено
- B Действие от контактов дверей
- C Вентилятор выключен

Автомобили с двойной блокировкой замков

Если вы установили переключатель в положение **В**, плафоны освещения салона горят в течение короткого времени после закрытия дверей. Лампы тотчас же погаснут, если вы включите зажигание.

Осветительное оборудование

Плафоны освещения салона включаются после выключения зажигания. Лампы подсветки порогов автоматически отключатся через короткое время после включения.

Если вы оставили одну из дверей открытой, лампы освещения салона погаснут автоматически через 30 минут. Для того чтобы снова включить лампы, включите на короткое время зажигание.

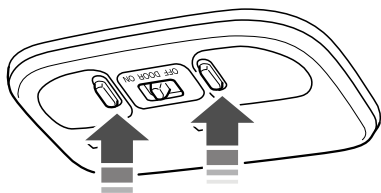

Плафоны местного освещения (для чтения)





E92391

ЗАМЕНА ЛАМП

ПРЕДУПРЕЖДЕНИЯ

-  Выключите приборы освещения и зажигание.
-  Перед снятием лампы подождите некоторое время, чтобы она остыла.

ПРЕДОСТЕРЕЖЕНИЯ

-  Не прикасайтесь к стеклянной колбе лампы.
-  Устанавливайте только подходящие по техническим требованиям лампы. См. **Таблица технических характеристик ламп** (стр. 35).

Примечание: Для замены ламп в фаре вам будет необходимо демонтировать бачок для жидкости омывателя.

Примечание: Далее приведены инструкции, описывающие правильную снятие ламп. Установка производится в последовательности, обратной снятию, если нет дополнительных указаний.

Дальний и ближний свет фар

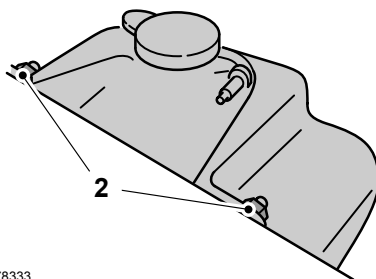

E78333

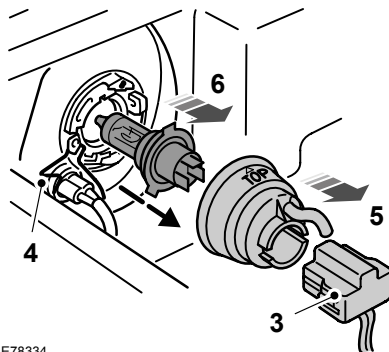

E78334

1. Откройте капот. См. **Открытие и закрытие капота** (стр. 99).
2. Демонтируйте бачок для жидкости омывателя.
3. Отсоедините штекерный разъем.
4. Освободите зажим.
5. Снимите крышку.
6. Извлеките лампу.

Осветительное оборудование

Передние габаритные фонари и передние указатели поворота

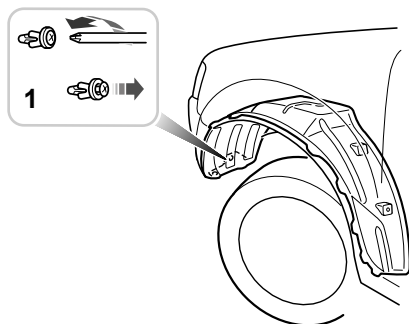

E78336

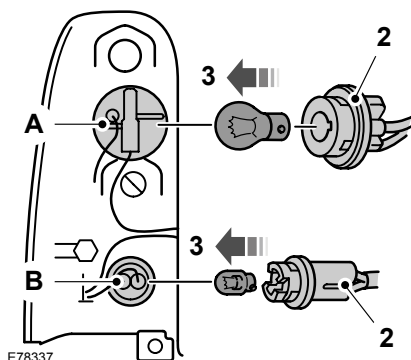

E78337

A Рычаг указателей поворота

B Габаритные фонари

1. Отсоедините подкрылок и аккуратно отодвиньте его назад.
2. Снимите лампу и патрон лампы.
3. Извлеките лампу.

Передние противотуманные фары

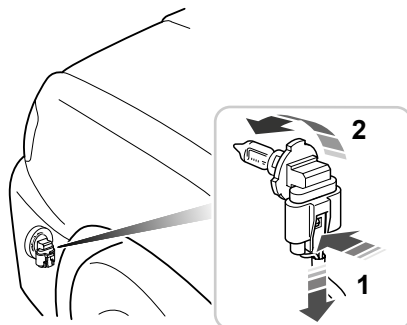

E78335

Примечание: Лампу невозможно отсоединить от патрона.

1. Отсоедините штекерный разъем.
2. Поверните против часовой стрелки и снимите патрон лампы.

Боковые повторители указателей поворота

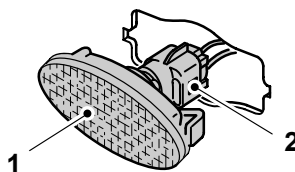

E78338

Примечание: Лампу невозможно отсоединить от патрона.

1. Сдвиньте рассеиватель вправо и снимите его.
2. Отсоедините штекерный разъем.

Осветительное оборудование

Фонари в корпусах зеркал заднего вида

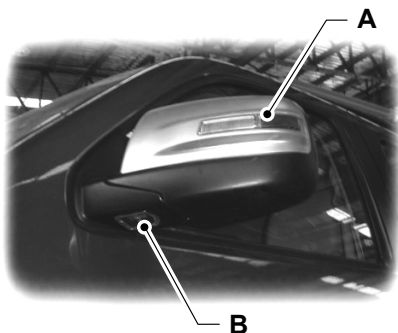

E92640

A Лампа повторителя указателя поворота

B Лампа подсветки входа

Примечание: Узлы **A** и **B** не являются обслуживаемыми, при их неисправности необходимо обратиться в дилерский центр.

Задние фонари

Тип А

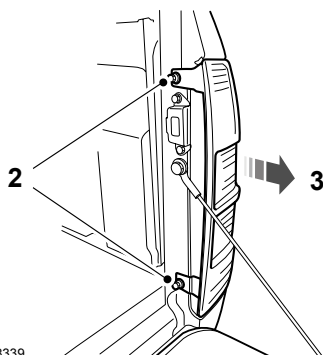

E78339

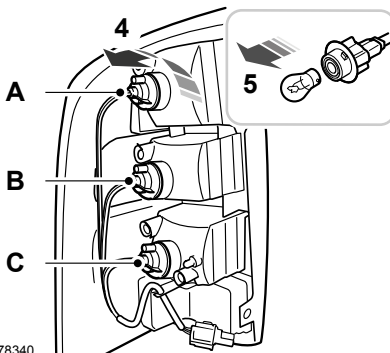

E78340

A Задний фонарь и стоп-сигнал

B Рычаг указателей поворота

C Противотуманный фонарь и фонарь заднего хода

1. Откройте дверь багажного отделения.
2. Выверните винты.
3. Снимите задний фонарь.
4. Поверните против часовой стрелки и снимите патрон лампы.
5. Извлеките лампу.

Осветительное оборудование

Тип В

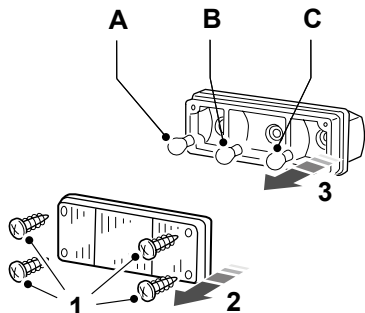

E83642

- A Фонарь заднего хода
- B Задний фонарь и стоп-сигнал
- C Рычаг указателей поворота

1. Выверните винты.
2. Снимите рассеиватель.
3. Извлеките лампу.

Задний противотуманный фонарь

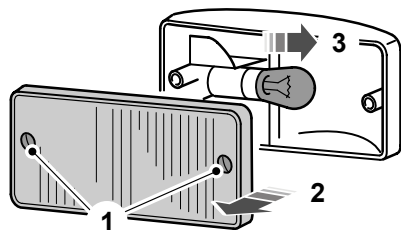

E78341

1. Выверните винты.
2. Снимите рассеиватель.
3. Извлеките лампу.

Фонарь подсветки регистрационного знака

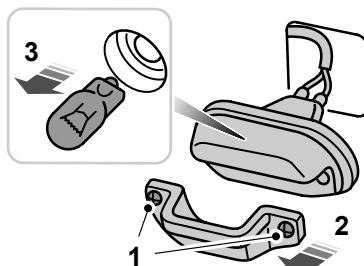

E78349

1. Выверните винты.
2. Снимите рассеиватель.
3. Извлеките лампу.

Передние фонари салона

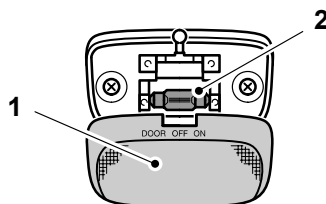

E78350

1. Снимите рассеиватель.
2. Извлеките лампу.

Осветительное оборудование

Передние лампы для чтения

Удлинённая и двойная кабина

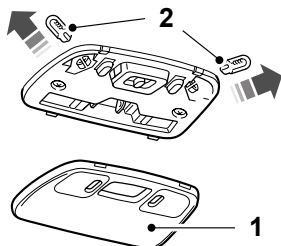

E78351

1. Снимите рассеиватель.
2. Извлеките лампу.

Задние плафоны салона

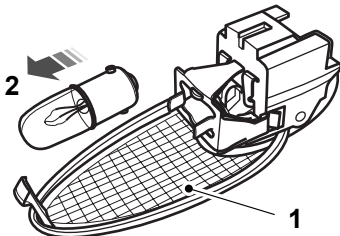

E83672

1. Осторожно открепите модуль лампы.
2. Извлеките лампу.

Плафоны освещения пола

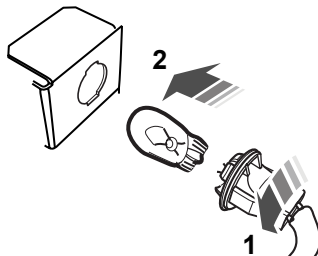

E83673

1. Поверните против часовой стрелки и снимите патрон лампы.
2. Извлеките лампу.

ТАБЛИЦА ТЕХНИЧЕСКИХ ХАРАКТЕРИСТИК ЛАМП

Лампа	Мощность, Вт
Дальний и ближний свет фар	55/60
Передний фонарь указателя поворота	21
Габаритные фонари	5
Передняя противотуманная фара *	55
Боковой повторитель	5
Задний фонарь указателя поворота	21

Осветительное оборудование

Лампа	Мощность, Вт
Задний фонарь и стоп-сигнал	5/21
Фонарь заднего хода	21
Задний противотуманный фонарь	21
Фонарь подсветки регистрационного знака	5
Плафон освещения салона	10
Плафон для чтения	10
Лампы подсветки порогов	10

* Замена лампы в отдельности невозможна, так как лампа является частью блока. Необходимо производить замену всего блока противотуманной фары.

ЭЛЕКТРИЧЕСКИЕ СТЕКЛОПОДЪЕМНИКИ

ПРЕДУПРЕЖДЕНИЕ



Не пользуйтесь электрическими стеклоподъемниками, если на их пути имеются какие-либо препятствия.

Чтобы привести в действие электрические стеклоподъемники, включите зажигание.

Клавиши управления на двери водителя

Стеклоподъемниками всех дверей можно управлять с помощью клавиш на обивке двери водителя.

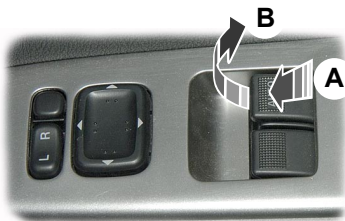

E78353

- A закрыто
- B Открыто

Клавиши управления на дверях передних и задних пассажиров

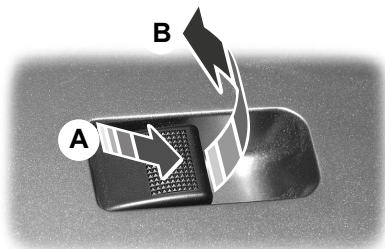

E78355

- A закрыто
- B Открыто

Автоматическое открывание и закрывание окон

Нажмите и тотчас отпустите кнопку открывания. Нажмите или поднимите её, чтобы остановить стекло.

Безопасный переключатель для окон пассажирских дверей

Примечание: Управлять стеклоподъемниками задних дверей всегда можно с двери водителя.

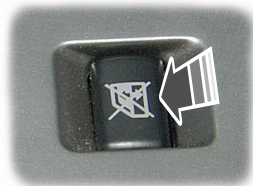

E78354

Переключатель, расположенный на декоративной панели двери водителя, отключает переключатели стеклоподъемников, расположенные на пассажирских дверях.

НАРУЖНЫЕ ЗЕРКАЛА ЗАДНЕГО ВИДА

ПРЕДУПРЕЖДЕНИЕ



Не переоценивайте расстояние до объекта, который вы видите в выпуклом зеркале заднего вида.

Объекты, появившиеся в таком зеркале, кажутся меньше и дальше, чем есть на самом деле.

Зеркала, складываемые вручную

Складывание

Толкните корпус зеркала в направлении бокового окна.

Раскладывание

Убедитесь в полноте открытия и надежной фиксации зеркала после того, как вернете его в нормальное положение.

НАРУЖНЫЕ ЗЕРКАЛА ЗАДНЕГО ВИДА С ЭЛЕКТРОПРИВОДОМ



E78358

- A Левое зеркало
- B Вентилятор выключен
- C Правое зеркало

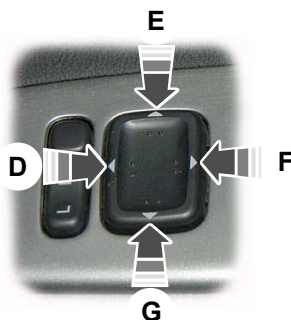

E78359

- D вверх
- E вправо
- F вниз
- G влево

Наружные зеркала заднего вида с электроприводом содержат нагревательный элемент, который удаляет наледь и изморось со стекла зеркала. См. **Окна и зеркала с обогревом** (стр. 55).

Наружные зеркала заднего вида с электроприводом складывания



E113715

Для складывания или установки зеркал в рабочее положение слегка нажмите кнопку выключателя. Если нажать кнопку повторно при движении зеркал, оно прекратится, и зеркала изменят направление движения.

ЗАДНЕЕ ОКНО БОКОВИНЫ КУЗОВА

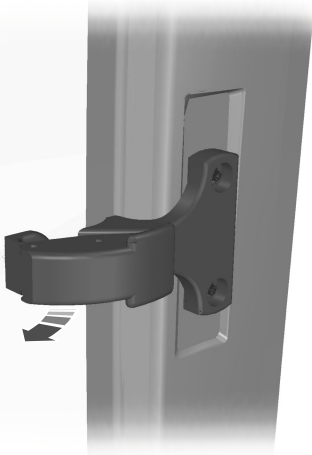

E66498

Чтобы открыть окно, потяните рычаг наружу. Чтобы зафиксировать рычаг, нажмите на его центральную часть. Чтобы закрыть окно, потяните за центральную часть рычага. В конце рычаг должен зафиксироваться.

Приборы

УКАЗАТЕЛИ

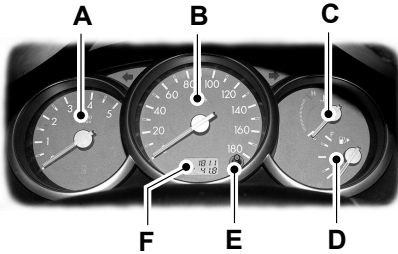

E78487

- A Тахометр
- B Спидометр
- C Указатель температуры охлаждающей жидкости двигателя
- D Указатель уровня топлива
- E Кнопка обнуления счетчика частичного пробега
- F Одометр и счетчик частичного пробега

Указатель температуры охлаждающей жидкости двигателя

Показывает температуру охлаждающей жидкости. При нормальной рабочей температуре стрелка указателя остается в центре.

ПРЕДОСТЕРЕЖЕНИЕ



Не запускайте двигатель, пока проблема его перегрева не будет разрешена.

Движение стрелки к красной зоне шкалы указывает на перегрев двигателя. Заглушите двигатель, выключите зажигание, постарайтесь определить причину и дождитесь, пока двигатель остынет. См. Проверка охлаждающей жидкости двигателя (стр. 102).

Указатель уровня топлива

Стрелка, находящаяся около символа топливного насоса, указывает, с какой стороны автомобиля расположена крышка горловины топливного бака.

Одометр и счетчик частичного пробега

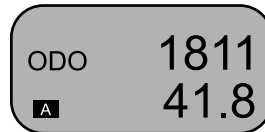

E79253

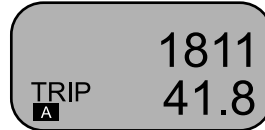

E79254

Счётчик частичного пробега может хранить информацию более чем об одной поездке. Используйте кнопку **Е**, чтобы переключать показания между поездкой **А**, поездкой **В** и **ODO**.

Счетчик частичного пробега будет регистрировать пробег за отдельную поездку. Нажмите и удерживайте кнопку **Е**, чтобы сбросить показания счётчика частичного пробега.

Приборы

Креномер и компас

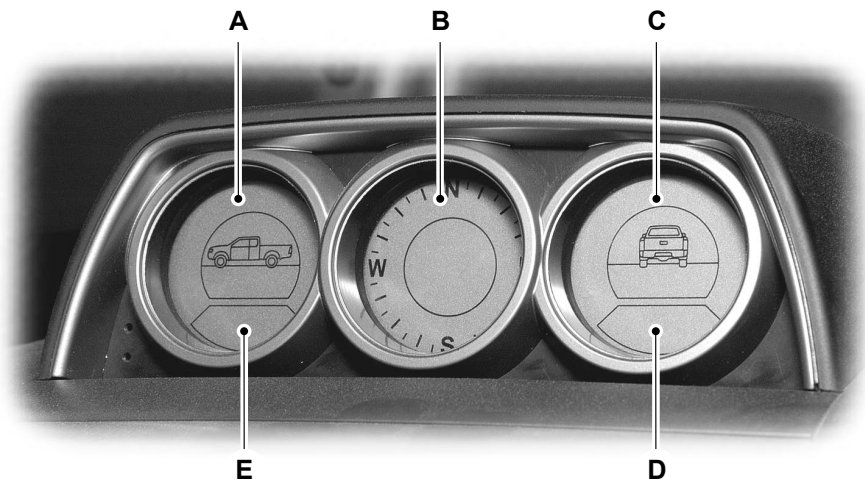

E83654

- A Датчик угла тангажа
- B Компас
- C Датчик угла крена
- D Температура наружного воздуха
- E Температура в салоне

Датчик угла тангажа

Датчик угла тангажа отражает угол продольного наклона автомобиля относительно горизонтальной поверхности, выраженный в градусах.

Компас

Компас показывает направление автомобиля. На нём есть стрелка и шкала компаса.

Датчик угла крена

Датчик угла крена отражает угол поперечного наклона автомобиля относительно горизонтальной поверхности, выраженный в градусах.

Программирование датчика угла крена и компаса

Главное меню

Обзор главного меню

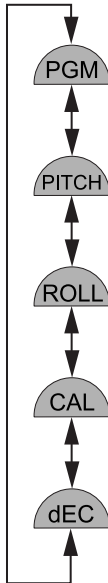

E83685

Из главного меню можно перейти к различным функциональным меню.

Вход в режим программирования

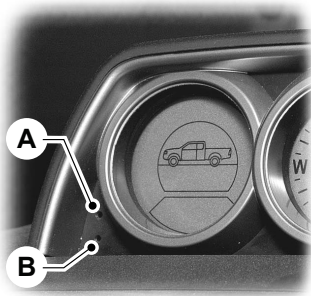

E83655

1. Нажмите и удерживайте кнопки **A** и **B** в течение не менее четырёх секунд.

2. При помощи кнопки **A** выберите регулировку, которую вы хотите произвести.

Установка углов тангажа и крена

Примечание: Перед проверкой убедитесь, что автомобиль находится на ровной поверхности.

1. Нажмите на кнопку **A**, чтобы выбрать режим настройки **PITCH** (тангаж).
2. Нажмите на кнопку **B**, чтобы установить нулевое значение.
3. Нажмите на кнопку **A**, чтобы выбрать режим настройки **ROLL** (крен).
4. Нажмите на кнопку **B**, чтобы установить нулевое значение угла.
5. Выйдите из режима программирования.

Калибровка компаса

Примечание: Перед проверкой убедитесь, что автомобиль находится на ровной поверхности.

1. Нажмите на кнопку **A**, чтобы выбрать режим настройки **CAL** (калибровка).
2. Нажмите на кнопку **B**, чтобы активировать режим настройки **CAL**.
3. Проедьте на автомобиле два полных круга, повернув рулевое колесо до упора вправо или влево.
4. Нажмите на кнопку **B**, чтобы завершить калибровку.
5. Выйдите из режима программирования.

Настройка угла склонения

Примечание: Перед проверкой убедитесь, что автомобиль находится на ровной поверхности.

1. Нажмите на кнопку **A**, чтобы выбрать режим настройки **dEC**.
2. Нажмите на кнопку **B**, чтобы активировать режим настройки **dEC**.

Приборы

3. Введите ваш текущий угол склонения. Смотрите таблицы углов склонения.
4. При помощи кнопки **В** меняйте значение справа налево.
5. При помощи кнопки **А** осуществляйте переход между первым и вторым разрядами.
6. При помощи кнопки **А** меняйте знак третьего разряда.
7. Нажмите на кнопку **В**, чтобы завершить установку угла склонения.
8. Выйдите из режима программирования.

Выход из режима программирования

Примечание: Если в течение 15 секунд ни одна кнопка не была нажата, режим программирования автоматически выключится.

Нажмите на кнопку **В**, когда на дисплее высвечивается надпись **PGM**.

Таблица углов склонения

Страна	Город	Широта	Долгота	Склонение
Алжир	Алгар	36,8	3,1	0
Алжир	Оран	35,7	-0,6	-1
Бельгия	Антверпен	51,2	4,4	-1
Бельгия	Брюссель	50,8	4,3	-1
Бельгия	Гент	51	3,7	-1
Бельгия	Льеж	50,6	5,6	0
Бельгия	Намюр	50,5	4,9	-1
Чехия	Брно	49,2	16,6	3
Чехия	Пльзень	49,8	13,4	2
Чехия	Прага	50,1	14,5	2
Дания	Орхус	56,2	10,2	1
Дания	Копенгаген	55,7	12,6	2
Дания	Оденсе	55,4	10,4	1
Дания	Скаген	57,7	10,6	1
Финляндия	Хельсинки	60,6	21,4	6
Финляндия	Йоэнсу	62,6	29,8	10
Финляндия	Оулу	65	25,5	8
Финляндия	Тампере	61,5	23,8	7

Приборы

Страна	Город	Широта	Долгота	Склонение
Финляндия	Турку	60,5	22,3	6
Финляндия	Рованиеми	66,5	25,7	9
Германия	Берлин	52,5	13,3	1
Германия	Бремен	53	8,8	1
Германия	Дюссельдорф	51,2	6,7	0
Германия	Франкфурт	50	8	2
Германия	Гамбург	53,5	10	1
Германия	Мюнхен	48,3	11,6	2
Германия	Штутгарт	48,7	9,2	1
Греция	Афины	38	23,7	3
Греция	Лариса	39,6	22,4	3
Греция	Фессалоники	40,6	22,9	3
Исландия	Рейкьявик	64,2	22	-17
Ирландия	Корк	51,9	-8,5	-6
Ирландия	Дублин	52,6	-7,6	-6
Ирландия	Голуэй	53,3	-9	-7
Италия	Болонья	44,5	11,3	1
Италия	Кальяри	46,4	10,9	1
Италия	Флоренция	43,8	11,3	1
Италия	Милан	43,5	9,2	1
Италия	Неаполь	40,8	14,3	2
Италия	Палермо	38,1	13,4	2
Италия	Рим	41,9	12,5	2
Италия	Сиракузы	37,1	15,3	2
Италия	Триест	45,6	13,8	2
Италия	Турин	45,1	7,7	1
Италия	Венеция	45,4	12,3	2

Приборы

Страна	Город	Широта	Долгота	Склонение
Голландия	Амстердам	52,4	4,9	-1
Голландия	Гронинген	51,6	6	0
Голландия	Роттердам	51,9	4,5	-1
Голландия	Гаага	51,5	5,9	0
Норвегия	Берген	60,4	5,3	-2
Норвегия	Осло	59,9	10,8	1
Норвегия	Тромсё	69,7	19	6
Норвегия	Тронхейм	63,4	10,4	1
Норвегия	Ставангер	59	5,8	-1
Португалия	Фару	37	-7,9	-4
Португалия	Лиссабон	38,7	-9,1	-4
Португалия	Порту	42	-8,5	-4
Россия	Курск	52	26	9
Россия	Москва	55,5	27,5	11
Россия	Санкт- Петербург	60	30,5	14
Испания	Барселона	43,4	-3,7	-2
Испания	Бильбао	43,3	-3,3	-2
Испания	Ла-Корунья	28	-15,7	-6
Испания	Мадрид	40,4	-3,7	-2
Испания	Малага	36,7	-4,4	-2
Испания	Севилья	37,4	-6	-3
Испания	Валенсия	43,2	-8,8	-4
Швеция	Гётеборг	57,7	12	2
Швеция	Лулео	65,6	22,2	7
Швеция	Мальмё	57,8	16,7	3
Швеция	Эстерсунд	63,2	14,7	3

Приборы

Страна	Город	Широта	Долгота	Склонение
Швеция	Стокгольм	61,9	13,8	2
Швеция	Умео	63,8	20,3	6
Швейцария	Базель	47,6	7,6	1
Швейцария	Берн	46,9	7,5	0
Швейцария	Женева	46,2	6,2	0
Швейцария	Лозанна	46,5	6,7	0
Швейцария	Цюрих	47,4	8,6	1
Турция	Адана	38,6	28,9	4
Турция	Анкара	39,9	32,9	4
Турция	Стамбул	41	29	4
Турция	Измир	38,4	27,2	4
Великобритания	Белфаст	54,6	-5,9	-6
Великобритания	Бирмингем	52,5	-1,9	-3
Великобритания	Брайтон	50,8	-0,2	-2
Великобритания	Кардифф	51,5	-3,2	-4
Великобритания	Эдинбург	56	-3,2	-5
Великобритания	Ливерпуль	53,4	-3	-4
Великобритания	Лондон	51,5	-0,1	-3
Великобритания	Манчестер	53,5	-2,2	-4
Великобритания	Ньюкасл	54,4	-5,5	-5
Великобритания	Плимут	50,4	-4,1	-4

СИГНАЛИЗАТОРЫ И ИНДИКАТОРЫ

Все перечисленные ниже сигнализаторы и индикаторы при включении зажигания загораются на короткое время для подтверждения работоспособности систем:

- Сигнализатор неисправности антиблокировочной системы (ABS)
- Сигнализатор неисправности системы подушек безопасности
- Сигнализатор/индикатор тормозной системы
- Сигнализатор открытых дверей
- Сигнализатор неисправности систем двигателя
- Сигнализатор неисправности системы электроснабжения (разряда аккумуляторной батареи)
- сигнализатор низкого уровня топлива;
- Сигнализатор падения давления моторного масла
- Сигнализатор наличия воды в топливе

Сигнализатор неисправности антиблокировочной системы (ABS)



Если этот сигнализатор загорается во время движения, это указывает на неисправность.

Будет поддерживаться нормальное торможение (без ABS). Система должна быть как можно скорее проверена механиком, прошедшим надлежащую подготовку.

Сигнализатор неисправности системы подушек безопасности



Если этот сигнализатор загорается во время движения, это указывает на неисправность.

Как можно скорее проверьте состояние подушек безопасности.

Сигнализатор/индикатор тормозной системы



Сигнализатор включается при включении стояночного тормоза.

ПРЕДУПРЕЖДЕНИЕ



Постепенно снизьте скорость и остановите автомобиль на ближайшем безопасном участке дороги. Используйте тормоза с осторожностью.

Если этот сигнализатор загорается во время движения, убедитесь в том, что не задействован стояночный тормоз. Если стояночный тормоз не задействован, это указывает на неисправность. Система должна быть немедленно проверена специалистом, прошедшим соответствующую подготовку.

Сигнализатор открытых дверей



Этот сигнализатор включится после включения зажигания, если не закрыты хотя бы одна дверь, капот или дверь багажного отделения автомобиля.

Сигнализатор неисправности систем двигателя

Если сигнализатор неисправности систем двигателя включается во время движения, это указывает на их неисправность. Если сигнализатор мигает во время движения, **немедленно сбавьте скорость**. Если сигнализатор продолжает мигать, избегайте резкого разгона или замедления. Двигатель продолжит работать, но его мощность будет ограничена. Немедленно проверьте его.



Сигнализатор неисправности систем двигателя также выполняет функции индикатора включения свечей предпускового подогрева. См. **Пуск дизельного двигателя** (стр. 64).

Сигнализатор неисправности системы электроснабжения (разряда аккумуляторной батареи)



Если сигнализатор неисправности системы зажигания загорается во время движения автомобиля, оставьте включенным только необходимое электрооборудование; при первой же возможности квалифицированный специалист должен незамедлительно проверить состояние системы.

сигнализатор низкого уровня топлива;



Если включился сигнализатор низкого уровня топлива, заправьте автомобиль как можно скорее.

Стрелка, находящаяся около символа топливного насоса, указывает, с какой стороны автомобиля расположена крышка горловины топливного бака.

Сигнализатор падения давления моторного масла

ПРЕДОСТЕРЕЖЕНИЕ



Если включился сигнализатор падения давления моторного масла, ни в коем случае не продолжайте движение, даже когда уровень моторного масла находится в норме. Немедленно проверьте его.



Если сигнализатор падения давления моторного масла включается во время движения, это указывает на неисправность данной системы. Заглушите двигатель, выключите зажигание и проверьте уровень моторного масла. См. **Проверка моторного масла** (стр. 101).

Сигнализатор наличия воды в топливе



Включение этого индикатора указывает на наличие чрезмерного количества воды в топливном фильтре. Немедленно слейте воду из топливного фильтра. См. **Слив конденсата из топливного фильтра** (стр. 103).

Рычаг указателей поворота



Индикатор указателей поворота начнет мигать после включения указателя поворота. Внезапное увеличение частоты мигания указывает на перегорание одной из ламп указателей поворота.

Индикатор включения фар



Индикатор загорается при включении дальнего света фар или боковых и задних габаритных фонарей.

Индикатор включения дальнего света фар



Индикатор загорается при включении дальнего света фар. При подаче включения аварийной сигнализации этот индикатор будет мигать.

Индикатор включения передних противотуманных фар



Индикатор загорается при включении передних противотуманных фар.

Индикатор включения задних противотуманных фонарей



Индикатор включается при включении задних противотуманных фар.

Приборы

Индикатор выключения повышающей передачи (O/D OFF)

 Индикатор выключения повышающей передачи (O/D OFF) загорается при отключении функции "Overdrive". См. **Автоматическая коробка передач** (стр. 72).

Индикатор включения привода на четыре колеса

 Индикатор включения привода на четыре колеса загорается при перемещении рычага включения полного привода (AWD) в положение **4H** или **4L**. См. **Полный привод (AWD)** (стр. 69).

Индикатор включения системы блокировки свободного колеса (RFW)

 Индикатор включения системы блокировки свободного колеса (RFW) загорается при перемещении рычага включения полного привода (AWD) в положение **4H** или **4L**. Если сигнализатор мигает во время движения, немедленно сбавьте скорость. Выключите механизм блокировки свободного колеса и включите режим привода на два колеса. См. **Полный привод (AWD)** (стр. 69).

Индикатор включения понижающей передачи раздаточной коробки (4L)

 Индикатор включения понижающей передачи (4L) загорается, если выключатель раздаточной коробки находится в положении **4L**. Если индикатор мигает во время движения автомобиля, остановите автомобиль с соблюдением правил безопасности, и включите нейтральную передачу. См. **Полный привод (AWD)** (стр. 69).

Сигнализатор неисправности системы управления скоростью

 Сигнализатор неисправности системы управления скоростью загорается, когда скорость автомобиля становится выше 120 км/ч.

ЗВУКОВЫЕ ПРЕДУПРЕЖДЕНИЯ И ИНДИКАТОРЫ

Незакрытой двери

Если хотя бы одна дверь не закрыта или закрыта не полностью, то после включения зажигания сработает звуковой сигнализатор.

Сигнализатор включённых световых приборов

Звуковой сигнал будет слышен в том случае, если вы извлечёте ключ из замка зажигания и откроете любую дверь, при этом оставив включёнными световые приборы.

Органы управления микроклиматом

ПРИНЦИПЫ РАБОТЫ

Поступление наружного воздуха

Не допускайте закупоривания воздухозаборных отверстий перед ветровым стеклом (снегом, листьями и т.п.), чтобы система кондиционирования воздуха могла работать эффективно.

Рециркуляция воздуха

ПРЕДОСТЕРЕЖЕНИЕ

! Длительное использование режима рециркуляции воздуха может привести к запотеванию стекол. Если стекла покрываются влагой, установите настройки режима удаления льда и влаги с лобового стекла.

Воздух в салоне будет изолирован от наружного. Наружный воздух не будет поступать в салон.

Отопление

Эффективность отопления салона зависит от температуры охлаждающей жидкости двигателя.

Кондиционирование воздуха

Примечание: Система кондиционирования воздуха работает только, если температура выше 4°C.

Примечание: При использовании кондиционера потребление топлива возрастает.

Воздух проходит через теплообменник и там охлаждается. Для предупреждения запотевания стекол воздух осушается. Конденсируемая влага направляется наружу. Поэтому, появление небольшой лужи воды под автомобилем нормально.

Общие сведения об управлении микроклиматом в салоне.

Плотно закрывайте все окна.

Отопление салона.

Направляйте поток воздуха к ногам. При холодной или влажной погоде следует направить часть воздушного потока к ветровому стеклу и дверным окнам.

Охлаждение салона

Направляйте поток воздуха в лицо.

ВЕНТИЛЯЦИОННЫЕ ДЕФЛЕКТОРЫ



E71942

РУЧНОЙ РЕЖИМ УПРАВЛЕНИЯ МИКРОКЛИМАТОМ

Система прогрева двигателя

1. Запустите двигатель и позвольте ему работать на холостом ходу.
2. Для включения или выключения системы необходимо нажать выключатель. При работе системы загорается световой индикатор, встроенный в выключатель.

Органы управления микроклиматом



E92479

Примечание: Система прогрева двигателя выключается автоматически после того, как охлаждающая жидкость прогреется до рабочей температуры. Однако встроенный в выключатель индикатор будет продолжать гореть.

Примечание: Система прогрева двигателя не включится при высокой температуре воздуха или в том случае, если охлаждающая жидкость уже прогрета до рабочей температуры, даже если будет нажат выключатель и загорится индикатор.

Примечание: Система прогрева двигателя может выключиться автоматически при нажатии на педаль акселератора.

Регулятор распределения потоков воздуха

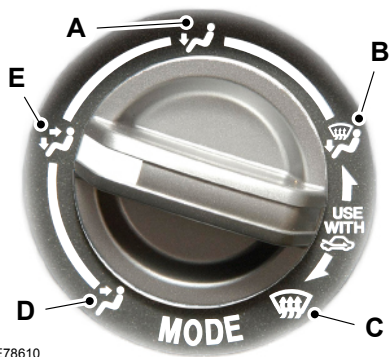

E78610

- A В сторону ног
- B В сторону ног и ветрового стекла
- C В сторону ветрового стекла
- D В сторону лица
- E В сторону лица / ног

Регулятор распределения воздуха также можно установить в любое промежуточное положение (между символами) для более точной настройки. Незначительная часть потока воздуха всегда направлена на обдув ветрового стекла.

Регулятор температуры воздуха



E65966

- Синий: прохладно
- Красный: Тепло

Органы управления микроклиматом

Вентилятор



E78609

0 Вентилятор выключен

Примечание: При выключенном вентиляторе салона ветровое стекло может запотевать.

Рециркуляция воздуха



E78611

A Циркулирующий воздух
B Поступление наружного воздуха

Быстрое удаление влаги и инея с ветрового стекла



E78618

Закройте все дефлекторы системы вентиляции, чтобы направить максимальный поток воздуха к ветровому стеклу.

Органы управления микроклиматом

Режим быстрого прогрева салона



E78612

Вентиляция

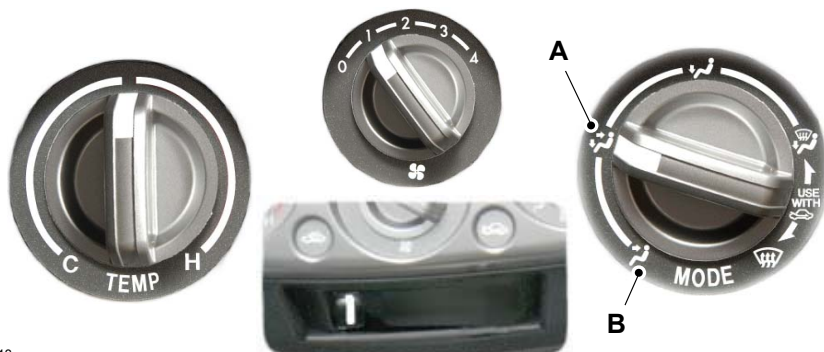

E78613

- A В сторону лица / ног
- B В сторону лица

Установите регулятор распределения воздуха в положение **A** или **B**. Выберите желаемую производительность вентилятора. Откройте вентиляционные сопла в соответствии с индивидуальными предпочтениями.

Органы управления микроклиматом

Кондиционирование воздуха

Включение и выключение кондиционера воздуха



E78615

Для включения или выключения кондиционера воздуха нажмите на регулятор скорости вентилятора салона. При работе кондиционера воздуха загорается световой индикатор, встроенный в регулятор скорости.

Охлаждение салона наружным воздухом



E78616

Включите кондиционер.

Органы управления микроклиматом

Режим быстрого охлаждения салона



E78617

Включите кондиционер.

Снижение влажности воздуха в салоне



E78619

ОКНА И ЗЕРКАЛА С ОБОГРЕВОМ

Обогреватель заднего стекла

Примечание: Обогреватель заднего стекла работает только при включённом зажигании.

Воспользуйтесь обогревателем заднего стекла для удаления с него инея и влаги.

E78544

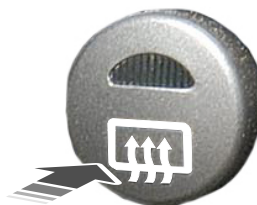

Органы управления микроклиматом

Для включения обогрева заднего стекла нажмите на выключатель. При работе обогрева на выключателе загорается индикатор.

Для выключения обогрева заднего стекла снова нажмите на выключатель. Через короткое время обогрев автоматически выключится.

Электрообогрев наружных зеркал заднего вида

Наружные зеркала заднего вида оборудованы нагревательным элементом для удаления инея и влаги. При включении обогрева заднего стекла обогрев наружных зеркал заднего вида включится автоматически.

СИДЕНИЕ В ПРАВИЛЬНОМ ПОЛОЖЕНИИ

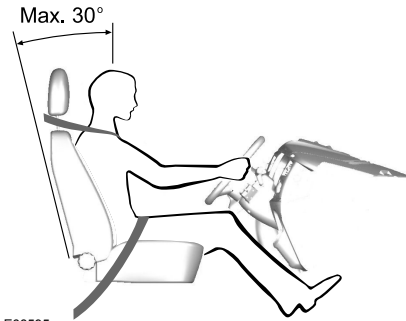

E68595

ПРЕДУПРЕЖДЕНИЯ



Не регулируйте сиденья во время движения.



Только правильно пристегнутый ремень безопасности может удержать ваше туловище в том положении, в котором достигается оптимальный эффект срабатывания подушки безопасности.

Правильная регулировка и использование сидений, подголовников, ремней и подушек безопасности обеспечит самую эффективную защиту при столкновении. Наши рекомендации:

- Сидеть следует вертикально, так, чтобы основание спины располагалось как можно глубже.
- Не отклоняйте спинку сиденья более чем на 30 градусов.
- Отрегулируйте подголовник так, чтобы его верхняя точка совпала бы по уровню с самой верхней точкой вашей головы, а подголовник был бы максимально сдвинут вперед в такое положение, при котором вы ещё не испытываете дискомфорта.

- Между вашим туловищем и рулевым колесом должно быть достаточное расстояние. Рекомендуемое расстояние между грудной клеткой и крышкой подушки безопасности - как минимум 250 мм.
- Удерживайте рулевое колесо слегка согнутыми руками.
- Ноги тоже должны быть немного согнуты, чтобы вы могли полностью выжимать педали.
- Наплечная лента ремня безопасности должна проходить через центр плеча, набедренная лента ремня должна плотно обхватывать бедра.

Выберите комфортное положение посадки, которая дает вам полный контроль над автомобилем.

ПЕРЕДНИЕ СИДЕНЬЯ

ПРЕДУПРЕЖДЕНИЕ



Не регулируйте сиденья во время движения.

Перемещение сидений назад и вперед

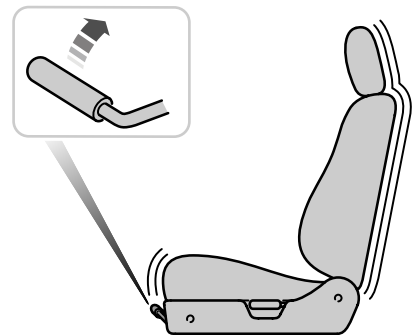
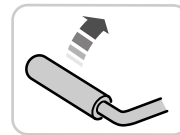

E78678

Сиденья

ПРЕДУПРЕЖДЕНИЕ



Чтобы убедиться в надежности фиксации сиденья после регулировки, попробуйте сдвинуть его назад и вперед.

ПРЕДОСТЕРЕЖЕНИЕ



Не придвигайте передние сиденья слишком близко к панели приборов.

Регулировка угла наклона спинки сиденья

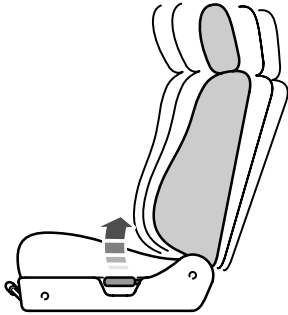

E78679

ПРЕДУПРЕЖДЕНИЯ



Чтобы убедиться в надежности фиксации спинки сиденья после регулировки, попробуйте наклонить её назад или вперед.



Если переднее пассажирское сиденье было передвинуто вперед, после регулировки попробуйте сдвинуть его назад или вперед, чтобы убедиться в надежности его фиксации.

Примечание: На автомобилях с удлинённой кабиной переднее пассажирское сиденье может быть сдвинуто вперед, чтобы облегчить пассажирам доступ к заднему ряду сидений.

ПОДГОЛОВНИКИ

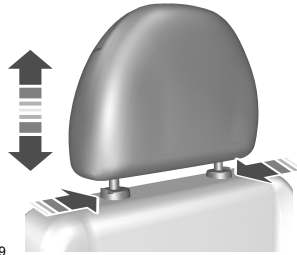

E66539

Регулирование положения подголовников.

ПРЕДУПРЕЖДЕНИЕ



Поднимите задние подголовники, если заднее сиденье снабжено удерживающей системой, предназначенной для взрослого пассажира или ребенка.

Отрегулируйте подголовник таким образом, чтобы его верхняя часть совпадала с макушкой вашей головы.

Снятие подголовников

Нажмите кнопки блокировки и снимите подголовник.

Сиденья

ЗАДНИЕ СИДЕНЬЯ

Складывание задних сидений - 4-дверная удлинённая кабина

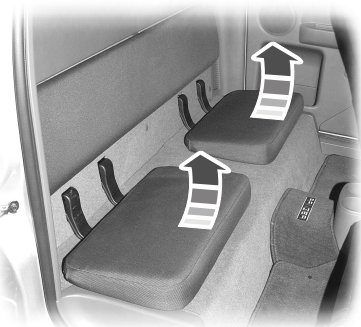

E78921

Складывание спинок задних сидений - Двойная кабина



E78922

Чтобы сложить спинку сиденья:

1. Потяните вверх ручку механизма откидывания спинки.
2. Толкните вперед спинку сиденья.

Чтобы вернуть спинку сиденья в вертикальное положение:

1. Поднимите спинку сиденья.

ПРЕДУПРЕЖДЕНИЕ



Убедитесь в том, что спинка заднего сиденья надёжно держится в захватах.

Подлокотник заднего сиденья



E83662

СИДЕНЬЯ С ОБОГРЕВОМ

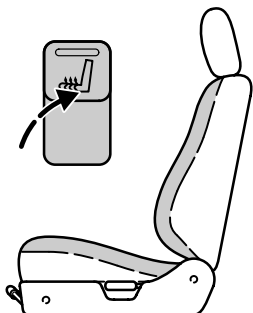

E78689

Примечание: *Перед включением обогрева сидений необходимо запустить двигатель.*

Примечание: *Обогрев сидений не отключается автоматически.*

Максимальная температура сидений достигается через пять или шесть минут работы нагревателя.

Функции обеспечения комфорта

ЧАСЫ

Инструкции по настройке часов. См.
Настройка часов аудиоблока (стр. 136).

РЕГУЛЯТОР ЯРКОСТИ ПОДСВЕТКИ ПАНЕЛИ ПРИБОРОВ



E78453

ПРИКУРИВАТЕЛЬ

ПРЕДОСТЕРЕЖЕНИЯ

! Использование розеток при неработающем двигателе может привести к разряду аккумуляторной батареи.

! Не удерживайте прикуриватель в нажатом положении.

Примечание: Розетку также можно использовать для питания приборов, рассчитанных на напряжение питания 12 В и номинальный ток не более 20 А. Для подключения электроприборов используйте только рекомендованные соединительные элементы из ассортимента фирменных аксессуаров компании Ford или элементы, пригодные для подключения штекеров стандарта SAE.

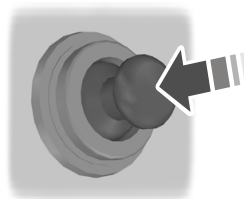

E72972

Нажмите на корпус прикуривателя. Подождите, пока прикуриватель автоматически выдвинется из гнезда.

За сведениями о расположении элементов: См. **Быстрый обзор** (стр. 7).

ПЕПЕЛЬНИЦА

Примечание: Съёмная пепельница может быть установлена как в передний, так и в задний подстаканник.

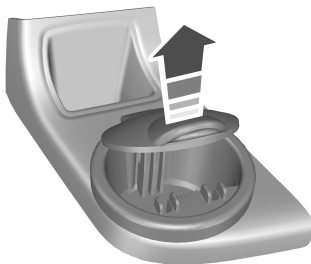

E69119

Функции обеспечения комфорта

ВСПОМОГАТЕЛЬНЫЕ ЭЛЕКТРИЧЕСКИЕ РОЗЕТКИ

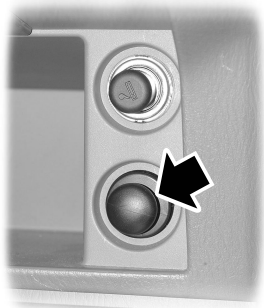

E83679

ПРЕДОСТЕРЕЖЕНИЕ

 Использование дополнительных электрических розеток при неработающем двигателе может привести к разряду аккумуляторной батареи.

Примечание: Включите зажигание перед использованием дополнительных розеток.

Дополнительную электрическую розетку можно использовать для питания приборов, рассчитанных на напряжение 12 В и номинальный ток не более 10 А. Для подключения электроприборов используйте только рекомендованные соединительные элементы из ассортимента фирменных аксессуаров компании Ford или элементы, пригодные для подключения штекеров стандарта SAE.

ПОДСТАВКИ ДЛЯ СТАКАНОВ

ПРЕДУПРЕЖДЕНИЯ

 Не ставьте емкости с горячими напитками на подстаканники при движении автомобиля.

ПРЕДУПРЕЖДЕНИЯ



Не ставьте стеклянные предметы в подстаканники.

Передние подстаканники



E78696

Задние подстаканники



E78697

Функции обеспечения комфорта

ПЕРЧАТОЧНЫЙ ЯЩИК

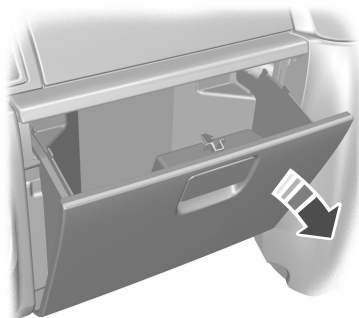

E69134

Вы можете хранить различные бумаги в перчаточном ящике.



E72905

ДОПОЛНИТЕЛЬНЫЙ РАЗЪЕМ (AUX IN)

МЕСТА ДЛЯ ХРАНЕНИЯ ВЕЩЕЙ



E73704



E113939

См. Дополнительное гнездо входа (AUX IN) (стр. 149).

Пуск двигателя

ОБЩАЯ ИНФОРМАЦИЯ

Общие правила пуска двигателя

Если аккумуляторная батарея была отсоединена, то после ее подсоединения автомобиль может проявлять некоторые нетипичные ходовые качества на протяжении примерно 8 км пробега.

Это объясняется тем, что системе управления двигателем требуется перенастройка для соответствия параметрам двигателя. На необычное поведение автомобиля в этот период можно не обращать внимания.

Пуск двигателя методом буксировки или толкания автомобиля

ПРЕДУПРЕЖДЕНИЕ

 Чтобы избежать повреждения автомобиля, не пытайтесь запустить двигатель методом буксировки или толкания автомобиля. Используйте для этой цели провода и дополнительную аккумуляторную батарею. См. **Использование соединительных электрических проводов** (стр. 109).

ВЫКЛЮЧАТЕЛЬ ЗАЖИГАНИЯ

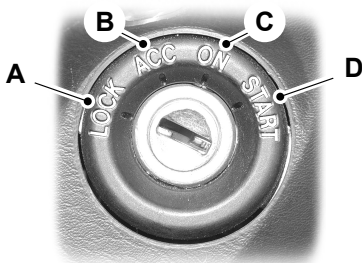

E78704



- A Зажигание выключено.
- B Включены вспомогательные цепи.

- C Зажигание включено.
- D Стартер включен.

ПРЕДУПРЕЖДЕНИЕ

 Не переводите переключатель зажигания в положение **A** во время движения автомобиля.

ПРЕДОСТЕРЕЖЕНИЯ

-  Не оставляйте переключатель зажигания в положении **B**, так как это приведёт к разряду аккумуляторной батареи.
-  Сразу после запуска двигателя убирайте переключатель зажигания из положения **D**.

БЛОКИРОВКА РУЛЕВОГО КОЛЕСА

При извлечении ключа из замка зажигания активируется блокиратор рулевого вала, препятствующий поворачиванию рулевого колеса.

Блокировка рулевого колеса снимается при переводе переключателя зажигания в положение **ACC**.

ПУСК ДИЗЕЛЬНОГО ДВИГАТЕЛЯ

Холодный/прогретый двигатель

Для всех автомобилей

Примечание: Если температура ниже -15°C , может потребоваться проворачивание двигателя длительностью до 25 секунд. Если автомобиль постоянно эксплуатируется в условиях подобных температур, рекомендуется установить обогреватель двигателя.

Примечание: Продолжайте вращать двигатель, пока он не запустится.

Пуск двигателя

Примечание: *Стартер нельзя включать на время свыше 30 секунд.*



Включите зажигание и ждите, пока не загорится индикатор свечи зажигания.

Автомобили с механической коробкой передач

Примечание: *Не нажимайте педаль акселератора.*

1. Нажмите педаль сцепления до упора.
2. Запустите двигатель.

Автомобили с автоматической трансмиссией

1. Установите селектор в положение "P" или "N".
2. Нажмите педаль тормоза до упора.
3. Запустите двигатель.

ВЫКЛЮЧЕНИЕ ДВИГАТЕЛЯ

Автомобили с дизельными двигателями

ПРЕДОСТЕРЕЖЕНИЕ



Не выключайте двигатель, когда он работает на высоких оборотах. Иначе турбонасос продолжит работать, после того, как давление масла снизится до нуля. Это приведет к преждевременному износу подшипника турбокомпрессора.

Отпустите педаль акселератора. Дождитесь, когда частота вращения коленчатого вала двигателя уменьшится до холостого хода, и выключите двигатель.

Топливо и заправка

МЕРЫ ПРЕДОСТОРОЖНОСТИ

ПРЕДУПРЕЖДЕНИЯ



Прекращайте заправку, после того как заправочный пистолет отключится во второй раз. Лишнее топливо заполняет расширительное пространство топливного бака, что может привести к выплескиванию топлива из бака. Выплескивание топлива - это источник опасности для других участников дорожного движения.



Исключите присутствие источников пламени или теплоты вблизи элементов системы топливоподачи. Топливная система находится под давлением. При наличии утечек в системе топливоподачи возникает риск получения травм.

Заполнение топливных емкостей

ПРЕДУПРЕЖДЕНИЕ



Статическое электричество может привести к взрыву легковоспламеняющейся жидкости, паров или газа в любом автомобиле или прицепе.

Чтобы снизить риск серьезной травмы или смерти при заполнении емкостей:

- Всегда ставьте емкость на землю перед ее заполнением.
- В момент заполнения заправочный пистолет должен соприкоснуться с емкостью.
- Используйте только емкости, предназначенные для хранения легковоспламеняющихся жидкостей.

КАЧЕСТВО ТОПЛИВА - ДИЗЕЛЬНЫЙ

ПРЕДУПРЕЖДЕНИЕ



Не смешивайте дизельное топливо с маслом, бензином или другими жидкостями. Это может вызвать химическую реакцию.

ПРЕДОСТЕРЕЖЕНИЯ



Нельзя добавлять в дизельное топливо керосин, парафин или бензин. Это может привести к поломке топливной системы.



Применяемое дизельное топливо должно отвечать требованиям стандарта **EN 590** или соответствующей спецификации, которая действует в данной стране.

Примечание: Мы рекомендуем вам использовать только высококачественное топливо.

Примечание: Не рекомендуется использовать присадки или другие средства ухода за двигателем, которые не одобрены компанией Ford.

Примечание: Не рекомендуется долгое использование присадок, предназначенных для предупреждения парафинизации топлива.

Длительное хранение

Большинство сортов дизельного топлива содержат био-дизельный компонент; рекомендуется перед длительным хранением/перерывом в эксплуатации автомобиля (дольше двух месяцев) заправлять топливный бак только минеральным дизельным топливом (если оно доступно) или добавлять антиоксидант. Ваш дилер поможет подобрать подходящий антиоксидант.





КАТАЛИТИЧЕСКИЙ НЕЙТРАЛИЗАТОР

ПРЕДУПРЕЖДЕНИЕ

 Не допускается парковать автомобиль или оставлять его с работающим двигателем на участке, покрытом сухими листьями, сухой травой или иными возгораемыми материалами. Работающая выпускная труба излучает значительное тепло, в том числе и после остановки двигателя. Это создает потенциальную опасность возгорания.

Управление автомобилем с каталитическим нейтрализатором

ПРЕДОСТЕРЕЖЕНИЯ

-  Избегайте следующих состояний: полная выработка топлива из бака.
-  Нельзя проворачивать двигатель в течение долгого времени.
-  Не пытайтесь запустить двигатель при отсоединенном питании свечей зажигания.
-  Не пытайтесь завести автомобиль с помощью толкания или буксировки. Используйте дополнительные кабели.

См. **Использование соединительных электрических проводов** (стр. 109).

-  Не выключайте зажигание во время движения.

КРЫШКА ЛЮЧКА ЗАЛИВНОЙ ГОРЛОВИНЫ

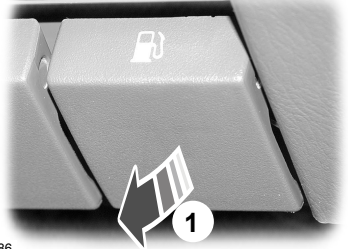

E83586

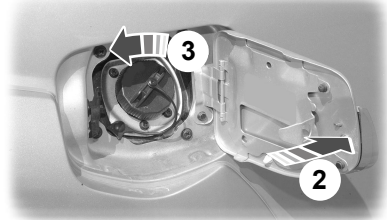

E78711

Примечание: При снятии пробки заливной горловины может раздаваться шипение. Это нормальный звук, и на него можно не обращать внимания.

ЗАПРАВКА ТОПЛИВОМ

ПРЕДОСТЕРЕЖЕНИЕ

-  Не пытайтесь запустить двигатель, если в бак залито топливо ненадлежащего типа. Это может привести к поломке двигателя. Система должна быть немедленно проверена специалистом, прошедшим соответствующую подготовку.

Топливо и заправка

ТЕХНИЧЕСКИЕ ХАРАКТЕРИСТИКИ

Расход топлива

Комплектация	Городской цикл	Загородный цикл	Комбинированный цикл	Выбросы CO ₂
	л/100 км (миль/галлон)	л/100 км (миль/галлон)	л/100 км (миль/галлон)	г/км
Автомобили с двигателем Duratorq-TDCi рабочим объемом 2,5 литра и приводом на задние колеса	10,3 (27,4)	7,1 (39,8)	8,3 (34)	227
Автомобили с двигателем Duratorq-TDCi рабочим объемом 2,5 литра с полным приводом	10,9 (25,9)	7,8 (36,2)	8,9 (31,7)	244
Автомобили с двигателем Duratorq-TDCi рабочим объемом 3 литра с полным приводом (механическая коробка передач)	11,7 (24,1)	8,2(34,5)	9,5 (29,7)	260
Автомобили с двигателем Duratorq-TDCi рабочим объемом 3 литра с полным приводом (автоматическая коробка передач)	12,6 (22,4)	8,9 (31,7)	10,2 (27,7)	271

Коробка передач

МЕХАНИЧЕСКАЯ КОРОБКА ПЕРЕДАЧ

ПРЕДОСТЕРЕЖЕНИЯ

- ⚠ Запрещается включать передачу заднего хода при движении автомобиля. Несоблюдение данного требования может привести к поломке коробки передач.
- ⚠ Не прикладывайте избыточного усилия при перемещении рычага вбок при переключении с пятой передачи на четвертую. Вы можете случайно включить вторую передачу, что станет причиной поломки коробки передач.

Примечание: Полностью выжмите педаль сцепления и выждите три секунды перед включением передачи заднего хода.



E68982



ПОЛНЫЙ ПРИВОД (AWD)

Автомобили с механической коробкой передач



E78718

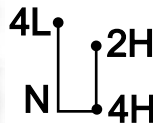

ПРЕДУПРЕЖДЕНИЕ

- ⚠ Если автомобиль припаркован, не оставляйте селектор коробки передач в положении (N).

Примечание: Индикатор включения полного привода загорается при перемещении рычага включения полного привода (AWD) в положение 4H или 4L. См. **Сигнализаторы и индикаторы** (стр. 47).

Привод на два колеса, повышенная передача (2H)



E78724

При движении в режиме привода на два колеса отключайте механизм подключения ступиц колес передней оси (RFW).

Коробка передач

Примечание: *Езда в режиме привода на 2 колеса (2H) с включённой системой подключения ступиц колес передней оси будет сопровождаться повышенным сопротивлением шин качению, повышенным расходом топлива и шумом.*

Используйте данный режим при езде по нормальной дороге, а также вне дорог на сухой, горизонтальной поверхности.

Привод на четыре колеса, повышенная передача (4H)

ПРЕДОСТЕРЕЖЕНИЯ

- ⚠ Не включайте режим полного привода 4H при езде в обычных условиях движения.
- ⚠ Не превышайте скорость 100 км/ч (62 мили/ч).

Используйте при езде вне дорог.

Привод на четыре колеса, пониженная передача (4L)

ПРЕДОСТЕРЕЖЕНИЯ

- ⚠ Не включайте режим полного привода 4L при езде в обычных условиях движения.
- ⚠ Не превышайте скорость 40 км/ч (25 миль/ч).

Используйте при езде в более тяжёлых условиях, таких как крутые подъёмы и спуски.

Также используйте данный режим тогда, когда необходимо маневрирование на низкой скорости, например, при движении назад с прицепом, преодолении брода с каменистым дном или трогании при большой загрузке автомобиля. Это позволит избежать длительного пробуксовывания сцепления.

Нейтральная передача (N)

Используйте для переключения между повышенной и пониженной передачами.

Переключение между повышенной и пониженной передачами

Нажмите на педаль сцепления и переведите селектор в требуемое положение.

Переключение между режимами (2H) и (4H)

ПРЕДОСТЕРЕЖЕНИЕ

- ⚠ Запрещается переводить рычаг селектора из положения 2H в положение 4H, если механизм подключения ступиц передних колес выключен, а также на ходу. Это может привести к повреждению трансмиссии.

Это можно осуществить тогда, когда автомобиль движется, и горит контрольная лампа системы подключения ступиц передних колес. См. **Сигнализаторы и индикаторы** (стр. 47).

Переключение между режимами (4H) и (4L)

ПРЕДОСТЕРЕЖЕНИЕ

- ⚠ Во время движения автомобиля запрещается перемещать рычаг селектора в положения 4H и 4L. Это может привести к повреждению трансмиссии.

1. Остановите автомобиль, соблюдая правила безопасности.
2. Переведите рычаг селектора из положения 4H в положение 4L или положения 4L в положение 4H.

Переключение между режимами (4H) и (2H)

Переключение может выполняться на ходу.

Коробка передач

Автомобили с автоматической трансмиссией



E92474

ПРЕДОСТЕРЕЖЕНИЕ

- Во время движения автомобиля запрещается перемещать селектор коробки передач в положения **4H** и **4L**. Это может привести к повреждению трансмиссии.

Привод на два колеса, повышенная передача (2H)

Используйте данный режим при езде по нормальной дороге, а также вне дорог на сухой, горизонтальной поверхности.

Привод на четыре колеса, повышенная передача (4H)

ПРЕДОСТЕРЕЖЕНИЯ

- Не включайте режим полного привода **4H** при езде в обычных условиях движения.
- Не превышайте скорость 100 км/ч (62 мили/ч).

Используйте при езде вне дорог.

Привод на четыре колеса, пониженная передача (4L)

ПРЕДОСТЕРЕЖЕНИЯ

- Не включайте режим полного привода **4L** при езде в обычных условиях движения.
- Не превышайте скорость 40 км/ч (25 миль/ч).

Примечание: Индикатор включения понижающей передачи **4L** загорается, если выключатель раздаточной коробки находится в положении **4L**. См. **Сигнализаторы и индикаторы** (стр. 47).

Используйте при езде в более тяжёлых условиях, таких как крутые подъёмы и спуски.

Также используйте данный режим тогда, когда необходимо маневрирование на низкой скорости, например, при движении назад с прицепом, преодолении брода с каменистым дном или трогании при большой загрузке автомобиля.

Переключение между режимами (2H) и (4H)

Переключение может выполняться на ходу.

Переключение между режимами (4H) и (4L)

ПРЕДОСТЕРЕЖЕНИЕ

- Во время движения автомобиля запрещается перемещать селектор коробки передач в положения **4H** и **4L**. Это может привести к повреждению трансмиссии.

- Остановите автомобиль, соблюдая правила безопасности.
- Переведите рычаг селектора коробки передач в положение **(N)**.

Коробка передач

3. Переведите выключатель селектора раздаточной коробки из положения **4H** в положение **4L** или положения **4L** в положение **4H**.

Переключение между режимами (4H) и (2H)

Переключение может выполняться на ходу.

АВТОМАТИЧЕСКАЯ КОРОБКА ПЕРЕДАЧ

Положения рычага селектора передач



E92458

- P Парковка
- R Задний ход

- N Нейтральная передача
- D Движение
- 3 3-я передача
- 2 Диапазон от 1-й до 2-й передачи
- 1 1-я передача

ПРЕДУПРЕЖДЕНИЕ

 Перед тем, как осуществить переключение диапазонов, нажмите на педаль тормоза и удерживайте её до момента начала движения.

Примечание: На холодном двигателе устанавливается повышенная частота холостого хода. Если выбран один из диапазонов для движения, то это увеличивает склонность автомобиля к ползучести.

Для выбора передачи заднего хода или положения "Парковка" нажмите кнопку на селекторе.

Положение селектора будет отображено на информационном дисплее.

Парковка

ПРЕДУПРЕЖДЕНИЯ

 Включайте диапазон "P" только при полностью остановленном автомобиле.

 Перед тем, как покинуть автомобиль, включите стояночный тормоз и диапазон "P". Убедитесь, что рычаг селектора зафиксирован в выбранном положении.

Примечание: Если рычаг селектора не установлен в положение "P", а дверь водителя открыта, то раздастся предупреждающий звуковой сигнал.

Коробка передач

При выборе этого диапазона крутящий момент двигателя не передаётся на ведущие колёса, а АКП заблокирована. При включении этого диапазона вы можете осуществлять запуск двигателя.

Задний ход

ПРЕДУПРЕЖДЕНИЕ



Включайте диапазон для движения задним ходом только тогда, когда автомобиль полностью остановлен и двигатель работает на холостом ходу.

Нейтральная передача

При выборе этого диапазона крутящий момент двигателя не передаётся на ведущие колёса, но АКП не заблокирована. При включении этого диапазона вы можете осуществлять запуск двигателя.

Движение

Включайте этот диапазон для автоматического переключения передач при движении автомобиля.

3-я передача

Установите селектор в положение 3 и коробка будет автоматически включать только 3-ю, 2-ю или 1-ю передачу.

Диапазон от 1-й до 2-й передачи

Установите селектор в положение 2 и коробка будет автоматически включать только 1-ю или 2-ю передачу.

1-я передача

Установка селектора в положение 1 означает включение только 1-й передачи.

Советы по управлению автомобилем с АКП

Трогание с места

1. Выключите стояночный тормоз.

2. Отпустите педаль тормоза и нажмите на педаль акселератора.

Остановка

1. Отпустите педаль акселератора и нажмите на педаль тормоза.
2. Включите стояночный тормоз.

Режим Kickdown

При селекторе, установленном в положение "D", полностью нажмите на педаль акселератора. При этом для обеспечения максимальной эффективности будет включена ближайшая понижающая передача. Если режим kickdown вам больше не требуется, то отпустите педаль акселератора.

Повышающая передача

Примечание: Режим "Overdrive" (выбор повышающей передачи) включается по умолчанию при переводе рычага селектора в положение "D".



E92459

Коробка передач

При движении в медленно движущихся транспортных потоках или на подъеме коробка передач будет постоянно стремиться перейти с 5-й на 4-ю передачу и наоборот. При возникновении такой ситуации отключите функцию "Overdrive".

Примечание: При выключении функции "Overdrive" на информационном дисплее появится пиктограмма **O/D OFF**.

Примечание: После отключения режима "Overdrive" рабочий диапазон АКП будет ограничен передачами 1, 2, 3 и 4.

Режимы движения

Для достижения оптимальной эффективности при выборе передачи учитывается температура окружающего воздуха, уклон дороги, нагрузка автомобиля и команды, поданные водителем.

ПРИНЦИПЫ РАБОТЫ

Дисковые тормозные механизмы

Попадание влаги в дисковые тормозные механизмы приводит к уменьшению эффективности торможения. На обратном пути после мойки слегка нажмите педаль тормоза несколько раз, чтобы избавиться от водяной пленки,

неисправности системы ABS;

ПРЕДУПРЕЖДЕНИЕ



Система ABS не снимает с водителя обязательств быть внимательным и осторожным за рулем.

ABS помогает сохранять полную управляемость и стабильность движения при экстренном торможении путем предотвращения блокировки колес.

СОВЕТЫ ПО ВОЖДЕНИЮ АВТОМОБИЛЯ С ABS

Во время работы системы ABS педаль тормоза слегка двигается. Это нормальное явление, на которое можно не обращать внимания. Поддерживайте усилие давления на педаль.

ABS не может предотвратить опасность в следующих случаях:

- слишком мала дистанция до едущего впереди автомобиля;
- автомобиль находится в состоянии аквапланирования;
- слишком велика скорость на повороте;
- очень плохое состояние дорожного покрытия.

СТОЯНОЧНЫЙ ТОРМОЗ

Включение стояночного тормоза

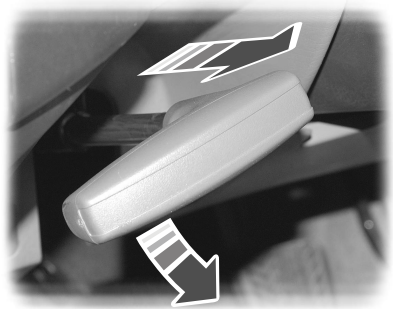

E78772

ПРЕДУПРЕЖДЕНИЕ



Перед тем как отпустить рычаг, убедитесь, что стояночный тормоз включен.

Примечание: Не поворачивайте рычаг стояночного тормоза при включении стояночного тормоза.

1. Сильно нажмите на педаль тормоза.
2. Потянув рычаг стояночного тормоза, установите его в крайнее верхнее положение.

Стоянка на наклонной поверхности

Если вам необходимо оставить автомобиль на стоянке, обращенным передней частью вверх подъема, включите первую передачу и поверните передние колеса в сторону от бордюра тротуара. Если вам необходимо оставить автомобиль на стоянке, обращенным передней частью вниз, включите первую передачу и поверните передние колеса в сторону бордюра.

Тормоза

Выключение стояночного тормоза

1. Сильно нажмите на педаль тормоза.
2. Слегка потяните за рычаг стояночного тормоза, поверните его против часовой стрелки и опустите его вниз.

Система помощи при парковке

ПРИНЦИПЫ РАБОТЫ

ПРЕДУПРЕЖДЕНИЕ



Система помощи при парковке не снимает с вас ответственности за управление автомобилем.

ПРЕДОСТЕРЕЖЕНИЯ



Способность датчиков к выявлению препятствий может нарушиться в сильный дождь или в присутствии искажающих помех.



Датчики могут оказаться не в состоянии обнаружить предметы, поверхность которых поглощает ультразвуковые волны.



Датчики могут оказаться не в состоянии обнаружить предметы, находящиеся вблизи автомобиля (примерно в 30 см сзади, выше или ниже датчиков).



Если вы моете автомобиль водой под большим давлением, направляйте струю воды на датчики только на короткое время, с расстояния не менее 20 см.



Система помощи при парковке может среагировать на установку тягово-сцепного устройства. Система помощи при парковке определяет расстояние от препятствия до заднего бампера автомобиля, а не до крайней точки тягово-сцепного устройства.



Автомобили, оборудованные не одобренным нами буксирным устройством, могут неверно обнаруживать препятствия.



Система помощи при парковке не распознает препятствия,двигающиеся от автомобиля. Они могут быть обнаружены только на короткий промежуток времени, когда снова начинают двигаться по направлению к автомобилю.

Примечание: Система помощи при парковке может выдавать ложные звуковые предупреждения, если она выявляет сигнал, передаваемый на частоте работы датчиков, или если автомобиль сильно загружен.

Примечание: Следите за тем, чтобы на датчики системы не попадали грязь, лед и снег. Не очищайте их острыми предметами.

ИСПОЛЬЗОВАНИЕ СИСТЕМЫ ПОМОЩИ ПРИ ПАРКОВКЕ

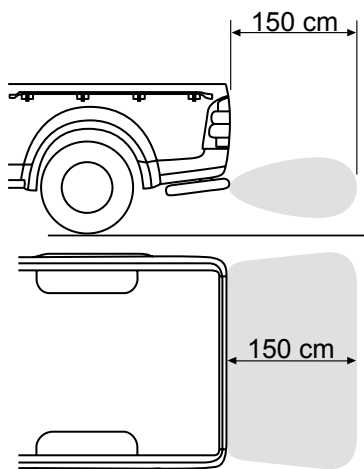

E83658

Система помощи при парковке включается автоматически после включения передачи заднего хода. При этом должно быть включено зажигание.

Система помощи при парковке

Когда расстояние от заднего бампера до препятствия станет равным примерно 150 см, а расстояние от борта автомобиля до препятствия станет равным 50 см, включится прерывистый звуковой сигнал. С уменьшением расстояния до препятствия частота тона будет повышаться. Когда расстояние до заднего бампера становится меньше 30 см, включается непрерывный звуковой сигнал.

Примечание: *Если в течение трех секунд раздается сигнал высокого тона, то это свидетельствует о неисправности. Система будет отключена. Система должна быть проверена механиком, прошедшим надлежащую подготовку.*

Включение и выключение системы помощи при парковке

По умолчанию система помощи при парковке отключена. Для включения системы помощи при парковке нажмите на выключатель на панели приборов или включите передачу заднего хода. За сведениями о расположении элементов: См. **Быстрый обзор** (стр. 7).

После включения системы помощи при парковке загорается лампочка выключателя.

Для отключения системы снова нажмите на переключатель или выберите другую передачу.

Перевозка груза

ОБЩАЯ ИНФОРМАЦИЯ

ПРЕДУПРЕЖДЕНИЯ

 Для закрепления груза используйте стропы, соответствующие принятому стандарту. DIN.

 Убедитесь в надежном закреплении всех элементов.

 Старайтесь располагать груз как можно ниже и ближе к передней части багажного отделения.

 Запрещается управлять автомобилем с открытой дверью багажного отделения. Несоблюдение этого правила может привести к попаданию отработавших газов в салон автомобиля.

 Запрещается превышать допустимые нагрузки на переднюю и заднюю ось автомобиля. См. **Идентификация автомобиля** (стр. 119).

ПРЕДОСТЕРЕЖЕНИЯ

 Никакие предметы не должны соприкасаться с задними окнами.

 Не используйте никакие абразивные материалы для очистки внутренней поверхности задних окон.

 Не наклеивайте на внутреннюю поверхность задних окон никакие ярлыки или стикеры.

ЛЮКИ ДОСТУПА К ЗАДНЕМУ ГРУЗОВОМУ ОТСЕКУ

ПРЕДУПРЕЖДЕНИЕ

 Не кладите тяжёлые предметы на задний откидной борт.

ПРЕДОСТЕРЕЖЕНИЕ

 Не опускайте полностью задний откидной борт, если на автомобиль установлен буксирный крюк.

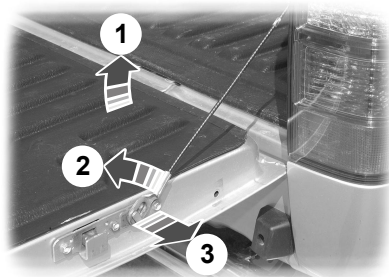

E78776

- 1 Немного поднимите борт.
- 2 Проверните удерживающий трос против часовой стрелки.
- 3 Высвободите фиксатор и отсоедините удерживающий трос.

ПРИСПОСОБЛЕНИЯ ДЛЯ ФИКСАЦИИ ГРУЗА

Крюки для верёвок

ПРЕДОСТЕРЕЖЕНИЕ

 Максимальная нагрузка на каждый крюк отштампована непосредственно на крюке или рядом с ним. Не превышайте указанную нагрузку.

Перевозка груза

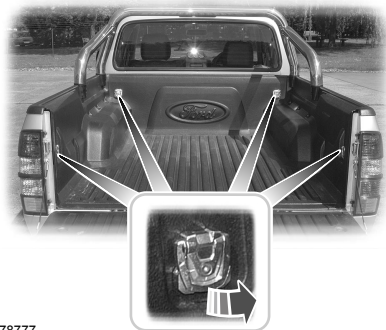

E78777

Примечание: Количество крюков может быть разным в зависимости от модификации автомобиля.

Кузов

ПРЕДУПРЕЖДЕНИЕ

 Груз, находящийся в кузове, влияет на расположение центра тяжести и на аэродинамические свойства автомобиля. Будьте осторожны при езде в поворотах, при боковом ветре и на большой скорости.

ПРЕДОСТЕРЕЖЕНИЕ

 Не превышайте максимально разрешённую нагрузку на автомобиль.



E78778

Примечание: Для закрепления груза используйте имеющиеся в кузове фиксаторы.

ВЕРХНИЕ БАГАЖНИКИ КРЫШИ И КРОНШТЕЙНЫ ДЛЯ РАЗЛИЧНЫХ ГРУЗОВ

Релинги крыши

ПРЕДУПРЕЖДЕНИЕ

 При использовании верхнего багажника расход топлива вашего автомобиля будет выше, и некоторые его эксплуатационные свойства могут измениться.

ПРЕДОСТЕРЕЖЕНИЕ

 Не превышайте максимально допустимую нагрузку, составляющую 75 кг (включая сам багажник).

Проверяйте надёжность крепления багажника и его состояние, как описано ниже:

- перед поездкой
- после 50 км (30 миль)
- после 1000 км (600 миль).

Перевозка груза

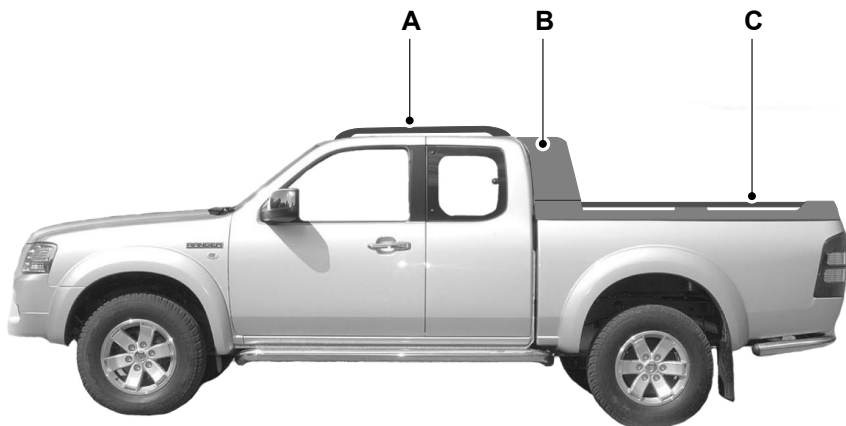

E92544

- A Багажные релинги
- B Декоративная балка
- C Поручни

ПРЕДОСТЕРЕЖЕНИЯ

- ⚠ Запрещается сидеть или стоять на узлах **B** или **C**.
 - ⚠ Не используйте устройство **C** для крепления груза.
-

Буксировка

БУКСИРОВКА ПРИЦЕПА

ПРЕДУПРЕЖДЕНИЕ



Не превышайте допустимую максимальную массу автомобиля и прицепа, указанную на идентификационной табличке. См. **Табличка с идентификационным номером автомобиля** (стр. 119).

ПРЕДОСТЕРЕЖЕНИЕ



Не превышайте максимальную допустимую нагрузку на тягово-сцепное устройство прицепа, т.е. вертикальную нагрузку на шаровую опору, которая составляет 75 кг (165 фунтов) для автомобилей с приводом на 2 колеса или 125 кг (276 фунтов) для автомобилей с приводом на 4 колеса.

Размещайте груз как можно ниже и ближе по отношению к центру прицепа. Для обеспечения наилучшей стабильности при буксировке прицепа ненагруженным автомобилем груз необходимо размещать ближе к передней части прицепа. При этом запрещается превышать допустимую нагрузку на тягово-сцепное устройство.

Технические характеристики

Характеристики прицепа

Вариант	Без тормоза прицепа, кг (фунты)	С тормозом прицепа, кг (фунты)	Тягово-сцепное устройство прицепа, кг (фунты)
Одинарная кабина, привод на 2 колеса	750 (1653,5)	1600 (3527,4)	75 (165,3)
Одинарная кабина, привод на 4 колеса	750 (1653,5)	3000 (6613,9)	125 (275,6)
4-дверная удлиненная кабина, привод на 2 колеса	750 (1653,5)	1600 (3527,4)	75 (165,3)

Стабильность автомобиля с прицепом во многом определяется качеством самого прицепа.

Величины максимально допустимой полезной нагрузки автомобиля и прицепа являются обязательными по техническим соображениям при движении с углом наклона дороги не более 12% на высоте до 1 000 метров над уровнем моря. Разреженный воздух в высокогорной местности отрицательно влияет на динамические характеристики. Поэтому действует следующее ограничение:

Если высота составляет более 1000 м над уровнем моря, ориентировочную максимально допустимую массу прицепа требуется уменьшать не менее чем на 10% на каждые 1000 метров высоты.

Крутые спуски и подъемы

ПРЕДУПРЕЖДЕНИЕ



Антиблокировочная система не контролирует работу инерционного тормоза прицепа.

Перед началом крутого спуска следует переключиться на понижающую передачу.

Буксировка

Вариант	Без тормоза прицепа, кг (фунты)	С тормозом прицепа, кг (фунты)	Тягово-сцепное устройство прицепа, кг (фунты)
4-дверная удлиненная кабина, привод на 4 колеса	750 (1653,5)	3000 (6613,9)	125 (275,6)
Сдвоенная кабина, привод на 4 колеса	750 (1653,5)	3000 (6613,9)	125 (275,6)

СЪЕМНЫЙ БУКСИРОВОЧНЫЙ КРЮК

ПРЕДУПРЕЖДЕНИЯ

 Никогда не оставляйте съемный буксирный крюк незафиксированным внутри автомобиля. Это может привести к получению травмы или дорожно-транспортному происшествию.

 При отсутствии необходимости использования буксирного крюка всегда надежно закрепляйте его в багажном отделении.

 При установке буксирного крюка следует соблюдать особую осторожность, поскольку от этого зависит безопасность автомобиля и прицепа.

13-штырьковый разъем прицепа и съемный буксирный крюк устанавливаются под задним бампером. Поверните разъем прицепа на 90 градусов вниз до его фиксации в конечном положении.

Разблокировка механизма буксирного крюка

ПРЕДУПРЕЖДЕНИЯ

 Для крепления и снятия буксирного крюка не применяйте никаких инструментов.

ПРЕДУПРЕЖДЕНИЯ

 Не вносите изменений в конструкцию опорно-сцепного устройства.

 Не разбирайте и не ремонтируйте съемный буксирный крюк.

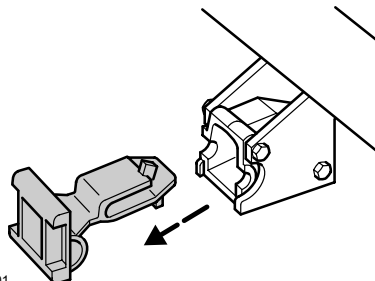

E78801

1. Извлеките заглушку из гнезда.
2. Снимите защитную крышку.
3. Вставьте ключ и поверните его против часовой стрелки.

Буксировка

Закрепление буксирного крюка

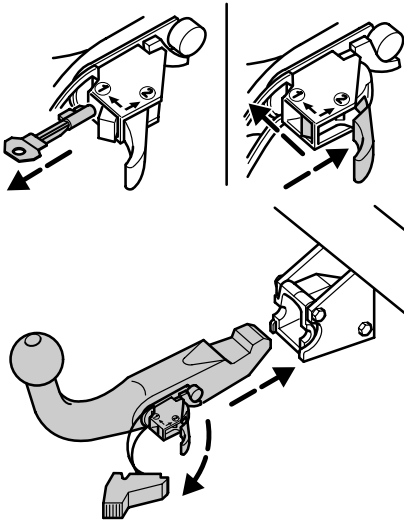

E78802

1. Уберите фиксатор.
2. Отведите рычаг влево и держите его в этом положении.
3. Переведите рычаг до конца вперёд, чтобы буксирный крюк полностью разблокировался.
4. Вставьте буксирный крюк в седло.

ПРЕДУПРЕЖДЕНИЯ



Буксирный крюк может быть закреплён, только при его полной разблокировке.



Убедитесь в том, что буксирный крюк надёжно держится в седле.

Примечание: Рычаг должен находиться снаружи корпуса.

5. Вставьте фиксатор.

6. Вставьте ключ в фиксатор и поверните его по часовой стрелке.
7. Извлеките ключ.
8. Установите защитную крышку.

Движение с прицепом

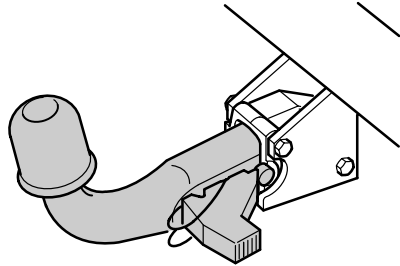

E78800

ПРЕДУПРЕЖДЕНИЕ



Если какое-либо из описанных условий не соблюдено, то нельзя использовать сцепное устройство. Необходимо произвести его проверку и ремонт.

Перед началом движения убедитесь в том, что буксирный крюк надёжно зафиксирован. Проверьте следующее:

- Буксирный крюк правильно установлен и надёжно зафиксирован.
- Защитная крышка надёжно установлена.
- Буксирный крюк до конца вставлен в гнездо.

Буксировка

Снятие буксирного крюка

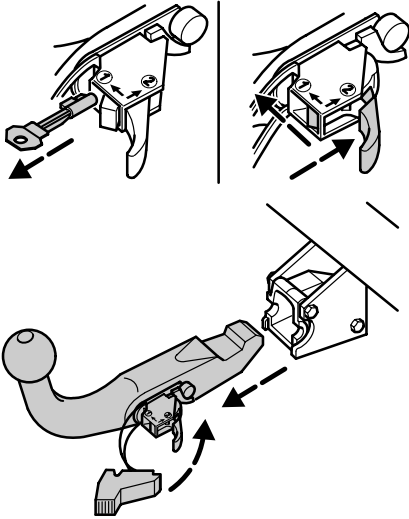

E78804

1. Снимите защитную крышку.
2. Вставьте ключ и поверните его против часовой стрелки.
3. Уберите фиксатор.
4. Отведите рычаг влево и держите его в этом положении.
5. Переведите рычаг до конца вперёд, чтобы буксирный крюк полностью разблокировался.
6. Снимите буксирный крюк.
7. Установите защитную крышку.
8. Установите заглушку в гнезде.

Вождение автомобиля без прицепа

1. Снимите буксирный крюк.
2. Вставьте заглушку в гнездо.

ПРЕДУПРЕЖДЕНИЕ

 Никогда не оставляйте буксирный крюк в незафиксированном положении, если присоединен прицеп, так как это может привести к травмам.

Обслуживание

ПРЕДУПРЕЖДЕНИЕ

 Перед паровой очисткой автомобиля снимайте буксирный крюк и закрывайте его гнездо заглушкой.

Поддерживайте чистоту буксирного устройства.

Периодически смазывайте сцепное устройство смазкой или маслом, не содержащим смол, а также смазывайте замок графитовой смазкой.

Запишите и сохраните номер ключа. В случае потери ключа, его замена производителем возможна при предъявлении 4-значного номера ключа.

ОБЩИЕ СВЕДЕНИЯ ПО ВОЖДЕНИЮ

Автомобили с дизельными двигателями

Если включился сигнализатор низкого уровня топлива, заправьтесь как можно скорее. При дальнейшей езде без дозаправки двигатель начнёт работать неровно. Это будет указывать на малое количество топлива в баке. Необходимо немедленно дозаправиться.

ОБКАТКА

Шины

ПРЕДУПРЕЖДЕНИЕ



Новые шины нуждаются в обкатке на протяжении примерно 500 км (300 миль). В этот период автомобиль может демонстрировать различные динамические характеристики.

Тормозная система и сцепление

ПРЕДУПРЕЖДЕНИЕ



По возможности избегайте резкого торможения на протяжении первых 150 км (100 миль) движения по городу и первых 1500 км (1000 миль) на автомагистралях.

Двигатель

ПРЕДОСТЕРЕЖЕНИЕ



Старайтесь не двигаться на очень высокой скорости на протяжении первых 1500 км (1000 миль). Чаще переключайте передачи, раньше переключайтесь на повышенную передачу. Не допускайте работы двигателя при повышенной частоте вращения коленчатого вала.

МЕРЫ ПРЕДОСТОРОЖНОСТИ ПРИ ДВИЖЕНИИ В ХОЛОДНУЮ ПОГОДУ

При температурах ниже -30°C могут измениться рабочие характеристики ряда элементов и систем.

УХУДШЕННЫЕ ХАРАКТЕРИСТИКИ ДВИГАТЕЛЯ

При перегреве двигателя автомобиль может продолжать движение в течение очень короткого времени без поломки двигателя. Мощность двигателя будет ограничена. Расстояние, которое вы сможете проехать, зависит от температуры окружающего воздуха, загрузки автомобиля и состояния дорожного покрытия.

Если стрелка указателя температуры охлаждающей жидкости поднимается, то это говорит о перегреве двигателя. См. **Указатели** (стр. 40).

Если температура продолжает расти, количество подаваемого в цилиндры двигателя топлива уменьшается. Также происходит выключение системы кондиционирования воздуха (если она установлена) и включение вентилятора охлаждения двигателя.

ПРЕДОСТЕРЕЖЕНИЕ



Длительная работа в этом режиме приведет к возрастанию температуры двигателя, в результате чего двигатель будет полностью остановлен.

- Остановитесь как можно скорее.
- Немедленно остановите двигатель, чтобы избежать его значительного повреждения.
- Дайте двигателю остынуть.

Советы по вождению

- Проверьте уровень охлаждающей жидкости. См. **Проверка охлаждающей жидкости двигателя** (стр. 102).
- Состояние автомобиля должно быть незамедлительно проверено квалифицированным специалистом.

Аварийное оборудование

АПТЕЧКА

Кабина с одним рядом сидений

Ремень, расположенный за правым сиденьем, может быть использован для фиксации аптечки.

Удлиненная кабина

Примечание: Аптечка может быть размещена в отсеке для инструментов под задними сиденьями.

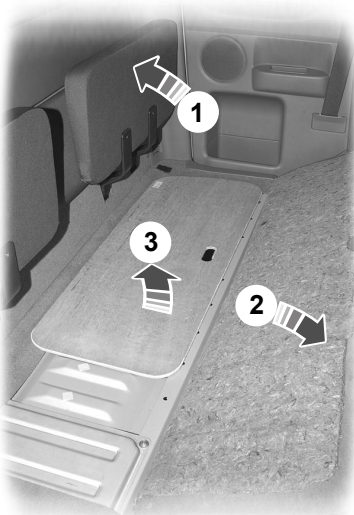

E79141

- 1 Поднимите задние сиденья.
- 2 Сдвиньте вперед ковёр.
- 3 Снимите крышку.

Кабина с двумя рядами сидений

Примечание: Аптечка может быть размещена в отсеке для инструментов под задними сиденьями.

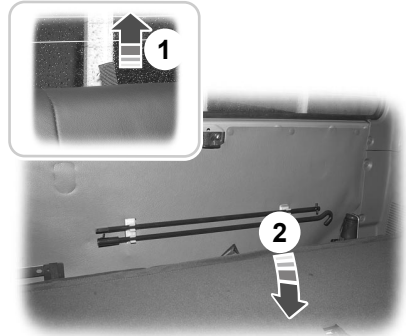

E79142

- 1 Потяните вверх ручку механизма откидывания спинки.
- 2 Складывание сиденья вперед.
- 3 Сдвиньте вперед ковёр.
- 4 Снимите крышку.

ЗНАК АВАРИЙНОЙ ОСТАНОВКИ

Кабина с одним рядом сидений

Ремень, расположенный за правым сиденьем, может быть использован для фиксации знака аварийной остановки.

Удлиненная кабина

Примечание: Знак аварийной остановки может быть размещён в отсеке для инструментов под задними сиденьями.

Аварийное оборудование

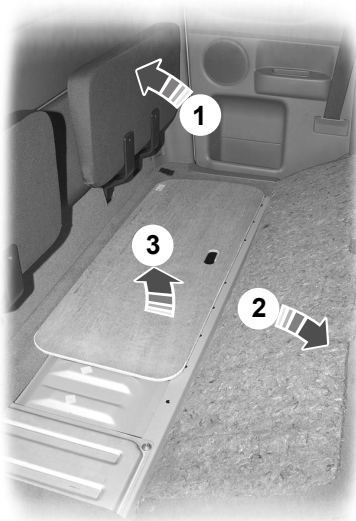

E79141

- 1 Поднимите задние сиденья.
- 2 Сдвиньте вперёд ковёр.
- 3 Снимите крышку.

Кабина с двумя рядами сидений

Примечание: Знак аварийной остановки может быть размещён в отсеке для инструментов под задними сиденьями.

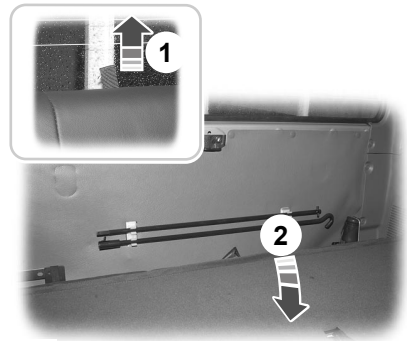

E79142

- 1 Потяните вверх ручку механизма откидывания спинки.
- 2 Складывание сиденья вперед.
- 3 Сдвиньте вперёд ковёр.
- 4 Снимите крышку.

Плавкие предохранители

РАСПОЛОЖЕНИЕ БЛОКОВ ПЛАВКИХ ПРЕДОХРАНИТЕЛЕЙ

Автомобили с левым расположением рулевого колеса

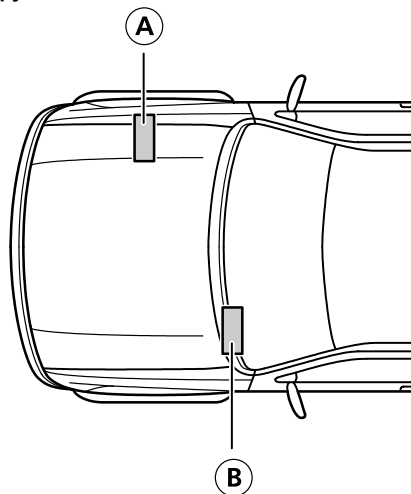

E78923

Автомобили с правым расположением рулевого колеса

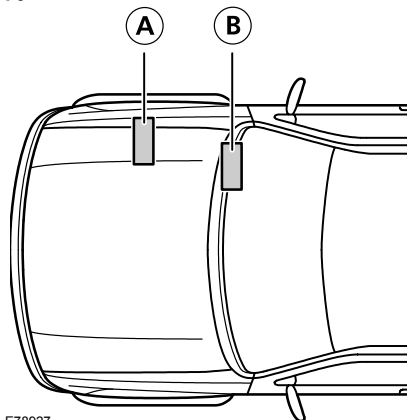

E78927

- A Вспомогательный блок плавких предохранителей
- B Центральный блок плавких предохранителей

Плавкие предохранители

Вспомогательный блок плавких предохранителей

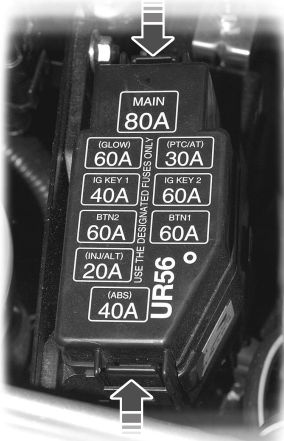

E78924

Демонтируйте фиксаторы и снимите крышку.

Центральный блок плавких предохранителей



E78925

Снимите декоративную накладку.

Предохранитель креномера и компаса

Полностью откройте перчаточный ящик.

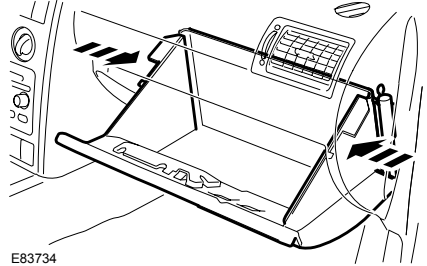

E83734

ПРЕДУПРЕЖДЕНИЕ



Крепко держите перчаточный ящик, чтобы он не выпал из приборной панели.

Для извлечения ограничителей перчаточного ящика нажмите на его стенки по направлению к центру.

ЗАМЕНА ПЛАВКОГО ПРЕДОХРАНИТЕЛЯ

ПРЕДУПРЕЖДЕНИЯ



Никогда не вносите изменений в электрическую схему автомобиля.

Ремонт электрической системы, замена реле и предохранителей высокой силы тока должны выполняться квалифицированным специалистом.



Прежде чем пытаться заменить плавкий предохранитель, выключите зажигание и отключите все электрооборудование.

ПРЕДОСТЕРЕЖЕНИЕ



Установить новый предохранитель с таким же сопротивлением, как у прежнего.

Плавкие предохранители

Примечание: Перегоревший предохранитель можно определить по разрыву нити проводника.

Примечание: Все предохранители кроме высоковольтных вставляются с нажимом.

ТАБЛИЦА ХАРАКТЕРИСТИК ПЛАВКИХ ПРЕДОХРАНИТЕЛЕЙ

Центральный блок плавких предохранителей



E78926

Предохранитель	Сила тока, А	Цвет	Защищаемые цепи
1	20	желтый	Прикуриватель, аудиосистема, электрический привод наружных зеркал, дополнительная электрическая розетка
2	15	синий	Сиденье с обогревом
3	15	синий	Очистители и омыватели ветрового стекла
4	10	красный	Реле системы кондиционирования воздуха и системы ABS
5	30	розовый	Система централизованной блокировки замков

Плавкие предохранители

Предохранитель	Сила тока, А	Цвет	Защищаемые цепи
6	30	розовый	Электрические стеклоподъемники
7	20	желтый	Электромагнитный клапан ABS
8	15	синий	Фонари стоп-сигналов и звуковой сигнал
9	10	красный	Аварийная световая сигнализация
10	15	синий	Комбинация приборов, фонари заднего хода, указатели поворота и система автоматической блокировки ступиц передних колес (RWF)
11	15	синий	Системы управления двигателем
12	-	-	Не используется
13	10	красный	Электромагнитная муфта системы кондиционирования воздуха
14	20	желтый	Обогреватель заднего стекла
15	10	красный	Задний противотуманный фонарь
16	15	синий	Правая фара головного света
17	15	синий	Левая фара головного света
18	15	синий	Передние противотуманные фары
19	10	красный	Задние габаритные фонари, передние габаритные фонари, фонарь освещения номерного знака
20	15	синий	Лампы освещения салона и контрольные лампы
21	-	-	Не используется
22	30	розовый	Электрические стеклоподъемники

Плавкие предохранители

Вспомогательный блок плавких предохранителей

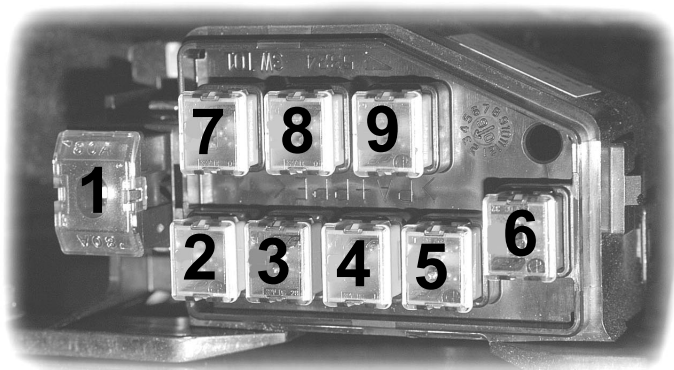

E83464

Предохранитель	Сила тока, А	Цвет	Защищаемые цепи
1	80	-	Для защиты всех цепей
2	60	-	Свеча подогрева
3	40	-	Системы управления двигателем, комбинация приборов, прикуриватель ¹ и электрические стеклоподъемники ¹ .
4	60	-	Фары
5	20	-	Форсунки и топливная система
6	40	-	Электромотор системы ABS, лампы системы аварийной сигнализации, лампы стоп-сигналов
7	30	-	Подогреватель топлива
8	60	-	Система кондиционирования воздуха, очистители и омыватели ветрового стекла

Плавкие предохранители

Предохранитель	Сила тока, А	Цвет	Защищаемые цепи
9	60	-	Система кондиционирования воздуха, обогрев заднего стекла ¹ или Центрального замка ¹ или электромагнитный клапан ABS ¹ или электрические стеклоподъёмники ¹ или лампы задних габаритных или противотуманных фонарей ¹

¹Некоторые варианты

Предохранитель креномера и компаса

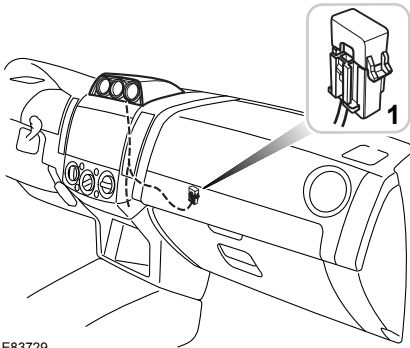

E63729

Предохранитель	Сила тока, А	Цвет	Защищаемые цепи
1	2	-	Для защиты всех цепей креномера и компаса

Эвакуация автомобиля

ТОЧКИ КРЕПЛЕНИЯ БУКСИРОВОЧНОГО ОБОРУДОВАНИЯ

Передняя точка крепления буксирного троса



E78935

Задняя точка крепления буксирного троса

ПРЕДУПРЕЖДЕНИЕ

 Если автомобиль не оборудован буксирным крюком, то его нельзя использовать для буксировки другого автомобиля.

Если автомобиль оборудован буксирным крюком, то данный крюк можно также использовать для буксировки других автомобилей. См. **Съемный буксировочный крюк** (стр. 83).

БУКСИРОВКА АВТОМОБИЛЯ С ОПОРОЙ НА ЧЕТЫРЕ КОЛЕСА

ПРЕДУПРЕЖДЕНИЯ

 Во время буксировки автомобиля нужно включать зажигание. Если этого не сделать, сработает блокировка рулевого управления, а указатели поворота и стоп-сигналы не будут действовать.

 Тормозной привод и насос гидроусилителя рулевого управления не работают при выключенном двигателе. Необходимо сильнее нажимать на педаль тормоза и учитывать, что тормозной путь и усилие поворота рулевого колеса становятся больше.

ПРЕДОСТЕРЕЖЕНИЯ

 Слишком сильное натяжение буксировочного троса может привести к повреждению вашего или буксирующего автомобиля.

 Не устанавливайте на переднюю буксирную проушину жесткую буксирную сцепку.



 Не производите буксировку вашего автомобиля на скорости более 50 км/ч (35 миль/ч) или на расстояние более 65 км (40 миль).

 Если необходимо буксировать автомобиль на расстояние, превышающее 65 км (40 миль), или на скорости, превышающей 50 км/ч (30 миль/ч), то следует пользоваться способом транспортировки со всеми поднятыми колёсами. См. **Транспортировка автомобиля** (стр. 97).

 В случае выхода из строя трансмиссии необходимо транспортировать автомобиль в погруженном состоянии. См. **Транспортировка автомобиля** (стр. 97).

Эвакуация автомобиля

ПРЕДОСТЕРЕЖЕНИЯ

-  Для буксировки вашего автомобиля включите нейтральную передачу.
 -  Убедитесь в том, что автомобиль находится в режиме привода на два колеса и что автоматические ступицы отключены. См. **Полный привод (AWD)** (стр. 69).
-

Следует плавно трогаться с места и избегать рывков при движении буксирующего автомобиля.

ТРАНСПОРТИРОВКА АВТОМОБИЛЯ

ПРЕДУПРЕЖДЕНИЕ

-  Перед демонтажом карданных валов необходимо включить стояночный тормоз и установить башмаки под колёса.
-

ПРЕДОСТЕРЕЖЕНИЕ

-  Чтобы впоследствии верно установить карданный вал, при его демонтаже необходимо нанести метки на него и на корпус раздаточной коробки.
-

Карданные валы необходимо демонтировать в том случае, если необходимо буксировать автомобиль на расстояние, превышающее 65 км (40 миль), или на скорости, превышающей 50 км/ч (30 миль/ч).

ОБЩАЯ ИНФОРМАЦИЯ

Для поддержания хорошего технического состояния и во избежание обесценивания автомобиля необходимо регулярно проводить техническое обслуживание. К вашим услугам широкая сеть официальных дилерских центров обслуживания и ремонта Ford. Мы уверены, что прошедшие специальную подготовку технические специалисты центров смогут наилучшим образом отремонтировать ваш автомобиль. Они могут пользоваться множеством специальных инструментов, созданных специально для обслуживания вашего автомобиля.

Помимо регулярных технических осмотров рекомендуется делать следующие проверки:

ПРЕДУПРЕЖДЕНИЯ



Прежде чем прикасаться к узлам автомобиля или делать какие-либо регулировки, необходимо выключить зажигание.



Не прикасайтесь к узлам электронной системы зажигания, когда зажигание включено, или двигатель работает.

Система работает под высоким напряжением.



Не подносите руки к вентилятору охлаждения двигателя и не допускайте попадания в него одежды. В определенных условиях вентилятор может продолжать вращаться в течение нескольких минут после выключения двигателя.

ПРЕДОСТЕРЕЖЕНИЕ



Выполняя текущие проверки технического состояния, проверяйте надежность установки крышек заливных горловин.

Ежедневные проверки

- Внешние осветительные приборы.
- Плафоны освещения салона.
- Индикаторы и сигнализаторы.

Во время дозаправки необходимо проверить

- Уровень моторного масла. См. **Проверка моторного масла** (стр. 101).
- Уровень тормозной жидкости. См. **Проверка уровня тормозной жидкости и рабочей жидкости гидропривода сцепления** (стр. 103).
- Уровень жидкости стеклоомывателя. См. **Проверка оmyивающей жидкости** (стр. 104).
- Давление в шинах (после остывания) См. **Технические характеристики** (стр. 118).
- Степень износа шин. См. **Обслуживание шин** (стр. 116).

Ежемесячные проверки:

- Уровень охлаждающей жидкости (на холодном двигателе). См. **Проверка охлаждающей жидкости двигателя** (стр. 102).
- Трубопроводы, шланги и бачки на наличие утечек.
- Уровень рабочей жидкости гидроусилителя рулевого управления. См. **Проверка рабочей жидкости усилителя рулевого управления** (стр. 103).
- Исправность кондиционера воздуха
- Исправность стояночного тормоза.
- Звуковой сигнал
- Затяжка гаек крепления колёс. См. **Технические характеристики** (стр. 118).

Обслуживание

ОТКРЫВАНИЕ И ЗАКРЫВАНИЕ КАПОТА



E79035

1. Потяните за рычаг, расположенный под панелью управления.

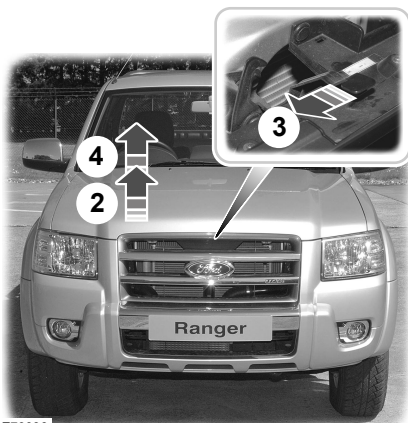

E79036

2. Плавно поднимите капот.
3. Переместите крюк в сторону левого борта автомобиля.
4. Откройте капот.



E79037

5. Обоприте капот на подставку.

Закрывание капота

Примечание: Убедитесь, что капот надежно закрыт.

Опустите капот, оставив 20 - 30 сантиметров, и дайте ему закрыться под собственным весом.

Обслуживание

МОТОРНОЕ ОТДЕЛЕНИЕ - 2.5L DURATORQ-TDCI (WL) ДИЗЕЛЬ/3.0L DURATORQ-TDCI (WL) ДИЗЕЛЬ

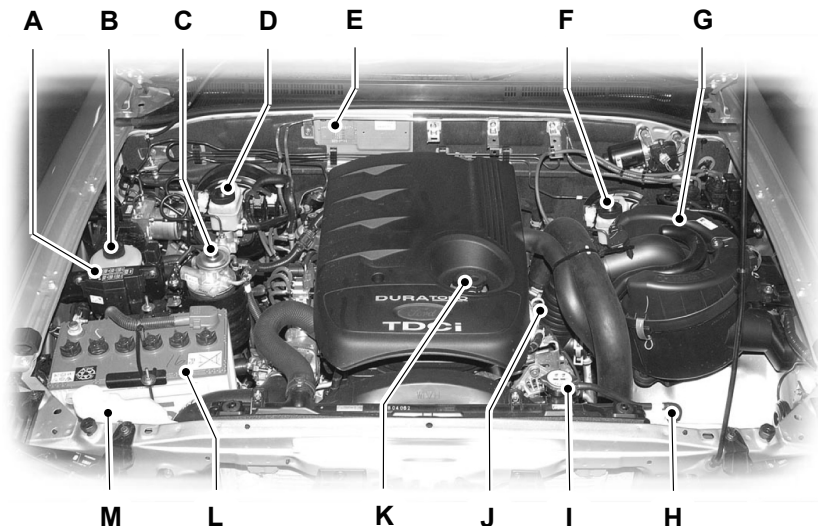

E78937

- A Вспомогательный блок предохранителей. См. **Замена плавкого предохранителя** (стр. 91).
- B Бачок для рабочей жидкости гидроусилителя рулевого управления. См. **Проверка рабочей жидкости усилителя рулевого управления** (стр. 103).
- C Топливный фильтр. См. **Слив конденсата из топливного фильтра** (стр. 103).
- D Бачок для тормозной жидкости и рабочей жидкости гидропривода сцепления (автомобили с правым расположением органов управления). См. **Проверка уровня тормозной жидкости и рабочей жидкости гидропривода сцепления** (стр. 103).
- E Табличка с идентификационным номером автомобиля. См. **Табличка с идентификационным номером автомобиля** (стр. 119).
- F Бачок для тормозной жидкости и рабочей жидкости гидропривода сцепления (автомобили с левым расположением органов управления). См. **Проверка уровня тормозной жидкости и рабочей жидкости гидропривода сцепления** (стр. 103).
- G Воздушный фильтр.

Обслуживание

- Н Бачок для охлаждающей жидкости двигателя См. **Проверка охлаждающей жидкости двигателя** (стр. 102).
- |----- Пробка заливной горловины радиатора. См. **Проверка охлаждающей жидкости двигателя** (стр. 102).
- J Масляный щуп. См. **Проверка моторного масла** (стр. 101).
- К Крышка маслозаливной горловины. См. **Проверка моторного масла** (стр. 101).
- L Аккумуляторная батарея. См. **Аккумуляторная батарея автомобиля** (стр. 109).
- M Бачок для рабочей жидкости стеклоомывателей См. **Проверка омывающей жидкости** (стр. 104).

ПРОВЕРКА МОТОРНОГО МАСЛА

ПРЕДОСТЕРЕЖЕНИЕ

! Не пользуйтесь добавками к моторному маслу или другими средствами для улучшения работы двигателя. При определенных условиях использование присадок может привести к повреждению двигателя.

Примечание: Расход масла у новых двигателей достигает нормального значения после приблизительно 5000 км (3000 миль) пробега.

Проверка уровня моторного масла

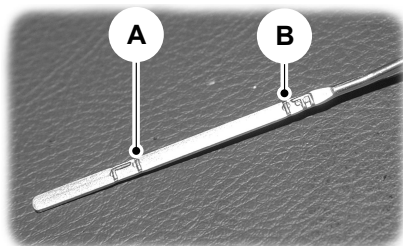

E79039

- A "MIN"
- B "MAX"

Примечание: Проверяйте уровень моторного масла перед тем, как запустить двигатель.

Примечание: Перед проверкой убедитесь, что автомобиль находится на ровной поверхности.

Примечание: При нагревании масло расширяется. Поэтому уровень моторного масла может быть несколько выше отметки **MAX**.

Извлеките масляный щуп и вытрите его чистой безворсовой ветошью. Чтобы проверить уровень масла, установите щуп и извлеките его снова.

Проверьте, чтобы уровень находился между отметками **MIN** и **MAX**. Если это выполняется, доливать масло нет необходимости. Если уровень моторного масла находится на отметке **MIN**, немедленно долейте масло, доведя его уровень до необходимого.

Обслуживание

Долив моторного масла



E79040

ПРЕДУПРЕЖДЕНИЕ

 Не снимайте крышку маслозаливной горловины с работающего двигателя.

Снимите крышку маслозаливной горловины.

ПРЕДОСТЕРЕЖЕНИЕ

 Не доливайте масла больше отметки **MAX**.

Доливайте моторное масло, которое соответствует техническим требованиям и условиям компании Ford. См. **Технические характеристики** (стр. 105).

Установите крышку маслозаливной горловины на место. Поворачивайте ее, пока не услышите щелчок.

ПРОВЕРКА ОХЛАЖДАЮЩЕЙ ЖИДКОСТИ ДВИГАТЕЛЯ

Проверка уровня охлаждающей жидкости



E79043

ПРЕДОСТЕРЕЖЕНИЕ

 Убедитесь в том, что уровень охлаждающей жидкости находится между отметками **FULL** и **LOW**.

Примечание: При нагреве охлаждающая жидкость расширяется. Таким образом, уровень может быть выше отметки **FULL**.

Долив охлаждающей жидкости

ПРЕДУПРЕЖДЕНИЕ

 Не снимайте крышку расширительного бачка на горячем двигателе. Дайте двигателю остынуть.

Медленно отверните крышку. По мере отворачивания крышки избыточное давление под ней спадёт.

Обслуживание

ПРЕДУПРЕЖДЕНИЯ

 Добавляйте охлаждающую жидкость только на холодном двигателе. Если двигатель горячий, то выждите 10 минут, пока его температура не понизится.

 Избегайте контакта охлаждающей жидкости с кожей или глазами. При контакте с жидкостью немедленно промойте пораженные участки обильным количеством воды и обратитесь к врачу.

ПРЕДОСТЕРЕЖЕНИЕ

 Старайтесь не проливать охлаждающую жидкость на детали двигателя.

Используйте только охлаждающую жидкость, соответствующую техническим условиям и требованиям компании Ford. См. **Технические характеристики** (стр. 105).

ПРОВЕРКА РАБОЧЕЙ ЖИДКОСТИ УСИЛИТЕЛЯ РУЛЕВОГО УПРАВЛЕНИЯ

ПРЕДУПРЕЖДЕНИЕ

 Избегайте контакта рабочей жидкости с кожей или глазами. При контакте с жидкостью немедленно промойте пораженные участки обильным количеством воды и обратитесь к врачу.

ПРЕДОСТЕРЕЖЕНИЕ

 Проверьте, чтобы уровень находился между отметками **MIN** и **MAX**.

Если уровень находится на отметке **MIN**, немедленно долейте, доведя его уровень до необходимого.

Доливка

Снимите крышку наливной горловины.

ПРЕДОСТЕРЕЖЕНИЕ

 Не доливайте больше отметки **MAX**.

Доливайте рабочую жидкость, которая соответствует техническим требованиям и условиям компании Ford. См. **Технические характеристики** (стр. 105).

ПРОВЕРКА УРОВНЯ ТОРМОЗНОЙ ЖИДКОСТИ И РАБОЧЕЙ ЖИДКОСТИ ГИДРОПРИВОДА СЦЕПЛЕНИЯ

ПРЕДУПРЕЖДЕНИЯ

 Избегайте контакта рабочей жидкости с кожей или глазами. При контакте с жидкостью немедленно промойте пораженные участки обильным количеством воды и обратитесь к врачу.

 Если уровень находится на отметке **MIN**, систему должен как можно скорее проверить квалифицированный механик.

Примечание: *Тормозная система и гидропривод сцепления снабжаются рабочей жидкостью из одного бачка.*

Доливайте рабочую жидкость, которая соответствует техническим требованиям и условиям компании Ford. См. **Технические характеристики** (стр. 105).

СЛИВ КОНДЕНСАТА ИЗ ТОПЛИВНОГО ФИЛЬТРА

ПРЕДУПРЕЖДЕНИЕ

 Запрещается сливать отходы дизельного двигателя в бытовые мусоросборники или в местах общего пользования. Используйте для этой цели специально отведенные места.

Обслуживание

Примечание: Используйте только топливо, соответствующее техническим условиям и требованиям компании Ford. См. **Качество топлива** (стр. 66).

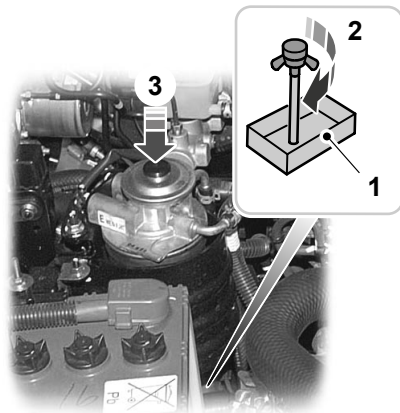

1. Расположите подходящую ёмкость под масляным фильтром.
2. Выверните пробку сливного отверстия приблизительно на 1 оборот.
3. Нажмите на рычаг подкачивающего насоса около 7 раз.
4. Затяните пробку сливного отверстия.

Запустите двигатель и проверьте наличие утечек топлива.

Примечание: Индикатор наличия воды в топливе погаснет через две секунды после пуска двигателя.

ПРОВЕРКА ОМЫВАЮЩЕЙ ЖИДКОСТИ

Омыватели ветрового и заднего стекла снабжаются жидкостью из одного бачка.

E78554

ТЕХНИЧЕСКИЕ ХАРАКТЕРИСТИКИ

Рабочие жидкости

Агрегат	Рекомендуемая рабочая жидкость	Характеристики
Моторное масло	Моторное масло Castrol*	WSS-M2C913-C
Гидроусилитель рулевого управления	Рабочая жидкость Ford для гидроусилителей рулевого управления	WSA-M2C195-A
Система охлаждения	Охлаждающая жидкость Motorcraft SuperPlus	WSS-M97B44-D
Тормозная жидкость	Тормозная жидкость Ford или Motorcraft Super DOT 4	ESD-M6C57-A

* При условии соответствия спецификациям **WSS-M2C913-C**, также можно использовать моторное масло Ford или альтернативное моторное масло.

Долив моторного масла: При невозможности приобрести масла, соответствующие требованиям **WSS-M2C913-C**, вы должны использовать масла **SAE 5W-30** (предпочтительно), **SAE 5W-40** или **SAE 10W-40**, которые соответствуют требованиям **ACEA A5/B5** (предпочтительно) или **ACEA A3/B3**. Постоянное использование только таких масел может приводить к увеличению продолжительности работы стартера при пуске двигателя, снижению эффективности работы двигателя, увеличению расхода топлива и повышению токсичности отработавших газов.

Рекомендуется моторное масло Castrol.



Показатели вместимости

Комплектация	Параметр	Вместимость, л (галлоны)
Все	Рабочая жидкость гидроусилителя рулевого управления	До отметки "MAX"
Все	Бачок омывателя ветрового стекла	1,8 (0,4)
Все - привод на 2 колеса	Топливный бак	63 (13,9)
Все - привод на 4 колеса	Топливный бак	70 (15,4)

Обслуживание

Комплектация	Параметр	Вместимость, л (галлоны)
Все	Моторное масло (с фильтром)	7 (1,5)
Все	Моторное масло (без фильтра)	6,8 (1,5)
Все	Система охлаждения с учетом отопителя	9,4 (2,1)
Все	Система охлаждения без учета отопителя	8,8 (1,9)

ОЧИСТКА АВТОМОБИЛЯ СНАРУЖИ

ПРЕДУПРЕЖДЕНИЕ



Если вы моете автомобиль с полировкой, убедитесь, что на ветровом стекле не остался слой полироли.

ПРЕДОСТЕРЕЖЕНИЯ



Перед заездом на автомойку убедитесь в том, что она подходит для вашего автомобиля.



Некоторые моечные станции используют высокое давление водяной струи. Это может вызвать повреждения некоторых частей автомобиля.



Снимите антенну перед использованием автоматической мойки.



Выключите вентилятор системы отопления салона во избежание загрязнения воздушного фильтра.

Рекомендуется мыть ваш автомобиль губкой с теплой водой и автошампунем.

Очистка фар

ПРЕДОСТЕРЕЖЕНИЯ



Не протирайте рассеиватели фар с усилием и не применяйте абразивные средства, спиртовые растворы и химические растворители для их чистки.



Не следует протирать фары, когда их поверхность суха.

Очистка заднего стекла

ПРЕДОСТЕРЕЖЕНИЕ



Не трите с усилием внутреннюю поверхность заднего окна и не применяйте абразивные средства и химические растворители для ее чистки.

Пользуйтесь чистой, не оставляющей волокон тканью или замшей для протирки внутренней стороны заднего окна.

Очистка хромированных деталей

ПРЕДОСТЕРЕЖЕНИЕ



Не используйте абразивы или химические растворители. Пользуйтесь мыльной водой.

Защита лакокрасочного покрытия кузова

ПРЕДОСТЕРЕЖЕНИЯ



Не полируйте автомобиль на ярком солнце.



Не допускайте контакта полироли с пластиковыми поверхностями. Ее будет очень трудно удалить.



Не наносите полироль на ветровое стекло или заднее стекло. Это может стать причиной повышенного шума при работе щеток стеклоочистителя и мешать чистке стекла.

Рекомендуется наносить слой полироли на лакокрасочную поверхность автомобиля один-два раза в год.

ОЧИСТКА САЛОНА

РЕМНИ БЕЗОПАСНОСТИ

ПРЕДУПРЕЖДЕНИЯ



При их очистке не применяйте абразивные материалы или химические активные растворители.



Не допускайте проникновения влаги в механизмы инерционных катушек ремней безопасности.

Очищайте ремни безопасности с помощью очистителя салона или воды с мягкой губкой. Дайте ремням безопасности высохнуть, не применяя специальные приборы для их высушивания.

Дисплеи на панели приборов, ЖКИ-дисплеи и дисплеи аудиосистемы.

ПРЕДУПРЕЖДЕНИЕ



При их очистке не применяйте абразивные материалы, спиртовые растворы или химические активные растворители.

УСТРАНЕНИЕ МЕЛКИХ ПОВРЕЖДЕНИЙ ЛАКОКРАСОЧНОГО ПОКРЫТИЯ

ПРЕДОСТЕРЕЖЕНИЕ



Следует немедленно удалять кажущиеся безобидными загрязнения (например, птичий помет, сок и смолу деревьев, останки насекомых, дорожную соль и промышленные отходы) с лакокрасочного покрытия.

Необходимо как можно скорее восстанавливать повреждения от летящих из под колес камней и мелкие царапины. Официальный дилер Форд может предложить широкий выбор средств ухода за кузовом. Читайте и выполняйте инструкции производителя.



Аккумуляторная батарея автомобиля

ОБСЛУЖИВАНИЕ АККУМУЛЯТОРНОЙ БАТАРЕИ

Аккумуляторная батарея практически не нуждается в обслуживании. Уровень электролита регулярно проверяется в рамках каждого технического обслуживания.

ИСПОЛЬЗОВАНИЕ СОЕДИНИТЕЛЬНЫХ ЭЛЕКТРИЧЕСКИХ ПРОВОДОВ

ПРЕДОСТЕРЕЖЕНИЯ

-  Подсоединяйте аккумуляторную батарею только с таким же номинальным напряжением.
-  Пользуйтесь соединительными проводами соответствующего сечения с изолированными зажимами.
-  Не отсоединяйте аккумуляторную батарею от системы электрооборудования автомобиля.

Присоединение проводов

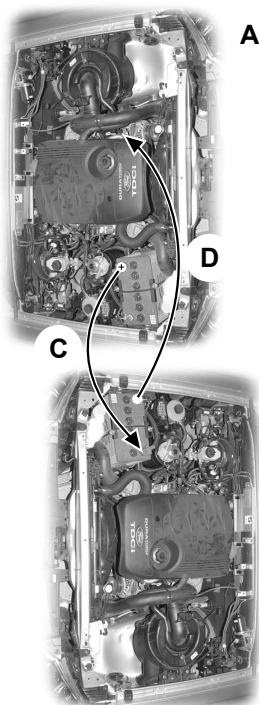



E79135

- A Разряженная аккумуляторная батарея
 - B Автомобиль со вспомогательной аккумуляторной батареей
 - C "Положительный" соединительный провод
 - D "Отрицательный" соединительный провод
- Автомобили не должны соприкасаться.
 - Остановите двигатель и отключите все неиспользуемое электрооборудование.

Аккумуляторная батарея автомобиля

- Соедините "положительную" (+) клемму батареи с "положительной" (+) клеммой аккумуляторной батареи другого автомобиля (провод **C**).
- Один конец "отрицательного" провода соедините с блоком цилиндров или опорой двигателя вашего автомобиля. Вторым концом этого провода присоедините к другому автомобилю, как можно дальше от его аккумуляторной батареи (кабель **D**).

ПРЕДОСТЕРЕЖЕНИЯ

-  **Не присоединяйте провод к "отрицательному" (-) выводу разряженной аккумуляторной батареи.**
-  Убедитесь в том, что пусковые провода не соприкасаются с движущимися элементами двигателя.

Пуск двигателя

- Запустите двигатель другого автомобиля и дайте ему поработать при умеренно высокой частоте вращения.
- Запустите двигатель вашего автомобиля.
- Дайте двигателям обоих автомобилей поработать не менее трех минут, прежде чем отсоединять провода.

ПРЕДОСТЕРЕЖЕНИЕ

-  При отсоединении проводов не включайте фары. Пиковое напряжение в момент отключения может вызвать перегорание ламп.
-
- Отсоедините провода в последовательности, обратной присоединению.

ОБЩАЯ ИНФОРМАЦИЯ



E79170

Давление воздуха в шине запасного колеса следует довести до максимального значения, указанного для автомобиля/типоразмера шины.

Сведения о шинах, колесных дисках и давлении воздуха в шинах для специальных версий автомобилей указываются только на ярлыке с информацией о давлении воздуха в шинах.

ЗАМЕНА КОЛЕСА

Запасное колесо

ПРЕДОСТЕРЕЖЕНИЕ

⚠ Используйте колеса и шины только разрешенных типоразмеров. Использование шин других типоразмеров может привести к повреждению автомобиля, кроме того, в этом случае государственное типовое разрешение на шины становится недействительным.

Запасное колесо расположено под задней частью автомобиля.

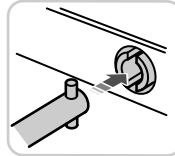

E79147

Колеса и шины



E79149

1. Постностью вставьте рукоятку домкрата в направляющую. Поворачивайте рукоятку до тех пор, пока колесо не окажется на земле и трос не начнёт ослабевать.
2. Пропустите скобу и трос через отверстие в колесе.

Домкрат

ПРЕДОСТЕРЕЖЕНИЕ

! Устанавливайте домкрат только в указанных точках. Установка домкрата в других точках может привести к повреждениям кузова, рулевого управления, подвески, двигателя, тормозной системы и топливопроводов.

Домкрат, баллонный ключ и рукоятка домкрата размещаются в кабине.

Кабина с одним рядом сидений

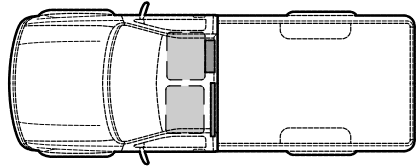

E79140

1. Наклоните вперед спинки сидений.

4-дверная удлиненная кабина

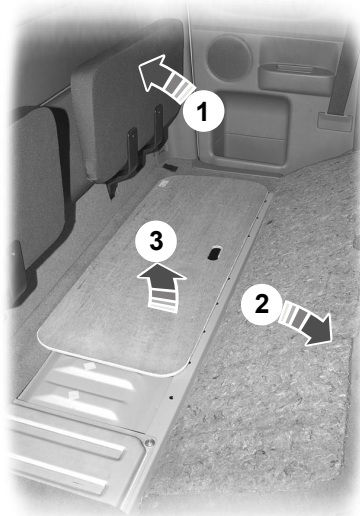

E79141

1. Поднимите задние сиденья.
2. Отодвиньте назад ковёр.
3. Поднимите капот.

Колеса и шины

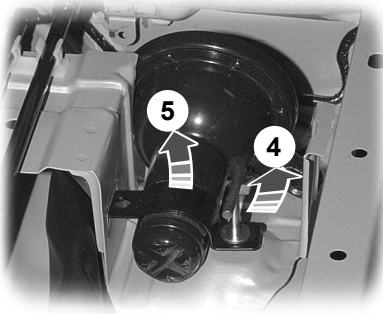

E79146

4. Выверните болт.
5. Поднимите держатель и извлеките домкрат.

Кабина с двумя рядами сидений

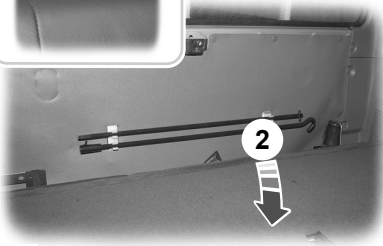
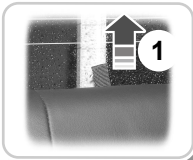

E79142

1. Поднимите фиксирующий ремень.
2. Опустите спинку сиденья.



E79144

3. Поверните рукоятку клапана против часовой стрелки, чтобы сбросить давление.
4. Извлеките фиксатор. Выньте домкрат.

Места установки домкрата

Автомобили с приводом на 2 колеса

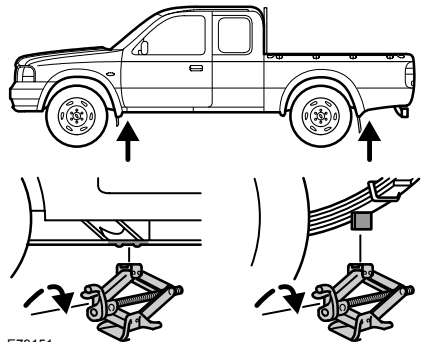

E79151

Установите домкрат за передним колесом, под раму, или за задним колесом, под рессору.

Колеса и шины

Автомобили с приводом на 4 колеса

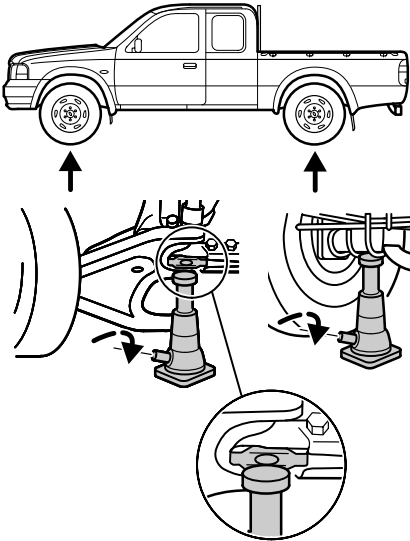

E79152

Установите домкрат за передним колесом, под балку переднего моста, или за задним колесом, между стремянками рессоры.

Дополнительные точки установки домкрата

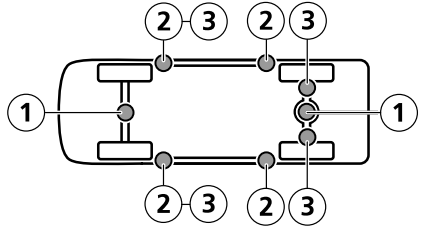

E79154

- 1 Домкрат-тележка (под балку переднего моста, только для автомобилей с приводом на 4 колеса)
- 2 Гаражные подъёмники
- 3 Подставки под мосты

Снятие колеса

ПРЕДУПРЕЖДЕНИЯ

-  Остановите автомобиль в таком месте, где он не будет создавать помех движущемуся транспорту, а также там, где в процессе замены колеса вы не будете подвергаться опасности.
-  Установите знак аварийной остановки.
-  Расположите автомобиль на твёрдой ровной площадке. Установите колеса прямо.
-  Выключите зажигание и включите стояночный тормоз.
-  Если ваш автомобиль оборудован механической трансмиссией, включите первую передачу или передачу заднего хода. Для автоматической трансмиссии включите режим парковки.
-  Пассажиры должны покинуть автомобиль.

Колеса и шины

ПРЕДУПРЕЖДЕНИЯ

 При замене колеса всегда закрепляйте диагонально противоположное колесо при помощи подходящего блока или упора для колеса.

 При установке колеса следите за тем, чтобы стрелки на шине, показывали правильное направление вращения при движении автомобиля вперед. Если на запасном колесе, которое необходимо поставить, стрелки указывают противоположное направление вращения, необходимо произвести перемонтировку шины силами квалифицированного механика.

 Для замены колес разрешается использовать только автомобильный домкрат. Не выполняйте никаких работ, находясь под автомобилем, если он поднят только с помощью домкрата.

Примечание: Следите за тем, чтобы домкрат находился вертикально к точкам его крепления и не перекашивался относительно плоскости земли.

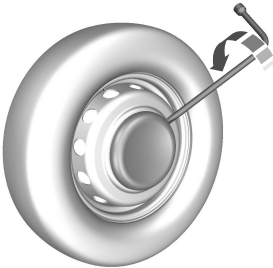

E70956

1. Снимите крышку ступицы колеса.
2. Снимите колпачки с гаек.

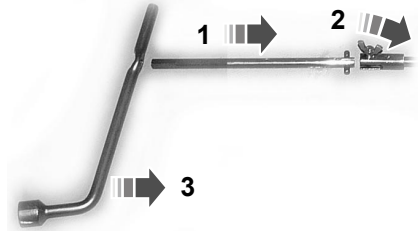

E79153

3. Установите рукоятку домкрата.
4. Ослабьте гайки крепления колеса.
5. Поднимайте автомобиль домкратом до тех пор, пока колесо не приподнимется над землей.

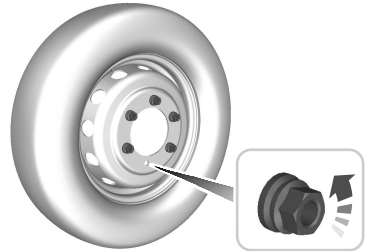



E70960

6. Отверните и снимите гайки крепления колеса, снимите колесо.

Установка колеса

ПРЕДУПРЕЖДЕНИЯ

 Убедитесь, что на резьбах или на поверхностях между колёсными шпильками и гайками нет смазки (густой или жидкой).

 Как можно скорее проверьте момент затяжки гаек крепления колеса и давление воздуха в шинах.

Колеса и шины

Примечание: Гайки крепления легкосплавных дисков можно использовать для крепления стального диска запасного колеса.

1. Совместите и зафиксируйте колесо на направляющих шпильках. Следите за тем, чтобы колесные гайки плоскими сторонами были обращены к колесу. Закрутите колесные гайки и затем затяните их.
2. Опустите автомобиль и снимите домкрат.

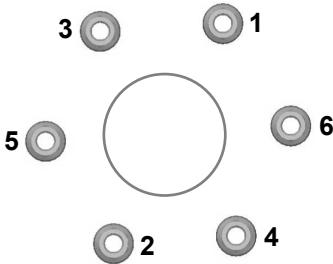

E79156

3. Полностью затяните гайки крепления колеса в показанной последовательности.
4. Установите декоративный колпак и надавите на него ладонью.
5. Установите колпачки гаек, сильно надавливая на них.

Хранение снятого колеса

ПРЕДОСТЕРЕЖЕНИЕ

! Не поднимайте держатель запасного колеса без прикрепленного к нему колеса. Механизм лебёдки может быть поврежден при её разматывании без нагрузки.

1. Положите колесо на землю таким образом, чтобы наружная сторона колеса была обращена вниз. Наклоните в сторону кронштейн и проденьте кронштейн и трос через центральное отверстие колеса.
2. Полностью вставьте баллонный ключ в направляющее отверстие плоским концом вперед и поворачивайте его по часовой стрелке.
3. Отложите баллонный ключ, домкрат и рукоятку домкрата.

ОБСЛУЖИВАНИЕ ШИН



E70415

Для обеспечения равномерного износа и увеличения срока эксплуатации шин мы рекомендуем регулярно переставлять шины с передних колес на задние и наоборот. Интервал перестановки должен составлять от 15 000 до 20000 км пробега.

ПРЕДОСТЕРЕЖЕНИЕ

! Не допускайте трения боковин шин о бордюрный камень при парковке автомобиля.

Если необходимо въехать на бордюр, делайте это медленно, причем при подъезде колеса по возможности должны стоять под прямым углом к бордюру.

Колеса и шины

Регулярно проверяйте шины на наличие порезов, посторонних предметов и неравномерного износа протектора. Неравномерный износ шин может привести к нарушениям углов установки колес.

ИСПОЛЬЗОВАНИЕ ЗИМНИХ ШИН

ПРЕДОСТЕРЕЖЕНИЕ

-  Удостоверьтесь, что для крепления колёс, на которые монтируются зимние шины, вы используете подходящие гайки.

При использовании зимних шин убедитесь, что давление в них соответствует норме. См. **Технические характеристики** (стр. 118).

ИСПОЛЬЗОВАНИЕ ЦЕПЕЙ ПРОТИВОСКОЛЬЖЕНИЯ



ПРЕДУПРЕЖДЕНИЯ

-  Не превышайте скорости 50 км/ч.

ПРЕДУПРЕЖДЕНИЯ

-  Не используйте цепи противоскольжения на дорогах без снега.

ПРЕДОСТЕРЕЖЕНИЯ

-  Не используйте цепи противоскольжения на шинах типоразмера 245/70R 16
-  Если на колесах вашего автомобиля установлены декоративные колпаки, снимите их перед установкой цепей.

Примечание: Система ABS продолжит работу в обычном режиме.

Примечание: Через каждый километр затягивайте шины противоскольжения.

Применяйте цепи противоскольжения только с коротким звеном.

Цепи противоскольжения устанавливайте только на передние колёса.

На автомобилях, оснащенных системой полного привода, необходимо довести давление воздуха в шинах до максимально разрешенного значения. См. **Технические характеристики** (стр. 118).

Колеса и шины

ТЕХНИЧЕСКИЕ ХАРАКТЕРИСТИКИ

Давление воздуха в шинах (холодные шины)

Вариант	Типоразмер шин	Максимально допустимая нагрузка на ось, кг (фунты)		бар (фунт силы/дюйм)	
		передн. колес	задних колес	передн. колес	задних колес
привод на 2 колеса	215/70R 15C	1170 (2579)	1860 (4100)	2,2 (32)	2,1 (30)/3,8 (54)
привод на 4 колеса	235/75R 15	1430 (3152)	1850 (4078)	2,1 (30)	2,1 (30)/2,9 (42)
привод на 4 колеса	245/70R 16	1430 (3152)	1850 (4078)	2,1 (30)	2,1 (30)/2,7 (39)
привод на 4 колеса	255/60R 18	1430 (3152)	1850 (4078)	2,1 (30)	2,1 (30)/2,7 (39)

Идентификация автомобиля

ТАБЛИЧКА С ИДЕНТИФИКАЦИОННЫМ НОМЕРОМ АВТОМОБИЛЯ

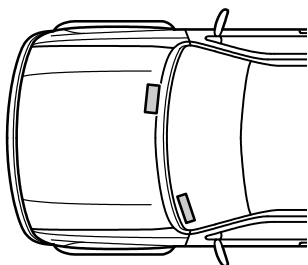

E79172

Табличка с идентификационными данными автомобиля расположена в моторном отсеке.

ИДЕНТИФИКАЦИОННЫЙ НОМЕР АВТОМОБИЛЯ (VIN)

Идентификационный номер автомобиля дополнительно отштампован на пластмассовой пластине, находящейся на левой части панели управления.

Технические характеристики

ТЕХНИЧЕСКИЕ ХАРАКТЕРИСТИКИ

Размеры автомобиля

Одинарная кабина

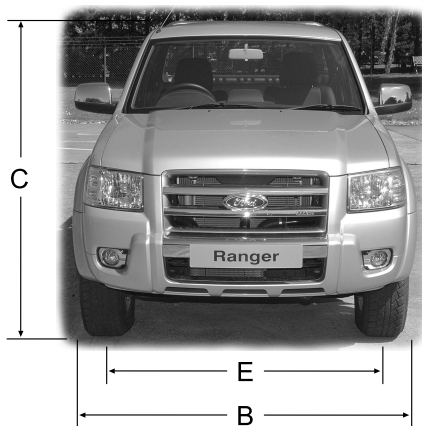
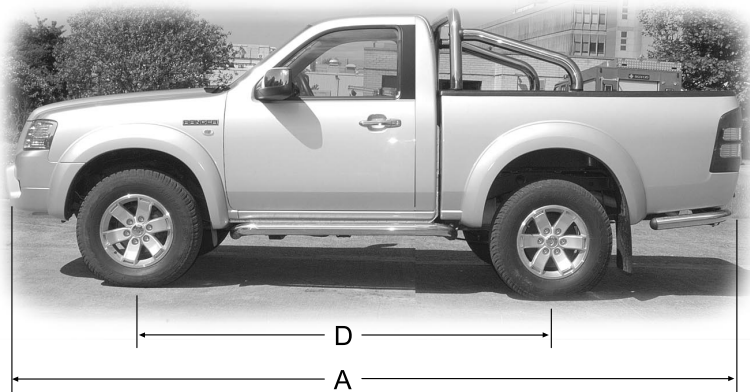

E79187

Технические характеристики

Поз.	Габариты	Размеры, мм (дюймы)
A	Габаритная длина (привод на 2 колеса)	5090 (200,4)
A	Габаритная длина (привод на 4 колеса)	5170 (203,5)
B	Габаритная ширина - без учета наружных зеркал (привод на 2 колеса)	1715 (67,5)
B	Габаритная ширина - без учета наружных зеркал (привод на 4 колеса)	1805 (71,1)
C	Габаритная высота (привод на 2 колеса)	1620 (63,8)
C	Габаритная высота (привод на 4 колеса)	1745 (68,7)
D	Колесная база (привод на 2 колеса)	2985 (117,5)
D	Колесная база (привод на 4 колеса)	3000 (118,1)
E	Колея - передняя (привод на 2 колеса)	1445 (56,9)
E	Колея - передняя (привод на 4 колеса)	1445 (56,9)
E	Колея - задняя (привод на 2 колеса)	1450 (57,1)
E	Колея - задняя (привод на 4 колеса)	1440 (56,7)

Технические характеристики

4-дверная удлиненная кабина

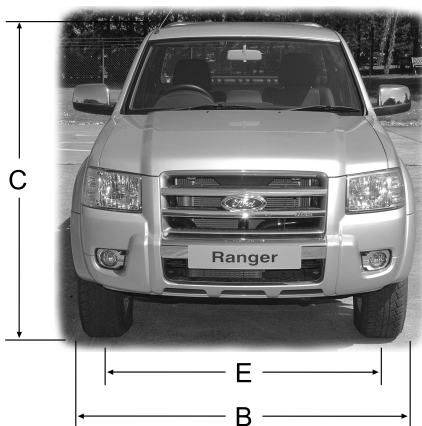
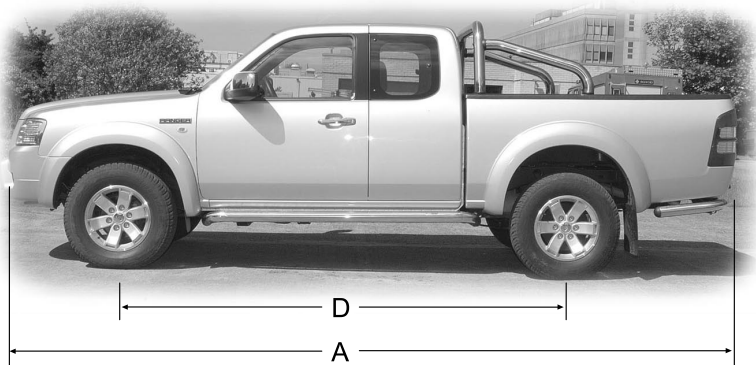

E79188

Поз.	Габариты	Размеры, мм (дюймы)
A	Габаритная длина (привод на 2 колеса)	5160 (203,1)
A	Габаритная длина (привод на 4 колеса)	5180 (203,9)
B	Габаритная ширина - без учета наружных зеркал (привод на 2 колеса)	1715 (67,5)

Технические характеристики

Поз.	Габариты	Размеры, мм (дюймы)
B	Габаритная ширина - без учета наружных зеркал (привод на 4 колеса)	1805 (71,1)
C	Габаритная высота (привод на 2 колеса)	1620 (63,8)
C	Габаритная высота (привод на 4 колеса)	1745 - 1750 (68.7 - 68.9) ¹
D	Колесная база (привод на 2 колеса)	2985 (117,5)
D	Колесная база (привод на 4 колеса)	3000 (118,1)
E	Колея - передняя (привод на 2 колеса)	1445 (56,9)
E	Колея - передняя (привод на 4 колеса)	1445 (56,9)
E	Колея - задняя (привод на 2 колеса)	1450 (57,1)
E	Колея - задняя (привод на 4 колеса)	1440 - 1470 (56.7 - 57.9) ¹
¹ В зависимости от типоразмера шин.		

Технические характеристики

Сдвоенная кабина

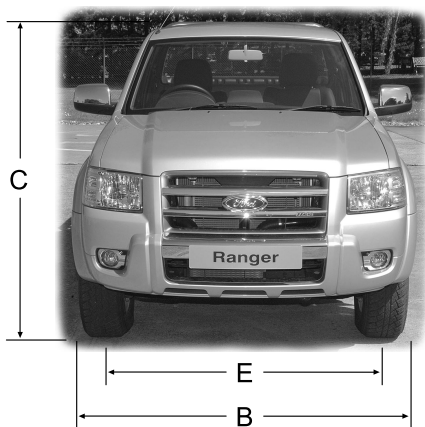
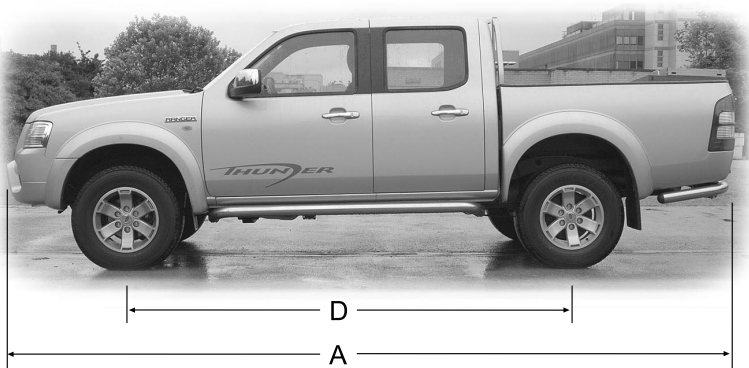

E79189

Поз.	Габариты	Размеры, мм (дюймы)
A	Габаритная длина (привод на 2 колеса)	5170 (203,5)
A	Габаритная длина (привод на 4 колеса)	5170 (203,5)
B	Габаритная ширина - без учета наружных зеркал (привод на 2 колеса)	1715 (67,5)

Технические характеристики

Поз.	Габариты	Размеры, мм (дюймы)
B	Габаритная ширина - без учета наружных зеркал (привод на 4 колеса)	1805 (71,1)
C	Габаритная высота (привод на 2 колеса)	1630 (64,2)
C	Габаритная высота (привод на 4 колеса)	1755 - 1760 (69.1 - 69.3) ¹
D	Колесная база (привод на 2 колеса)	2985 (117,5)
D	Колесная база (привод на 4 колеса)	3000 (118,1)
E	Колея - передняя (привод на 2 колеса)	1445 (56,9)
E	Колея - передняя (привод на 4 колеса)	1445 - 1475 (56.9 - 58.1) ¹
E	Колея задних колёс (привод на 2 колеса)	1450 (57,1)
E	Колея задних колёс (привод на 4 колеса)	1440 - 1470 (56.7 - 57.9) ¹

¹В зависимости от типоразмера шин.

Размеры буксировочного оборудования

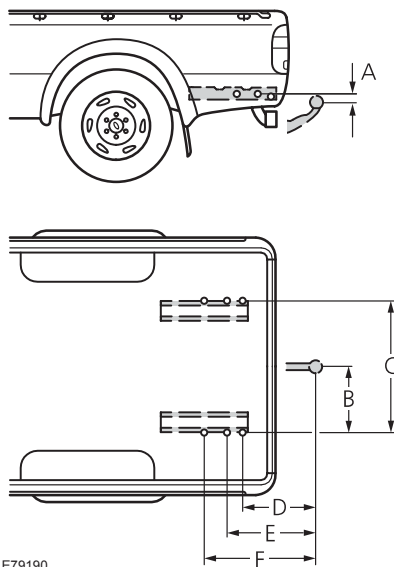

E79190

Технические характеристики

Поз.	Габариты	Размеры, мм (дюймы)
A	Точка крепления - центр буксировочного крюка (привод на 2 колеса)	97.5 ± 5 (3.8 ± 0.2)
A	Точка крепления - центр буксировочного крюка (привод на 4 колеса)	188 ± 5 (7.4 ± 0.2)
B	Центр буксировочного крюка - лонжерон (привод на 2 колеса)	541 (21,3)
B	Центр буксировочного крюка - лонжерон (привод на 4 колеса)	541 (21,3)
C	Внешняя сторона лонжерона (привод на 2 колеса)	1082 (42,6)
C	Внешняя сторона лонжерона (привод на 4 колеса)	1082 (42,6)
D	Центр буксировочного крюка - центр 1-й точки крепления (привод на 2 колеса)	325 ± 5 (12.8 ± 0.2)
D	Центр буксировочного крюка - центр 1-й точки крепления (привод на 4 колеса)	307 ± 5 (12.1 ± 0.2)
E	Центр буксировочного крюка - центр 2-й точки крепления (привод на 2 колеса)	425 ± 5 (16.7 ± 0.2)
E	Центр буксировочного крюка - центр 2-й точки крепления (привод на 4 колеса)	407 ± 5 (16 ± 0.2)
F	Центр буксировочного крюка - центр 3-й точки крепления (привод на 2 колеса)	560 ± 5 (22 ± 0.2)
F	Центр буксировочного крюка - центр 3-й точки крепления (привод на 4 колеса)	542 ± 5 (21.4 ± 0.2)

Масса автомобиля

Вариант	Собственная масса, кг (фунты)	Полезная нагрузка, кг (фунты)	Допустимая полная масса, кг (фунты)
Одиная кабина, привод на 2 колеса	1645 (3627)	1080 (2381)	2800 (6173)
Одиная кабина, привод на 4 колеса	1800 (3968)	1135 (2502)	3010 (6636)
4-дверная удлиненная кабина, привод на 2 колеса	1749 (3856)	926 (2041)	2900 (6393)

Технические характеристики

Вариант	Собственная масса, кг (фунты)	Полезная нагрузка, кг (фунты)	Допустимая полная масса, кг (фунты)
4-дверная удли- ненная кабина, привод на 4 колеса	1855 (4096)	990 (2183)	3070 (6768)
Сдвоенная кабина и задний привод (Авто- мобили с двигателем Duratorq-TDCi рабочим объемом 2,5 литра)	1740 (3836)	815 (1797)	2855 (6294)
Сдвоенная кабина и полный привод привод (Автомобили с двигателем Duratorq-TDCi рабочим объемом 2,5 литра)	1850 (4079)	835 (1841)	2985 (6581)
Сдвоенная кабина и полный привод привод (Автомобили с двигателем Duratorq-TDCi рабочим объемом 3,0 литра и механиче- ской коробкой передач)	1850 (4079)	835 (1841)	2985 (6581)
Сдвоенная кабина и полный привод привод (Автомобили с двигателем Duratorq-TDCi рабочим объемом 3,0 литра и автоматиче- ской коробкой передач)	1860 (4101)	835 (1841)	2995 (6603)

Введение

ВАЖНАЯ ИНФОРМАЦИЯ ОБ АУДИОСИСТЕМЕ

ПРЕДУПРЕЖДЕНИЯ



Из-за технической несовместимости могут возникать сбои в функционировании компакт-дисков с возможностью записи (формата CD-R) и перезаписи (формата CD-RW).



Описываемые аудиоблоки с проигрывателями компакт-дисков воспроизводят компакт-диски, соответствующие спецификациям международного стандарта "Red Book". Защищенные от возможности копирования компакт-диски, выпускаемые некоторыми производителями, не соответствуют этому стандарту, и качество их воспроизведения не гарантируется.



Двухформатные, двухсторонние диски (DVD Plus, CD-DVD), предназначенные для записи музыки, являются более толстыми, чем обычные CD, и поэтому их нормальное воспроизведение не может быть гарантировано. Может произойти заедание механизма проигрывателя. Не следует пользоваться компакт-дисками неправильной формы, компакт-дисками с пленкой, предохраняющей от появления царапин, или с самоклеющимися ярлыками. Поэтому гарантийные рекламации на аудиотехнику, использующие этот тип компакт-дисков, не принимаются.



Все проигрыватели CD предназначены для воспроизведения компакт-дисков промышленного производства диаметра 12 см. Проигрыватель на 6 CD также может воспроизводить диски диаметра 8 см, если установлен специальный переходник для таких дисков. Не пытайтесь вставлять диски диаметра 8 см в проигрыватель на 1 CD или если не установлен переходник для таких дисков.

ПРЕДУПРЕЖДЕНИЯ



При попадании посторонних предметов, например, кредитных карточек или монет, внутрь отсека для компакт-дисков, возможно повреждение аудиоблока.

Дисплеи аудиоблоков

CLASS 1
LASER PRODUCT

CAUTION—INVISIBLE LASER RADIATION WHEN OPEN
DO NOT STARE INTO BEAM OR
VIEW DIRECTLY WITH OPTICAL INSTRUMENTS

Disc (Диск)*

Звуковой компакт-диск



MP3



Краткое описание аудиоблока

КРАТКОЕ ОПИСАНИЕ АУДИОБЛОКА

Проигрыватель на 1 CD

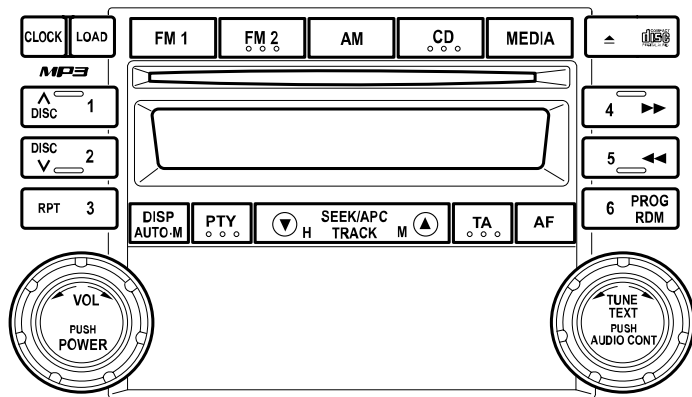

E83496

Краткое описание аудиоблока

Проигрыватель на 6 CD

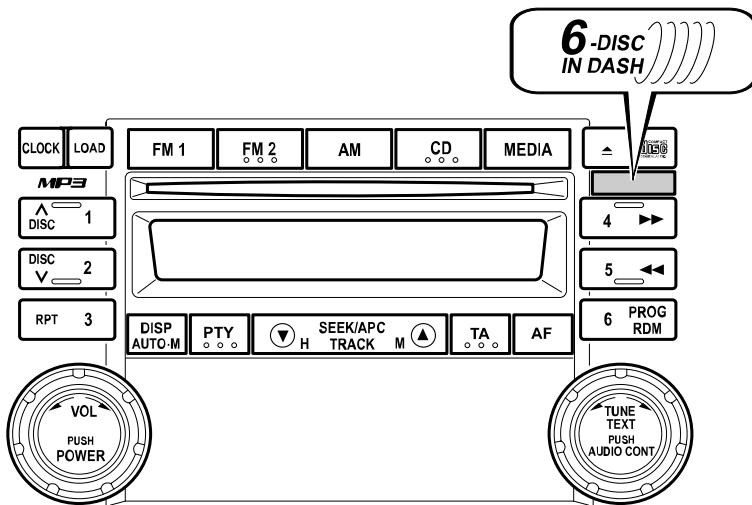

E83479

Краткое описание аудиоблока

Обзор функций кнопок

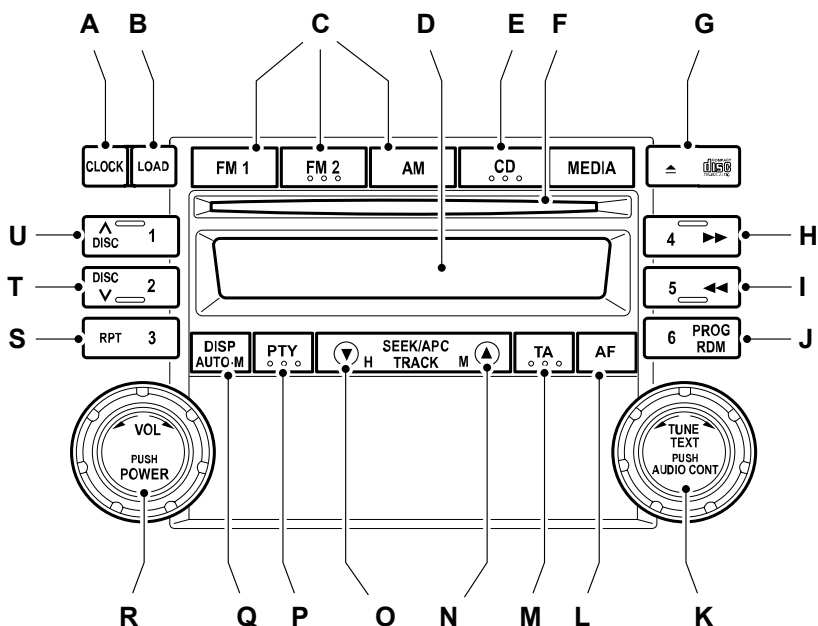

E83480

- A Кнопка времени.
- B Кнопка загрузки.
- C Кнопки выбора диапазонов частот.
- D Дисплей.
- E Кнопка воспроизведения CD.
- F Прорезь для CD.
- G Кнопка извлечения CD.
- H Кнопка включения радиостанции 4 / Быстрая перемотка вперёд.
- |----- Кнопка включения радиостанции 5 / Перемотка назад.
- J Кнопка включения радиостанции 6 / Случайный выбор.

Краткое описание аудиоблока

- K Ручка настройки звука / Ручная настройка радиоприёмника.
- L Кнопка альтернативной радиостанции.
- M Кнопка информации о дорожном движении.
- N Кнопка установки минут / Поиск радиостанции / Включение следующей дорожки.
- O Кнопка установки часов / Поиск радиостанции / Включение предыдущей дорожки.
- P Кнопка выбора типа программы.
- Q Кнопка автоматической настройки радиоприёмника / Переключение режима дисплея.
- R Питание / регулировка громкости.
- S Кнопка включения радиостанции 3 / Повторное воспроизведение.
- T Кнопка включения радиостанции 2 / Воспроизведение предыдущего диска.
- U Кнопка включения радиостанции 1 / Воспроизведение следующего диска.

ЗАЩИТНЫЙ КОД

Для защиты от похищения аудиосистема вашего автомобиля оборудована системой защиты от воров. Данная система требует введение кода, что делает аудиосистему неработоспособной в случае похищения. Система защиты активируется после отключения электропитания от аудиосистемы или при любом прерывании подачи электропитания. Если система активирована, то при возобновлении подачи электропитания аудиосистема не будет функционировать, а на дисплее будет мигать надпись 'CODE' до тех пор, пока не будет введён верный код. Если активируется система защиты, то все настройки аудиосистемы сбиваются.

ПРЕДОСТЕРЕЖЕНИЕ



Перед вводом персонального кода необходимо изучить инструкции по его вводу. Персональный код высвечивается на дисплее аудиосистемы только при его установке. После того, как код был введён и записан в память аудиосистемы, он больше не высвечивается. Поэтому необходимо записать высветившийся персональный код. Не позволяйте посторонним лицам вводить данный код.

Примечание: *Несмотря на то, что аудиосистема может функционировать и без установки персонального кода, мы всё же рекомендуем его устанавливать.*

ЕСЛИ ЗАЩИТНЫЙ КОД УТЕРЯН

Если вы потеряете цифровой код, обратитесь к обслуживающему вас дилеру, сообщите ему реквизиты вашего аудиоблока и предоставьте подтверждение права собственности. Обслуживающий вас дилер получит правильный код в Ford Motor Company Limited.

ВВОД ЗАЩИТНОГО КОДА

Процедура установки

1. Вначале аудиосистема должна быть выключена и переключатель зажигания должен находиться в положении АСС.
2. Одновременно нажмите на кнопку AUTO-M и на кнопку 6 и удерживайте их около двух секунд, пока не высветится надпись 'CODE'.
3. Снова одновременно нажмите на кнопку AUTO-M и на кнопку 6, пока высвечивается надпись 'CODE' (около 10 секунд). На дисплее появятся символы '----'.
4. Пока высвечиваются данные чёрточки, введите ваш персональный код, используя кнопки 1, 2, 3 и 4. Кнопка 1 меняет первую цифру, кнопка 2 - вторую, 3 - третью и 4 - четвёртую. Например, если вы хотите ввести код 4213, необходимо нажать на кнопку 1 пять раз, на кнопку 2 - три раза, на кнопку 3 - два раза и на кнопку 4 - четыре раза. Если изображение на дисплее не меняется во время ввода, начинайте процедуру заново с шага 1.
5. Одновременно нажмите на кнопку AUTO-M и на кнопку 6 и удерживайте их около двух секунд, пока на дисплее высвечивается введённый код. Раздастся звуковой сигнал и надпись 'CODE' начнёт мигать. Примерно через 5 секунд надпись 'CODE' исчезнет. Это будет говорить о том, что система настроена.

Примечание: *Мы рекомендуем выбирать такой код, чтобы он ассоциировался с легко запоминаемым числом. Также рекомендуется хранить лист с вашим персональным кодом вместе с документами на автомобиль.*

Функции безопасности

Примечание: Если на дисплее появилась надпись 'ERR' (ошибка), повторите процедуру установки с шага 4. Если надпись 'ERR' (ошибка) появляется на дисплее 3 раза подряд, то после этого вы не сможете ввести код. В таком случае необходимо выключить зажигание и начать процедуру ввода кода заново.

Отмена персонального кода

1. Вначале аудиосистема должна быть выключена и переключатель зажигания должен находиться в положении АСС.
2. Одновременно нажмите на кнопку AUTO-M и на кнопку 6 и удерживайте их около двух секунд, пока не высветится надпись 'CODE'.
3. Снова одновременно нажмите на кнопку AUTO-M и на кнопку 6, пока высвечивается надпись 'CODE' (около 10 секунд). На дисплее появятся символы '----'.
4. Пока высвечиваются эти символы, необходимо ввести текущий код, как описано в пункте 4 инструкции по установке кода (например, 4213).
5. Одновременно нажмите на кнопку AUTO-M и на кнопку 6 и удерживайте их около двух секунд, пока на дисплее высвечивается введённый код. Раздастся звуковой сигнал и появится надпись 'CODE'.
6. Через 5 секунд надпись 'CODE' исчезнет. Это означает, что персональный код отменён.

Примечание: Если на дисплее появилась надпись 'ERR' (ошибка), повторите процедуру установки с шага 4. Если надпись 'ERR' (ошибка) появляется на дисплее 3 раза подряд, то после этого вы не сможете ввести код. В таком случае необходимо выключить зажигание и начать процедуру ввода кода заново.

Изменение персонального кода

Перед изменением персонального кода его необходимо отменить. Затем установите персональный код, следуя инструкции по установке.

Активация системы

Если подача электропитания к аудиосистеме отключена или прервана, то активируется система защиты от воров. После этого аудиосистема становится неработоспособной. В таком случае, при возобновлении подачи электропитания на дисплее начнёт мигать надпись 'CODE' до тех пор, пока не будет введён верный код.

Чтобы отключить систему защиты от воров и включить аудиосистему, введите ваш персональный код.

1. Одновременно нажмите на кнопку AUTO-M и на кнопку 6 и удерживайте их около двух секунд, пока на дисплее не появятся чёрточки.
2. Пока на экране высвечиваются чёрточки, введите код, как описано в инструкции по установке кода.
3. Одновременно нажмите на кнопку AUTO-M и на кнопку 6 и удерживайте их около двух секунд. Раздастся звуковой сигнал и на 5 секунд высветится надпись 'CODE', после чего система будет готова к работе. Если появится надпись 'ERR' (ошибка), начните ввод с шага 1.

ЕСЛИ ВВЕДЕН НЕПРАВИЛЬНЫЙ ЗАЩИТНЫЙ КОД

После того, как вы установили код безопасности, вам даётся ограниченное количество попыток для его ввода. После трёх попыток ввода аудиосистема будет окончательно заблокирована.

Функции безопасности

ПРЕДОСТЕРЕЖЕНИЯ

 Если три раза подряд при вводе возникла ошибка, то активируется система защиты от воров, и аудиосистема становится неработоспособной. На экране появится мигающая надпись 'ERR' (ошибка). В таком случае следует связаться с дилерским центром Ford для получения консультации.

 Не позволяйте посторонним лицам вводить код безопасности.

Индикация времени и даты

НАСТРОЙКА ЧАСОВ АУДИОБЛОКА

Изменение настроек времени

Часы можно настроить тогда, когда переключатель зажигания находится в положении ACC или ON.

- Нажмите и удерживайте кнопку CLOCK около двух секунд, пока не раздастся звуковой сигнал. Показания часов начнут мигать.
- Для установки часов используйте кнопку HOUR SET. Для установки минут используйте кнопку MINUTE SET, пока показания часов мигают.
- Нажмите кнопку CLOCK для подтверждения Вашего выбора и окончательной установки значений.

12/24 формат

Для переключения между 12-часовым и 24-часовым форматами времени нажмите на кнопку AF или AUTO MEMORY, пока показания часов мигают.

Точная настройка часов

Вы можете перевести показания часов на начало часа при помощи данной функции.

- Нажмите и удерживайте кнопку CLOCK около двух секунд, пока не раздастся звуковой сигнал. Показания часов начнут мигать.
- Снова нажмите на кнопку CLOCK, и показания часов изменятся следующим образом:

Пример

- текущее время между 12:01 и 12:29 поменяется на 12:00 ровно
- текущее время между 12:30 и 12:59 поменяется на 1:00 ровно.

Примечание: Если подача электропитания к устройству прервана (перегорание предохранителя или отключение аккумуляторной батареи), часы необходимо будет настроить заново.

Использование аудиосистемы

ВКЛЮЧЕНИЕ/ВЫКЛЮЧЕНИЕ

Поверните переключатель зажигания в положение ACC или ON.

Включите аудиосистему, нажав на ручку POWER/VOLUME. Выключите аудиосистему, снова нажав на ручку POWER/VOLUME.

ПРЕДОСТЕРЕЖЕНИЕ



Во избежание разрядки аккумуляторной батареи не оставляйте надолго включённую аудиосистему, если двигатель выключен.

РЕГУЛЯТОР ГРОМКОСТИ

Используйте этот регулятор, чтобы в любой момент времени увеличить или уменьшить громкость звучания аудиосистемы. В процессе регулировки выбранный уровень громкости отображается на дисплее.

КНОПКИ НАСТРОЙКИ РАДИОСТАНЦИЙ

Поиск станций

Выберите диапазон частот, нажмите и быстро отпустите одну из стрелок на кнопке поиска радиостанций. Аудиоблок остановится на первой радиостанции, которую он обнаружит в выбранном Вами направлении поиска.

Примечание: Если вы будете продолжать удерживать кнопку, то частота будет меняться без остановки.

Ручная настройка

Ручкой ручной настройки можно менять частоту в сторону увеличения или уменьшения. Выбранный уровень отображается на дисплее.

КНОПКИ НАСТРОЙКИ ЧАСТОТ РАДИОСТАНЦИЙ

Эта функция позволяет заносить в память аудиоблока частоты любимых радиостанций, вещающих в диапазонах AM и FM, и настраиваться на них, выбрав соответствующий диапазон частот и нажав на одну из кнопок предварительной настройки.

- Настройтесь на требуемый диапазон частот
- Настройтесь на требуемую радиостанцию.
- Нажмите и удерживайте одну из кнопок предварительной настройки до звукового сигнала. На экране будет показан номер предварительно настроенного канала и частота или название станции. Станция занесена в память.

Это может быть повторено на каждом диапазоне частот и для каждой кнопки предварительной настройки.

МЕНЮ АУДИОСИСТЕМЫ

Нажимайте на ручку управления аудиосистемой, чтобы выбрать регулировку требуемого параметра звука. Данная регулировка отобразится на дисплее.

Чтобы отрегулировать выбранный параметр звука, вращайте ручку:

Дисплей	Влево	Вправо
ALC OFF* (пустой экран)	Выберите режим	Выберите режим
BASS (низкие частоты)	Снижение уровня	Повышение уровня

Использование аудиосистемы

Дисплей	Влево	Вправо
TREB (высокие частоты)	Снижение уровня	Повышение уровня
FADE (перед/зад)	Смещение звука вперёд	Смещение звука назад
BAL (право/лево)	Смещение звука влево	Смещение звука вправо
BEEP ON* (звуковой сигнал)	OFF (выкл.)	ON (вкл.)

* Данный экран меняется в зависимости от выбранного режима.

Примечание: Примерно через 5 секунд после выбора какого-либо режима настройка будет автоматически сохранена. Чтобы сбросить все настройки звука (низкие и высокие частоты, баланс перед/зад, право/лево), нажмите и удерживайте ручку регулировки звука в течение 2 секунд. Раздастся звуковой сигнал и появится надпись 'CLEAR'.

Настройка звукового сигнала

Звуковой сигнал, сопровождающий ваши действия при работе с аудиосистемой, может быть включён или отключён.

КНОПКА ВЫБОРА ЧАСТОТНОГО ДИАПАЗОНА

Данные кнопки переключают диапазон радиоприёмника между AM и FM.

Нажмите на кнопку AM, чтобы выбрать MW или LW. Кнопки FM позволяют выбрать FM1 или FM2. Выбранный диапазон отображается на дисплее. Если в диапазоне FM включена радиостанция со стереосигналом, то на экране появится надпись 'ST'.

Примечание: Если сигнал радиостанции в диапазоне FM становится слабым, то для снижения уровня шума радиоприёмник автоматически переключается в режим моно, и надпись 'ST' пропадает.

Данные кнопки могут использоваться для включения режима радиоприёмника (например, при прослушивании CD).

АВТОМАТИЧЕСКОЕ ЗАПОМИНАНИЕ ЧАСТОТ РАДИОСТАНЦИЙ

Функция автоматической настройки позволяет записывать в память радиоприёмника станции с наилучшим приёмом в данной местности, как в AM, так и в FM диапазоне. Эта функция наиболее удобна тогда, когда местные радиостанции вам не известны.

- Нажмите и удерживайте кнопку AUTO MEMORY в течение около 2 секунд, пока не раздастся звуковой сигнал.
- Радиоприёмник автоматически просканирует выбранный диапазон и сохранит в памяти до шести радиостанций с наиболее качественным приёмом в данной местности.
- После завершения сканирования радиостанция с наиболее качественным приёмом будет включена, а на дисплее высветится её частота. Нажмите и отпустите кнопку AUTO MEMORY, чтобы прослушать станции, найденные в автоматическом режиме. При каждом нажатии будет включаться следующая найденная станция; также высветятся её частота и порядковый номер в памяти.

Примечание: Если радиоприёмнику не удалось найти ни одной радиостанции, то на дисплее высветится буква 'A'.

НАСТРОЙКА ПРИЕМА ТРАНСПОРТНЫХ СООБЩЕНИЙ

Перед тем как будет возможен прием дорожных сообщений требуется нажать на кнопку TA. Если при включённом радиоприёмнике нажать на кнопку TA (информация о дорожном движении), то приёмник перейдёт в режим TA и на дисплее высветится надпись 'TR'.

В режиме TA приёмник будет искать только радиостанции, передающие информацию о дорожном движении. Если настроенная в данный момент радиостанция не передаёт информацию о дорожном движении, то при нажатии на кнопку TA начнётся автоматический поиск другой радиостанции, передающей данную информацию. Если такая радиостанция не будет найдена, то включится радиостанция, настроенная до этого.

Если система находится в режиме TA или если радио выключено, то при нажатии на кнопку TA, то система перейдёт в режим ожидания сообщений о дорожном движении и на дисплее появятся надписи 'TA' и 'TR'. Если настроенная в настоящий момент радиостанция не передаёт информацию о дорожном движении (TA), то приёмник начнёт искать такую радиостанцию в другой сети и система вернётся в режим ожидания.

Примечание: *Если приёмник находится в режиме ожидания TA, то звук текущей радиостанции выключен.*

Если будет найдена радиостанция с информацией TA, то она включится вместо включённого CD-проигрывателя или вместо другой радиостанции. Во время приёма радиостанции с информацией о дорожном движении нажмите на кнопку TA, чтобы закончить её прослушивание и вернуться в предыдущий режим. Чтобы выйти из режима ожидания TA, нажмите на кнопку информации о дорожном движении.

Меню аудиоблока

АВТОМАТИЧЕСКАЯ РЕГУЛИРОВКА УРОВНЯ

Автоматическая регулировка уровня звука (ALC) - это функция, которая автоматически меняет громкость звука и некоторые его параметры в зависимости от скорости автомобиля. Громкость увеличивается с увеличением скорости автомобиля и уменьшается при замедлении.

Существуют четыре режима, перечисленные ниже. Вы можете выбрать любой из них.

Настройка (кнопка "Mode")	Изменение громкости
ALC OFF (ALC выключена)	Не меняется
ALC LEVEL 1	Минимальное
ALC LEVEL 2	Среднее
ALC LEVEL 3	Максимальное

Вращением ручки управления аудиосистемой выберите один из режимов ALC OFF, ALC LEVEL 1, 2 или 3. На экране высветится надпись, соответствующая текущему режиму.

АЛЬТЕРНАТИВНЫЕ ЧАСТОТЫ

Функция поиска альтернативной радиостанции (AF) для FM диапазона. Для включения данной функции нажмите на кнопку FM. На дисплее появится надпись 'AF'. При приёме радиостанции, передающей информацию RDS, на дисплее появится название данной радиостанции.

Если вы желаете продолжить прослушивание местной радиопрограммы, нажмите и удерживайте кнопку AF в течение двух секунд. Вы услышите звуковой сигнал и на дисплее появится надпись 'REG ON'. Чтобы выключить её, снова нажмите и удерживайте кнопку AF в течение двух секунд. Вы услышите звуковой сигнал и на дисплее появится надпись 'REG OFF'.

ПРЕДПОЧТИТЕЛЬНЫЙ ТИП ПРОГРАММ (PTY)

Многие программы, транслируемые в диапазоне FM, классифицированы по содержанию. Такая классификация производится по идентификационному номеру, закодированному в транслируемом сигнале.

В некоторых аудиоблоках возможен поиск по одной из таких категорий, что позволяет Вам выбрать для прослушивания программу конкретного типа.

Классификация	Описание
ПОП-МУЗЫКА	Легкая музыка
КЛАССИКА	Классическая музыка
НОВОСТИ	
СПОРТ	
ТОК-ШОУ	
НЕТ	Без категории

Меню аудиоблока

Классификация	Описание
ALARM (ТРЕВОГА)	См. примечание ниже

Примечание: *Некоторые радиостанции также могут передавать экстренные выпуски информации, относящиеся к категории ALARM, однако выбрать этот тип программы вручную невозможно.*

Выбор программ РТУ

- В режиме FM нажмите на кнопку РТУ. На экране появится классификационный код РТУ и обозначение 'РТУ'. Если нет кода РТУ, появится обозначение 'NONE'.

Выбор станций, транслирующих программы одного типа

Нажмите на кнопку РТУ; пока на экране горит код РТУ:

- Используйте кнопки поиска в прямом/обратном направлении, чтобы найти другие станции, которые транслируют программы этого же типа.

Выбор станций, транслирующих программы другого типа

Нажмите на кнопку РТУ; пока на экране горит код РТУ:

- Еще раз нажмите на кнопку РТУ, чтобы выбрать другой тип программ. Удерживайте кнопку РТУ, пока не будет выбран желаемый тип программ.
- Затем с помощью кнопок поиска в прямом/обратном направлении выберите радиостанцию, которая транслирует программы желаемого типа.

Использование функции РТУ

Во время поиска другой радиостанции по типу программы звук аудиоблока приглушается и открывается дисплей поиска функции РТУ. В процессе поиска код РТУ мигает. После того как программа найдена, радиоприемник перенастраивается на выбранную станцию и возобновляет работу.

Если вы не хотите переключаться на новую станцию, и на экране продолжает мигать код РТУ, снова используйте кнопки поиска, чтобы найти другую станцию, транслирующую программы этого же типа.

Примечание: *Если радиостанция, передающая программы этого же типа, не обнаружена, на экране появляется сообщение 'NOTHING', и радиоприемник снова настраивается на исходную радиостанцию.*

Проигрыватель компакт-дисков

ЗАГРУЗКА КОМПАКТ-ДИСКА

Проигрыватель на 1 CD

Вставьте компакт-диск этикеткой вверх в гнездо проигрывателя. Механизм автоматически установит компакт-диск и начнёт его воспроизведение. Перед началом воспроизведения будет небольшая задержка, во время которой проигрыватель начнёт считывание информации с диска.

Проигрыватель на 6 CD

Вставляйте компакт-диск этикеткой вверх. Механизм автоматически установит компакт-диск и начнёт его воспроизведение. Перед началом воспроизведения будет небольшая задержка, во время которой проигрыватель начнёт считывание информации с диска. На экране будет отображаться номер диска и номер воспроизводимой дорожки.

Примечание: *Проигрыватель автоматически начнёт воспроизведение вставленного диска. Нельзя вставлять диск, если на экране высвечивается надпись 'WAIT' (подождите). Во время ожидания вы будете слышать предупреждающие сигналы. Этот звук можно выключить или включить, одновременно нажав на кнопку POWER/VOLUME DIAL (питание/регулировка громкости) и на кнопку LOAD (загрузка) и удержав их в течение двух секунд.*

Загрузка одного компакт-диска:

- Нажмите на кнопку LOAD.
- Вставьте компакт-диск после того, как на дисплее появится надпись 'IN'.

Если вы хотите вставить диск в отсек с определённым номером, то выполните следующее:

- Нажмите и удерживайте кнопку LOAD в течение около 2 секунд, пока не раздастся звуковой сигнал.
- Пока на экране высвечивается надпись 'WAIT', нажмите на кнопку с номером, соответствующим номеру требуемого отсека для диска.
- Вставьте компакт-диск после того, как на дисплее появится надпись 'IN'.

Примечание: *Нельзя вставить компакт-диск в отсек, если в нём уже имеется компакт-диск.*

Загрузка нескольких компакт-дисков:

- Нажмите и удерживайте кнопку LOAD в течение около 2 секунд, пока не раздастся звуковой сигнал.
- Вставьте компакт-диск после того, как на дисплее появится надпись 'IN'.
- Вставьте следующий компакт-диск после того, как на дисплее снова появится надпись 'IN'.

Примечание: *Если в течение 15 секунд после появления надписи 'IN' ни один диск не был вставлен, или если все отсеки для дисков заняты, то проигрыватель автоматически начнёт воспроизведение диска, вставленного первым.*

ИЗВЛЕЧЕНИЕ КОМПАКТ-ДИСКА

ПРЕДУПРЕЖДЕНИЕ



В определенных условиях извлекаемые из проигрывателя диски могут быть очень горячими. Будьте осторожны, когда вынимаете диски.

Проигрыватель на 1 CD

- Чтобы извлечь диск, в любой момент нажмите на кнопку извлечения.
- При нажатии на кнопку CD EJECT автоматически возобновляется работа радиоприемника.

Проигрыватель компакт-дисков

Проигрыватель на 6 CD

Нормальное извлечение

- Нажмите на кнопку извлечения диска. На дисплее высветится номер извлекаемого диска и появится надпись 'DISC OUT'.
- Выньте диск.

Примечание: Если вы нажмёте кнопку извлечения диска во время воспроизведения, то автоматически начнётся воспроизведение следующего диска.

Извлечение диска из определённого отсека

- Нажмите и удерживайте кнопку извлечения диска в течение около двух секунд, пока не раздастся звуковой сигнал. На дисплее начнёт мигать надпись 'DISC OUT'.
- В течение пяти секунд после звукового сигнала нажмите кнопку с номером, соответствующим номеру диска, который вы хотите извлечь.
- Выньте диск.

ИЗВЛЕЧЕНИЕ НЕСКОЛЬКИХ КОМПАКТ-ДИСКОВ

- Нажмите и удерживайте кнопку извлечения диска в течение около двух секунд, пока не раздастся звуковой сигнал. На дисплее начнёт мигать надпись 'DISC OUT'.
- Снова нажмите на кнопку извлечения диска в течение пяти секунд после звукового сигнала.
- Выньте диск. После этого будет извлечён следующий диск.
- После извлечения всех дисков снова включается режим радиоприёмника.

Примечание: Если кнопка не была нажата в течение пяти секунд после появления мигающей надписи 'DISC OUT', начнётся автоматическое извлечение дисков.

Примечание: Извлечение начнётся с диска с меньшим порядковым номером.

Примечание: Все находящиеся в проигрывателе диски будут извлечены друг за другом.

Примечание: Диски могут быть извлечены при выключенном зажигании. Для того, чтобы извлечь все диски, необходимо нажать и удерживать кнопку извлечения дисков в течение около двух секунд.

ВОСПРОИЗВЕДЕНИЕ КОМПАКТ-ДИСКОВ

Во время прослушивания радио нажмите на кнопку CD, чтобы началось воспроизведение компакт-диска (если он имеется в устройстве).

Если в устройстве нет компакт-диска, то при нажатии на кнопку CD на экране появится мигающая надпись 'NO DISC'.

ВЫБОР КОМПАКТ-ДИСКА

Проигрыватель на 6 CD

При нажатии на кнопку CD устройство начнёт воспроизведение с того места, на котором оно в последний раз остановилось.

Если диск, который воспроизводился ранее, уже недоступен, воспроизведение начинается со следующего диска и продолжается в порядке возрастания, т.е. после второго диска выбирается третий диск. По завершении проигрывания верхнего по порядку диска, происходит проигрывание следующего по порядку диска и так далее по всему циклу загрузки.

Проигрыватель компакт-дисков

Однако вы можете выбрать другой диск, нажимая во время воспроизведения на кнопки переключения дисков.

Аудиоблок запоминает, какие диски доступны, и не выбирает отсутствующий диск. Если Вы выберете отсутствующий диск, то на дисплее появится надпись 'NO DISC' и продолжится воспроизведение текущего диска.

Примечание: *Чтобы переключить диск во время воспроизведения MP3, необходимо нажать и удерживать кнопку переключения дисков в течение около двух секунд.*

ВЫБОР ДОРОЖКИ

- Нажмите кнопку включения следующей дорожки один раз, чтобы перейти к следующей записи, или несколько раз, чтобы перейти к последующим дорожкам.
- Нажав кнопку включения предыдущей дорожки, можно повторить прослушивание текущей дорожки.
- Несколько раз нажав на кнопку включения предыдущей дорожки, можно перейти на несколько записей назад.

УСКОРЕННЫЙ ПЕРЕХОД ВПЕРЕД/НАЗАД

- Нажмите и удерживайте кнопки со стрелками влево/вправо ускоренной прямой/обратной прокруткой выполните поиск мелодий на компакт-диске.

ВОСПРОИЗВЕДЕНИЕ В СЛУЧАЙНОМ ПОРЯДКЕ

Если выбрана функция произвольного воспроизведения, все фонограммы, записанные на компакт-диске, воспроизводятся в произвольном порядке.

Во время воспроизведения CD-диска

- Нажмите на кнопку RDM (случайный порядок), чтобы включить воспроизведение дорожек диска в случайном порядке. На дисплее появится надпись 'RDM'.
- Снова нажмите на эту кнопку, чтобы отменить случайное воспроизведение.

Во время воспроизведения MP3 CD (случайный выбор файла в папке)

- Нажмите на кнопку RDM, чтобы включить воспроизведение файлов в папке в случайном порядке. На дисплее появится надпись 'FOLDER RDM'.
- Чтобы отменить случайное воспроизведение, снова нажмите на данную кнопку, но не ранее чем через 3 секунды.

Во время воспроизведения MP3 CD (случайный выбор файла на всём диске)

- Во время воспроизведения нажмите на кнопку RDM, а затем в течение трёх секунд снова нажмите на неё. Начнётся случайное воспроизведение файлов на всём диске. На дисплее появится надпись 'DISC RDM'.
- Снова нажмите на эту кнопку, чтобы отменить случайное воспроизведение.

ПОВТОРНОЕ ВОСПРОИЗВЕДЕНИЕ ДОРОЖЕК КОМПАКТ-ДИСКА

Во время воспроизведения CD

- Нажмите на кнопку повторного воспроизведения (RPT) чтобы начать многократное воспроизведение данной дорожки. На экране появится надпись 'RPT'.
- Чтобы отменить повторное воспроизведение, снова нажмите на данную кнопку.

Во время воспроизведения MP3 CD (повторное воспроизведение файла)

- Нажмите на кнопку повторного воспроизведения (RPT), чтобы начать многократное воспроизведение данной дорожки. На экране появится надпись "TRACK RPT".
- Чтобы отменить повторное воспроизведение, снова нажмите на данную кнопку, но не ранее чем через три секунды.

Во время воспроизведения MP3 CD (циклическое воспроизведение файлов текущей папки)

- Во время воспроизведения нажмите на кнопку RPT, а затем в течение трёх секунд снова нажмите на неё, чтобы начать воспроизведение файлов только из текущей папки. На экране появится надпись 'FOLDER RPT'.
- Чтобы отменить повторное воспроизведение, снова нажмите на данную кнопку.

ВОСПРОИЗВЕДЕНИЕ ЗАПИСЕЙ В ФОРМАТЕ MP3

MP3 (MPEG 1 аудио 3-го уровня) - это стандартная технология и формат сжатия аудиозаписей. Эта форма позволяет более эффективно использовать базы данных записей.

Вы можете прослушивать файлы MP3, записанные на дисках формата CD-ROM, CD-R и CD-RW. Требуется, чтобы диск имел формат ISO 9660 1-го уровня или 2-го уровня или расширенный формат Joliet или Romeo.

Формат ISO 9660

Это самый распространенный международный стандарт логического формата файлов и папок на CD-ROM.

Он разделен на три уровня с учетом различий в процедурах присвоения имен файлов, в конфигурации данных и в других характеристиках.

Скорость в битах

Это объем данных, пересылаемых в секунду, выраженный в б/сек. (биты в секунду). Как правило, чем выше скорость в битах при сжатии файла MP3, тем больше информации о воспроизведении музыки содержится в файле и, следовательно, тем выше качество звучания.

Этот аудиоблок воспроизводит файлы MP3, записанные при скорости от 8 до 320 Кб/сек. Однако, чтобы гарантировать устойчивое качество звучания рекомендуется использовать диски, записанные со скоростью не ниже 128 Кб/сек.

Проигрыватель компакт-дисков

Мульти-сеанс записи

Сеанс - это полный объем данных, записанных от начала до конца одного периода записи на CD-ROM, CD-R/CD-RW. Мульти-сеанс - это наличие на одном диске нескольких сеансов записи. Можно использовать диски, на которых содержится до 40 сеансов записи.

Форматы файлов

- Если используются форматы, отличные от ISO 9660 1-го и 2-го уровня, возможно некорректное отображение на дисплее имен папок или имен файлов.
- Присваивая имена, обязательно добавляйте к имени файла расширение ".MP3".
- Если вы присваиваете расширение ".MP3" файлу, формат которого не MP3, аудиоблок не сможет правильно распознать файл и возникнут хаотичные шумы, которые могут привести к повреждению динамиков.
- Для начала воспроизведения дисков следующих категорий требуется больше времени:
 - диски со сложной древовидной структурой;
 - диски, записанные с использованием мульти-сеанса записи;
 - диски с возможностью добавления дополнительных данных.

Максимальное количество символов, которые можно использовать в именах файлов, указано ниже. Однако этот аудиоблок выводит на экран не более 30 символов, включая расширение файла (.mp3).

	Максимальное количество символов в имени файла, включая расширение '.mp3'
ISO 9660, уровень 1	12*
ISO 9660, уровень 2	31*
Расширенный формат Joliet	64
Расширенный формат Romeo	128

* Можно использовать однобайтные латинские буквы (только заглавные) и символ подчеркивания '_ '.

Порядок воспроизведения файлов MP3

Последовательность воспроизведения файлов и папок показана на рисунке.

Примечание: Папки, в которых нет файлов MP3, пропускаются.

Проигрыватель компакт-дисков

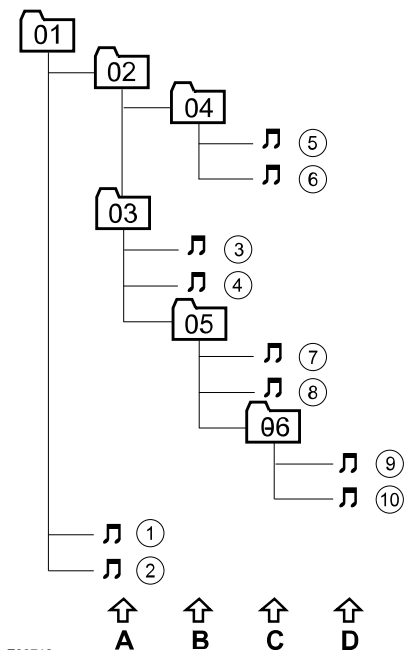

E83712

- A 1-й уровень
- B 2-й уровень
- C 3-й уровень
- D 4-й уровень

Этот аудиоблок воспроизводит файлы формата MP3, имеющие вплоть до 8 уровней. Однако, чем больше уровней на диске, тем больше времени проходит до начала воспроизведения. Рекомендуется записывать диски, используя не более двух уровней.

Возможно воспроизведение одного диска, на котором записано до 512 файлов, и одной папки, в которой записано до 255 файлов.

Показ тэгов ID3

Тэги ID3 - это способ хранения информации о музыке, записанной в файле MP3. Можно занести в память, в частности, информацию о конкретной записи, исполнителе и альбоме. Эту информацию можно свободно редактировать, используя программу редактирования ID3.

Этот аудиоблок выводит на экран только тэги ID3 с названием альбома, записи и именем исполнителя, введенные в формате Ver1.0/1.1/2.2/2.3. Любые другие данные, возможно, не будут выведены на экран.

Этот аудиоблок выводит на экран только однобайтные латинские буквенные символы и цифры. Вводя тэги ID3, используйте только однобайтные латинские буквенные символы и цифры. Двухбайтные буквы и некоторые специальные символы не выводятся на экран.

Навигация в структуре файлов MP3

Записи формата MP3 могут быть записаны на компакт-диске различными способами. Все записи могут быть помещены в корневой каталог, как на обычном звуковом компакт-диске, или в отдельные папки, отведенные, например, для конкретного альбома, исполнителя или музыкального жанра.

Если на CD записано несколько папок, записи воспроизводятся в порядке увеличения объема, как показано на иллюстрации. Порядок воспроизведения папок задается автоматически, его нельзя изменить.

- Используйте кнопки выбора диска выбора другой папки.
- С помощью кнопок выбора записи выберите другую запись (файл) в папке.

ПОКАЗ СОПРОВОДИТЕЛЬНОЙ ИНФОРМАЦИИ ИЗ ФАЙЛА MP3

В режиме воспроизведения компакт-диска формата MP3 на дисплей аудиоблока можно выводить определенную информацию, зашифрованную в каждой записи. Как правило, это следующая информация:

- Имя файла.
- Имя папки.
- Информация категории ID3, например, название альбома или имя исполнителя.

На дисплее аудиоблока, как правило, появляется имя папки. Для того чтобы выбрать для показа на дисплее другую информацию:

- Нажмите на кнопку DISPLAY несколько раз, пока не появится требуемая информация.
- Если выбранная информация категории недоступна, на дисплее появится сообщение 'NO TITLE'.

Прокручивание дисплеев MP3

На экран выводится не более 12 символов. Для просмотра остальных символов из длинного названия поверните регулятор ручной настройки право. Скрытые названия выводятся на экран посимвольно.

Примечание: *Количество символов, которые можно вывести на экран, ограничено. Если количество символов, включая расширение файла (.mp3), превышает 32, возможно, не все символы будут выведены на экран.*

Опции показа текстовой информации, записанной на CD

В режиме воспроизведения компакт-диска с текстовой информацией на дисплей аудиоблока можно выводить ограниченную информацию, зашифрованную в каждой записи. Как правило, это следующая информация:

- Имя диска.
- Имя исполнителя.
- Имя записи.

Категории информации для показа на дисплее выбираются так же, как и для MP3.

ДОПОЛНИТЕЛЬНОЕ ГНЕЗДО ВХОДА (AUX IN)

Примечание: Для оптимального качества работы любого вспомогательного оборудования настройте в нем высокий уровень громкости. Это уменьшит уровень помех при питании устройства от электрической розетки автомобиля.

Наличие линейного входа (AUX IN) позволяет подключить внешнее устройство, например, проигрыватель MP3, к аудиосистеме автомобиля. Звук от внешнего источника можно слышать через динамики автомобиля.

Для подключения внешнего устройства используйте гнездо AUX IN и обычный 3,5-миллиметровый разъем для наушников.

Выберите линейный вход с помощью кнопки AUX для прослушивания вспомогательного оборудования через динамики автомобиля. На дисплее аудиоблока появится обозначение АУДИОВХОД или АУДИОВХОД АКТИВН. Громкость, уровень высоких и низких частот можно регулировать обычным образом, на аудиоблоке автомобиля.

Кнопки управления аудиоблоком также можно использовать для восстановления режима воспроизведения автомобильного аудиоблока, не отсоединяя дополнительное устройство.

АНТЕННА

Антенна радиоприёмника расположена на крыше автомобиля, над передней стойкой. Она не имеет электрического привода и её необходимо поднимать и опускать вручную.

ПРЕДОСТЕРЕЖЕНИЕ



Во избежание повреждения антенны убирайте её перед въездом на мойку или перед проездом под низко расположенными объектами.

Устранение неполадок в работе аудиосистемы

УСТРАНЕНИЕ НЕПОЛАДОК В РАБОТЕ АУДИОСИСТЕМЫ

Дисплеи аудиоблоков	Способ устранения неисправности
CODE	Мигающее сообщение. Напоминает пользователю о необходимости ввода кода. Сообщение возникает при повторном включении энергопитания аудиоблока. Введите код, как описано в главе, посвященной безопасности аудиосистемы.
ERR	Сообщение информирует пользователя об ошибке, возникшей при установке защитного кода. Следуйте инструкциям главы, посвященной безопасности аудиосистемы.
ERR	Мигающее сообщение информирует пользователя о том, что система безопасности заблокировала аудиосистему после повторного ввода неправильного кода безопасности. Обратитесь к официальному дилеру компании Ford.
ПРОВЕРИТЬ CD-диск	Общее сообщение об ошибке проигрывателя CD, возникающее при ошибке чтения CD, если загружен CD с данными и т.д. Убедитесь, что диск вставлен правильной стороной. Очистите поверхность диска и повторите попытку, или загрузите в проигрыватель другой аудиодиск. Обратитесь к обслуживающему вас дилеру компании Ford.

Приложения

ЭЛЕКТРОМАГНИТНАЯ СОВМЕСТИМОСТЬ

ПРЕДУПРЕЖДЕНИЯ

 Ваш автомобиль прошёл испытания на электромагнитную совместимость (2004/104/ЕС) в соответствии с европейским законодательством и имеет соответствующий сертификат. Вы несёте полную ответственность за соответствие установленного вами дополнительного оборудования автомобиля требованиям местного законодательства. Доверяйте установку любого дополнительного оборудования персоналу, обладающему соответствующей квалификацией.

ПРЕДУПРЕЖДЕНИЯ

 Передатчики, работающие на радиочастотах (РЧ) (например, сотовые телефоны, радиолюбительские передатчики) могут быть установлены на ваш автомобиль только в том случае, если они соответствуют параметрам, указанным в следующей таблице. Для их установки и использования не требуется выполнение специальных условий или проведение каких-либо мероприятий.

 Не устанавливайте передатчики, микрофоны, громкоговорители или иные устройства в зоне раскрытия подушек безопасности.

 Не крепите кабели антенны к проводке автомобиля, топливопроводам или трубопроводам тормозной системы.

 Располагайте антенну и кабели питания на расстоянии, по крайней мере, 100 мм от любых электронных блоков и подушек безопасности.

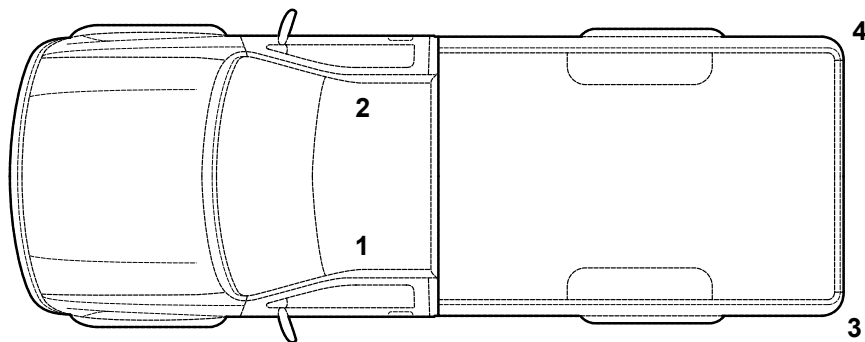

E113716

Диапазон частот МГц	Максимальная выходная мощность Вт (на пике RMS)	Положение антенны
3,5 – 30	50 W	3. 4
30 – 54	50 W	1. 2. 3. 4

Приложения

Диапазон частот МГц	Максимальная выходная мощность Вт (на пике RMS)	Положение антенны
68 – 87,5	50 W	1. 2. 3. 4
142 – 176	50 W	1. 2. 3. 4
380 – 470	50 W	1. 2. 3. 4
806 – 940	10 W	1. 2. 3. 4
1200 – 1300	10 W	1. 2. 3. 4
1710 – 1885	10 W	1. 2. 3. 4
1885 – 2025	10 W	1. 2. 3. 4
2400 – 2500	0,1 W ¹	В кабине

¹Только для Bluetooth.

Примечание: После установки любых радиопередатчиков проверьте отсутствие взаимного влияния радиопередатчика и всех электронных устройств автомобиля, как во время остановки, так и во время движения автомобиля.

Проверьте все системы электрооборудования:

- при выключателе зажигания в положении **ON**
- при работающем двигателе
- во время дорожного теста при движении автомобиля с различными скоростями.

Проверьте напряжённость электромагнитных полей, создаваемых в салоне автомобиля работающим передатчиком. Они не должны превышать пределов, установленных директивой Евросоюза 2004/40/ЕС.

Указатель

А

A/C	
См.: Органы управления микроклиматом.....	50
ABS	
См.: Тормоза.....	75
AWD	
См.: Полный привод (AWD).....	69

V

VIN	
См.: Идентификационный номер автомобиля (VIN).....	119

А

Аварийная световая сигнализация.....	30
Аварийное оборудование.....	88
Автоматическая коробка передач.....	72
Положения рычага селектора передач.....	72
Режимы движения.....	74
Советы по управлению автомобилем с АКП.....	73
Автоматическая регулировка уровня.....	140
Автоматическое запоминание частот радиостанций.....	138
Аккумуляторная батарея автомобиля.....	109
Аксессуары	
См.: Запасные части и аксессуары.....	6
Активация иммобилайзера двигателя.....	23
Активация сигнализации.....	24
Охранная сигнализация по периметру.....	24
Альтернативные частоты.....	140
Антенна.....	150
Аптечка.....	88
Кабина с двумя рядами сидений.....	88
Кабина с одним рядом сидений.....	88
Удлиненная кабина.....	88

Б

Батарейки пульта дистанционного управления	
См.: Замена элемента питания пульта дистанционного управления.....	20
Безопасность детей.....	12
Блокировка замка капота	
См.: Открывание и закрывание капота.....	99
Блокировка и разблокировка замков.....	21
Блокировка и разблокировка дверей с помощью дистанционного управления.....	21
Блокировка и разблокировка дверей с помощью ключа.....	21
Блокировка и разблокировка дверей с помощью рукояток.....	22
Блокировка рулевого колеса.....	64
Боковые подушки безопасности	
См.: Использование цепей противоскольжения.....	117
Буксировка автомобиля с опорой на четыре колеса.....	96
Буксировка.....	82
Буксировка прицепа.....	82
Крутые спуски и подъемы.....	82
Технические характеристики.....	82
Быстрый обзор.....	7
Блокировка и разблокировка замков.....	10
Дополнительные электрические розетки.....	11
Описание панели управления (автомобили с левым расположением органов управления).....	7
Описание панели управления (автомобили с правым расположением органов управления).....	8
Панель приборов.....	9
Сигнализаторы и индикаторы.....	10

В

Важная информация об аудиосистеме.....	128
Disc (Диск)*.....	128
Дисплеи аудиоблоков.....	128
Введение.....	5

Указатель

Ввод защитного кода.....	133	Дополнительные подушки.....	15
Активация системы.....	134	Дополнительная подушка (Группа 3).....	15
Изменение персонального кода.....	134	Дополнительное кресло (Группа 2).....	15
Отмена персонального кода.....	134	Дополнительный разъем (AUX IN).....	63
Процедура установки.....	133	Е	
Вентиляционные дефлекторы.....	50	Если введен неправильный защитный код.....	134
Вентиляционный отверстия		Если защитный код утерян.....	133
См.: Вентиляционные дефлекторы.....	50	З	
Вентиляция		Загрузка компакт-диска.....	142
См.: Органы управления микроклиматом.....	50	Проигрыватель на 1 CD.....	142
Верхние багажники крыши и кронштейны для различных грузов.....	80	Проигрыватель на 6 CD.....	142
Релинги крыши.....	80	Заднее окно боковины кузова.....	39
Включение/Выключение.....	137	Задние противотуманные фонари.....	28
Воспроизведение в случайном порядке.....	144	Задние сиденья.....	59
Во время воспроизведения CD-диска.....	144	Подлокотник заднего сиденья.....	59
Во время воспроизведения MP3 CD (случайный выбор файла в папке).....	144	Складывание задних сидений - 4-дверная удлинённая кабина.....	59
Во время воспроизведения MP3 CD (случайный выбор файла на всём диске).....	144	Складывание спинок задних сидений - Двойная кабина.....	59
Воспроизведение записей в формате MP3.....	145	Замена колеса.....	111
.....	145	Домкрат.....	112
Воспроизведение компакт-дисков.....	143	Запасное колесо.....	111
Вспомогательные электрические розетки.....	62	Места установки домкрата.....	113
Выбор дорожки.....	144	Снятие колеса.....	114
Выбор компакт-диска.....	143	Установка колеса.....	115
Проигрыватель на 6 CD.....	143	Хранение снятого колеса.....	116
Выключатель зажигания.....	64	Замена ламп.....	31
Выключатель стартера		Боксовые повторители указателей поворота.....	32
См.: Выключатель зажигания.....	64	Дальний и ближний свет фар.....	31
Выключение двигателя.....	65	Задние плафоны салона.....	35
Автомобили с дизельными двигателями.....	65	Задние фонари.....	33
.....		Задний противотуманный фонарь.....	34
Д		Передние габаритные фонари и передние указатели поворота.....	32
Давление в шинах		Передние лампы для чтения.....	35
См.: Технические характеристики.....	118	Передние противотуманные фары.....	32
Детские сиденья.....	12	Передние фонари салона.....	34
Устройства детской безопасности, подходящие для различных весовых категорий.....	12	Плафоны освещения пола.....	35
Дополнительное гнездо входа (AUX IN).....	149	Фонари в корпусах зеркал заднего вида.....	33
.....		Фонарь подсветки регистрационного знака.....	34

Указатель

Замена лампы См.: Замена ламп.....	31	Информационные сообщения системы ABS См.: Советы по вождению автомобиля с ABS.....	75
Замена плавкого предохранителя.....	91	Использование аудиосистемы.....	137
Замена щеток стеклоочистителей.....	27	Использование зимних шин.....	117
Замена элемента питания пульта дистанционного управления.....	20	Использование ремней безопасности во время беременности.....	19
Замки.....	21	Использование системы помощи при парковке.....	77
Замки с функцией блокировки от отпирания детьми.....	16	Включение и выключение системы помощи при парковке.....	78
Запасные части и аксессуары.....	6	Использование соединительных электрических проводов.....	109
Заправка топливом.....	67	Присоединение проводов.....	109
Запрограммированные ключи.....	23	Пуска двигателя.....	110
Защита людей, находящихся в автомобиле.....	17	Использование цепей противоскольжения.....	117
Принципы работы.....	17		
Защитный код.....	133		
Звуковые предупреждения и индикаторы.....	49		
Незакрытой двери.....	49		
Сигнализатор включённых световых приборов.....	49		
Зеркала		К	
См.: Окна и зеркала.....	37	Каталитический нейтрализатор.....	67
См.: Окна и зеркала с обогревом.....	55	Управление автомобилем с каталитическим нейтрализатором.....	67
Зимние шины		Качество топлива - Дизельный.....	66
См.: Использование зимних шин.....	117	Длительное хранение.....	66
Знак аварийной остановки.....	88	Ключи и пульта дистанционного управления.....	20
Кабина с двумя рядами сидений.....	89	Кнопка выбора частотного диапазона.....	138
Кабина с одним рядом сидений.....	88	Кнопки настройки радиостанций.....	137
Удлиненная кабина.....	88	Поиск станций.....	137
		Ручная настройка.....	137
		Кнопки настройки частот радиостанций.....	137
И		Колеса и шины.....	111
Идентификационный номер автомобиля (VIN).....	119	Общая информация.....	111
Идентификация автомобиля.....	119	Технические характеристики.....	118
Извлечение компакт-диска.....	142	Коробка передач.....	69
Проигрыватель на 1 CD.....	142	Коробка передач	
Проигрыватель на 6 CD.....	143	См.: Коробка передач.....	69
Извлечение нескольких компакт-дисков	143	Коррекция наклона световых пучков фар.....	29
Иммобилайзер двигателя.....	23	Краткое описание аудиоблока.....	129
Принципы работы.....	23	Обзор функций кнопок.....	131
Иммобилайзер		Крышка лючка заливной горловины.....	67
См.: Иммобилайзер двигателя.....	23		
Индикация времени и даты.....	136		

Указатель

Л

Люки доступа к заднему грузовому отсеку.....79

М

Меню аудиоблока.....140
Меню аудиосистемы.....137
 Настройка звукового сигнала.....138
Меры предосторожности.....66
 Заполнение топливных емкостей.....66
Меры предосторожности при движении в холодную погоду.....86
Места для хранения вещей.....63
Механическая коробка передач.....69
Мойка автомобиля
 См.: Очистка автомобиля снаружи.....107
Моторное отделение - 2.5L Duratorq-TDCi (WL) Дизель/3.0L Duratorq-TDCi (WL) Дизель.....100

Н

Наружные зеркала заднего вида.....38
 Зеркала, складываемые вручную.....38
Наружные зеркала заднего вида с электроприводом.....38
 Наружные зеркала заднего вида с электроприводом складывания.....38
Настройка приема транспортных сообщений139
Настройка часов аудиоблока136
 136
 12/24 формат.....136
 Изменение настроек времени.....136
 Точная настройка часов.....136

О

Обкатка.....86
 Двигатель.....86
 Тормозная система и сцепление.....86
 Шины.....86
Обогрев
 См.: Органы управления микроклиматом.....50
Обслуживание аккумуляторной батареи.....109

Обслуживание.....98
 Общая информация.....98
 Технические характеристики.....105
Обслуживание шин.....116
Общая информация о радиочастотах.....20
Общие сведения по вождению.....86
 Автомобили с дизельными двигателями.....86
Об этом руководстве.....5
Окна и зеркала.....37
Окна и зеркала с обогревом.....55
 Обогреватель заднего стекла.....55
 Электрообогрев наружных зеркал заднего вида.....56
Омыватели ветрового стекла.....26
Омыватели
 См.: Стеклоочистители и стеклоомыватели.....26
Органы управления микроклиматом.....50
 Принципы работы.....50
Органы управления осветительным оборудованием.....28
 Дальний и ближний свет фар.....28
 Переключатель приборов наружного освещения.....28
 Сигнализация дальним светом фар.....28
Осветительное оборудование.....28
Отключение иммобилайзера двигателя.....23
Отключение сигнализации.....24
 Охранная сигнализация по периметру.....24

 См.: Открывание и закрывание капота.....99

О

Открывание и закрывание капота.....99
 Закрывание капота.....99
Очистители ветрового стекла.....26
 Прерывистый режим работы.....26
Очистка автомобиля снаружи.....107
 Защита лакокрасочного покрытия кузова.....107
 Очистка заднего стекла.....107
 Очистка фар.....107
 Очистка хромированных деталей.....107

Указатель

Очистка салона.....	107	Полный привод (AWD).....	69
Дисплеи на панели приборов, ЖКИ-дисплеи		Автомобили с автоматической	
и дисплеи аудиосистемы.....	108	трансмиссией.....	71
РЕМНИ БЕЗОПАСНОСТИ.....	107	Автомобили с механической коробкой	
П		передач.....	69
Пепельница.....	61	Предпочтительный тип программ	
Перевозка груза.....	79	(PTY).....	140
Общая информация.....	79	Выбор программ PTY.....	141
Перевозка грузов		Выбор станций, транслирующих программы	
См.: Верхние багажники крыши и кронштейны		другого типа.....	141
для различных грузов.....	80	Выбор станций, транслирующих программы	
Передние противотуманные фары.....	28	одного типа.....	141
Передние сиденья.....	57	Использование функции PTY.....	141
Перемещение сидений назад и вперед.....	57	Приборы.....	40
Регулировка угла наклона спинки		Прикуриватель.....	61
сиденья.....	58	Приложения.....	152
Перчаточный ящик.....	63	Приспособления для фиксации груза.....	79
Плавкие предохранители.....	90	Крюки для веревок.....	79
Плафоны внутреннего освещения.....	30	Кузов.....	80
Плафоны местного освещения (для			
чтения).....	31	См.: Пристегивание ремней безопасности....	19
Центральный плафон освещения		П	
салона.....	30	Пристегивание ремней безопасности.....	19
Повторное воспроизведение дорожек		Проверка моторного масла.....	101
компакт-диска.....	145	Долив моторного масла.....	102
Во время воспроизведения CD.....	145	Проверка уровня моторного масла.....	101
Во время воспроизведения MP3 CD		Проверка омывающей жидкости.....	104
(повторное воспроизведение		Проверка охлаждающей жидкости	
файла).....	145	двигателя.....	102
Во время воспроизведения MP3 CD		Долив охлаждающей жидкости.....	102
(циклическое воспроизведение файлов		Проверка уровня охлаждающей	
текущей папки).....	145	жидкости.....	102
Подголовники.....	58	Проверка рабочей жидкости усилителя	
Регулирование положения		рулевого управления.....	103
подголовников.....	58	Доливка.....	103
Снятие подголовников.....	58	Проверка уровня масла	
Подставки для стаканов.....	62	См.: Проверка моторного масла.....	101
Задние подстаканники.....	62	Проверка уровня охлаждающей жидкости	
Передние подстаканники.....	62	См.: Проверка охлаждающей жидкости	
Показ сопроводительной информации из		двигателя.....	102
файла MP3.....	148	Проверка уровня тормозной жидкости и	
Опции показа текстовой информации,		рабочей жидкости гидропривода	
записанной на CD.....	148	сцепления.....	103
Прокручивание дисплеев MP3.....	148	Проверка щеток стеклоочистителей.....	26
		Прогрыватель компакт-дисков.....	142

Указатель

Противотуманная фара/фонарь	
См.: Передние противотуманные фары.....	28
Процесс мойки	
См.: Очистка автомобиля снаружи.....	107
Пуск двигателя от аккумуляторной батареи другого автомобиля	
См.: Использование соединительных электрических проводов.....	109
Пуск двигателя.....	64
Общая информация.....	64
Пуск дизельного двигателя.....	64
Холодный/прогретый двигатель.....	64

Р

Расположение блоков плавких предохранителей.....	90
Вспомогательный блок плавких предохранителей.....	91
Предохранитель креномера и компаса.....	91
Центральный блок плавких предохранителей.....	91
Расход топлива	
См.: Технические характеристики.....	68
Регулировка положения рулевого колеса.....	25
Регулятор громкости.....	137
Регулятор яркости подсветки панели приборов.....	61
Рулевое колесо.....	25
Ручной режим управления микроклиматом.....	50
Быстрое удаление влаги и инея с ветрового стекла.....	52
Вентилятор.....	52
Вентиляция.....	53
Кондиционирование воздуха.....	54
Регулятор распределения потоков воздуха.....	51
Регулятор температуры воздуха.....	51
Режим быстрого прогрева салона.....	53
Рециркуляция воздуха.....	52
Система прогрева двигателя.....	50

С

Сигнализаторы и индикаторы.....	47
Индикатор включения дальнего света фар.....	48
Индикатор включения задних противотуманных фонарей.....	48
Индикатор включения передних противотуманных фар.....	48
Индикатор включения понижающей передачи раздаточной коробки (4L).....	49
Индикатор включения привода на четыре колеса.....	49
Индикатор включения системы блокировки свободного колеса (RFW).....	49
Индикатор включения фар.....	48
Индикатор выключения повышающей передачи (O/D OFF).....	49
Рычаг указателей поворота.....	48
Сигнализатор/индикатор тормозной системы.....	47
Сигнализатор наличия воды в топливе.....	48
Сигнализатор неисправности антиблокировочной системы (ABS).....	47
Сигнализатор неисправности систем двигателя.....	47
Сигнализатор неисправности системы подушек безопасности.....	47
Сигнализатор неисправности системы управления скоростью.....	49
Сигнализатор неисправности системы электроснабжения (разряда аккумуляторной батареи).....	48
сигнализатор низкого уровня топлива;.....	48
Сигнализатор открытых дверей.....	47
Сигнализатор падения давления моторного масла.....	48
Сигнализация.....	24
Принципы работы.....	24
Сиденье в правильном положении.....	57
Сиденья.....	57
Сиденья с обогревом.....	60
Система кондиционирования воздуха	
См.: Органы управления микроклиматом.....	50
Система помощи при парковке	
См.: Использование системы помощи при парковке.....	77

Указатель

Система помощи при парковке.....	77	Точки крепления буксировочного	
Принципы работы.....	77	оборудования.....	96
Слив конденсата из топливного		Задняя точка крепления буксирного	
фильтра.....	103	троса.....	96
Словарь символов.....	5	Передняя точка крепления буксирного	
Символы используемые в руководстве.....	5	троса.....	96
Символы наносимые на узлы		Транспортировка автомобиля.....	97
автомобиля.....	5		
Советы по вождению автомобиля с		У	
ABS.....	75	Указатели поворота.....	30
Советы по вождению.....	86	Указатели.....	40
Стеклоочистители и		Датчик угла крена.....	41
стеклоомыватели.....	26	Датчик угла тангажа.....	41
Стояночный тормоз.....	75	Компас.....	41
Включение стояночного тормоза.....	75	Креномер и компас.....	41
Выключение стояночного тормоза.....	76	Одометр и счетчик частичного пробега.....	40
Стоянка на наклонной поверхности.....	75	Программирование датчика угла крена и	
Стояночный тормоз		компаса.....	41
См.: Стояночный тормоз.....	75	Таблица углов склонения.....	43
Съемный буксировочный крюк.....	83	Указатель температуры охлаждающей	
Вождение автомобиля без прицепа.....	85	жидкости двигателя.....	40
Движение с прицепом.....	84	Указатель уровня топлива.....	40
Закрепление буксирного крюка.....	84	Ускоренный переход вперед/назад.....	144
Обслуживание.....	85	Установка детского сиденья.....	13
Разблокировка механизма буксирного		Устранение мелких повреждений	
крюка.....	83	лакокрасочного покрытия.....	108
Снятие буксирного крюка.....	85	Устранение неполадок в работе	
		аудиосистемы.....	151
Т		Уход за автомобилем.....	107
Таблица технических характеристик		Уход за аудиосистемой.....	150
ламп.....	35	Ухудшенные характеристики	
Таблица характеристик плавких		двигателя.....	86
предохранителей.....	92	Ф	
Вспомогательный блок плавких		Функции безопасности.....	133
предохранителей.....	94	Функции обеспечения комфорта.....	61
Предохранитель креномера и компаса.....	95	Ч	
Центральный блок плавких		Часы.....	61
предохранителей.....	92	Ш	
Табличка с идентификационным номером		Шины дополнительного источника питания	
автомобиля.....	119	См.: Использование соединительных	
Технические характеристики.....	120	электрических проводов.....	109
Технические характеристики.....	120		
Топливо и заправка.....	66		
Технические характеристики.....	68		
Тормоза.....	75		
Принципы работы.....	75		

Указатель

Шины

См.: Колеса и шины.....111

Э

Эвакуация автомобиля.....96

Электрические стеклоподъемники.....37

Автоматическое открывание и закрывание
окон.....37

Безопасный переключатель для окон
пассажира и дверей.....37

Клавиши управления на двери
водителя.....37

Клавиши управления на дверях передних и
задних пассажиров.....37

Электромагнитная совместимость.....152

Feel the difference

