



# POWERSHRED® DS-700C

THE WORLD'S **TOUGHEST** SHREDDERS™



# POWERSHRED® DS-700C

THE WORLD'S **TOUGHEST** SHREDDERS™

## Declaration of Conformity

### Fellowes Manufacturing Company

Yorkshire Way, West Moor Park, Doncaster, South Yorkshire, DN3 3FB, England declares that the product Model DS-700C conforms with the requirements of the Restriction of Hazardous Substances Directive (2002/95/EC), the Low Voltage Directive (2006/95/EC) and the Electromagnetic Compatibility Directive (2004/108/EC) and the following harmonized European Names (EN Standards) and IEC Standards.

Safety: EN60950-1:2006+A11:2009+A1:2010

EMC Standard: EN55014-1:2006+A1:2009 EN55014-2:1997+A1:2001+A2:2008 EN61000-3-2:2006+A1:2009+A2:2009 EN61000-3-3:2008

Itasca, Illinois, USA  
December 1, 2010

*James Fellowes*

James Fellowes

## Customer Service and Support

[www.fellowes.com](http://www.fellowes.com)

Help Line		Europe	00-800-1810-1810
Australia	+1-800-33-11-77	Mexico	+1-800-234-1185
Canada	+1-800-665-4339	United States	+1-800-955-0959

## Fellowes

Australia	+61-3-8336-9700	Japan	+81-(0)-3-5496-2401
Benelux	+31-(0)-76-523-2090	Korea	+82-(0)-2-3462-2884
Canada	+1-905-475-6320	Malaysia	+60-(0)-35122-1231
Deutschland	+49-(0)-5131-49770	Polska	+48-22-205-21-00
Espana	+34-91-748-05-01	Singapore	+65-6221-3811
France	+33-(0)-1-78-64-91-00	United Kingdom	+44-(0)-1302-836836
Italia	+39-071-730041	United States	+1-630-893-1600



Please read these instructions before use.  
Do not discard: keep for future reference.

Lire ces instructions avant utilisation.  
Ne pas jeter : conserver pour référence ultérieure.

Lea estas instrucciones antes de usarlo.  
No las deseche: guárdelas para tenerlas como referencia.

Diese Anleitungen vor Gebrauch genau durchlesen.  
Bitte nicht entsorgen: zur späteren Bezugnahme aufheben

Prima dell'uso, si raccomanda di leggere questo manuale di istruzioni. Conservare il manuale per consultarlo secondo le necessità.

Dese instructies voor gebruik lezen. Niet weggoeien, maar bewaren om later te kunnen raadplegen.

Läs dessa anvisningar innan du använder apparaten.  
Släng inte bort, behåll för framtida bruk.

Læs venligst denne vejledning før anvendelse.  
Bør ikke bortskaffes. Behold for fremtidig henvisning.

Lue nämä ohjeet ennen käyttöä.  
Älä hävitä: säilytä myöhempää käyttöä varten.

Vennligst les nøye igjennom denne bruksanvisningen før bruk.  
Ikke kast den: Ta vare på den for senere referanse.

Przed użyciem proszę zapoznać się z tą instrukcją.  
Nie wyrzucać - zachować jako źródło informacji na przyszłość

Перед началом эксплуатации обязательно прочтите данную инструкцию.  
Не выбрасывайте данную инструкцию: сохраните ее для последующего использования.

Παρακαλείσθε να διαβάσετε αυτές τις οδηγίες πριν χρησιμοποιήσετε το προϊόν.  
Μην τις απορρίψετε: κρατήστε τις για μελλοντική αναφορά

Kullanmadan önce lütfen bu talimatları okuyun.  
Atmayın: ileride başvurmak üzere saklayın.

Před použitím si přečtěte tyto pokyny.  
Nelikvidujte: uschovejte pro budoucí použití.

Pred použitím si prečítajte tieto pokyny.  
Nezahadzujte: odložte pre budúce použitie.

Kérjük, hogy használat előtt olvassa el az utasításokat!  
Az utasításokat ne dobja ki; tartsa meg referenciának - yagként való jövőbeni használatra.

Leia estas instruções antes da utilização.  
Não as deite fora: conserve-as para consulta futura.

## ENGLISH

### Model DS-700C

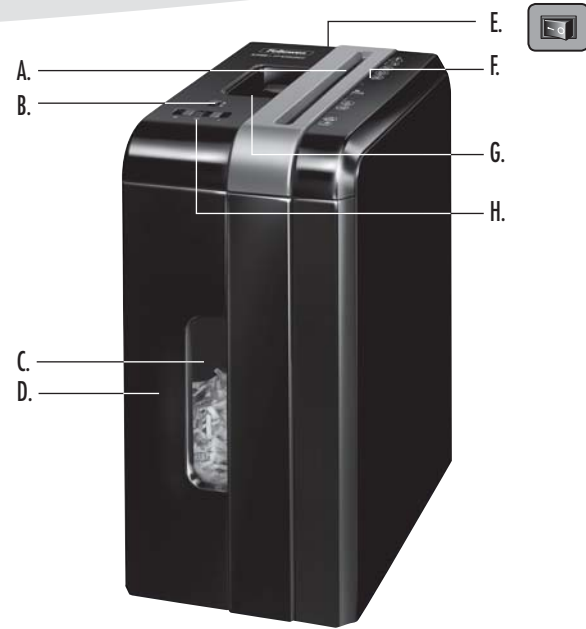

#### KEY

A. Paper/Card entry	C. Window	H. Control switch
B. Safety lock	D. Pull-out bin	R 1. Reverse
	E. Disconnect power switch	O 2. OFF
	F. See safety instructions	I 3. Auto-On
	G. Handle	

#### CAPABILITIES

**Will shred:** Paper, credit cards, staples and small paper clips

**Will not shred:** Unopened junkmail, continuous forms, adhesive labels, transparencies, newspaper, CD/DVDs, cardboard, large paperclips, laminates, file folders, X-rays or plastic other than noted above

**Paper shred size:**  
Cross-Cut ..... 4mm x 46mm

**Maximum:**  
Sheets per pass ..... 7\*  
Cards per pass ..... 1\*  
Paper width ..... 225mm  
\*A4 (70g), paper at 220-240V, 50 Hz, 1.3Amps; heavier paper, humidity or other than rated voltage may reduce capacity. Maximum recommended daily usage rates: 50 sheets, 10 credit cards. 7 sheets per pass to avoid jams.

#### ⚠ WARNING: IMPORTANT SAFETY INSTRUCTIONS — Read Before Using!

- Keep away from children and pets. Keep hands away from paper entry. Always set to off or unplug when not in use.
- Keep foreign objects – gloves, jewelry, clothing, hair, etc. – away from shredder openings. If object enters top opening, switch to Reverse (R) to back out object.
- Never use aerosol products, petroleum based lubricants or other flammable products on or near shredder. Do not use canned air on shredder.
- Do not use if damaged or defective. Do not disassemble shredder. Do not place near or over heat source or water.
- Operation, maintenance, and service requirements are covered in the instruction manual. Read the entire instruction manual before operating shredders.

- This shredder has a Disconnect Power Switch (E) that must be in the ON (I) position to operate shredder. In case of an emergency move switch to OFF (O) position. This action will stop shredder immediately.
- Avoid touching exposed cutting blades under shredder head.
- Do not put foreign objects in paper entry.
- Shredder must be plugged into a wall outlet or socket of the voltage and amperage designated on the label. The outlet or socket must be installed near the equipment and easily accessible. Energy converters, transformers, or extension cords should not be used with this product.
- FIRE HAZARD – Do NOT shred greeting cards with sound chips or batteries.

#### Norwegian

Dette produktet klassifiseres som elektrisk og elektronisk utstyr. Hvis du har tenkt å bortskaffe dette produktet, vennligst se til at du gjør dette i overensstemmelse med det europeiske WEEE-direktivet (Waste of Electrical and Electronic Equipment) og ifølge lokalt lovverk forbundet med dette direktivet.

For mer informasjon om WEEE-direktivet, vennligst besøk [www.fellowesinternational.com/WEEE](http://www.fellowesinternational.com/WEEE)

#### Polish

Ten produkt został zaklasyfikowany do grupy urządzeń elektrycznych i elektronicznych. W celu pozbycia się zużytego sprzętu będącego w Państwa posiadaniu należy postępować zgodnie z Europejską Dyrektywą w sprawie zużytego sprzętu elektrycznego i elektronicznego (WEEE) oraz z lokalnie obowiązującym prawem.

Więcej informacji znajdziecie Państwo na stronie [www.fellowesinternational.com/WEEE](http://www.fellowesinternational.com/WEEE)

#### Russian

Данное изделие классифицировано как электрическое и электронное оборудование. Когда придет время утилизировать данное изделие, пожалуйста, обеспечьте соблюдение Директивы Евросоюза об утилизации отходов электрического и электронного оборудования (Waste of Electrical and Electronic Equipment, WEEE) и местных законов, связанных с ней.

Для получения дополнительной информации о директиве WEEE, пожалуйста, посетите веб-сайт [www.fellowesinternational.com/WEEE](http://www.fellowesinternational.com/WEEE)

#### Greek

Αυτό το προϊόν είναι ταξινομημένο ως Ηλεκτρικός και Ηλεκτρονικός Εξοπλισμός. Σε περίπτωση που θέλετε ν' απορρίψετε αυτό το προϊόν, παρακαλείσθε να βεβαιωθείτε ότι κάνετε την απόρριψη σύμφωνα με την Ευρωπαϊκή Οδηγία σχετικά με τα Απόβλητα Ηλεκτρικού και Ηλεκτρονικού Εξοπλισμού (WEEE) και σύμφωνα με τους τοπικούς νόμους που σχετίζονται μ' αυτή την οδηγία.

Για περισσότερες πληροφορίες σχετικά με την Οδηγία WEEE, παρακαλείσθε να επισκεφτείτε την ιστοσελίδα [www.fellowesinternational.com/WEEE](http://www.fellowesinternational.com/WEEE)

#### Turkish

Bu ürün, Elektriksel ve Elektronik Ekipman olarak sınıflandırılmıştır. Bu ürünü bertaraf etme zamanı geldiğinde, lütfen bunun Avrupa Elektriksel ve Elektronik Ekipmanların Atılması (WEEE) Yönetmeliği ve bu yönetmele ilgili yerel kanunlar uyarınca yapıldığından emin olun.

WEEE Yönetmeliği hakkında daha fazla bilgi için lütfen [www.fellowesinternational.com/WEEE](http://www.fellowesinternational.com/WEEE) sitesini ziyaret edin

#### Czech

Tento výrobek je klasifikován jako elektrické a elektronické zařízení. Po skončení jeho životnosti zajistěte jeho likvidaci v souladu se Směrnicí 2002/96/ES o odpadu z elektrických a elektronických zařízení (OEEZ) a v souladu s místními předpisy, které s touto směrnicí souvisí.

Více informací o směrnici OEEZ najdete na stránkách [www.fellowesinternational.com/WEEE](http://www.fellowesinternational.com/WEEE)

#### Slovak

Tento produkt je klasifikovaný ako elektrické a elektronické zariadenie. Ak nastane as zlikvidova tento produkt, zabezpe te, prosím, aby ste tak urobili v súlade s Európskou smernicou o odpade z elektrických a elektronických zariadeniach (WEEE) a v zhode s miestnymi zákonmi vz ahujúcimi sa na túto smernicu.

Podrobnejšie informácie o Smernici WEEE nájdete na [www.fellowesinternational.com/WEEE](http://www.fellowesinternational.com/WEEE)

#### Hungarian

Ez a termék Elektromos és elektronikus berendezés besorolású. Ha eljönne az id , amikor ki kell dobni a terméket, akkor kérjük, gondoskodjon arról, hogy ezt az Európai elektromos és elektronikus berendezések hulladékáról szóló (WEEE) irányelv szerint tegye, megfelelően az irányelvhez kapcsolódó helyi törvényeknek is.

A WEEE Irányelvvel vonatkozó további információkért kérjük, keresse fel a [www.fellowesinternational.com/WEEE](http://www.fellowesinternational.com/WEEE) internetes címet

#### Portuguese

Este produto está classificado como Equipamento Eléctrico e Electrónico. Quando chegar a altura de eliminar este produto, certifique-se de que o faz em conformidade com a Directiva relativa a Resíduos de Equipamentos Eléctricos e Electrónicos (REEE) e em observância da legislação local relativa a esta directiva.

Para obter mais informações sobre a Directiva relativa a Resíduos de Equipamentos Eléctricos e Electrónicos (REEE), visite o endereço [www.fellowesinternational.com/WEEE](http://www.fellowesinternational.com/WEEE)

## DANSK Model DS-700C

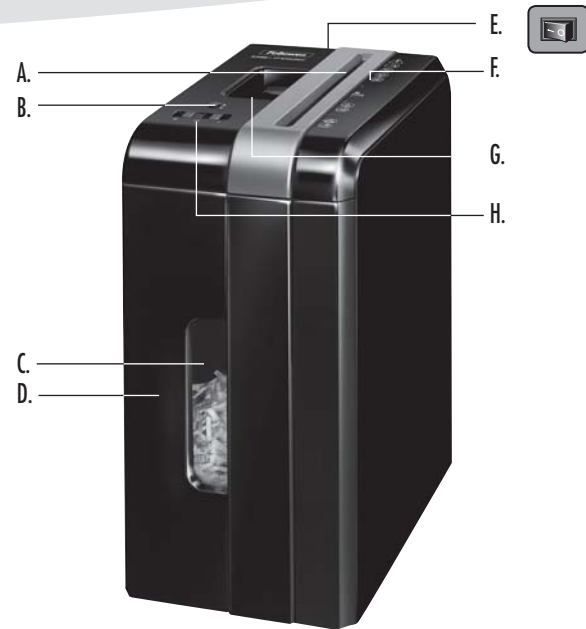

### OVERSIGT

A. Papir/kortindsættelse	C. Rude	H. Betjeningskontakt
B. Sikkerhedslås	D. Udtagelig beholder	R 1. Baglæns
	E. Afbryder	O 2. SLUKKET
	F. Se sikkerhedsvejledningerne	I 3. Auto-On
	G. Håndtag	

### KVALIFIKATIONER

**Makulerer:** Papir, kreditkort, hæfteklammer og små papirklips

**Makulerer ikke:** Uåbnede reklamer, papir i endeløse baner, klæbemærkater, transparenter, aviser, CD/DVD'er, pap, store papirclips, laminat, arkivfoldere, røntgenfotos eller andre plastiktyper end de ovenfor nævnte

**Papir makuleringsstørrelse:**

Skåret på tværs..... 4 mm x 46 mm

### Maksimum:

Ark pr. omgang ..... 7\*  
Kort pr. omgang ..... 1\*  
Papirindføringsbredde ..... 225 mm  
\*A4 (70 g) papir ved 220-240 V/ 50Hz, 1,3 A; tungere papir, fugtighed eller anden spænding end angivet kan reducere kapaciteten. Maksimalt anbefalet daglig anvendelse: 50 ark, 10 kreditkort. 7 ark pr. omgang for at forhindre papirstop.

### ⚠ ADVARSEL: VIGTIGE SIKKERHEDSANVISNINGER – Læs for brug!

- Opbevares utilgængeligt for børn og kæledyr. Hold hænderne væk fra papirindførslen. Stilles altid på off eller trækkes ud af stikkontakten, når den ikke anvendes.
- Hold fremmede genstande – handsker, smykker, tøj, hår, osv. – væk fra makulatorens indførsler. Hvis der kommer en genstand ind i den øverste åbning, tryk da på Baglæns (R) for at køre genstanden tilbage.
- Brug aldrig spraydåser, oliebase eller andre brændbare produkter på eller i nærheden af makuleringsmaskinen. Der må ikke anvendes trykluftdåse på makulatoren.
- Må ikke anvendes, hvis den er beskadiget eller defekt. Maskinen må ikke skilles ad. Må ikke anbringes i nærheden af eller over varmekilder eller vand.
- Anvendelse, vedligeholdelse og servicekrav er beskrevet i brugsanvisningen. Læs hele brugsanvisningen før brug af makuleringsmaskinen.

- Denne maskine har en Afbryderkontakt (E), som skal være i TÆNDT (I) stilling før maskinen virker. I nødstilfælde skal kontakten rykkes i SLUK (O) stilling. Dette vil omgående standse maskinen.
- Undgå berøring af udækkede knive under makuleringsmaskinens hoved.
- Put ikke fremmedobjekter i papirindførslen.
- Makuleringsmaskinen skal sættes i en korrekt stikkontakt på væggen eller en stikkåse med den spænding og strømstyrke, der er angivet på mærkatet. Den stikkontakt eller stikkåse skal være installeret i nærheden af udstyret og skal være let tilgængelig. Energiomdannere, transformere eller forlængerledninger må ikke bruges sammen med dette produkt.
- BRANDFARE - Må IKKE bruges til at makulere lykønskingskort med lydchips eller batterier.

### ОСНОВНЫЕ ОПЕРАЦИИ, ВЫПОЛНЯЕМЫЕ ИЗМЕЛЬЧИТЕЛЕМ



**Время непрерывной работы:** не более 5 минут.

**ОБРАТИТЕ ВНИМАНИЕ:** после каждого прохода измельчитель работает некоторое время вхолостую для очистки загрузочного проема. После непрерывной работы более 5 минут инициируется 20-минутный период охлаждения.

#### БУМАГА

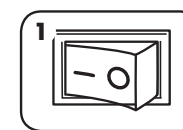

1 Включите устройство в сеть и установите выключатель питания в положение ВКЛ (I)

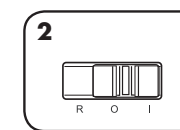

2 Установите режим Авто-вкл (I)

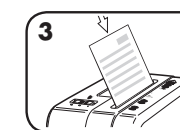

3 Загрузите бумагу в загрузочный проем и отпустите

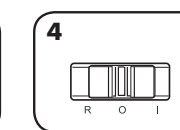

4 Установите переключатель в положение Выкл (O)

#### КАРТЫ

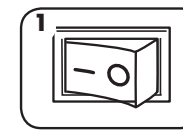

1 Включите устройство в сеть и установите выключатель питания в положение ВКЛ (I)

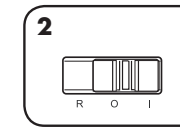

2 Установите режим Авто-вкл (I)

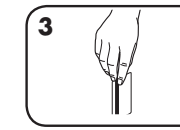

3 Держите карту за край

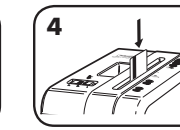

4 Вставьте в центр загрузочного проема и отпустите

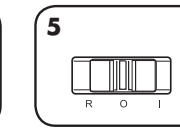

5 Установите переключатель в положение Выкл (O)

На сайте [www.fellowes.com](http://www.fellowes.com) вы найдете обширный раздел по поддержке клиентов в режиме онлайн и несколько вариантов самообслуживания

### УСТРАНЕНИЕ НЕПОЛАДОК

**Затор бумаги:** установите переключатель в положение Выкл (O) и освободите контейнер. Установите контейнер на место и выполните некоторые или все приведенные ниже процедуры.

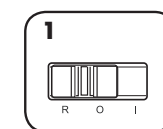

1 Включите режим Реверс (R) на 2–3 секунды.

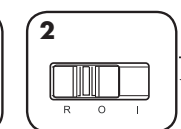

2 Медленно переключайте устройство (примерно через 2–3 секунды) между режимами Реверс (R) и Авто-вкл (I)

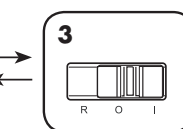

3 Установите переключатель в положение Выкл. (O) и отключите от сети.

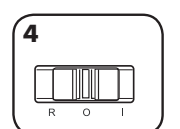

4 Установите переключатель в положение Выкл. (O) и отключите от сети.

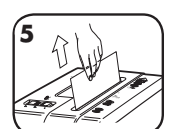

5 Аккуратно достаньте неразрезанную бумагу из загрузочного проема. Включите в сеть.

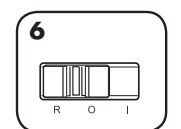

6 Включите режим Реверс (R).

#### Уничтожитель не запускается:

Убедитесь, что контейнер задвинут  
Подождите 20 минут, чтобы остыл мотор

Убедитесь, что предохранительный замок находится в положении «открыто».

### ОСНОВНЫЕ ОПЕРАЦИИ ПО ТЕХНИЧЕСКОМУ ОБСЛУЖИВАНИЮ УСТРОЙСТВА

#### СМАЗКА ИЗМЕЛЬЧИТЕЛЯ

Для наиболее качественной работы любого измельчителя с поперечной резкой необходима смазка. Если масло в системе отсутствует, производительность устройства падает, оно издает резкий шум при работе и в конце концов может прекратить работать. Во избежание таких проблем мы рекомендуем вам смазывать устройство каждый раз, когда вы освобождаете контейнер для отходов.

**⚠ ВНИМАНИЕ** \* Используйте только неаэрозольное растительное масло в масленке с длинным носиком, например Fellowes 35250.

Зайдите в раздел поддержки (Support Section) на сайте [www.fellowes.com](http://www.fellowes.com) или воспользуйтесь полезными телефонными номерами на последней странице руководства пользователя.

#### ВЫПОЛНИТЕ СЛЕДУЮЩИЕ ПРОЦЕДУРЫ СМАЗКИ И ПОВТОРИТЕ ИХ ДВАЖДЫ

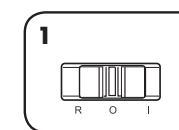

1 Установите переключатель в положение Выкл. (O)

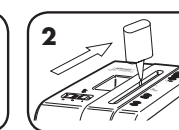

2 \*Нанесите слой масла по всему загрузочному проему

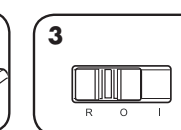

3 Включите режим Реверса (R) на 2-3 секунды

### ОГРАНИЧЕННАЯ ГАРАНТИЯ НА ИЗДЕЛИЕ

Ограниченная гарантия. Компания Fellowes, Inc. ("Fellowes") гарантирует отсутствие дефектов материалов и производственных дефектов деталей устройства и предоставляет первоначальную поддержку на протяжении 1 года со дня его приобретения первоначальным покупателем. Компания Fellowes гарантирует отсутствие дефектов материалов и производственных дефектов режущих ножей устройства на протяжении 3 лет со дня его приобретения первоначальным покупателем. Если в течение гарантийного срока будет обнаружен дефект какой-либо детали, вы имеете право только и исключительно на ремонт или замену дефектной детали, который будет производиться по усмотрению и за счет компании Fellowes. Данная гарантия не распространяется на случаи неправильной эксплуатации, неправильного обращения, несоблюдения эксплуатационных норм, эксплуатации измельчителя при ненадлежащих параметрах электропитания (отличных от указанных на этикетке), а также несанкционированного ремонта. Компания Fellowes

оставляет за собой право взыскивать с покупателей любые дополнительные расходы, понесенные ею в связи с предоставлением запчастей или услуг за пределами страны первоначальной продажи измельчителя авторизованным дилером компании. **НАСТОЯЩИЙ ДОКУМЕНТ ОГРАНИЧИВАЕТ ДЕЙСТВИЕ ЛЮБОЙ ПОДРАЗУМЕВАЕМОЙ ГАРАНТИИ, В ТОМ ЧИСЛЕ ГАРАНТИИ ТОВАРНОГО СОСТОЯНИЯ ИЛИ ПРИГОДНОСТИ ДЛЯ ИСПОЛЬЗОВАНИЯ В ОПРЕДЕЛЕННЫХ ЦЕЛЯХ, УКАЗАННЫМ ВЫШЕ СООТВЕТСТВУЮЩИМ ГАРАНТИЙНЫМ СРОКОМ.** Компания Fellowes ни при каких обстоятельствах не несет ответственности ни за какой косвенный или случайный ущерб, связанный с данным изделием. Данная гарантия дает вам определенные юридические права. Продолжительность и условия данной гарантии действительны по всему миру, кроме тех стран, где местное законодательство может налагать иные ограничения или условия. Для получения более подробной информации или обслуживания по данной гарантии обратитесь к нам или к обслуживающему вас дилеру.

# РУССКИЙ

## Модель DS-700C

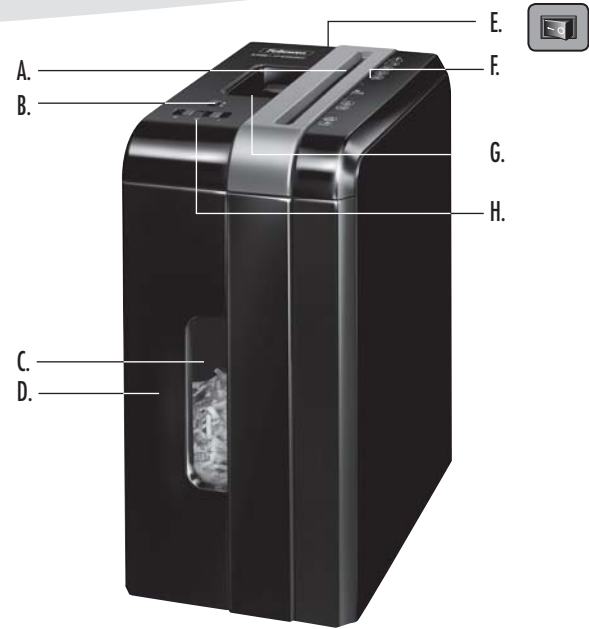

### ПОЯСНЕНИЯ

- |   |   |                             |
|---|---|-----------------------------|
| A. Загрузочный проем для бумаги/карт      | C. Люк                                    | H. Переключатель управления |
| B. Предохранительный замок                | D. Выдвижной контейнер                    | R 1. Реверс                 |
| C. См. инструкции по технике безопасности | E. Выключатель источника питания          | O 2. ВЫКЛ                   |
| D. Ручка                                  | F. См. инструкции по технике безопасности | I 3. Авто-вкл.              |



### ВОЗМОЖНОСТИ

**Измельчает:** бумагу, кредитные карты, скобки для степлеров и небольшие канцелярские скрепки.

**Не измельчает:** не вскрытую почтовую макулатуру, бесконечные формуляры, клейкие этикетки, диапозитивы, газеты, CD/DVD-диски, картон, крупные канцелярские скрепки, ламинированные документы, папки для бумаг, рентгеновские снимки и не указанные выше виды пластика

**Размер измельченных частиц:**

поперечная резка .....4 мм x 46 мм

### Максимум:

листов за проход ..... 7\*  
 карт за проход ..... 1\*  
 ширина загрузочного проема для бумаги ..... 225 мм  
 \*Бумага A4 (70 г) при 220-240 В, 50 Гц, 1,3 А; более высокая плотность бумаги, повышенная влажность или отклонение напряжения питания от номинального значения могут снизить производительность. Рекомендованная дневная нагрузка, не более: 50 листов бумаги, 10 кредитных карточек. Во избежание заторов уничтожайте по 7 листов за проход.

## ⚠ ПРЕДУПРЕЖДЕНИЕ: ВАЖНЫЕ ПРАВИЛА ТЕХНИКИ БЕЗОПАСНОСТИ — прочтите перед использованием!



• Не подпускайте детей и животных к измельчителю. Не подносите руки близко к загрузочному проему. Если измельчитель не используется, отключайте его от сети или устанавливайте выключатель в положение Выкл.



• Не допускайте случайного попадания посторонних предметов – перчаток, ювелирных изделий, одежды, волос и т. д. – в загрузочные проемы измельчителя. При попадании предмета в верхний проем переключите устройство в режим Реверс (R), чтобы извлечь предмет.



• Не используйте аэрозоли, смазку на основе нефтепродуктов или другие легковоспламеняющиеся вещества около измельчителя. Не направляйте на измельчитель сжатый воздух.



• Не используйте измельчитель, если он поврежден или неисправен. Не разбирайте измельчитель. Не устанавливайте около источников тепла, воды или над ними.



• Требования по эксплуатации, техническому обслуживанию и ремонту изложены в руководстве по эксплуатации. Перед эксплуатацией измельчителей необходимо полностью прочесть руководство по эксплуатации.

- Измельчитель оснащен выключателем источника питания (E) Чтобы можно было пользоваться измельчителем, этот выключатель должен находиться в положении ВКЛ (I). В случае возникновения чрезвычайной ситуации установите выключатель в положение ВЫКЛ (O). Это приведет к немедленной остановке измельчителя.
- Не касайтесь открытых ножей под режущим блоком.
- Не допускайте попадания посторонних предметов в загрузочный проем.
- Измельчитель должен быть подключен к настенной сетевой розетке, напряжение и сила тока в которой соответствуют указанным на маркировке. Сетевая розетка должна быть установлена в легкодоступном месте рядом с устройством. Запрещается подключать данное устройство к сети через преобразователи энергии, трансформаторы или удлинители.
- ОПАСНОСТЬ ВОЗГОРАНИЯ — ЗАПРЕЩАЕТСЯ измельчать поздравительные открытки со звуковыми микросхемами или батарейками.

### GRUNDLÆGGENDE BETJENING AF MAKULERINGSMASKINEN



**Континуерлиг drift:**  
5 minutter maksimum

**BEMÆRK:** Makuleringsmaskinen kører ganske kort efter hver omgang for at rydde indførsåbningen. Kонтинуерлиг drift længere end 5 minutter udløser en afkølingsperiode på 20 minutter.

#### PAPIR

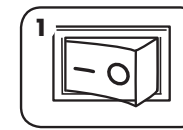

1 Sæt stikket i og sæt strømfryderkontakten i TÆNDT (I) stilling

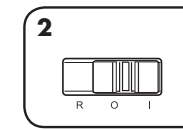

2 Stilles på Auto-On (I)

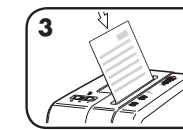

3 Før det ind i papirindførslen og giv slip

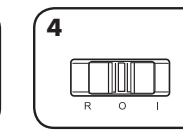

4 Stilles på Slukket (O)

#### KORT

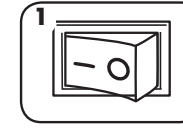

1 Sæt stikket i og sæt strømfryderkontakten i TÆNDT (I) stilling

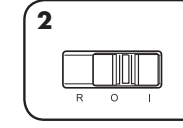

2 Stilles på Auto-On (I)

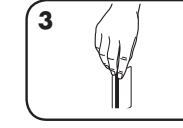

3 Fasthold kort på kanten

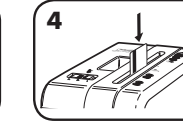

4 Før det ind i midten af indførslen og slip

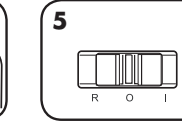

5 Stilles på Slukket (O)

[www.fellowes.com](http://www.fellowes.com) har en omfattende on-line supportafdeling med adskillige selvhjælpsmuligheder

### FEJLFINDING

**Papirstop:** sæt på Slukket (O) og tøm beholderen. Isæt beholderen og følg hvilken som helst af, eller alle, fremgangsmåderne nedenfor.

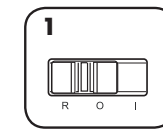

1 Stilles på Baglæns (R) i 2-3 sekunder

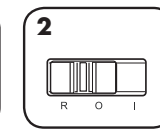

2 Skift langsomt frem og tilbage (ca. 2-3 sekunder mellem Baglæns (R) og Auto-on (I))

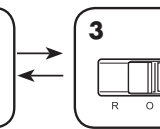

3 Stilles på Slukket (O) og stikket tages ud af stikkontakten

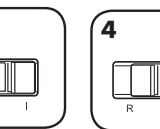

4 Stilles på Baglæns (R) 2-3 sekunder

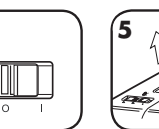

5 Træk forsigtigt uopskåret papir væk fra papirindførslen. Sæt stikket i stikkontakten.

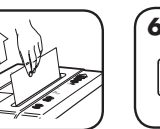

6 Stilles på Baglæns (R) 2-3 sekunder

### Makuleringsmaskinen starter ikke:

- Sørg for, at beholderen er skubbet ind
- Vent 20 minutter til motoren er afkølet
- Sørg for, at sikkerhedslåsen er i ulåst positionen

### GRUNDLÆGGENDE VEDLIGEHOLDELSE

#### SMØRING AF MAKULERINGSMASKINEN

FØLG FREMGANGSMÅDEN FOR SMØRING NEDENFOR OG GENTAG DEN TO GANGE

Alle konfettiklippere kræver smøring for den bedst mulige ydeevne. Hvis ikke den smøres, vil maskinen evt. have formindsket kapacitet, afgive ubehagelig støj under makulering, og den kan evt. bryde sammen. For at undgå disse problemer anbefaler vi, at du smører makuleringsmaskinen hver gang du tømmer affaldsbeholderen.

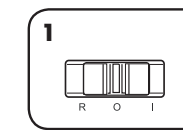

1 Stilles på Slukket (O)

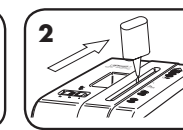

2 \*Påfør olie hen over indførslen

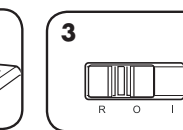

3 Stilles på Baglæns (R) 2-3 sekunder

**⚠ FORSIGTIG** \*Brug kun en non-aerosol vegetabilsk olie i en beholder med lang dyse, såsom Fellowes 35250

Gå til Supportafsnittet (Support Section) på [www.fellowes.com](http://www.fellowes.com) eller se bagsiden af brugsvejledningen for nyttige telefonnumre.

### BEGRÆNSET PRODUKTGARANTI

Begrænset garanti: Fellowes, Inc. ("Fellowes") garanterer, at alle maskinens dele er fri for materialedefekter og fabrikationsfejl og yder servicearbejde og support i 1 år fra den oprindelige kundes købsdato. Fellowes garanterer, at maskinens knivsblade er fri for materialedefekter og fabrikationsfejl i 3 år fra den oprindelige kundes købsdato. Hvis det konstateres, at en del er defekt under garantiperioden, vil den eneste og eksklusive afhjælpende foranstaltning være reparation eller ombytning, efter Fellowes' valg og omkostning, af den defekte del. Denne garanti er ugyldig i tilfælde af misbrug, forkert anvendelse, undladelse af at overholde produktets anvendelsesstandarder, brug af makuleringsmaskinen ved forkert strømforsyning (som ikke er anført på typemærkatene) eller uautoriseret reparation. Fellowes forbeholder sig retten til at

fakturere forbruger for yderligere omkostninger erholdt af Fellowes for at levere dele eller service udenfor det land, hvor maskinen oprindeligt blev solgt af en autoriseret detailhandler. ENHVER IMPLICIT GARANTI, INKLUSIV SALGBARHED ELLER BRUGSEGNETHED TIL ET SPECIELT FORMÅL, ER HERMED BEGRÆNSET I VARIGHED TIL DEN PÅGÆLDENDE GARANTIPERIODE SOM NÆVNT OVENFOR. I intet tilfælde er Fellowes ansvarlig for nogen følge- eller indirekte skader, som kan henføres til dette produkt. Denne garanti giver dig specifikke juridiske rettigheder. Varighed, betingelser og vilkår under denne garanti er gældende på verdensplan, undtagen hvor andre begrænsninger, restriktioner eller forhold kræves af den lokale lov. For yderligere detaljer eller for service under denne garanti, bedes du kontakte os eller din forhandler.