

Elenberg

DVD АВТОМАГНИТОЛА
МХ-390 DVD

РУКОВОДСТВО ПОЛЬЗОВАТЕЛЯ

МЕРЫ ПРЕДОСТОРОЖНОСТИ

ПРЕДУПРЕЖДЕНИЕ:

Чтобы снизить риск удара электрическим током, не допускайте попадания воды на прибор.

ВНИМАНИЕ:

Данный прибор относится к продуктам с лазером класса 1. Нарушение правил использования прибора может привести к лучевому поражению. Не пытайтесь самостоятельно починить прибор и не открывайте его корпус. При необходимости осуществить ремонт, обращайтесь в сервисный центр.

ОПИСАНИЕ ЛАЗЕРА:

Длина волны: CD – 780 нм DVD – 650 нм

Лазерное излучение неопасно до тех пор, пока цел корпус прибора и не повреждены защитные механизмы.

Используйте только одобренные производителем приспособления, чтобы избежать удара электрическим током, короткого замыкания и возгорания.

ИНФОРМАЦИЯ О ДИСКАХ

- Если диск испачкан или поцарапан, возможно возникновение сбоя в воспроизведении.
- Держите диски, как показано на рисунке.
- Не прикасайтесь к стороне с записью.
- Не прикрепляйте к дискам клеящуюся ленту, бумагу и т.п.
- Не оставляйте диски в жарком месте или под прямыми лучами солнца.
- Протирайте диски от центра к краям.
- Не используйте спиртосодержащие жидкости или растворитель для чистки дисков.
- Данный прибор не может воспроизводить 8 см диски.
- Не используйте адаптеры для воспроизведения 8 см дисков – в этом случае у Вас могут возникнуть трудности с извлечением адаптера из прибора.



ПАНЕЛЬ УПРАВЛЕНИЯ

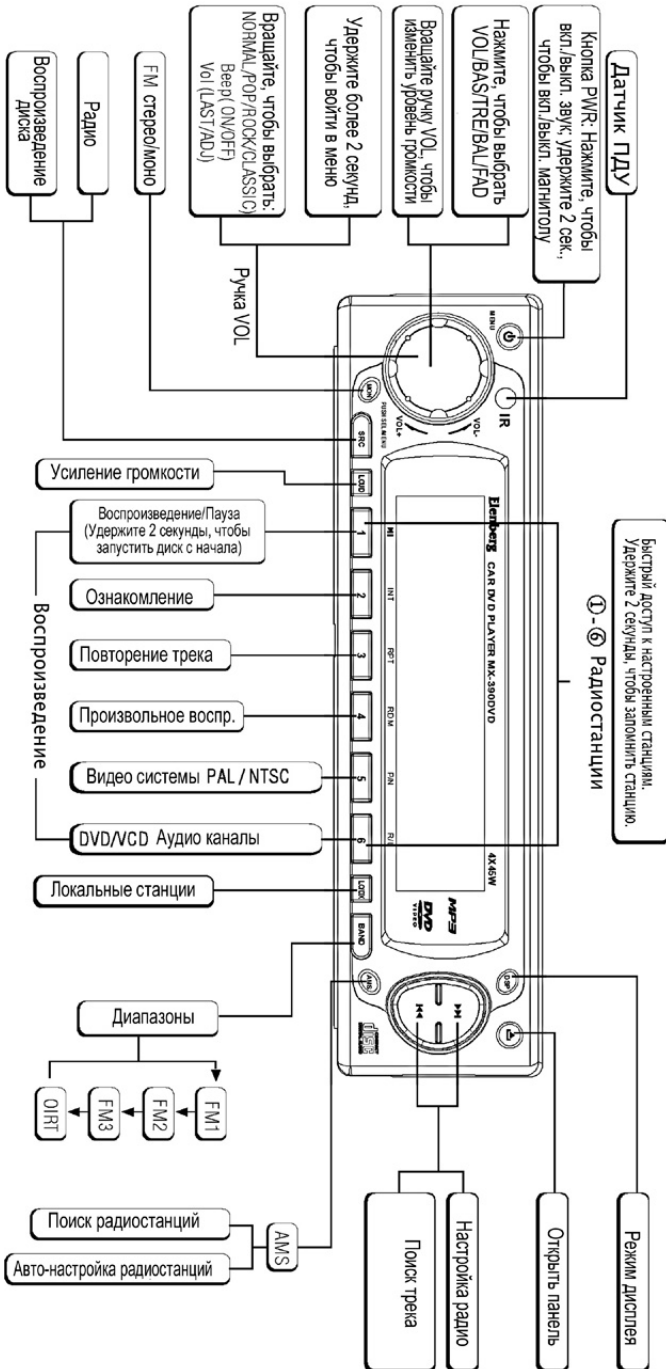

ПУЛЬТ ДИСТАНЦИОННОГО УПРАВЛЕНИЯ (ПДУ)

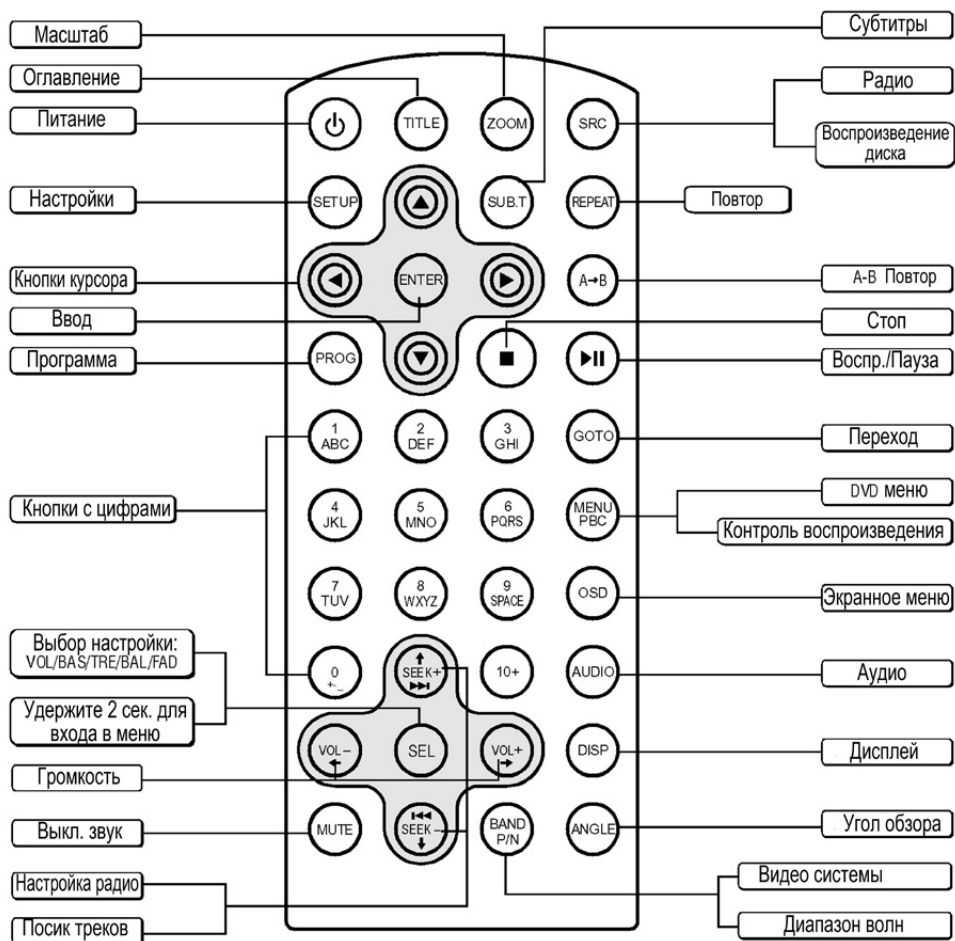

ПЕРЕД НАЧАЛОМ РАБОТЫ

Нажмите кнопку ▲, чтобы открыть переднюю панель, и нажмите ▲, чтобы извлечь диск.

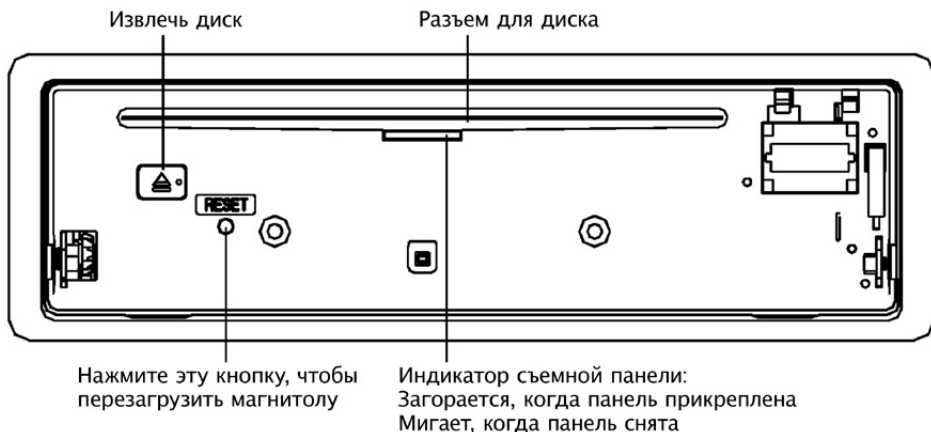

Радиус работы ПДУ

ПДУ работает на расстоянии от 3 до 5 м от плеера.

Замена батареи

Если сократился радиус действия ПДУ или он перестал работать, замените батарею.

Соблюдайте полярность во время замены батареи.

1. Извлеките держатель батареи из пульта.
2. Вставьте новую батарею, отметкой (+) вверх. Вставьте держатель батареи обратно в пульт.



Включение/выключение прибора

1. Нажмите кнопку PWR, чтобы включить прибор.
2. Используйте кнопку SRC для выбора источника звука: диск или радио.
3. Удержите кнопку PWR больше 3 секунд, чтобы выключить прибор.
4. Когда Вы выключаете машину или плеер, его настройки сохраняются в памяти.

Функции ручки громкость (VOL)

Нажмите ручку VOL и вращайте, чтобы настроить: громкость (VOL)/ низкие частоты (BAS)/ высокие частоты (TRE)/ баланс (BAL)/ микшер (FAD).

- Громкость
Уровень громкости изменяется в пределах от 0 до 63.
- Низкие частоты
На экране отображается надпись "BASS".
- Высокие частоты
На экране отображается надпись "TREBLE".
- Баланс
На экране отображается надпись "BALANCE".
- Микшер
На экране отображается надпись "FADER".

Меню

Нажмите и удержите ручку VOL более 2 секунд, чтобы войти в меню режимов:

Эквалайзер (EQ) → Сигналы (BEEP) → Режим управления громкостью (VOL LAST/ADJ)

- Эквалайзер (EQ): Вращая ручку VOL, Вы можете выбрать настройку эквалайзера: Нормальная (NORMAL), Рок (ROCK), Поп (POP), Классика (CLASSIC).
- Сигналы (BEEP): Используя этот пункт, Вы можете включить (ON) или выключить (OFF) сервисные сигналы.
- Режим управления громкостью (VOL LAST/ADJUST)
Режим "VOL LAST": если выбрать этот режим, то уровень громкости при включении прибора будет такой же, какой был при его выключении.
Режим "VOL ADJ": выберите этот режим и, вращая ручку VOL, установите уровень громкости, с которым прибор будет включаться.

Радио

ВОЛНЫ:

1. Нажмите кнопку PWR, чтобы включить прибор.
Нажмите кнопку SRC, чтобы выбрать режим радио.
2. Нажмите кнопку BAND, чтобы выбрать: FM1 → FM2 → FM3 → OIRT.
На экране отображается диапазон волн, частота и номер станции в памяти прибора, если она сохранена.

НАСТРОЙКА:

Ручная настройка: используйте короткие нажатия на кнопки |◀◀/▶▶|.

Автоматический поиск: нажмите и удержите одну из кнопок |◀◀/▶▶| более 0,5 секунды.

Нажмите одну из кнопок [1–6], чтобы сохранить настроенную радиостанцию.

Один шаг в AM диапазоне равняется 9 кГц, в FM диапазоне 50 кГц.

AMS (Автоматическое сохранение в памяти)

Нажмите кнопку AMS, чтобы прослушать все станции, закрепленные за кнопками [1–6], 5 секунд на каждую. Удержите эту кнопку более 2 секунд, чтобы сохранить 6 радиостанций с наилучшим приемом.

Часы

Нажмите кнопку DISP, чтобы узнать текущее время.

УСТАНОВКА ЧАСОВ

1. Удержите кнопку DISP более 2 секунд.
Значение секунд начнет мигать, измените его, используя ручку VOL.
2. Снова нажмите кнопку DISP.
Значение часов начнет мигать, измените его, используя ручку VOL.
Нажмите кнопку DISP, чтобы подтвердить сделанные изменения.

Загрузка диска:

- Нажмите кнопку ▲, чтобы открыть панель, и вставьте диск.
 - Нажмите кнопку ▲, чтобы открыть панель. Нажмите кнопку ▲, чтобы извлечь диск.
1. После того, как Вы вставили диск, на экране появится надпись “LOAD” (Загрузка), а за ней надпись “READ” (Чтение).
Для MP3 файлов время чтения может превысить 1 минуту.
 2. В случае ошибки при чтении диска отобразится надпись “ERROR”.
 3. При чтении VCD/CD, VCD или CD дисков соответствующий значок отображается на экране.
 4. При чтении MP3 файлов соответствующий значок отображается на экране.
 5. При чтении DVD дисков соответствующий значок отображается на экране плеера.
Нажмите кнопку ENTER или ►II, чтобы начать воспроизведение.

Воспроизводимые диски и форматы

ДИСКИ

CD, HDCD, CD-R/RW, VCD, SVCD, DVD, DVD-R, DVD-RW, DVD+R, DVD+RW, DVD-ROM.

ФОРМАТЫ

Аудио файлы:	MP3 (*.mp3), WMA(*.wma)
Видео файлы:	MPEG2 (*.vob), MPEG1 (*.dat)
Изображения:	JPEG(*.jpg)
MP3 файлы:	ISO 9660 или ISO 9660+Joliet format (Максимум 30 символов)
Кол-во треков (MAX):	448
Структура директории:	8 уровней
Кол-во альбомов (MAX):	99
Продолжительность трека (MAX):	99 мин. 59 сек.
Частота сэмплирования для MP3:	8 ~ 48 кГц (рекомендовано 44.1 кГц)
Битрейт:	32 – 320 кбит/сек (рекомендовано 128 кбит/сек)

НЕ ПОДДЕРЖИВАЮТСЯ

- *.ACC, *.DLF, *.MZU, *.PLS, MP3 PRO и DRM файлы.
- Диск с открытыми секциями.

ВОСПРОИЗВЕДЕНИЕ ФАЙЛОВ

При воспроизведении файлов на экране отображается список каталогов и файлов. Текущий файл отображается в верхней части экрана и выделен курсором.

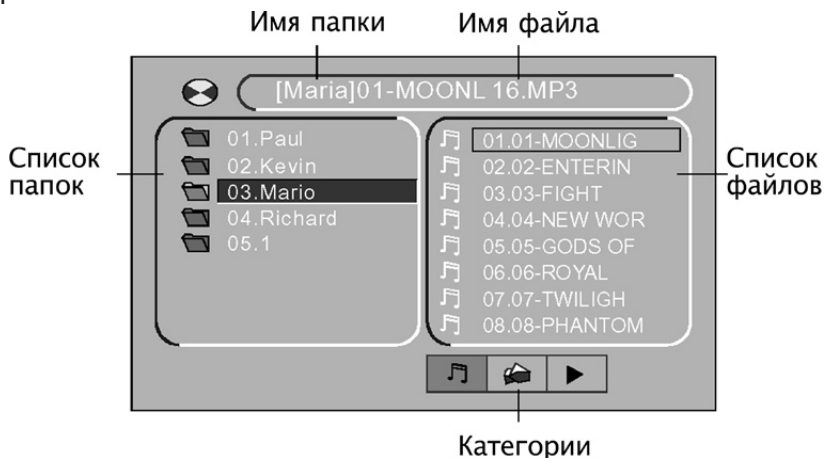

Категории

Для выбора категории используйте кнопки ◀/▲/▼/▶ и ENTER для активации.

Выбор каталога

Используйте кнопки ◀/▶ для входа в каталог, а кнопки ▲/▼ и ENTER для выбора каталога.

Выбор файлов

Используйте кнопки ◀/▶ для входа в список файлов, а кнопки ▲/▼ и ENTER для выбора и воспроизведения файлов. Для возврата к списку нажмите кнопку ■.

Для просмотра изображений в режиме "Слайд шоу" нажмите кнопку ▶II; чтобы выбрать стиль отображения изображений, нажмите кнопку PROG.

Выбор трека

- Для перехода на предыдущий или следующий трек, нажмите кнопку **1◀◀/▶▶1**.
- Используйте кнопки **0 – 9** и **10+**, чтобы вводить номер трека, на которой хотите переключиться.

Быстрая перемотка вперед/назад

Нажмите и удержите кнопку **1◀◀** или **▶▶1** более 2 секунд, чтобы выбрать скорость перемотки: X2, X4, X8, X20.

- Нажмите кнопку **▶II**, чтобы вернуться в режим воспроизведения.
- Во время быстрой перемотки звук отключается .

Обзор (только CD/VCD)

Вы можете запустить воспроизведение 15–ти секунд каждого трека на диске.

1. Во время воспроизведения нажмите кнопку **INT**.

На экране отобразится “INT ON/OFF”.

INT

2

2. Снова нажмите **INT**, чтобы выбрать текущий трек.

Произвольное воспроизведение (только CD/VCD/MP3)

Вы можете включить произвольное воспроизведение всего диска.

1. Во время воспроизведения нажмите кнопку **RDM**.

RDM

4

2. Повторное нажатие кнопки **RDM** выключает произвольное воспроизведение.

Повторяющееся воспроизведение

Нажмите кнопку **RPT** во время воспроизведения.

RPT

3

- На экране отобразится значок “RPT”.
- Для VCD/CD дисков Вы можете выбрать: **RPT ONE** (повтор трека)→ **RPT ALL** (повтор всего диска)→ **RPT OFF** (выключить)
- Для DVD дисков Вы можете выбрать: **RPT CHAP** (повтор главы)→ **RPT TITL** (повтор оглавления)→ **RPT OFF** (выключить)
- Для диска с файлами Вы можете выбрать: **RPT ONE** (повтор одного файла)→ **RPT DIR** (повтор директории)→ **RPT ALL** (повтор всего диска)→ **RPT OFF** (выключить).

Замечание:

При обычном режиме воспроизведение останавливается после достижения конца диска. Если в течение 5 минут не предпринимать никаких действий, плеер перейдет в режим ожидания.

Повтор отрезка A→B

- Нажмите кнопку **A→B**, чтобы выбрать начальную точку. На экране отобразится “REPEAT A”.
- Снова нажмите кнопку **A→B**, чтобы выбрать конечную точку. На экране отобразится “REPEAT A→B”. При этом начнется воспроизведение выбранного отрезка.
- Нажмите кнопку **A→B**, чтобы выйти из этого режима.

Пауза

- Во время воспроизведения нажмите кнопку ►II.
- Воспроизведение приостановится и выключится звук.
- На экране отобразится надпись “PAUSE”.



1

Нажмите кнопку ►II для продолжения воспроизведения.

Контроль воспроизведения (только VCD):

1. Если Вы вставили VCD диск, поддерживающий контроль воспроизведения, начнется автоматическое воспроизведение 1-го трека.
2. Нажмите кнопку PBC, чтобы войти в меню диска. Для выбора треков используйте кнопки I◀◄/▶▶I или кнопки с цифрами. Нажмите ■ для возврата в основное меню. Для выхода из этого меню, снова нажмите кнопку PBC.

Переход

Нажмите кнопку GOTO для активации меню перехода.

Используйте кнопки с цифрами и ◀/▶, чтобы выбрать трек/главу или оглавление. Нажмите кнопку ENTER, чтобы переключиться на выбранный объект.



DVD диск

Программа

- Нажмите кнопку PROG для входа в меню программирования. Для создания программы используйте кнопки ◀/▲/▼/▶, кнопки с цифрами и ENTER. Для DVD диска Вам нужно будет выбрать оглавление (T) и главу (C).



CD и VCD диски

Для VCD/CD, выберите номер трека.

- Нажмите кнопку ►II, чтобы начать воспроизведение или выберите надпись “PLAY” и нажмите кнопку ENTER.
- Чтобы очистить список программы, выберите надпись “CLEAR” и нажмите ENTER.
- Для выхода из этого режима нажмите кнопку PROG.

Выбор аудио

Нажмите кнопку AUDIO или R/L для выбора языка озвучивания.

R/L

6

Для VCD

Нажмите кнопку R/L для выбора режима передачи звука: L (левый канал) → R (правый канал) → Stereo (стерео).

R/L

6

Выбор языка субтитров

Нажмите кнопку SUB.T, чтобы выбрать язык субтитров.

Оглавление диска

Нажмите кнопку TITLE, чтобы на экране отобразилось оглавление диска. Для навигации по нему используйте кнопки ◀/▲/▼/▶ и ENTER.

Выбор угла обзора

Нажмите кнопку ANGLE, чтобы выбрать угол обзора сцены, если эта функция поддерживается диском.

Масштаб

Нажмите кнопку ZOOM, чтобы изменить масштаб изображения: X2→X3→X4→X1/2→X1/3→1/4→Выкл (OFF).

МЕНЮ НАСТРОЕК

Нажмите кнопку **SETUP**, чтобы войти в меню настроек.

Для выбора пунктов этого меню используйте кнопки **◀/▶**.

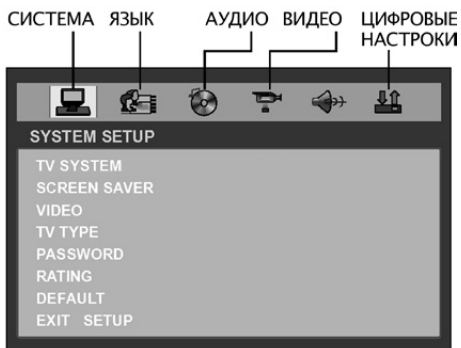

Настройки системы (SYSTEM)

Используйте кнопки **◀/▲/▼/▶** для выбора пунктов меню и **ENTER** их активации.

ТВ система (TV System)

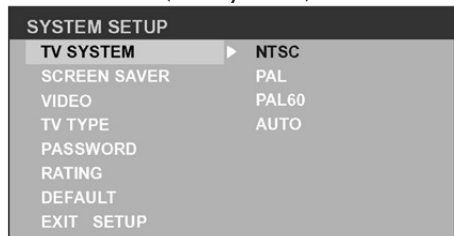

Выберите ТВ систему.

Скринсейвер (Screen Saver)

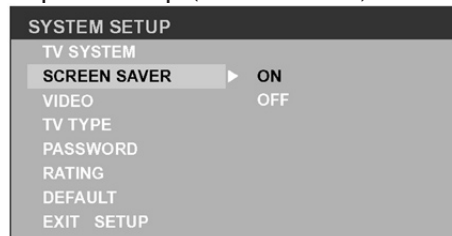

Включается при остановке плеера больше чем на 3 минуты.
Изначально: включен (On)

Режим видео вывода (Video)

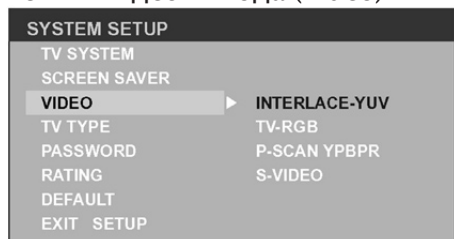

Изначально: INTERLACE-YUV

Тип телевизора (TV type)

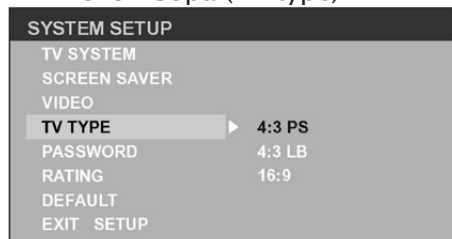

Выберите тип телевизора
4:3 P/S: обычный телевизор, 16:9 изображение обрезается слева и справа.
4:3 L/B: обычный телевизор, 16:9 изображение передается с черными полосами сверху и снизу.
16:9 – для широкоэкранных ТВ.

Пароль (Password)

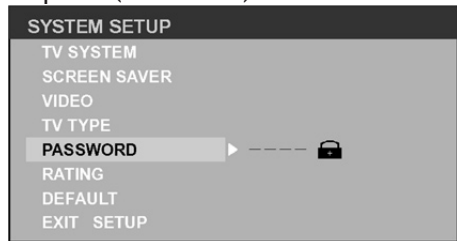

Пароль по умолчанию: 0000

Ограничения (Rating)

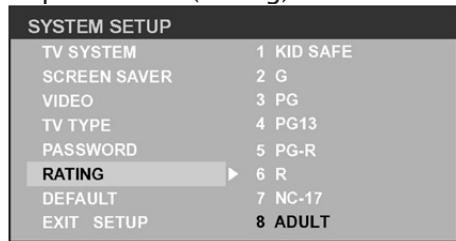

Шкала ограничений: 1 – наибольшие ограничения; 8 – минимальные ограничения.
Изначально: 8
Замечание:
Для изменения ограничений нужно ввести пароль.

Изначальные настройки (Default)



Настройки языка (Language setup)

Экранное меню (OSD Language)

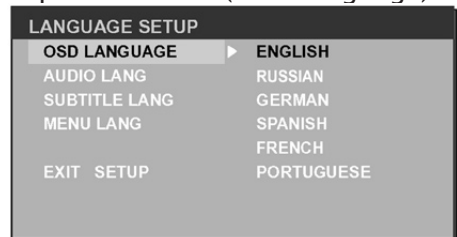

Выберите язык экранного меню.

Озвучивание (Audio Language)



Выберите язык озвучивания меню.

Субтитры (Subtitle Language)

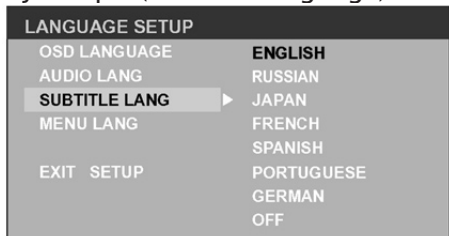

Выберите язык субтитров меню.

Меню (Menu Language)



Выберите язык меню диска.

Аудио настройки (Audio Setup)

Цифровой выход (AUDIO OUT)

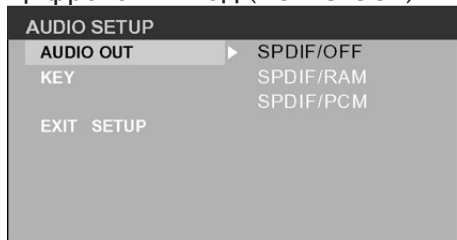

SPDIF/OFF: Выключить вывод по коаксиальному и оптическому каналу.

SPDIF/PCM: Используйте эту опцию при подключении через оптический или коаксиальный канал.

SPDIF/PCM: Используйте эту опцию при двухканальном подключении.

Ключ (Key)

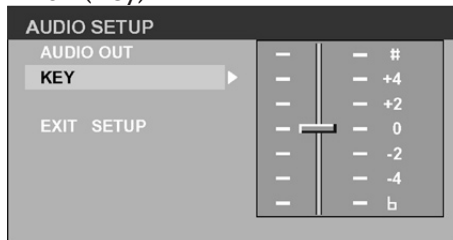

Установите нужный ключ, используя кнопки ▲/▼.

Видео настройки (Video Setup)

Яркость (Brightness)

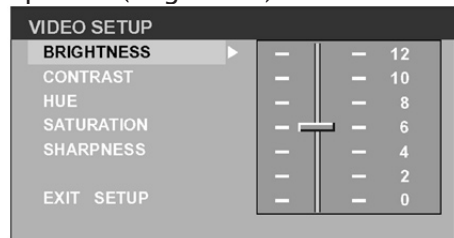

Для настройки используйте кнопки ▲/▼.

Контраст (Contrast)

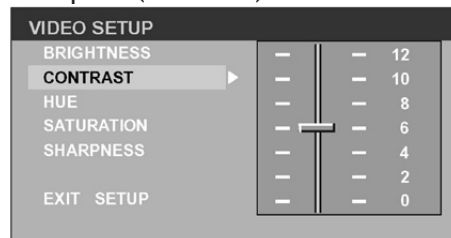

Для настройки используйте кнопки ▲/▼.

Оттенок (Hue)

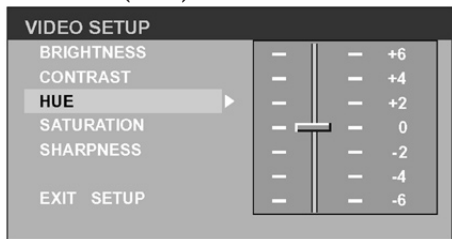

Для настройки используйте кнопки ▲/▼..

Насыщенность (Saturation)

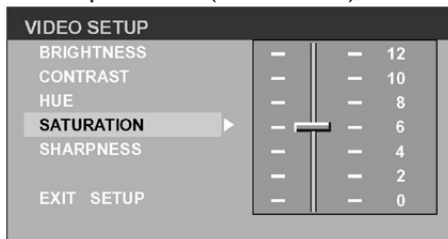

Для настройки используйте кнопки ▲/▼.

Четкость (Sharpness)

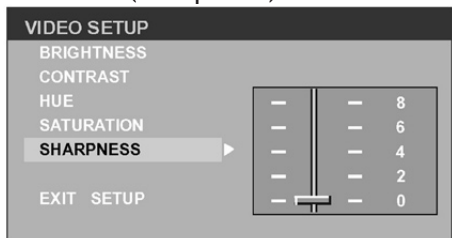

Для настройки используйте кнопки ▲/▼.

Цифровые настройки Digital Setup

Режим вывода (OP Mode)

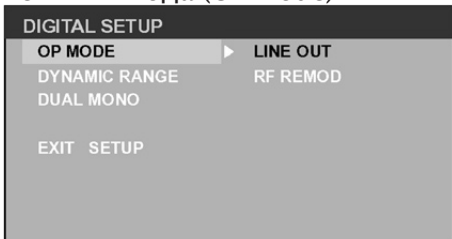

LINE OUT – Сжатый исходящий сигнал. Сглаживаются перепады громкости.
RF REMOD – Максимальный вывод

Динамический диапазон (Dynamic Range)

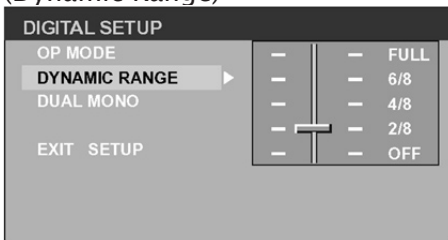

Если Вы выбрали пункт “LINE OUT”, Вы можете выбрать степень сжатия.

Двойное моно (DUAL MONO)

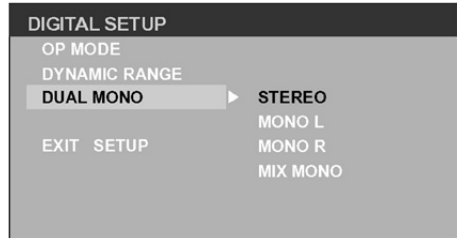

STEREO (Сtereo режим), MONO L (Моно – левый канал), MONO R (Моно – правый канал) и MIX MONO (Моно – микс).

ДИАГРАММА ПОДКЛЮЧЕНИЯ

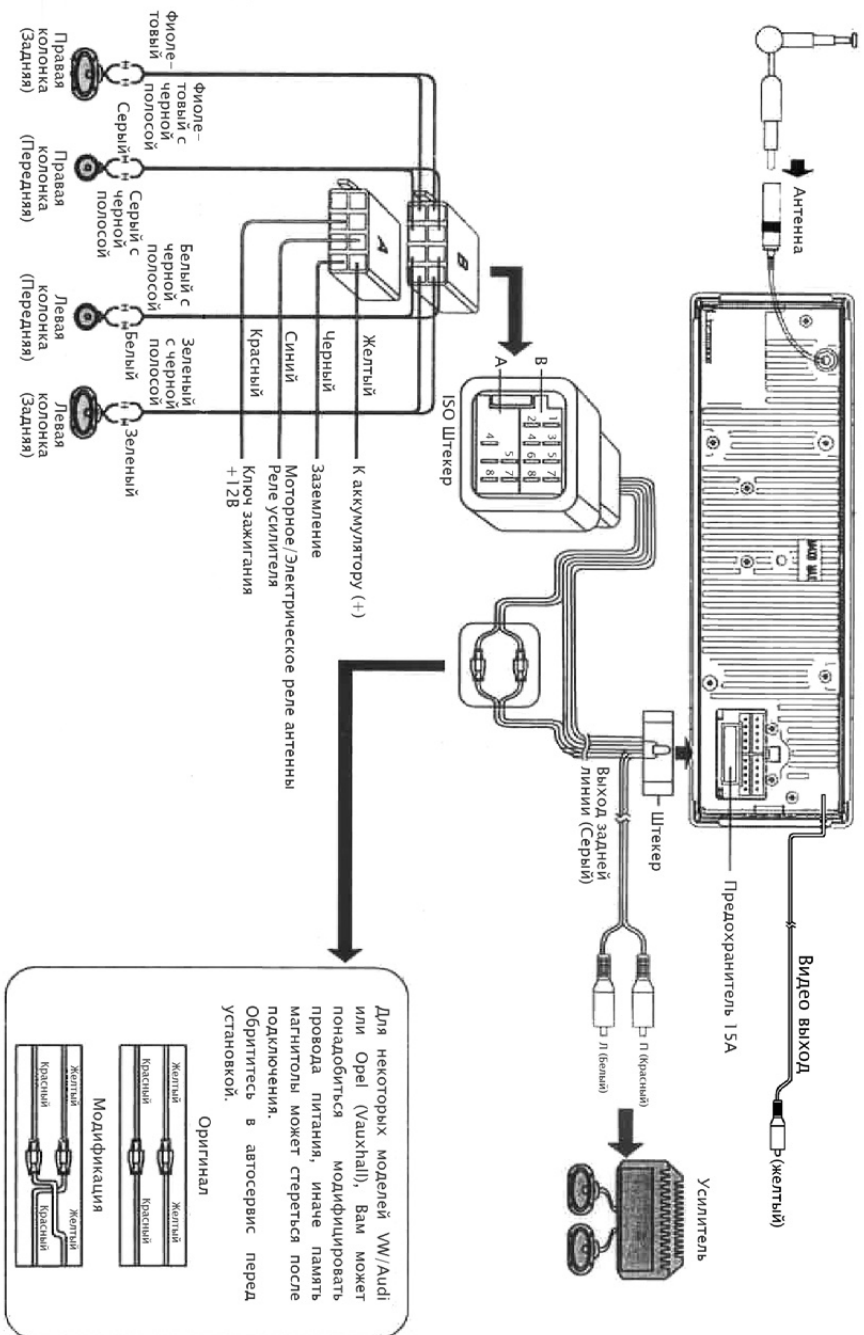

ISO ШТЕКЕРЫ

Используя стандартный разъем

1. Если в машине установлен стандартный соединительный кабель, подключите его, как показано справа.
2. При нестандартном соединении тщательно проверьте провода.
Отрежьте штекер и соедините провода, как описано в таблице, приведенной ниже.

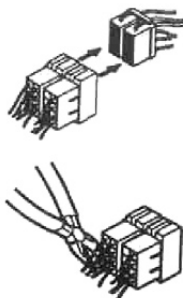

ПОЛОЖЕНИЕ	ФУНКЦИЯ	
	СОЕДИНИТЕЛЬ А	СОЕДИНИТЕЛЬ В
1		Задний правый(+) --- Фиолетовый
2		Задний правый(-)---Фиолетовый с черной полосой
3		Передний правый(+)--Серый
4	АСС(+)/красный	Передний правый(-)---Серый с черной полосой
5	Антенна/синий	Передний левый(+)--Белый
6		Передний левый(-)---Белый с черной полосой
7	Батарея 12В(+)/желтый	Задний левый(+)--Зеленый
8	Земля/Черный	Задний левый(-)---Зеленый с черной полосой

Процедура установки

Тщательно произведите соединение.

Проверьте соединения перед использованием.

Перезапуск (Reset)

Нажмите "▲", чтобы открыть панель. Затем нажмите "Перезапуск" (Reset), чтобы запустить в действие заводские установки.

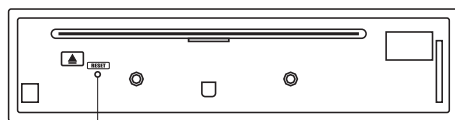

RESET

Место установки

Магнитола может устанавливаться в открытый разъем: 183мм x 52мм.

Панель должна быть толщиной от 4.75мм до 5.56мм, чтобы удерживать магнитолу.

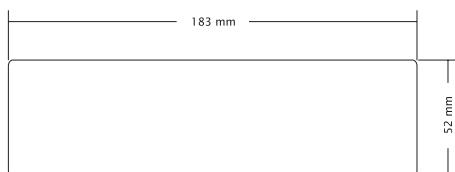

- 1) Вставьте крепежный кожух в разъем для магнитолы и закрепите его замки.

Убедитесь, что замки полностью закрылись

- 1a) ВАЖНО: Удалите два транспортировочных болта, иначе прибор не будет работать.

- 2) Проверьте и очистите заднюю часть магнитолы.

После ввинчивания крепежного болта и подсоединения проводов вставьте магнитолу и резиновую прокладку в разъем.

- 3) Прикрепите внешнюю планку.



СЪЕМНАЯ ПАНЕЛЬ

Магнитола оснащена съемной панелью.

Панель можно снять и взять с собой.

Снятие панели

1. Отключите питание.
2. Нажмите “▲”, чтобы открыть панель.
3. Держа панель под углом, выньте ее.
4. Положите панель в футляр и возьмите с собой.

Установка панели

1. Держа панель лицевой стороной к себе, вставьте ее под углом и убедитесь, что крепежные элементы совпали.
2. Придавите левую часть панели, пока она не защелкнется.

Вынимание магнитолы

1. Удалите панель и внешнюю планку.
2. Вставьте оба Т-образных ключа в отверстия спереди и продвигайте их, пока они не защелкнутся.
3. Выньте магнитолу.

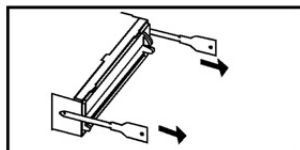
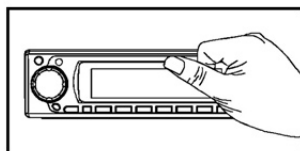
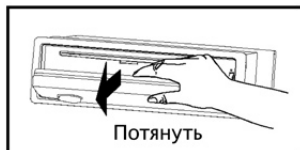
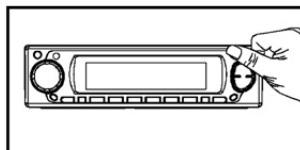

УСТРАНЕНИЕ НЕПОЛАДОК

В случае возникновения какой-либо неисправности немедленно отключите магнитолау. Не используйте ее, пока не проконсультируетесь с сервисным центром. Не пытайтесь починить ее самостоятельно – это опасно.

Проблема	Причина	Решение
Не включается или нет звука	Выключен двигатель	Включите двигатель
	Неверно подсоединено питание	Проверьте соединение
	Сгорел предохранитель	Замените предохранитель
		Проверьте уровень громкости или ее подавление.
	Если эти действия не помогли, перезагрузите магнитолау.	
Диск вставлен, но нет звука	Неверно вставлен диск	Переставьте диск
	Диск испачкан или поцарапан	Почистите или смените диск
Низкое качество диска	Диск испачкан или поцарапан	Почистите или смените диск
Во время вибрации срывается музыка	Угол крепления более 30°	Смените угол крепления на меньший
	Нестабильное крепление	Проверьте крепления
Шум во время вещания	Слабый сигнал, станция слишком далеко	Выберите другую станцию или подстройте радио
Потерялись сохраненные станции	Неправильно подключен кабель батареи	Проверьте правильность соединения
Сообщения об ошибках	Диск установлен неверно, испачкан или поврежден...	Нажмите “▲”, чтобы вынуть его. Если не поможет, нажмите Reset и повторите попытку.
Слишком долго загружается видео файл	Ошибка при чтении или не поддерживается формат файла	Нажмите кнопку SRC для выхода. Снова нажмите SRC, чтобы повторить попытку.

СПЕЦИФИКАЦИЯ

Основное	
Питание	12 В
Максимальная мощность	45 Вт x 4 канала
Номинальная мощность	25 Вт x 4 канала (4Ω 10% T.H.D.)
Сопrotивление динамиков	4–8 Ом
Напряжение на выходе	2.0 В
Предохранитель	15 А
Размеры	178 x 50 x 166 мм
Вес	1.7 кг
FM Радио (стерео)	
Диапазон частот	87.5–108.0 МГц (Европа)
	65.0–74.0 МГц (OIRT)
Чувствительность	8 дБ
Частотная характеристика	30 – 15000 Гц
Разделение каналов	30 дБ (1 кГц)
Отклик изображения	50 дБ
IF отклик	70 дБ
Соотношение сигнал/шум	55 дБ
Проигрыватель дисков	
Система	Система цифровой звукозаписи
Частотная характеристика	20 – 20000 Гц
Соотношение сигнал/шум	> 86 дБ
Нелинейное искажение	менее 0.20% (1КГц)
Channel separation	>60 dB
ТВ системы	PAL/NTSC
Видео выход	1+0.2V
Горизонтальное разрешение	≥ 500 линий

КОМПЛЕКТАЦИЯ

Установочное крепление	1
Винты М5х6 мм	4
М4х6 мм	4
Крепежный болт (50 мм)	1
Проводной соединитель	1
Чехол для съемной панели	1
Пластина окантовки	1
Т-образный ключ	2
Руководство пользователя	1
Резиновая прокладка	1
Пульт дистанционного управления	1

По истечении срока службы товара, необходимо обратиться в сервисный центр за консультацией по дальнейшей эксплуатации товара. В противном случае дальнейшая эксплуатация может повлечь невозможность нормального использования товара.

Срок службы данного изделия – 3 года с момента продажи



Изготовитель "ЭЛЕНБЕРГ ЛИМИТЕД", Великобритания
Адрес: 35 Бромптон Роад, Кнайтсбридж Лондон СВ3 ИДЕ
Сделано в Китае. "ЭЛЕНБЕРГ ЭЛЕКТРИК КОМПАНИ ЛТД"
A08 P2-Б4 билдинг, Кеджинан 2 Роад, С энд Т Индастри Парк,
Шензень, Гуандонг Провинс, Китай.

Elenberg

**DVD/VCD/CD/MP3 PLAYER
WITH FM/OIRT TUNER
MX-390 DVD**

INSTRUCTION MANUAL

SAFETY INFORMATION

WARNING:

TO REDUCE THE RISK OF FIRE OR ELECTRIC SHOCK, DO NOT EXPOSE THIS PRODUCT TO RAIN OR MOISTURE.

CAUTION:

THIS PRODUCT IS A CLASS I LASER PRODUCT. USE OF CONTROLS OR ADJUSTMENTS OR PERFORMANCE OF PROCEDURES OTHER THAN THOSE SPECIFIED HEREIN MAY RESULT IN HAZARDOUS RADIATION EXPOSURE. DO NOT OPEN COVERS AND DO NOT REPAIR YOURSELF. REFER SERVICING TO QUALIFIED PERSONNEL.

TWO LASER PRODUCTS:

WAVE LENGTH: CD:780NM DVD:650NM

LASER POWER: NO HAZARDOUS RADIATION IS EMITTED WITH SAFETY PROTECTION.

TO REDUCE THE RISK OF FIRE ELECTRIC SHOCK, AND ANNOYING INTER-FERENCE, USE ONLY THE INCLUDED COMPONENTS.

CD NOTES

- PLAYING A DEFECTIVE OR DUSTY CD CAN CAUSE DROPOUTS IN SOUND.
- HOLD CDS AS ILLUSTRATED.
- DO NOT TOUCH THE UNLABELED SIDE.
- DO NOT ATTACH ANY SEAL, LABEL OR DATA PROTECTION SHEET TO EITHER SIDE OF A DISC.
- DO NOT EXPOSE A CD TO DIRECT SUNLIGHT OR EXCESSIVE HEAT.
- WIPE A DIRTY CD FROM THE CENTER OUTWARD WITH A CLEANING CLOTH.
- NEVER USE SOLVENTS SUCH AS BENZENE OR ALCOHOL. THIS UNIT CANNOT PLAY 3-INCH (8CM) CDS.
- NEVER INSERT A 3-INCH CD CONTAINED IN THE ADAPTER OR AN IRREGULARLY SHAPED CD. THE UNIT MAY NOT BE ABLE TO EJECT IT, RESULTING IN A MALFUNCTION.

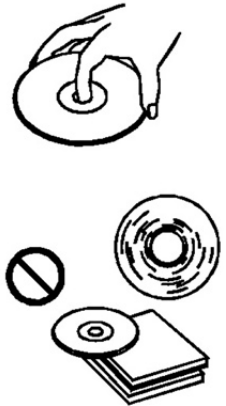

PANEL CONTROLS

Power On/Off: Press PWR to turn on/off the unit.

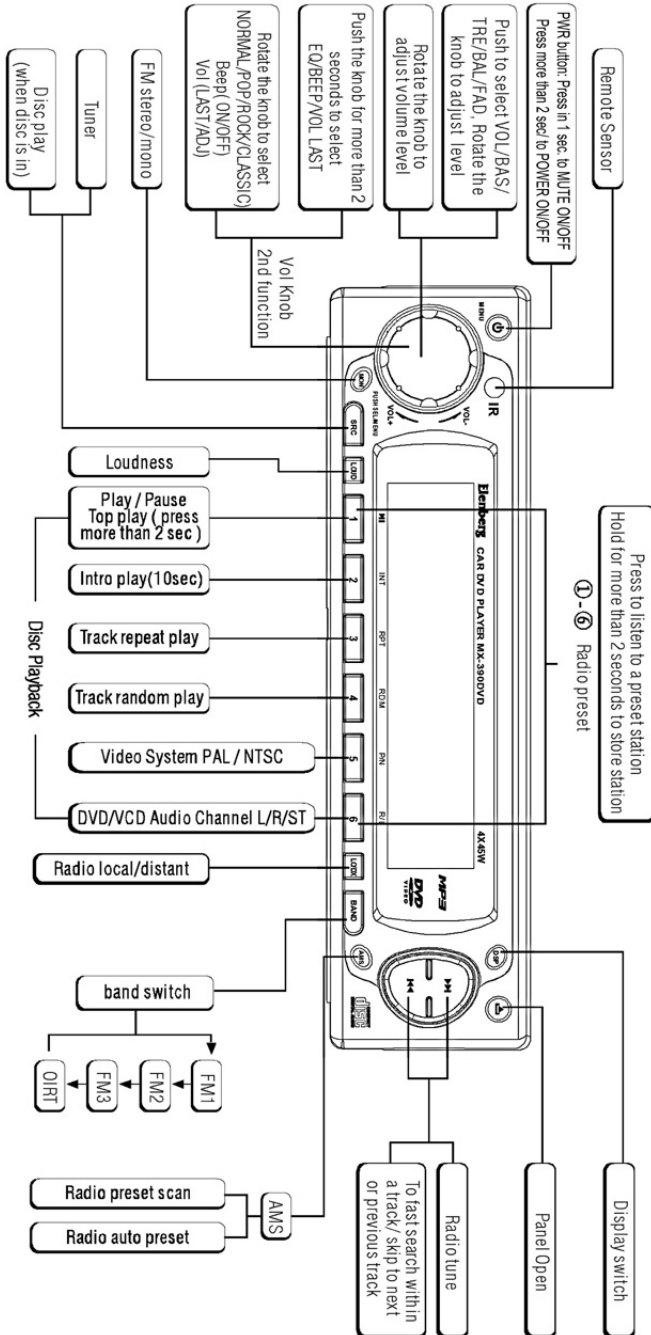

PANEL CONTROLS

Power On/Off: Press  to turn on/off the unit.

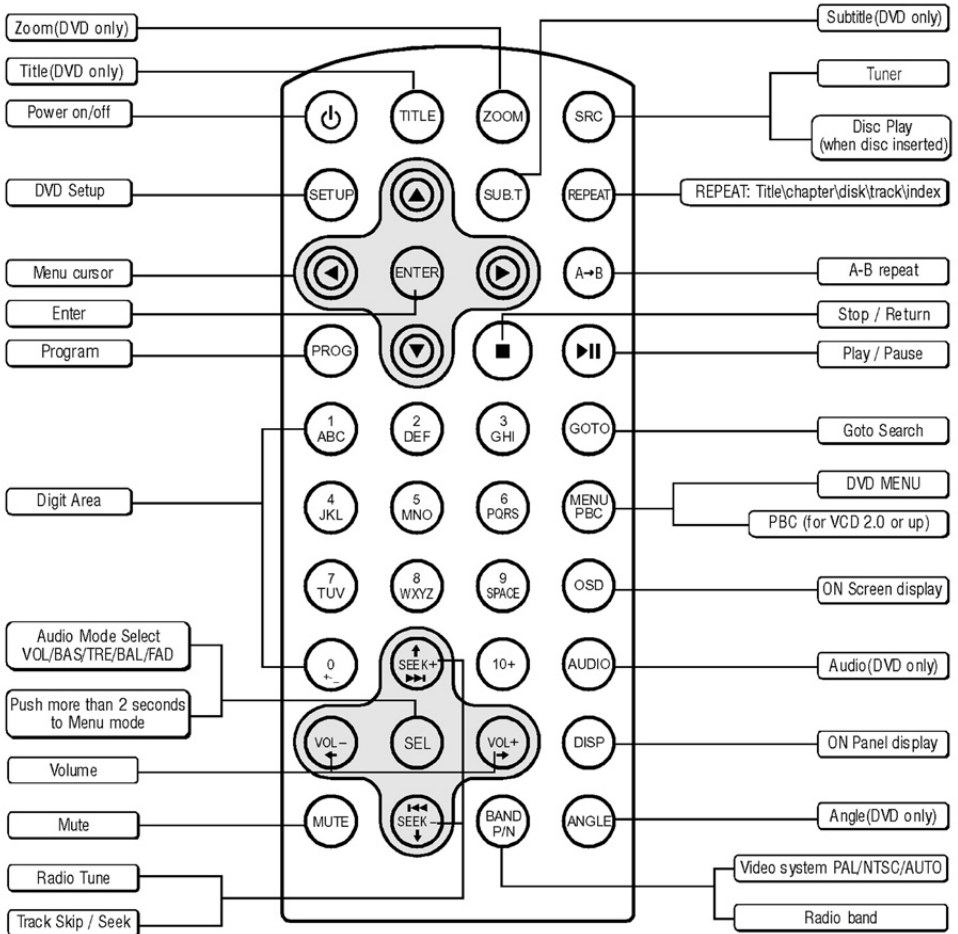

GETTING STARTED

Press the ▲ button to open the panel and press ▲ to eject the disc.

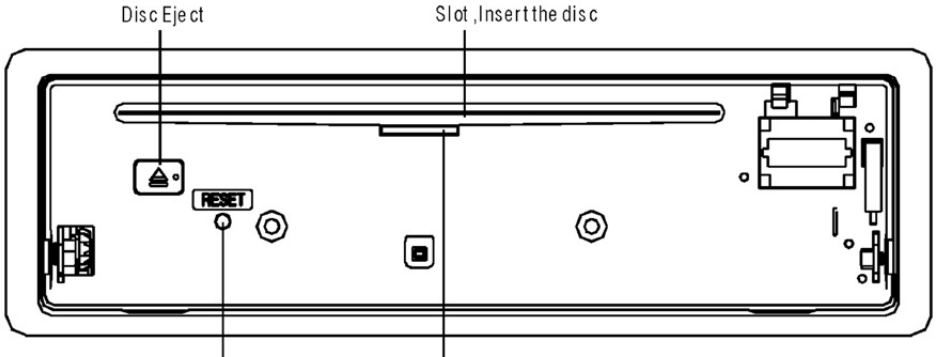

Note: Pressing the RESET hole will erase the clock setting and stored stations.

Panel status indication:
When the panel slide down it will light up.
When the panel detached from body it will flash.

Remote control operating range

The remote control can operate within a distance of 3~5m.

Replacing the lithium battery of remote control unit

When the range of the operation of the card remote control becomes short or no functions while operating.

Replace the battery with a new lithium battery. Make sure the battery Polarity replacement is correct.

1. Pull out the battery holder while pressing the stopper.
2. Insert the button-type battery with the stamped (+) mark facing upward. Insert the battery holder into the remote control.

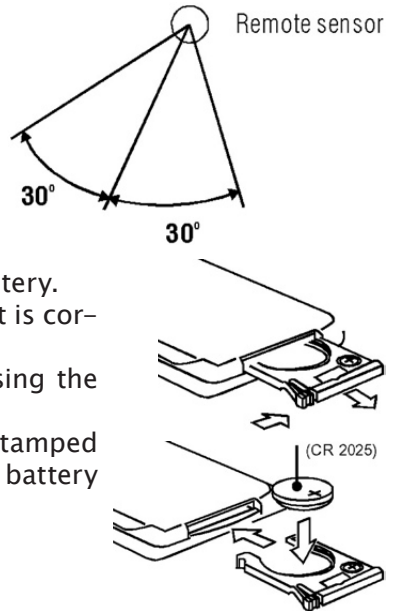

Switching ON and OFF

1. Press PWR to turn on the unit.
2. Press SRC once or more to select your desired function: DISC, Tuner (Radio).
3. Press PWR for more than 3 seconds to power off.
4. When you switch off the system or car ignition, the settings, tuner presets and the volume level will be retained in the unit's memory.

VOL Knob Function

Push the knob to select VOL/BAS/TRE/BAL/FAD, Rotate the VOL knob to adjust.

- VOLUME control
Display shows the volume level VOL and number from 0 to 63.
- BASS control
Display shows the Bass level.
- TREBLE control
Display shows the TREBLE level.
- BALANCE control
Display shows the BALANCE level.
- FADER control
Display shows the FADER level.

Rotary Knob Menu

Press the knob more than 2 seconds to enter menu mode, then each press changes the mode as follows:

EQ ON/OFF mode → BEEP ON/OFF → VOL LAST/ADJ mode → EQ

- EQ mode: Rotate the VOL knob to select EQ sound effect (NORMAL, POP, ROCK, CLASSIC)
- BEEP ON/OFF mode: Rotate the VOL knob to choose button beep sound on or off.
- VOL LAST/ADJUST MODE
Press knob to choose VOL LAST: the turn-on volume level is the volume level of latest power off.
Rotate VOL knob to choose VOL ADJ, then rotate the VOL knob to set the turn-on volume level.

Radio

BAND:

1. Press PWR to power on, then press SRC once or more to select tuner.
2. Press BAND once or more to select FM1 → FM2 → FM3 → OIRT.
Display shows wave band, frequency, and preset station number if already stored.

TUNE:

Radio tune by step manually: Press |◀◀ or ▶▶| less than 0.5 seconds.

Radio seek automatically: Press |◀◀ or ▶▶| more than 0.5 seconds.

Press either [1-6] button to store the selected station.

In North and South America the frequency steps in the AM and FM band are 10KHz and 200KHz respectively.

In the rest of the world this step is 9KHz and 50KHz. Usually the frequency step has been factory preset.

AMS: Auto Memory Store

Press AMS briefly to scan the preset station [1-6] for 5 seconds each. Hold more than 2 seconds, the 6 strongest available station will be automatically saved in the memory of preset button [1-6].

Clock

Press DISP once or more to display clock time for 5 seconds.

CLOCK SETTING

1. Press DISP more than 2 seconds, minute display blinks, rotate the VOL knob to set minute.
2. Press the knob once, hour display blinks, rotate the VOL knob to set hour.
Press DISP again to exit.

Load/Eject disk:

- Press ▲ button to slide down the panel. Insert the disc into the slot.
 - Press ▲ button to slide down the panel. Press ▲ to eject the disc.
1. When disc inserted, display shows LOAD and then READ.
For MP3 or disc with mixed files, reading time may exceed 1 minute.
 2. "ERROR" will be displayed if error found in disc operation.
 3. For VCD/CD, VCD or CD icon will appear on the display.
 4. While MP3 files playback, MP3 icon will appear on the display.
 5. For DVD, DVD icon will appear on the display and TITLE appears.
Press ENTER or ►II to play.

Disc Playable

DISC SUPPORTED

CD, HDCD, CD-R/RW, VCD, SVCD, DVD, DVD-R, DVD-RW, DVD+R, DVD+RW, DVD-ROM.

FILE TYPE SUPPORTED

Audio file:	MP3 (*.mp3), WMA(*.wma)
Video file:	MPEG2 (*.vob), MPEG1 (*.dat)
Picture file:	JPEG(*.jpg)
MP3 file:	ISO 9660 or ISO 9660 + Joliet format Max. 30 characters
Max. Track number:	448
Max. nested directory:	8 levels
The max. album number:	99
The max. length of each track:	99 minutes 59 seconds
Supported sampling frequency for MP3 disc:	8KHz ~ 48KHz (44.1KHz preferably)
Supported bit-rates of MP3 disc:	32 – 320 kbps (128 kbps preferably)

DISC AND FILE NOT SUPPORTED

- *.ACC, *.DLF, *.M3U, *.PLS, MP3 PRO files and files with DRM.
- Open session discs.

AUDIO/VIDEO/PICTURE FILE PLAYBACK

When MUSIC/PICTURE/VIDEO file is played, Category/Folder/File list will be displayed on the screen, and file/folder name being played will be displayed on top. Current selected item will be highlighted.

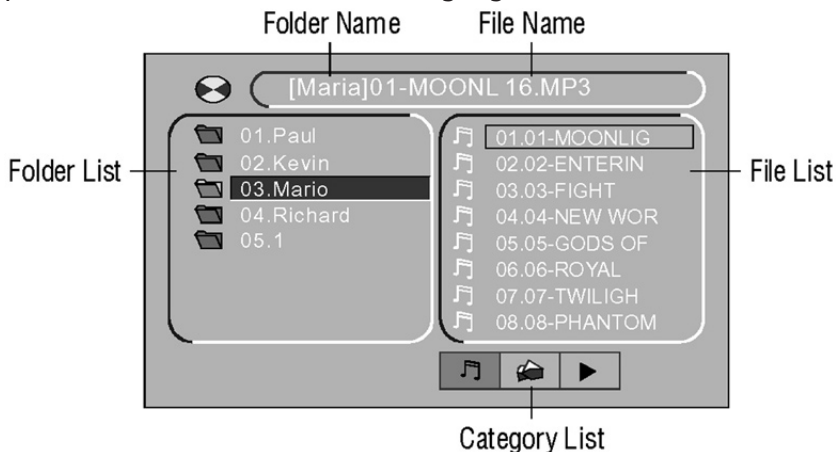

Category Select

Use ◀/▲/▼/▶ to select category.

Press ENTER to confirm.

Folder Select

Use ◀/▶ to enter folder list and use ▲/▼ to select desired folder, press ENTER to confirm.

File Select

Use ◀/▶ to enter file list and use ▲/▼ to select desired file, press ENTER to play back, press ■ to return.

For PICTURE, press ▶|| to run slide show the pictures, press PROG to select picture showing style.

For MUSIC, press ■ will enter intro logo, then press ▶|| to return.

TRACK PLAYBACK

Select desired track

- Press **◀◀** or **▶▶** to skip to next track.
- Use 1 - 9 and 0,10+ buttons on the remote control to select desired track number.

Fast forward/backward during playback

Press **◀◀** or **▶▶** for more than 2 seconds once or more to select X2, X4, X8, X20 to fast backward or forward track during playback.

- During the fast forward or backward operation, press **▶||** briefly to play-back again.
- During the fast forward or backward operation, the volume will be muted.

INTRO (for CD/VCD only)

You can play the beginning of every track for 15 seconds in sequence.

1. During playback, press INT once.
INT ON/OFF will appear on the display.
2. Press INT again to select the current track.

INT

2

Random track playback (For CD/VCD/MP3 Only)

You can play all the tracks in random order.

1. During playback, press RDM once or more.
RDM icon will appear on the display.
2. Press RDM again to select normal playback.

RDM

4

REPEAT

During playback, press RPT once or more.

- RPT icon will appear on the display.
- For VCD/CD: Display appears RPT ONE → RPT ALL → RPT OFF
- For DVD: Display appears RPT CHAP → RPT TITL → RPT OFF
- For File disc: Display appears RPT ONE → RPT DIR → RPT ALL → RPT OFF

RPT

3

Note:

If you do not select RPT on, when the entire disc or TITLE playback has finished, the system will stop. If no other control, after 5 minutes the unit will into standby mode.

REPEAT A→B

Selected desired passage to repeat playback.

- Press A→B once to select starting point. Display shows REPEAT A.
- Press A→B again to select ending point. Display shows REPEAT A→B, and selected passage start to replay.
- Press A→B once again to exit. Display shows A→B CANCELLED.

PAUSE

- During playback, press **▶||** to pause playback.
- The sound will be muted.
- Display "PAUSE" in the TV screen, display and blink "PAUSE" on the panel

▶||

1

display.

Press ►|| again to continue playback.

PBC – Playback Control (For VCD only):

1. If you insert a VCD with PBC, playback starts from the beginning of the 1-st track automatically.
2. Press PBC to show menu, use |◀◀ or ▶▶| or digit button to select desired track. Press ■ to return to menu. Press PBC again to exit menu.

GOTO

Goto desired track/chapter or time point directly.

Press GOTO button on the remote control, track or DVD Title/Chapter and time display on top of the screen. Current item is highlighted.

Use ◀/▶ to select desired item. Use digit button to select number. Press enter to confirm.

Program

- Press PROG to enter program list. Use ◀/▲/▼/▶ cursor and digit button to enter number. For DVD and File disc, select title and chapter number. For VCD and CD, select track number.
- Press ►|| to play, or move the cursor to select “PLAY” and press ENTER to play.
- If you want to delete the list, move the cursor to “CLEAR”, press ENTER to delete all the list set before.
- Press PROG again to exit program play.

PROG			
T	C	T	C
---	--	--:--	--:--
---	--	--:--	--:--
---	--	--:--	--:--
---	--	--:--	--:--
PLAY		CLEAR	

DVD and File disc

PROG			
1	---	5	[--]
2	[--]	6	[--]
3	[--]	7	[--]
4	[--]	8	[--]
9	[--]	10	[--]
11	[--]	12	[--]
13	[--]	14	[--]
15	[--]	16	[--]
PLAY		CLEAR	

VCD and CD

DVD PLAYBACK

DVD Audio Select

Press AUDIO or R/L to select audio language to listen if the DVD has multiple audio languages.

R/L

6

VCD Audio Select

Press R/L to select audio channel to listen (L → R → Stereo).

R/L

6

DVD Subtitle Select

Press SUB.T to select the subtitle language to show if the DVD has multiple language subtitles.

DVD TITLE Select

Press TITLE to display title or chapter list, use ◀/▲/▼/▶ cursor or digit number to select, press ENTER to play.

DVD Angle Select

Press ANGLE to select different angle to view if the DVD has multiple-angle views.

ZOOM

Press ZOOM button, the picture will be zoomed accordingly (X2→X3→X4→X1/2→X1/3→1/4→OFF).

DVD SETUP

Press **SETUP** to display setup menu on the screen.

Use **◀/▶** to select setup items: **SYSTEM** – **LANGUAGE** – **AUDIO** – **VIDEO** – **DIGITAL** – **TAL**.

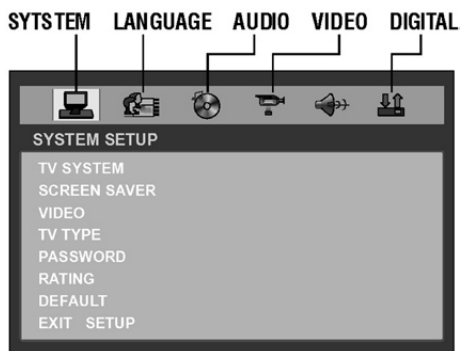

DVD System Setup

Use **◀/▲/▼/▶** to select and **ENTER** to confirm.

TV System

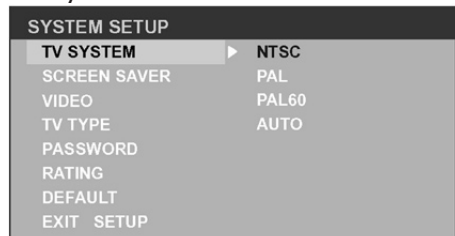

Select the TV system in the setting menu.

Screen Saver

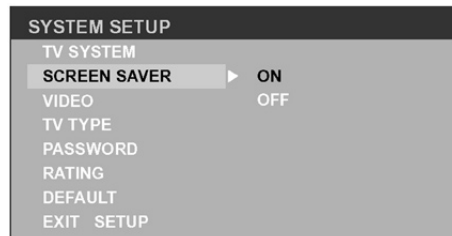

The screen saver appears if disc stop last more than 3 minutes.
Original setting: On

Video Output Mode

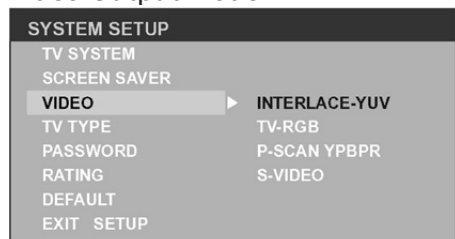

Original setting: INTERLACE-YUV

Setting TV type

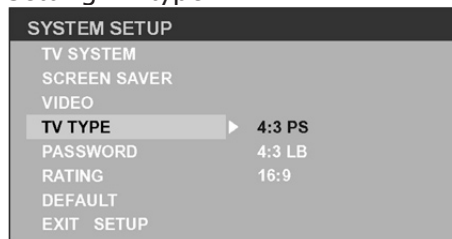

Select TV type to watch wide screen movies.

4:3 P/S: For 4:3 TV, left and right edges will be cut.

4:3 L/B: For 4:3 TV, black bars will appear on top and bottom.

16:9: For 16:9 wide screen TV.

Setting Password

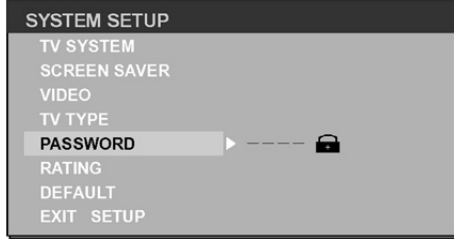

Original password is 0000

Setting Rating

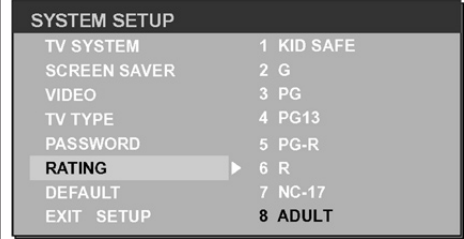

The rating of the disc is from 1 to 8: 1) with the most limits when playing; 8) with the least limits when playing.

Original setting: 8

Note:

The rating can be selected only under the password unlocked status, and the limits can be worked only under the password locked status.

Load Default

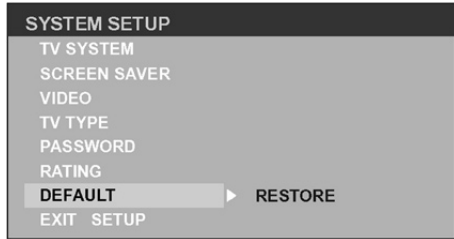

If this item is selected, the unit return to original setting.

DVD Language setup

OSD Language

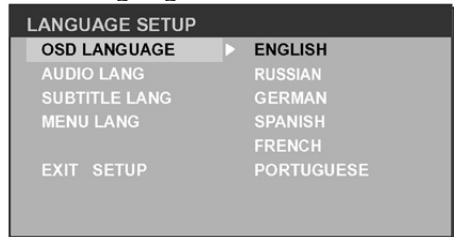

Select on screen display language of the DVD.

Audio Language

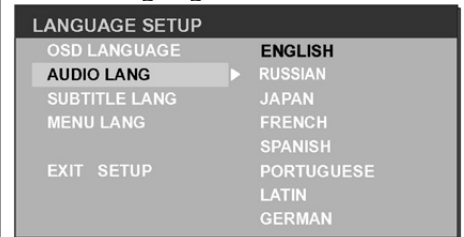

Select audio language of the DVD from which are contained in the DVD.

Subtitle Language

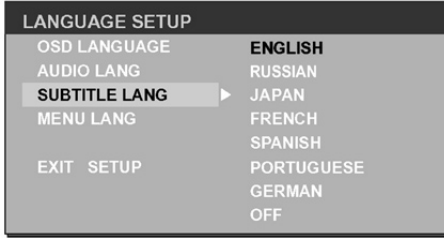

Select subtitle language of the DVD from which are contained in the DVD.

Menu Language

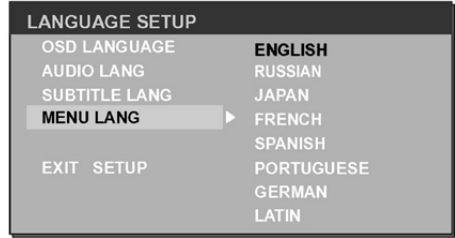

Select menu language of the DVD from which are contained in the DVD.

DVD Audio Setup

Digital Output

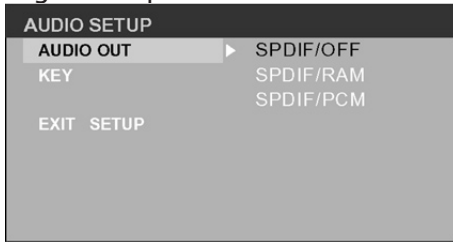

Select digital output format.
APDIF/OFF: There is no signal output from coaxial or optical output.
SPDIF/PCM: When the unit is connected with the amplifier by coaxial or optical connector, please select this mode.
SPDIF/PCM: When the unit is connected with the two-channel digital stereo amplifier, please select this mode.

Setting Volume

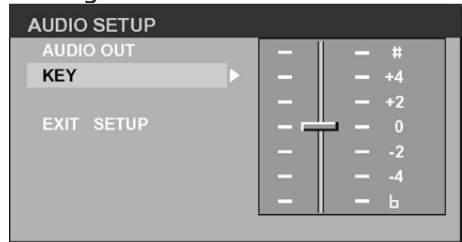

Set the volume with the ▲/▼ buttons

DVD Video Setup

Brightness

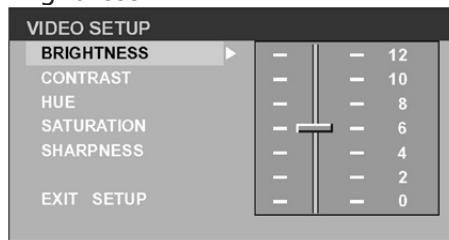

Set the brightness of the video output with ▲/▼.

Contrast

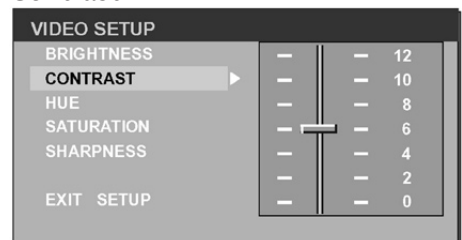

Set the contrast of the video output with ▲/▼.

Hue

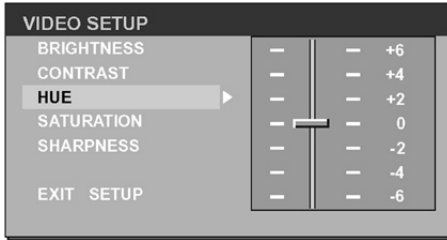

Set the hue of the video output with ▲/▼.

Saturation

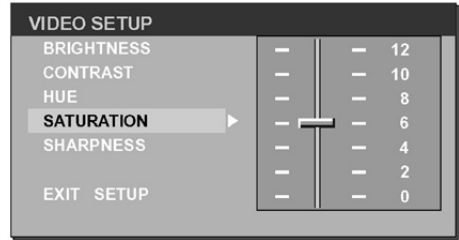

Set the saturation of the video output with ▲/▼.

Sharpness

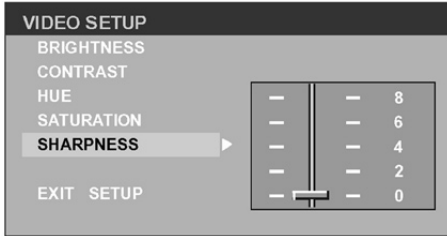

Set the sharpness of the video output with ▲/▼.

DVD Digital Setup

Output Mode

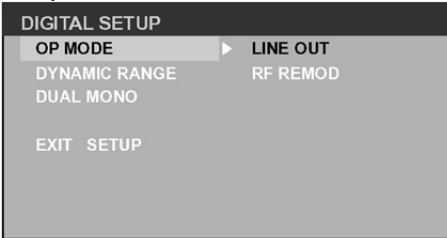

Select the output mode:
LINE OUT: Compress the input signal.
The volume is small.
RF REMOD: The volume is large

Dynamic Range

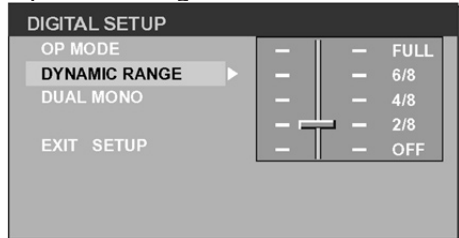

When you select the compressed mode as “line out”, select it to adjust the compression proportion and get the different compressed effect.
When select FULL, the audio signal is minimum; when select OFF, the audio signal is maximum.

DUAL MONO

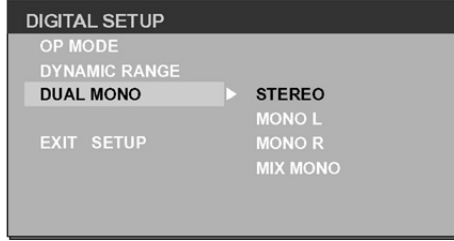

Select the audio channel from STEREO, MONO L, MONO R and MIX MONO.

WIRING DIAGRAM

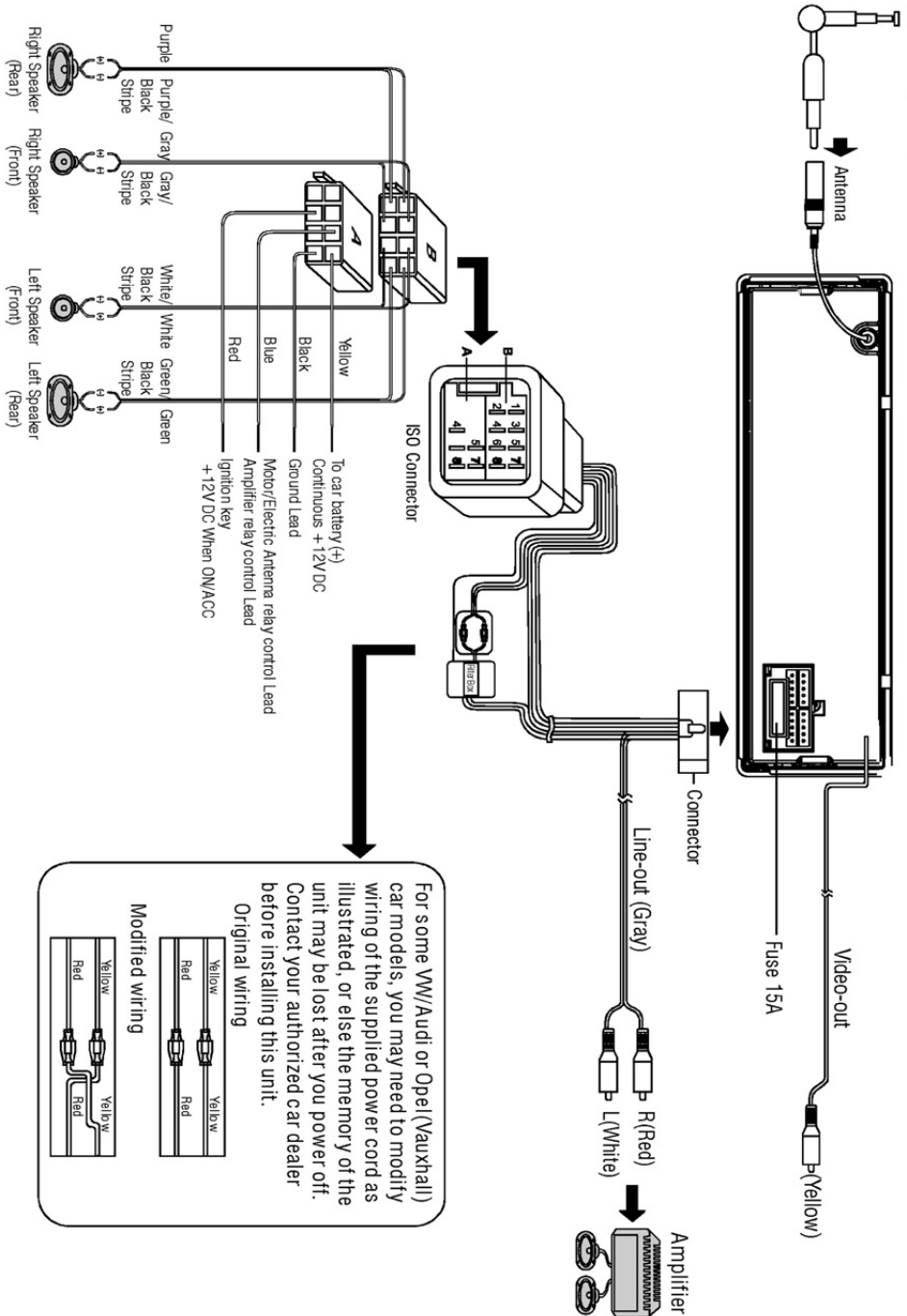

ELECTRICAL CONNECTIONS

Using the ISO Connector

1. If you car equipped with ISO connector, then connect the ISO connectors as illustrated.
2. For connections without the ISO connectors, check the wiring in the vehicle carefully before connecting, incorrect connection may cause serious damage to this unit. Cut the connector, connect the colored leads of the power cord to the car battery, us shown in color code table below for speaker and power cable connections.

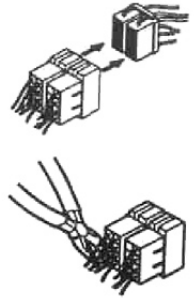

LOCATION	FUNCTION	
	Connector A	Connector B
1		Rear Right(+) --- Purple
2		Rear Right(-) --- Purple/Black Stripe
3		Front Right(+) --- Gray
4	ACC(+)/red	Front Right(-) --- Gray/Black Stripe
5	Auto Antenna/blue	Front Left(+) --- White
6		Front Left(-) --- White/Black Stripe
7	Battery 12V(+)/yellow	Rear Left(+) --- Green
8	Ground/black	Rear Left(-) --- Green/Black Stripe

Installation Procedures

Carefully complete the electrical connections.

Check connections before operation.

Reset

Press “▲” to flip down the panel. Then press the Reset hole with a pointed object to reset the unit to restore the system to the original factory settings.

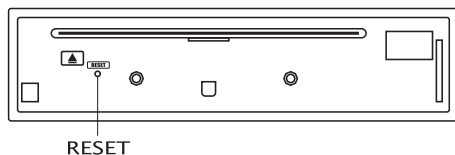

Installation Opening

This unit can be installed in any dashboard with a suitable 183mm (W) x 52mm (H) opening as shown on the left. The dashboard should be 4.75mm – 5.56mm thick in order to be able to support the unit.

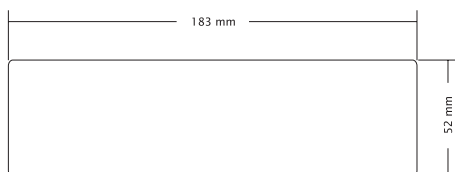

1) Insert the mounting collar into the dashboard, and bend the mounting tabs out with a screwdriver. Make sure that lock lever is flush with the mounting collar (not projecting outward)

1a) **IMPORTANT:** Remove these two screws before installation. Otherwise, the DVD Player will not work.

2) Secure the rear of the unit. After fixing mounting bolt and power connector, fix the rear of the unit to the car body with the supplied rubber cushion.

3) Insert trim plate.

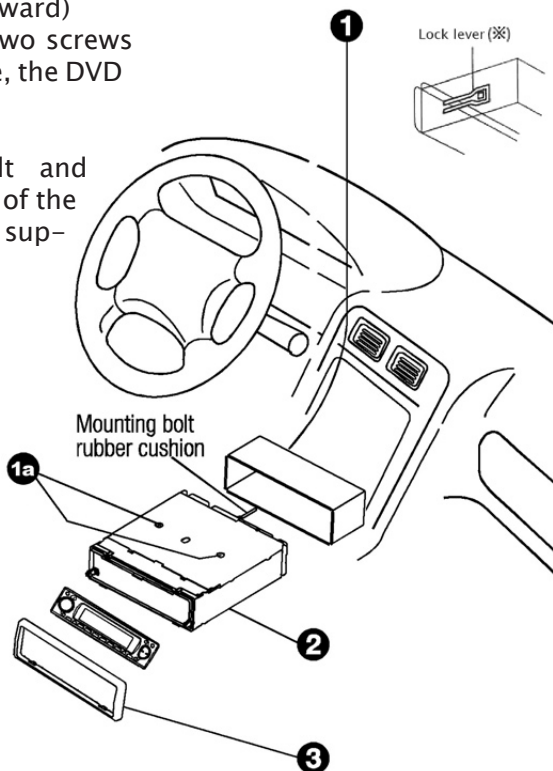

ANTI-THEFT SYSTEM

This unit is designed with a flip-down detachable panel.

The panel can be detached and taken with you, helping to deter theft.

Removing the panel

1. Press PWR to switch off the power of the unit.
2. Press “▲” to flip down the panel.
3. Hold the middle of the panel. Take off one end, and then take off the other end.
4. Place the panel into the case and take it with you when you leave the car.

Installing the panel

1. Hold the panel and ensure the panel faces toward you, and at an angle set the right side of the panel in the panel bracket.
2. Press the left side of the panel until it locks.

Removing the unit

1. Remove the panel and the trim plate.
2. Insert both T-Keys into hole on the front of the set until they lock.
3. Pull out the unit.

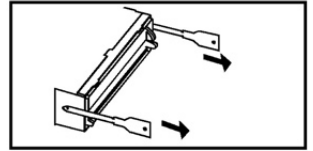
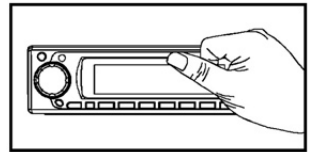
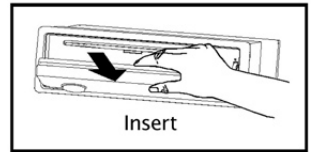
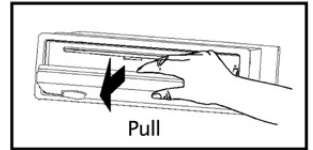
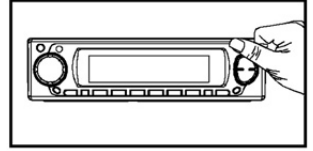

TROUBLESHOOTING

If you suspect something is wrong, immediately switch power off. Immediately stop using it and call the store where you purchased it. Never try to repair the unit yourself because it is dangerous to do so.

Problem	Cause	Solution
No power or no sound	Car engine switched off.	Turn on the car ignition.
	Cable is not correctly connected	Check connection
	Fuse is burnt	Replace fuse
	Check volume or mute on	
	If the above solutions cannot help, press the RESET button.	
Disk is inserted but no sound	Disc is upside down.	Place disc right way up, with the label side up
	Disc is dirty or damaged	Clean or change the CD
Disc sound skips, tone quality is low	Disc is dirty or damaged	Clean or change the CD
Sound skips due to vibration	Mounting angle is over 30°	Adjust mounting angle to less than 30°
	Unstable mounting	Mount the unit securely with the mounting parts
Interference noise during broadcast	Station is too far, or signal are too weak	Select other station of higher signal level.
Preset station lost	Battery cable is not correctly connected	Connect the battery cable to the live terminal
Error Display Messages	Disc is dirty, damaged or upside down.	Press “▲” to eject the disc. In case that the disc cannot be ejected, press RESET switch and press the “▲” again.
When video file initializing time is too long	File read error or file type not supported	Press SRC to exit. Then press SRC to play disc again.

SPECIFICATIONS

General	
Power supply	12V DC (11V–16V)
Maximum power output	45Wx4 channels
Continuous power output	25Wx4 channels (4Ω 10% T.H.D.)
Suitable speaker impedance	4–8 ohm
Pre–Amp output voltage	2.0 V
Fuse	15 A
Dimensions (WxHxD)	178x50x166 mm
Weight	1.7 kg
FM Stereo Radio	
Frequency range:	87.5–108.0 MHz (Europe)
	65.0–74.0 MHz (OIRT)
Sensitivity	8 dBμ
Frequency response	30 Hz – 15 KHz
Stereo separation	30 dB (1 kHz)
Image response ratio	50 dB
IF response ratio	70 dB
Signal/noise ratio	55 dB
Disc Player	
System	Disc digital audio system
Frequency response	20 Hz – 20 KHz
Signal/noise ratio	>80 dB
Total harmonic distortion	Less then 0.20% (1KHz)
Channel separation	>60 dB
Video signal format system	PAL/NTSC
Video output	1+0.2V
Horizontal resolution	≥ 500 lines

COMPLETE SET

Mounting collar		1
Tapping screws	M5x6 mm	4
	M4x6 mm	4
Mounting bolt (50 mm)		1
Wire connector		1
Case for removable control panel		1
Trim plate		1
T-key		2
User manual		1
Rubber cushion		1
Remote control		1

Address to service center for consultation, when the service life of product has expired. Otherwise the further operation can entail impossibility of normal use of the product.

Service life of the given product – 3 years from the moment of sale

