



Қолдану туралы
нұсқаулары
Инструкция по
эксплуатации
Інструкція

Ыдыс жуғыш машина
Посудомоечная машина
Посудомийна машина

Electrolux. Thinking of you.

Біздің басқа идеяларымызбен www.electrolux.com веб-сайтынан танысыңыз.

МАЗМҰНЫ

Қауіпсіздік туралы мағлұматтар	2	Жуу бағдарламасын таңдау және бастау	11
Бұйым сипаттамасы	5	Жуу программалар	12
Басқару панелі	5	Күту менен тазалау	13
Құрылғыны қолдану	7	Не істерсіңіз, егер...	14
Су жұмсақтайтын бұйымын салу	7	Техникалық сиппатама	16
Ыдыс жуғыш машинасы үшін арналған	8	Қоршаған ортаға зиян келдірмеу туралы мағлұматтар	17
Жуғыш және шайғыш затты қолдану	9	Орнату	17
Мульти таб функциясы	10		
Ас құралдары менен ыдыс-аяқты салу	10		

Өндіруші ескертусіз өзгеріс енгізу құқығына ие.



ҚАУІПСІЗДІК ТУРАЛЫ МАҒЛҰМАТТАР

Құрылғыны орнатып, пайдаланудан бұрын осы нұсқаулықты мұқият оқып шығыңыз:

- Өз қауіпсіздігіңіз бен мүлкіңіздің қауіпсіздігін қамтамасыз ету үшін.
- Қоршаған ортаға өз үлесіңізді қосу үшін.
- Құрылғының дұрыс жұмыс істеуі үшін.

Құрылғыны басқа жаққа көшірсеңіз немесе басқа адамға берсеңіз, осы нұсқаулықты әрқашан онымен бірге қалдырыңыз.

Құрылғыны дұрыс орнатпау мен дұрыс пайдаланбау нәтижесінде орын алған ақаулықтар үшін өндіруші жауапты емес.

Балалар мен әлсіз адамдардың қауіпсіздігі

- Кембағал, сезім мүкестігі бар немесе ақыл-есі кем, құрылғыны қолдану тәжірибесі жоқ немесе қолдана білмейтін адамдарға, балаларға оны іске қосуға рұқсат бермеңіз. Олар осы құрылғыны өз қауіпсіздігін қамтамасыз ететін адамның нұсқауы немесе қадағалауы бойынша пайдалануға тиіс.
- Балалар құрылғымен ойнамауы үшін оларды үнемі қадағалап отыру керек.

- Орам материалдарының барлығын балалардан алыс ұстаңыз. Тұншығып қалу немесе жарақат алу қаупі бар.
- Жуғыш заттардың барлығын қауіпсіз жерде сақтаңыз. Балаларға жуғыш затты ұстауға рұқсат бермеңіз.
- Құрылғының есігі ашық тұрғанда, балалар мен үй жануарларын оған жақындатпаңыз.

Қауіпсіздік туралы жалпы мағлұмат

- Бұл құрылғының техникалық сипаттамаларын өзгертпеңіз. Жарақат алу немесе құрылғыны бүлдіріп алу қаупі бар.
- Көз, ауыз, өңеш күйіп қалмас үшін, жуғыш зат өндірушісінің қауіпсіздік нұсқауларын орындаңыз.
- Құрылғыдағы суды ішуге болмайды. Құрылғыда жуғыш заттың қалдығы қалуы мүмкін.
- Құрылғының есігін қараусыз ашық қалдырмаңыз. Бұл жарақаттанып қалуға және ашық есікке соғылып қалуға жол бермеу үшін қажет.
- Ашық тұрған есіктің үстіне отырмаңыз немесе үстіне шығып тұрмаңыз.

Қолданылуы

- Бұл тек үйде қолдануға арналған құрылғы. Адам жарақаттануға жол бермеу және мүлікке нұқсан

келтірмеу үшін құрылғыны басқа мақсатта қолданбаңыз.

- Құрылғыны тек ыдыс жуғыш машинада жууға болатын заттарды жуу үшін ғана қолданыңыз.
- Тұтанғыш заттарды немесе ішіне тұтанғыш зат салынған дымқыл заттарды құрылғының ішіне, қасына немесе үстіне қоймаңыз. Жарылыс немесе өрт шығу қаупі бар.
- Пышақтар мен ұшы үшкір заттардың барлығын ас құралдары себетіне ұшын төмен қаратып салыңыз. Немесе үстіңгі себетке көлденеңінен не пышақ салатын себетке салыңыз. (Пышақ салынатын себет тек кей үлгілерде ғана бар).
- Ыдыс жуғыш машинаға арналған арнайы құралдарды (жуғыш зат, тұз, шайғыш зат) ғана қолданыңыз.
- Ыдыс жуғыш машинаға арналмаған тұздар су жұмсартқышқа нұқсан келтіруі мүмкін.
- Тұзды ыдыс жуғыш машинаға жуу бағдарламасын бастамай тұрып салыңыз. Құрылғыда қалған қалдық тұз құрылғыны тоттандыруы немесе табанын ойып жіберуі мүмкін.
- Шайғыш зат сауытына шайғыш заттан басқа бөгде зат (мысалы, ыдыс жуғыш машинаны тазартқыш, сұйық тазартқыш) салмаңыз. Бұл құрылғыны бүлдіруі мүмкін.
- Жуу бағдарламасын бастамай тұрып, бүріккіш түтіктердің еркін айнала алатынына көз жеткізіңіз.
- Жуу бағдарламасы орындалып тұрғанда құрылғы есігін ашсаңыз, ыстық бу шығып кетуі мүмкін. Күйіп қалу қаупі бар.
- Ыдыстарды жуу бағдарламасы аяқталғанша құрылғыдан алмаңыз.

Күту менен тазалау

- Құрылғыны тазалар алдында, оны сөндіріңіз де, ашаны розеткадан алыңыз.
- Тұтанғыш заттар немесе тот бастыратын заттарды қолданбаңыз.
- Құрылғыны сүзгілерін салмай іске қосуға болмайды. Сүзгілердің дұрыс орнатылғанына көз жеткізіңіз. Теріс орнатылғаны ыдыс-аяқтарды жуу

нәтижесі қанағаттанғысыз болып, құрылғы бүлініп қалуы мүмкін.

- Құрылғыны тазалау үшін сулы спрейді немесе буды қолданбаңыз. Электр қатері орын алуы және құрылғыға нұқсан келуі мүмкін.

Орнату

- Құрылғының еш жерінің бүлінбегеніне көз жеткізіңіз. Бүлінген құрылғыны орнатпаңыз немесе іске қоспаңыз, сатушыға хабарласыңыз.
- Құрылғыны орнатып іске қосар алдында орам материалдарының барлығын алыңыз.
- Электр қосылымына, құбыр жүйесіне, құрылғыны орнатуға қатысты жұмыстарды тек білікті маман іске асыруға тиіс. Бұл құрылғының құрылымына немесе адамға зақым келмес үшін қажет.
- Құрылғыны орнату барысында, оның ашасының розеткадан ағытылып тұрғанына көз жеткізіңіз.
- Құрылғының қабырғаларын, оның гидравликалық немесе электр бөлшектерін бүлдіріп алмас үшін бұрғылап теспейіз.

Мұздап қалуға қарсы сақтық шаралары

- Құрылғыны температурасы 0 °C градустан төмен жерге орнатпаңыз.
- Мұз қату салдарынан болған ақаулық үшін өндіруші жауапкершілік көтермейді.

Суға қосу

- Құрылғыны су жүйесіне қосу үшін жаңа түтіктерді пайдаланыңыз. Бұрын қолданылған түтіктерді пайдаланбаңыз.
- Құрылғыны жаңа құбыр жүйелеріне немесе ұзақ уақыт қолданыста болмаған құбырларға қоспаңыз. Суды бірнеше минут ағызғаннан кейін су құятын түтікті жалғаңыз.
- Құрылғыны орнатып жатқанда, су түтіктерінің жаншылып қалмағанын немесе бүлінбегенін тексеріңіз.
- Су құбыры жалғастырғыштарының су ақпайтындай берік орнатылғанына көз жеткізіңіз.

- Құрылғыны алғаш рет іске қосқанда, түтіктерінен су ақпай тұрғанына көз жеткізіңіз.
- Су құятын түтік, ішіне сым өткізілген екі қабат қаптамадан тұрады және қауіпсіздік клапанымен жабдықталған. Су құятын түтікте тек су құйылған кезде ғана қысым пайда болады. Су құятын түтіктен су ақса, қауіпсіздік клапаны ағып жатқан суды тоқтатады.
 - Су құятын түтікті жалғаған кезде абай болыңыз:
 - Су құятын түтікті немесе қауіпсіздік клапанын суға батырмаңыз.
 - Су құятын түтік немесе қауіпсіздік клапаны бүлінсе, ашаны дереу розеткадан суырыңыз.
 - Қауіпсіздік клапаны бар түтікті ауыстыру үшін қызмет көрсету орталығына хабарласыңыз.

 **Назарыңызда болсын!** Қатерлі кернеу.

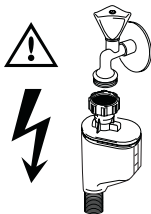

Электртоғына қосу

- Құрылғыны міндетті түрде жерге қосу қажет.
- Техникалық ақпарат тақтайшасындағы электр параметрлерінің электр желісіндегі параметрлерге сай келетініне көз жеткізіңіз.
- Әрқашан дұрыс орнатылған, электр қатерінен сақтандырылған розетканы қолданыңыз.
- Көп тармақты аша мен ұзартқыш сымды қолданбаңыз. Өрт шығу қаупі бар.
- Қорек сымын ауыстырмаңыз немесе өзгертпеңіз. Қызмет көрсету орталығына хабарласыңыз.
- Құрылғының арт жағындағы аша мен қорек сымның жаншылып немесе бүлініп қалмағанына көз жеткізіңіз.

- Орнатып болғаннан кейін ашаның қол жететін жерде тұрғанына көз жеткізіңіз.
- Құрылғыны ажырату үшін қуат сымынан тартпаңыз. Әрқашан ашасынан тартып ажыратыңыз.

Қызмет көрсету орталығы

- Құрылғыны тек уәкілетті техник ғана жөндеуге немесе оған қатысты жұмыстарды орындауға тиіс. Қызмет көрсету орталығына хабарласыңыз.
- Тек фирмалық қосалқы бөлшектерді ғана қолданыңыз.

Құрылғыны тастау

- Адам жарақаттанып немесе мүлікке зиян келмес үшін:
 - Ашаны розеткадан ағытыңыз.
 - Қуат сымын кесіп алыңыз да, қоқысқа тастаңыз.
 - Есіктің бекітпесін ағытып алыңыз. Бұл балалар мен үй жануарлары құрылғыға кіріп қамалып қалмас үшін қажет. Тұншығып қалу қаупі бар.
 - Құрылғыны жергілікті қоқыс тастайтын жерге тастаңыз.

 **Назарыңызда болсын!** Ыдыс жуғыш машинаға арналған жуғыш заттар қауіпті және тоттандыруы мүмкін !

- Егер осы жуғыш заттардан болып оқыс жағдай орын алса, дереу дәрігерге хабарласыңыз.
- Жуғыш зат ауызға түсіп кетсе дереу дәрігерге хабарласыңыз.
- Жуғыш зат көзге түсіп кетсе, дереу дәрігерге хабарласыңыз және көзіңізді сумен шайыңыз.
- Ыдыс жуғыш машинада қолданылатын жуғыш заттарды қауіпсіз, балалардың қолы жетпейтін жерде сақтаңыз.
- Жуғыш зат үлестіргіште жуғыш зат болған кезде, құрылғының есігін ашық қалдырмаңыз.
- Жуғыш зат үлестіргішін жуу бағдарламасын бастардың алдында ғана толтырыңыз.

БҰЙЫМ СИПАТТАМАСЫ

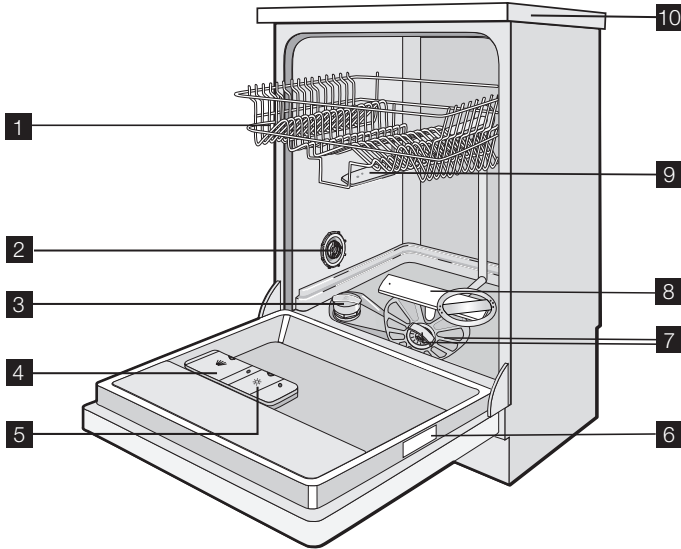

1 Үстіңгі себет

2 Су кермектігі тетігі

3 Тұз сауыты

4 Жуғыш зат үлестіргіші

5 Шайғыш зат үлестіргіші

6 Техникалық ақпарат тақтайшасы

7 Сүзгілер

8 Астыңғы бүріккіш түтік



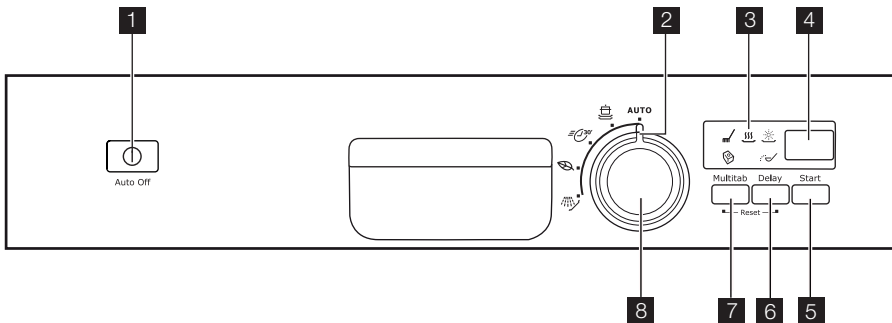

9 Үстіңгі бүріккіш түтік

10 Жұмыс алаңы

БАСҚАРУ ПАНЕЛІ



- 1 Қосу/өшіру түймешігі
- 2 Бағдарлама көрсеткіші
- 3 Индикатор шамдары
- 4 Бейнебет
- 5 Start түймешігі
- 6 Delay түймешігі
- 7 Multitab түймешігі
- 8 Бағдарлама тетігі

Индикатор шамдары	
	Жуу және шаю циклінің индикаторы. Бұл жуу циклі немесе шаю циклі іске қосылған кезде жанады.
	Құрғату циклінің индикаторы. Бұл құрғату циклі іске қосылған кезде жанады.
	Шайғыш зат индикаторы. Бұл индикатор шайғыш зат сауытын толтыру қажет болған кезде жанады. ¹⁾
	Тұз индикаторы. Бұл шам тұз сауытын толтыру қажет болған кезде жанады. ¹⁾ Сауытты толтырғаннан кейін тұз индикаторы бірнеше сағат жанған қалпы тұрады. Бұл құрылғының жұмысына теріс әсер етпейді.
	Multitab индикаторы. Бұл индикатор функцияны қосқан кезде жанады.

1) Жуу бағдарламасы орындалып жатқанда тұз және/не шайғыш зат сауыттары босап қалса, тиісті индикатор шамдары жанбайды.

Қосу/өшіру түймешігі

Құрылғыны қосу немесе сөндіру үшін осы түймешікті басыңыз. Жуу бағдарламасы аяқталғаннан кейін он минут өткеннен кейін, Auto Off функциясы құрылғыны автоматты түрде сөндіреді. Бұл электр қуатын аз тұтынуға көмектеседі.

Бейнебет

Бейнебетте төмендегілер көрсетіледі:

- Су жұмсартқыштың электрондық тәсілмен бапталған деңгейі
- Шайғыш зат үлестіргішін қосу және сөндіру (тек multitab функциясы қосулы тұрғанда ғана)
- Жуу бағдарламасының уақыты
- Жуу бағдарламасы аяқталғанға дейін қалған уақыт
- Жуу бағдарламасының аяқталуы (бейнебетте нөл көрсетіледі)
- Кешіктіріп бастау параметрінің кері санағы
- Ескерту кодтары.

Start түймешігі

Бастау үшін осы түймешікті басыңыз:

- Жуу бағдарламасы

- Кешіктіріп бастау параметрінің кері санағы.

Delay түймешігі

Жуу бағдарламасын 1-ден 24 сағатқа дейін кешіктіріп бастау үшін осы түймешікті қайта-қайта басыңыз.

Multitab түймешігі

Multitab функциясын қосу немесе сөндіру үшін осы түймешікті басыңыз ('Multitab функциясы' тарауын қараңыз).

Бағдарлама тетігі

Жуу бағдарламасын орнату үшін, тетіктегі көрсеткішті жуу бағдарламасына келтіріп қойыңыз. 'Жуу бағдарламалары' тарауын қараңыз.

 Құрылғыны іске қосқан кезде, бағдарлама тетігі соңғы орнатылған жуу бағдарламасына келіп тұрады.

Параметрлерді орнату режимі

Мына әрекеттерді орындау үшін құрылғы параметрлерді орнату режимінде тұруға тиіс:

- Жуу бағдарламасын орнату үшін.

- Кешіктіріп бастау функциясын орнату үшін.
- Су жұмсартқыштың деңгейін электрондық тәсілмен баптау үшін.
- Шайғыш зат үлестіргішті қосу не өшіру (тек multitab функциясы қосуды тұрғанда ғана) үшін.

Құрылғыны іске қосыңыз. Құрылғы келесі жағдайда параметрлерді орнату режимінде тұрады:

- Бейнебетте соңғы орнатылған бағдарламаның уақыты жыпылықтайды.
- Жуу бағдарламасы циклдерінің индикаторлары жанады.

Құрылғыны іске қосыңыз. Құрылғы келесі жағдайда параметрлерді орнату режимінде тұрмайды.

- Жуу бағдарламасының уақыты немесе кешіктіріп бастау уақыты бейнебетте жыпылықтамаса.
- Тек бір ғана цикл индикаторы жанып тұрса.
 - Параметрлерді орнату режиміне қайту үшін жуу бағдарламасын немесе кешіктіріп бастау функциясын біржола тоқтату керек. 'Жуу бағдарламасын таңдау және бастау' тарауын қараңыз.

ҚҰРЫЛҒЫНЫ ҚОЛДАНУ

1. Су жұмсартқыштың деңгейі, тұратын жеріңіздегі судың кермектігіне сай деңгейге қойылғанына көз жеткізіңіз. Сай келмесе, су жұмсартқыштың деңгейін реттеңіз.
2. Тұз сауытына ыдыс жуғыш машина тұзынан салыңыз.
3. Шайғыш зат сауытына шайғыш заттан салыңыз.
4. Ас құралдары мен ыдыс-аяқтарды құрылғыға салыңыз.
5. Ыдыс-аяқтың салынған мөлшері мен ластығына қарай жуу бағдарламасын дұрыс орнатыңыз.

6. Жуғыш зат үлестіргішіне жуғыш затты тиісті мөлшерде салыңыз.
7. Жуу бағдарламасын бастаңыз.

i Егер құрама жуғыш таблеткаларды ('3 in 1', '4 in 1', '5 in 1') қолдансаңыз, multitab функциясын қолданыңыз ('Multitab функциясы' тарауын қараңыз).

СУ ЖҰМСАҚТАЙТЫН БҰЙЫМЫН САЛУ

Су жұмсартқыш судың құрамындағы минералдар мен тұздарды кетіреді. Бұндай минералдар мен тұздар құрылғыға нұқсан келтіреді. Су жұмсартқыштың деңгейі тұратын жеріңіздегі судың кермектігіне сай

келмесе, су жұмсартқыштың деңгейін реттеңіз.

Тұратын жеріңіздегі судың кермектігін, жергілікті сумен жабдықтау мекемесіне хабарласып біліңіз.

Неміс градусы (dH°).	Судың кермектігі			Судың кермектігін реттеу	
	Француз градусы (°TH).	ммоль/л	Кларк градусы	қолмен	электрондық тәсілмен
51 - 70	91 - 125	9,1 - 12,5	64 - 88	2 ¹⁾	10
43 - 50	76 - 90	7,6 - 9,0	53 - 63	2 ¹⁾	9
37 - 42	65 - 75	6,5 - 7,5	46 - 52	2 ¹⁾	8
29 - 36	51 - 64	5,1 - 6,4	36 - 45	2 ¹⁾	7

Неміс градусы (dH°).	Судың кермектігі			Судың кермектігін реттеу	
	Француз градусы (°TH).	ммоль/л	Кларк градусы	қолмен	электрондық тәсілмен
23 - 28	40 - 50	4,0 - 5,0	28 - 35	2 1)	6
19 - 22	33 - 39	3,3 - 3,9	23 - 27	2 1)	5 1)
15 - 18	26 - 32	2,6 - 3,2	18 - 22	1	4
11 - 14	19 - 25	1,9 - 2,5	13 - 17	1	3
4 - 10	7 - 18	0,7 - 1,8	5 - 12	1	2
< 4	< 7	< 0,7	< 5	1 2)	1 2)

1) Зауытта орнатылған параметр.

2) Осы деңгейде тұрса тұзды қолданбаңыз.

i Су жұмсартқышты қолмен және электронды тәсілмен реттеуіңіз қажет.

Қолмен реттеу

Су кермектігі тетігін 1-ші немесе 2-ші орынға (кестеге қараңыз) қойыңыз.

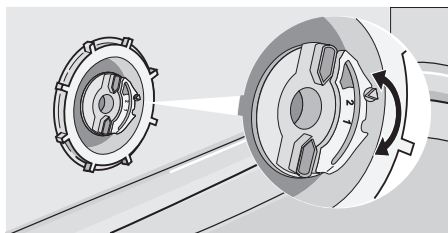

Электронды тәсілмен баптау

1. Құрылғыны іске қосыңыз.
2. Құрылғының параметрлерді орнату режимінде тұрғанына көз жеткізіңіз.
3. Бағдарламаның тетігін сағат тілінің бағытымен бейнебетте екі көлденең жолақ пайда болғанша бұраңыз.

4. Multitab түймешігі мен Delay түймешігін , және индикаторлары жыпылықтағанша басып ұстап тұрыңыз.
5. Multitab түймешігі мен Delay түймешігін босатыңыз.
6. Multitab түймешігін басыңыз,
 - және индикаторлары сөнеді.
 - индикаторы жыпылықтауын жалғастырады.
 - Бейнебетте су жұмсартқыштың параметрі (мысалы: **5 L** = 5-ші деңгей) көрсетіледі.
7. Параметрді өзгерту үшін Multitab түймешігін қайта-қайта басыңыз.
8. Құптау үшін құрылғыны сөндіріңіз.

i Су жұмсартқыш электрондық тәсілмен 1-ші мәнге қойылса, тұз индикаторы сөнген қалпы тұрады.

ЫДЫС ЖУҒЫШ МАШИНАСЫ ҮШІН АРНАЛҒАН

Тұз сауытын қалай толтыру керек:

1. Тұз сауытының қақпағын сағат тілінің бағытына қарсы бұрап ашыңыз.
2. Тұз сауытына 1 литр су (тек ең алғаш рет тұз салғанда) құйыңыз.
3. Тұз сауытына тұз салу үшін құйғышты пайдаланыңыз.
4. Тұз сауытының ернеуіндегі тұзды тазалаңыз.

5. Тұз сауытының қақпағын сағат тілінің бағытымен бұрап жабыңыз.

i Тұз сауытына тұз салған кезде, одан су төгіледі, бұл дұрыс.

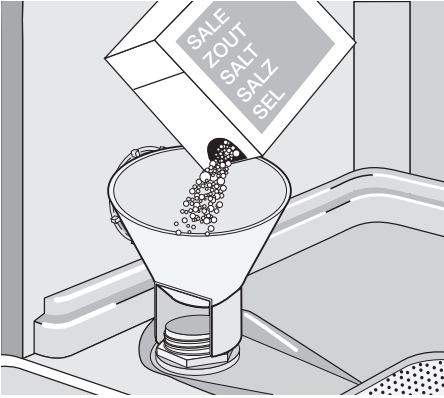

ЖУҒЫШ ЖӘНЕ ШАЙҒЫШ ЗАТТЫ ҚОЛДАНУ

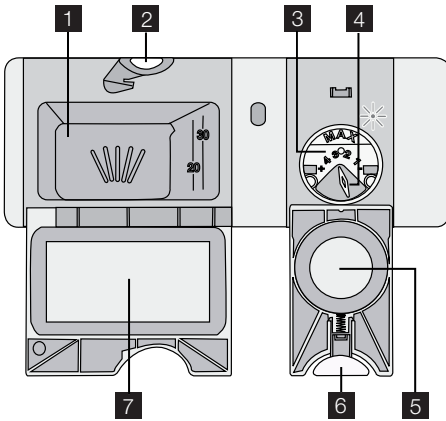

3. Жуу бағдарламасының алдын ала жуу циклі бар болса, құрылғы есігінің ішкі бетіне жуғыш заттан аз ғана салыңыз.
4. Құрама жуғыш таблеткаларды қолдансаңыз, оларды жуғыш зат үлестіргішіне салыңыз **1**.
5. Жуғыш зат үлестіргішін жабыңыз. Қақпағын өз орнына түскенше басыңыз.

i Жуғыш таблеткаларды қолданған кезде ұзақ жуу бағдарламаларын қолданыңыз. Себебі қысқа жуу бағдарламалары таблеткаларды толық еріте алмайды және жуу нәтижесін төмендетеді.

Тазалау бұйымдарын қолдану

🌸 Қоршаған ортаға зиян келтірмес үшін, жуғыш затты қажетті мөлшерден артық пайдаланбаңыз. Жуғыш зат өндірушісінің жуғыш заттың орамында көрсеткен нұсқауларын орындаңыз.

Шайғыш зат үлестіргішті қалай толтыру керек:

1. Жуғыш зат үлестіргіштің **2** қақпағын ашу үшін **7** оны босататын түймешікті басыңыз.
2. Жуғыш затты үлестіргішке салыңыз **1**.

Шаю бұйымдары

i Шайғыш зат ыдыстарды ешбір жолақ немесе дақ қалдырмай кептіруге мүмкіндік береді. Шайғыш зат үлестіргіші соңғы шаю циклі кезінде шайғыш затты автоматты түрде қосады.

Шайғыш зат үлестіргішін толтыру үшін мына әрекеттерді орындаңыз:

1. Шайғыш зат үлестіргіштің **6** қақпағын ашу үшін **5** босататын түймешікті басыңыз.

2. Шайғыш зат үлестіргішті **3** шайғыш затпен толтырыңыз. 'max' таңбаламасы ең үлкен мәнді көрсетеді.
3. Жуу бағдарламасы орындалған кезде, төгіліп қалған шайғыш зат қатты көпіршімес үшін сіңіргіш шүберекпен тазалап алыңыз.
4. Шайғыш зат үлестіргішін жабыңыз. Қақпағын өз орнына түскенше басыңыз.

Шайғыш заттың үлестірілетін мөлшерін белгілеңіз

Зауытта мына мән орнатылған: 3. Шайғыш заттың үлестірілетін мөлшерін 1 (ең аз) және 4 (ең көп) мәндерінің біріне қоюға болады.

Шайғыш заттың мөлшерін **4** көбейту немесе азайту үшін шайғыш зат тетігін бұраңыз.

МУЛЬТИ ТАБ ФУНКЦИЯСЫ

Multitab функциясы құрама жуғыш таблеткаларға арналған.

Бұл таблеткалардың құрамында жуғыш зат, шайғыш зат және ыдыс жуғыш машинаға арналған тұз бар. Кейбір таблеткаларда басқа да жуғыш заттар болады.

Бұл таблеткалардың тұратын жеріңіздегі судың кермектігіне (жуғыш құралдардың орамындағы нұсқауларға қараңыз) сай келетініне көз жеткізіңіз. Multitab функциясы шайғыш зат пен тұзды ағызбай тоқтатып тастайды. Multitab функциясы тұз бен шайғыш зат индикаторларын сөндіреді. Multitab функциясын қолданғанда, бағдарлама уақыты ұзарады.

i Multitab функциясын жуу бағдарламасын бастамай тұрып қосыңыз не өшіріңіз. Жуу бағдарламасы жұмыс жасап тұрған кезде, функцияны қосып не өшіре алмайсыз.

Multitab функциясын іске қосу

- Multitab түймешігін басыңыз, multitab индикаторы жанады. Функция қосұлы.
 - Multitab функциясын орнатсаңыз, ол қайта өшіргенше қосұлы тұрады.

Multitab функциясын өшіріп, жуғыш зат, тұз бен шайғыш затты жеке-жеке пайдалану үшін

1. Multitab түймешігін басыңыз, multitab индикаторы сөнеді. Функция сөнеді.
2. Тұз сауыты мен шайғыш зат үлестіргішін толтырыңыз.
3. Судың кермектігін ең үлкен мәнге қойыңыз.
4. Жуу бағдарламасын ыдыс салмай орындаңыз.
5. Жуу бағдарламасы аяқталған кезде, су жұмсартқышты тұратын жеріңіздегі судың кермектігіне қойыңыз.
6. Шайғыш заттың қосылатын мөлшерін реттеңіз.

АС ҚҰРАЛДАРЫ МЕНЕН ЫДЫС-АЯҚТЫ САЛУС

i 'Құрылғыны толтыру RealLife тәсілдері' тарауын қараңыз.

Ақыл-кеңес

- Құрылғыға су сіңіретін заттарды (жөке, ас үй шүберектері) салмаңыз.
- Заттарға жабысқан тағам қалдықтарын алыңыз.
- Заттарға күйіп жабысқан қалдықтарды жібітіңіз.
- Шұңғыл ыдыстардың (мысалы, кесе, стакан және кәстрөл) аузын төмен қаратып салыңыз.

- Сауыттарға немесе шыныаяқтарға су жиналып қалмағанына көз жеткізіңіз.
- Ас құралдары мен ыдыс-аяқты араласып кетпейтін етіп салыңыз.
- Стакандарды бір-біріне тигізбей салыңыз.
- Кішкене заттарды ас құралдары себетіне салыңыз.
- Қасықтар бір-біріне жабысып қалмас үшін басқа ас құралдарымен араластырып салыңыз.
- Ыдыс-аяқтарды себеттерге салғанда, олардың барлық жеріне су тиетініне көз жеткізіңіз.

- Жеңіл заттарды үстіңгі себетке салыңыз. Заттарды жылжып кетпейтін етіп салыңыз.
- Пластик заттар мен жабысқақ емес қаптамасы бар ыдыстарға су тамшылары тұрып қалуы мүмкін.

ЖУУ БАҒДАРЛАМАСЫН ТАҢДАУ ЖӘНЕ БАСТАУ

Жуу бағдарламасын кешіктіріп бастау функциясының бастау

1. Құрылғы есігін жабыңыз.
2. Құрылғыны іске қосыңыз.
3. Құрылғының параметрлерді орнату режимінде тұрғанына көз жеткізіңіз.
4. Жуу бағдарламасын орнатыңыз.
 - Бейнебетте бағдарламаның уақыты жыпылықтайды.
 - Орнатылған жуу бағдарламасының циклдерінің индикатор шамдары жанады.
5. Start түймешігін басыңыз, жуу бағдарламасы автоматты түрде басталады.
 - Жұмыс істеп тұрған цикл индикаторынан басқа циклдердің индикаторлары сөнеді.

Кешіктіріп бастау функциясы бар жуу бағдарламасын бастау

1. Құрылғы есігін жабыңыз.
2. Құрылғыны іске қосыңыз.
3. Құрылғының параметрлерді орнату режимінде тұрғанына көз жеткізіңіз.
4. Жуу бағдарламасын орнатыңыз.
5. Delay түймешігін бейнебетте кешіктіріп бастау уақыты көрсетілгенше қайта-қайта басыңыз.
 - Бейнебетте кешіктіріп бастау уақыты жыпылықтайды.
6. Start түймешігін басыңыз, кері санақ автоматты түрде басталады.
 - Енді кешіктіріп бастау уақыты бейнебетте көрсетілмейді.
 - Орнатылған жуу бағдарламасының циклдерінің индикатор шамдары сөнеді.

Кері санақ аяқталған кезде, жуу бағдарламасы автоматты түрде басталады.

- Орындалып тұрған циклдің индикаторы жанады.

- i** Құрылғы есігі ашылса, кері санақ кідіреді. Есікті жапқаннан кейін, кері санақ тоқтаған жерінен бастап жалғасады.

«Кешіктіріп бастау» функциясын болдырмау

Кері санақ орындалмайды

1. Бейнебетте келесі көрсетілгенше Delay түймешігін қайта-қайта басыңыз:
 - Бейнебетте жуу бағдарламасының ұзақтығы көрсетіледі.
 - Цикл индикаторлары жанады.
2. Жуу бағдарламасын бастау үшін Start түймешігін басыңыз.

Кері санақ орындалады

1. Бейнебетте келесі көрсетілгенше Delay түймешігін қайта-қайта басыңыз:
 - Бейнебетте жуу бағдарламасының ұзақтығы көрсетіледі.
 - Цикл индикаторлары жанады.
- Жуу бағдарламасы автоматты түрде басталады.

Жуу бағдарламасын кідірту

- Құрылғы есігін ашыңыз.
 - Жуу бағдарламасы тоқтайды.
- Құрылғы есігін жабыңыз.
 - Жуу бағдарламасы үзілген жерінен бастап жалғасады.

Жуу бағдарламасын біржола тоқтату

- Егер жуу бағдарламасы басталмаса, параметрді өзгертуіңізге болады. Жуу бағдарламасы орындалып тұрған кезде параметрді өзгерту үшін бағдарламаны біржола тоқтату керек.
- Бейнебетте келесі көрсетілгенше Multitab түймешігі мен Delay түймешігін қатар басыңыз:
 - Бейнебетте жуу бағдарламасының уақыты жыпылықтайды.
 - Жуу бағдарламасы циклдерінің индикаторлары жанады.

- i** Жаңа жуу бағдарламасын бастар алдында, жуғыш зат үлестіргіште жуғыш заттың бар екеніне көз жеткізіңіз.

Жуу бағдарламасының соңы

Жуу бағдарламасы аяқталған кезде, бейнебетте нөл көрсетіледі де, цикл индикаторлары сөнеді.

Құрылғыны сөндіріп, есікті ашыңыз.

-  Құрғату нәтижесін жақсарту үшін құрылғы есігін бірнеше минут ашып қойыңыз.

- Алдымен астыңғы себеттегі, содан кейін үстіңгі себеттегі ыдыстарды алыңыз.
- Құрылғының қабырғалары мен есігіне су тұруы мүмкін. Тот баспайтын болат, ыдыс-аяққа қарағанда тез салқындайды.

Себеттердегі ыдыс-аяқтарды алыңыз

- Ыдыс-аяқтарды құрылғыдан суығаннан кейін ғана алыңыз. Ыстық ыдыстар осал келеді.

ЖУУ ПРОГРАММАЛАР

Бағдарлама	Ластану түрі	Ыдыс-аяқтың түрі	Бағдарлама сипаттамасы
AUTO 1)	Барлығы	Фарфор ыдыс, ас құралдары, кестрелдер мен табалар	Алдын ала жуу Жуу 45 °C не 70 °C Шаю циклдары Құрғату
	Қатты ластанған	Фарфор ыдыс, ас құралдары, кестрелдер мен табалар	Алдын ала жуу Жуу 70 °C Шаю циклдары Құрғату
 2)	Жаңа ластанған	Фарфор ыдыс-аяқ пен ас құралдары	Жуу 60 °C Шаю
 3)	Қалыпты ластанған	Фарфор ыдыс-аяқ пен ас құралдары	Алдын ала жуу Жуу 50 °C Шаю циклдары Құрғату
	Бұл бағдарламаны ыдыстарды жылдам шаю үшін қолданыңыз. Бұл қалдықтардың ыдыстарға жабысып, құрылғыдан жағымсыз иіс шығаруына жол бермейді. Бұл бағдарламаны қолданғанда, жуғыш заттарды пайдаланбаңыз.		Шаю





1) Құрылғы себеттердегі заттардағы ластықтың түрі мен мөлшерін анықтай алады. Ол температураны, судың мөлшерін, қуат параметрі мен бағдарлама уақытын автоматты түрде реттейді.

2) Осы бағдарламамен жаңа ластанған ыдыстарды жууға болады. Бұл қысқа уақыт ішінде жақсы нәтиже береді.

3) Бұл сынақ мекемелеріне арналған стандартты бағдарлама. Осы бағдарламаны қолданып, қалыпты кірлеген фарфор ыдыс-аяқ пен ас құралдарын жуғанда, су мен қуат барынша тиімді жұмсалады. Сынақ деректерін ілеспе кітапшадан қараңыз.

Пайдалану көлемі

Бағдарлама ¹⁾	Қуат (кВт/с)	Су (литр)
AUTO	0,7 - 1,3	8 - 16

Бағдарлама ¹⁾	Қуат (кВт/с)	Су (литр)
	1,1 - 1,2	12 - 13
	0,8	8
 ECO	0,8 - 0,9	8 - 9
	0,01	3

1) Бейнебетте бағдарлама уақыты көрсетіледі.

i Бұл мәндерді судың қысымы мен температурасы, электр қуатының

ауытқуы және ыдыс-аяқтың мөлшері өзгертуі мүмкін.

КҮТУ МЕНЕН ТАЗАЛАУ

Сүзгілерді алу және тазалау

Қоқыс тұрған сүзгілер жуу нәтижесін төмендетеді.

Бұл сүзгілер көп күтімді талап етпесе де, оларды мезгіл-мезгіл тексеріп, қажет болса, тазалап отыруды ұсынамыз.

1. (А) сүзгісін сағат бағытына қарсы бұрап, (В) сүзгісін алыңыз.

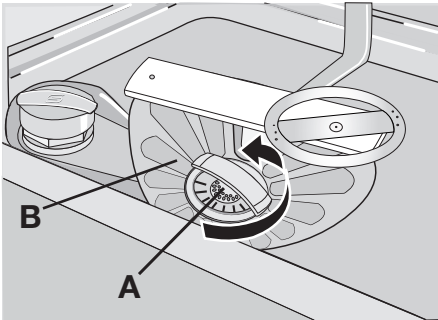

2. (А) сүзгісі екі бөліктен тұрады. Сүзгіні ағытып алу үшін оларды бір-бірінен ажыратыңыз.

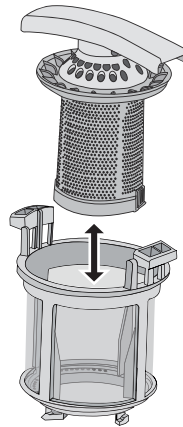

3. Бөліктерін сумен әбден тазалаңыз.
4. (А) сүзгісінің екі бөлігін өзара біріктіріңіз де, үстінен басыңыз. Олардың бір-біріне дұрыс кірігіп орналасқанына көз жеткізіңіз.
5. (В) сүзгісін алыңыз.
6. (В) сүзгісін сумен әбден жуыңыз.
7. (В) сүзгісін әдепкі орнына қойыңыз. Сүзгінің екі бағыттағыштың (С) арасына дұрыс кірігіп орналасқанына көз жеткізіңіз.

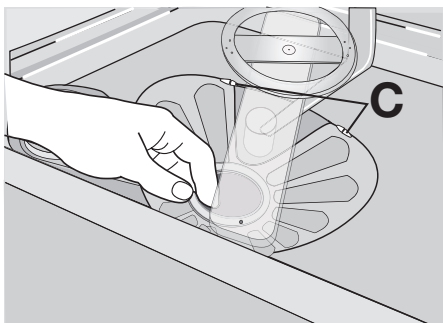

8. (А) сүзгісін (В) сүзгісіндегі орнына қойыңыз. (А) сүзгісін сағат бағытымен бекітілгенше бұраңыз.

Бүріккіш түтіктерді тазалау

Бүріккіш түтіктерді ағытып алмаңыз. Бүріккіш түтіктердің тесіктері бітеліп қалса, қалдықтарды жіңішке шырпымен тазалаңыз.

Құрылғының сыртын тазалау

Құрылғының сыртын және басқару панелін дымқыл, жұмсақ шүберекпен тазалаңыз.

Тек бейтарап тазартқыш заттарды қолданыңыз.

Жеміргіш заттарды, түрпілі жөкені немесе еріткіштерді (мысалы, ацетон) пайдаланбаңыз.

НЕ ІСТЕРСІҢІЗ, ЕГЕР...

Құрылғы жұмыс істей бастамайды немесе жұмыс істеп тұрып тоқтап қалады.

Алдымен ақаулықты түзету жолын іздеңіз (кестеге қараңыз). Өзіңіз түзете алмасаңыз, қызмет көрсету орталығына хабарласыңыз.

Кей ақаулықтар орын алғанда, бейнебетте ескерту кодтары көрсетіледі:

- **,10** - Ыдыс жуғыш машинаға су құйылмай тұр
- **,20** - Құрылғының суы төгілмейді
- **,30** - Тасқынға қарсы құрал қосулы.

! **Назарыңызда болсын!** Тексеріп көру алдында құрылғыны тоқтан ажыратыңыз.

Дұрыс жұмыс істемеу	Ықтимал себебі	Ықтимал шешімі
Құрылғыға су құйылмай тұр.	Су құйылатын шүмек бітелген немесе оған қақ тұрған.	Су құятын шүмекті тазалаңыз.
	Судың қысымы тым төмен.	Жергілікті сумен жабдықтау мекемесіне хабарласыңыз.
	Су құятын шүмек жабық.	Су құятын шүмекті ашыңыз.
	Су құятын түтіктегі сүзгі бітеліп қалған.	Сүзгіні тазалаңыз.
	Су құятын түтік дұрыс жалғанбаған.	Түтіктің дұрыс жалғанғанын тексеріңіз.
	Су құятын түтік бүлінген.	Су құятын түтіктің еш жерінің бүлінбегенін тексеріңіз.
Құрылғыдан су ақпай тұр.	Раковинаның түтікшесі бітеліп қалған.	Раковинаның түтікшесін тазалаңыз.
	Су төгетін түтік дұрыс жалғанбаған.	Түтіктің дұрыс жалғанғанын тексеріңіз.
	Су төгетін түтік бүлінген.	Су төгетін түтіктің еш жерінің бүлінбегенін тексеріңіз.
Тасқынға қарсы құрал қосулы.		Судың шүмегін жабыңыз да, қызмет көрсету орталығына хабарласыңыз.

Дұрыс жұмыс істемеу	Ықтимал себебі	Ықтимал шешімі
Жуу бағдарламасы басталмайды.	Құрылғының есігі ашық тұр.	Құрылғы есігін жабыңыз.
	Start батырмасын немесе түймешігін басқан жоқсыз.	Start батырмасын немесе түймешігін басыңыз.
	Қуат ашасы розеткаға сұғылмаған.	Ашаны розеткаға қосыңыз.
	Сақтандырғыш блогындағы сақтандырғышқа нұқсан келген.	Сақтандырғышты ауыстырыңыз.
	Кешіктіріп бастау функциясы орнатылған.	<ul style="list-style-type: none"> Кешіктіріп бастау функциясын біржола тоқтатыңыз. Кері санақ аяқталған кезде, жуу бағдарламасы автоматты түрде басталады.

Тексеріп болғаннан кейін құрылғыны іске қосыңыз. Бағдарлама үзілген жерінен бастап жалғасады. Ақаулық қайта орын алса, қызмет көрсету орталығына хабарласыңыз. Бейнебетте белгісіз ақаулық кодтары пайда болса, қызмет көрсету орталығына хабарласыңыз. Қызмет көрсету орталығына қажетті деректер техникалық ақпарат тақтайшасында көрсетілген.

Мына деректі жазып қойыңыз:



- Үлгі (MOD.)
-
- Құрылғының нөмірі (PNC)
- Сериялық нөмірі (S.N.)



Жуу мен құрғату нәтижелері қанағаттанарлықтай емес.



Ақаулық	Ықтимал себебі	Ықтимал шешімі
Ыдыс-аяқ таза емес.	Жуу бағдарламасы салынған ыдыс-аяқтың түріне және ластану дәрежесіне сай емес.	Салынған ыдыс-аяқтың түріне және ластану дәрежесіне сай жуу бағдарламасын таңдаңыз.
	Себеттерге ыдыс-аяқтар дұрыс салынбаған, су олардың барлық жеріне жетпейді.	Себеттерге ыдыс-аяқтарды дұрыс салыңыз.
	Бүріккіш түтіктер еркін айнала алмайды. Заттар себеттерге дұрыс салынбаған.	Ыдыс-аяқтар себеттерге дұрыс салынбағандықтан, бүріккіш түтіктердің дұрыс айнала алмай тұрғанын тексеріңіз.
	Сүзгілер ластанған немесе дұрыс құрастырылып, орнатылмаған.	Сүзгілердің таза екеніне, дұрыс құрастырылып, орнатылғанына көз жеткізіңіз.
	Жуғыш зат өте аз салынған немесе мүлде салынбаған.	Жуғыш заттың жеткілікті мөлшерде салынуын қамтамасыз етіңіз.

Ақаулық	Ықтимал себебі	Ықтимал шешімі
Ыдыс-аяққа әк түйіршіктері тұрып қалған.	Тұз сауыты босап қалған.	Тұз сауытына ыдыс жуғыш машина тұзынан салыңыз.
	Су жұмсартқыштың деңгейі дұрыс орнатылмаған.	Су жұмсартқышты дұрыс деңгейге қойыңыз.
	Тұз сауытының қақпақшасы дұрыс жабылмаған.	Тұз сауытының қақпақшасын дұрыс жабыңыз.
Ыдыс-аяқ пен стакандар айғыз-айғыз, оларға ақшыл жолақтар түскен не беті көкшіл тартқан.	Шайғыш зат тым көп мөлшерде қолданылған.	Шайғыш зат мөлшерін азайтыңыз.
Стакандар мен ыдыста кепкен су тамшысының ізі қалған.	Шайғыш зат тым аз мөлшерде қолданылған.	Шайғыш зат мөлшерін көбейтіңіз.
	Бұның себебі жуғыш заттарға байланысты болуы мүмкін.	Басқа фирманың жуғыш затын қолданыңыз.
Ыдыс-аяқ кеппеген.	Жуу бағдарламасында құрғату циклі болмаған немесе құрғату циклі шамалы орындалған.	Құрғату нәтижесін жақсарту үшін есікті бірнеше минут ашып қойыңыз.
Ыдыс-аяқ кеппеген және түсі ашылмаған.	Шайғыш зат үлестіргіші босап қалған.	Шайғыш зат сауытына шайғыш заттан салыңыз.
	Multitab функциясы қосулы (бұл функция шайғыш зат үлестіргішін автоматты түрде ажыратады).	Шайғыш зат үлестіргішін белсенді күйге көшіріңіз.

Шайғыш зат үлестіргішін қосу

1. Құрылғыны іске қосыңыз.
2. Құрылғының параметрлерді орнату режимінде тұрғанына көз жеткізіңіз.
3. Бағдарлама тетігін бейнебетте екі көлденең қалып қүй-жолағы пайда болғанша бұраңыз.
4. Multitab және Delay түймешігін, ,  және  индикаторлары жыпылықтағанша қатар басып ұстап тұрыңыз..
5. Multitab және Delay түймешігін босатыңыз.

6. Delay түймешігін басыңыз.
 -  және  индикаторлары сөнеді.
 -  индикаторы жыпылықтауын жалғастырады.
 - Бейнебетте шайғыш зат параметрі көрсетіледі.

	Шайғыш зат үлестіргіші ажыратулы.
	Шайғыш зат үлестіргіші қосулы.

7. Параметрді өзгерту үшін Delay түймешігін басыңыз.
8. Құптау үшін құрылғыны сөндіріңіз.

ТЕХНИКАЛЫҚ СИПАТАМА

Өлшемдері	Ені Биіктігі Тереңдігі	446 мм 850 мм 620 мм
Электртоғына қосу	Кернеу Жалпы қуат Сақтандырғыш Жиілік	220-240 В 2100 Вт 10 А 50 Гц

Сумен жабдықтау қысымы	мин. макс.	0,5 бар (0,05 МПа) 8 бар (0,8 МПа)
Сумен жабдықтау ¹⁾	Суық су немесе ыстық су	макс. 60 °С
Сыйымдылығы	Орналастыру параметрлері	9

1) Су құятын түтікті 3/4" бұрамасы бар су шүмегіне жалғаңыз.

- i** Егер ыстық су басқа қуат көздерінен (мысалы, күн батареясы, фотоэлектрлік батарея, жел) алынса, тұтыну қуатын азайту үшін құрылғыны ыстық су жүйесіне жалғаңыз.

ҚОРШАҒАН ОРТАҒА ЗИЯН КЕЛДІРМЕУ ТУРАЛЫ МАҒЛҰМАТТАР

Бұйымдағы немесе бұйым қорапшасындағы  белгісі осы бұйым кәдімгі үй қалдығы емес екенін көрсетіп білдіреді. Сондықтан оны ескі электр және электроникалық бұйымдарды жинап утилизация үшін арнайы контейнерлерге салуыңыз керек. Осы бұйымды дұрыс түрде утилизация арқылы Сіз қоршаған орта менен адам денсаулығына түсіп пайда бола алатын зиянын болдыртпауын үшін үлес қоса аласыз; осы зиян бұл бұйымды дұрыс

емес қолданғанда пайда болуы мүмкін. Осы бұйымның утилизациясы туралы көбірек білуіңіз үшін жергілікті әкімшілігіңізбен, қалдықтарды жинап әкететін мекемеңізбен немесе осы бұйымды Өзіңізге сатқан дүкенімен хабарласыңыз.

Мынандай белгіше салынған орам материалдарын қайта өңдеуге тапсырыңыз.  . Орам материалдарын қайта өңделетін қалдықтарды салуға арналған контейнерге тастаңыз.

ОРНАТУ

Ас үй қаптамасының астына орнату

Құрылғыны су ағатын шүмек пен су төгетін құбырға жақын орналастырыңыз.

Құрылғыны раковина астына немесе ас үй қаптамасының астына орнату үшін, үстінді жұмыс алаңын алыңыз.

Құрылғы орнатылатын қаптаманың ішкі өлшемі, суреттегі өлшемдерге сай екендігіне көз жеткізіңіз.

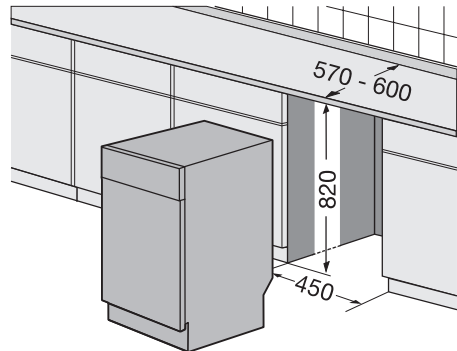

Құрылғының жұмыс алаңын алу тәсілі

1. Артқы бұрандаларды алыңыз (1).

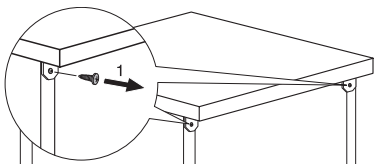

2. Жұмыс алаңын құрылғының артқы жағынан тартыңыз (2).

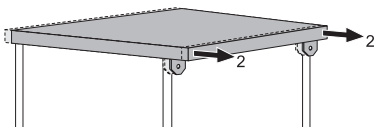

3. Жұмыс алаңын көтеріңіз де, алдыңғы саңылаулардан шығарыңыз (3).

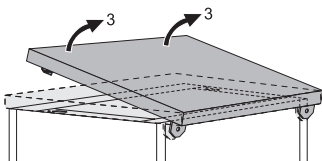

4. Құрылғыны реттемелі сирақтардың көмегімен тіктеп орнатыңыз.
5. Құрылғыны ас үй қаптамасының астына орнатыңыз. Орнатып жатқанда, су жүйесіне қосылатын түтіктерін майыстырып немесе жаншып алмаңыз.

Құрылғыны тіктеп орнату

Құрылғының деңгейін дұрыс ретке келтіріп орнатсаңыз, есік нығыз жабылады.

Құрылғыны дұрыс тіктеп орнатпасаңыз, есігі ас үй қаптамасының жақтауларына тиіп қалады.

Құрылғының деңгейін реттеу үшін реттемелі сирақтарын босатыңыз немесе қатайтыңыз.

Су төгетін жүйеге қосу

Су төгетін түтіккі мына жерге жалғаңыз:

- раковина түтікшесіне жалғап, жұмыс алаңының астына орнықтырыңыз.

Бұл раковинадан ағатын лас судың құрылғыға қайта құйылуына жол бермейді.

- Желдеткіш саңылауы бар тік құбыр. Ішкі диаметрі минимум 4 см болуға тиіс.

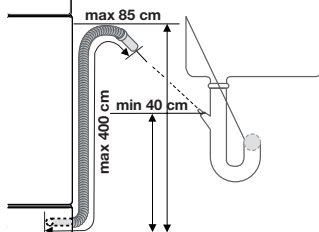

Құрылғының суы төгіліп жатқан кезде, осы су кері құйылып кетпес үшін раковинаның тығынын алып қойыңыз. Су төгетін түтіккі ұзарту үшін қолданылатын түтіккінің ұзындығы 2 метрден артық болмауға тиіс. Ішкі диаметрі түтіккінің диаметрінен кем болмауы керек.

Су төгетін түтіккі раковина астындағы қалқаншалы түтікке қоссаңыз, пластик (А) қалқанды алыңыз. Қалқанды алмасаңыз, тағам қалдықтары су төгетін түтіккінің ішін бітеп тастауы мүмкін.

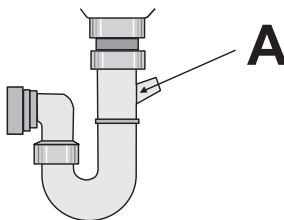

- i** Қауіпсіздік құралы лас судың құрылғыға қайта барып құйылуына жол бермейді. Егер раковина түтікшесі 'қайтармайтын клапанмен' жабдықталса, бұл құрылғы суының дұрыс төгілмеуіне әкелуі мүмкін. Қайтармайтын клапанды алып тастаңыз.

Electrolux. Thinking of you.

Обменяйтесь с нами своими мыслями на
www.electrolux.com

СОДЕРЖАНИЕ

Сведения по технике безопасности	19	Функция Multitab	27
Описание изделия	22	Загрузка столовых приборов и посуды	28
Панель управления	23	Выбор и запуск программы мойки	28
Эксплуатация изделия	24	Программы мойки	29
Установка смягчителя для воды	24	Уход и очистка	30
Использование соли для посудомоечных машин	26	Что делать, если ...	31
Использование моющего средства и ополаскивателя	26	Технические данные	34
		Охрана окружающей среды	34
		Установка	35

Право на изменения сохраняется



СВЕДЕНИЯ ПО ТЕХНИКЕ БЕЗОПАСНОСТИ

Прежде чем приступать к установке и использованию, прочтите внимательно данное руководство:

- для обеспечения личной безопасности и безопасности вашего имущества;
- для охраны окружающей среды.
- для обеспечения правильной работы прибора.

Всегда храните настоящую инструкцию вместе с прибором, даже если перевозите его на новое место или передаете его другому лицу.

Производитель не несет ответственности за повреждения, вызванные неправильной установкой и использованием.

Безопасность детей и лиц с ограниченными возможностями

- Не допускайте лиц, включая детей, с ограниченной чувствительностью, умственными способностями или не обладающих необходимыми знаниями, к эксплуатации устройства. Они должны находиться под присмотром или получить инструкции от лица, ответственного за их безопасность.
- Дети должны быть под присмотром, чтобы они не играли с прибором.
- Храните все упаковочные материалы вне досягаемости детей. Существует

опасность удушения или получения травм.

- Храните все моющие средства в безопасном месте. Не позволяйте детям прикасаться к моющим средствам.
- Не подпускайте детей и домашних животных к прибору, когда его дверца открыта.

Общие правила техники безопасности

- Не изменяйте параметры данного прибора. Существует опасность получения травм и повреждения прибора.
- Соблюдайте инструкции по технике безопасности от производителя моющих средств, чтобы предотвратить ожоги глаз, рта и горла.
- Не пейте воду из прибора. В приборе могут оставаться частицы моющего средства.
- Не оставляйте прибор с открытой дверцей без надзора. Это предотвратит получение травмы и падение на открытую дверцу.
- Не садитесь и не вставляйте на открытую дверцу.

Эксплуатация

- Настоящий прибор предназначен только для бытового применения. Не используйте прибор для других целей

- для предотвращения травм у людей или ущерба собственности.
- Используйте прибор только для мытья принадлежностей, пригодных для мытья в посудомоечных машинах.
- Не кладите на прибор, рядом с ним или внутрь него легковоспламеняющиеся материалы или изделия, пропитанные легковоспламеняющимися веществами. Существует опасность взрыва или возгорания.
- Ножи и прочие заостренные предметы кладите в корзину для столовых приборов острием вниз. Если это невозможно, кладите их горизонтально в верхнюю корзину или в корзину для ножей. (Корзина для ножей есть не во всех моделях).
- Используйте только указанные продукты для посудомоечных машин (моющее средство, соль и ополаскиватель).
- Соль, не предназначенная для посудомоечных машин, может повредить устройство для смягчения воды.
- Насыпайте в прибор соль до начала выполнения программы мойки. Оставшаяся в приборе соль может вызывать коррозию или привести к возникновению отверстий в днище прибора.
- Не заливайте в дозатор ополаскивателя другие составы (средство для чистки посудомоечных машин, жидкое моющее средство и т.п.). Это может привести к повреждению прибора.
- Прежде чем запускать программу мойки, убедитесь, что разбрызгиватели могут свободно вращаться.
- Если открыть дверцу прибора во время выполнения программы мойки, из него может вырваться горячий пар. Существует опасность ожога кожи.
- Не извлекайте посуду из прибора, пока программа мойки не завершена.

Уход и чистка

- Перед выполнением операций по чистке и уходу выключите прибор и извлеките вилку сетевого шнура из розетки.

- Не используйте легковоспламеняющиеся материалы или вещества, которые могут вызывать коррозию.
- Не используйте прибор без фильтров. Убедитесь, что фильтры установлены правильно. При неправильно установленных фильтрах результаты мойки будут неудовлетворительными и возможно повреждение прибора.
- Не используйте для чистки прибора воду, подаваемую под давлением, или пар. Это может привести к поражению электрическим током или повреждению прибора.

Установка

- Убедитесь, что прибор не поврежден. Не устанавливайте и не подключайте поврежденный прибор, обратитесь к поставщику.
- Удалите все упаковочные материалы перед установкой и использованием прибора.
- Подключение к электросети, сантехнические работы и установку должен выполнять только квалифицированный специалист. Это предотвратит повреждение прибора и получение травмы.
- Убедитесь, что во время установки вилка сетевого кабеля извлечена из розетки.
- Чтобы не повредить гидравлические и электрические компоненты, не сверлите боковые стенки прибора.

Меры по предотвращению замерзания

- Не устанавливайте прибор в помещениях с температурой ниже 0°C.
- Производитель не несет ответственность за повреждения, вызванные воздействием мороза.

Подключение к водопроводу

- Для подключения к водопроводу и канализации используйте новые шланги. Не следует использовать бывшие в употреблении шланги.
- Не подключайте прибор к новым трубам или к трубам, которыми долго не пользовались. Спустите воду в течение нескольких минут и затем подключайте наливной шланг.

- Убедитесь, что при установке прибора шланги не были сдавлены или повреждены.
- Во избежание утечек воды проверьте герметичность всех гидравлических соединений.
- При первом использовании прибора убедитесь в отсутствии утечек воды в шлангах.
- Наливной шланг оснащен предохранительным клапаном и двойной оболочкой с внутренним сетевым кабелем. Наливной шланг находится под давлением только во время подачи воды. В случае утечки воды из наливного шланга предохранительный клапан перекрывает подачу воды.
 - Будьте осторожны при подключении наливного шланга:
 - Не погружайте наливной шланг или предохранительный клапан в воду.
 - Если наливной шланг или предохранительный клапан повреждены, немедленно извлеките вилку сетевого шнура из розетки.
 - По поводу замены наливного шланга с предохранительным клапаном обращайтесь в сервисный центр.
- Не пользуйтесь тройниками и удлинителями. Существует опасность возгорания.
- Запрещается выполнять замену сетевого кабеля или использовать сетевой кабель другого типа. Обратитесь в сервисный центр.
- Убедитесь, что при установке машины сетевой кабель и кабель сзади прибора не были передавлены или повреждены.
- Убедитесь, что после установки имеется доступ к вилке.
- Для отключения прибора от электросети не тяните за сетевой кабель. Всегда беритесь за вилку.

Сервисный центр

- Ремонтировать посудомоечную машину может только квалифицированный специалист. Обратитесь в сервисный центр.
- Следует использовать только оригинальные запасные части.

Утилизация прибора

- Для предотвращения риска возникновения травмы или повреждения
 - Выньте вилку сетевого шнура из розетки.
 - Обрежьте и выбросьте сетевой шнур.
 - снимите защелку дверцы. Это предотвратит попадание детей или домашних животных в прибор. Существует риск смерти от удушья.
 - Утилизируйте прибор в местном центре по утилизации отходов.



ВНИМАНИЕ! Опасное напряжение.

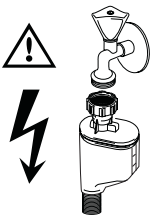

Подключение к электросети

- Прибор должен быть заземлен.
- Убедитесь, что параметры электропитания, указанные на табличке с техническими характеристиками, соответствуют параметрам электросети.
- Включайте прибор только в правильно установленную электрическую розетку с контактом заземления.

⚠ ВНИМАНИЕ! Моющие средства для посудомоечной машины опасны и могут вызывать раздражение!

- При возникновении происшествия с этими моющими средствами немедленно обратитесь к врачу.
- При попадании моющего средства в рот немедленно обратитесь к врачу.
- Если моющее средство попало в глаза, немедленно обратитесь к врачу и промойте глаза водой.
- Моющие средства для посудомоечной машины храните в безопасном и недоступном для детей месте.
- Не оставляйте дверцу прибора открытой, когда в дозаторе моющего средства находится моющее средство.
- Моющее средство следует помещать в дозатор только перед запуском программы мойки.

ОПИСАНИЕ ИЗДЕЛИЯ

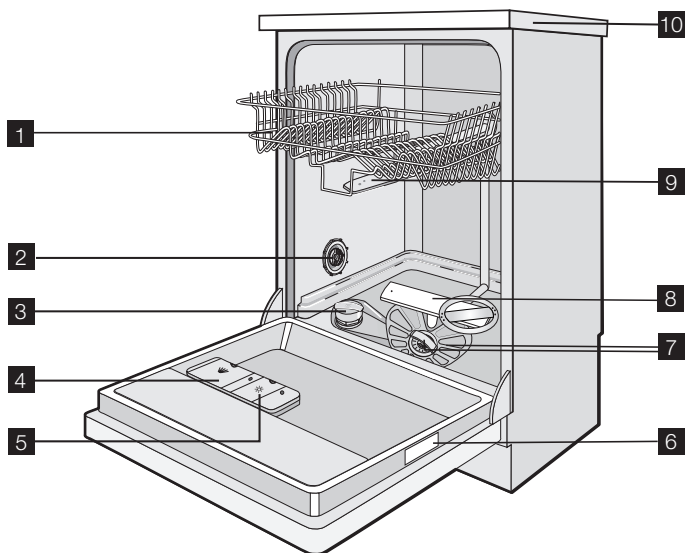

- 1** Верхняя корзина
- 2** Переключатель жесткости воды
- 3** Емкость для соли
- 4** Дозатор моющего средства
- 5** Дозатор ополаскивателя

- 6** Табличка с техническими данными
- 7** Фильтры
- 8** Нижний разбрызгиватель
- 9** Верхний разбрызгиватель
- 10** Верхняя панель

ПАНЕЛЬ УПРАВЛЕНИЯ

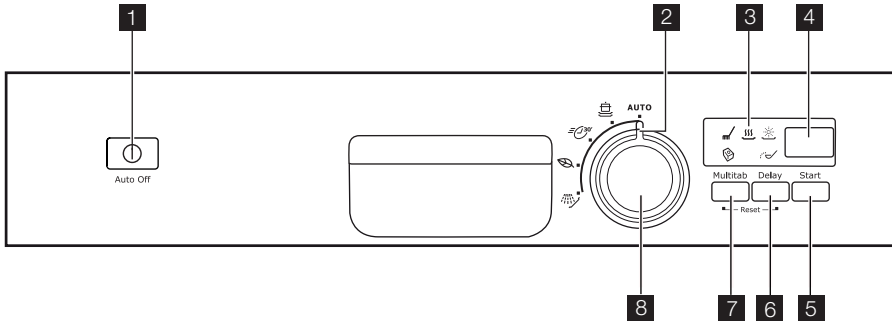

- 1** Кнопка "Вкл/Выкл"
- 2** Указатель селектора программ
- 3** Индикаторы
- 4** Дисплей
- 5** Кнопка Start("Сброс")
- 6** Кнопка Delay("Задержка")
- 7** Кнопка функции Multitab
- 8** Селектор программ

Индикаторы

	Индикатор этапов мойки и ополаскивания. Загорается, когда выполняется этап мойки или ополаскивания.
	Индикатор этапа сушки. Загорается на время этапа сушки.
	Индикатор отсутствия ополаскивателя. Индикатор загорается, когда требуется наполнить дозатор ополаскивателя. ¹⁾
	Индикатор отсутствия соли. Индикатор загорается, когда необходимо наполнить емкость для соли. ¹⁾ После наполнения емкости индикатор соли может светиться в течение нескольких часов. Это не оказывает негативного влияния на работу прибора.
	Индикатор функции Multitab. Индикатор загорается при включении функции.

1) Индикаторы наличия соли и/или ополаскивателя не загораются во время выполнения программы мойки, даже когда соответствующие емкости пусты.

Кнопка "Вкл/Выкл"

Служит для включения или выключения прибора.

Через 10 минут после окончания программы мойки функция Auto Off автоматически отключает прибор. Таким образом снижается энергопотребление.

Дисплей

На дисплее отображается:

- Электронная регулировка уровня устройства для смягчения воды.
- Включение и выключение дозатора ополаскивателя (только при включенной функции Multitab).
- Продолжительность программы мойки.
- Время, оставшееся до окончания программы мойки.

- Завершение программы мойки (в этом случае на дисплее отображается ноль).
- Время задержки пуска.
- Коды ошибок.

Кнопка Start

Нажмите эту кнопку для начала:

- программы мойки;
- обратного отсчета времени, оставшегося до пуска.

Кнопка Delay

Последовательно нажимайте эту кнопку, чтобы отложить запуск программы мойки на время от 1 до 24 часов.

Кнопка Multitab

Нажмите эту кнопку для включения или выключения функции Multitab (см. "Функция Multitab").

Селектор программ

Для выбора программы мойки поверните указатель селектора программ так, чтобы он указывал на какую-либо программу мойки. См. "Программы мойки".

- i** При запуске прибора ручка селектора программ указывает на последнюю выбранную программу мойки.

ЭКСПЛУАТАЦИЯ ИЗДЕЛИЯ

1. Убедитесь, что уровень устройства для смягчения воды соответствует жесткости воды в вашей местности. В противном случае, выполните регулировку устройства для смягчения воды.
2. Насыпьте посудомоечную соль в емкость для соли.
3. Наполните ополаскивателем дозатор ополаскивателя.
4. Загрузите столовые приборы и посуду в прибор.
5. Задайте правильную программу мойки в соответствии с типом загрузки и степенью загрязнения.
6. Добавьте в дозатор мощного средства соответствующее количество мощного средства.
7. Запустите программу стирки.

- i** Если вы используете комбинированное таблетированное моющее средство ("3 в 1", "4 в 1" или "5 в 1"), используйте функцию Multitab (см. раздел "Функция Multitab").

Режим настройки

Прибор должен быть в режиме настройки для выполнения следующих операций:

- Задание программы мойки.
- Установка задержки пуска.
- Электронная регулировка уровня устройства для смягчения воды.
- Включение или выключение дозатора ополаскивателя (только при включенной функции Multitab).

Включите прибор. Прибор находится в режиме настройки, если:

- на дисплее мигает название последней выбранной программы мойки;
- горят индикаторы этапов выполнения программы мойки.

Включите прибор. Прибор не находится в режиме настройки, если:

- на дисплее не мигает информация о продолжительности программы мойки или задержки пуска;
- горит индикатор только одного этапа.
 - Для возврата в режим настройки необходимо отменить программу или задержку пуска. См. "Выбор и запуск программы мойки".

УСТАНОВКА СМЯГЧИТЕЛЯ ДЛЯ ВОДЫ

Устройство смягчения воды удаляет минеральные вещества и соли из водопроводной воды, подаваемой в маши-

ну. Эти вещества могут вызвать повреждение прибора.

Отрегулируйте уровень устройства для смягчения воды, если он не соответ-

ствует жесткости воды в вашей местности.

Обратитесь в местную службу водоснабжения, чтобы узнать уровень жесткости воды в вашей местности.

Жесткость воды				Настройка жесткости воды	
градусы (жесткость воды) по немецкому стандарту (°dH)	градусы (жесткость воды) по французскому стандарту (TH°)	ммоль/л	градусы (жесткость воды) по шкале Кларка	вручную	электронным способом
51 - 70	91 - 125	9,1 - 12,5	64 - 88	2 ¹⁾	10
43 - 50	76 - 90	7,6 - 9,0	53 - 63	2 ¹⁾	9
37 - 42	65 - 75	6,5 - 7,5	46 - 52	2 ¹⁾	8
29 - 36	51 - 64	5,1 - 6,4	36 - 45	2 ¹⁾	7
23 - 28	40 - 50	4,0 - 5,0	28 - 35	2 ¹⁾	6
19 - 22	33 - 39	3,3 - 3,9	23 - 27	2 ¹⁾	5 ¹⁾
15 - 18	26 - 32	2,6 - 3,2	18 - 22	1	4
11 - 14	19 - 25	1,9 - 2,5	13 - 17	1	3
4 - 10	7 - 18	0,7 - 1,8	5 - 12	1	2
< 4	< 7	< 0,7	< 5	1 ²⁾	1 ²⁾

1) Заводская установка.

2) Не используйте соль при таком уровне.

i Устройство для смягчения воды необходимо настроить вручную и электронным способом.





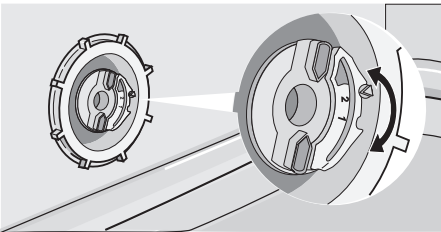



Настройка вручную

Поверните переключатель жесткости воды в положение "1" или "2" (см. таблицу).



Электронная настройка

1. Включите прибор.
2. Убедитесь, что прибор находится в режиме настройки.
3. Поворачивайте селектор программ по часовой стрелке до тех пор, пока на дисплее не появятся две горизонтальные полосы.

4. Одновременно нажмите и удерживайте кнопки Multitab и Delay до тех пор, пока не замигают индикаторы ,  и .
5. Отпустите кнопку Multitab и кнопку Delay.
6. Нажмите кнопку Multitab.
 - Индикаторы программ  и  погаснут.
 - Индикатор программы  продолжит работать в мигающем режиме.
 - На дисплее отображается настройка уровня жесткости воды (пример:   = уровень 5).
7. Для изменения параметров настройки нажмите кнопку Multitab необходимое количество раз.
8. Выключите прибор, чтобы подтвердить изменение.

i Если для смягчителя воды электронным способом установлен уровень "1", индикатор наличия соли останется выключенным.

ИСПОЛЬЗОВАНИЕ СОЛИ ДЛЯ ПОСУДОМОЕЧНЫХ МАШИН

Наполнение емкости для соли

1. Поверните крышку против часовой стрелки и откройте емкость для соли.
2. Налейте в емкость для соли 1 л воды (только перед первым использованием).
3. Чтобы засыпать в емкость соль, воспользуйтесь воронкой.
4. Уберите соль вокруг отверстия емкости для соли.
5. Чтобы закрыть емкость для соли, поверните крышку по часовой стрелке.

i Если из емкости для соли выливается вода, когда вы насыпаете туда соль, это нормально.

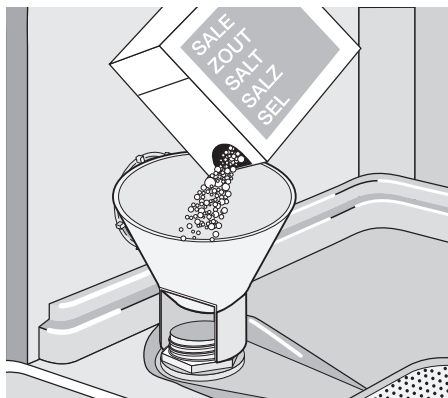

ИСПОЛЬЗОВАНИЕ МОЮЩЕГО СРЕДСТВА И ОПОЛАСКИВАТЕЛЯ

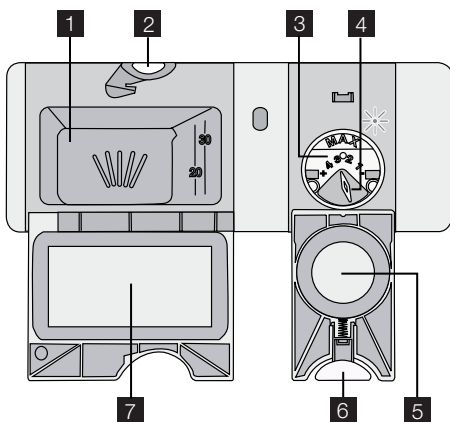

Использование моющих средств

🌿 Для защиты окружающей среды не используйте больше моющего средства, чем необходимо. Соблюдайте рекомендации, приведенные изготовителем на упаковке моющего средства.

Наполнение дозатора моющего средства

1. Нажмите кнопку фиксации **2**, чтобы открыть крышку **7** дозатора моющего средства.

2. Поместите моющее средство в дозатор. **1**.
3. Если используется программа с фазой предварительной мойки, поместите немного моющего средства во внутреннюю часть дверцы прибора.
4. Если используется таблетированное моющее средство, положите таблетку в дозатор моющего средства. **1**.
5. Закройте дозатор моющего средства. Надавите на крышку так, чтобы она зафиксировалась в своем положении.

i Используйте продолжительные программы мойки при использовании таблетированных моющих средств. Они не могут полностью раствориться при использовании коротких программ мойки и могут ухудшить результаты мойки.

Использование ополаскивателя

i Ополаскиватель позволяет сушить посуду без образования полос и пятен. Дозатор ополаскивателя автоматически добавляет ополаскиватель во время последней фазы ополаскивания.

Чтобы наполнить дозатор ополаскивателя, выполните следующие действия:

1. Нажмите кнопку фиксации **6**, чтобы открыть крышку **5** дозатора ополаскивателя.
2. Заправьте дозатор ополаскивателя **3** ополаскивателем. Отметка «max» показывает максимальный уровень.
3. Во избежание избыточного пенообразования при мойке, вытрите пролившийся ополаскиватель салфеткой, хорошо впитывающей жидкость.
4. Закройте дозатор ополаскивателя. Надавите на крышку так, чтобы она зафиксировалась в своем положении.

ФУНКЦИЯ MULTITAB

Функция Multitab предназначена для комбинированных таблетированных моющих средств.

Такие средства объединяют в себе свойства моющего средства, ополаскивателя и посудомоечной соли для посудомоечных машин. Некоторые типы таблеток могут содержать другие вещества.

Удостоверьтесь, что применение данных таблеток подходит для жесткости воды Вашего региона (см. указания на упаковке продукта).

Функция Multitab прекращает подачу ополаскивателя и соли.

Функция Multitab отключает индикаторы ополаскивателя и соли.

При использовании функции Multitab продолжительность программ может увеличиться.

i Включать/выключать функцию Multitab следует перед запуском программы мойки. Функцию Multitab невозможно включить или выключить, когда выполняется программа мойки.

Включение функции Multitab

- Нажимайте кнопку Multitab, пока не загорится индикатор функции Multitab. Функция будет включена.

Отрегулируйте дозировку ополаскивателя.

Заводская настройка: положение 3.

Дозировку ополаскивателя можно установить в пределах от 1 (минимум) до 4 (максимум).

Поверните селектор дозатора ополаскивателя **4**, чтобы уменьшить или увеличить дозировку.

- Если функция Multitab включена, она остается включенной, пока Вы ее не выключите.

Выключение функции Multitab и использование моющего средства, соли и ополаскивателя по отдельности

1. Нажмите кнопку Multitab. Индикатор функции Multitab погаснет. Теперь функция отключена.
2. Наполните емкость для соли и дозатор ополаскивателя.
3. Установите жесткость воды на максимальный уровень.
4. Запустите программу мойки без посуды.
5. Когда программа мойки будет завершена, скорректируйте уровень жесткости в устройстве для смягчения воды в соответствии с жесткостью воды в Вашем регионе.
6. Регулировка количества ополаскивателя.

ЗАГРУЗКА СТОЛОВЫХ ПРИБОРОВ И ПОСУДЫ

i См. буклет "Примеры RealLife загрузки".

Советы

- Не помещайте в прибор предметы, которые могут впитывать воду (губки, бытовые ткани).
- Удалите остатки пищи с посуды.
- Размягчите пригоревшие остатки пищи на посуде.
- Загружайте полые предметы (чашки, стаканы и сковороды) отверстием вниз.
- Убедитесь, что вода не скапливается в емкостях или в мисках.
- Убедитесь, что столовые приборы и тарелки не слиплись.
- Убедитесь, что стаканы не соприкасаются друг с другом.
- Загружайте мелкие предметы в корзину для столовых приборов.
- Чтобы исключить слипание ложек, размещайте их попеременно с другими приборами.
- При загрузке предметов в корзины убедитесь, что все поверхности могут омываться водой.
- Легкие предметы укладывайте в верхнюю корзину. Убедитесь, что посуда не двигается.
- На пластмассовых предметах и сковородах с антипригарным покрытием могут собираться капли воды.

ВЫБОР И ЗАПУСК ПРОГРАММЫ МОЙКИ

Запуск программы мойки без задержки пуска

1. Закройте дверцу прибора.
2. Включите прибор.
3. Убедитесь, что прибор находится в режиме настройки.
4. Выберите программу мойки.
 - На дисплее замигает информация о продолжительности программы.
 - Загорятся индикаторы этапов выполнения выбранных программ мойки.
5. Нажмите кнопку Start – при этом автоматически начнется выполнение заданной программы.
 - Индикаторы этапов погаснут, но индикатор данного этапа останется гореть.

Запуск программы мойки с задержкой пуска

1. Закройте дверцу прибора.
2. Включите прибор.
3. Убедитесь, что прибор находится в режиме настройки.
4. Выберите программу мойки.
5. Последовательным нажатием кнопки Delay добейтесь отображения на дисплее времени задержки пуска.
 - На дисплее замигает время задержки.

6. Нажмите кнопку Start – при этом автоматически начнется обратный отсчет.

- Время задержки пуска на дисплее перестанет мигать.
- Индикаторы стадий выбранной программы мойки погаснут.

После завершения обратного отсчета времени произойдет автоматический запуск программы мойки.

- Загорится индикатор текущего этапа программы.

i Открывание дверцы прибора прерывает обратный отсчет времени. При закрывании дверцы обратный отсчет продолжается с момента прерывания.

Отмена задержки пуска

Обратный отчет не идет

1. Нажимайте кнопку Delay, пока:
 - на дисплее не отобразится продолжительность программы мойки;
 - не загорятся индикаторы этапов программы.
2. Для запуска выбранной программы мойки нажмите кнопку Start.

Идет обратный отсчет.

1. Нажимайте кнопку Delay, пока:

- на дисплее не отобразится продолжительность программы мойки;
 - не включатся индикаторы этапа мойки.
- Начнется автоматическое выполнение программы мойки.

Прерывание программы мойки

- Откройте дверцу машины.
 - Программа мойки остановится.
- Закройте дверцу.
 - Выполнение программы мойки продолжится с той точки, в которой она была прервана.

Отмена программы мойки

Внести изменения можно только до начала выполнения программы мойки. Чтобы изменить программу мойки во время ее выполнения, необходимо отменить программу.

- Одновременно нажмите и удерживайте кнопки Multitab и Delay, пока:
 - на дисплее не замигает информация о продолжительности программы мойки;
 - не загорятся индикаторы этапов выполнения программы мойки.

-  Убедитесь в наличии моющего средства в дозаторе моющего средства перед запуском новой программы мойки.

Окончание программы мойки

При окончании программы мойки на дисплее отображается ноль, а индикатор этапов гаснут.

Отключите прибор и откройте дверцу.

-  Для улучшения результатов сушки оставьте дверцу приоткрытой на несколько минут.

Извлеките предметы из корзин.

- Прежде чем доставать посуду, дайте ей остыть. Горячую посуду легко повредить.
- Вначале вынимайте посуду из нижней корзины, потом — из верхней.
- На боковых стенках и на дверце прибора может быть вода. Нержавеющая сталь охлаждается быстрее, чем посуда.





ПРОГРАММЫ МОЙКИ

Программа	Тип загрязнения	Тип загрузки	Описание программы
AUTO 1)	Все	Посуда, столовые приборы, кастрюли и сковороды	Предварительная мойка Мойка, 45°C или 70°C Ополаскивания Сушка
	Сильное загрязнение	Посуда, столовые приборы, кастрюли и сковороды	Предварительная мойка Мойка, 70°C Ополаскивания Сушка
 2)	Свежее загрязнение	Посуда и столовые приборы	Мойка, 60°C Ополаскивание
 3)	Обычное загрязнение	Посуда и столовые приборы	Предварительная мойка Мойка, 50°C Ополаскивания Сушка

Программа	Тип загрязнения	Тип загрузки	Описание программы
	Используйте эту программу для быстрого ополаскивания посуды. Это предотвратит прилипание к посуде остатков пищи и появление неприятных запахов. Не используйте моющее средство с этой программой.		Ополаскивание

- 1) Прибор самостоятельно определяет тип загрязнения и количество посуды в корзинах. Он автоматически регулирует температуру и количество воды, энергопотребление и время выполнения программы.
- 2) Данная программа позволяет вымыть посуду со свежими загрязнениями. Программа обеспечивает хорошие результаты за короткое время.
- 3) Это стандартная программа для тестирующих организаций. Данная программа обеспечивает наиболее практичное потребление воды и энергии при мойке посуды и столовых приборов обычного уровня загрязнения. См. данные проверочной программы в прилагаемой брошюре.

Показатели потребления

Программа ¹⁾	Электроэнергия (кВтч)	Вода (л)
AUTO	0,7 - 1,3	8 - 16
	1,1 - 1,2	12 - 13
	0,8	8
ECO 	0,8 - 0,9	8 - 9
	0,01	3

1) На дисплее отображается время выполнения программы.

i Указанные показатели потребления могут изменяться в зависимости от давления и температуры воды, на-

пряжения в сети и количества посуды.

УХОД И ОЧИСТКА

Снятие и очистка фильтров

Грязные фильтры ухудшают качество мойки.

Хотя для этих фильтров требуется только минимальное обслуживание, рекомендуется периодически проверять их и при необходимости очищать.

1. Поверните фильтр (А) против часовой стрелки и извлеките его из фильтра (В).

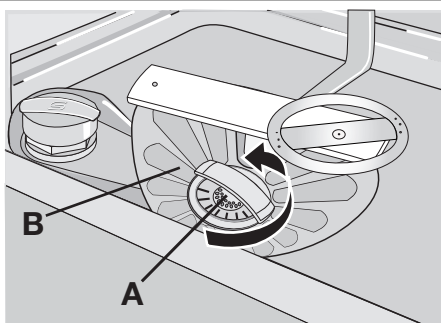

2. Фильтр (А) состоит из двух частей. Чтобы разобрать фильтр, разъедините их.

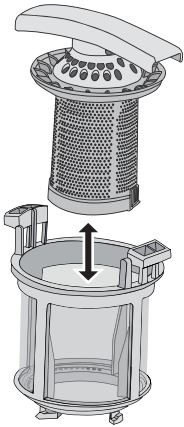

3. Тщательно промойте части проточной водой.
4. Сложите две части фильтра (А) вместе и надавите. Удостоверьтесь, что они как следует соединены друг с другом.
5. Извлеките фильтр (В).
6. Тщательно промойте фильтр (В) проточной водой.
7. Установите фильтр (В) в исходное положение. Убедитесь, что он вставлен правильно в две направляющие (С).

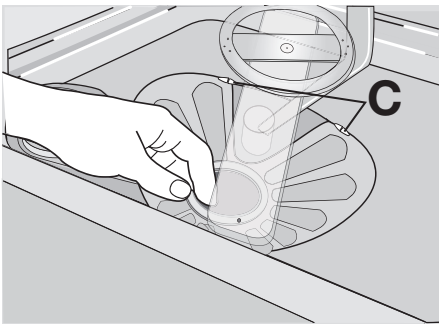

8. Установите фильтр (А) в фильтр (В). Поворачивайте фильтр (А) по часовой стрелке до тех пор, пока он не встанет на место.

Очистка разбрызгивателей

Не снимайте разбрызгиватели.

Если отверстия разбрызгивателей засорились, удалите частицы грязи с помощью предмета с тонким кончиком (зубочисткой).

Очистка внешних поверхностей

Протрите мягкой влажной тканью наружные поверхности прибора и панель управления.

Используйте только нейтральные моющие средства.

Не используйте абразивные средства, царапающие губки и растворители (например, ацетон).

ЧТО ДЕЛАТЬ, ЕСЛИ ...

Машина не запускается или останавливается во время работы. Сначала попытайтесь найти решение проблемы (см. таблицу). Если решение не найдено, обратитесь в сервисный центр.

При некоторых неисправностях на дисплей выводится код неисправности:

- **,10** - В прибор не поступает вода
- **,20** - Прибор не сливает воду
- **,30** - Сработала система защиты от перелива.

 **ВНИМАНИЕ!** Перед выполнением проверки выключите прибор.

Неисправность	Возможная причина	Возможное решение
В прибор не поступает вода.	Водопроводный кран закрыт или забит накипью.	Прочистите водопроводный кран.
	Давление воды слишком низкое.	Обратитесь в местную службу водоснабжения.
	Закрыт водопроводный кран.	Откройте водопроводный кран.
	Засорен фильтр в наливном шланге.	Прочистите фильтр.
	Неправильно подключен наливной шланг.	Убедитесь в правильности подключения шланга.
	Поврежден наливной шланг.	Убедитесь, что наливной шланг не поврежден.
Прибор не сливает воду.	Засорена сливная труба раковины.	Прочистите сливную трубу раковины.
	Неправильно подключен сливной шланг.	Убедитесь в правильности подключения шланга.
	Поврежден сливной шланг.	Убедитесь, что сливной шланг не поврежден.
Сработала система защиты от перелива.		Закройте водопроводный вентиль и обратитесь в сервисный центр.
Программа мойки не запускается.	Открыта дверца прибора.	Закройте дверцу прибора.
	Не было нажато сенсорное поле или кнопка Start.	Нажмите сенсорное поле или кнопку Start.
	Вилка сетевого шнура не вставлена в розетку.	Вставьте вилку в розетку.
	Перегорел предохранитель в коробке предохранителей.	Замените предохранитель.
	Установлена задержка пуска.	<ul style="list-style-type: none"> Отмените задержку пуска. После завершения обратного отсчета времени произойдет автоматический запуск программы мойки.

После проверки включите прибор. Выполнение программы продолжится с того момента, на котором она была прервана.

Если неисправность появится снова, обратитесь в сервисный центр.

Если на дисплее отображаются другие коды ошибок, обратитесь в сервисный центр.

Данные для сервисных центров находятся на табличке с техническими данными.

Запишите эти данные:

- Модель (MOD.)
-
- Номер изделия (PNC)
- Серийный номер (S.N.)







Результаты мойки и сушки неудовлетворительны



Неисправность	Возможная причина	Возможное решение
Посуда остается грязной.	Программа мойки не соответствует типу посуды и степени ее загрязненности.	Убедитесь, что программа мойки соответствует типу посуды и степени ее загрязненности.
	Посуда загружена неправильно – вода не попадает на все поверхности.	Уложите посуду в корзины как следует.
	Разбрызгиватели не могут свободно вращаться. Неправильная загрузка посуды в корзины.	Убедитесь, что расположение посуды не препятствует вращению разбрызгивателей.
	Фильтры засорены или неправильно собраны и установлены.	Удостоверьтесь, что фильтры чистые, собраны и установлены правильно.
На посуде имеется известковый налет.	Недостаточно моющего средства, или его нет совсем.	Убедитесь, что в машине имеется необходимое количество моющего средства.
	Емкость для соли пуста.	Насыпьте посудомоечную соль в емкость для соли.
	Неправильный уровень жесткости в устройстве смягчения воды	Скорректируйте уровень жесткости в устройстве для смягчения воды.
На стеклянной и фаянсовой посуде видны потеки, белые пятна или голубоватая пленка.	Неплотно завинчен колпачок емкости для соли.	Убедитесь, что колпачок емкости для соли установлен надлежащим образом.
	Слишком большое количество ополаскивателя.	Уменьшите количество ополаскивателя.
После высыхания капель воды на стекле и посуде остаются пятна.	Слишком мало ополаскивателя.	Увеличьте количество ополаскивателя.
	Причиной может быть качество моющего средства.	Используйте моющее средство другой марки.
Посуда остается влажной.	Установлена программа без фазы сушки или с сокращенной фазой сушки.	Для лучших результатов сушки оставьте дверцу приоткрытой на несколько минут.
Посуда мокрая и тусклая.	Дозатор ополаскивателя пуст.	Наполните ополаскивателем дозатор ополаскивателя.
	Функция Multitab включена (эта функция автоматически выключает дозатор ополаскивателя).	Включите дозатор ополаскивателя.

Включение дозатора ополаскивателя

1. Включите прибор.
2. Убедитесь, что прибор находится в режиме настройки.

3. Поворачивайте селектор программ, пока на дисплее не появятся две горизонтальные полоски.

4. Одновременно нажмите и удерживайте кнопки Multitab и Delay, пока не замигают индикаторы программ ,  и .
5. Отпустите кнопки Multitab и Delay.
6. Нажмите кнопку Delay.
 - Индикаторы программ  и  погаснут.
 - Индикатор программы , продолжит мигать.
 - На дисплее появится текущая настройка дозатора ополаскивателя.
7. Для изменения установки нажмите кнопку Delay.
8. Выключите прибор, чтобы подтвердить изменение.

 d	Дозатор ополаскивателя отключен.
 d	Дозатор ополаскивателя включен.

ТЕХНИЧЕСКИЕ ДАННЫЕ

Габаритные размеры	Ширина Высота Глубина	446 мм 850 мм 620 мм
Подключение к электросети	Напряжение Общая мощность Предохранитель Частота	220-240 В 2100 Вт 10 А 50 Гц
Давление в водопроводной сети	мин. макс.	0,5 бар (0,05 МПа) 8 бар (0,8 МПа)
Водоснабжение ¹⁾	Холодная или горячая вода	макс. 60°C
Вместимость	Комплектов посуды	9

1) Присоедините наливной шланг к водопроводному крану с резьбой 3/4 дюйма.

- i** Если горячая вода подается из системы, использующей альтернативные источники энергии (например, солнечные или фотогальванические панели, ветрогенераторы), подключайте машину к водопроводу горячей воды, чтобы снизить потребление энергии.

ОХРАНА ОКРУЖАЮЩЕЙ СРЕДЫ

Символ  на изделии или на его упаковке указывает, что оно не подлежит утилизации в качестве бытовых отходов. Вместо этого его следует сдать в соответствующий пункт приемки электронного и электрооборудования для последующей утилизации. Соблюдая правила утилизации изделия, Вы можете предотвратить причинение окружающей среде и здоровью людей потенциального ущерба, который

возможен в противном случае, вследствие неподобающего обращения с подобными отходами. За более подробной информацией об утилизации этого изделия просьба обращаться к местным властям, в службу по вывозу и утилизации отходов или в магазин, в котором Вы приобрели изделие.

Материалы с символом  могут использоваться повторно. Помещайте упаковку в соответствующие контейнеры для сбора вторичного сырья.

УСТАНОВКА

Установка под столешницу

Установите прибор рядом с водопроводным вентилем и сливом в канализацию.

Снимите верхнюю панель прибора, чтобы можно было установить его под раковину или столешницу.

Проверьте, чтобы размеры ниши соответствовали указанным на рисунке размерам.

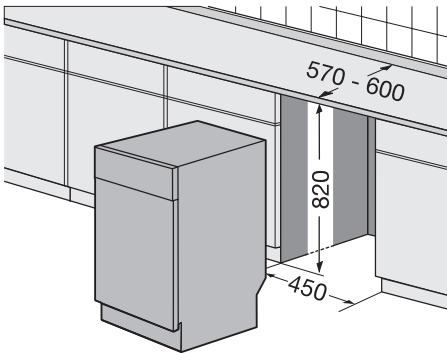

Порядок действий для снятия верхней панели машины

1. Вывинтите задние винты (1).

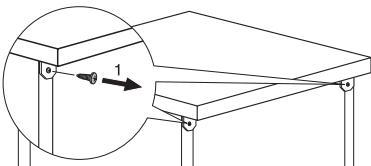

2. Потяните верхнюю панель назад (2).

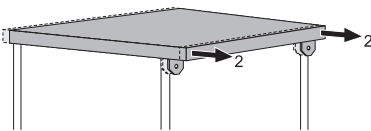

3. Поднимите верхнюю панель и сдвиньте с передних прорезей (3).

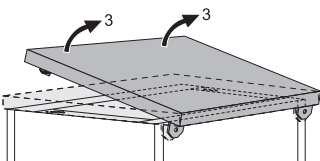

- С помощью регулировочных ножек установите машину горизонтально.
- Установите машину под столешницу. Будьте осторожны, чтобы не допустить сдавливание или залом шлангов при установке.

Регулировка уровня машины

Если уровень машины установлен правильно, то дверца будет плотно и легко закрываться.

Если уровень установлен неправильно, то дверца будет задевать за стенки корпуса.

Выравнивание машины производится путем вкручивания или выкручивания регулируемых ножек.

Подключение к канализации

Подключите сливной шланг к:

- Сливной трубе раковины и закрепите его под рабочей поверхностью. Это исключит попадание сточной воды из раковины обратно в машину.
- Стояку с вентиляционным отверстием. Внутренний диаметр должен быть не менее 4 см.

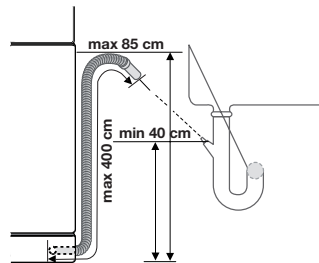

Во время слива воды из машины извлеките пробку сливного отверстия раковины, чтобы не допустить попадания сточной воды обратно в машину.

Длина удлинителя сливного шланга не должна превышать 2 м. Внутренний диаметр должен быть не меньше диаметра шланга.

При подсоединении сливного шланга к сливной трубе под раковиной снимите пластиковую мембрану (А). Если не удалить мембрану, остатки пищи могут вызвать засорение в месте соединения трубы с наливным шлангом

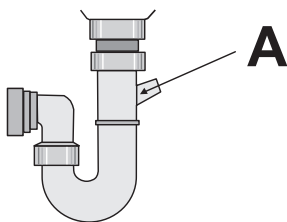

i Защитное устройство препятствует попаданию грязной воды обратно в машину. Если слив раковины оборудован обратным клапаном, то он может препятствовать нормальному сливу воды из машины. Снимите обратный клапан.



Дата производства данного изделия указана в серийном номере (serial number), где первая цифра номера соответствует последней цифре года производства, вторая и третья цифры номера – порядковому номеру недели. Например, серийный номер 11012345 означает, что изделие произведено на десятой неделе 2011 года.



Electrolux. Thinking of you.

Дізнайтеся більше про нас на сайті www.electrolux.com

ЗМІСТ

Інформація з техніки безпеки	37	Завантажування ножів та посуду	45
Опис виробу	40	Вибір і запуск програми миття посуду	46
Панель керування	40		46
Використання приладу	42	Програми миття посуду	47
Установка пом'якшувача води	42	Догляд та чистка	48
Використання солі для посудомийних машин	43	Що робити, коли ...	49
Використання мийного засобу і ополіскувача	44	Технічні дані	51
Функція Multitab	45	Охорона довкілля	52
		Установка	52

Може змінитися без оповіщення



ІНФОРМАЦІЯ З ТЕХНІКИ БЕЗПЕКИ

Перед встановленням та експлуатацією приладу уважно прочитайте цю інструкцію, щоб забезпечити:

- вашу особисту безпеку та безпеку вашого майна;
- збереження довкілля;
- правильну роботу приладу.

Завжди зберігайте цю інструкцію разом із приладом, навіть якщо ви переїжджаєте в інше місце або передаєте прилад іншій особі.

Виробник не несе відповідальності за пошкодження, що виникли через неправильне встановлення або експлуатацію.

Безпека дітей і вразливих осіб

- Не дозволяйте користуватися приладом особами (в тому числі дітям), які мають обмежені фізичні, чуттєві чи розумові можливості або не мають потрібного досвіду чи знань для користування приладом. Під час користування приладом такі особи мають перебувати під наглядом або виконувати вказівки відповідальних за їхню безпеку осіб.
- Необхідно пильно наглядати за дітьми, щоб вони не гралися з приладом.
- Пакувальні матеріали слід тримати в недоступному для дітей місці. Існує ризик задушення або отримання травм.

- Тримайте всі миючі засоби в безпечному місці. Не дозволяйте дітям торкатися миючих засобів.
- Не допускайте дітей чи домашніх тварин до приладу, коли його дверцята відчинені.

Загальні правила безпеки

- Не змінюйте технічні характеристики приладу. Існує ризик отримання травм та пошкодження приладу.
- Щоб уникнути опіків очей, рота та горла, дотримуйтеся правил техніки безпеки, вказаних виробником миючих засобів для посудомийних машин.
- Не пийте воду з приладу. У приладі можуть залишатися рештки миючого засобу.
- Не залишайте дверцята приладу відчиненими без нагляду. Це дозволить уникнути травмування та падіння осіб, які можуть спіткнутись об відкриті дверцята.
- Не сідайте і не ставайте на відкриті дверцята.

Експлуатація

- Прилад призначено виключно для застосування в домашніх умовах. Не використовуйте прилад в інших цілях, щоб уникнути травмування людей або пошкодження майна.
- Використовуйте прилад лише для миття побутового посуду, який дозво-

ляється мити в посудомийних машинах.

- Не кладіть займисті речовини чи предмети, змочені в займистих речовинах, усередину приладу, поряд з ним або на нього. Існує небезпека вибуху або пожежі.
- Ножі й усі предмети з гострими кінцями ставте в кошик для столових приборів гострим кінцем донизу. Також можна покласти їх в горизонтальному положенні у верхній кошик чи в кошик для ножів. (Не в усіх моделях є кошик для ножів).
- Застосовуйте лише спеціальні хімікати (миючий засіб, сіль, ополіскувач) для посудомийних машин.
- Сіль, яка не призначена для посудомийних машин, може призвести до пошкодження пом'якшувача води.
- Засипайте сіль у прилад перед запуском програми миття. Залишки солі у приладі можуть призвести до корозії або утворення дірок на дні приладу.
- Не заливайте в дозатор ополіскувача інші речовини крім ополіскувача (наприклад, миючий засіб для посудомийної машини, рідкий миючий засіб тощо). Це може пошкодити прилад.
- Перед запуском програми миття посуду переконайтеся, що розпилювачі можуть вільно обертатися.
- При відкриванні дверцят під час роботи приладу з нього може виходити гаряча пара. Існує небезпека отримання опіку.
- Не виймайте посуд з приладу до завершення програми миття.

Догляд та чистка

- Перш ніж починати чищення приладу, вимкніть його і вийміть вилку з розетки.
- Не користуйтеся займистими речовинами або речовинами, які можуть спричинити корозію.
- Не користуйтеся приладом без фільтрів. Переконайтеся, що фільтри правильно встановлені. Неправильне встановлення призводить до незадовільних результатів миття і пошкодження приладу.
- Не використовуйте воду з пульверизатора або пар для чищення приладу.

Існує ризик травмування або пошкодження приладу.

Установка

- Переконайтеся, що прилад не пошкоджений. Встановлювати та підключати пошкоджений прилад заборонено; зверніться до постачальника.
- Перш ніж розпочати установку та користування приладом, зніміть все пакування.
- Підключення до електромережі, до водопроводу й каналізації та установки приладу повинен виконувати лише кваліфікований і компетентний фахівець. Це дозволить уникнути травмування та пошкодження майна.
- Подбайте про те, щоб під час установки вилка не була вставлена в розетку.
- Щоб уникнути пошкодження гідравлічних і електричних компонентів, забороняється робити отвори в стінках приладу.

Запобіжні заходи на випадок морозу

- Не встановлюйте прилад в приміщеннях, де температура знижується нижче 0°C.
- Виробник не несе відповідальності за пошкодження, що є результатом замерзання приладу.

Підключення до водопроводу

- Для підключення приладу до системи водопостачання використовуйте нові шланги. Не користуйтеся шлангами, що були у використанні.
- Не підключайте прилад до нових труб або до труб, якими довгий час не користувалися. Злийте воду впродовж декількох хвилин, а вже потім приєднуйте впускний шланг.
- Під час встановлення приладу пильнуйте, щоб не перетиснути й не пошкодити шланги.
- Щоб запобігти протіканню води, переверте, чи добре затягнуті з'єднувальні муфти.
- Перед першим використанням приладу перевірте, чи шланги не протікають.
- Впускний шланг має запобіжний клапан і містить електрокабель із подвійним обплетенням. Впускний шланг

перебуває під тиском лише тоді, коли ним тече вода. У разі протікання води у впускному шланзі запобіжний клапан перекриває воду.

- Будьте обережні, приєднуючи впускний шланг:
 - не кладіть впускний шланг або запобіжний клапан у воду;
 - У разі пошкодження впускного шланга або запобіжного клапана негайно вийміть вилку з розетки.
 - Для заміни впускного шланга із запобіжним клапаном слід звертатися до сервісного центру.

 **Попередження!** Висока напруга.

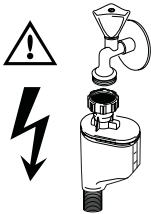

Підключення до електромережі

- Прилад має бути заземлений.
- Переконайтеся, що параметри енергоспоживання на таблиці з технічною інформацією відповідають параметрам електромережі.
- Завжди користуйтеся правильно встановленою протиударною розеткою.
- Не використовуйте розгалужувачі й подовжувачі. Існує ризик виникнення пожежі.
- Не замініюйте кабель живлення. Зверніться у сервісний центр.
- Під час встановлення приладу пильнуйте, щоб не перетиснути й не пошкодити кабель живлення і розетку позаду приладу.
- Переконайтесь, що після установки є вільний доступ до розетки електроживлення.
- Не тягніть за кабель живлення при відключенні приладу від мережі. Вим-

кнення з розетки завжди здійснюйте, витягаючи за штепсельну вилку.

Сервісний центр

- Тільки кваліфіковані спеціалісти можуть ремонтувати прилад і виконувати на ньому інші роботи. Зверніться у сервісний центр.
- Використовуйте лише оригінальні запасні частини.

Утилізація приладу.

- Щоб запобігти ризику отримання травм або заподіяння шкоди, дотримуйтеся нижченаведених інструкцій.
 - Витягніть штепсельну вилку з електричної розетки.
 - Відріжте кабель живлення і викиньте його.
 - Зніміть клямку дверцят. Це завдає дітям або домашнім тваринам зачинитися всередині приладу. Існує ризик задушення.
 - Утилізуйте прилад на місцевій переробній фабриці.

 **Попередження!** Миючі засоби для посудомийної машини небезпечні та можуть викликати корозію!

- При нещасних випадках, пов'язаних з миючими засобами, негайно звертайтеся до лікаря.
- У разі потрапляння миючого засобу в рот негайно зверніться до лікаря.
- У разі потрапляння миючого засобу в очі негайно промийте їх водою і зверніться до лікаря.
- Тримайте миючі засоби для посудомийної машини в безпечному, недосяжному для дітей місці.
- Не залишайте дверцята приладу відчиненими, коли в дозаторі миючого засобу знаходиться миючий засіб.
- Заповнюйте дозатор миючого засобу безпосередньо перед запуском програми миття посуду.

ОПИС ВИРОБУ

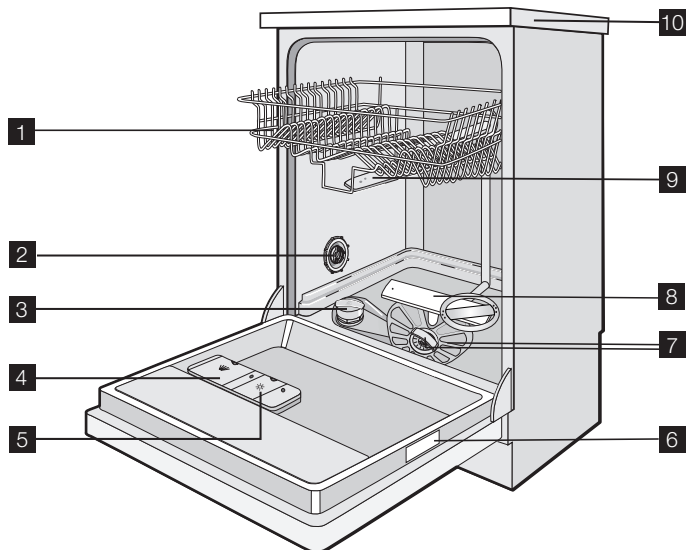



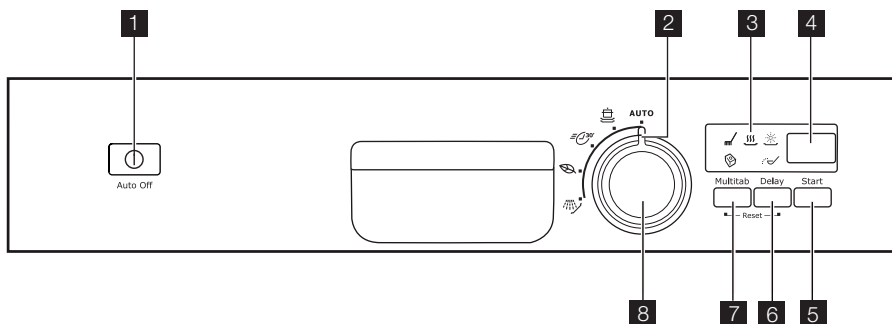

- | | |
|--|---------------------------------------|
| 1 Верхній кошик | 6 Табличка з технічними даними |
| 2 Перемикач рівня жорсткості води | 7 Фільтри |
| 3 Контейнер для солі | 8 Нижній розпилювач |
| 4 Дозатор миючого засобу | 9 Верхній розпилювач |
| 5 Дозатор ополіскувача | 10 Верхня кришка |

ПАНЕЛЬ КЕРУВАННЯ



- 1 Кнопка увімкнення/вимкнення
- 2 Показчик програми
- 3 Індикатори
- 4 Дисплей
- 5 Кнопка Start
- 6 Кнопка Delay
- 7 Кнопка Multitab
- 8 Перемикач програм

Індикатори	
	Індикатор фази миття і фази ополіскування. Засвічується, коли виконується фаза миття або ополіскування.
	Індикатор фази сушіння. Засвічується, коли виконується фаза сушіння.
	Індикатор ополіскувача. Індикатор засвічується, коли потрібно залити ополіскувач у дозатор ополіскувача. ¹⁾
	Індикатор солі. Засвічується, коли потрібно заповнити контейнер для солі. ¹⁾ Після заповнення контейнера індикатор солі може світитися ще кілька годин. Це не спричиняє негативного впливу на роботу приладу.
	Індикатор Multitab. Засвічується при активації цієї функції.

1) Коли контейнери для солі та/або дозатор ополіскувача порожні, відповідний індикатор не світиться під час виконання програми миття.

Кнопка увімкнення/вимкнення

Натисніть цю кнопку, щоб увімкнути або вимкнути прилад.

Через десять хвилин після завершення програми миття функція Auto Off автоматично вимикає прилад. Це допомагає зменшити споживання електроенергії.

Дисплей

На дисплеї відображається наступна інформація:

- Налаштування рівня пом'якшувача води за допомогою електроніки.
- Активізація та деактивізація дозатора ополіскувача (лише при включеній функції Multitab)
- Час, що залишився до закінчення програми миття посуду
- Час, що залишився до завершення програми миття посуду
- Завершення програми миття (на дисплеї з'явиться нуль)
- Час, на який було відкладено запуск
- Коди попереджень.

Кнопка Start

Натисніть кнопку, щоб розпочати:

- програму миття;
- зворотний відлік часу, на який було відкладено запуск.

Кнопка Delay

Натискайте цю кнопку, щоб відкласти запуск програми миття на 1-24 години.

Кнопка Multitab

Натисніть цю кнопку, щоб активувати/деактивувати функцію multitab (див. розділ «Функція Multitab»).

Перемикач програм

Для встановлення програми миття слід повернути перемикач так, аби показчик програм співпав із відповідною програмою миття. Див. розділ «Програми миття».

-  При увімкненні приладу, показчик перемикача програм співпадає з останньою встановленою програмою миття.

Режим налаштування

Прилад має перебувати у режимі налаштування для виконання таких операцій:

- Встановлення програми миття посуду.
- Встановлення відкладеного запуску.
- Електронне налаштування рівня пом'якшення води.
- Ввімкнення або вимкнення дозатора ополіскувача (лише при включеній функції Multitab).

Увімкніть прилад. Прилад перебуває в режимі налаштування, якщо:

- На дисплеї блимає час останньої встановленої програми миття.

- Світяться індикатори фаз програми миття.

Увімкніть прилад. Прилад не перебуває в режимі налаштування, якщо:

- Час програми миття або відкладеного пуску не блимає на дисплеї.
- Світяться лише один індикатор фази.
 - Щоб повернутися в режим налаштування, необхідно скасувати програму або відкладений запуск. Див. розділ «Вибір і запуск програми миття посуду».

ВИКОРИСТАННЯ ПРИЛАДУ

1. Перевірте, чи відповідає налаштування пом'якшувача води жорсткості води у вашій місцевості. За потреби налаштуйте пом'якшувач води.
2. Заповніть контейнер сіллю для посудомийних машин.
3. Залийте ополіскувач у дозатор.
4. Завантажте столові прибори і посуд у прилад.
5. Установіть програму миття, що відповідає типу посуду і ступеню його забруднення.
6. Залийте у дозатор миючого засобу відповідну кількість миючого засобу.
7. Запустіть програму миття.



У разі використання комбінованого таблетованого миючого засобу («3 в 1», «4 в 1», «5 в 1») користуйтеся функцією multitab (див. розділ «Функція Multitab»).

УСТАНОВКА ПОМ'ЯКШУВАЧА ВОДИ

Пом'якшувач води усуває мінерали та солі з води, яка використовується. Ці мінерали й солі можуть спричинити пошкодження приладу.

Перевірте, чи відповідає налаштування пом'якшувача води жорсткості води у

вашій місцевості, та налаштуйте його у разі потреби.

Щоб дізнатися про ступінь жорсткості води у вашому районі, зверніться в місцеві органи водопостачання.

Жорсткість води				Регулювання рівня жорсткості води	
Німецькі градуси (°dH)	Французькі градуси (TH°).	ммоль/л	Градуси Кларка	вручну	електронне
51 - 70	91 - 125	9,1 - 12,5	64 - 88	2 ¹⁾	10
43 - 50	76 - 90	7,6 - 9,0	53 - 63	2 ¹⁾	9
37 - 42	65 - 75	6,5 - 7,5	46 - 52	2 ¹⁾	8
29 - 36	51 - 64	5,1 - 6,4	36 - 45	2 ¹⁾	7
23 - 28	40 - 50	4,0 - 5,0	28 - 35	2 ¹⁾	6

Німецькі градуси (°dH)	Жорсткість води			Регулювання рівня жорсткості води	
	Французькі градуси (TH°)	ммоль/л	Градуси Кларка	вручну	електронне
19 - 22	33 - 39	3,3 - 3,9	23 - 27	2 ¹⁾	5 ¹⁾
15 - 18	26 - 32	2,6 - 3,2	18 - 22	1	4
11 - 14	19 - 25	1,9 - 2,5	13 - 17	1	3
4 - 10	7 - 18	0,7 - 1,8	5 - 12	1	2
< 4	< 7	< 0,7	< 5	1 ²⁾	1 ²⁾

1) Заводська настройка.

2) Не використовуйте сіль на цьому рівні.

i Ви повинні настроїти пристрій для пом'якшення води вручну або за допомогою електроніки.





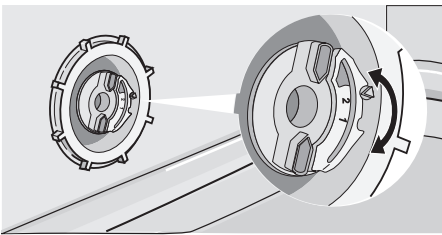



Настроювання вручну

Поверніть перемикач рівня жорсткості води в положення 1 або 2 (див. таблицю).



Настроювання за допомогою електроніки

1. Увімкніть прилад.
2. Переконайтеся, що прилад перебуває в режимі налаштування.

3. Повертайте перемикач програм за годинниковою стрілкою, доки на дисплеї не відобразатимуться дві горизонтальні смужки.
4. Одночасно натисніть і утримуйте кнопки Multitab та Delay, поки не почнуть блимати індикатори ,  і .
5. Відпустіть кнопки Multitab та Delay.
6. Натисніть кнопку Multitab.
 - Індикатори  і  погаснуть.
 - Індикатор  продовжує блимати.
 - На дисплеї відображається настройка пом'якшувача води (наприклад:   = рівень 5).
7. Змініть настройку шляхом натискання кнопки Multitab.
8. Вимкніть прилад, щоб підтвердити зміни.

i Якщо пом'якшувач води електронним чином встановлений на рівень 1, індикатор солі не загоряється.

ВИКОРИСТАННЯ СОЛІ ДЛЯ ПОСУДОМИЙНИХ МАШИН

Заповнення контейнера для солі:

1. Поверніть кришечку проти годинникової стрілки і відкрийте контейнер для солі.
2. Залийте у контейнер для солі 1 літр води (тільки при першому додаванні солі).
3. Користуючись лійкою, заповніть сіллю контейнер для солі.
4. Приберіть сіль з поверхні біля отвору контейнера для солі.

5. Закрийте контейнер для солі, повернувши кришечку за годинниковою стрілкою.

i Це цілком нормально, якщо вода переливається через краї контейнера для солі під час його заповнення сіллю.

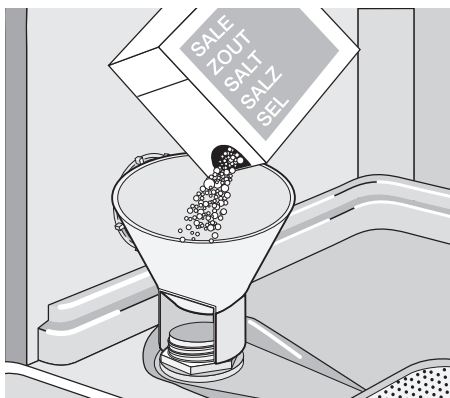

ВИКОРИСТАННЯ МИЙНОГО ЗАСОБУ І ОПОЛІСКУВАЧА

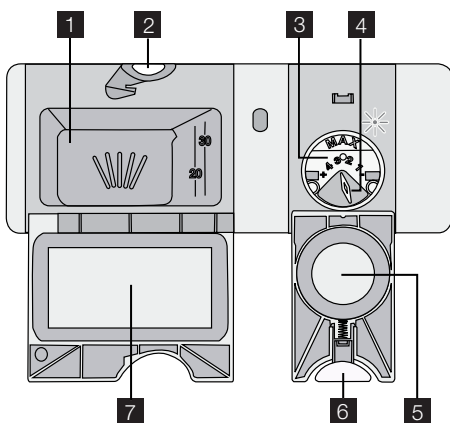

Використання миючих засобів

-  Щоб зменшити навантаження на довілля, використовуйте мінімально необхідну кількість миючого засобу. Дотримуйтеся інструкцій виробника, наведених на упаковці миючого засобу.

Щоб заповнити дозатор миючого засобу, виконайте наступні дії.

1. Натисніть кнопку розблокування **2**, щоб відкрити кришку **7** дозатора миючого засобу.
2. Додайте миючий засіб у дозатор **1**.

3. Якщо програма включає фазу попереднього миття, помістіть невелику кількість миючого засобу на внутрішню частину дверцят пристрою.
4. У разі використання таблетованого миючого засобу покладіть таблетку в дозатор миючого засобу **1**.
5. Закрийте дозатор миючого засобу. Натисніть на кришку, щоб вона зафіксувалася.

-  З таблетованими миючими засобами застосовуйте довгі програми миття посуду. У разі використання коротких програм миття ці засоби не розчинюються повністю та погіршують результати миття.

Використання споліскувача

-  Завдяки ополіскувачу на посуді після висихання не залишиться смуг і плям. Дозатор ополіскувача автоматично додає ополіскувач під час останнього полоскання.

Щоб залити ополіскувач у дозатор, виконайте наступні дії.

1. Натисніть кнопку розблокування **6**, щоб відкрити кришку **5** дозатора ополіскувача.
2. Залийте в дозатор **3** ополіскувач. Позначка «max» показує максимальний рівень.

3. Якщо ополіскувач розлився, витріть його ганчіркою, що добре вбирає рідину. Це дозволить уникнути утворення надмірної піни під час виконання програми миття.
4. Закрийте дозатор ополіскувача. Натисніть на кришку, щоб вона зафіксувалася.

Регулювання дозування ополіскувача

Заводська настройка: положення 3.

ФУНКЦІЯ MULTITAB

Функція Multitab призначена для комбінованих таблетованих миючих засобів. Ці таблетки вже містять миючий засіб, ополіскувач та сіль для посудомийних машин. Деякі типи таблеток можуть містити й інші речовини.

Переконайтеся, що таблетований миючий засіб підходить для жорсткості води у вашій місцевості (див. інструкції на упаковці продукту).

Функція Multitab припиняє надходження ополіскувача та солі.

Функція Multitab деактивує індикатори ополіскувача та солі.

Якщо використовується функція Multitab, тривалість виконання програми може збільшитися.

i Активізуйте або деактивізуйте функцію Multitab, перш ніж запускати програму миття посуду. Не можна активувати чи деактивувати функцію, коли програма вже виконується.

Активізація функції Multitab

- Натисніть кнопку Multitab, загоряється індикатор multitab. Функція активована.

ЗАВАНТАЖУВАННЯ НОЖІВ ТА ПОСУДУ

i Див. листівку «Приклади завантаження RealLife».

Поради й рекомендації

- Не застосовуйте прилад для миття предметів, що поглинають воду (губки, серветки тощо).
- Видаляйте з посуду рештки їжі.

Можна настроїти дозатор ополіскувача в межах від 1 (найменша доза) до 4 (найбільша доза).

Поверніть регулятор дозатора ополіскувача **4**, щоб збільшити або зменшити дозування.

- Коли ви активуєте функцію Multitab, вона залишається активною, доки ви її не вимкнете.

Деактивація функції Multitab і окреме використання миючого засобу, солі і ополіскувача

1. Натисніть кнопку Multitab, індикатор multitab згасає. Функція деактивована.
2. Заповніть контейнер для солі та дозатор ополіскувача.
3. Встановіть найвищий рівень жорсткості води.
4. Запустіть програму миття без посуду.
5. Після закінчення програми миття скоригуйте рівень пом'якшувача води відповідно до жорсткості води у вашій місцевості.
6. Відрегулюйте дозування ополіскувача.

- Пом'якшуйте залишки пригорілої їжі на посуді.
- Предмети, що мають заглиблення (напр., чашки, склянки та миски), ставте отвором донизу.
- Нахилийте глибокі тарілки і контейнери так, щоб вода стікала з них.

- Подбайте, щоб столові прибори і посуд не злипалися.
- Подбайте, щоб склянки не торкалися одна одної.
- Маленькі предмети кладіть у кошик для столових приборів.
- Щоб уникнути злипання ложок, ставте їх між іншими столовими приборами.
- Коли ви складаєте посуд у кошик, подбайте про те, щоб вода мала можливість омивати усі поверхні.
- Легкі предмети кладіть у верхній кошик. Подбайте про те, щоб предмети не рухалися.
- Краплі води можуть збиратися на пластиковому посуді та на сковорідках з антипригарним покриттям.

ВИБІР І ЗАПУСК ПРОГРАМИ МИТТЯ ПОСУДУ

Запуск програми миття без затримки

1. Закрийте дверцята приладу.
2. Увімкніть прилад.
3. Переконайтеся, що прилад перебуває в режимі налаштування.
4. Оберіть програму миття.
 - На дисплеї блиматиме тривалість програми.
 - Загоряться індикатори фаз обраної програми миття.
5. Натисніть кнопку Start, і програма миття автоматично розпочне виконуватися.
 - Індикатори всіх фаз, окрім активної, погаснуть.

Відкладений запуск програми миття

1. Закрийте дверцята приладу.
2. Увімкніть прилад.
3. Переконайтеся, що прилад перебуває в режимі налаштування.
4. Оберіть програму миття.
5. Натискаючи кнопку Delay, настройте бажаний час відкладеного запуску.
 - Час відкладеного запуску блиматиме на дисплеї.
6. Натисніть кнопку Start, і автоматично розпочнеться зворотний відлік.
 - Час відкладеного запуску перестав блимати на дисплеї.
 - Індикатори фаз обраної програми миття погаснуть.

Після закінчення зворотного відліку автоматично запуститься програма миття.

- Загорається індикатор активної фази.

i Якщо відчинити дверцята приладу, зворотний відлік часу зупиниться. Після зачинення дверцят зворотний відлік часу продовжиться з моменту, на якому він був перерваний.

Скасування відкладеного запуску

Зворотний відлік не виконується

1. Натискайте кнопку Delay, доки:
 - на дисплеї не відобразиться тривалість програми миття;
 - не загоряться індикатори фаз.
2. Натисніть кнопку Start, щоб запустити програму миття.

Виконується зворотний відлік

1. Натискайте кнопку Delay, доки:
 - на дисплеї не відобразиться тривалість програми миття;
 - не загоряться індикатори фаз.
- Програма миття запуститься автоматично.

Переривання програми миття

- Відкрийте дверцята приладу.
 - Програма миття зупиниться.
- Закрийте дверцята приладу.
 - Виконання програми продовжиться з того моменту, де вона була перервана.

Скасування програми миття

Поки програма миття не розпочалася, її можна змінити.

Щоб змінити активну програму миття, її потрібно скасувати.

- Одночасно натисніть і утримуйте кнопки Multitab та Delay, доки:
 - На дисплеї не почне блимати програма миття.
 - Не загоряться індикатори фаз програми миття.

i Перед запуском нової програми миття переконайтеся, що в дозаторі миючого засобу є миючий засіб.

Завершення програми миття

Після закінчення програми миття на дисплеї відображається нуль і згасають індикатори фаз миття. Вимкніть прилад та відчиніть дверцята.

i Щоб покращити результат сушіння, на декілька хвилин залиште дверцята прочиненими.

Вийміть посуд із кошика.

- Дайте посуду охолонути, перш ніж виймати його з приладу. Гарячий посуд можна легко розбити.

- Спершу вийміть посуд з нижнього, а потім з верхнього кошика.
- На стінках і дверцятах приладу може бути вода. Нержавіюча сталь холоне швидше, ніж посуд.

ПРОГРАМИ МИТТЯ ПОСУДУ

Програма	Ступінь забруднення	Тип посуду	Опис програми
AUTO 1)	Будь-який	Посуд, столові прибори, каструлі та сковорідки	Попереднє миття Миття при температурі 45 °C або 70 °C Ополіскування Сушіння
	Сильне забруднення	Посуд, столові прибори, каструлі та сковорідки	Попереднє миття Миття при температурі 70 °C Ополіскування Сушіння
 2)	Свіже забруднення	Посуд і столові прибори	Миття при температурі 60 °C Ополіскування
 ECO 3)	Середній ступінь забруднення	Посуд і столові прибори	Попереднє миття Миття при температурі 50 °C Ополіскування Сушіння
	Ця програма використовується для швидкого ополіскування посуду. Це запобігає прилипанню залишків їжі до посуду та появи неприємного запаху з машини. Не використовуйте миючий засіб для цієї програми.		Ополіскування

- 1) Прилад автоматично визначає ступінь забруднення та кількість посуду у кошиках. Прилад автоматично регулює температуру й кількість води, споживання електроенергії та час виконання програми.
- 2) За допомогою цієї програми можна мити посуд зі свіжим забрудненням. Вона дає добрі результати миття за короткий час.
- 3) Це стандартна тестова програма для дослідницьких установ. Ця програма забезпечує найефективніше споживання води й електроенергії при митті посуду і столових приборів середнього ступеня забруднення. Дані випробувань див. у інформаційному листку, що додається.

Показники споживання

Програма ¹⁾	Електроенергія (у кВт-год)	Вода (у літрах)
AUTO	0,7 - 1,3	8 - 16
	1,1 - 1,2	12 - 13
	0,8	8
 ECO	0,8 - 0,9	8 - 9
	0,01	3

1) На дисплеї відображається тривалість виконання програми.

i Показники споживання можуть змінюватися в залежності від тиску і температури води, коливання на-

руги в електромережі та кількості посуду.

ДОГЛЯД ТА ЧИСТКА

Виймання і чищення фільтрів

Забруднені фільтри погіршують результати миття.

Хоча технічне обслуговування фільтрів не вимагає особливої уваги, періодично перевіряйте їх та чистіть в разі необхідності.

1. Поверніть фільтр (A) проти годинникової стрілки та вийміть його з фільтра (B).

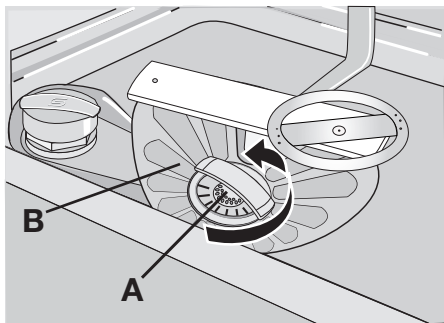

2. Фільтр (A) складається з двох деталей. Щоб розібрати фільтр, відділіть їх одна від другої.

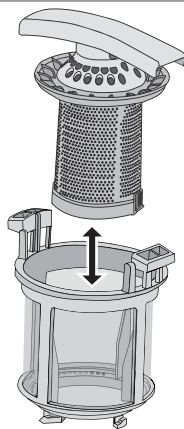

3. Ретельно промийте ці деталі водою.
4. З'єднайте дві деталі фільтра (A) та притисніть. Переконайтеся, що деталі правильно вставлені одна в одну.
5. Вийміть фільтр (B).
6. Ретельно промийте фільтр (B) водою.
7. Встановіть фільтр (B) у початкове положення. Перевірте правильність його установки у двох напрямках (C).

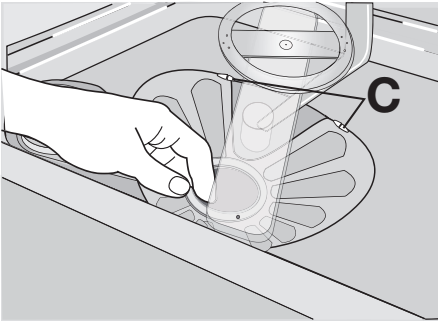

8. Встановіть фільтр (А) на місце у фільтрі (В). Поверніть фільтр (А) за годинниковою стрілкою до фіксації.

Чищення розпилювачів

Не знімайте розпилювачі. Якщо отвори розпилювачів забилися, видаліть рештки бруду за допомогою загостреного предмету.

Очищення зовнішніх поверхонь

Почистіть зовнішні поверхні приладу і панель керування за допомогою вологої м'якої тканини.

Застосовуйте лише нейтральні миючі засоби.

Не використовуйте абразивні речовини, абразивні мочалки або розчинники (такі, як ацетон).

ЩО РОБИТИ, КОЛИ ...

Прилад не запускається або зупиняється під час роботи.

Спершу спробуйте знайти рішення проблеми в таблиці. Якщо вам це не вдається, звертайтеся до сервісного центру.

У разі деяких несправностей на дисплеї відображаються відповідні коди:

- **,10** — У прилад не надходить вода
- **,20** — Прилад не зливає воду
- **,30** — Працює пристрій, що запобігає переливанню води.



Попередження! Вимкніть прилад, перш ніж виконувати перевірку.

Проблема	Можлива причина	Можливе рішення
Прилад не заповнюється водою.	Водопровідний кран подачі води перекритий або забився вапняними відкладеннями.	Прочистіть водопровідний кран.
	Тиск води занадто низький.	Зверніться до місцевої служби водопостачання.
	Водопровідний кран закрито.	Відкрийте водопровідний кран.
	Заблоковано фільтр шлангу подачі води.	Почистіть фільтр.
	Шланг подачі води приєднано неправильно.	Перевірте правильність приєднання.
Прилад не зливає воду.	Шланг подачі води пошкоджений.	Переконайтеся, що шланг подачі води не має пошкоджень.
	Забився зливний отвір.	Прочистіть зливний отвір.
	Зливний шланг приєднано неправильно.	Перевірте правильність приєднання.
Працює пристрій, що запобігає переливанню води.	Зливний шланг пошкоджений.	Перевірте, чи не має зливний шланг пошкоджень.
		Закрийте водопровідний кран і зверніться до сервісного центру.

Проблема	Можлива причина	Можливе рішення
Програма миття посуду не запускається.	Відчинено дверцята приладу.	Зачиніть дверцята приладу.
	Ви не натиснули сенсорну чи звичайну кнопку Start.	Натисніть сенсорну чи звичайну кнопку Start.
	Кабель живлення не підключено до електромережі.	Вставте вилку кабелю живлення в розетку.
	Спрацював запобіжник на електроциті.	Замініть запобіжник.
	Встановлено відкладений запуск.	<ul style="list-style-type: none"> • Скасуйте відкладений запуск. • Коли зворотній відлік часу завершиться, програма миття запуститься автоматично.

Після перевірки увімкніть прилад. Виконання програми продовжиться з того моменту, на якому воно було перерване.

Якщо проблема виникає знову, зверніться до сервісного центру.

Якщо з'являються інші коди помилок, зверніться до сервісного центру.

Дані, необхідні для сервісного центру, вказані на табличці з технічними даними.

Занотуйте цю інформацію:



- Модель (MOD.)
-
- Номер виробу (PNC)
- Серійний номер (S.N.)

Результати миття та сушіння незадовільні



Проблема	Можлива причина	Можливе рішення
Посуд не чистий.	Обрана програма миття не відповідає типу посуду та ступеню забруднення.	Оберіть програму миття, що відповідає типу посуду та ступеню забруднення.
	Посуд у кошиках розташований неправильно, вода не омиває усі поверхні.	Правильно розташуйте посуд у кошиках.
	Розпилювачі не можуть вільно обертатися. Неправильне розташування посуду у кошиках.	Подбайте про те, щоб посуд був розташований правильно і не заважав розпилювачам вільно обертатися.
	Фільтри забруднені або складені й встановлені неправильно.	Подбайте про те, щоб фільтри були чисті і правильно складені та встановлені.
	Миючий засіб відсутній або його недостатньо.	Переконайтеся, що миючого засобу достатньо.
Частки вапняного нальоту на посуді.	Контейнер для солі порожній.	Заповніть контейнер сіллю для посудомийних машин.
	Неправильний рівень налаштування пом'якшувача води.	Налаштуйте пристрій для пом'якшення води.
	Кришка контейнера для солі закрита неналежним чином.	Правильно закрийте кришку контейнера для солі.



Проблема	Можлива причина	Можливе рішення
На склянках та іншому посуді наявні смуги, плями білястого кольору або синюватий наліт.	Завелика доза ополіскувача.	Зменште дозу ополіскувача.
На склянках та іншому посуді залишаються плями від крапель води.	Замала доза ополіскувача.	Збільште дозу ополіскувача.
	Проблема може бути спричинена миючим засобом.	Використовуйте миючий засіб іншої марки.
Посуд вологий.	Вибрано програму миття без фази сушіння або із скороченою фазою сушіння.	Щоб покращити результат сушіння, на декілька хвилин залиште дверцята відкритими.
Посуд вологий і тьмянний.	Дозатор ополіскувача по-рожній.	Залийте ополіскувач у дозатор.
	Увімкнено функцію multitab (ця функція автоматично деактивує дозатор ополіскувача).	Увімкніть дозатор ополіскувача.

Активация дозатора ополіскувача

1. Увімкніть прилад.
2. Переконайтеся, що прилад перебуває в режимі налаштування.
3. Повертайте перемикач програм, доки на дисплеї не відобразатимуться дві горизонтальні смужки.
4. Одночасно натисніть і утримуйте кнопки Multitab та Delay, поки не почнуть блимати індикатори ,  і .
5. Відпустіть кнопки Multitab і Delay.

6. Натисніть кнопку Delay.

- Індикатори  і  погаснуть.
- Індикатор  продовжує блимати.
- На дисплеї відобразиться настройка дозатора ополіскувача.

	Дозатор ополіскувача вимкнений.
	Дозатор ополіскувача увімкнений.

7. Натисніть кнопку Delay, щоб змінити настройку.
8. Вимкніть прилад, щоб підтвердити зміни.

ТЕХНІЧНІ ДАНІ

Розміри	Ширина Висота Глибина	446 мм 850 мм 620 мм
Підключення до електромережі	Напруга Загальна потужність Запобіжник Частота	220-240 В 2100 Вт 10 А 50 Гц
Тиск у мережі водопостачання	мін. макс.	0,5 бар (0,05 МПа) 8 бар (0,8 МПа)
Подача води ¹⁾	Холодна або гаряча вода	макс. 60 °С
Місткість	Кількість комплектів посуду	9

¹⁾ Приєднайте шланг подачі води до водопровідного крана з нарізкою 3/4 дюйма.

 Якщо гаряча вода, що поступає у вашу мережу водопостачання, на-

гривається за допомогою альтернативних джерел енергії (напр., соняч-

них батарей, фотоелектричних панелей або вітроелектростанцій), використовуйте гарячу воду, щоб

зменшити споживання електроенергії.

ОХОРОНА ДОВКІЛЛЯ

Цей  символ на виробі або на його упаковці позначає, що з ним не можна поводитися, як із побутовим сміттям. Замість цього його необхідно повернути до відповідного пункту збору для переробки електричного та електронного обладнання. Забезпечуючи належну переробку цього виробу, Ви допомагаєте попередити потенційні негативні наслідки для навколишнього середовища та здоров'я людини, які

могли би виникнути за умов неналежного позбавлення від цього виробу. Щоб отримати детальнішу інформацію стосовно переробки цього виробу, зверніться до свого місцевого офісу, Вашої служби утилізації або до магазину, де Ви придбали цей виріб.

Здавайте на повторну переробку матеріали, позначені символом . Викидайте упаковку у відповідні контейнери для вторинної сировини.

УСТАНОВКА

Установка під робочу поверхню

Встановіть прилад неподалік від водопровідного крану та водостоку. Зніміть верхню кришку приладу, щоб встановити його під мийкою або кухонною робочою поверхнею. Переконайтеся, що розміри ніші для встановлення відповідають розмірам, зазначеним на малюнку.

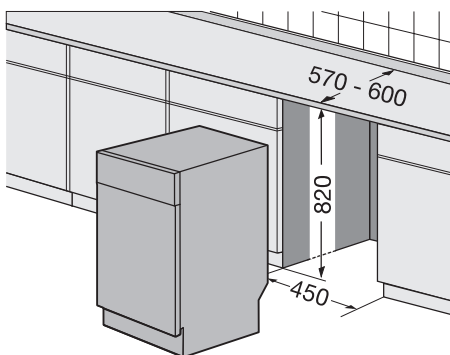

Щоб зняти верхню кришку приладу, виконайте такі дії.

1. Викрутіть гвинти на задній стороні машини(1).

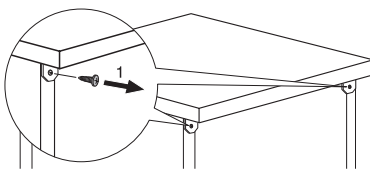

2. Потягніть верхню кришку приладу назад (2).

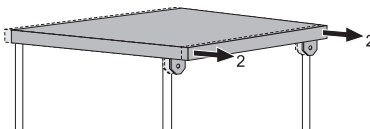

3. Підніміть верхню кришку, щоб зняти її з передніх пазів (3).

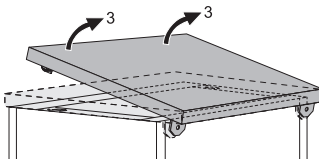

4. Вирівняйте прилад за допомогою регульованих ніжок.

5. Встановіть прилад під кухонною робочою поверхнею. Подбайте про те, щоб під час встановлення водяні шланги не були зігнуті або перетиснуті.

Вирівнювання приладу

Якщо прилад вирівняний по горизонталі, то дверцята будуть правильно і щільно закриватися.

Якщо прилад не вирівняний, то дверцята торкатимуться корпусу збоку.

Щоб вирівняти прилад, закручіть або викручіть регульовані ніжки.

Підключення до водостоку

Присєднайте зливний шланг:

- до сливу раковини з наступним кріпленням його під робочою поверхнею, щоб брудна вода з раковини не потрапляла в прилад;
- Стояк шіст вхідним отвором. (мінімальний внутрішній діаметр 4 см).

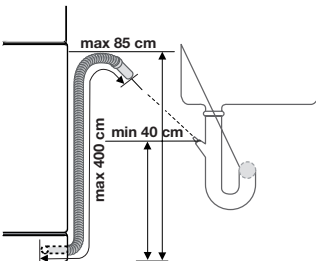

Під час зливання води з приладу закривати зливний отвір раковини не можна, оскільки це може призвести до того, що вода повертатиметься назад у прилад. Довжина подовження зливного шланга не повинна перевищувати 2 м. Внутрішній діаметр має бути не меншим від діаметру шланга.

У разі приєднання зливного шланга до сифона під раковиною зніміть пластикову мембрану (А). Якщо цього не зробити, то залишки їжі можуть заблокувати кінець зливного шланга.

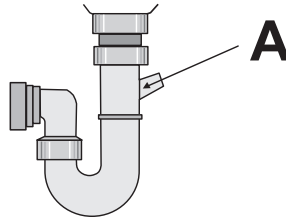

- i** Спеціальний захисний пристрій не пускає брудну воду назад у прилад. Якщо сифон раковини оснащений зворотним клапаном, то прилад може зливати воду неправильно. Зніміть зворотний клапан.



www.electrolux.com/shop

