



lietošanas instrukcija
naudojimo instrukcija
instrukcija obsługi
Инструкция по
эксплуатации
Інструкція

Trauku mazgājamā mašīna
Indaplové
Zmywarka
Посудомоечная машина
Посудомийна машина

Electrolux. Thinking of you.

Dalieties ar mums savā pieredzē un pārdomās vietnē
www.electrolux.com

Saturis

Drošības informācija	2	Mazgāšanas programmas	10
Izstrādājuma apraksts	3	Mazgāšanas programmas izvēle	11
Vadības panelis	4	Kopšana un tīrīšana	12
Ierīces lietošana	5	Tehniskie dati	13
Ūdens mīkstinātāja iestatīšana	6	Ko darīt, ja ...	13
Trauku mazgātāja sāls izmantošana	6	Uzstādīšana	15
Skalošanas līdzekļa izmantošana	7	Ūdens padeves pieslēgšana	15
Trauku un virtuves piederumu ievietošana		Elektrības padeves pieslēgšana	17
	8	Apsvērumi par vides aizsardzību	17
Mazgāšanas līdzekļa izmantošana	9		



Izmaiņu tiesības rezervētas



Drošības informācija

i Pirms uzstādīšanas un lietošanas, kā arī, lai nodrošinātu drošību un ierīces pareizu lietošanu, rūpīgi izlasiet šo rokasgrāmatu. Ja ierīci pārvietojat vai pārdodat, saglabājiet šos norādījumus. Ierīces lietojumiem pilnībā jāiepazīstas ar darbības un drošības funkcijām.

Izmantošana atbilstoši instrukcijai

- Šī ierīce ir paredzēta lietošanai tikai māj-saimniecības apstākļos.
- Mazgājiet tikai tādus virtuves traukus, kas paredzēti mazgāšanai trauku mazgājamās mašīnās.
- Nelietojiet šķīdinātājus. Sprādzienbīstamības risks.
- Ievietojiet galda piederumu grozā nažus un citus piederumus ar smailiem galiem, kas vērsti uz leju. Ja tas nav iespējams, novietojiet tos horizontālā stāvoklī galvenajā grozā.
- Lietojiet tikai trauku mazgājamām mašīnām paredzētus līdzekļus (mazgāšanas līdzekli, specializēto sāli, skalošanas līdzekli).
- Neatveriet ierīces durtiņas trauku mazgājamās mašīnas darbības laikā, jo no ierīces var izplūst sakarsēts tvaiks. Ādas apdegumu risks.
- Neizņemiet no ierīces traukus pirms mazgāšanas programmas beigām.

- Kad mazgāšanas programma ir pabeigta, atvienojiet ierīci no elektrotīkla un aizgrieziet ūdenskrānu.
- Šo ierīci drīkst remontēt tikai pilnvaroti tehniskās apkopes darbinieki. Lietojiet tikai oriģinālas rezerves daļas.
- Lai nepieļautu savainojumus vai ierīces bojājumus neremontējiet ierīci pašrocīgi. Lūdzu, sazinieties ar vietējo klientu apkalpošanas centru.

Vispārīgi norādījumi par drošību

- Šo ierīci nedrīkst izmantot personas (tos-tarp bērni), kuru fiziskās, garīgās spējas vai pieredzes trūkums neļauj tiem droši izmantot ierīci. Tiem jānodrošina nepieciešamā uzraudzība vai jāsniedz norādījumi par ierīces darbību un drošību.
- Lai nepieļautu acu, mutes vai rīkles apdegumus, ievērojiet trauku mazgāšanas mašīnai paredzēto mazgāšanas līdzekļu ražotāja norādījumus.
- Nedzeriet trauku mazgājamā mašīnā esošo ūdeni. Ierīcē var būt mazgāšanas līdzekļu paliekas.
- Lai nepieļautu savainojumus, aizķeroties aiz trauku mazgājamās mašīnas atvērtajiem durtiņām, aizveriet tās, ja ierīci nelietojat.
- Nesēdīet un nekāpiet uz atvērtajiem ierīces durtiņām.

Bērnu drošība

- Šo ierīci drīkst lietot tikai pieaugušie. Neļaujiet maziem bērniem spēlēties ar ierīci.
- Glabājiet iesaiņojuma materiālus bērniem nepieejamās vietās. Pastāv nosmakšanas briesmas.
- Uzglabājiet mazgāšanas līdzekļus drošā vietā. Neļaujiet bērniem pieskarties mazgāšanas līdzekļiem.
- Neļaujiet bērniem atrasties trauku mazgājamās mašīnas tuvumā, ja ierīces durvīs ir atvērtas.

Uzstādīšana

- Pārbaudiet, vai ierīces piegādes laikā tai nav radušies bojājumi. Neuzstādiet bojātu ierīci. Ja nepieciešams, sazinieties ar ierīces piegādātāju.
- Pirms ierīces pirmās lietošanas reizes noņemiet iesaiņojuma materiālus.
- Ierīces elektrisko pieslēgumu drīkst veikt tikai kvalificēts un zinošs elektriķis.

- Ierīces pieslēgumu ūdens piegādes sistēmai drīkst veikt tikai kvalificēts un zinošs darbinieks.
 - Nepārveidojiet šo ierīci un nemainiet trauku mazgājamās mašīnas specifikācijas. Pretējā gadījumā pastāv savainojumu un ierīces bojājumu risks.
 - Nelietojiet ierīci:
 - ja ir bojāts strāvas kabelis vai ūdens šļūtenes;
 - ja vadības panelis, darbvirsma vai ierīces virspuse ir bojāta tā, ka var netraucēti piekļūt trauku mazgājamās mašīnas iekšpusē esošajām daļām.
- Sazinieties ar klientu atbalsta centra darbiniekiem.
- Lai pasargātu hidrauliskās un elektiskās sastāvdaļas, neurbiet ierīces sienas.

⚠ Brīdinājums Rūpīgi izpildiet elektriskā un ūdens pieslēguma norādījumus.

Izstrādājuma apraksts

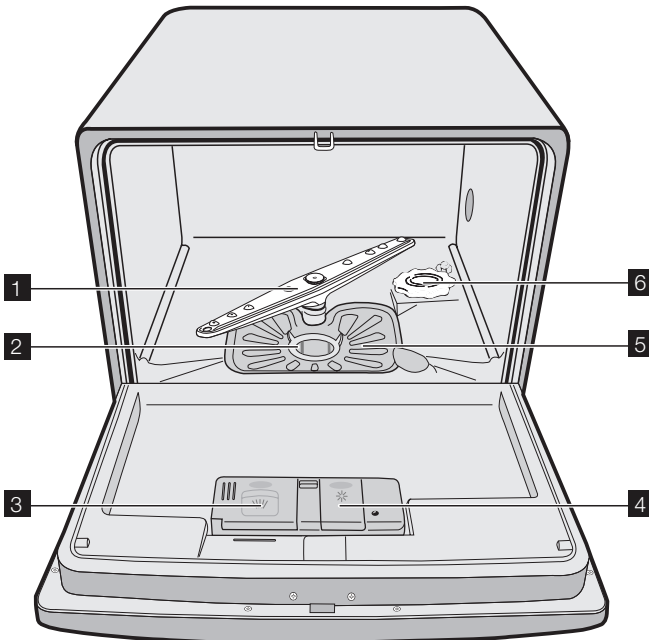

- 1 Smidzinātājspārns
 - 2 Mikrofiltrs
 - 3 Mazgāšanas līdzekļu dozators
 - 4 Skalošanas līdzekļa dozators
 - 5 Plakanais filtrs
 - 6 Specializētās sāls tvertne
- i** Tehnisko datu plāksnīte atrodas ierīces mugurpusē.

Vadības panelis

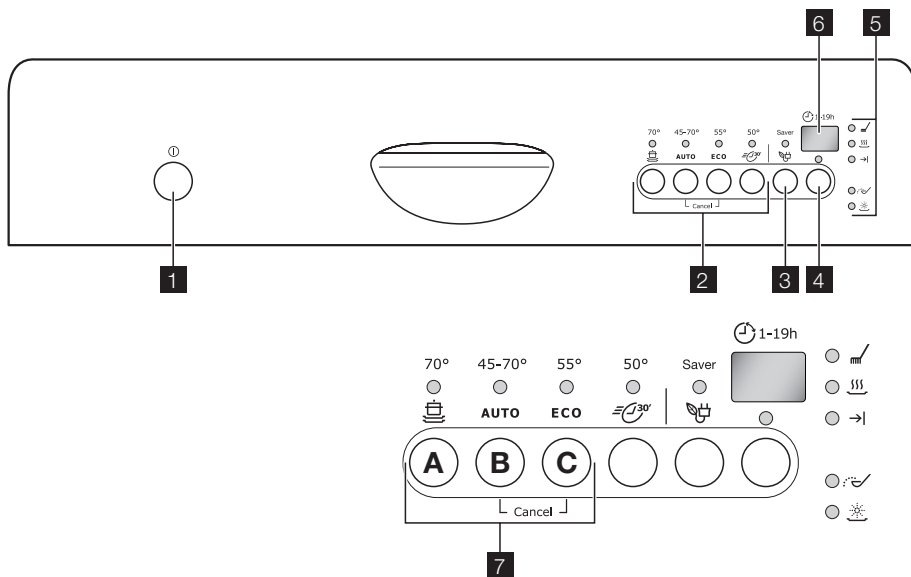

- 1 Ieslēgšanas/izslēgšanas taustiņš
- 2 Programmu izvēles taustiņi
- 3 Elektroenerģijas taupīšanas taustiņš/(Saver)
- 4 Atlikta starta taustiņš
- 5 Indikatori
- 6 Digitālais ekrāns
- 7 Funkciju taustiņi

Indikatori



Indikators iedegas, ja tiek aktivizēta mazgāšanas vai skalošanas fāze.



Indikators iedegas, ja tiek aktivizēta žāvēšanas fāze.



Pabeidzot mazgāšanas programmu, iedegsies indikators.

Indikatori	
 <p>1)</p>	<p>Indikators iedegas tad, ja ir jāuzpilda specializētās sāls nodalījums. Skatiet sadaļu "Specializētās sāls lietošana".</p> <p>Specializētās sāls indikators var degt vairākas stundas, taču tas neietekmēs trauku mazgājamās mašīnas darbību.</p>
 <p>1)</p>	<p>Indikators iedegas arī tad, ja ir jāuzpilda skalošanas līdzekļa nodalījums. Skatiet sadaļu "Skalošanas līdzekļa lietošana".</p>

1) Mazgāšanas programmu izpildes laikā indikatori nedeg.

Atliktās ieslēgšanas taustiņš

Lietojiet atliktās ieslēgšanas taustiņu, lai aktivizētu mazgāšanas programmu laika diapazonā no 1 līdz 19 stundām. Skatiet sadaļu "Mazgāšanas programmas iestatīšana un aktivizēšana".

Digitālais displejs

Displejā tiks parādīts:

- pielāgots ūdens mikstinātāja līmenis;
- programmas ilgums;
- laiks, kas atlicis līdz programmas beigām;
- mazgāšanas programmas beigas;
- atliktās ieslēgšanas stundu skaits;
- kļūdu kodi.

Elektroenerģijas ietaupīšanas taustiņš

Šī funkcija samazina žāvēšanas fāzes temperatūru. Elektroenerģijas patēriņa samazinājums - no 10% līdz 25%.

i Ja trauki pēc mazgāšanas ir mitri, atveriet ierīces durvītas, lai ļautu tiem izžūt.

Šo funkciju var lietot visās programmās. Nospiežot taustiņu, iedegas attiecīgs indikators. Elektroenerģijas taupīšanas funkcija var nesniegt vēlamo rezultātu dažās programmās.

Ierīces lietošana

Skatiet tālāk minētos katras darbības norādījumus:

1. Pārbaudiet, vai ūdens mikstinātāja līmenis atbilst ūdens cietības pakāpei vietā, kurā ir uzstādīta ierīce. Ja nepieciešams, iestatiet ūdens mikstinātāju.
2. Piepildiet specializētās sāls nodalījumu ar trauku mazgājama mašīnai paredzētu sāli.
3. Piepildiet skalošanas līdzekļa dozatoru ar skalošanas līdzekli.

Informāciju par to, kuras no programmām ietaupa elektroenerģiju un kuras ne, skatiet sadaļā "Mazgāšanas programmas".

Funkciju taustiņi

Lietojiet funkciju taustiņus šādām darbībām:

- ūdens mikstinātāja iestatīšana. skatiet sadaļu "Ūdens mikstinātāja iestatīšana".
- Lai atceltu aktivizēto mazgāšanas programmu vai atliktā starta funkciju. Skatiet sadaļu "Mazgāšanas programmas iestatīšana un aktivizēšana".

Iestatījumu režīms

Ierīce atrodas iestatīšanas režīmā, ja iedegas visu programmu taustiņu indikatori.

Trauku mazgājama mašīnai jābūt iestatīšanas režīmā, lai:

- iestatītu mazgāšanas programmu;
- iestatītu ūdens mikstinātāja līmeni.

Ja deg programmas indikators, atceliet programmu, lai pārslēgtos iestatīšanas režīmā. Skatiet sadaļu "Mazgāšanas programmas iestatīšana un aktivizēšana".

4. Ievietojiet trauku mazgājamā mašīnā galda piederumus un traukus.
5. Iestatiet pareizu mazgāšanas programmu atbilstoši ievietotajam trauku daudzumam un netīrības līmenim.
6. Piepildiet mazgāšanas līdzekļu dozatoru ar pareizu daudzumu mazgāšanas līdzekli.
7. Aktivizējiet mazgāšanas programmu.

- i** Ja lietojat mazgāšanas līdzekļus tablešu veidā, skatiet sadaļu "Mazgāšanas līdzekļu lietošana".

Ūdens mīkstinātāja iestatīšana

Ūdens mīkstinātājs neitralizē ūdenī esošās minerālvielas un sāļus. Minerālvielas un sāļi var ietekmēt trauku mazgājamās mašīnas darbību.

Ūdens cietība tiek noteikta šādi:

- vācu pakāpēs (°dH°).
- franču pakāpēs (°TH°).

- mmol/l (milimols uz litru ūdens - starptautiska ūdens cietības mērvienība).
 - Klarks.
- Pielāgojiet ūdens mīkstinātāju atbilstoši ūdens cietībai jūsu reģionā. Ja nepieciešams, sazinieties ar vietējo ūdens piegādes dienestu.

Ūdens cietība			Klarks	Ūdens cietības iestatīšana	Cietības pakāpe displejā
°dH (vācu ūdens cietības mērvienība)	mmol/l (starptautiska ūdens cietības mērvienība - milimolos)	°TH (franču ūdens cietības mērvienība)			
>24	>4.2	>40	> 28	5	5L
18- 24	3.2- 4.2	32- 40	22- 28	4	4L
12- 18	2.1- 3.2	19- 32	13- 22	3	3L
4- 12	0.7- 2.1	7- 19	5 -13	2	2L
< 4	< 0.7	< 7	< 5	1 ¹⁾	1L

1) Specializētās sāls lietošana nav nepieciešama.

Elektroniskā iestatīšana

- i** Ierīcē sākotnēji ir iestatīts 3. ūdens mīkstinātāja līmenis.

1. Ieslēdziet ierīci.
2. Pārbaudiet, vai ierīce ir iestatīšanas režīmā.
3. Turiet nospiestu funkciju taustiņu B un C, līdz sāks mirgot funkciju taustiņa A, B un C indikators.
4. Atlaidiet funkciju taustiņu B un C.
5. Nospiediet funkciju taustiņu A.
 - Nodzisis funkciju taustiņa B un C indikators.

- Turpretim funkciju taustiņa indikators A turpinās mirgot.
- Cipar displejā būs redzams pašreizējais līmenis.

Piemērs: displejā ir redzams 3L = 3. līmenis

6. Nospiediet funkciju taustiņu A vienu reizi, lai palielinātu ūdens mīkstinātāja iestatījumu par vienu līmeni.
7. Nospiediet ieslēgšanas/izslēgšanas taustiņu, lai saglabātu darbību.

Trauku mazgātāja sāls izmantošana

- !** **Uzmanību** Lietojiet tikai trauku mazgājamām mašīnām paredzētu sāli. Sāls, kas nav paredzēta trauku mazgājamām mašīnām, var sabojāt ūdens mīkstinātāju.

Lai nepieļautu koroziju, uzpildiet specializētās sāls nodalījumu pirms mazgāšanas programmas aktivizēšanas.

- !** **Uzmanību** Sāls graudiņi vai sālsūdens ierīces apakšpusē var izraisīt koroziju.

Lai uzpildītu specializētās sāls nodalījumu, rīkojieties šādi:

1. pagrieziet specializētās sāls nodalījuma vāciņu pretēji pulksteņrādītāju kustības virzienam;
2. piepildiet specializētās sāls nodalījumu ar 1 litru ūdens (tikai ierīces pirmās lietošanas laikā).
3. Lai iepildītu sāli, lietojiet piltuvi.
4. Notīriet specializētās sāls iepildes vietu.
5. Pagrieziet specializētās sāls nodalījuma vāciņu pulksteņrādītāju kustības virzienā, lai aizvērtu nodalījumu.

i Ja, iepildot sāli, ūdens pārlīst pāri sāls nodalījuma malām, tā ir parasta parādība.

Iestatot ūdens mīkstinātāju 1. līmenī, sāls indikators neiedegsies pastāvīgā režīmā.

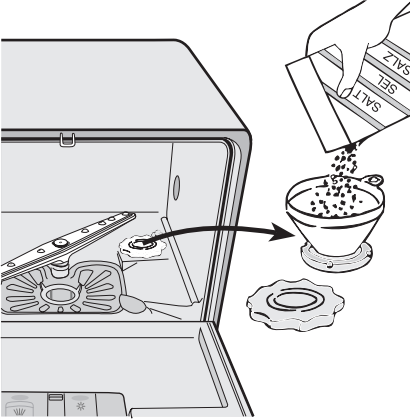

Skalošanas līdzekļa izmantošana

! **Uzmanību** Lietojiet tikai trauku mazgājamām mašīnām paredzētus skalošanas līdzekļus. Neiepildiet skalošanas līdzekļa dozatorā citus līdzekļus (piemēram, trauku mazgājamās mašīnas tīršanas līdzekli, šķīdros mazgāšanas līdzekļus). Pastāv trauku mazgājamās mašīnas bojājumu risks.

i Lietojot skalošanas līdzekli, uz traukiem neparādīsies traipi un svītras. Skalošanas līdzeklis tiek automātiski pievienots pēdējās skalošanas laikā.

Lai piepildītu skalošanas līdzekļa nodalījumu, rīkojieties, kā aprakstīts tālāk:

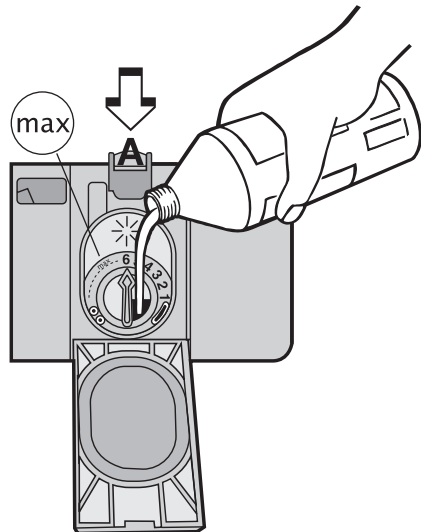

1. nospiediet fiksatoru (A), lai atvērtu skalošanas līdzekļa dozatoru;

2. piepildiet skalošanas līdzekļa dozatoru ar skalošanas līdzekli. Atzīme "Max" (maksimāli) norāda uz maksimālo līmeni.
3. Lai mazgāšanas programmas laikā nepielautu liela daudzuma putu veidošanos, notīriet izlijušo skalošanas līdzekli, izmantojot absorbējošu drāniņu.
4. Aizveriet skalošanas līdzekļa dozatoru.

i Skalošanas līdzekļa ietilpība ir aptuveni 150 ml. Šāds daudzums ir pietiekams, lai aktivizētu aptuveni 60 mazgāšanas programmu.

Skalošanas līdzekļa dozēšanas regulēšana

Ierīcē sākotnēji ir iestatīts 1. ūdens cietības līmenis.

Trauku un virtuves piederumu ievietošana

Noderīgi padomi

! **Uzmanību** Mazgājiet tikai tādas virtuves traukus, kas paredzēti mazgāšanai trauku mazgājamās mašīnās.

Nelietojiet ierīci, lai mazgātu priekšmetus, kas uzsūc ūdeni (sūkļus, dvieļus, u.c.).

- Pirms galda piederumu un trauku ievietošanas, rīkojieties šādi:
 - notīriet produktu paliekas un neīrumus.
 - notīriet virtuves traukos palikušās produktu atliekas.
- Ievietojot galda piederumus un traukus, rīkojieties šādi:
 - ievietojiet traukus, piemēram, krūzītes, glāzes un pannas ar atvērtajām pusēm uz leju.
 - Pārbaudiet, vai ūdens neuzkrājas nodaļumā vai ierīces pamatnē.
 - Pārļiecinieties, vai galda piederumi un trauki nesaskaras.
 - Pārbaudiet, vai galda piederumi un trauki nepārkļāj citus galda piederumus vai traukus.
 - Pārļiecinieties, vai glāzes nesaskaras ar citām glāzēm.
 - Mazus priekšmetus novietojiet galda piederumu grozā.
- Uz plastmasas priekšmetiem un pannām ar nepiedegošu pārklājumu var saglabāties ūdens pilieni.
- Šādi priekšmeti nenožūs tik labi, kā porcelāna vai tērauda priekšmeti.

Varat iestatīt skalošanas līdzekļa daudzumu diapazonā no 1 līdz 6 (1-6 ml skalošanas līdzekļa).

Skatiet mazgāšanas rezultātus sadaļā "Ko darīt, ja...". Sāciet ar mazāko daudzumu.

1. Lai palielinātu līdzekļa daudzumu, pagrieziet bultiņu pulksteņrādītāju kustības virzienā.
2. Palieliniet skalošanas līdzekļa daudzumu, ja uz traukiem redzami ūdens pilieni vai kaļķakmens nogulšņu traipi.

- Novietojiet vieglus priekšmetus galvenajā grozā. Pārbaudiet, vai priekšmeti neizkustas.

! **Uzmanību** Pirms mazgāšanas programmas aktivizēšanas pārļiecinieties, vai netiek traucēta smidzinātājspārnu darbība.

Primārais grozs

Izkārtojiet dziļus šķīvjus un lielākus vākus gar groza malām. Novietojiet traukus virs un zem krūzīšu plauktiem. Ūdenim jāpiekļūst visām trauku daļām.

Lai atvieglotu augstu trauku mazgāšanu, krūzīšu plauktus var salocīt.

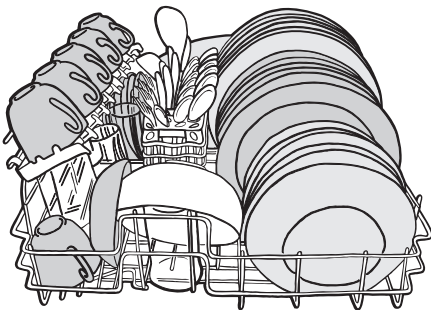

Galda piederumu grozs

! **Brīdinājums** Lai nepielautu savainojumus, nenovietojiet nažus ar gariem asmeņiem vertikālā stāvoklī.

Novietojiet garus un/vai asus galda piederumus horizontāli primārajā grozā. Ievietojot asus galda piederumus, piemēram, nažus, esiet piesardzīgs.

Lietojiet galda piederumu grozu, lai ievietotu:

- dakšiņas un karotes ar rokturiem uz leju;
- nažus ar rokturiem uz augšu.



Galda piederumu grozam ir izņemamas galda piederumu restītes.

Neļaujiet galda piederumiem saskarties.

- i** Pirms mazgāšanas programmas aktivizēšanas un ierīces durvīņu aizvēršanas pārļiecinieties, vai netiek traucēta smidzinātājspārnu darbība.

Mazgāšanas līdzekļa izmantošana

i Lietojiet tikai trauku mazgājamām mašīnām paredzētus mazgāšanas līdzekļus (pulveri, šķidrums vai tabletes). Ievērojiet uz iesaiņojuma minēto informāciju:

- Ievērojiet ražotāja ieteikto dozējumu.
- Uzglabāšanas ieteikumi.

Uz iesaiņojuma minētie norādījumi parasti attiecas uz lielām trauku mazgājamām mašīnām (12 standarta trauku komplekti).

🍃 Lai saglabātu apkārtējo vidi, neizmantojiet lielāku mazgāšanas līdzekļu daudzumu nekā paredzēts.

Mazgāšanas līdzekļa iepildīšana

Lai uzpildītu mazgāšanas līdzekļu dozatoru, rīkojieties šādi:

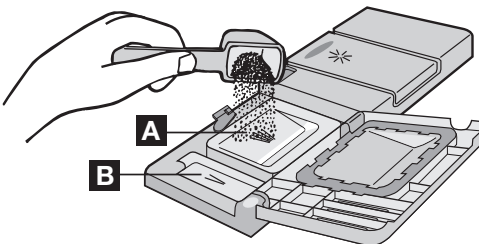

1. atveriet mazgāšanas līdzekļu dozatora vāciņu;
2. iepildiet mazgāšanas līdzekļu dozatorā mazgāšanas līdzekli (A).
3. Ja lietojat mazgāšanas programmu ar priekšmazgāšanas fāzi, iepildiet papildu mazgāšanas līdzekli priekšmazgāšanas nodalījumā (B).
Mazgāšanas līdzeklis tiek patērēts priekšmazgāšanas fāzes laikā.
4. Aizveriet mazgāšanas līdzekļu dozatora vāciņu.

Mazgāšanas līdzekļu tablešu veidā izmantošana

Ievietojiet mazgāšanas līdzekļus tablešu veidā mazgāšanas līdzekļu dozatorā (A).

Šādos mazgāšanas līdzekļos var būt:

- mazgāšanas līdzeklis;
- skalošanas līdzeklis;
- citi tīrīšanas līdzekļi.

Lai lietotu mazgāšanas līdzekļus tablešu veidā, rīkojieties šādi:

1. pārbaudiet, vai mazgāšanas līdzekļu tablešu veidā ir piemēroti attiecīgajai ūdens cietībai. Skatiet ražotāja norādījumus.
2. Iestatiet zemāko ūdens cietības līmeni un mazāko skalošanas līdzekļu daudzumu.

- i** Specializētās sāls un skalošanas līdzekļa dozatora uzpilde nav nepieciešama.

Ja žāvēšanas rezultāts ir neapmierinošs, rīkojieties šādi:

1. piepildiet skalošanas līdzekļa dozatoru ar skalošanas līdzekli;
2. iestatiet skalošanas līdzekļa dozatoru 2. pozīcijā.

Ja atkal lietosiet pulverveida mazgāšanas līdzekļus, izpildiet šīs darbības:



1. uzpildiet specializētās sāls un skalošanas līdzekļa dozatoru;
2. iestatiet ūdens mīkstinātāja augstāko līmeni;

3. aktivizējiet mazgāšanas programmu, neievietojot traukus;
4. Ūdens mīkstinātāja regulēšana (Skatiet sadaļu "Ūdens mīkstinātāja iestatīšana")
5. pielāgojiet skalošanas līdzekļa daudzumu;

- i** Dažādu mazgāšanas līdzekļu izšķīšanas laiks ir atšķirīgs. Daži mazgāšanas līdzekļi tablešu veidā nenodrošina labākos tīršanas rezultātus, aktivizējot islaicīgas mazgāšanas programmas. Lai pilnībā likvidētu mazgāšanas līdzekļus, izmantojot mazgāšanas līdzekļus tablešu veidā, lietojiet ilglaicīgas mazgāšanas programmas.



Mazgāšanas programmas

Mazgāšanas programmas

Programma	Netīrības pakāpe	Trauku veids	Programmas apraksts	Elektroenerģijas ietaupīšanas iespēja ¹⁾
	Ļoti netīri	Trauki, galda piederumi, katli un pannas	Priekšmazgāšana Galvenā mazgāšana līdz pat 70 °C 2 starpskalošanas Beigu skalošana Žāvēšana	Var izvēlēties, ietekmēs mazgāšanas programmu.
AUTO ²⁾	Vidēji netīri un nedaudz netīri trauki	Trauki, galda piederumi, katli un pannas	Priekšmazgāšana Galvenā mazgāšana līdz 45 °C vai 70 °C 1 vai 2 starpskalošanas Beigu skalošana Žāvēšana	Var izvēlēties, ietekmēs mazgāšanas programmu.
ECO ³⁾	Vidēji netīri	Trauki un galda piederumi	Priekšmazgāšana Galvenā mazgāšana līdz pat 55 °C 1 starpskalošana Beigu skalošana Žāvēšana	Var izvēlēties, ietekmēs mazgāšanas programmu.
	Netīrumi normālā vai nelielā daudzumā	Trauki un galda piederumi	Galvenā mazgāšana līdz pat 50 °C 1 starpskalošana Beigu skalošana	Var izvēlēties, neietekmēs mazgāšanas programmu.

- 1) Izvēloties programmas ar papildiespējām, elektroenerģijas ietaupījums var sasniegt no 10 līdz 25%.
- 2) "Auto" mazgāšanas programmas laikā trauku netīrības līmenis tiek noteikts pēc tā, cik duļķains ir ūdens. Programmas ilgums, ūdens un elektroenerģijas patēriņa līmenis var mainīties; tas ir atkarīgs no tā, vai ierīce ir pilnībā vai daļēji pielādēta un no trauku netīrības līmeņa. Ūdens temperatūra tiek automātiski regulēta robežās starp 45 °C un 70 °C.
- 3) Testēšanas programma pārbaudes institūcijām. Lai iegūtu informāciju par testa datiem, lūdzu, skatiet atsevišķo brošūru.

Patēriņa vērtības

Programma	Programmas ilgums (minūtēs) ¹⁾	Enerģijas patēriņš (kWh)	Ūdens patēriņš (litros)
	-	1,0	9,0
AUTO	-	0,5-0,8	5,0-9,0
ECO	-	0,63	7,0
	-	0,45	6,0

1) Displejā būs redzams programmas laiks.

i Šīs vērtības var mainīties atkarībā no ūdens spiediena un temperatūras, sprie-

guma parametriem, kā arī no ievietotā trauka daudzuma.

Mazgāšanas programmas izvēle

i Izvēlieties mazgāšanas programmu, atstājot ierīces durtiņas pusvirus. Mazgāšanas programma tiks aktivizēta, aizverot ierīces durtiņas. Tagad ir iespējams izmainīt iestatījumus.

Lai iestatītu un aktivizētu mazgāšanas programmu, rīkojieties šādi:

- ieslēdziet ierīci;
- pārbaudiet, vai ierīce ir iestatīšanas režīmā.
- Nospiediet vienu no programmu taustiņiem. Skatiet sadaļu "Mazgāšanas programmas".
 - ledegsies programmas indikators.
 - Nodzisis citu programmu indikatoru.
 - Displejā būs redzams mirgojošs programmas darbības laiks.
 - Sāks mirgot mazgāšanas programmas konkrētās fāzes indikators.
- Aizveriet durtiņas.
 - Mazgāšanas programma tiek automātiski aktivizēta.
 - ledegsies mazgāšanas programmas konkrētās fāzes indikators.

i Mazgāšanas programmai darbojoties, nevar izvēlēties citu programmu. Mazgāšanas programmas atcelšana.

! **Brīdinājums** Apturiet vai atceliet mazgāšanas programmu tikai galējas nepieciešamības gadījumā.

! **Uzmanību** Durtiņas atveriet uzmanīgi. No ierīces var izklūt sakarsēts tvaiks.

Mazgāšanas programmas atcelšana

1. Turiet nospiestu funkcijas taustiņu B un C, līdz iedeģsies visus programmu indikatoru.

2. Lai atceltu mazgāšanas programmu, atļaidiet funkciju taustiņu B un C.

Šajā laikā varat rīkoties šādi:

- izslēdziet ierīci;
- iestatiet jaunu mazgāšanas programmu; pirms jaunas mazgāšanas programmas iestatīšanas, piepildiet mazgāšanas līdzekļu dozatoru ar mazgāšanas līdzekli.

Mazgāšanas programmas apturēšana

Atveriet durtiņas.

- Programma tiek apturēta.
- Aizveriet durtiņas.
- Programma tiks turpināta no tās vietas, kur tā tika pārtraukta.

Mazgāšanas programmas ar atliktās ieslēgšanas funkciju iestatīšana un aktivizēšana

- Nospiediet ieslēgšanas/izslēgšanas taustiņu.
- Iestatiet mazgāšanas programmu.
- Nospiediet atliktā starta taustiņu, līdz displejā būs redzams nepieciešamais mazgāšanas programmas starta atlikšanas laiks.
 - ledegsies atliktās ieslēgšanas indikators.
- Aizveriet durtiņas.
 - Displejā pastāvīgā režīmā sāks degt attiecīgais skaitlis.
 - Tiek aktivizēta laika atpakaļskaitīšana.

- Atliktās ieslēgšanas laiks samazinās ik pa 1 stundai.
- Kad laiks ir pagājis, mazgāšanas programma automātiski aktivizējas.

i Lai nepieļautu laika atskaites apturēšanu, neatveriet ierīces durtiņas. Aizverot durtiņas, laika atskaite atsākas no tās vietas, kur tā tika pārtraukta.

Atliktās ieslēgšanas funkcijas atcelšana:

1. Turiet nospiestu funkcijas taustiņu B un C, līdz iedegsies visus programmu indikatorus.
 - Atceļot atlikto ieslēgšanu, vienlaikus tiek atcelta arī mazgāšanas programma.
2. Iestatiet jaunu mazgāšanas programmu.

i Mazgāšanas programmas un atliktā starta izvēli var veikt arī, ja ierīces durtiņas ir aizvērtas. Nospiežot programmas taustiņu, jūsu rīcībā būs tikai 3 sekundes, lai izvēlētos citu programmu vai atliktu startu. Pēc šīm 3 sekundēm izvēlēta programma tiks aktivizēta automātiski.

Mazgāšanas programmas beigas

Izslēdziet trauku mazgājamo mašīnu šādos gadījumos:

- trauku mazgājamās mašīnas darbība tiek automātiski apturēta;

- displejā ir redzama vērtība "0";
- iedegsies funkcijas Programmas beigas indikators.

1. Nospiediet ieslēgšanas/izslēgšanas taustiņu.
2. Atveriet durtiņas.
3. Lai iegūtu labākus rezultātus, pirms trauku izņemšanas uz dažām minūtēm daļēji atveriet ierīces durtiņas.

Pirms trauku izņemšanas ļaujiet traukiem atdzist. Karsti trauki kļūst triecienneizturīgi.

i Ja tiek iestatīta elektroenerģijas ietaupīšanas funkcija, programmai beidzoties, trauki var būt mitri. Ieteicams atstāt ierīces durtiņas pusvīrus, lai trauki varētu izžūt.

Gaidstāves režīms

Ja mazgāšanas programmas beigās neizslēgsiet ierīci, tā automātiski pārslēgsies gaidstāves režīmā. Gaidstāves režīms samazina elektroenerģijas patēriņu.

Trīs minūtes pēc programmas beigām nodzisis visi indikatori, un cipardisplejā būs redzama horizontāla josla.

Nospiediet kādu no taustiņiem (izņemot ieslēgšanas/izslēgšanas taustiņu), lai atgrieztos pie programmas beigu režīma.

Kopšana un tīrīšana

⚠ Brīdinājums Pirms ierīces tīrīšanas izslēdziet to.

Filtru tīrīšana

⚠ Uzmanību Nelietojiet ierīci, ja tajā nav filtru. Pārbaudiet, vai filtri ir uzstādīti pareizi. Nepareiza filtru uzstādīšana var radīt neapmierinošus mazgāšanas rezultātus un ierīces bojājumus.

Trauku mazgājamai mašīnai ir 2 filtri:

1. mikrofiltrs
2. plakanais filtrs

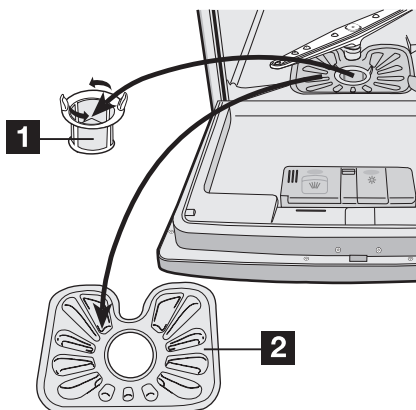

Lai tīrītu filtrus, rīkojieties šādi:

1. Atveriet durtiņas.
2. Izņemiet grozu.

3. Izņemiet ierīces apakšpusē uzstādītos filtrus.
4. Tīriet filtrus zem tekoša ūdens.
5. Ievietojiet filtrus atpakaļ tiem paredzētajās vietās.
6. Lai nofiksētu mikrofiltru, pagrieziet to pulksteņrādītāju kustības virzienā.
7. Aizveriet durtiņas.

Smidzinātājspārna tīrīšana

Regulāri pārbaudiet smidzinātājspārnu. Izīriet smidzinātājspārna atverēs palikušās ēdienu paliekas.

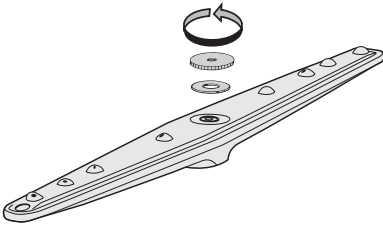

Lai izņemtu smidzinātājspārnu, rīkojieties šādi:

1. pagrieziet uzgriezni pretēji pulksteņrādītāju kustības virzienam;
2. izņemiet smidzinātājspārnu;
3. pilnībā izīriet smidzinātājspārna atveres.

Korpusa tīrīšana

Tīriet ierīces ārējās daļas un vadības paneli ar mitru, mīkstu drāniņu. Lietojiet tikai neitrālus tīrīšanas līdzekļus. Neizmantojiet abrazīvus izstrādājumus, asus sūkļus vai šķīdinātājus (acetonu, trihloretilēnu u.c.).

Aizsardzība pret sasaldšanu

⚠ Uzmanību Neuzstādiet ierīci vietā, kuras temperatūra ir zemāka par 0 °C. Ražotājs neuzņemsies atbildību par bojājumiem, kas radušies, novietojot ierīci aukstā telpā.

Ja tas nav iespējams, iztukšojiet ierīci un aizveriet durtiņas. Atvienojiet ūdens ievades šļūteni un ļaujiet no tās iztecēt ūdenim.

Tehniskie dati

Izmēri	Platums	54,5 cm
	Augstums	44,7 cm
	Dziļums	48,0-49,0 cm
Elektrības pieslēgums - Spriegums - Kopējā jauda - Drošinātājs	Elektriskā pieslēguma dati atrodas tehnisko datu plāksnītē, kas uzstādīta ierīces mugurpusē.	
Ūdens spiediens	Minimāls	0,8 bāri (0,08 MPa)
	Maksimāls	10 bāri (1,0 MPa)
Ietilpība	6 standarta trauku komplekti	

Ko darīt, ja ...

Trauku mazgājamā mašīna neieslēdzas vai apstājas darbības laikā.

Ja rodas kļūdas, vispirms mēģiniet tās novērst pašrocīgi. Ja tas neizdodas, sazinieties

ar ierīces tirgotāju vai klientu apkalpošanas centru.

Kļūdas kods un ierīces nepareiza darbība	Iespējamie iemesli un risinājums
<ul style="list-style-type: none"> cipardisplejā ir redzams ,10 Trauku mazgājamajā mašīna nepieplūdās ar ūdeni 	<ul style="list-style-type: none"> Ūdenskrāns ir bloķēts ar kaļķa nogulsnēm. Izīriet ūdenskrānu. Ūdenskrāns ir aizgriezts. Atgrieziet ūdenskrānu. Ūdens ieplūdes šļūtenes filtrs ir bloķēts. Izīriet filtru. Nepareizs ūdens ieplūdes šļūtenes pieslēgums. Šļūtene ir salocījies vai ir saspiesta. Pārbaudiet, vai pieslēgums ir pareizs.
<ul style="list-style-type: none"> cipardisplejā ir redzams ,20 Trauku mazgājamā mašīna neizsūknē ūdeni 	<ul style="list-style-type: none"> Bloķēta izlietnes ūdens aizplūdes caurule. Izīriet izlietnes ūdens aizplūdes cauruli. Nepareizs ūdens aizplūdes šļūtenes pieslēgums. Šļūtene ir salocījies vai ir saspiesta. Pārbaudiet, vai pieslēgums ir pareizs.
<ul style="list-style-type: none"> pastāvīgi darbojas ūdens izsūknēšanas sūkņi vadības panelī nedeg neviens indikators Aktivizējies ierīce pret ūdens noplūdēm	<ul style="list-style-type: none"> Aizgrieziet ūdenskrānu un sazinieties ar klientu apkalpošanas centru.
Programma neaktivizējas	<ul style="list-style-type: none"> Nav aizvērtas ierīces durtiņas. Aizveriet durtiņas. Ierīce nav pieslēgta elektrotīklam. Pieslēdziet to elektrotīklam. Izdedzis mājas drošinātājs. Nomainiet drošinātāju. Ir iestatīta atliktā ieslēgšana. Atceliet atlikto ieslēgšanu, lai aktivizētu programmu.

Pēc pārbaudes ieslēdziet ierīci. Programma tiks turpināta no tās vietas, kur tā tika pārtraukta. Ja problēmas atkārtojas, sazinieties ar klientu apkalpošanas centru.

Lai sniegtu savlaicīgu un pareizu palīdzību, norādiet šādus datus:

- ierīces modeļa nosaukums (mod.)
- Izstrādājuma numurs (PNC)

- Sērijas numurs (S.N.)
Lai iegūtu šos datus, skatiet tehnisko datu plāksnīti.
Pierakstiet nepieciešamos datus šeit:
Modeļa apraksts:
Izstrādājuma numurs:
Sērijas numurs:

Mazgāšanas rezultāti nav apmierinoši

Trauki nav tīri	<ul style="list-style-type: none"> Izvēlētā mazgāšanas programma nav piemērota ievietoto trauku veidam un netīrības līmenim. Trauki nav pareizi ievietoti grozā, tādēļ ūdens tiem nevar piekļūt. Ievietotie trauki un galda piederumi traucē smidzinātājspārma darbību. Filtri ir netīri vai nav pareizi uzstādīti. Pārāk mazs mazgāšanas līdzekļa daudzums vai tā nav vispār.
Uz traukiem ir kaļķakmens nogulsnes	<ul style="list-style-type: none"> Specializētās sāls nodaļums ir tukšs. Nepareizi iestatīts ūdens mikstinātāja līmenis. Sāls nodaļuma vāciņš nav pareizi aizvērts.
Trauki ir mitri un nespodri	<ul style="list-style-type: none"> Nav izmantots skalošanas līdzeklis. Skalošanas līdzekļa dozators ir tukšs.
Uz glāzēm un traukiem ir švīkas, pienaini plankumi un zilgans pārklājums	<ul style="list-style-type: none"> Samaziniet skalošanas līdzekļa daudzumu.

Mazgāšanas rezultāti nav apmierinoši

Uz glāzēm un traukiem ir izžuvušu ūdens pilieni traipi

- Palieliniet skalošanas līdzekļa daudzumu.
- Problēma var būt saistīta ar mazgāšanas līdzekli.

Uzstādīšana

⚠ Brīdinājums Ierīces uzstādīšanas laikā pārbaudiet, vai trauku amzgājamā mašīna ir atvienota no elektrotīkla.

Ierīces uzstādīšana

Novietojiet trauku mazgājamo mašīnu blakus ūdenskrānam un ūdens aizplūdes sistēmai. Novietojot ierīci, pārbaudiet, vai šļūtenes netiek saspiestas vai salocītas. Uzstādiet ierīci blakus virtuves izlietnei, uz darba virsmas vai iebūvējiet to.

Pozicionēšana

Uzstādiet trauku mazgājamo mašīnu virtuves mēbelēs.

Pārbaudiet, vai iebūvēšanai paredētā atvērma izmēri sakrīt ar sniegtajiem izmēriem. Pārbaudiet, vai mēbelēs ir atveres, kas paredzētas ūdens ieplūdes šļūtenes, ūdens aizplūdes šļūtenes un strāvas kabeļa pievienošanai.

Ierīces nolīmeņošana

Pārbaudiet, vai ierīce ir nolīmeņota, lai varētu pareizi aizvērt durtiņas. Ja ierīce nav pareizi nolīmeņota, durtiņas saskarsies ar virtuves mēbeļu daļām. Ja durtiņas nevar pareizi aizvērt, pievelciet vai atslābiniet regulējamās kājiņas, līdz ierīce ir pilnībā nolīmeņota.

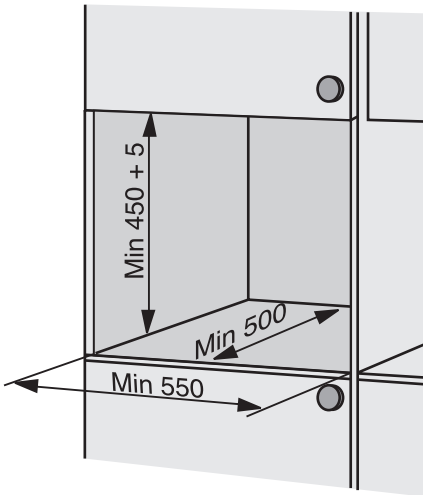

Ūdens padeves pieslēgšana

Ūdens ieplūdes šļūtene

Ierīce ir aprīkota ar aizsargierīcēm, kas nepieļauj ūdens ieplūdi no trauku mazgājamās mašīnas atpakaļ dzeramā ūdens piegādes sistēmā.

Šo ierīci var pieslēgt gan karstā (maks. 60 °C), gan aukstā ūdens piegādes avotam. Ja karstais ūdens tiek piegādāts no cita videi nekaitīga avota (piemēram, izmantojot saules

enerģijas baterijas vai paneļus), lietojiet karsto ūdeni, lai tādējādi samazinātu elektroenerģijas patēriņu.

Svarīgi, lai trauku mazgājamā mašīna tiktu uzstādīta blakus ūdenskrānam vai noslēdzotam krānam.

Pievienojiet ieplūdes šļūteni ūdens krānam ar 3/4 collu ārējo vītņi. Ja nepieciešams, lietojiet 1/2 collu lielu ierobežotāju.

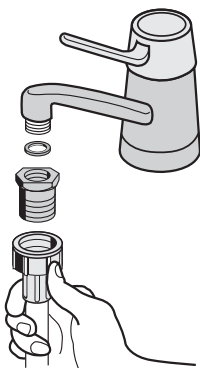

Ja ūdens ieplūdes šļūtene ir par īsu, nomainiet to pret atbilstoša garuma augstspiediena šļūteni. Nepievienojiet pagarinājuma šļūteni. Lai pareizi veiktu pieslēgumu, iespējams pagriezt trauku mazgājamai mašīnai pievienoto šļūtenes galu. Rīkojieties šādi:

1. atslābiniet savilcējuzgriezni;
2. pagrieziet šļūteni;
3. pievelciet savilcējuzgriezni.

⚠ Brīdinājums Pirms novietot trauku mazgājamo mašīnu paredzētajā vietā pārbaudiet, vai savilcējuzgrieznis un visi savienojumi ir cieši pievilkti.

⚠ Brīdinājums Lietojiet tikai jaunu ūdens ieplūdes šļūteni. Nelietojiet nolietotu ierīču šļūtenes.

Ūdens aizplūdes šļūtene

Lai nepieļutu bojājumus, ierīce ir aprīkota ar aizsargsistēmu. Ja rodas problēmas, tiek automātiski aktivizēts ūdens izsūkņēšanas sūkņis, kas izsūknē no trauku mazgājamās mašīnas atlikušo ūdeni.

⚠ Brīdinājums Ja trauku mazgājamo mašīnu ir pieslēgta elektrotīklam, ūdens drošības sistēma darbojas arī tad, ja ierīce ir izslēgta.

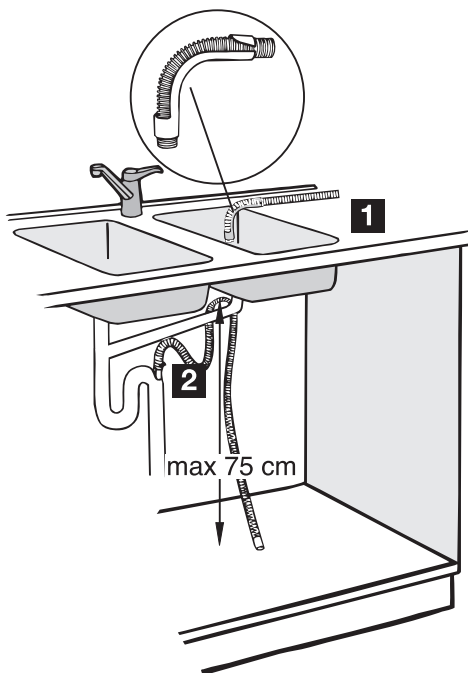

Lai uzstādītu ūdens aizplūdes šļūteni, var izmantot 2 darbības.

1. Uzstādiat šļūtenes galā komplektācijā iekļauto plastmasas izliekumu. Ievietojiet ūdens aizplūdes šļūteni izlietnē.
2. Pievienojiet ūdens aizplūdes šļūteni ūdens aizplūdes sistēmai.

Lai nepieļautu nepareizu ierīces darbību, šļūteni nedrīkst novietot augstāk par 75 cm no trauku mazgājamās mašīnas apakšpusēs.

Ja pievienojat ūdens aizplūdes šļūteni pie zem izlietnes esošas ūdens aizplūdes sistēmas, noņemiet plastmasas membrānu (A). Ja nenoņemsiet membrānu, ēdiena paliekas var nobloķēt aizplūdes šļūteni.

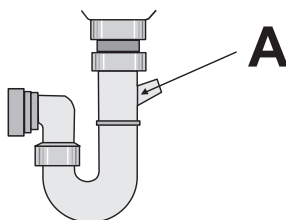

Elektrības padeves pieslēgšana

⚠ Brīdinājums Ražotājs neuzņemsies atbildību par bojājumiem, kas radušies, neievērojot minētos drošības norādījumus. Iezemējiet trauku mazgājamo mašīnu atbilstoši drošības nosacījumiem. Pārliecinieties, vai ierīces nominālais spriegums un elektrības piegādes veids atbilst mājas elektrosistēmas parametriem. Uzstādiet pret elektrošoku drošu sienas kontaktligzdu.

Nelietojiet daudzkanālu kontaktspraudņus, savienotājus vai pagarinātājus. Pastāv ugunsgrēka izraisīšanās risks. Nenomainiet pašrocīgi strāvas kabeli. Sazinieties ar klientu apkalpošanas centru. Pārbaudiet, vai pēc ierīces uzstādīšanas, ir ērti pieejams strāvas kabeļa kontaktspraudnis. Lai atvienotu ierīci no elektrotīkla, nesatveriet strāvas kabeli. Satveriet tikai kontaktspraudni.

Apsvērumi par vides aizsardzību

Simbols  uz produkta vai tā iepakojuma norāda, ka šo produktu nedrīkst izmest saimniecības atkritumos. Tas jānodod attiecīgos elektrisko un elektronisko iekārtu savākšanas punktos pārstrādāšanai. Nodrošinot pareizu atbrīvošanos no šī produkta, jūs palīdzēsiet izvairīties no potenciālām negatīvām sekām apkārtējai videi un cilvēka veselībai, kuras iespējams izraisīt, nepareizi izmetot atkritumos šo produktu. Lai iegūtu detalizētāku informāciju par atbrīvošanos no šī produkta, lūdzu sazināties ar jūsu pašvaldību, saimniecības atkritumu savākšanas dienestu vai veikalu, kurā jūs iegādājāties šo produktu.

Iepakojuma materiāls ir dabai nekaitīgs un izmantojams atkārtoti. Plastmasas sastāvdaļas tiek noteiktas pēc to apzīmējumiem, piemēram, >PE<, >PS< un citiem. Lūdzu, atbrīvojieties no iesaiņojuma materiāliem atbilstošās atkritumu savākšanas vietās.

⚠ Brīdinājums Lai atbrīvotos no ierīces, rīkojieties šādi:

- atvienojiet strāvas kabeļa kontaktspraudni no sienas kontaktligzdas;
- nogrieziet strāvas kabeli, kontaktspraudni un izmetiet to;
- sabojājiet durtiņu slēdzeni. Tas nepieļaus to, ka mazi bērni ieslēdzas ierīcē, tādējādi apdraudot savas dzīvības.

Electrolux. Thinking of you.

Daugiau mūsų minčių rasite www.electrolux.com

Turinys

Saugos informacija	18	Programos pasirinkimas ir startavimas	
Gaminio aprašymas	19		26
Valdymo skydelis	20	Valymas ir priežiūra	28
Prietaiso naudojimas	21	Techniniai duomenys	28
Vandens minkštintuvo nustatymas	21	Ką daryti, jeigu...	29
Indų plovimo druskos naudojimas	22	Įrengimas	30
Skaliklio pripildymas	23	Vandens įvado prijungimas	31
Stalo įrankių ir indų sudėjimas	23	Elektros įvado prijungimas	32
Ploviklio naudojimas	24	Aplinkosauga	32
Plovimo programos	25		



Galimi pakeitimai



Saugos informacija

i Tam, kad užtikrintumėte savo saugą ir kad prietaisas gerai veiktų, prieš įrengdami ir naudodami, atidžiai perskaitykite šį vadovą. Šias instrukcijas laikykite kartu su prietaisu, net tada, kai jį perkeliate ar parduodate. Naudotojai turi būti gerai susipažinę su prietaiso veikimu ir saugos ypatumais.

Visada kreipkitės į vietos techninės priežiūros centrą.

Bendrosios saugos instrukcijos

- Prietaiso neturi naudoti asmenys (įskaitant vaikus) su fizine jutimine bei protine negalia arba stokojantys patirties ir žinių. Juos turi prižiūrėti arba pamokyti naudotis prietaisu už jų saugą atsakingas asmuo.
- Tam, kad išvengtumėte akių, burnos ir gerklės nudegimų, vadovaukitės indaplovės ploviklio gamintojo saugos instrukcijomis.
- Negerkite vandens iš indaplovės. Prietaise gali būti ploviklio likučių.
- Tam, kad išvengtumėte sužeidimų ir neužkliūtumėte už atvirų durelių, nenaudodami prietaiso, dureles laikykite uždarytas.
- Nelipkite ir nesisėskite ant atvirų durelių.

Vaikų saugos nuorodos

- Prietaisą naudoti gali tik suaugusieji. Pasi-rūpinkite vaikų priežiūra ir neleiskite jiems žaisti su prietaisu.
- Visas pakuotės dalis laikykite vaikams nepasiekiamoje vietoje. Gali kilti pavojus uždusti.
- Ploviklius laikykite saugioje vietoje. Neleiskite vaikams liestis prie ploviklių.
- Neleiskite vaikams būti šalia, kai atviros indaplovės durelės.

Prietaiso paskirtis

- Prietaisas skirtas naudoti tik buityje.
- Prietaisą naudokite tik indaplovei tinkamiems namų apyvokos reikmenims plauti.
- Nepilkite į indaplovę tirpiklių. Gali kilti spro-gimo pavojus.
- Peilius ir visus įrankius aštriais galais dėkite į įrankių krepšį žemyn nuleistais galais arba horizontaliai suguldykite į pagrindinį krepšį.
- Naudokite tik specialius indaplovėms skirtus produktus (ploviklį, druską, skaliklį).
- Atidarius dureles, prietaisui veikiant, gali iš-siveržti karšti garai. Kyla pavojus nuside-ginti.
- Indų iš indaplovės neišimkite, nepasibaig-us plovimo programai.
- Pasibaigus plovimo programai, iš elektros tinklo ištraukite elektros laido kištuką ir už-sukite vandens čiaupą.
- Taisyti prietaisą gali tik įgaliotas techninės priežiūros specialistas. Naudokite tik origi-nalias atsargines dalis.
- Tam, kad išvengtumėte sužeidimų ir nesu-gadintumėte prietaiso, netaisykite jo patys.

Įrengimas

- Įsitikinkite, ar prietaisas pervežant nepažeistas. Nejunkite pažeisto prietaiso. Reikalui esant, kreipkitės į tiekėją.
- Prieš pirmąjį naudojimą pašalinkite visas pakuotės dalis.
- Elektrą instaliuoti turi kvalifikuotas ir kompetentingas asmuo.
- Santechnikos darbus turi atlikti kvalifikuotas ir kompetentingas asmuo.
- Nekeiskite techninių duomenų ar paties gaminio. Pavojinga susižeisti ir sugadinti prietaisą.

- Prietaiso nenaudokite:
 - jei pažeistas elektros kabelis ar vandens žarnos,
 - jei pažeistas valdymo skydelis, stalviršis ar pagrindas, kuriais galite pasiekti prietaiso vidų.
- Kreipkitės į vietos techninės priežiūros centrą.
- Negręžkite prietaiso šonų tam, kad nepažeistumėte hidraulinių ir elektros detalių.

! **Įspėjimas** Tiksliai vadovaukitės elektros ir vandens prijungimo instrukcijomis.

Gaminio aprašymas

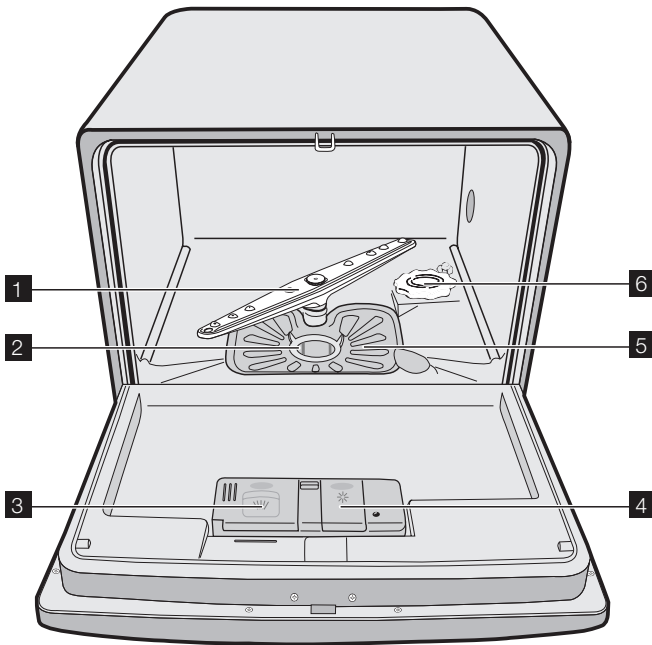

- 1** Purkštuvas
- 2** Mikrofiltras
- 3** Skalbimo priemonių skyrelis
- 4** Skalavimo priemonių dalytuvas
- 5** Plokščiasis filtras
- 6** Druskos talpykla

i Duomenų lentelė yra prietaiso nugarėlėje.

Valdymo skydelis

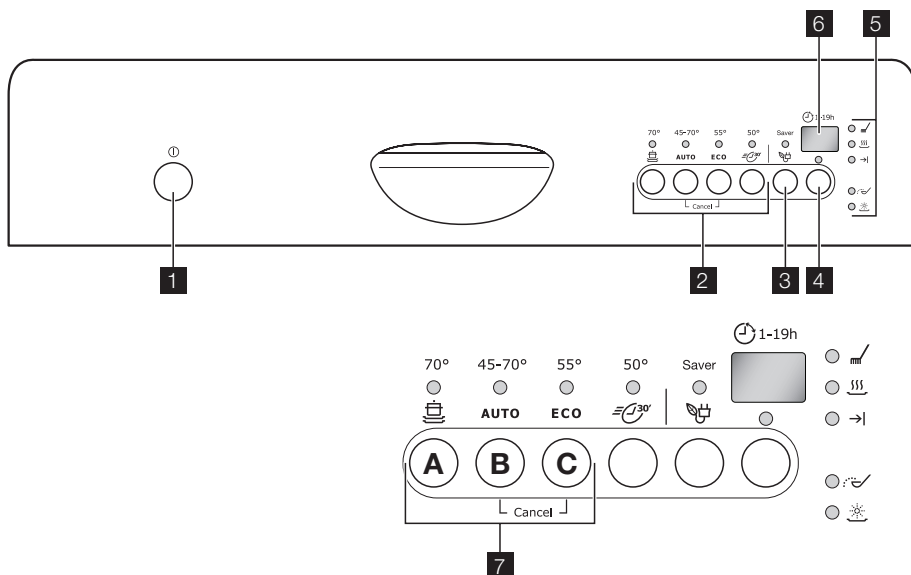

- 1 Įjungimo/išjungimo mygtukas
- 2 Programų pasirinkimo mygtukai
- 3 Energijos taupymo mygtukas / (Saver)
- 4 Paleidimo atidėjimo mygtukas
- 5 Indikacinės lemputės
- 6 Skaitmeninis ekranas
- 7 Funkcijų mygtukai

Indikacinės lemputės

	Indikacinė lemputė užsidega, kai veikia plovimo ar skalavimo fazė.
	Indikacinė lemputė užsidega, kai veikia džiovinimo fazė.
	Indikacinė lemputė užsidega, pasibaigus plovimo programai.
 1)	Indikacinė lemputė užsidega, kai būtina pripildyti druskos talpyklą. Žr. skyrių "Indaplovės druskos naudojimas". Druskos indikacinė lemputė gali degti keletą valandų, tačiau tai neturi nepageidaujamo poveikio prietaiso veikimui.
 1)	Indikacinė lemputė užsidega, kai būtina pripildyti skaliklio. Žr. skyrių "Skaliklių naudojimas".

1) Indikacinė lemputė nešviečia, kai veikia plovimo programa.

Atidėto paleidimo mygtukas

Atidėto paleidimo mygtuką naudokite, norėdami atidėti plovimo programos pradžią nuo 1 iki 19 valandų. Žr. skyrių "Plovimo programos nustatymas ir pradėjimas".

Skaitmeninis ekranas

Ekране rodomas:

- nustatytas vandens minkštinimo lygis.
- programos trukmė.
- iki programos pabaigos likęs laikas.
- plovimo programos pabaiga.
- atidėto pradėjimo valandų skaičius.
- gedimų kodai.

Energijos taupymo mygtukas

Ši funkcija mažina temperatūrą džiovinimo fazės metu. Energijos sunaudojama 10-25% mažiau.

i Jei indai programos pabaigoje yra drėgni, palikite dureles praviras, kad indai nudžiūtų natūraliai.

Šią funkciją pasirinkti galima su visomis plovimo programomis. Paspaudus mygtuką, užsidega atitinkama lemputė.

Prietaiso naudojimas

Atlikdami kiekvieną veiksmą, remkitės šiomis instrukcijomis:

1. Patikrinkite, ar teisingai nustatytas vandens minkštinimo lygis pagal jūsų vietovės vandens kietumą. Reikalui esant, nustatykite vandens minkštinimą.
2. Į druskos talpyklą pripilkite indaplovės druskos.
3. Į skaliklio dalytuvą pripilkite skaliklio.
4. Sudėkite stalo įrankius ir indus į indaplovę.

Vandens minkštintuvo nustatymas

Vandens minkštiklis iš tiekiamo vandens pašalina mineralus ir druskas. Mineralai ir druskos gali daryti blogą poveikį prietaiso veikimui.

Vandens kietumas matuojamas lygiavertėmis skalėmis:

- Vokiškais laipsniais (dH°).

Kai kurioms programoms energijos taupymo funkcija neturi įtakos. Žr. "Indų plovimo programos" pateiktą programų sąrašą, kuriame nurodyta su kuriomis programos energijos taupymo funkcija yra veiksminga.

Funkciniai mygtukai

Funkcinius mygtukus naudokite šiems veiksams atlikti:

- Vandens minkštinimui nustatyti. Žr. skyrių "Vandens minkštintuvo nustatymas".
- Vykdomos plovimo programos arba atidėto paleidimo atšaukimui. Žr. skyrių "Plovimo programos nustatymas ir pradėjimas".

Nustatymo režimas

Prietaisas veikia nustatymo režimu, kai dega visos programų indikacinės lemputės.

Prietaisas turi veikti nustatymo režimu, norint atlikti šiuos veiksmus:

- Nustatyti plovimo programą.
- Nustatyti vandens minkštiklio lygį.

Jei šviečia programos indikacinė lemputė, atšaukite programą, kad grįžtumėte į nustatymo režimą. Žr. skyrių "Plovimo programos nustatymas ir pradėjimas".

5. Nustatykite teisingą plovimo programą, skirtą atitinkamai įkrovai ir indų nešvarumui.
6. Į ploviklio dalytuvą įpilkite reikiamą ploviklio kiekį.
7. Paleiskite plovimo programą.

i Jeigu naudojate ploviklio tabletes, žr. skyrių "Ploviklio naudojimas".

- Prancūziškais laipsniais (°TH).
- mmol/l (milimoliais litre - tarptautinis vandens kietumo matavimo vienetas).
- Clarke.

Vandens minkštinimą nustatykite pagal jūsų vietovės vandens kietumą. Reikalui esant, kreipkitės į vietos vandentiekio įmonę.

°dH	Vandens kietumas		Clarke	Vandens kietumo nustatymas	Lygmuo skaitmeniniame ekrane
	mmol/l	°TH			
>24	>4,2	>40	> 28	5	5L
18 - 24	3,2- 4,2	32 - 40	22 - 28	4	4L
12- 18	2,1- 3,2	19 - 32	13 - 22	3	3L
4 - 12	0,7 - 2,1	7 - 19	5 - 13	2	2L
< 4	< 0,7	< 7	< 5	1 ¹⁾	1L

1) Druskos naudoti nebūtina.

Elektroninis nustatymas

i Gamykloje vandens minkštintuvus nustatytas į 3 lygį.

1. Įjunkite prietaisą.
2. Įsitinkinkite, ar prietaisas veikia nustatymo režimu.
3. Nuspauskite ir laikykite nuspaudę mygtukus B ir C tol, kol pradeda blykčioti funkcinių mygtukų A, B ir C indikacinės lemputės.
4. Atleiskite funkcinius mygtukus B ir C.
5. Paspauskite mygtuką A.

- Indikacinės funkcinių mygtukų B ir C lemputės nustoja blykčioti.
- Indikacinė funkcinio mygtuko A lemputė ir toliau blykčioja.
- Skaitmeniniame ekrane rodomas dabartinis lygis.

Pavyzdys: skaitmeniniame ekrane rodoma **3L** = 3 lygis.

6. Norėdami per vieną žingsnį padidinti vandens minkštiklio lygį, funkcinį mygtuką A paspauskite vieną kartą.
7. Norėdami išsaugoti nustatymą, spauskite įjungimo/išjungimo mygtuką.

Indų plovimo druskos naudojimas

! **Atsargiai** Naudokite tik indaplovėms skirtą druską. Indaplovėms nepritaiktos druskos sugadina vandens minkštiklį.

! **Atsargiai** Druskos granulės ir druskingas vanduo prietaiso dugne gali sukelti koroziją. Siekiant išvengti korozijos, prietaisą druska užpildykite prieš pat įjungdami plovimo programą.

Druskos talpyklos užpildymui atlikite tokius veiksmus:

1. Sukdami dangtelį prieš laikrodžio rodyklę, atidarykite druskos talpyklą.
2. Į druskos talpyklą įpilkite 1 litrą vandens (tik pirmam veikimui).
3. Druskos talpyklos užpildymui druska naudokite piltuvą.

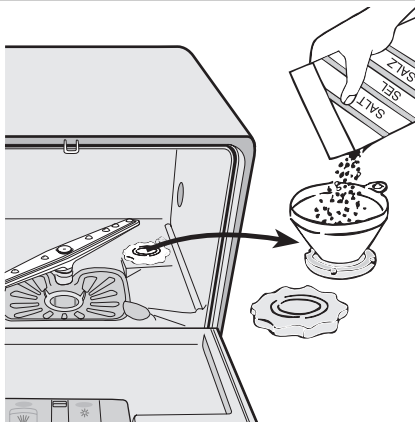

4. Nuvalykite druską apie druskos talpyklos angą.
5. Sukdami dangtelį pagal laikrodžio rodyklę, uždarykite druskos talpyklą.

i Normalu, kai, į druskos talpyklą pilant druską, iš jos išsileija vanduo

Nustačius 1 vandens minkštino lygį, indikacinė druskos lemputė nustoja degti.

Skaliklio pripildymas

! **Atsargiai** Naudokite tik indaplovėms skirtus skaliklius. Į skaliklio dalytuvą nepilkite kitų priemonių (pvz., indaplovės valiklių, skystų ploviklių). Kyla pavojus pažeisti prietaisą.

i Skalikliai suteikia galimybę indams nudžiūti be ruožų ar dėmių. Skaliklio pridėdama automatiškai, vykdat paskutinę skalavimo fazę.

Norėdami pripildyti skaliklio dalytuvą, atlikite šiuos veiksmus:

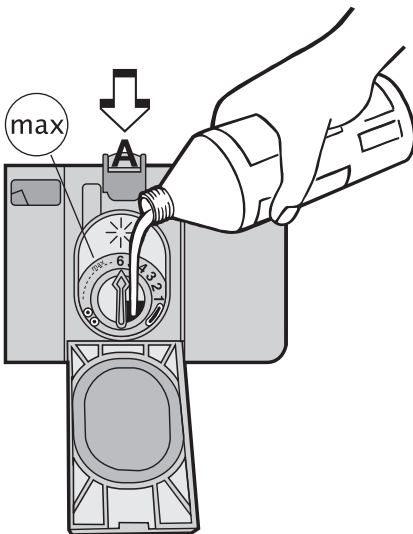

1. Paspauskite atlaisvinimo mygtuką (A), kad atidarytumėte skaliklio dalytuvą.
2. Į skaliklio dalytuvą pripilkite skaliklio. Žymė "max." Nurodo didžiausią lygį.
3. Nuvalykite išsipilusį skaliklį sugeriančia šluoste, kad išvengtumėte per didelio putų susidarymo kitos plovimo programos metu.
4. Uždarykite skaliklio dalytuvą.

i Skaliklio dalytuve telpa maždaug 150 ml skaliklio. Skaliklio pakanka maždaug 60 plovimo programų.

Skaliklio dozės nustatymas

Gamykloje prietaisas nustatytas į 1 lygį.

Jūs galite nustatyti skaliklio dozavimą nuo 1 iki 6 (1-6 ml skaliklio).

Daugiau skaitykite informaciją apie plovimo rezultatus (skyrus "Ką daryti, jei..."). Pradėkite nuo mažiausio dozavimo.

1. Sukdami rodyklę pagal laikrodžio rodyklę, padidinkite dozavimą.
2. Dozavimą padidinkite, jei ant indų matomos vandens lašelių dėmės ar kalkių nuosėdos.

Stalo įrankių ir indų sudėjimas

Naudingi patarimai

! **Atsargiai** Prietaisą naudokite tik indaplovei tinkamiems namų apyvokos reikmenims plauti.

Prietaiso nenaudokite vandenį sugeriantiems daiktams (kempinėms, skudurams ir kt.) plauti.

- Prieš sudėdami stalo įrankius ir indus, atlikite šiuos veiksmus:

- Pašalinkite visus maisto likučius ir nuosėdas.
- Atmirkykite keptuvėse pridegusį maistą.

- Dėdami stalo įrankius ir indus, atlikite šiuos veiksmus:
 - Įdubusius daiktus (pvz., puodelius, stiklines ir keptuves) dėkite apverstus žemyn.
 - Pasirūpinkite, kad juose ar ant jų dugno nesikaupytų vanduo.
 - Pasirūpinkite, kad stalo įrankiai ir indai nebūtų vienas kito viduje.
 - Pasirūpinkite, kad stalo įrankiai ir indai neuždengtų kitų stalo įrankių ir indų.
 - Pasirūpinkite, kad stiklinės nesiliestų su kitomis stiklinėmis.
 - Mažus daiktus sudėkite į stalo įrankių krepšelį.
- Plastikiniai daiktai ir keptuvės su nesvylančia paviršiaus danga kaupia vandens lašus.
- Plastikiniai daiktai neišdžiūna, kaip ir porcelianas bei plieniniai daiktai.
- Lengvus daiktus dėkite į pagrindinį krepšį. Pasirūpinkite, kad šie daiktai neslankiotų.

⚠ Atsargiai Prieš pradėdami plovimo programą, pasirūpinkite, kad purkštuvus galėtų laisvai judėti.

Pirminis krepšys

Gilias lėkštes ir didelius dangčius sudėkite apie krepšelio kampą. Reikmenis išdėstykite ant ir po puodelių laikikliais. Vanduo turi pasiekti visas indų dalis.

Jūs galite nulenkti puodelių laikiklius, kad būtų išplauti dideli indai.

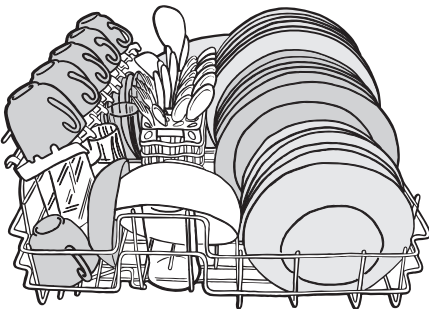

Stalo įrankių krepšelis

⚠ Įspėjimas Nedėkite ilgabriaunių peilių vertikaliai, kad išvengtumėte sužeidimo.

Ilgus ir (arba) aštrius įrankius išdėstykite horizontaliai pirminiame krepšyje. Būkite atsargūs su aštriais daiktais, pavyzdžiui, peiliais. Įrankių krepšelį naudokite:

- Šakutėms ir šaukštams, o juos sudėkite rankenėlėmis į apačią.
- Peiliams ir juos sudėkite rankenėlėmis į viršų.



Įrankių krepšelyje yra įrankių grotelės, kurias galite išimti.

Neleiskite įrankiams sulipti.

i Prieš uždarydami dureles patikrinkite, ar purkštuvus gali laisvai judėti.

Ploviklio naudojimas

- i** Naudokite tik indaplovėms skirtus ploviklius (miltelius, skystį ar tabletes). Laikykitės ant pakuotės esančių nurodymų:
- Gamintojo rekomenduojamos dozės.

- Laikymo rekomendacijos. Instrukcijos ant pakuotės dažniausiai nurodomos didelėms indaplovėms (12 nustatymų).

-  Tausodami aplinką, nenaudokite didesnio ploviklio kiekio negu reikia.

Ploviklio pripildymas

Ploviklio dalytuvo užpildymui atlikite tokius veiksmus:

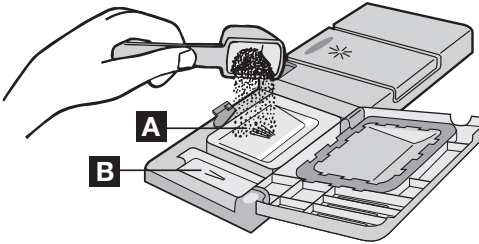

1. Atidarykite ploviklio dalytuvo dangtelį.
2. Pripilkite ploviklio į ploviklio dalytuvą (A).
3. Jeigu naudojate plovimo programą su mirkymu, į mirkymo ploviklio talpyklą (B) pripilkite daugiau ploviklio. Ploviklis sunaudojamas pirminio plovimo fazės metu.
4. Uždarykite ploviklio dalytuvo dangtelį.

Ploviklio tablečių naudojimas

Ploviklio tabletes įdėkite į ploviklio dalytuvą (A). Ploviklio tabletės sudėtyje yra:

- ploviklio
- skaliklio
- kitų valymo medžiagų.

Norėdami naudoti ploviklio tabletes atlikite tokius veiksmus:

1. Įsitinkinkite, kad ploviklio tabletės tinka jūsų vandens kietumui. Žr. gamintojo instrukcijas.
2. Nustatykite mažiausią vandens kietumo lygio ir skaliklio dozavimo nuostatą.

-  Druskos talpyklos ir skaliklio dalytuvo užpildyti nebūtina.

Jei netenkina džiovavimo rezultatai, atlikite šiuos veiksmus:

1. Į skaliklio dalytuvą pripilkite skaliklio.
2. Nustatykite skaliklio dozavimo 2 padėtį.

Jei vėl norite naudoti plovimo miltelius, atlikite tokius veiksmus:

1. Pripildykite druskos talpyklą ir skaliklio dalytuvą.
2. Nustatykite didžiausią vandens minkštintimo lygį.
3. Atlikite plovimo programą be indų.
4. Sureguliuokite vandens minkštintuvą. Žr. skyrių "Vandens minkštintuvo nustatymas".
5. Nustatykite skaliklio dozę.

-  Skirtingų rūšių plovikliai tirpsta ne vienoje laiko. Kai kurios ploviklio tabletės ne užtikrina geriausių plovimo rezultatų per trumpąsias plovimo programas. Naudodami ploviklio tabletes, pasirinkite ilgąsias plovimo programas tam, kad iki galo pašalintumėte ploviklį.

Plovimo programos

Plovimo programos

Programa	Nešvarumo laipsnis	Plaunami reikmenys	Programos aprašymas	Energijos taupymo parinktis ¹⁾
	Labai nešvarūs	Glazūruoti fajansiniai ir moliniai indai, stalo įrankiai, puodai ir keptuvės	Mirkymas Pagrindinis plovimas iki 70°C 2 tarpiniai skalavimai Galutinis skalavimas Džiovinimas	Pasirenkama, turi įtakos plovimo programai.



Programa	Nešvarumo laipsnis	Plauunami reikmenys	Programos aprašymas	Energijos taupymo parinktis ¹⁾
AUTO 2)	Jvairūs - vidutiniškai ir labai užteršti	Glazūruoti fajansiniai ir moliniai indai, stalo įrankiai, puodai ir keptuvės	Mirkymas Pagrindinis plovimas iki 45°C arba 70°C 1 arba 2 tarpiniai skalavimai Galutinis skalavimas Džiovinimas	Pasirenkama, turi įtakos plovimo programai.
ECO 3)	Vidutiniškai nešvarūs	Glazūruoti fajansiniai ir moliniai indai bei stalo įrankiai	Mirkymas Pagrindinis plovimas iki 55°C 1 tarpinis skalavimas Galutinis skalavimas Džiovinimas	Pasirenkama, turi įtakos plovimo programai.
	Vidutiniškai arba šiek tiek nešvarūs	Glazūruoti fajansiniai ir moliniai indai bei stalo įrankiai	Pagrindinis plovimas iki 50°C 1 tarpinis skalavimas Galutinis skalavimas	Pasirenkama, neturi įtakos plovimo programai.

1) Naudojant programas, su kurioms ši parinktis yra veiksminga, energijos sunaudojimas sumažėja nuo 10% iki 25%.

2) Plauinant automatine programa, indų užterštumas nustatomas pagal tai, koks purvinas yra vanduo. Gali skirtis programos trukmė, vandens ir energijos suvartojimas; tai priklauso nuo to, ar prietaisas pilnai ar dalinai prikrautas ir ar indai labai ar truputį užteršti. Vandens temperatūra automatiškai reguliuojama intervale nuo 45°C iki 70°C.

3) Testavimo programa testavimo įstaigoms. Norėdami pamatyti testo duomenis, žr. atskirai pridėtą lapelį.

Sąnaudos

Programa	Programos trukmė (minutėmis) ¹⁾	Energijos sąnaudos (kWh)	Vandens sąnaudos (litrais)
	-	1,0	9,0
AUTO	-	0,5-0,8	5,0-9,0
ECO	-	0,63	7,0
	-	0,45	6,0

1) Skaitmeniniame ekrane rodoma programos trukmė.

i Šios vertės gali kisti dėl vandens slėgio ir temperatūros, elektros tiekimo svyravimų ir indų kiekio.

Programos pasirinkimas ir startavimas

i Nustatykite plovimo programą, palikę praviras dureles. Plovimo programa prasideda, tik uždarius dureles. Iki tol dar galima keisti atliktus nustatymus.

Norėdami nustatyti ir pradėti plovimo programą, atlikite šiuos veiksmus:

1. Įjunkite prietaisą.

2. Įsitikinkite, ar prietaisas veikia nustatymo režimu.

3. Paspauskite vieną iš programos mygtukų. Žr. skyrių "Plovimo programos".
– Užsiedgs indikacinė programos lemputė.

- Visos kitos programos indikacinės lemputės užges.
 - Skaitmeniniame ekrane blykčios programos trukmė.
 - Pradės mirksėti plovimo programos fazės indikacinė lemputė.
4. Uždarykite dureles.
- Plovimo programa prasideda automatiškai.
 - Švies plovimo programos fazės indikacinė lemputė.

i Veikiant plovimo programai, programos keisti negalite. Atšaukite plovimo programą.

! **Įspėjimas** Plovimo programą pertraukite arba atšaukite tik būtinu atveju.

! **Atsargiai** Atsargiai atidarykite duris. Gali išsiveržti karšti garai.

Plovimo programos atšaukimas

1. Nuspauskite ir laikykite funkcijų mygtukus B ir C, kol užsidegs visos programos lemputės.
2. Atleiskite funkcijų mygtukus B ir C, kad atšauktumėte plovimo programą.

Tada galite atlikti šiuos veiksmus:

1. Išjunkite prietaisą.
2. Nustatykite naują plovimo programą. Prieš nustatydami naują plovimo programą, į ploviklio dalytuvą pripilkite ploviklio.

Plovimo programos pertraukimas

Atidarykite dureles.

- Programa sustoja.
- Uždarykite dureles.
- Programa tęsiasi nuo pertraukimo momento.

Plovimo programos nustatymas ir pradėjimas su atidėtu paleidimu

1. Paspauskite įjungimo/išjungimo mygtuką.
2. Nustatykite plovimo programą.
3. Spauskite atidėto paleidimo mygtuką tol, kol ekrane mirksės reikiamas plovimo programos atidėjimo laikas.
 - Užsidegs atidėto paleidimo indikacinė lemputė.
4. Uždarykite dureles.
 - Skaičius ekrane ims šviesti nepertraukiamai.

- Rodoma, kiek laiko liko iki atidėto paleidimo.
- Atgalinio laiko skaičiavimas iki atidėto paleidimo mažėja per 1 valandos žingsnį.
- Pasibaigus atgaliniam laiko skaičiavimui, plovimo programa prasideda automatiškai.

i Per atgalinį laiko skaičiavimą neatidarykite durelių, kad nepertrauktumėte atgalinio laiko skaičiavimo. Iš naujo uždarius dureles, atgalinis laiko skaičiavimas tęsiamas nuo pertraukimo momento.

Atidėto paleidimo atšaukimas:

1. Nuspauskite ir laikykite funkcijų mygtukus B ir C, kol užsidegs visos programos lemputės.
 - Atšaukdami atidėtą paleidimą, atšaukiate ir plovimo programą.
2. Nustatykite naują plovimo programą.

i Pasirinkti plovimo programą ir atidėti paleidimą galima ir uždarius duris. Paspaudę programos mygtuką, turėsite tik 3 sekundes kitai programai pasirinkti arba paleidimui atidėti. Praėjus 3 sekundėms programa paleidžiama automatiškai.

Plovimo programos pabaiga

Prietaisą išjunkite, esant tokioms aplinkybėms:

- Indaplovė sustoja automatiškai.
- Ekrane rodoma "0".
- Užsidega programos pabaigos indikacinė lemputė.

1. Paspauskite įjungimo/išjungimo mygtuką.
2. Atidarykite dureles.
3. Tam, kad išplauti indai geriau išdžiūtų, prieš išimdami juos, indaplovės dureles keletą minučių palikite praviras.

Prieš išimdami iš prietaiso, leiskite indams atvėsti. Karštus indus lengva pažeisti.

i Jei nustatyta energijos taupymo funkcija, programai pasibaigus indai gali būti drėgni. Rekomenduojame palikti indaplovės dureles praviras, kad indai baigtų džiūti natūraliu būdu.

Laukimo režimas

Jei programai pasibaigus, nenorite išjungti prietaiso, jis automatiškai persijungia į lauki-

mo režimą. Veikiant laukimo režimu, sumažėja energijos sąnaudos. Praėjus trims minutėms po programos pabaigos, užges visos lemputės, o skaitmeniniame ekrane bus rodoma viena horizontali juosta.

Valymas ir priežiūra

⚠ Išpėjimas Prieš valydami prietaisą, jį išjunkite.

Filtrų valymas

⚠ Atsargiai Nenaudokite prietaiso be filtrų. Įsitikinkite, kad filtrai teisingai įstatyti. Neteisingai įstačius, bus pasiekti nepatenkinami plovimo rezultatai ir padaryta žala prietaisui.

Indaplovėje yra 2 filtrai:

1. mikrofiltras
2. plokščiasis filtras

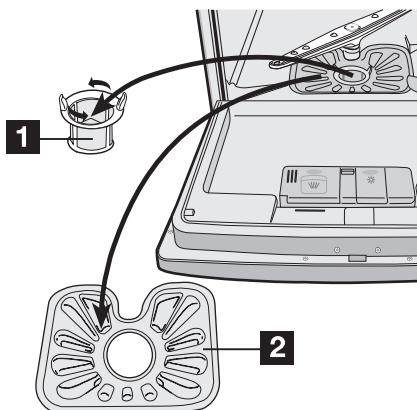

Norėdami išvalyti filtrus, atlikite tokius veiksmus:

1. Atidarykite dureles.
2. Išimkite krepšelį.
3. Išimkite prietaiso apačioje esančius filtrus.
4. Išvalykite filtrus po tekančio vandens srove.
5. Įstatykite filtrus atgal į vietą.

Norėdami grįžti į programos pabaigos režimą, paspauskite vieną kurį nors mygtuką (tik ne įjungimo/išjungimo mygtuką).

6. Pasukite mikrofiltrą pagal laikrodžio rodyklę, kad jis užsifikuotų.
7. Uždarykite dureles.

Purkštuvų valymas

Reguliariai tikrinkite purkštuvą. Nuvalykite maisto likučius nuo angų purkštuvu alkūneje.

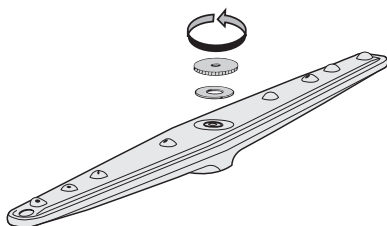

Norėdami išimti purkštuvą, atlikite tokius veiksmus:

1. Pasukite veržlę prieš laikrodžio rodyklę.
2. Nuimkite purkštuvą.
3. Kruopščiai išvalykite angas.

Išorės valymas

Išorinį prietaiso paviršių ir valdymo skydelį valykite su minkštu drėgnu skudurėliu. Naudokite tik neutralius ploviklius. Nenaudokite abrazyvinių produktų, šveitimo priemonių arba tirpiklių (acetono, trichloroetileno ir t. t.).

Apsauga nuo užšalimo

⚠ Atsargiai Prietaiso neįrenkite ten, kur temperatūra būna žemiau 0°C. Gamintojas nėra atsakingas už šalčio padarytą žalą.

Jeigu kitaip neįmanoma, ištuštinkite prietaisą ir uždarykite dureles. Atjunkite įvadinę vandens žarną ir iš jos pašalinkite vandenį.

Techniniai duomenys

Matmenys	Plotis	54,5 cm
	Aukštis	44,7 cm
	Gylis	48,0-49,0 cm

Elektros įvadas - įtampa - bendroji galia - saugiklis	Elektros įvado duomenys nurodyti duomenų lentelėje, esančioje prietaiso nugarėlėje.	
Tiekiamo vandens slėgis	Mažiausias Didžiausias	0,8 bar (0,08 MPa) 10 bar (1,0 MPa)
Našumas		6 asmenų indų rinkiniai

Ką daryti, jeigu...

Indaplovė neįsijungia ir nesustoja plovimo programos metu.

Kilus sutrikimui, iš pradžių pabandykite problemos sprendimą rasti patys. Jeigu patys ne-

galite rasti problemos sprendimo, kreipkitės į prekybos atstovą arba techninės priežiūros centrą.

Gedimo kodas ir veikimo sutrikimai	Galimos priežastys ir sprendimo būdai
<ul style="list-style-type: none"> skaitmeniniame ekrane rodoma .10 Į indaplovę nepatenka vanduo 	<ul style="list-style-type: none"> Užsikimšo arba kalkėmis apaugo vandens čiaupas. Išvalykite vandens čiaupą. Užsuktas vandens čiaupas. Atsukite vandens čiaupą. Užsikimšęs įvado žarnos filtras. Išvalykite filtrą. Neteisingai prijungta įvadinė vandens žarna. Žarna gali būti sulenkta arba prispausta. Įsitikinkite, kad sujungimas atliktas teisingai.
<ul style="list-style-type: none"> skaitmeniniame ekrane rodoma .20 Iš indaplovės neišbėga vanduo 	<ul style="list-style-type: none"> Užsikimšo praustuvo sifonas. Išvalykite praustuvo sifoną. Neteisingai prijungta vandens nuotekų žarna. Žarna gali būti sulenkta arba prispausta. Įsitikinkite, kad sujungimas atliktas teisingai.
<ul style="list-style-type: none"> vandens nuleidimo siurblys veikia nepertraukiamai visos valdymo skydelio indikacinės lemputės užgessta <p>Veikia apsaugos nuo vandens nuotekų įtaisas</p>	<ul style="list-style-type: none"> Užsukite vandens čiaupą ir kreipkitės į vietos techninės priežiūros centrą.
Programa neveikia	<ul style="list-style-type: none"> Neuždarytos prietaiso durelės. Uždarykite dureles. Neįkištas elektros laido kištukas. Įjunkite elektros laido kištuką. Perdegė namo elektros skydinės saugiklis. Pakeiskite saugiklį. Nustatytas atidėtas paleidimas. Atšaukite atidėtą paleidimą, jei norite iš karto pradėti programą.

Patikrinę įjunkite prietaisą. Programa tęsiasi nuo pertraukimo momento. Jeigu sutrikimas pasikartoja, kreipkitės į savo techninės priežiūros centrą.

Šie duomenys būtini, jei norite sulaukti skubios ir tinkamos pagalbos:

- Modelis (Mod.)
- Gaminio numeris (PNC)

- Serijos numeris (S. N.)
Norėdami sužinoti šiuos duomenis, žr. duomenų lentelę.
Būtinus duomenis užrašykite čia:
Modelio aprašymas:
Gaminio numeris:
Serijos numeris:

Nepatenkinami valymo rezultatai	
Nešvarūs indai	<ul style="list-style-type: none"> • Pasirinktos plovimo programos neįmanoma pritaikyti, esant konkrečiai įkrovai ir indų nešvarumui. • Krepšys įdėtas neteisingai, todėl vanduo negali pasiekti visų paviršių. • Purkštuvai negali laisvai sukstis dėl netinkamai sudėtų indų. • Nešvarūs arba neteisingai įstatyti filtrai. • Per mažas ploviklio kiekis arba jo visai nėra.
Ant indų lieka kalkių nuosėdų	<ul style="list-style-type: none"> • Tuščia druskos talpykla. • Nustatytas neteisingas vandens minkštinimo lygis. • Negerai uždarytas druskos talpyklos dangtelis.
Indai drėgni ir pilkšvi	<ul style="list-style-type: none"> • Nepanaudotas skaliklis. • Tuščias skaliklio dalytuvas.
Ant stiklinių ir indų matyti dryžiai, pieno dėmės arba melsvos apnašos	<ul style="list-style-type: none"> • Sumažinkite skaliklio kiekį.
Ant stiklinių ir indų lieka išdžiūvusio vandens lašų žymių	<ul style="list-style-type: none"> • Padidinkite skaliklio kiekį. • Priežastis gali būti ploviklis.

Įrengimas

⚠ Įspėjimas Įsitinkinkite, kad, įrengiant prietaisą, elektros laido kištukas ištrauktas iš elektros lizdo.

Prietaiso pastatymas

Statykite prietaisą šalia vandens čiaupo ir kanalizacijos vamzdžio.

Pastatę prietaisą į vietą patikrinkite, ar nėra sulenktos ar prispaustos vandens žarnos. Pastatykite prietaisą prie virtuvinės kriauklės, po stalviršiu ar įmontuokite į baldus...

Padėties parinkimas

Įstatykite indaplovę į virtuvės baldus.

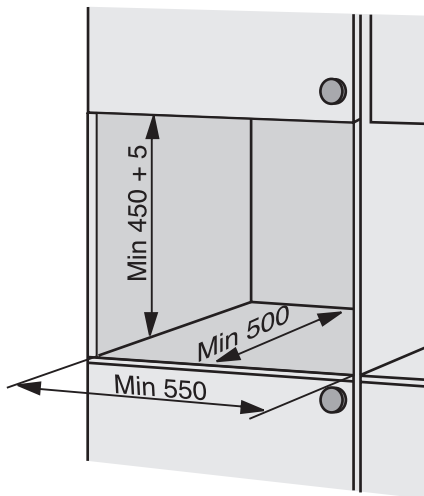

Įsitinkinkite, kad angos matmenys atitinka nurodytuosius.

Taip pat įsitinkinkite, kad balduose yra angos, skirtos vandens įvado ir nuotako žarnoms bei maitinimo laidui.

Prietaiso lygumo nustatymas

Įsitinkinkite, kad prietaisas pastatytas lygiai ir durys gerai užsidaro ir užsispaudžia. Jeigu prietaisas lygiai pastatytas, durelės nepasiekia spintelės šonų. Jeigu durys gerai neužsidaro, atlaisvinkite arba priveržkite reguliuojamas kojeles tol, kol prietaisas stovės lygiai.

Vandens įvado prijungimas

Vandens įvado žarna

Prietaise yra apsaugos funkcijos, kurios apsaugo nuo prietaiso panaudoto vandens patekimo į vandentiekį.

Prijungia prietaisą prie karšto (maks. 60°) arba šalto vandens čiaupo.

Jeigu karštas vanduo tiekiamas iš alternatyvių, ekologiškų energijos šaltinių (pvz., saulės energijos arba fotogalvaninių elementų ir vėjo jėgainių), naudokite karštą vandenį tam, kad sumažintumėte energijos sąnaudas.

Labai svarbu, kad vandens čiaupas būtų prie indaplovės ir lengvai pasiekiamas.

Įvado žarną prijunkite prie vandens čiaupo su išoriniu 3/4 colio sriegiu. Labai svarbu naudoti 1/2" ribotuvą.

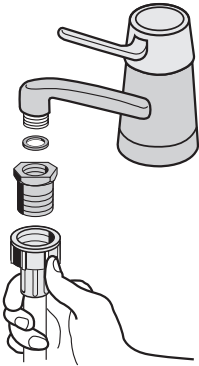

Jei vandens įvado žarna yra per trumpa, pakeiskite vandens įvado žarną tinkamo ilgio ir aukšto slėgio žarną. Nejunkite ilginamosios žarnos.

Kad būtų lengviau pritaikyti pastatymo vietoje, prie indaplovės prijungtos žarnos galą galima pasukti. Atlikite tokius veiksmus:

1. Atsukite laikančią veržlę.
2. Pasukite žarną.
3. Priveržkite laikančią veržlę.

! Įspėjimas Prieš pastatydami indaplovę į vietą įsitikinkite, kad laikančioji veržlė ir visi kiti sujungimai yra hermetiški.

! Įspėjimas Visada naudokite naują vandens įvado žarną. Nenaudokite seno prietaiso prijungimo žarnos.

Nuotekų žarna

Siekiant išvengti vandens sistemos pažeidimų, prietaise yra apsaugos sistema. Sutrikus veikimui vandens siurblys automatiškai pradeda šalinti indaplovėje likusį vandenį.

! Įspėjimas Tik jei indaplovė yra įjungta į elektros tinklą, apsaugos sistema suveiks, išjungus indaplovės maitinimą.

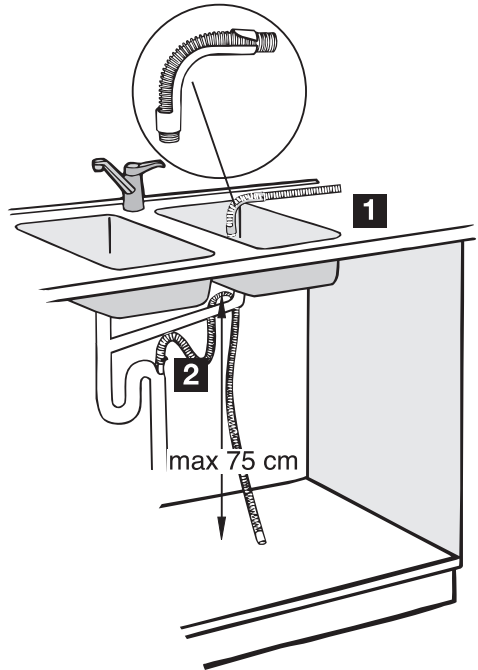

Norint prijungti vandens nuotako žarną, reikia atlikti 2 procedūras:

1. Žarnos gale pritvirtinkite pridedamą išlenktą plastikinį antgalį. Vandens nuleidimo žarną padėkite kriauklėje.
2. Vandens nuotako žarną prijunkite prie vandens nuleidimo sistemos. Žarna turi būti mažiausiai 75 cm aukštyje nuo indaplovės pagrindo, kad būtų išvengta netinkamo prietaiso veikimo.

Jeigu vandens nuotako žarną jungiate prie sifono, esančio po praustuviu, nuimkite plastikinę membraną (A). Nenuėmus membra-

nos, maisto likučiai gali užkimšti nuotekų žarnos sifoną

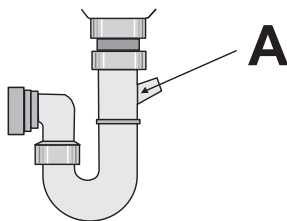

Elektros įvado prijungimas

! **Įspėjimas** Gamintojas nėra atsakingas, jeigu jūs nesivadovaujate šiomis saugos nuorodomis. Įžeminkite prietaisą pagal saugos nuorodas. Įsitikinkite, kad nominali įtampa ir galia duomenų lentelėje atitinka vietos tiekiamos elektros įtampą ir galią. Visada naudokite teisingai įrengtą įžemintą elektros lizdą.

Nenaudokite daugiakanalių kištukų, jungiklių ir ilginamųjų laidų. Gali kilti gaisras. Elektros laido nekeiskite patys. Kreipkitės į techninės priežiūros centrą. Įsitikinkite, kad, įrengus prietaisą, elektros laido kištukas yra lengvai prieinamas. Norėdami išjungti prietaisą, netraukite už elektros laido. Traukite paėmę už kištuko.

Aplinkosauga

Šis ant produkto arba jo pakuotės esantis simbolis  nurodo, kad su šiuo produktu negalima elgtis kaip su buitineis šiukšlėmis. Jį reikia perduoti atitinkam surinkimo punktui, kad elektros ir elektronikos įranga būtų perdirbta. Tinkamai išmesdami šį produktą, jūs prisidėsite prie apsaugos nuo galimo neigiamo poveikio aplinkai ir žmonių sveikatai, kurį gali sukelti netinkamas šio produkto išmetimas. Dėl išsamesnės informacijos apie šio produkto išmetimą, prašom kreiptis į savo miesto valdžios įstaigą, buitinių šiukšlių išmetimo tarnybą arba parduotuvę, kurioje pirkote šį produktą.

Pakavimo medžiagos yra ekologiškos ir gali būti naudojamos kaip antrinė žaliava. Plastikinės dalys yra pažymėtos ženklais, pavyzdžiui, >PE<, >PS< ir t. t. Pakavimo medžiagas sudėkite į atitinkamus buitinių atliekų kontenerius.

! **Įspėjimas** Norėdami prietaisą išmesti, atlikite šią procedūrą:

- Ištraukite elektros kištuką iš lizdo.
- Nupjaukite elektros kabelį bei kištuką ir juos išmeskite.
- Išmeskite durelių skląstį. Tai užkirs kelią vaikams užsidaryti prietaiso viduje ir sukelti pavojų savo gyvybei.

Electrolux. Thinking of you.

Aby dowiedzieć się więcej o naszej filozofii, odwiedź naszą stronę internetową www.electrolux.com

Spis treści

Informacje dotyczące bezpieczeństwa		Programy zmywania	41
	33	Wybór i uruchamianie programu zmywania	42
Opis urządzenia	34	Konserwacja i czyszczenie	44
Panel sterowania	35	Dane techniczne	44
Eksploatacja urządzenia	36	Co zrobić, gdy...	45
Ustawianie zmiękczacza wody	37	Instalacja	46
Wsypanie soli do zmywarki	37	Podłączenie do sieci wodociągowej	47
Wlewanie płynu nabyłszczającego	38	Podłączenie do sieci elektrycznej	48
Wkładanie sztućców i naczyń	39	Ochrona środowiska	48
Stosowanie detergentu	40		



Może ulec zmianie bez powiadomienia



Informacje dotyczące bezpieczeństwa

i Aby zapewnić bezpieczeństwo użytkownika i prawidłowe działanie urządzenia, przed przystąpieniem do instalacji i obsługi należy dokładnie przeczytać niniejszą instrukcję. Instrukcję przechowywać zawsze razem z urządzeniem, również w razie jego przeniesienia lub odsprzedaży. Użytkownicy muszą w pełni poznać działanie i funkcje ochronne urządzenia.

Prawidłowe użytkowanie

- Urządzenie jest przeznaczone wyłącznie do użytku w gospodarstwie domowym.
- Urządzenie służy wyłącznie do czyszczenia naczyń i sprzętów domowych nadających się do mycia w zmywarce.
- Nie używać rozpuszczalników w urządzeniu. Zagrożenie wybuchem.
- Noże i wszystkie przedmioty z ostrymi końcówkami umieszczać w koszyku na sztućce, ostrym końcem skierowanym w dół. Można też układać je w pozycji poziomej w koszu głównym.
- Używać wyłącznie markowych produktów przeznaczonych dla zmywarek (detergentu, soli oraz płynu nabyłszczającego).
- W przypadku otwarcia drzwi podczas pracy urządzenia może dojść do uwolnienia gorącej pary. Ryzyko poparzenia skóry.
- Nie wyjmować naczyń ze zmywarki przed zakończeniem programu mycia.

- Po zakończeniu zmywania wyjąć wtyczkę z gniazdka i zamknąć zawór dopływu wody.
- Urządzenie może być naprawiane wyłącznie przez montera z autoryzowanego serwisu. Używać wyłącznie oryginalnych części zamiennych.
- Nie wymieniać ich samodzielnie, aby uniknąć obrażeń i uszkodzenia urządzenia. Zawsze kontaktować się z lokalnym autoryzowanym serwisem.

Ogólne zasady bezpieczeństwa

- Urządzenie nie jest przeznaczone do użytku przez osoby (w tym dzieci) o ograniczonych zdolnościach fizycznych, sensorycznych czy umysłowych, a także nieposiadające doświadczenia ani odpowiedniej wiedzy. Osoby te mogą obsługiwać urządzenie wyłącznie pod nadzorem i po uzyskaniu instrukcji od osoby odpowiedzialnej za ich bezpieczeństwo.
- Przestrzegać instrukcji dotyczących bezpieczeństwa, dostarczonych przez producentów detergentów, aby uniknąć poparzeń oczu, ust i gardła.
- Nie pić wody ze zmywarki. W zmywarce mogą być obecne pozostałości detergentów.
- Zawsze zamykać drzwi urządzenia, gdy nie jest ono używane, aby uniknąć obrażeń i nie potknąć się o otwarte drzwi.

- Nie siadać ani nie stawać na otwartych drzwiach.

Bezpieczeństwo dzieci

- Urządzenie może być użytkowane wyłącznie przez osoby dorosłe. Dzieci należy pilnować, aby mieć pewność, że nie bawią się urządzeniem.
- Opakowanie przechowywać w miejscu niedostępnym dla dzieci. Istnieje ryzyko uduszenia.
- Wszystkie detergenty należy przechowywać w bezpiecznym miejscu. Nie dopuścić do kontaktu dzieci z detergentami.
- Dzieci nie powinny znajdować się w pobliżu urządzenia, gdy jego drzwi są otwarte.

Instalacja

- Upewnić się, że urządzenie nie uległo uszkodzeniu w czasie transportu. Nie podłączać uszkodzonego urządzenia. W razie potrzeby skontaktować się z dostawcą.
- Przed pierwszym użyciem usunąć wszystkie materiały opakowaniowe.

- Instalację elektryczną powierzyć wykwalifikowanemu i kompetentnemu specjalście.
- Podłączenie wodociągowe i kanalizacyjne powierzyć wykwalifikowanemu i kompetentnemu specjalście.
- Nie zmieniać specyfikacji ani nie modyfikować produktu. Ryzyko odniesienia obrażeń i uszkodzenia urządzenia.
- Nie używać urządzenia:
 - jeżeli przewód zasilający lub węże wodne są uszkodzone,
 - jeżeli panel sterowania, blat roboczy lub cokolwiek są uszkodzone w sposób dający dostęp do wnętrza urządzenia.
 Skontaktować się z lokalnym autoryzowanym serwisem.
- Nie wolno nawiercać ścian bocznych urządzenia, aby uniknąć uszkodzenia części hydraulicznych lub elektrycznych.

⚠ Ostrzeżenie! Dokładnie przestrzegać instrukcji dotyczących połączeń elektryczności oraz wody.

Opis urządzenia

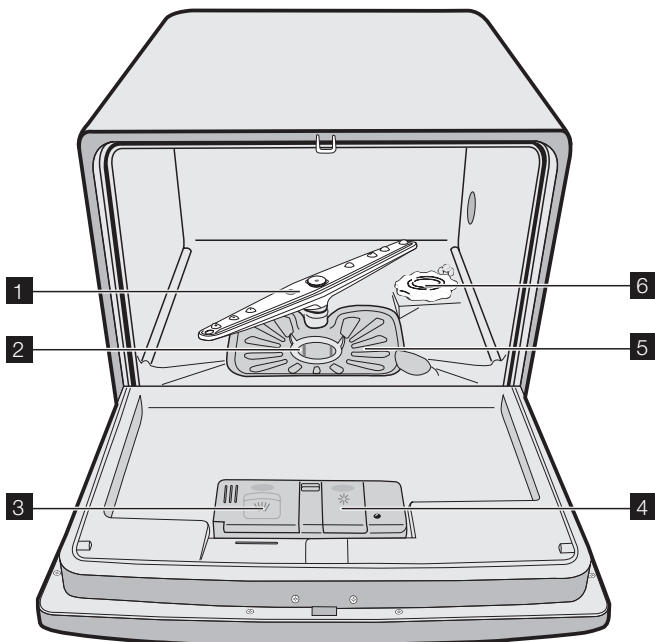

- 1 Ramię spryskujące
 - 2 Mikrofiltr
 - 3 Dozownik detergentu
 - 4 Dozownik płynu nabyliczającego
 - 5 Filtr płaski
 - 6 Zbiornik soli
- i** Tabliczka znamionowa znajduje się z tyłu urządzenia.

Panel sterowania

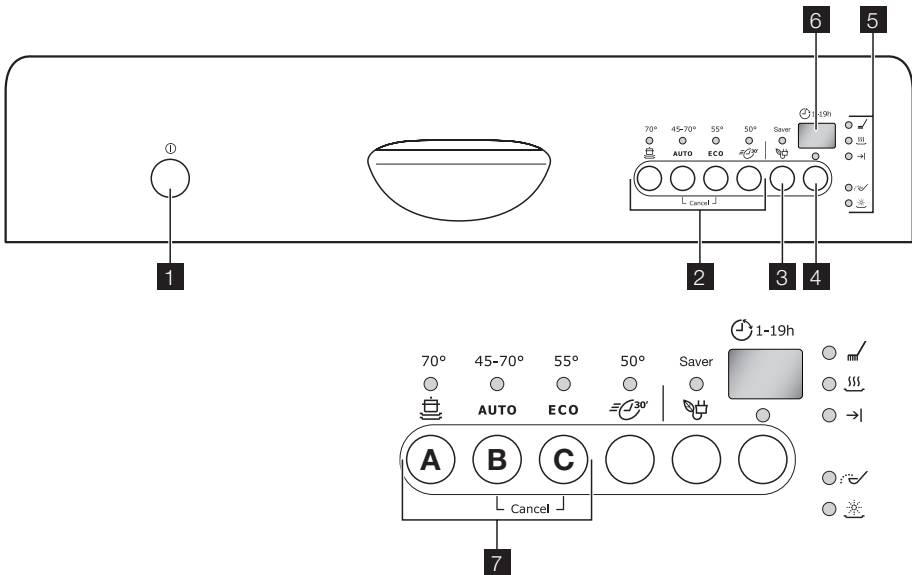

- 1 Przycisk Wł./Wyt.
- 2 Przyciski wyboru programów
- 3 Przycisk funkcji oszczędzania energii / (Saver)
- 4 Przycisk opóźnienia rozpoczęcia programu
- 5 Kontrolki
- 6 Wyświetlacz cyfrowy
- 7 Przyciski funkcyjne



Lampki sygnalizacyjne



Ta lampka włącza się podczas fazy mycia lub płukania.



Ta lampka włącza się podczas fazy suszenia.

Lampki sygnalizacyjne	
	Ta lampka włącza się po zakończeniu programu mycia.
 1)	Ta lampka włącza się, gdy należy napełnić zbiornik soli. Zapoznać się z rozdziałem "Używanie soli do zmywarek". Kontrolka soli może się świecić przez kilka godzin, ale nie ma to niepożądanego wpływu na działanie urządzenia.
 1)	Ta lampka włącza się, gdy należy napełnić płyn nablyszczający. Zapoznać się z rozdziałem "Używanie płynu nablyszczającego".

1) Ta lampka jest wyłączona podczas programu mycia.

Przycisk opóźnienia rozpoczęcia programu

Przycisk ten służy do opóźnienia rozpoczęcia programu mycia w zakresie od 1 do 19 godzin. Zapoznać się z rozdziałem "Ustawianie i uruchamianie programu".

Wyświetlacz cyfrowy

Na wyświetlaczu widoczne są:

- Ustawiony poziom zmiękczenia wody.
- Czas trwania programu.
- Czas pozostały do zakończenia programu.
- ZaZakończenie programu mycia.
- Ilość godzin opóźnienia rozpoczęcia programu.
- Kody usterek.

Przycisk trybu oszczędności energii

Ta funkcja powoduje zmniejszenie temperatury podczas fazy suszenia. Oszczędność energii wynosi między 10% a 25%.

i Jeśli po zakończeniu programu naczynia są mokre, należy zostawić drzwi uchylone, aby umożliwić ich naturalne wysuszenie.

Ta funkcja jest dostępna w połączeniu ze wszystkimi programami mycia. Po naciśnięciu przycisku włącza się odpowiednia lampka.

Funkcja oszczędzania energii nie ma wpływu na przebieg niektórych programów. Lista programów, na które funkcja oszczędzania energii nie ma wpływu znajduje się w rozdziale "Programy mycia".

Przyciski funkcyjne

Przyciski funkcyjne służą do wykonywania następujących czynności:

- Do ustawiania zmiękczacza wody. Zapoznać się z rozdziałem "Ustawianie zmiękczacza wody".
- Do anulowania włączonego programu lub opóźnienia rozpoczęcia programu. Zapoznać się z rozdziałem "Ustawianie i uruchamianie programu mycia".

Tryb ustawiania

Urządzenie działa w trybie ustawiania, gdy lampki kontrolne wszystkich programów są włączone.

Tryb ustawiania jest wymagany do wykonania następujących czynności:

- Do ustawiania programu mycia.
- Do ustawiania poziomu zmiękczenia wody.

Gdy lampka kontrolna programu jest włączona, należy anulować program, aby powrócić do trybu ustawiania. Zapoznać się z rozdziałem "Ustawianie i uruchamianie programu mycia".

Eksploatacja urządzenia

Należy postępować zgodnie z poniższymi instrukcjami wykonując kolejne czynności:

1. Sprawdzić zgodność poziomu zmiękczenia wody z twardością wody doprowadzonej do zmywarki. W razie potrzeby – zmienić ustawienia zmiękczacza wody.
2. Napełnić zbiornik soli solą do zmywarek.
3. Napełnić dozownik płynu nablyszczającego.
4. Włożyć naczynia i sztućce do zmywarki.
5. Ustawić program mycia odpowiedni do rodzaju naczyń i stopnia zabrudzenia.
6. Napełnić dozownik odpowiednią ilością detergentu.

7. Uruchomić program mycia.

i W przypadku używania tabletek do zmywarek należy zapoznać się z rozdziałem "Używanie detergentów".

Ustawianie zmiękczacza wody

Zmiękczacze wody usuwa minerały i sole z doprowadzanej wody. Substancje mineralne i sole mogą mieć negatywny wpływ na działanie urządzenia.

Twardość wody jest mierzona w równoważnych skalach:

- Stopnie niemieckie (dH°).
- Stopnie francuskie (°TH).

- mmol/l (milimol na liter – międzynarodowa jednostka twardości wody).
 - Stopnie Clarka.
- Ustawić zmiękczacze wody zgodnie z twardością wody z lokalnego ujęcia. W razie potrzeby skontaktować się z lokalnym zakładem wodociągowym.

°dH	Twardość wody		Stopnie Clarka	Ustawienie twardości wody	Poziom na wyświetlaczu cyfrowym
	mmol/l	°TH			
>24	>4.2	>40	> 28	5	5L
18- 24	3.2- 4.2	32- 40	22- 28	4	4L
12- 18	2.1- 3.2	19- 32	13- 22	3	3L
4- 12	0.7- 2.1	7- 19	5 -13	2	2L
< 4	< 0.7	< 7	< 5	1 ¹⁾	1L

1) Nie jest wymagane użycie soli.

Regulacja elektroniczna

i **Fabrycznym ustawieniem zmiękczacza wody jest poziom 3.**

1. Włączyć urządzenie.
2. Upewnić się, że urządzenie jest trybie ustawiania.
3. Naciśnij i przytrzymaj przyciski B i C, aż Lampki kontrolne przycisków funkcyjnych A, B i C zaczną migać.
4. Zwolnić przyciski funkcyjne B i C.
5. Nacisnąć przycisk funkcyjny A.
 - Lampki kontrolne przycisków funkcyjnych B i C zgasną.

- Lampka przycisku funkcyjnego A wciąż się świeci.
- Na wyświetlaczu cyfrowym widoczny jest aktualny poziom.

Przykład: Na wyświetlaczu cyfrowym widoczne jest **3L** = poziom 3.

6. Nacisnąć jeden raz przycisk funkcyjny A, aby zwiększyć poziom zmiękczacza wody o jeden.
7. Nacisnąć przycisk wł./wył., aby zapisać ustawienie.

Wsypywanie soli do zmywarki

! **Uwaga!** Używać wyłącznie soli do zmywarek. Sól nieprzeznaczona do zmywarek do naczyń powoduje uszkodzenie zmiękczacza wody.

! **Uwaga!** Grudki soli lub słona woda na dnie urządzenia mogą spowodować korozję. Aby zapobiec korozji, należy uzupełniać sól w urządzeniu

bezpośrednio przed włączeniem programu mycia.

Aby napełnić zbiornik soli, należy wykonać poniższe czynności:

1. Obrócić pokrywkę w kierunku przeciwnym do ruchu wskazówek zegara, aby otworzyć zbiornik soli.

2. Wlać do zbiornika soli 1 litr wody (tylko za pierwszym razem).
3. Do napełnienia zbiornika solą należy użyć lejka.

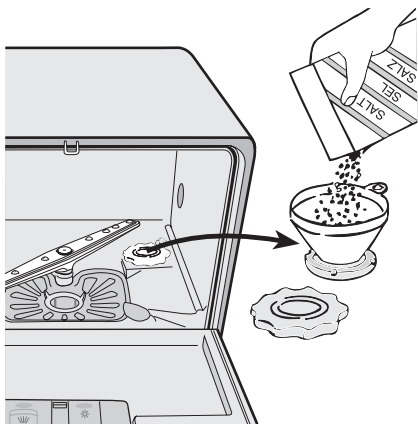

4. Usunąć sól rozsypaną wokół otworu zbiornika soli.
5. Obrócić pokrywkę w kierunku zgodnym z ruchem wskazówek zegara, aby zamknąć zbiornik soli.

i Podczas napełniania zbiornika solą, wypływa z niego woda – jest to normalne

Po ustawieniu zmiękczenia wody na poziom 1 kontrolka soli nie będzie włączana.

Wlewanie płynu nabyłyszczającego

! **Uwaga!** Należy używać wyłącznie markowych płynów nabyłyszczających przeznaczonych do zmywarek do naczyń.

Nie napełniać dozownika płynu nabyłyszczającego innymi produktami (np. środkiem do czyszczenia zmywarek, detergentem w płynie). Istnieje ryzyko uszkodzenia urządzenia.

i Płyn nabyłyszczający umożliwia suszenie naczyń bez smug lub plam. Podczas ostatniej fazy płukania płyn nabyłyszczający jest dodawany automatycznie.

Aby napełnić dozownik płynu nabyłyszczającego, wykonać poniższe czynności:

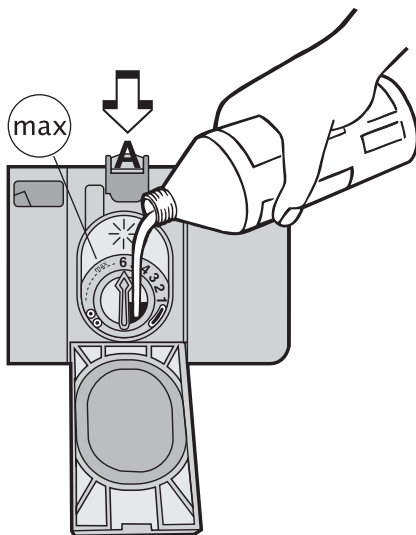

1. Nacisnąć klamkę (A), aby otworzyć dozownik płynu nabyłyszczającego.
2. Napełnić dozownik płynu nabyłyszczającego. Oznaczenie "max." wskazuje poziom maksymalny.
3. Rozlany płyn nabyłyszczający należy usunąć przy pomocy szmatki dobrze pochłaniającej wodę, aby zapobiec zbyt inten-

sywnemu pienieniu podczas późniejszego programu mycia.

- Zamknąć dozownik płynu nabyliczającego.

- i** Pojemność dozownika płynu nabyliczającego wynosi około 150 ml. Ilość płynu nabyliczającego wystarcza na około 60 programów mycia.

Regulacja dozowania płynu nabyliczającego

Ustawieniem fabrycznym urządzenia jest poziom 1.

Wkładanie sztućców i naczyń

Przydatne wskazówki i porady

- !** **Uwaga!** Urządzenie służy wyłącznie do czyszczenia naczyń i sprzętów domowych nadających się do mycia w zmywarce.

Nie używać urządzenia do czyszczenia przedmiotów pochłaniających wodę (gąbki, odzież domowa itd.).

- Przed włożeniem naczyń i sztućców do zmywarki wykonać poniższe czynności:
 - Usunąć wszelkie pozostałości jedzenia i resztki.
 - Namoczyć przypalone i wyschnięte resztki jedzenia.
- Podczas wkładania naczyń i sztućców do zmywarki przestrzegać poniższych wskazań:
 - Wydrążone elementy (np. kubki, szklanki i miski) układać otworami w dół.
 - Upewnić się, że woda nie zbiera się w pojemniku ani w zagłębieniu podstawy naczynia.
 - Upewnić się, że żadne naczynia ani sztućce nie znajdują się wewnątrz innych.
 - Upewnić się, że naczynia i sztućce nie zakrywają innych.
 - Upewnić się, że szklanki nie stykają się ze sobą.
 - Małe elementy umieścić w koszyku na sztućce.
- Elementy plastikowe i miski z powłoką zapobiegającą przywieraniu mogą zatrzymać krople wody.

Możliwe jest ustawienie dozowania płynu nabyliczającego w zakresie 1 - 6 (1 - 6 ml płynu nabyliczającego).

Więcej informacji znajduje się w punkcie dotyczącym wyników mycia (rozdział "Co robić, gdy..."). Należy rozpocząć od najniższego poziomu dozowania.

1. Aby zwiększyć dozowanie, należy obrócić strzałkę w kierunku zgodnym z ruchem wskazówek zegara.
2. Jeśli na naczyńiach widoczne są krople wody lub osad kamienia, należy zwiększyć dozowanie.

- Elementy plastikowe nie wysychają tak szybko, jak elementy porcelanowe i stalowe.
- Lekkie elementy umieścić w koszu głównym. Upewnić się, że naczynia się nie przemieszczają.

- !** **Uwaga!** Przed uruchomieniem programu zmywania upewnić się, że ramię spryskujące może się swobodnie obracać.

Kosz główny

Naczynia głębokie i duże pokrywki układać przy krawędziach kosza. Ułożyć naczynia na półkach na filizanki oraz pod nimi. Woda musi mieć dostęp do wszystkich powierzchni naczyń.

Półki na filizanki można złożyć w celu umycia wyższych naczyń.

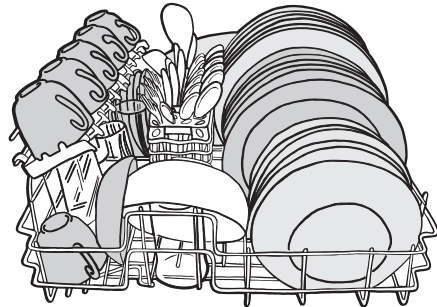

Kosz na sztućce

- !** **Ostrzeżenie!** Długich noży nie należy umieszczać pionowo aby uniknąć obrażeń.

Długie i/lub ostre sztuczce należy ułożyć poziomo w koszu głównym. Należy zachować ostrożność z ostrymi przedmiotami, takimi jak noże.

Wkładanie sztuczków do kosza:

- widelce i łyżki - trzonkami w dół.
- noże - trzonkami w górę.



Kosz na sztuczce posiada wyjmowaną kratkę na sztuczce.

Należy zapobiegać wzajemnemu sklejeniu się sztuczków.

- i** Przed zamknięciem drzwi upewnij się, że ramię spryskujące może się swobodnie obracać.

Stosowanie detergentu

i Używać wyłącznie detergentów (proszków, płynów lub tabletek) przeznaczonych do zmywarek do naczyń. Przestrzegać informacji podanych na opakowaniu:

- Dozowanie zalecane przez producenta.
- Zalecenia dotyczące przechowywania.

Instrukcje podane na opakowaniu zazwyczaj dotyczą dużych zmywarek (12 naczyń).

🌿 Nie używać większej ilości detergentów niż zalecane, aby chronić środowisko.

Uzupełnianie detergentu

Aby napęlić dozownik detergentu, należy wykonać poniższe czynności:

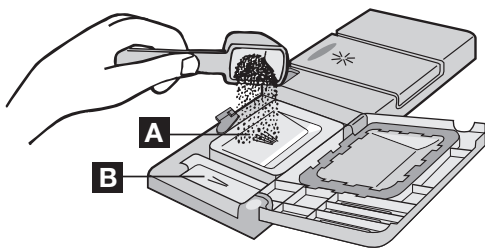

1. Otworzyć pokrywkę dozownika detergentu.
2. Napęlić dozownik (A) detergentem.
3. Jeżeli wybrano program obejmujący mycie wstępne, wsypać dodatkową ilość detergentu do przegródki mycia wstępnego (B). Detergent ten będzie zużyty podczas fazy mycia wstępnego.
4. Zamknąć pokrywkę dozownika detergentu.

Używanie tabletek do zmywarek

Umieścić tabletkę do zmywarek w dozowniku (A).

Tabletki do zmywarek zawierają:

- detergent
- środek nabyliczający
- inne środki czyszczące.

Aby użyć tabletek do zmywarek, należy wykonać poniższe czynności:

1. Upewnij się, że dane tabletki są przeznaczone do wody o dostępnej twardości. Zapoznać się z instrukcjami producenta.
2. Ustawić najniższe poziomy twardości wody i dozowania płynu nabyliczającego.

- i** Nie ma potrzeby napełniania zbiornika soli i dozownika płynu nablyszczającego.

Jeżeli efekty suszenia nie są zadowalające, wykonać poniższe czynności:

1. Napełnić dozownik płynu nablyszczającego.
2. Ustawić dozowanie płynu nablyszczającego w pozycji 2.

Aby ponownie użyć detergentu w proszku, należy wykonać poniższe czynności:

1. Uzpełnić zbiornik soli i dozownik płynu nablyszczającego.
2. Ustawić najwyższy poziom zmiękczenia wody.

3. Uruchomić program mycia bez naczyń.
4. Ustawić zmiękczacze wody. Zapoznać się z rozdziałem "Ustawianie zmiękczacza wody".
5. Wyregulować dozowanie płynu nablyszczającego.

- i** Detergenty różnych producentów rozpuszczają się w różnym czasie. Niektóre tabletki do zmywarek nie zapewniają odpowiednich wyników podczas krótkich programów mycia. Przy używaniu tabletek do zmywarek zaleca się korzystanie z długich programów mycia w celu całkowitego usunięcia detergentu.

Programy zmywania



Programy mycia

Program	Stopień zabrudzenia	Rodzaj załadunku	Opis programu	Opcja oszczędzania energii ¹⁾
	Duże zabrudzenie	Naczynia stołowe, sztucze, garnki i patelnie	Mycie wstępne Mycie zasadnicze w temperaturze do 70°C 2 płukania pośrednie Płukanie końcowe Suszenie	Możliwość wyboru, jest wpływ na przebieg programu.
AUTO 2)	Zabrudzenie mieszane - normalne i lekkie	Naczynia stołowe, sztucze, garnki i patelnie	Mycie wstępne Mycie zasadnicze w temperaturze do 45°C lub 70°C 1 lub 2 płukania pośrednie Płukanie końcowe Suszenie	Możliwość wyboru, jest wpływ na przebieg programu.
ECO 3)	Normalne zabrudzenie	Naczynia stołowe i sztucze	Mycie wstępne Mycie zasadnicze w temperaturze do 55°C 1 płukanie pośrednie Płukanie końcowe Suszenie	Możliwość wyboru, jest wpływ na przebieg programu.

Program	Stopień zabrudzenia	Rodzaj załadunku	Opis programu	Opcja oszczędzania energii ¹⁾
	Normalne lub lekkie zabrudzenie	Naczynia stołowe i sztucze	Mycie zasadnicze w temperaturze do 50°C 1 płukanie pośrednie Płukanie końcowe	Możliwość wyboru, nie ma wpływu na przebieg programu.

- 1) W programach, na które wpływ ma ta opcja, oszczędność energii wynosi między 10% a 25%.
 2) W programie mycia "Auto" w oparciu o rozpoznawane zmętnienie wody określany jest stopień zabrudzenia naczyń. Czas trwania programu, zużycie wody i energii mogą się różnić. Zależy to w głównej mierze od tego, czy urządzenie jest załadowane całkowicie, czy też częściowo oraz od stopnia zabrudzenia naczyń. Temperatura wody jest regulowana automatycznie w zakresie 45°C - 70°C.
 3) Program testowy dla instytutu badawczych. Dane z testów są przedstawione na osobnej, dołączonej do urządzenia naklejce.

Parametry eksploatacyjne

Program	Czas trwania programu (w minutach) ¹⁾	Zużycie energii (w kWh)	Zużycie wody (w litrach)
	-	1,0	9,0
AUTO	-	0,5-0,8	5,0-9,0
ECO	-	0,63	7,0
	-	0,45	6,0

1) Na wyświetlaczu cyfrowym widoczny jest czas trwania programu.

- i** Wartości te mogą zależeć od ciśnienia i temperatury wody, wahań napięcia zasilającego oraz ilości naczyń.

Wybór i uruchamianie programu zmywania

- i** Ustawić program mycia przy uchylonych drzwiach. Program mycia rozpoczyna się zaraz po zamknięciu drzwi. Do tego momentu można modyfikować ustawienia.

Wykonać poniższe czynności, aby ustawić i uruchomić program mycia:

1. Włączyć urządzenie.
2. Upewnić się, że urządzenie jest trybie ustawiania.
3. Nacisnąć przycisk jednego z programów. Zapoznać się z rozdziałem "Programy mycia".
 - Zapali się lampka kontrolna programu.
 - Lampki kontrolne wszystkich pozostałych programów zgasną.
 - Na wyświetlaczu cyfrowym miga czas trwania programu.

- Lampka kontrolna programu mycia zaczyna migać.
4. Zamknąć drzwi.
 - Program mycia rozpocznie się automatycznie.
 - Lampka kontrolna fazy mycia jest włączona.

- i** Gdy program jest włączony nie można go zmienić. Należy anulować program mycia.

! **Ostrzeżenie!** Program mycia przerywać lub anulować tylko w razie konieczności.

! **Uwaga!** Ostrożnie otwierać drzwi. Może dojść do uwolnienia gorącej pary.

Anulowanie programu mycia

1. Nacisnąć i przytrzymać przyciski funkcyjne B i C, aż do zaświecenia lampek wszystkich programów.
2. Zwolnić przyciski funkcyjne B i C, aby anulować program mycia.

W tym momencie można wykonać następującą czynność:

1. Wyłączyć urządzenie.
2. Ustawić nowy program mycia.

Przed ustawieniem nowego programu mycia należy napełnić dozownik detergentem.

Przerywanie programu mycia

Otworzyć drzwi.

- Program zostanie zatrzymany.

Zamknąć drzwi.

- Program zostanie wznowiony od momentu, w którym został przerwany.

Ustawianie i uruchamianie programu z opóźnionym rozpoczęciem

1. Nacisnąć przycisk wł./wył..
2. Ustawić program mycia.
3. Naciskać przycisk opóźnienia rozpoczęcia programu, aż na wyświetlaczu migać będzie wymagane opóźnienie.
 - Zapali się lampka kontrolna opóźnienia rozpoczęcia programu.
4. Zamknąć drzwi.
 - Na wyświetlaczu na stałe zacznie świecić liczba.
 - Zacznie się odliczanie czasu opóźnienia rozpoczęcia programu.
 - Czas opóźnienia jest odliczany w krokach co 1 godzinę.
 - Po zakończeniu odliczania następuje automatyczne rozpoczęcie programu mycia.

i Nie otwierać drzwi podczas odliczania, aby zapobiec jego przerwaniu. Po ponownym zamknięciu drzwi odliczanie jest kontynuowane od momentu przerwania.

Anulowanie opóźnienia rozpoczęcia programu:

1. Nacisnąć i przytrzymać przyciski funkcyjne B i C, aż do zaświecenia lampek wszystkich programów.

- Anulowanie opóźnienia rozpoczęcia programu powoduje również anulowanie samego programu.
2. Ustawić nowy program mycia.

i Możliwe jest wybranie programu mycia oraz opóźnienia jego rozpoczęcia również po zamknięciu drzwi. Po naciśnięciu przycisku programu do wybrania innego programu mycia lub opóźnienia jego rozpoczęcia pozostaną tylko 3 sekundy. Po upływie 3 sekund wybrany program rozpoczyna się automatycznie.

Zakończenie programu mycia

Urządzenie można wyłączyć w następujących warunkach:

- Urządzenie zatrzymało się automatycznie.
- Na wyświetlaczu widoczne jest 0.
- Włączy się lampka sygnalizująca zakończenie programu.

1. Nacisnąć przycisk wł./wył..
2. Otworzyć drzwi.
3. W celu osiągnięcia lepszych wyników suszenia, przed wyjęciem naczyń pozostać przy drzwiach uchylonych na kilka minut.

Przed wyjęciem naczyń ze zmywarki, poczekać aż wystygną. Gorące naczynia łatwo ulegają uszkodzeniu.

i Jeśli ustawiona została funkcja oszczędzania energii, po zakończeniu programu naczynia mogą być wilgotne. Zalecane jest pozostawienie otwartych drzwi urządzenia, aby umożliwić wyschnięcie naczyń.

Tryb czuwania

Jeżeli urządzenie nie zostanie wyłączone po zakończeniu programu mycia, automatycznie przechodzi ono w tryb czuwania. Tryb czuwania zmniejsza zużycie energii.

Po trzech minutach od zakończenia programu wszystkie lampki kontrolne gasną, a na wyświetlaczu widoczna jest jedna pozioma linia.

Nacisnąć jeden z przycisków (oprócz przycisku wł./wył.), aby powrócić do trybu zakończenia programu.

Konserwacja i czyszczenie

! **Ostrzeżenie!** Przed przystąpieniem do czyszczenia należy wyłączyć urządzenie.

Czyszczenie filtrów

! **Uwaga!** Nie używać urządzenia bez filtrów. Upewnić się, że filtry są prawidłowo zainstalowane. Nieprawidłowa instalacja filtrów spowoduje niezadawalające wyniki mycia oraz uszkodzenie urządzenia.

Zmywarka ma dwa filtry:

1. mikrofiltr
2. filtr płaski

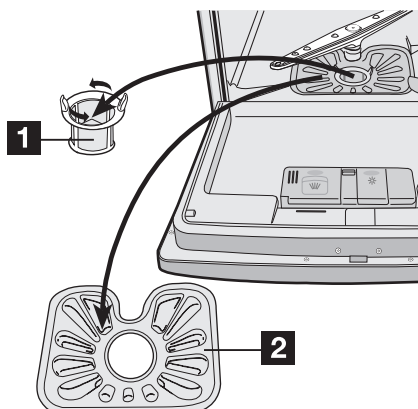

Aby wyczyścić filtry, należy wykonać poniższe czynności:

1. Otworzyć drzwi.
2. Wyjąć kosz.
3. Wyjąć filtry znajdujące się w dnie urządzenia.
4. Dokładnie wyczyścić filtry pod bieżącą wodą.
5. Ponownie założyć filtry.
6. Aby zablokować mikrofiltr, obrócić go w kierunku zgodnym z ruchem wskazówek zegara.

7. Zamknąć drzwi.

Czyszczenie ramienia spryskującego

Regularnie sprawdzać stan ramienia spryskującego. Usunąć resztki potraw z otworów w ramieniu spryskującym.

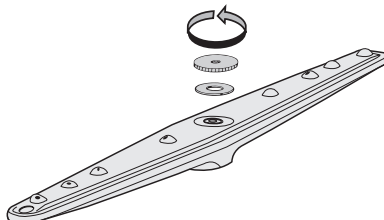

Wykonać następujące czynności, aby wymontować ramię spryskujące:

1. Odkręcić nakrętkę w kierunku przeciwnym do ruchu wskazówek zegara.
2. Wyjąć ramię spryskujące.
3. Wyczyścić otwory.

Czyszczenie zewnętrzne

Zewnętrzne powierzchnie urządzenia i panel sterowania czyścić zwilżoną, miękką szmatką. Używać wyłącznie neutralnych środków do czyszczenia. Nie używać materiałów ściernych, myjek do szorowania ani rozpuszczalników (aceton, trichloroetylen itp.).

Środki ostrożności w przypadku mrozu

! **Uwaga!** Nie instalować urządzenia w miejscach, w których temperatura jest niższa niż 0°C. Producent nie ponosi odpowiedzialności za uszkodzenia wywołane przez mróz.

Jeśli nie ma innej możliwości, opróżnić urządzenie i zamknąć drzwi. Odłączyć wąż doprowadzający wodę i usunąć z niego wodę.

Dane techniczne

Wymiary	Szerokość Wysokość Głębokość	54,5 cm 44,7 cm 48,0-49,0 cm
Przyłącze elektryczne - Napięcie - Moc całkowita - Bezpiecznik	Informacje dotyczące podłączenia elektrycznego znajdują się na tabliczce znamionowej z tyłu urządzenia.	

Ciśnienie doprowadzanej wody	Wartość minimalna Wartość maksymalna	0,8 bara (0,08 MPa) 10 barów (1,0 MPa)
Pojemność		6 standardowych nakryć

Co zrobić, gdy...

Urządzenie nie uruchamia się lub zatrzymuje się podczas pracy.

W razie wystąpienia problemów, należy najpierw spróbować samodzielnie znaleźć roz-

wiązanie. Jeżeli nie można znaleźć rozwiązania, należy skontaktować się ze sprzedawcą lub lokalnym autoryzowanym serwisem.

Kod usterki i usterka	Możliwa przyczyna i rozwiązanie
<ul style="list-style-type: none"> Na wyświetlaczu widoczne jest .10 Zmywarka nie napelnia się wodą	<ul style="list-style-type: none"> Zawór wody jest zablokowany lub zatkany osadem kamienia. Wyczyścić zawór wody. Zamknięty dopływ wody. Otworzyć dopływ wody. Zablokowany filtr w wężu doprowadzającym wodę. Wyczyścić filtr. Nieprawidłowe połączenie węża doprowadzającego wodę. Wąż może być zagięty lub przygnieciony. Upewnić się, że połączenie jest prawidłowe.
<ul style="list-style-type: none"> Na wyświetlaczu widoczne jest .20 Zmywarka nie spuszcza wody	<ul style="list-style-type: none"> Zatkane rozgałęzienie syfonu zlewozmywaka. Wyczyścić rozgałęzienie syfonu zlewozmywaka. Nieprawidłowe połączenie węża spustowego. Wąż może być zagięty lub przygnieciony. Upewnić się, że połączenie jest prawidłowe.
<ul style="list-style-type: none"> Pompa opróżniająca działa bez przerwy Wszystkie lampki kontrolne na panelu sterowania gasną Włączyło się zabezpieczenie przed zalaniem	<ul style="list-style-type: none"> Zamknąć dopływ wody i Skontaktować się z lokalnym autoryzowanym serwisem.
Program nie uruchamia się	<ul style="list-style-type: none"> Drzwi urządzenia nie są zamknięte. Zamknąć drzwi. Wtyczka przewodu zasilającego nie jest podłączona. Podłączyć wtyczkę do gniazdka. Przepalony bezpiecznik w instalacji elektrycznej. Wymienić bezpiecznik. Ustawiono opóźnienie rozpoczęcia programu. . Anulować opóźnienie rozpoczęcia programu, aby uruchomić program.

Po sprawdzeniu włączyć urządzenie. Program zostanie wznowiony od punktu przerwania. Jeżeli problem wystąpi ponownie, skontaktować się z lokalnym autoryzowanym serwisem.

Poniższe dane są niezbędne dla serwisu aby pomoc była szybka i skuteczna:

- Model (Mod.)
- Numer produktu (PNC)

- Numer seryjny (S.N.)

Informacje te znajdują się na tabliczce znamionowej.

W tym miejscu można zapisać wymagane dane:

Opis modelu:

Numer produktu:

Numer seryjny:

Efekty mycia nie są zadowalające	
Naczynia nie są czyste	<ul style="list-style-type: none"> Wybrano program mycia nieodpowiedni do rodzaju naczyń lub zabrudzenia. Kosz jest załadowany nieprawidłowo, przez co woda nie dochodzi do wszystkich powierzchni. Ramię spryskujące nie obraca się swobodnie w wyniku nieprawidłowego rozmieszczenia naczyń. Zabrudzone lub nieprawidłowo zainstalowane filtry. Zbyt mała ilość lub brak detergentu.
Osad kamienia na naczyniach	<ul style="list-style-type: none"> Pusty zbiornik na sól. Nieprawidłowo ustawiony poziom zmiękczenia wody. Pokrywka zbiornika na sól nie jest prawidłowo dokręcona.
Naczynia są mokre i matowe	<ul style="list-style-type: none"> Nie użyto płynu nablyszczającego. Dozownik płynu nablyszczającego jest pusty.
Smugi, mętne plamy lub niebieskawa powłoka na szklankach i naczyniach	<ul style="list-style-type: none"> Zmniejszyć dozowanie płynu nablyszczającego.
Wyschnięte ślady kropel wody na szklankach i naczyniach	<ul style="list-style-type: none"> Zwiększyć dozowanie płynu nablyszczającego. Przyczyną może być rodzaj użytego detergentu.

Instalacja

⚠ Ostrzeżenie! Upewnić się, że podczas instalacji wtyczka przewodu zasilającego jest wyjęta z gniazdka.

Instalacja urządzenia

Ustawić urządzenie w pobliżu źródła i odpływu wody.

Wsuwając urządzenie należy uważać, aby nie przygnieść lub nie zagiąć węża doprowadzającego wodę ani węża spustowego. Urządzenie można zamontować na blacie kuchennym, nad zlewem lub w szafce kuchennej.

Miejsce instalacji

Instalacja zmywarki we wnęce meblowej.

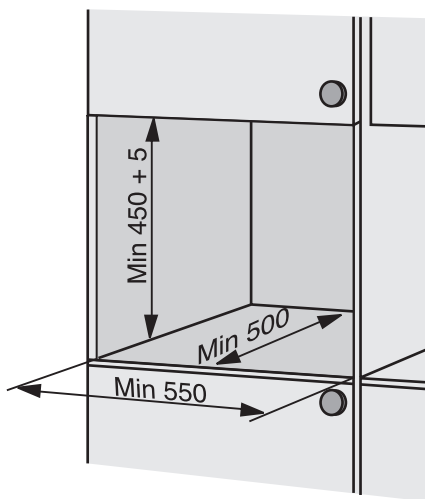

Należy upewnić się, że wymiary wnęki odpowiadają podanym wymiarom.

Należy pamiętać o wykonaniu w szafce otworów na wąż doprowadzający wodę, wąż spustowy i przewód zasilający.

Poziomowanie urządzenia

Należy zadbać o poziomicowanie urządzenia, aby drzwi były szczelne i zamykały się prawidłowo. Jeżeli urządzenie jest prawidłowo poziomicowane, drzwi nie zahaczają o boki obudowy. Jeżeli nie można prawidłowo

zamknąć drzwi, należy wkręcać lub wykręcać regulowane nóżki, aż urządzenie zostanie wypoziomowane.

Podłączenie do sieci wodociągowej

Wąż doprowadzający wodę

Urządzenie ma zabezpieczenie uniemożliwiające powrót używanej w nim wody do instalacji wody pitnej.

Podłączyć urządzenie do wody ciepłej (maks. 60°) lub zimnej.

Jeżeli ciepła woda jest wytwarzana przy pomocy alternatywnych źródeł energii, które są bardziej przyjazne środowisku (np. kolektory słoneczne, ogniwa słoneczne lub elektrownie wiatrowe), można użyć jej do zasilania urządzenia, aby zmniejszyć zużycie energii.

Ważne jest aby zawór wody lub zawór odcinający był umieszczony w pobliżu zmywarki oraz by był zapewniony do niego dostęp.

Podłączyć wąż doprowadzający wodę do zaworu z zewnętrznym gwintem 3/4". W razie potrzeby należy użyć redukcji 1/2" cala.

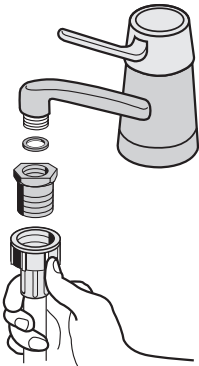

Jeśli wąż doprowadzający wodę jest zbyt krótki, należy go wymienić na odpowiednio dłuższy wąż ciśnieniowy. Nie podłączać węża przedłużającego.

W celu ułatwienia instalacji, końcówkę węża podłączoną do zmywarki można obrócić w lewo lub w prawo. Należy wykonać następujące czynności:

1. Poluzować nakrętkę mocującą.
2. Obrócić wąż.
3. Dokręcić nakrętkę mocującą.

! **Ostrzeżenie!** Upewnić się, że nakrętka mocująca oraz wszelkie inne połączenia

są szczelnie dokręcone przed ustawieniem zmywarki w docelowym miejscu.

! **Ostrzeżenie!** Należy zawsze używać nowego węża doprowadzającego wodę. Nie wolno stosować węża używanego wcześniej z poprzednim urządzeniem.

Wąż spustowy

Urządzenie ma zabezpieczenie przed wyciekami wody. W razie awarii pompa opróżniająca samoczynnie odprowadza znajdującą się w zmywarce wodę.

! **Ostrzeżenie!** Zabezpieczenie przed wyciekami wody działa nawet gdy zmywarka jest wyłączona o ile jest podłączona do gniazdka.

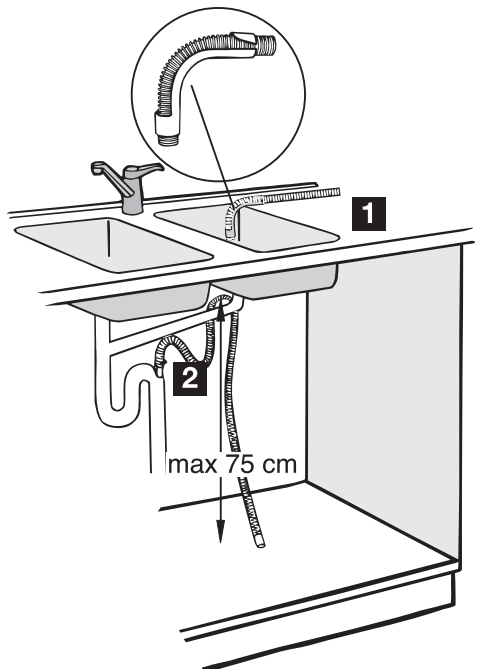

Wąż spustowy można zamontować na dwa sposoby :

1. Na koniec węża założyć plastikowe kolanko dostarczone w komplecie.
Włożyć końcówkę węża spustowego do umywalki.
2. Podłączyć wąż spustowy do instalacji kanalizacyjnej.
Wąż musi być ułożony nie wyżej niż 75 cm ponad podstawę zmywarki, aby zapobiec nieprawidłowemu działaniu urządzenia.

Usunąć plastikową membranę (A) przed podłączeniem węża spustowego do syfonu pod zlewem. Jeżeli membrana nie zostanie

całkowicie usunięta, gromadzące się resztki jedzenia mogą spowodować powstanie blokad w rozgałęzieniu syfonu.

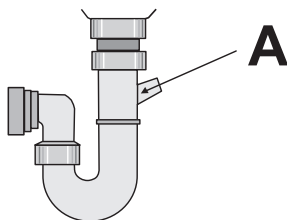

Podłączenie do sieci elektrycznej

! **Ostrzeżenie!** Producent nie ponosi odpowiedzialności za szkody wynikające z nieprzestrzegania wskazówek bezpieczeństwa. Uziemić urządzenie zgodnie z przepisami bezpieczeństwa. Upewnić się, że napięcie znamionowe i moc podane na tabliczce znamionowej są zgodne z napięciem i obciążalnością lokalnej instalacji zasilającej. Używać wyłącznie prawidłowo zainstalowanego gniazdka z uziemionym stykiem ochronnym.

Nie używać rozgałęziaczy, łączników ani przedłużaczy. Istnieje ryzyko pożaru. Nie wymieniać samodzielnie przewodu zasilającego. Skontaktować się z lokalnym autoryzowanym serwisem. Należy zadbać o to, aby po zakończeniu instalacji urządzenia wtyczka przewodu zasilającego była łatwo dostępna. Nie ciągnąć za przewód zasilający w celu odłączenia urządzenia. Zawsze ciągnąć za wtyczkę.

Ochrona środowiska

Symbol  na produkcie lub na opakowaniu oznacza, że tego produktu nie wolno traktować tak, jak innych odpadów domowych. Należy oddać go do właściwego punktu skupu surowców wtórnych zajmującego się złomowanym sprzętem elektrycznym i elektronicznym. Właściwa utylizacja i złomowanie pomaga w eliminacji niekorzystnego wpływu złomowanych produktów na środowisko naturalne oraz zdrowie. Aby uzyskać szczegółowe dane dotyczące możliwości recyklingu niniejszego urządzenia, należy skontaktować się z lokalnym urzędem miasta, służbami oczyszczania miasta lub sklepem, w którym produkt został zakupiony.

Użyte materiały opakowaniowe są przyjazne dla środowiska i nadają się do przetworzenia. Elementy plastikowe można zidentyfikować na podstawie oznaczeń, np. >PE<, >PS< itd. Opakowanie należy wyrzucić do właściwego

pojemnika w instytucjach zajmujących się utylizacją odpadów.

! **Ostrzeżenie!** Aby poddać urządzenie utylizacji, wykonać poniższe czynności:

- Wyjąć wtyczkę przewodu zasilającego z gniazdka.
- Odciąć i usunąć przewód zasilający z wtyczką.
- Usunąć zatrzask drzwi. Zapobiega to zatrzaśnięciu się dzieci wewnątrz urządzenia i zagrożeniu ich życia.

Electrolux. Thinking of you.

Обменяйтесь с нами своими мыслями на
www.electrolux.com

Содержание

Сведения по технике безопасности		Использование моющих средств	57
	49	Программы мойки	58
Описание изделия	51	Выбор и запуск программы мойки	59
Панель управления	52	Уход и чистка	61
Эксплуатация изделия	53	Технические данные	62
Установка смягчителя воды	53	Что делать, если ...	62
Использование соли для		Установка	63
посудомоечных машин	54	Подключение к водопроводу	64
Использование ополаскивателя	55	Подключение к электросети	65
Загрузка столовых приборов и посуды	56	Охрана окружающей среды	66



Право на изменения сохраняется



Сведения по технике безопасности



Для собственной безопасности и правильной эксплуатации машины перед ее установкой и использованием внимательно прочитайте настоящее руководство. Всегда храните настоящие инструкции вместе с машиной, даже если передаете или продаете ее. Пользователи должны хорошо знать, как работает машина, и правила безопасности при ее эксплуатации.

Правильная эксплуатация

- Данный прибор предназначен только для бытового применения.
- Используйте машину только для мытья бытовой посуды, пригодной для посудомоечных машин.
- Не заправляйте в машину растворители. Опасность взрыва.
- Кладите ножи и все предметы с острыми концами в корзину для столовых приборов острыми концами вниз. Либо укладывайте их горизонтально в основную корзину.
- Используйте только фирменные продукты для посудомоечных машин (моющее средство, соль, ополаскиватель).
- При открывании дверцы посудомоечной машины во время ее работы из

нее может вырваться горячий пар. Опасность ожогов кожи.

- Не извлекайте посуду из посудомоечной машины до окончания программы мойки.
- После завершения программы мойки отключите сетевой шнур от розетки электропитания и закройте кран подачи воды.
- Ремонт машины может выполнять только квалифицированный специалист сервисной службы. Используйте только оригинальные запасные части.
- Не ремонтируйте машину самостоятельно, чтобы избежать травм и повреждения прибора. Обращайтесь в авторизованный сервисный центр.

Общие правила техники безопасности

- Лица (включая детей) с нарушенными физическими способностями или с недостатком опыта или знаний не должны пользоваться данным прибором. Они должны находиться под присмотром или получать инструкции от лица, ответственного за их безопасность.

- Соблюдайте инструкции по технике безопасности от производителя моющего средства для посудомоечных машин, чтобы предотвратить ожоги глаз, рта и горла.
- Не пейте воду из посудомоечной машины. В машине могут быть остатки моющего средства.
- Чтобы предотвратить травмы и не споткнуться об открытую дверцу, всегда закрывайте ее, если не пользуетесь машиной.
- Не садитесь и не вставайте на открытую дверцу.

Безопасность детей

- Этим прибором могут пользоваться только взрослые. Следите за тем, чтобы маленькие дети не играли с прибором.
- Храните все упаковочные материалы в недоступном для детей месте. Существует риск смерти от удушья.
- Храните все моющие средства в безопасном месте. Не позволяйте детям прикасаться к моющим средствам.
- Не подпускайте детей к посудомоечной машине, когда ее дверца открыта.

Установка

- Убедитесь, что машина не повреждена при транспортировке. Не подключайте поврежденную машину. При не-

обходимости свяжитесь с поставщиком.

- Перед тем, как приступить к эксплуатации, удалите всю упаковку.
- Подключение к электросети должно выполняться квалифицированным компетентным лицом.
- Подключение к сети водоснабжения и канализации должно выполняться квалифицированным компетентным лицом.
- Не меняйте технические характеристики или конструкцию этого изделия. Риск получения травм или повреждения изделия.
- Не включайте машину:
 - если повреждены кабель электропитания или шланги для воды,
 - если панель управления, рабочая поверхность или цоколь повреждены настолько, что стала доступной внутренняя часть машины.
 Обращайтесь в местный авторизованный сервисный центр.
- Не сверлите боковые стенки машины, чтобы не повредить гидравлические или электрические компоненты.



ВНИМАНИЕ! Строго придерживайтесь инструкций по подключению к сетям электро- и водоснабжения.

Описание изделия

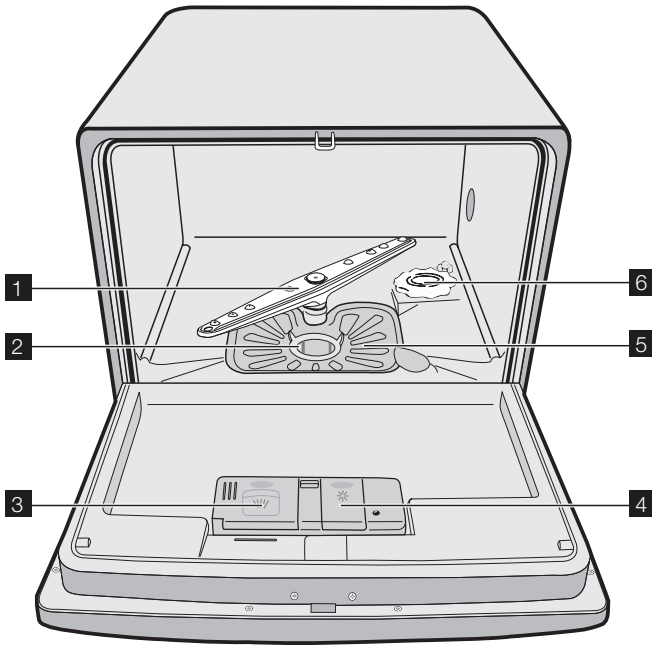

- 1** Разбрызгиватель
 - 2** Микрофильтр
 - 3** Дозатор моющего средства
 - 4** Дозатор ополаскивателя
 - 5** Плоский фильтр
 - 6** Емкость для соли
- i** Табличка с техническими данными находится на тыльной стороне изделия.

Панель управления

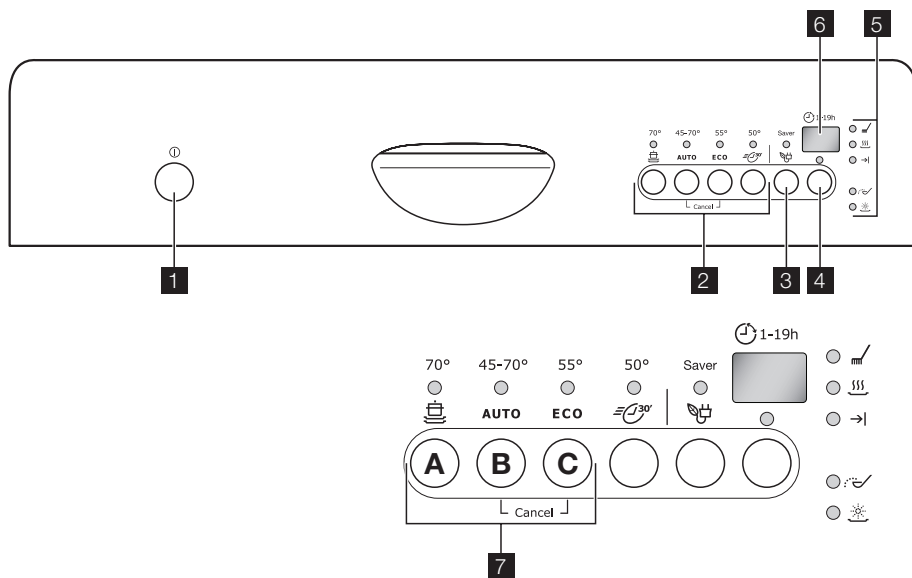

- 1** Кнопка Вкл/Выкл
- 2** Кнопки выбора программ
- 3** Кнопка энергосбережения / (Saver)
- 4** Кнопка задержки пуска
- 5** Индикаторы
- 6** Цифровой дисплей
- 7** Функциональные кнопки

Индикаторы

	Индикатор загорается, когда выполняется стадия мойки или полоскания.
	Индикатор загорается, когда выполняется стадия сушки.
	Индикатор загорается, когда завершается программа мойки.
	Индикатор загорается, когда необходимо наполнить контейнер для соли. См. раздел "Применение посудомоечной соли". Индикатор наличия соли может оставаться включенным в течение нескольких часов, но это не оказывает нежелательного влияния на работу машины.
	Индикатор загорается, когда необходимо наполнить емкость для соли. См. раздел "Использование ополаскивателя".

1) Пока выполняется программа мойки, индикатор не светится.

Кнопка задержки пуска

Используйте кнопку задержки пуска для задержки пуска программы мойки на время от 1 до 19 часов. См. раздел "Установка и пуск программы мойки".

Цифровой дисплей

Дисплей показывает:

- заданную степень жесткости на устройстве смягчения воды.
- Продолжительность программы.
- Время до конца выполнения программы.
- Окончание программы мойки.
- Часы задержки пуска.
- Коды неисправностей.

Кнопка "Энергосбережение"

Эта функция снижает температуру сушки. Сберегается от 10 % до 25 % электроэнергии.

- i** Если посуда по окончании программы осталась влажной, подержите дверцу приоткрытой, чтобы дать посуде просохнуть.

Эта функция доступна для всех программ мойки. При нажатии кнопки начнет светиться соответствующий индикатор. Функция энергосбережения с определенными программами не действует.

Эксплуатация изделия

Следуйте инструкциям, приведенным для каждого шага процедуры.

1. Проверьте, чтобы на устройстве смягчения воды был установлен правильный для вашей местности уровень жесткости воды. При необходимости настройте устройство смягчения воды.
2. Насыпьте соль для посудомоечных машин в емкость для соли.
3. Залейте ополаскиватель в дозатор.
4. Загрузите в машину столовые приборы и посуду.

Установка смягчителя воды

Устройство смягчения воды удаляет минеральные вещества и соли из водопроводной воды, подаваемой в машину. Минеральные вещества и соли могут ока-

зывать вредное воздействие на работу машины.

Функциональные кнопки

Функциональные кнопки используются для таких операций:

- Настройка устройства смягчения воды. См. раздел "Настройка устройства смягчения воды".
- Отмена выполняемой программы мойки или выполняемой задержки пуска. См. раздел "Задание и пуск программы мойки".

Режим настройки

Машина находится в режиме настройки, когда светятся все индикаторы программ.

Машина должна быть в режиме настройки для выполнения следующих операций:

- Задание программы мойки.
- Настройка уровня в устройстве смягчения воды.

Если горит программный индикатор, отмените программу, чтобы вернуться в режим настройки. См. раздел "Задание и пуск программы мойки".

5. Выберите правильную программу мойки в соответствии с типом посуды и степенью ее загрязнения.
6. Заполните дозатор моющего средства надлежащим количеством моющего средства.
7. Запустите программу мойки.

- i** Если вы используете таблетированные моющие средства, см. раздел "Использование моющих средств".

зывать вредное воздействие на работу машины.

Жесткость воды измеряется в соответствующих единицах:

- немецких градусах (dH°),
- французских градусах (°ТН),
- ммоль/л (миллимолях на литр - международных единицах жесткости воды),
- градусах по шкале Кларка.

Установите на устройстве смягчения воды уровень, соответствующий жесткости воды в вашей местности. При необходимости, обратитесь в местную организацию по водоснабжению.

°dH (градусы жесткости воды)	Жесткость воды		шкала Кларка	Настройка жесткости воды	Значение на дисплее
	ммоль/л	°ТН			
>24	>4.2	>40	> 28	5	5L
18- 24	3.2- 4.2	32- 40	22- 28	4	4L
12- 18	2.1- 3.2	19- 32	13- 22	3	3L
4- 12	0.7- 2.1	7- 19	5 -13	2	2L
< 4	< 0.7	< 7	< 5	1 ¹⁾	1L

1) Соль не требуется.

Электронные регулировки

i На заводе устройство смягчения воды настроено на уровень 3.

1. Включите машину.
2. Убедитесь, что машина находится в режиме настройки.
3. Нажмите и удерживайте функциональные кнопки В и С, пока не начнут мигать индикаторы функциональных кнопок А, В и С.
4. Отпустите функциональные кнопки В и С.
5. Нажмите функциональную кнопку А.

- Индикаторы функциональных кнопок В и С гаснут.
- Индикатор функциональной кнопки А продолжает мигать.
- Цифровой дисплей показывает текущий уровень.

Пример: Цифровой дисплей показывает 3L = уровень 3.

6. Нажмите один раз функциональную кнопку А, чтобы увеличить уровень в устройстве смягчения воды на один шаг.
7. Нажмите кнопку Вкл/Выкл, чтобы сохранить операцию.

Использование соли для посудомоечных машин

! **ПРЕДУПРЕЖДЕНИЕ!** Используйте только соль для посудомоечных машин. Соль, не предназначенная для посудомоечных машин, может повредить устройство для смягчения воды.

! **ПРЕДУПРЕЖДЕНИЕ!** Крупички соли или соленая вода на дне машины могут вызвать коррозию. Чтобы предотвратить коррозию, насыпайте соль в машину до начала выполнения программы мойки.

1. Поверните крышку против часовой стрелки, чтобы открыть емкость для соли.
2. Налейте в емкость для соли 1 л воды (только перед первым использованием).
3. Чтобы засыпать в емкость соль, воспользуйтесь воронкой.

Чтобы наполнить емкость для соли, выполните следующие действия:

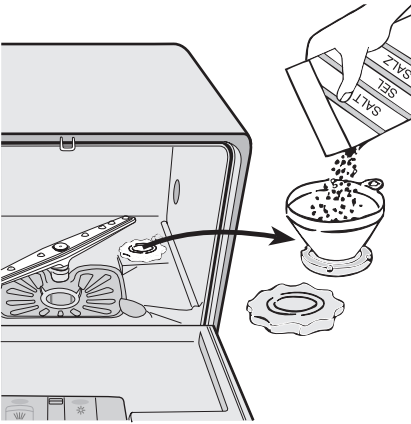

4. Уберите соль вокруг отверстия емкости для соли.
5. Поверните крышку по часовой стрелке, чтобы закрыть емкость для соли.

i То, что вода выливается из емкости для соли, когда насыпается соль, нормально.

Когда на устройстве смягчения воды установлен уровень 1, индикатор соли не светится.

Использование ополаскивателя

! **ПРЕДУПРЕЖДЕНИЕ!** Используйте только фирменный ополаскиватель для посудомоечных машин. Не заполняйте дозатор ополаскивателя другими составами (средство для чистки посудомоечных машин, жидкое моющее средство и т.п.) В результате этого возможно повреждение машины.

i Ополаскиватель позволяет сушить посуду без образования полос и пятен. Машина автоматически добавляет ополаскиватель во время последнего цикла полоскания.

Чтобы наполнить дозатор ополаскивателя, выполните следующие действия:

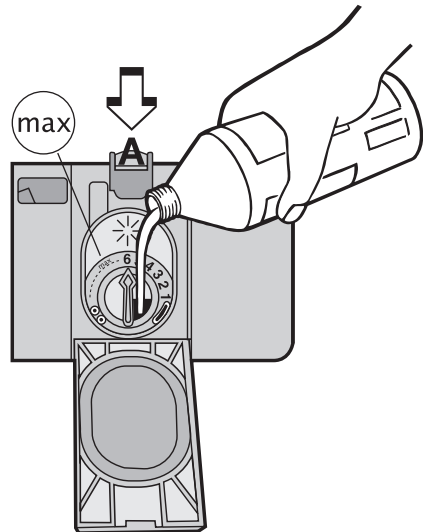

1. Нажмите кнопку (A), чтобы открыть дозатор ополаскивателя
2. Залейте в дозатор ополаскиватель. Отметка "max" показывает максимальный уровень.
3. Вытрите пролившийся ополаскиватель салфеткой, хорошо впитывающей жидкость, во избежание избыточного пенообразования при следующей мойке.
4. Закройте дозатор ополаскивателя.

- i** Емкость дозатора ополаскивателя примерно 150 мл. Этого количества ополаскивателя достаточно примерно для 60 циклов мойки.

Регулировка дозировки ополаскивателя

На заводе устройство для смягчения воды посудомоечной машины установлено на уровень 1.

Дозировку ополаскивателя можно установить в пределах 1 - 6 (1- 6 мл ополаскивателя)

Загрузка столовых приборов и посуды

Полезные советы и рекомендации

- !** **ПРЕДУПРЕЖДЕНИЕ!** Используйте машину только для мытья бытовой посуды, пригодной для посудомоечных машин.

Не используйте машину для мытья предметов, которые могут поглощать воду (губки, кухонные салфетки и т.п.).

- Перед загрузкой столовых приборов и тарелок выполните следующие действия:
 - Удалите с них все остатки пищи и отходы.
 - Размягчите пригоревшие остатки пищи на сковородах.
- Во время загрузки столовых приборов и тарелок выполните следующие действия:
 - Загружайте полые предметы (например, чашки, стаканы, сковороды) отверстием вниз.
 - Проверьте, чтобы вода не собиралась внутри посуды или машины.
 - Проверьте, чтобы посуда и столовые приборы не находились внутри друг друга.
 - Проверьте, чтобы посуда и столовые приборы не накрывали друг друга.
 - Проверьте, чтобы стаканы не соприкасались друг с другом.
 - Мелкие предметы укладывайте в корзинку для столовых приборов.
- Пластиковые предметы и сковороды с антипригарным покрытием способны удерживать капли воды.

См. результаты мойки ("Если машина не работает ...") Начните с самой низкой дозировки.

1. Чтобы увеличить дозировку, поворачивайте стрелку по ходу часов.
2. Увеличьте дозировку, если на посуде имеются капельки воды или налет.

- Пластиковые предметы не высыхают так же быстро, как фарфоровые и стальные предметы.
- Легкие предметы укладывайте в основную корзину. Проверьте, чтобы посуда не перемещалась.

- !** **ПРЕДУПРЕЖДЕНИЕ!** Прежде чем включить программу мойки, проверьте, чтобы разбрызгиватель мог свободно перемещаться.

Основная корзина

Разместите глубокие тарелки и большие крышки вдоль краев корзины. Уложите предметы на подставках для чашек и под ними. Вода должна попадать на все их поверхности.

Если нужно помыть высокие предметы, подставки для чашек можно сложить.

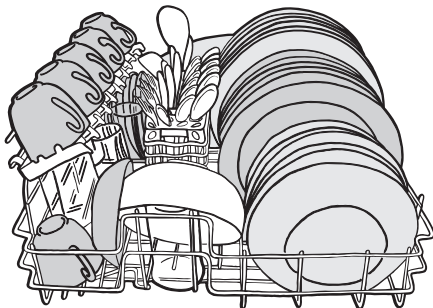

Корзина для столовых приборов

- !** **ВНИМАНИЕ!** Чтобы избежать травм, не укладывайте вертикально ножи с длинными лезвиями.

Кладите длинные и/или острые предметы в основную корзину горизонтально.

Будьте осторожны с острыми предметами, такими как ножи.

Укладывайте в корзинку для столовых приборов:

- вилки и ложки ручками вниз.
- ножи ручками вверх.



В корзинке для столовых приборов имеется решетка, которую можно вынуть.

Не кладите столовые приборы друг на друга.

- i** Прежде чем закрыть дверцу, проверьте, чтобы разбрызгиватель мог свободно перемещаться.

Использование моющих средств

- i** Используйте только моющие средства (порошковые, жидкие или в таблетках), предназначенные для посудомоечных машин.

Следуйте указаниям, приведенным на упаковке,

- по дозировке моющего средства.
- Рекомендации по хранению.

Инструкции на упаковке обычно относятся к большим посудомоечным машинам (на 12 комплектов посуды).

- 🌿** Не превышайте указанную дозировку моющего средства, чтобы уменьшить загрязнение окружающей среды.

Внесение моющего средства

Чтобы наполнить дозатор моющего средства, выполните следующие действия:

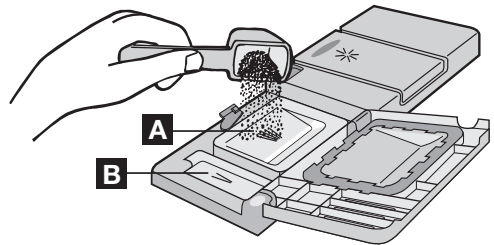

1. Откройте крышку дозатора моющего средства.
2. Заполните дозатор моющего средства (A) моющим средством.
3. Если используется программа с фазой предварительной мойки, наполните моющим средством отделение дозатора для предварительной мойки (B).
Это моющее средство будет использовано на этапе предварительной мойки.
4. Закройте крышку дозатора моющего средства.

Использование моющего средства в таблетках

Положите таблетку моющего средства в дозатор моющих средств (A).

Таблетированные моющие средства удержат:

- моющее средство,
- ополаскиватель,
- другие чистящие вещества.

Чтобы использовать таблетированное моющее средство, выполните следующие действия:

1. Проверьте, чтобы таблетированное моющее средство подходило для воды с соответствующей жесткостью. См. инструкции изготовителя.
2. Не наполняйте емкость для соли и дозатор ополаскивателя.

i Заполнять емкость для соли и дозатор ополаскивателя не требуется.

Если результаты сушки неудовлетворительны, выполните следующие действия:

1. Залейте в дозатор ополаскиватель.
2. Установите дозировку ополаскивателя в положение 2.

Чтобы снова использовать порошковое моющее средство, выполните следующие действия:

1. Наполните емкость для соли и дозатор ополаскивателя.

2. Установите уровень жесткости воды на максимальное значение.
3. Выполните программу мойки без посуды.
4. Настройте устройство для смягчения воды. См. "Настройка смягчителя воды".
5. Отрегулируйте дозировку ополаскивателя.

i Различные моющиеся средства растворяются за разное время. Поэтому некоторые таблетированные моющие средства не успевают полностью проявить свои чистящие свойства во время коротких программ мойки. При использовании таблетированных моющих средств выбирайте длинные программы мойки, чтобы моющее средство полностью растворилось.

Программы мойки

Программы мойки

Программа	Степень загрязненности	Тип загрузки	Описание программы	Дополнительная функция "Энергосбережение" ¹⁾
	Сильная загрязненность	Фаянс, столовые приборы, кастрюли и сковороды	Предварительная мойка Основная мойка при 70°C 2 промежуточных полоскания Заключительное полоскание Сушка	Можно выбирать режим, влияет на программу мойки.
AUTO 2)	Смешанная обычная и сильная загрязненность	Фаянс, столовые приборы, кастрюли и сковороды	Предварительная мойка Основная мойка максимум при 45°C или 70°C 1 или 2 промежуточных полоскания Заключительное полоскание Сушка	Можно выбирать режим, влияет на программу мойки.

Программа	Степень загрязненности	Тип загрузки	Описание программы	Дополнительная функция "Энергосбережение" ¹⁾
ECO 3)	Обычная загрязненность	Фаянс и столовые приборы	Предварительная мойка Основная мойка при 55°C 1 промежуточное полоскание Заключительное полоскание Сушка	Можно выбирать режим, влияет на программу мойки.
	Обычная или слабая загрязненность	Фаянс и столовые приборы	Основная мойка при 50°C 1 промежуточное полоскание Заключительное полоскание	Можно выбирать режим, не влияет на программу мойки

1) В программах, где работает эта функция, экономится от 10 до 25 % электроэнергии.

2) При выполнении программы "Автоматика" степень загрязненности посуды определяется по тому, насколько мутной стала вода. Продолжительность программы, а также потребление электроэнергии и воды могут быть разными; это зависит от степени загрузки машины и загрязненности посуды. Температура воды автоматически устанавливается в диапазоне от 45° С до 70° С.

3) Проверочная программа для испытательных лабораторий. Тестовые данные представлены в отдельном буклете, приложенном к Вашей машине.

Данные по потреблению ресурсов

Программа	Продолжительность программы (мин) ¹⁾	Электроэнергия (кВтч)	Вода (л)
	-	1,0	9,0
AUTO	-	0,5-0,8	5,0-9,0
ECO	-	0,63	7,0
	-	0,45	6,0

1) Цифровой дисплей покажет продолжительность программы.

i В результате колебаний давления и температуры воды, а также напряжения в сети и количества посуды, приведенные значения могут измениться.

Выбор и запуск программы мойки

- i** Установите программу мойки, приоткрыв дверцу. Программа мойки запустится только после закрытия дверцы. До этого момента настройки можно изменять.
- Убедитесь, что машина находится в режиме настройки.
- Нажмите одну из кнопок выбора программы. См. раздел "Программы мойки".
– Загорается программный индикатор.

Чтобы установить и запустить программу мойки, сделайте следующее:

- Включите машину.

- Все остальные индикаторы программ гаснут.
 - Цифровой дисплей показывает мигающими числами продолжительность программы.
 - Индикатор этапа выполнения программы мойки начнет мигать.
4. Закройте дверцу.
- Программа мойки запустится автоматически.
 - Загорается индикатор этапа выполнения программы мойки.

i После начала работы программы мойки изменить ее нельзя. Отмените программу мойки.

! **ВНИМАНИЕ!** Не прерывайте и не отменяйте программу мойки без необходимости.

! **ПРЕДУПРЕЖДЕНИЕ!** Открывайте дверцу осторожно. Может выходить горячий пар.

Отмена программы мойки

1. Нажмите и удерживайте функциональные кнопки В и С, пока не загорятся все программные индикаторы.
2. Отпустите функциональные кнопки В и С, чтобы отменить программу мойки.

В это время можно выполнить следующее:

1. Выключить машину.
2. Установите новую программу мойки. Заполнить дозатор моющих средств до задания новой программы мойки.

Прерывание программы мойки

Откройте дверцу.

- Программа остановится.

Закройте дверцу.

- Выполнение программы продолжится с той точки, в которой она была прервана.

Установка и запуск программы мойки с задержкой пуска

1. Нажмите кнопку Вкл/Выкл.
2. Задайте программу мойки.
3. Нажимайте кнопку задержки пуска до тех пор, пока на дисплее не появится требуемое значение задержки пуска в часах.

- При этом загорится индикатор задержки пуска.
4. Закройте дверцу.
- Число на дисплее начнет светиться постоянно.
 - Начнется обратный отсчет времени до пуска.
 - Обратный отсчет времени задержки пуска уменьшается с интервалом в 1 час.
 - Когда обратный отсчет времени завершается, программа мойки запускается автоматически.

i Не открывайте дверцу во время обратного отсчета времени, чтобы не прервать отсчет времени. После того, как дверца снова будет закрыта, обратный отсчет продолжится с момента, на котором был прерван.

Отмена задержки пуска:

1. Нажмите и удерживайте функциональные кнопки В и С, пока не загорятся все программные индикаторы.
 - При отмене задержки пуска отменится и программа мойки.
2. Задать новую программу мойки.

i Установить программу мойки и отсрочку пуска можно и при закрытой дверце машины. Когда Вы нажимаете кнопку программы, для установки другой программы или задержки пуска у Вас есть только 3 секунды. После того, как эти 3 секунды пройдут, выбранная программа запустится автоматически.

Окончание программы мойки

Выключайте машину в следующих условиях:

- Машина остановилась автоматически.
- Дисплей показывает "0".
- Загорелся индикатор "Конец программы".

1. Нажмите кнопку Вкл/Выкл.
2. Откройте дверцу.
3. Чтобы улучшить результаты сушки, оставьте дверцу приоткрытой и подождите несколько минут, прежде чем доставать посуду.

Прежде чем доставать посуду, дайте ей остыть. Горячую посуду легко повредить.

i Если была задана функция "Энергосбережение", посуда может оставаться влажной. Мы рекомендуем слегка приоткрыть дверцу для того, чтобы посуда могла высохнуть естественным образом.

Режим готовности

Если Вы не выключили машину в конце программы мойки, она автоматически

переходит в режим готовности. В режиме готовности потребление электроэнергии снижается.

Через три минуты после завершения программы все индикаторы гаснут, а на дисплее появляется горизонтальная полоса.

Нажмите одну из кнопок (кроме кнопки "Вкл/выкл") для перехода в режим завершения программы.

Уход и чистка

! **ВНИМАНИЕ!** Перед чисткой фильтров отключите электроприбор.

Очистка фильтров

! **ПРЕДУПРЕЖДЕНИЕ!** Не пользуйтесь машиной без фильтров. Убедитесь, что фильтры установлены правильно. При неправильно установленных фильтрах результаты мойки будут неудовлетворительными, а машина может повредиться.

В посудомоечной машине имеется 2 фильтра:

1. микрофильтр
2. плоский фильтр

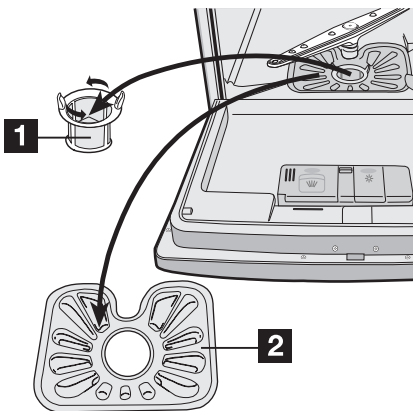

Чтобы почистить фильтры, выполните следующие действия:

1. Откройте дверцу.
2. Выньте корзину.
3. Выньте фильтры, которые находятся на дне машины.

4. Промойте фильтры под струей воды.
5. Установите фильтры на место.
6. Поверните микрофильтр по часовой стрелке, чтобы зафиксировать его.
7. Закройте дверцу.

Чистка разбрызгивателя

Внимательно осмотрите разбрызгиватель. Удалите остатки пищи из его отверстий.

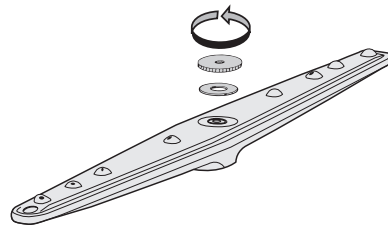

Чтобы снять разбрызгиватель, выполните следующие действия:

1. Поверните гайку против часовой стрелки.
2. Снимите разбрызгиватель.
3. Тщательно почистите отверстия.

Чистка машины снаружи

Протрите мягкой влажной тряпкой наружные поверхности и панель управления машины. Используйте только нейтральные моющие средства. Не используйте абразивные материалы, царапающие губки и растворители (ацетон, трихлорэтилен и т.п.).

Меры защиты от замерзания

 **ПРЕДУПРЕЖДЕНИЕ!** Не устанавливайте машину в местах с температурой ниже 0°C. Производитель не несет

ответственность за повреждения, вызванные воздействием мороза.

Если это невозможно, выньте все из машины и закройте дверцу. Отсоедините шланг для воды и слейте с него воду.

Технические данные

Габариты	Ширина Высота Глубина	54,5 см 44,7 см 48,0-49,0 см
Электрическое подключение - Напряжение - Общая мощность - Предохранитель	Информация по электрическому подключению указана на табличке с техническими данными, расположенной на тыльной стороне машины.	
Давление в водопроводной системе	Минимум Максимум	0,8 бар (0,08 МПа) 10 бар (1,0 МПа)
Вместительность		6 стандартных комплектов посуды

Что делать, если ...

Посудомоечная машина не запускается или останавливается во время работы. В случае неисправности сначала попытайтесь найти способ устранения про-

блемы самостоятельно. Если самостоятельно найти решение не удалось, обращайтесь в сервисный центр.

Код ошибки и неисправность	Возможная причина неисправности и ее устранение
<ul style="list-style-type: none"> цифровой дисплей показывает 10 В посудомоечную машину не поступает вода	<ul style="list-style-type: none"> Водопроводный вентиль забит грязью или накипью. Прочистите водопроводный вентиль. Закрит водопроводный вентиль. Откройте водопроводный вентиль. Забит фильтр в наливном шланге. Прочистите фильтр. Неправильное подключение наливного шланга. Шланг может быть изогнут или передавлен. Проверьте, что подключение было сделано правильно.
<ul style="list-style-type: none"> цифровой дисплей показывает 20 Посудомоечная машина не сливает воду	<ul style="list-style-type: none"> Забита сливная труба раковины. Прочистите сливную трубу раковины. Неправильное подключение сливного шланга. Шланг может быть изогнут или передавлен. Проверьте, что подключение было сделано правильно.
<ul style="list-style-type: none"> сливной насос работает непрерывно все индикаторы на панели управления погасли Работает система защиты от перелива	<ul style="list-style-type: none"> Закройте вентиль и обратитесь в местный авторизованный сервисный центр.

Код ошибки и неисправность	Возможная причина неисправности и ее устранение
Программа не запускается	<ul style="list-style-type: none"> • Дверца машины не закрыта. Закройте дверцу. • Вилка сетевого шнура не вставлена в розетку. Вставьте вилку в розетку. • Перегорел предохранитель на домашнем распределительном щите. Замените предохранитель. • Установлена задержка пуска. Чтобы начать выполнение программы немедленно, отмените задержку пуска.

После выполнения проверки включите машину. Выполнение программы продолжится с того момента, на котором она была прервана. Если неисправность появится снова, обратитесь в местный авторизованный сервисный центр.

Чтобы быстро и правильно получить помощь, необходимыми следующие данные:

- Модель (Mod.)

- Номер изделия (PNC)

- Серийный номер (S-No.)

Эта информация приведена на табличке технических данных.

Запишите необходимые данные здесь:

Наименование модели:

Номер изделия:

Серийный номер:

Результаты мойки неудовлетворительны	
Посуда остается грязной	<ul style="list-style-type: none"> • Выбранная программа мойки не соответствует типу посуды и степени ее загрязнения. • Корзина загружена неправильно, и вода не попадает на все поверхности. • Разбрызгиватель не может свободно вращаться из-за неправильной укладки посуды. • Фильтры засорены или неправильно установлены. • Использовано мало моющего средства, или оно не применялось.
На посуде имеется известковый налет	<ul style="list-style-type: none"> • Емкость для соли пуста. • Неправильно задана степень жесткости на устройстве для смягчения воды. • Неплотно завинчен колпачок емкости для соли.
Посуда мокрая и тусклая	<ul style="list-style-type: none"> • Не использовался ополаскиватель. • Дозатор ополаскивателя пуст.
На стеклянной и фаянсовой посуде видны полосы, белесые пятна или голубоватая пленка	<ul style="list-style-type: none"> • Уменьшите дозировку ополаскивателя.
После высыхания капель воды на стекле и посуде остаются следы	<ul style="list-style-type: none"> • Увеличьте дозировку ополаскивателя. • Причиной может быть качество моющего средства.

Установка



ВНИМАНИЕ! Проверьте, чтобы во время установки кабель питания не был включен в розетку сети электропитания.

Встраивание машины

Поставьте машину рядом с водопроводным краном и канализационным сливом. При установке машины следите за тем, чтобы шланги для воды не перегибались и не передавливались.

Установите машину на кухонный слив, рабочую поверхность или встройте.

Размещение

Установите моечную машину в кухонную мебель.

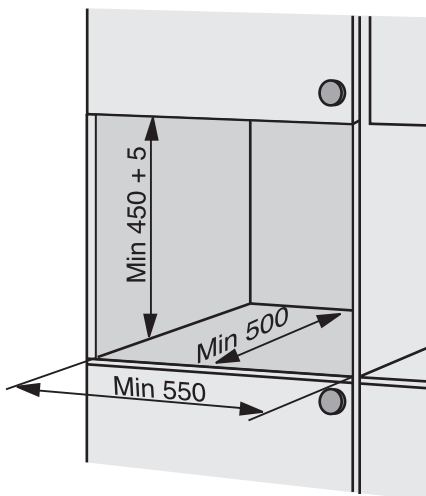

Проверьте, чтобы размеры ниши отвечали указанным размерам.

Проверьте, чтобы в стенках ниши имелись отверстия для наливного шланга, сливного шланга и кабеля электропитания.

Горизонтальное выравнивание машины

Проверьте, чтобы машина была хорошо выровнена по горизонтали и дверца плотно закрывалась. Если машина выровнена надлежащим образом, дверца не цепляется за стенки корпуса. Если дверца закрывается неплотно, отвинтите или завинтите регулировочную ножку, чтобы выровнять машину по горизонтали.

Подключение к водопроводу

Наливной шланг

В машине предусмотрены защитные меры, предотвращающие попадание воды обратно в систему водоснабжения.

Подключите прибор к водопроводу с горячей (макс. 60°) или холодной водой.

Если горячая вода поступает из альтернативных источников энергии, которые более безопасны для окружающей среды (например, солнечные, фотогальванические панели, ветровые генераторы), используйте горячее водоснабжение из этих источников для снижения потребления энергии.

Важно, чтобы водопроводный кран или задвижка находились рядом с посудомоечной машиной, и был бы обеспечен к ним легкий доступ.

Подсоедините наливной шланг к водопроводному крану с наружной резьбой 3/4". При необходимости используйте переходник на 1/2".

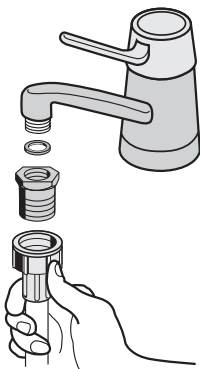

Если наливной шланг слишком короткий, замените его другим подходящим, более длинным шлангом высокого давления.

Не используйте удлинитель шланга.

В зависимости от места установки, можно поворачивать конец шланга, подсоединенный к посудомоечной машине. Выполните следующие действия:

1. Ослабьте стопорную гайку.
2. Поверните шланг.
3. Затяните стопорную гайку.

ВНИМАНИЕ! Прежде чем перемещать машину на место, проверьте, чтобы стопорная гайка и другие соединения были плотно затянуты.

ВНИМАНИЕ! Всегда используйте новый наливной шланг. Не используйте соединительные шланги от старого прибора.

Сливной шланг

Машина оснащена предохранительной системой от протечек воды. Если возникает неисправность, сливной насос автоматически начинает откачивать из машины оставшуюся воду.

ВНИМАНИЕ! Когда посудомоечная машина выключена, предохранительная система работает только при условии, что машина подключена к электросети.

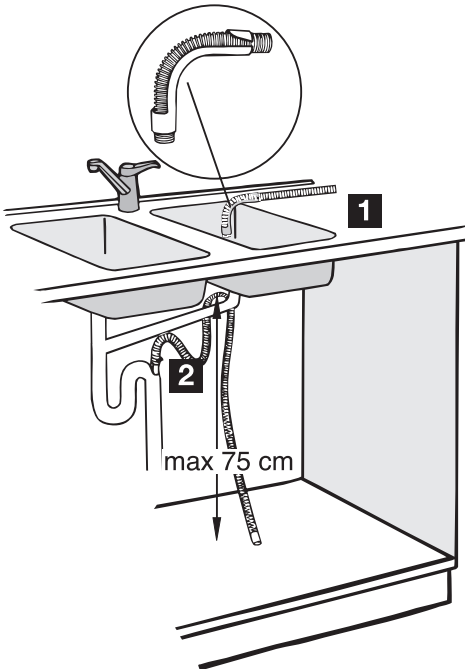

Слив воды с помощью сливного шланга можно выполнить 2 способами:

1. Прикрепите пластмассовый изогнутый наконечник, поставляемый с машиной, к концу шланга. Прикрепите сливной шланг к раковине.
2. Подсоедините сливной шланг к канализационной системе.

Чтобы предотвратить неправильную работу машины, шланг должен быть поднят не выше, чем на 75 см от дна машины.

Если вы подключаете сливной шланг к раструбу сливной трубы под раковиной, удалите пластиковую мембрану (А). Если не удалить мембрану, остатки пищи могут вызвать засорение в месте соединения трубы с наливным шлангом

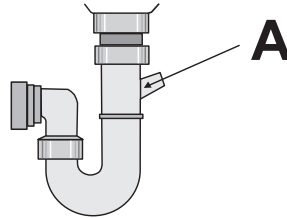

Подключение к электросети

ВНИМАНИЕ! Производитель не несет ответственности, если

пользователь не соблюдает эти меры безопасности.

Заземлите машину в соответствии с требованиями техники безопасности.

Проверьте, чтобы напряжение и тип электропитания, указанные на табличке с техническими характеристиками, соответствовали напряжению и типу электропитания в местной электросети.

Пользуйтесь только правильно установленной электробезопасной розеткой.

Не пользуйтесь переходниками, соединителями и удлинителями. Существует риск возгорания.

Не заменяйте кабель электропитания самостоятельно. Обращайтесь в авторизованный сервисный центр.

Проверьте, чтобы после установки был обеспечен доступ к вилке сетевого шнура.

Для отключения машины от электросети не тяните за кабель электропитания. Всегда беритесь за саму вилку.

Охрана окружающей среды

Символ  на изделии или на его упаковке указывает, что оно не подлежит утилизации в качестве бытовых отходов. Вместо этого его следует сдать в соответствующий пункт приемки электронного и электрооборудования для последующей утилизации.

Соблюдая правила утилизации изделия, Вы сможете предотвратить причинение окружающей среде и здоровью людей потенциального ущерба, который возможен в противном случае, вследствие неподобающего обращения с подобными отходами. За более подробной информацией об утилизации этого изделия просьба обращаться к местным властям, в службу по вывозу и утилизации отходов или в магазин, в котором Вы приобрели изделие.

Упаковка изготовлена из экологичных материалов и может быть повторно переработана. На пластмассовых деталях указан материал, из которого они изготовлены, например, >PE<, (полиэтилен) >PS< (полистирол) и т.д. Упаковочные материалы следует складывать в соответствующие контейнеры местных служб по утилизации отходов.

 **ВНИМАНИЕ!** Если машина больше не нужна, выполните следующие действия:

- Выньте вилку из розетки.

- Отрежьте кабель электропитания и штепсельную вилку и выкиньте их.
- Удалите дверной замок. Благодаря этому дети не смогут оказаться запертыми внутри машины, подвергая свою жизнь опасности.

Electrolux. Thinking of you.

Дізнайтеся більше про нас на сайті www.electrolux.com

Зміст

Інформація з техніки безпеки	67	Програми миття	76
Опис виробу	69	Вибір та запуск програми миття	76
Панель керування	70	Догляд та чистка	78
Використання приладу	71	Технічні дані	79
Установка пом'якшувача води	71	Що робити, коли ...	79
Використання солі для посудомийних машин	72	Установка	80
Використання споліскувача	73	Підключення до водопроводу	81
Завантажування ножів та посуду	73	Підключення до електромережі	82
Використання миючих засобів	74	Охорона довкілля	83



Може змінитися без оповіщення



Інформація з техніки безпеки



Щоб ознайомитися з правилами безпеки і правильної експлуатації приладу, уважно прочитайте цей посібник перед встановленням та експлуатацією приладу. Зберігайте посібник користувача разом з приладом, навіть коли перевозите чи продаєте його. Користувачі повинні бути повністю обізнаними з правилами експлуатації й технікою безпеки приладу.

- Коли програма миття завершиться, витягніть вилку з розетки і закрийте кран подачі води.
- Ремонтувати цей прилад дозволяється лише уповноваженому майстру. Використовуйте лише оригінальні запасні частини.
- Не ремонтуйте прилад самостійно, щоб не отримати траву і не пошкодити прилад. Завжди звертайтеся до місцевого сервісного центру.

Правильне застосування

- Цей прилад призначений для застосування виключно у домашніх умовах.
- Використовуйте прилад лише для миття домашнього посуду, придатного для посудомийних машин.
- Не заливайте в прилад ніяких розчинників. Небезпека вибуху.
- Ножі та інші загострені предмети кладіть у кошик для столових приборів вістрям донизу. Або ж кладіть їх горизонтально у головний кошик.
- Використовуйте лише фірмову продукцію для посудомийних машин (миючий засіб, сіль, ополіскувач).
- Якщо відкрити дверцята приладу під час його роботи, з нього може виходити гаряча пара. Небезпека опіку шкіри.
- Не виймайте посуд з посудомийної машини до завершення програми миття.

Загальні правила техніки безпеки

- Прилад не повинні використовувати особи (включаючи дітей) з обмеженими фізичними або розумовими здібностями, або особи, які не мають відповідного досвіду та знань. Під час використання приладу такі особи мають перебувати під наглядом або виконувати вказівки відповідальних за їх безпеку осіб.
- Дотримуйтеся інструкцій з техніки безпеки, наданих виробником миючих засобів для посудомийних машин, щоб уникнути хімічних опіків очей, ротової порожнини та горла.
- Не пийте воду з посудомийної машини. В ній можуть бути залишки миючого засобу.

- Завжди закривайте дверцята, коли не користуєтеся приладом, щоб не пере-чепитись через відкриті дверцята і уникнути травм.
- Не сідайте і не ставайте на відкриті дверцята.

Безпека дітей

- Користуватися приладом дозволяється лише дорослим. Необхідно наглядати за дітьми, щоб вони не гралися з цим приладом.
- Не дозволяйте дітям гратися з пакувальними матеріалами. Таким чином вони можуть задихнутися.
- Зберігайте м'які засоби у безпечному місці. Не дозволяйте дітям торкатися м'яких засобів.
- Не дозволяйте дітям наближатися до посудомийної машини, коли її дверцята відкриті.

Установка

- Переконайтеся, що прилад не пошкоджено під час транспортування. Підключати пошкоджений прилад забороняється. У разі необхідності, зверніться до свого постачальника.
- Перш ніж розпочати користуватися приладом, видаліть всі пакувальні матеріали.

- Роботи з підключення приладу до електромережі мають виконуватися кваліфікованою та компетентною особою.
- Роботи з підключення приладу до водопроводу мають виконуватися кваліфікованою та компетентною особою.
- Змінювати технічні характеристики або вносити будь-які модифікації у прилад забороняється. Існує ризик отримати травму і пошкодити машину.
- Не користуйтеся приладом:
 - з пошкодженим кабелем живлення чи водопровідними шлангами;
 - з пошкодженнями панелі керування, робочої поверхні або нижньої частини, в результаті чого з'явився доступ усередину приладу.
- Звертайтеся в місцевий центр сервісного обслуговування.
- Не просвердлюйте отворів у корпусі приладу, оскільки таким чином можна пошкодити гідравлічну чи електричну систему.



Попередження! Ретельно дотримуйтеся інструкцій щодо підключення до електромережі та водопостачання.

Опис виробу

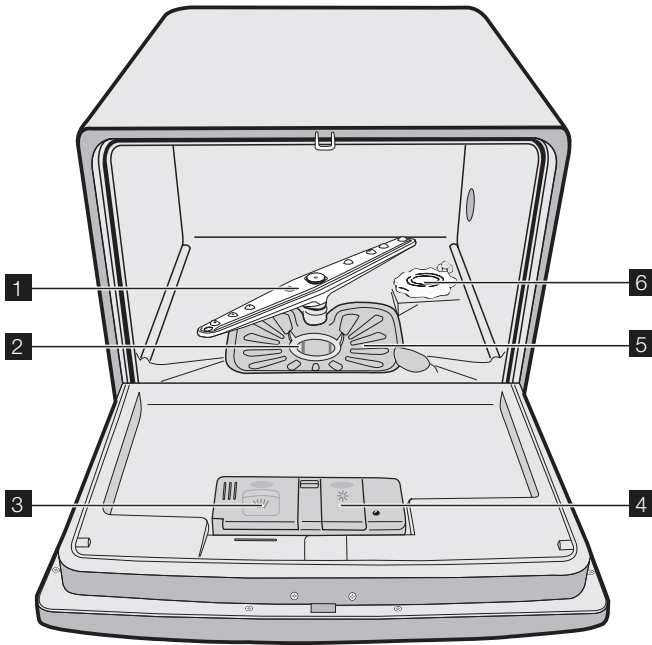

- 1** Розприскувач
- 2** Мікрофільтр
- 3** Дозатор м'яючого засобу
- 4** Дозатор ополіскувача
- 5** Плаский фільтр
- 6** Контейнер для солі

i Наклейка з технічними даними знаходиться на задній панелі приладу.

Панель керування

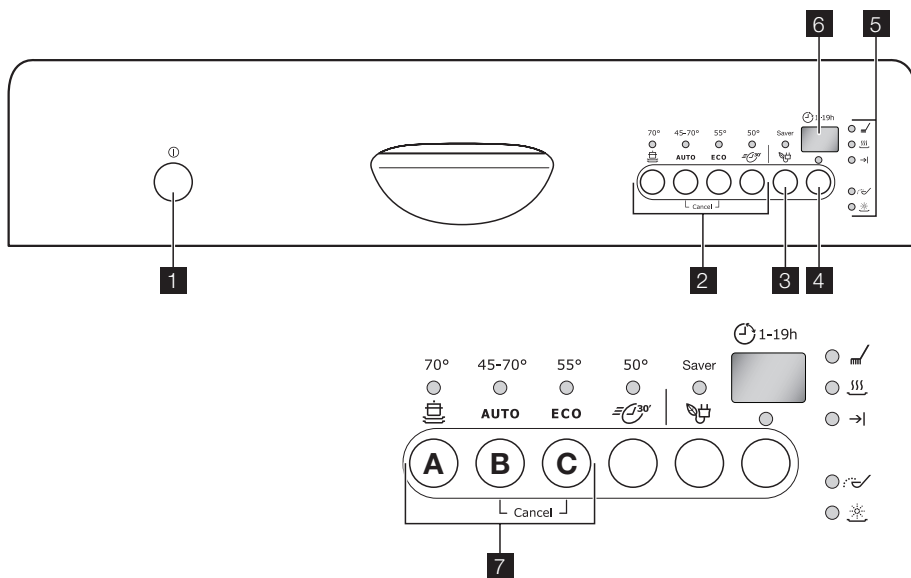

- 1** Кнопка Увімк./Вимк.
- 2** Кнопки вибору програм
- 3** Кнопка енергозбереження / (Saver)
- 4** Кнопка відкладеного запуску
- 5** Індикатори
- 6** Цифровий дисплей
- 7** Кнопки функцій

Індикатори	
	Індикатор загоряється, коли виконується фаза миття або полоскання.
	Індикатор загоряється, коли виконується фаза сушіння.
	Індикатор загоряється, коли завершується програма миття.
	Індикатор загоряється, коли необхідно наповнити контейнер для солі. Див. розділ "Застосування солі для посудомийних машин". Індикатор солі може горіти кілька годин, однак це не впливає небажаним чином на роботу приладу.
	Індикатор загоряється, коли необхідно наповнити дозатор ополіскувача. Див. розділ "Застосування ополіскувача".

1) Індикатор не горить, коли виконується програма миття.

Кнопка відкладеного запуску

За допомогою кнопки відкладеного запуску можна відкласти початок виконання програми миття на строк від 1 до 19 годин. Ознайомтеся з розділом "Настройка і запуск програми миття".

Цифровий дисплей

Дисплей показує:

- Відрегульований рівень у пристрої для пом'якшення води.
- Тривалість програми.
- Час до кінця програми.
- Кінець програми миття.
- Число годин у затримці пуску.
- Коди помилок.

Кнопка функції енергозбереження

Ця функція знижує температуру на етапі сушіння. Економія енергії становить від 10% до 25%.

i Якщо посуд наприкінці програми ще мокрий, залишіть дверцята прочиненими, щоб він висох природним способом.

Ця функція доступна з усіма програмами миття. Відповідний індикатор загоряється при натисканні кнопки цієї функції.

Використання приладу

Дотримуйтеся нижчезазначених вказівок щодо кожного етапу процедури:

1. Перевірте чи правильно встановлено рівень пом'якшення води для жорсткості води у вашій місцевості. У разі потреби настройте пристрій для пом'якшення води.
2. Заповніть контейнер для солі сіллю для посудомийної машини.
3. Заповніть дозатор ополіскувачем.
4. Завантажте столові прибори та посуд в машину.

Установка пом'якшувача води

Пристрій для пом'якшення води видаляє мінерали і солі з води, що подається в машину. Мінерали і солі можуть негативно впливати на роботу приладу. Жорсткість води вимірюється за шкалою еквівалентів:

- у німецьких градусах (dH°);

Функція енергозбереження не впливає на певні програми. Список програм, на які функція енергозбереження не впливає, див. у розділі "Програми миття".

Кнопки функцій

Кнопки функцій використовують для таких операцій:

- Налаштування пристрою для пом'якшення води. Див. розділ "Налаштування пристрою для пом'якшення води".
- Скасування поточної програми миття або затримки пуску. Див. розділ "Встановлення і пуск програми миття".

Режим налаштування

Прилад знаходиться в режимі налаштування, коли горять усі індикатори програм.

Прилад повинен бути в режимі налаштування для виконання таких операцій:

- Для встановлення програми миття.
- Для налаштування рівня в пристрої для пом'якшення води.

Якщо горить індикатор програми, скасуйте програму, щоб повернутися в режим налаштування. Див. розділ "Встановлення і пуск програми миття".

5. Встановіть відповідну програму миття, залежно від типу посуду та рівня його забруднення.
6. Заповніть дозатор миючих засобів відповідною кількістю миючого засобу.
7. Запустіть програму миття.

i У разі використання таблетованих миючих засобів, ознайомтеся з розділом "Використання миючих засобів".

- французьких градуссах (°TH);
- ммоль/л (мілімоль на літр - міжнародна одиниця жорсткості води);
- та у кларках.

Настройте пристрій для пом'якшення води відповідно до жорсткості води у вашій

місцевості. У разі необхідності, зверніться до місцевих органів водопостачання.

°dH	Жорсткість води		Кларк	Налаштування жорсткості води	Рівень на цифровому дисплеї
	ммоль/л	°ТН			
>24	>4,2	>40	> 28	5	5L
18- 24	3,2- 4,2	32- 40	22- 28	4	4L
12- 18	2,1- 3,2	19- 32	13- 22	3	3L
4- 12	0,7- 2,1	7- 19	5 -13	2	2L
< 4	< 0,7	< 7	< 5	1 ¹⁾	1L

1) Не потрібно застосовувати сіль.

Електронне регулювання

i За заводі пристрій для пом'якшення води налаштовано на рівень 3.

1. Увімкніть прилад.
2. Переконайтеся, що прилад знаходиться в режимі налаштування.
3. Натисніть і тримайте кнопки функцій В і С, поки не почнуть блимати індикатори кнопок функцій А, В і С.
4. Відпустіть кнопки функцій В і С.
5. Натисніть кнопку функції А.
 - Індикатори кнопок функцій В і С гаснуть.

- Індикатор кнопки функції А продовжує блимати.
- Цифровий дисплей показує поточний рівень.

Приклад: цифровий дисплей показує 3L = рівень 3.

6. Натисніть один раз кнопку функції А, щоб збільшити рівень у пристрої для пом'якшення води на один крок.
7. Натисніть кнопку вмикання/вимкнення, щоб зберегти операцію.

Використання солі для посудомийних машин

! **Обережно!** Використовуйте лише сіль для посудомийних машин. Сіль, яка непридатна для посудомийних машин, може пошкодити пристрій для пом'якшення води.

! **Обережно!** Крупинок солі або солоня вода на дні приладу можуть викликати корозію. Щоб запобігти корозії, насипайте сіль у машину перед запуском програми миття.

Щоб наповнити контейнер для солі, виконайте такі дії:

1. Поверніть кришку проти годинникової стрілки, щоб відкрити контейнер для солі.
2. Насамперед, налейте в контейнер для солі 1 літр води.
3. Для насипання солі в контейнер для солі скористайтеся лійкою.

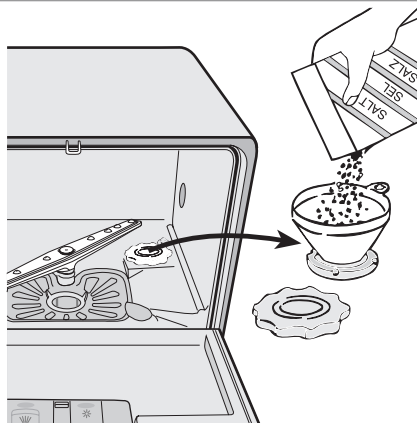

4. Видаліть сіль довкола отвору контейнера для солі.
5. Поверніть кришку за годинниковою стрілкою, щоб закрити контейнер для солі.

i Цілком нормально, якщо вода переливається через край контейнера для солі при його наповненні.

Якщо пристрій для пом'якшення води налаштувати на рівень 1, індикатор солі не буде горіти.

Використання споліскувача

! **Остерігайтесь!** Використовуйте лише фірмовий ополіскувач для посудомийних машин. Не наповнюйте дозатор ополіскувача іншими засобами (наприклад, засобом для чищення посудомийних машин, рідким миючим засобом). Існує небезпека пошкодження приладу.

i Ополіскувач дозволяє сушити посуд без утворення смуг і плям. Машина автоматично додає ополіскувач під час останньої фази полощування.

Для наповнення дозатора ополіскувача виконайте такі дії:

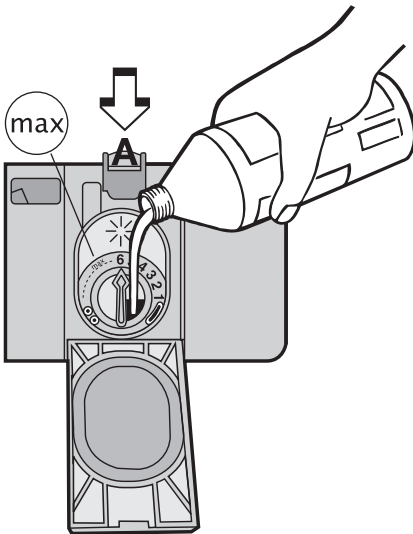

1. Натисніть кнопку (A), щоб відкрити дозатор ополіскувача.
2. Дозатор ополіскувача наповніть ополіскувачем. Позначка "max." показує максимальний рівень.
3. Витріть розлитий ополіскувач серветкою, що добре вбирає вологу, аби запобігти надмірному утворенню піни під час наступного миття.
4. Закрийте дозатор ополіскувача.

i Ємність дозатора ополіскувача становить приблизно 150 мл. Такої кількості ополіскувача вистачить приблизно на 60 програм миття.

Регулювання дози ополіскувача

На заводі прилад налаштовано на рівень 1.

Дозу ополіскувача можна встановлювати в межах 1 - 6 (1 - 6 мл ополіскувача). Див. результати миття (розділ "Що робити, якщо..."). Почніть з найнижчої дози.

1. Щоб збільшити дозу, поверніть стрілку регулятора за годинниковою стрілкою.
2. Збільште дозу, якщо на посуді залишаються крапельки води або вапняний наліт.

Завантажування ножів та посуду

Корисні поради і рекомендації

! **Остерігайтесь!** Використовуйте прилад лише для миття домашнього посуду, придатного для посудомийних машин.

Не використовуйте прилад для миття предметів, які можуть поглинати воду (губки, кухонні серветки тощо).

- Перш ніж завантажувати столові прибори і посуд, виконайте такі дії:
 - Видаліть усі залишки їжі.
 - Розмочіть пригорілі залишки їжі у сковородах.
- При завантаженні столових приборів і посуду виконайте такі дії:
 - Порожні предмети (наприклад, чашки, склянки, сковороди) завантажуйте догори дном.
 - Переконайтеся, що вода не збирається всередині або в заглибленні дна посуду.
 - Переконайтеся, що столові прибори і посуд не лежать один на одному.
 - Переконайтеся, що столові прибори і посуд не накривають інші столові прибори і посуд.
 - Переконайтеся, що склянки не торкаються одна одної.
 - Дрібні предмети кладіть у кошик для столових приборів.
- Пластикові предмети і сковороди з антипригарним покриттям можуть затримувати краплі води.
- Пластикові предмети не сохнуть так само швидко, як порцелянові та сталеві предмети.
- Легкі предмети кладіть у головний кошик. Переконайтеся, що предмети не пересуваються.

! **Обережно!** Переконайтеся, щоб розприскувач може рухатися вільно, перш ніж запуснути програму миття.

Головний кошик

Глибокий посуд і великі кришки викладайте ближче до країв кошика. Викладіть предмети на підставках для чашок і під ними. Вода повинна потрапляти на всі поверхні посуду.

Для миття високих предметів можна скласти підставки для чашок.

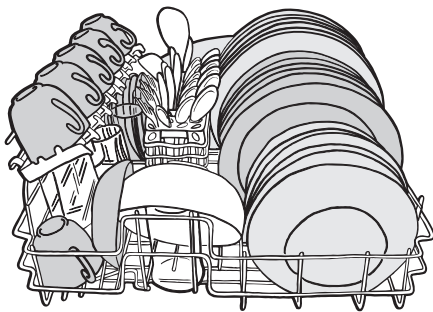

Кошик для столових приборів

! **Попередження!** Не кладіть вертикально ножі з довгими лезами, щоб запобігти травмуванню.

Довгі та/або гострі столові прилади кладіть горизонтально у головний кошик. Будьте обережні з гострими предметами, такими як ножі.

У кошик для столових приборів кладіть:

- Виделки і ложки держачами донизу.
- Ножі держачами догори.



В кошику для столових приборів є решітка, яку можна зняти.

Не кладіть столові прилади один на інший.

i Перш ніж закривати дверцята, переконайтеся, що розприскувач може вільно рухатися.

Використання миючих засобів

i Застосовуйте лише миючі засоби (порошкові, рідкі або в таблетках), придатні для посудомийних машин.

Дотримуйтеся даних, вказаних на пакуванні:

- Доза, рекомендована виробником.
- Рекомендації щодо зберігання.

Інструкції на пакуванні дійсні, як правило, для великих посудомийних машин (на 12 комплектів посуду).

-  Не перевищуйте вказану дозу миючого засобу задля збереження довкілля.

Наповнення миючим засобом

Щоб наповнити дозатор миючого засобу, виконайте такі дії:

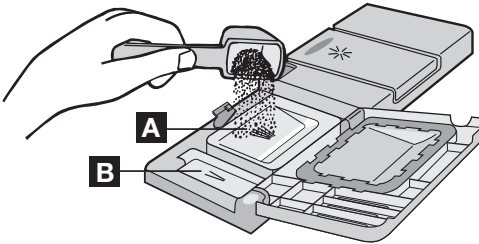

1. Відкрийте кришку дозатора миючого засобу.
2. Дозатор миючого засобу (A) наповніть миючим засобом.
3. При використанні програми миття з фазою попереднього миття, покладіть миючий засіб також у відділення миючого засобу для попереднього миття (B).
Цей миючий засіб буде використано на етапі попереднього миття.
4. Закрийте кришку дозатора миючого засобу.

Застосування таблетованого миючого засобу

Покладіть таблетований миючий засіб у дозатор миючого засобу (A).

Таблетовані миючі засоби містять:

- порошок
- ополіскувач
- інші засоби для чищення.

Для застосування таблетованого миючого засобу виконайте такі дії:

1. Переконайтеся, що таблетований миючий засіб підходить для жорсткості вашої води. Див. інструкції виробника.
2. Встановіть найнижчі рівні жорсткості води і дозування ополіскувача.

-  Не потрібно наповнювати контейнер для солі та дозатор ополіскувача.

Якщо результати сушіння незадовільні, виконайте такі дії:

1. Дозатор ополіскувача наповніть ополіскувачем.
2. Встановіть дозування ополіскувача в положення 2.

Щоб знову застосовувати порошковий миючий засіб, виконайте такі дії:

1. Наповніть контейнер для солі і дозатор ополіскувача.
2. Встановіть найвищий рівень у пристрої для пом'якшення води.
3. Виконайте програму миття без посуду.
4. Відрегулюйте пристрій для пом'якшення води. Див. розділ "Налаштування пристрою для пом'якшення води".
5. Відрегулюйте дозування ополіскувача.

-  Різні марки миючих засобів розчиняються протягом різного часу. Деякі таблетовані миючі засоби не забезпечують найкращих результатів очищення, у разі застосування коротких програм миття. Якщо ви користуєтеся таблетованими миючими засобами, застосовуйте довгі програми миття, щоб забезпечити повне видалення миючого засобу.

Програми миття

Програми миття

Програма	Забрудненість	Тип завантаження	Опис програми	Функція енергозбереження ¹⁾
	Сильна забрудненість	Фаянс, столові прибори, каструлі і сковороди	Попереднє миття Основне миття при температурі до 70°C 2 проміжних полоскання Остаточне полоскання Сушіння	Вибирається, впливає на програму миття.
AUTO 2)	Змішана звичайна і легка забрудненість	Фаянс, столові прибори, каструлі і сковороди	Попереднє миття Основне миття при температурі до 45°C або 70°C 1 або 2 проміжні полоскання Остаточне полоскання Сушіння	Вибирається, впливає на програму миття.
ECO 3)	Звичайна забрудненість	Фаянс та столові прибори	Попереднє миття Основне миття при температурі до 55°C 1 проміжне полоскання Остаточне полоскання Сушіння	Вибирається, впливає на програму миття.
	Звичайна або слабка забрудненість	Фаянс та столові прибори	Основне миття при температурі до 50°C 1 проміжне полоскання Остаточне полоскання	Вибирається, не впливає на програму миття.

1) У програмах, на які ця функція впливає, досягається економія енергії від 10% до 25%.

2) При виконанні програми "Автоматика" забрудненість посуду визначається по тому, наскільки каламутною стала вода. Тривалість програми, а також споживання електроенергії та води можуть бути різними; Це залежить від завантаженості приладу і забрудненості посуду. Температура води автоматично регулюється в межах від 45°C до 70°C.

3) Тестова програма для випробувальних лабораторій. Дані тестування дивіться в окремій листівці, що додається.

Показники споживання

Програма	Тривалість програми (хвилини) 1)	Споживання електроенергії (кВт·год)	Споживання води (літри)
	-	1,0	9,0
AUTO	-	0,5-0,8	5,0-9,0
ECO	-	0,63	7,0
	-	0,45	6,0

1) Цифровий дисплей показує тривалість програми.

i Ці значення можуть змінюватися залежно від тиску і температури води, коливання напруги в мережі та кількості посуду.

Вибір та запуск програми миття

i Встановіть програму миття, не закриваючи дверцят. Програма миття

запуститься лише після того, як дверцята будуть закриті. До того часу налаштування можна змінювати.

Для установки і запуску програми миття виконайте такі дії:

1. Увімкніть прилад.
2. Переконайтеся, що прилад знаходиться в режимі налаштування.
3. Натисніть одну із кнопок вибору програм. Див. розділ "Програми миття".
 - Загоряється індикатор програми.
 - Індикатори всіх інших програм гаснуть.
 - На цифровому дисплеї блимає тривалість програми.
 - Індикатор фази програми миття починає блимати.
4. Закрийте дверцята.
 - Програма миття запуститься автоматично.
 - Індикатор фази програми миття горить.

 Програму миття неможливо змінити, коли вона виконується. Скасуйте програму миття.

 **Попередження!** Переривати або скасовувати виконання програми миття можна лише у разі необхідності.

 **Обережно!** Відкривайте дверцята обережно. З машини може вирватися гаряча пара.

Скасування програми миття

1. Натисніть і тримайте кнопки функцій В і С, поки не загоряться індикатори всіх програм.
 2. Відпустіть кнопки функцій В і С, щоб скасувати програму миття.
- В цей час можна виконати такі дії:

1. Вимкніть прилад.
2. Встановіть нову програму миття. Наповніть миючим засобом дозатор миючого засобу, перш ніж встановлювати нову програму миття.

Переривання виконання програми

Відкрийте дверцята.

- Виконання програми зупиниться.
- Закрийте дверцята.

- Виконання програми продовжиться з того моменту, коли її було перервано.

Встановлення і пуск програми з затримкою пуску

1. Натисніть кнопку вмикання/вимкнення.
2. Встановіть програму миття.
3. Натискайте кнопку затримки пуску, поки на дисплеї не почне блимати потрібна затримка пуску програми миття.
 - При цьому загориться індикатор затримки пуску.
4. Закрийте дверцята.
 - Цифра на дисплеї горить постійним світлом.
 - Починається зворотний відлік затримки пуску.
 - Зворотний відлік затримки пуску зменшується з інтервалом в 1 годину.
 - Коли зворотний відлік часу закінчується, програма миття запускається автоматично.

 Не відкривайте дверцята під час зворотного відліку часу, щоб не перервати зворотний відлік часу. Коли ви знову закриєте дверцята, зворотний відлік часу продовжиться з моменту переривання.

Скасування затримки пуску:

1. Натисніть і тримайте кнопки функцій В і С, поки не загоряться індикатори всіх програм.
 - При скасуванні затримки пуску скасовується і програма миття.
2. Встановіть нову програму миття.

 Вибрати програму миття і затримку пуску можна і при закритих дверцятах. При натисканні кнопки вибору програми у вас є тільки 3 секунди на те, щоб вибрати іншу програму миття або затримку пуску. Через ці 3 секунди вибрана програма запускається автоматично.

Кінець програми миття

Вимкайте прилад за наступних умов:

- Прилад зупиняється автоматично.
- Дисплей показує 0.

- Горить індикатор завершення програми.
1. Натисніть кнопку вмикання/вимкнення.
 2. Відкрийте дверцята.
 3. Для отримання кращих результатів залиште дверцята прочиненими на кілька хвилин, перш ніж виймати посуд.

Дайте посуду охолонути, перш ніж виймати його з приладу. Гарячий посуд можна легко пошкодити.

i Якщо вибрана функція енергозбереження, посуд може залишатися мокрим при завершенні програми. Рекомендується залишати дверцята при-

ладу прочиненими, щоб посуд міг висохнути природним способом.

Режим очікування

Якщо не вимкнути прилад після завершення програми мийки, він автоматично перейде в режим очікування. Режим очікування зменшує споживання електроенергії.

Через три хвилини після закінчення програми всі індикатори гаснуть, а цифровий дисплей показує одну горизонтальну смугу.

Натисніть одну з кнопок (окрім кнопки вмикання/вимкнення), щоб повернутися в режим завершення програми.

Догляд та чистка

! **Попередження!** Перш ніж чистити прилад, вимкніть його.

Чищення фільтрів

! **Обережно!** Не користуйтеся приладом без фільтрів. Переконайтеся, що фільтри встановлені правильно. Неправильне встановлення призводить до незадовільних результатів миття і пошкодження приладу.

В посудомийній машині є 2 фільтри:

1. мікрофільтр
2. плаский фільтр

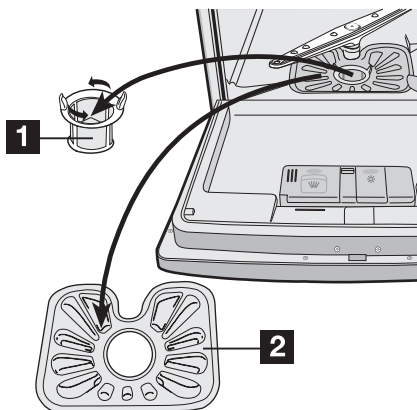

Щоб почистити фільтри, виконайте такі дії:

1. Відкрийте дверцята.
2. Вийміть кошика.
3. Зніміть фільтри, розташовані на дні приладу.
4. Промийте фільтри під струменем води.
5. Поставте фільтри на місце.
6. Поверніть мікрофільтр за годинниковою стрілкою, щоб зафіксувати його.
7. Закрийте дверцята.

Чищення розприскувача

Регулярно перевіряйте розприскувач. Видаляйте залишки їжі з отворів розприскувача.

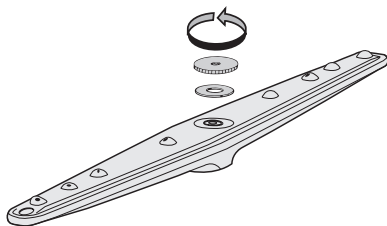

Щоб зняти розприскувач, виконайте такі дії:

1. Поверніть гайку проти годинникової стрілки.
2. Зніміть розприскувач.
3. Повністю прочистіть отвори.

Чищення ззовні

Почистіть зовнішні поверхні приладу та панель керування вологою м'якою тканиною. Застосовуйте лише нейтральні

миючі засоби. Не застосовуйте абразивні речовини, мочалки та розчинники (ацетон, трихлоретилен тощо).

Запобіжні заходи на випадок морозу

⚠ Обережно! Не встановлюйте прилад там, де температура опускається нижче 0°C. Виробник не несе

відповідальності за пошкодження приладу в результаті його замерзання.

Якщо цього уникнути неможливо, випорожніть прилад і зачиніть дверцята. Від'єднайте шланг подачі води та вилийте з нього воду.

Технічні дані

Габарити	Ширина Висота Глибина	54,5 см 44,7 см 48,0-49,0 см
Електричне підключення - Напруга - Загальна потужність - Запобіжник	Данні про електричне підключення вказані на табличці з технічними даними на задній панелі приладу.	
Тиск у системі водопостачання	Мінімум Максимум	0,8 бар (0,08 МПа) 10 бар (1,0 МПа)
Місткість	6 комплектів посуду	

Що робити, коли ...

Прилад не запускається або зупиняється під час роботи.
Якщо з'явилась несправність, спершу спробуйте вирішити проблему самостій-

но. Якщо усунути проблему самостійно не вдається, зверніться до продавця або центру технічного обслуговування.

Код помилки і несправність	Можлива причина несправності та спосіб її усунення
<ul style="list-style-type: none"> цифровий дисплей показує .10 Посудомийна машина не наповнюється водою	<ul style="list-style-type: none"> Кран подачі води заблокований брудом або накипом. Прочистіть кран подачі води. Кран подачі води закритий. Відкрийте кран подачі води. Заблоковано фільтр у наливному шланзі. Прочистіть фільтр. Наливний шланг під'єднано неправильно. Можливо, шланг перекручений або перетиснутий. Переконайтеся, що під'єднання виконано правильно.
<ul style="list-style-type: none"> цифровий дисплей показує .20 Посудомийна машина не зливає воду	<ul style="list-style-type: none"> Заблоковано зливний отвір сифона раковини. Прочистіть отвір сифона раковини. Зливний шланг під'єднано неналежним чином. Можливо, шланг перекручений або перетиснутий. Переконайтеся, що під'єднання виконано правильно.
<ul style="list-style-type: none"> зливна помпа працює безперервно всі індикатори на панелі керування гаснуть Працює система захисту від переливу	<ul style="list-style-type: none"> Закрийте кран подачі води і зверніться до місцевого сервісного центру.

Код помилки і несправність	Можлива причина несправності та спосіб її усунення
Програма не запускається	<ul style="list-style-type: none"> • Дверцята приладу не закриті. Закрийте дверцята. • Вилка кабелю живлення не вставлена в розетку. Вставте вилку в розетку. • Перегорів запобіжник на домашньому електрощиті. Замініть запобіжник. • Встановлена затримка пуску. Скасуйте затримку пуску, щоб запустити програму негайно.

Після перевірки увімкніть прилад. Виконання програми продовжиться з моменту переривання. Якщо несправність знову з'являється, зверніться до сервісного центру.

Щоб швидко і належним чином допомогти вам, потрібні такі дані:

- Модель (Mod.)

- Номер виробу (PNC)

- Серійний номер (S-No.)

Ці дані вказані на табличці с технічними даними.

Запишіть необхідні дані тут:

Назва моделі:

Номер виробу:

Серійний номер:

Результати чищення незадовільні	
Посуд залишається брудним	<ul style="list-style-type: none"> • Вибрана програма миття не підходить для цього типу завантаження і забруднення. • Кошик завантажений неправильно, тому вода не потрапляє на всі поверхні. • Розприскувач не може вільно рухатися через неправильне завантаження. • Фільтри засмічені або неправильно встановлені. • Використано надто мало миючого засобу, або він взагалі не використовувався.
Вапняний наліт на посуді.	<ul style="list-style-type: none"> • Контейнер для солі порожній. • Неправильно відрегульований рівень у пристрої для пом'якшення води. • Неправильно закрита кришка контейнера для солі.
Посуд мокрий і тьмянний	<ul style="list-style-type: none"> • Не використовувався ополіскувач. • Дозатор ополіскувача порожній.
На скляному і фаянсовому посуді видно смуги, білуваті плями або блакитнувату плівку	<ul style="list-style-type: none"> • Зменште дозу ополіскувача.
Сухі сліди крапель води на скляному і фаянсовому посуді	<ul style="list-style-type: none"> • Збільште дозу ополіскувача. • Причиною може бути якість миючого засобу.

Установка

 **Попередження!** Переконайтеся, що під час установки вилка витягнута з електричної розетки.

Вбудовування приладу

Ставте прилад поблизу крану подачі води і зливної труби.

При установці приладу слідкуйте за тим, щоб шланги для води не перекручувалися і не перетискалися.

Прилад можна ставити на кухонній раковині, робочій поверхні, або вбудовувати в меблі.

Розташування

Встановіть посудомийну машину в кухонну шафу.

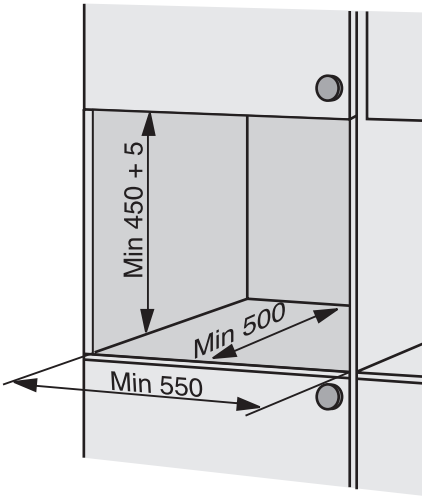

Переконайтеся, що розміри ніші відповідають габаритами приладу.

Переконайтеся, що в шафі є отвори для наливного шланга, зливного шланга і кабелю живлення.

Вирівнювання приладу

Переконайтеся, що прилад стоїть так, що дверцята можуть безперешкодно герметично закриватися. Якщо прилад встановлено правильно, дверцята не зачіпатимуть краї корпусу. Якщо дверцята не закриваються як слід, регулюйте ніжки, поки машина не буде стояти абсолютно рівно.

Підключення до водопроводу

Шланг подачі води

Прилад оснащений запобіжним пристроєм, який перешкоджає виливанню води з приладу назад у водопровід питної води. Прилад можна підключати до системи гарячого (максимум 60°) або холодного водопостачання.

Якщо гаряча вода надходить з альтернативних джерел енергії, які є екологічно чистими (напр., сонячних батарей або фотоелектричних панелей та вітряних електростанцій), користуйтеся системою гарячого водопостачання, щоб зменшити споживання електроенергії.

Дуже важливо, щоб водопровідний кран або вентиль були розташовані поруч із посудомийною машиною в легкодоступному місці.

Приєднайте шланг подачі води до водопровідного крана з зовнішнім різьбленням 3/4 дюйма. За необхідності скористайтеся дроселем, діаметром 1/2 дюйма.

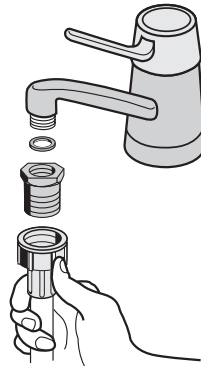

Якщо шланг подачі води закороткий, замініть його довшим шлангом відповідної конструкції для високого тиску. Не приєднуйте подовжувальні шланги.

Для зручного встановлення можна повернути кінець шланга у місці приєднання до посудомийної машини. Виконайте такі дії.

1. Послабте стопорну гайку.
2. Поверніть шланг.
3. Затягніть стопорну гайку.

⚠ Попередження! Перед встановленням посудомийної машини на призначене для неї місце переконайтеся, що стопорна гайка та всі інші з'єднання надійно закріплені.

⚠ Попередження! Завжди використовуйте лише нові шланги подачі води. Не використовуйте шланги від старих приладів.

Зливний шланг

Прилад оснащений системою захисту від протікання води. Якщо виникає несправність, зливна помпа автоматично починає відкачувати з посудомийної машини воду, яка там залишилася.

⚠ Попередження! Коли посудомийна машина вимкнена, система захисту працює лише за умови, що машина підключена до електромережі.

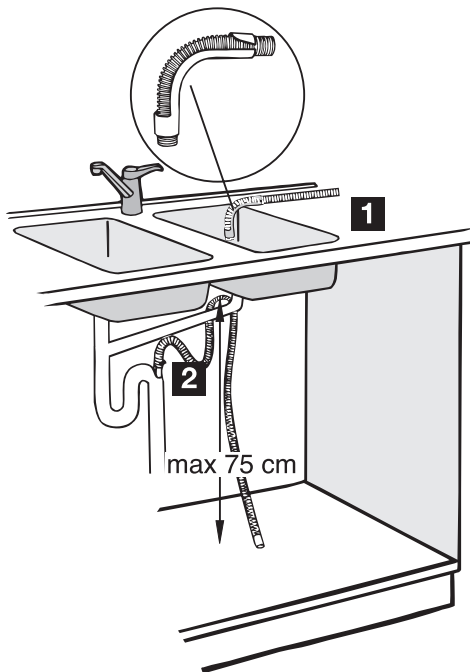

Існує 2 можливі способи встановлення зливного шланга:

1. Прикріпіть пластмасовий гачок з комплекту до кінця шланга. Почепіть зливний шланг на раковину.
2. Приєднайте зливний шланг до водозливної системи приладу. Для належної роботи приладу відстань між верхнім краєм шланга і дном приладу повинна бути меншою, ніж 75 см.

Якщо ви під'єднуєте зливний шланг до патрубку зливної труби під раковиною, зніміть пластикову мембрану (A). Якщо не зняти цю мембрану, залишки їжі можуть заблокувати місце з'єднання шланга з патрубком.

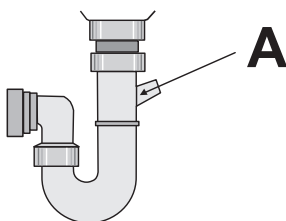

Підключення до електромережі

⚠ Попередження! Виробник не несе відповідальності у разі

недотримання вами цих правил техніки безпеки.

Заземліть прилад згідно з правилами техніки безпеки.

Переконайтеся, що номінальна напруга та характеристики електромережі, зазначені в таблиці з технічними характеристиками, відповідають параметрам місцевої електромережі.

Завжди користуйтеся правильно встановленою ударостійкою розеткою.

Забороняється застосовувати розгалужувачі та подовжувачі. Це спричиняє ризик виникнення пожежі.

Не замінюйте кабель живлення самостійно. Звертайтеся до центру технічного обслуговування.

Після встановлення машини необхідно забезпечити вільний доступ до місця підключення кабелю живлення до електромережі.

Не тягніть за кабель, щоб від'єднати прилад від електромережі. Тягніть завжди за штепсель.

Охорона довкілля

Цей  символ на виробі або на його упаковці позначає, що з ним не можна поводитися, як із побутовим сміттям.

Замість цього його необхідно повернути до відповідного пункту збору для переробки електричного та електронного обладнання.

Забезпечуючи належну переробку цього виробу, Ви допомагаєте попередити потенційні негативні наслідки для навколишнього середовища та здоров'я людини, які могли би виникнути за умов неналежного позбавлення від цього виробу. Щоб отримати детальнішу інформацію стосовно переробки цього виробу, зверніться до свого місцевого офісу, Вашої служби утилізації або до магазину, де Ви придбали цей виріб.

Пакувальні матеріали екологічно безпечні і придатні для повторного використання. На пластикових компонентах є маркування, напр., >PE<, >PS< тощо. Викидайте пакувальні матеріали у відповідні контейнери для утилізації на переробній фабриці.

 **Попередження!** Викидаючи прилад, дотримуйтеся такої процедури:

- Вийміть вилку кабелю живлення з розетки.
- Відріжте кабель живлення і вилку та викиньте їх.
- Вийміть фіксатор дверцят. Завдяки цьому діти не зможуть закритися в машині зсередини, що могло б поставити під загрозу їх життя.

www.electrolux.com

www.electrolux.lv

www.electrolux.lt

www.electrolux.pl

www.electrolux.ru