



Инструкция по
эксплуатации

Стеклокерамическая варочная панель

EHS60210P

Electrolux. Thinking of you.

Обменяйтесь с нами своими мыслями на
www.electrolux.com

Содержание

Сведения по технике безопасности	2	Полезные советы и рекомендации	9
Установка	3	Уход и чистка	10
Описание изделия	5	Если прибор не работает ...	11
Эксплуатация прибора	6	Охрана окружающей среды	12



Право на изменения сохраняется



Сведения по технике безопасности



Для собственной безопасности и правильной эксплуатации машины перед ее установкой и использованием внимательно прочтите настоящее руководство. Всегда храните настоящие инструкции вместе с машиной, даже если передаете или продаете ее. Пользователи должны хорошо знать, как работает машина, и правила безопасности при ее эксплуатации.

Общие правила техники безопасности



ВНИМАНИЕ! Лица (включая детей) с нарушенными физическими, сенсорными или умственными способностями или с недостатком опыта или знаний не должны пользоваться данным прибором. Они должны находиться под присмотром или получать инструкции от лица, ответственного за их безопасность.

Безопасность детей

- Эксплуатировать этот прибор разрешается только взрослым. Необходимо следить за тем, чтобы дети не играли с прибором.
- Держите все упаковочные материалы в недоступном для детей месте. Существует опасность удушья.
- Не подпускайте детей к прибору, когда он включен.



ВНИМАНИЕ! Включайте защиту от доступа детей, чтобы маленькие

дети и домашние животные не могли случайно включить прибор.

Безопасность во время эксплуатации

- Перед началом эксплуатации прибора удалите с него все элементы упаковки, наклейки и пленку.
- После каждого использования прибора выключайте конфорки.
- Опасность ожога! Не кладите столовые приборы или крышки кастрюль на варочную панель, так как они могут накаливаться.



ВНИМАНИЕ! Опасность возгорания! Перегретые жиры и растительные масла очень быстро воспламеняются.

Правильная эксплуатация

- Никогда не оставляйте работающий прибор без присмотра.
- Используйте прибор только для приготовления пищи в домашних условиях!
- Не используйте прибор в качестве рабочего стола или подставки для каких-либо предметов.
- Не ставьте и не храните на приборе или возле него легковоспламеняемые жидкости и материалы или плавкие предметы (например, из пластмассы или алюминия).

- Соблюдайте осторожность при подключении прибора к ближайшим розеткам. Не допускайте контакта электропроводов с прибором или горячей посудой. Не допускайте спутывания электропроводов.

Как предотвратить повреждение прибора

- Стеклокерамическая панель может повредиться, если на нее упадут предметы или посуда.
- Стеклокерамику можно поцарапать, передвигая на ней чугунную или алюминиевую литую посуду, либо посуду с поврежденным дном.

- Не допускайте выкипания всей жидкости из посуды во избежание повреждения посуды и стеклокерамики.
- Не включайте конфорки без кухонной посуды на них или с пустой кухонной посудой.
- Ни в коем случае не накрывайте какую-либо часть прибора алюминиевой фольгой.



ВНИМАНИЕ! Если на поверхности появилась трещина, отключите электропитание во избежание поражения электрическим током.



Установка



Перед выполнением установки перепишите следующие сведения из таблички с техническими данными:

- Название модели (Modell).....
- Номер изделия (Prod. Nr.)
- Серийный номер (Ser. Nr.)

Табличка с техническими данными прикреплена к нижней части корпуса прибора.

Modell EHS60210P		Prod.Nr. 949 594 178 00	
Typ 58 HAD 56 AO	220-240 V	50-60 Hz	
Made in Germany	Ser.Nr.	7,1 kW	
ELECTROLUX		  	

Указания по технике безопасности



ВНИМАНИЕ! Обязательно прочтите это!

Убедитесь, что прибор не был поврежден во время транспортировки. Не подключайте поврежденный прибор. В случае необходимости обратитесь к поставщику.

Устанавливать, подключать или ремонтировать этот прибор разрешается только уполномоченному специалисту. Применяйте только оригинальные запасные части. Используйте только встроенные приборы после встраивания данного прибора в подходящую мебель и ра-

бочие поверхности, соответствующие стандартам.

Запрещается вносить изменения в технические характеристики или конструкцию данного изделия. Это может привести к повреждению электроприбора или травмам. Неукоснительно соблюдайте законы, распоряжения, предписания и нормы (требования техники безопасности, правила и порядок утилизации, правила техники электробезопасности и т.д.), действующие в стране, на территории которой устанавливается прибор!

Выдерживайте минимально допустимые расстояния до соседних приборов и мебели!

Обеспечьте защиту от поражения электрическим током, например, устанавливайте выдвижные ящики только при наличии защитного дна непосредственно под прибором. Поверхности срезов в столешнице необходимо предохранять от влаги соответствующим герметиком. Плотнo без зазоров соедините прибор с рабочей поверхностью с помощью соответствующего герметика!

Защитите нижнюю сторону прибора от попадания пара и влаги, например, от посудомоечной машины или духового шкафа!

Не устанавливайте прибор возле дверей и под окнами! В противном случае посуда может опрокидываться с варочной панели при открывании дверей или окон.

⚠ ВНИМАНИЕ! Опасность поражения электрическим током. Внимательно соблюдайте инструкции по электрическому подключению.

- Разъем для подключения электропитания находится под напряжением.
- Обесточьте его.
- Правильная установка включаемых в сеть устройств должна надежно предохранять от соприкосновения с токопроводящими частями.
- Неплотные и неправильно установленные штекерные соединения могут вызвать перегрев разъема.
- Провода к клеммам должны присоединяться квалифицированным электриком.
- Кабель электропитания не должен быть туго натянут.

- В случае однофазного или двухфазного подключения следует использовать соответствующий кабель электропитания типа H05BB-F, рассчитанный на максимальную температуру 90°C (или более высокую).
- Поврежденный кабель электропитания следует заменить специальным кабелем (тип H05BB-F, рассчитанный на максимальную температуру 90°C, или более высокую). Обратитесь в авторизованный сервисный центр.

Прибор должен быть оборудован электрическим устройством, позволяющим отсоединить прибор от электросети с разрывом между всеми контактами не менее 3 мм.

Следует использовать подходящие размыкающие устройства: предохранительные автоматические выключатели, плавкие предохранители (резьбовые плавкие предохранители следует выкручивать из гнезда), автоматы защиты от тока утечки и пускатели.

Монтаж

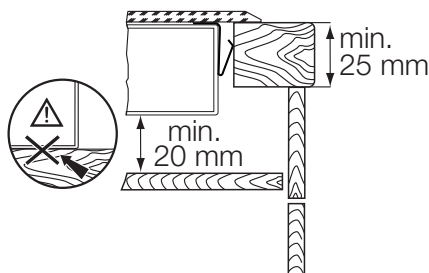
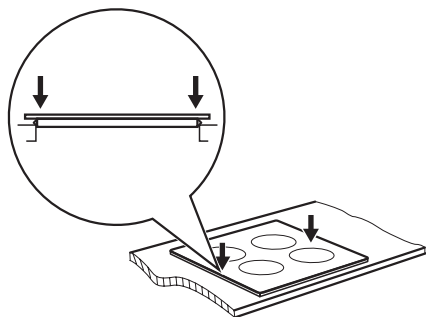
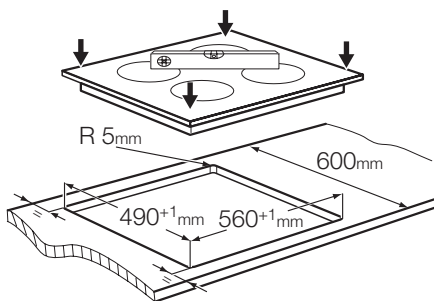
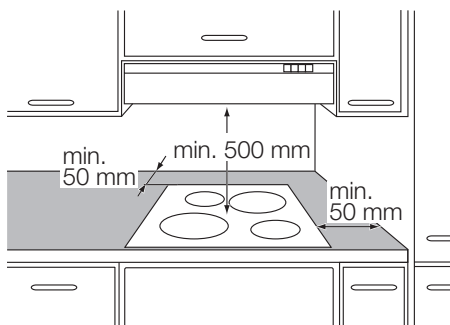

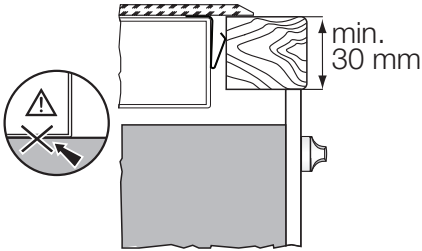

Описание изделия

Функциональные элементы варочной панели

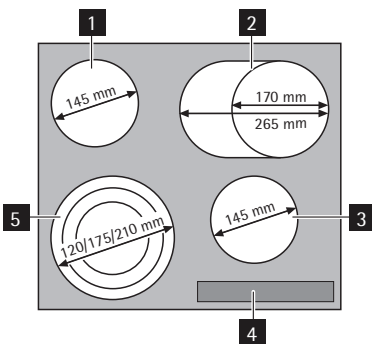

- 1** Одноконтурная конфорка 1200 Вт
- 2** Овальная конфорка 1500/2400 Вт
- 3** Одноконтурная конфорка 1200 Вт
- 4** Панель управления
- 5** Трехконтурная конфорка 800/1600/2300 Вт

Функциональные элементы панели управления

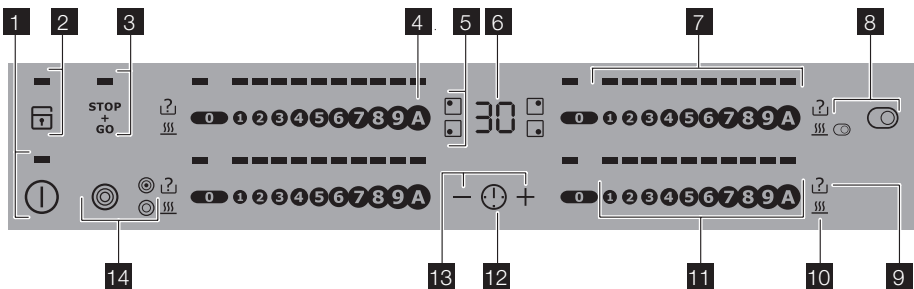







Управление прибором осуществляется с помощью сенсорных клавиш.

	сенсорная клавиша	функция
1	ⓘ	включение и выключение варочной панели



	сенсорная клавиша	функция
2	клавиша  блокировки с индикатором	включение и выключение блокировки клавиш или функции "Замок от детей"
3	 с индикатором	включение и выключение функции STOP+GO
4		включение функции автоматического нагрева
5	индикаторы зон нагрева в режиме таймера	показывают зоны нагрева, для которых установлен таймер
6	дисплей таймера	индикация времени в минутах
7	индикатор уровня мощности нагрева	индикация заданного уровня мощности нагрева
8	клавиша  с индикатором	включение и выключение овальной зоны нагрева
9	 индикатор автоматического отключения	индикация включенной функции автоматического выключения
10	 индикатор остаточного тепла	отображение горячего состояния зоны нагрева
11	линейка управления	установка уровня мощности нагрева
12		выбор зоны нагрева
13	+ / -	увеличение или уменьшение времени
14	клавиша  с индикатором	включение и выключение внешних контуров зон нагрева

Индикаторы на дисплее

Визуальная и звуковая индикация работы функций

Дисплей	Описание
	Зона нагрева еще не остыла (остаточное тепло)
	Включены два контура трехконтурной зоны нагрева
	Включены все контуры трехконтурной зоны нагрева
	Включен внешний контур овальной зоны нагрева
	Неисправность
	Включен режим автоматического отключения

Индикация остаточного тепла

 **ВНИМАНИЕ!**  Опасность ожога из-за остаточного тепла!

Эксплуатация прибора

Включение и выключение

Прикоснитесь к  на 1 секунду, чтобы включить или выключить прибор.

Автоматическое отключение

Варочная панель выключается автоматически, если:

- выключены все конфорки .

- не установлена ступень нагрева после включения варочной панели;
- сенсорная клавиша накрыта каким-либо предметом (посудой, тряпкой и т.п.) в течение более 10 секунд. В течение некоторого времени подается звуковой сигнал и варочная панель выключается. Уберите предмет или вытрите панель управления;

- Вы не выключили конфорку или не изменили ступень нагрева. Через некоторое время загорается [?] и варочная

панель выключается. Смотрите таблицу.

Время, через которое выполняется автоматическое отключение

Ступень нагрева	[1] - [2]	[3] - [4]	[5]	[6] - [9]
Выключение через	6 часов	5 часов	4 часа	1,5 часа

Установка уровня мощности нагрева



Прикоснитесь к отметке нужного уровня мощности на линейке управления. Загорятся индикаторы уровня мощности.

☉ / ☉ Включение и выключение внешнего контура нагрева

Можно подобрать эффективную поверхность нагрева под размер посуды.

Чтобы включить внешний контур, прикоснитесь к сенсорной клавише ☉ / ☉.

Загорается индикатор. Для включения дополнительных внешних контуров прикоснитесь к той же сенсорной клавише еще раз. Загорается следующий индикатор.

Для выключения внешнего контура повторите эти же действия. Индикатор гаснет.

Автоматический нагрев

Автоматическая функция быстрого нагрева устанавливает на некоторое время максимальный уровень мощности нагрева, а затем снижает его до требуемого уровня. Это позволяет достигнуть нужного уровня мощности нагрева за более короткое время.

Прикоснитесь к [A]. Индикатор начнет мигать. Установите уровень мощности нагрева (1-8). При этом загорится инди-

катор уровня мощности. Индикатор автоматической функции быстрого нагрева загорается и через некоторое время гаснет.

Время работы автоматической функции быстрого нагрева зависит от выбранного уровня мощности нагрева.

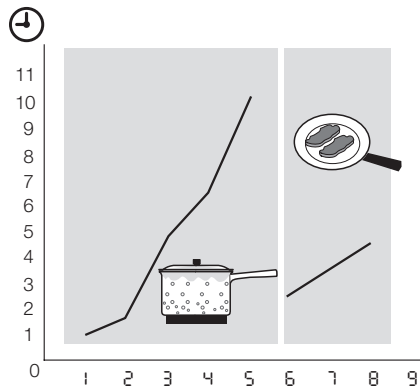

Использование таймера

Таймер обратного отсчета

Таймер обратного отсчета используется для настройки времени работы конфорки на один цикл приготовления.

Таймер обратного отсчета следует устанавливать после выбора конфорки. Ступень нагрева можно выбирать до или после установки таймера.

- **Выбор конфорки:** прикоснитесь к [⌚] несколько раз до тех пор, пока не загорится индикатор необходимой конфорки.

- **Запуск таймера обратного отсчета:** прикоснитесь к \oplus таймера, чтобы задать время (00 - 99 минут). Когда замедляется мигание индикатора конфорки, начинается обратный отсчет времени.
- **Просмотр оставшегося времени:** выберите конфорку с помощью ⌚ . Индикатор конфорки начинает мигать быстрее. На дисплее отображается оставшееся время.
- **Регулировка таймера обратного отсчета:** выберите конфорку с ⌚ , прикоснитесь к \oplus или \ominus .
- **Выключение таймера:** выберите конфорку с помощью ⌚ . Прикоснитесь к \ominus . Оставшееся время отсчитывается обратно до 00. Индикатор конфорки гаснет. Для того чтобы выключить, вы также можете одновременно коснуться \oplus и \ominus .

По истечении заданного времени подается звуковой сигнал и мигает 00. Конфорка выключается.

- **Выключение звукового сигнала:** прикоснитесь к ⌚

CountUp Timer (Таймер прямого отсчета)

CountUp Timer предназначен для слежения за продолжительностью времени работы конфорки.

- **Выбор конфорки (если работает больше одной конфорки):** прикоснитесь к ⌚ несколько раз до тех пор, пока не загорится индикатор необходимой конфорки.
- **Включение функции CountUp Timer:** прикоснитесь к \ominus таймера, и включится UP. Когда индикатор конфорки мигает медленнее, время отсчитывается прямо, а дисплей переключается между UP и прошедшим временем (в минутах)
- **Просмотр прошедшего времени:** выберите конфорку с помощью ⌚ . Индикатор конфорки начинает мигать быстрее. На дисплее отображается прошедшее время.
- **Выключение CountUp Timer:** выберите конфорку с ⌚ и прикоснитесь к \oplus или \ominus , чтобы выключить таймер. Индикатор конфорки гаснет.

Таймер

Таймер можно использовать для отсчета времени, когда конфорки не используются. Прикоснитесь к ⌚ . Прикоснитесь к \oplus или \ominus , чтобы выбрать время. По истечении заданного времени подается звуковой сигнал и мигает 00.

$\text{STOP} \oplus \text{GO}$ Включение функции STOP+GO

Функция $\text{STOP} \oplus \text{GO}$ переводит все работающие конфорки в режим поддержания тепла.

- **Коснитесь $\text{STOP} \oplus \text{GO}$, чтобы включить** эту функцию. Загорается символ ⏻ .
- **Коснитесь $\text{STOP} \oplus \text{GO}$, чтобы выключить** эту функцию. Включается раннее выбранная степень нагрева.

$\text{STOP} \oplus \text{GO}$ не останавливает работу таймера.

Функция $\text{STOP} \oplus \text{GO}$ полностью блокирует панель управления, кроме сенсорной клавиши ⌚ .

Блокировка/разблокировка панели управления

Можно заблокировать панель управления за исключением клавиши ⌚ . Это предотвращает случайное изменение мощности нагрева.

Прикоснитесь к символу ⏻ . Загорается дисплей.

Таймер продолжает работать.

Прикоснитесь к символу ⏻ , чтобы отключить эту функцию. Дисплей гаснет.

При выключении электроприбора отключается и эта функция.

Защита от доступа детей

Эта функция предотвращает случайное использование варочной панели.

Включение защиты от доступа детей

- Включите варочную панель с помощью ⌚ . **Не задавайте никакого уровня мощности нагрева.**
- Прикоснитесь к ⏻ в течение 4-х секунд. Загорается индикатор.
- Выключите варочную панель с помощью ⌚ .

Отключение защиты от доступа детей

- Включите варочную панель с помощью ⌚ . **Не задавайте никакого уровня мощности нагрева.** Прикоснитесь к ⏻ в течение 4-х секунд. Индикатор гаснет.

- Выключите варочную панель с мощностью ①.

Отмена защиты от доступа детей на один цикл приготовления





- Включите варочную панель с мощностью ①. Загорается индикатор.
- Прикоснитесь к  в течение 4-х секунд. **Выберите значение мощности нагрева в течение 10 секунд.** Варочной панелью можно пользоваться.
- После выключения варочной панели с помощью ① защита от доступа детей включается снова.

OffSound Control (Включение и отключение звукового сигнала)

Отключение звукового сигнала

Выключите прибор.





Прикоснитесь к ① на 3 секунды. Индикаторы зажгутся и погаснут. Прикосни-

тесь к  на 3 секунды. Загорается , прибор находится в режиме ожидания. Прикоснитесь к , загорится , звуковой сигнал отключится.

Звуковой сигнал отключается, за исключением тех случаев, когда вы касаетесь ①, по истечении времени напоминающего таймера или таймера обратного отсчета времени, или когда вы накрываете панель управления.

Включение звукового сигнала

Выключите прибор.

Прикоснитесь к ① на 3 секунды. Индикаторы загорятся и погаснут. Прикоснитесь к  на 3 секунды. Загорится , поскольку звуковой сигнал отключен. Прикоснитесь к , загорится , прибор находится в режиме ожидания. Звуковой сигнал включен.

Полезные советы и рекомендации

Кухонная посуда

-  • Днище посуды должно быть как можно более толстым и плоским.
- Посуда, изготовленная из эмалированной стали, а также посуда с алюминиевым или медным днищем, может вызвать изменение цвета стеклокерамической поверхности.

Экономия электроэнергии

-  • По возможности всегда накрывайте кастрюли крышкой.
- Прежде чем включать конфорку, поставьте на нее посуду.
- Выключайте конфорки до завершения приготовления блюд, чтобы использовать остаточное тепло.

- Размеры днища посуды и конфорок должны совпадать.

Öko Timer (Таймер экономичности)

-  С целью экономии электроэнергии нагреватель конфорки автоматически выключается несколько раньше, чем подает сигнал таймер обратного отсчета. Сокращение времени нагрева зависит от ступени нагрева и времени приготовления.

Примеры использования варочной панели

Данные в следующих далее таблицах являются ориентировочными величинами.

Ступень нагрева	Назначение:	Время	Рекомендации
1	Сохранение приготовленных блюд в теплом виде	по потребности	Накрывайте

Ступень нагрева	Назначение:	Время	Рекомендации
1-2	Голландский соус, растапливание сливочного масла, шоколада, желатина	5-25 мин	Время от времени помешивайте
1-2	Сгущение: взбитый омлет, яйца "в мешочек"	10-40 мин	Готовьте под крышкой
2-3	Приготовление риса и молочных блюд на медленном огне, разогревание готовых блюд	25-50 мин	Добавьте воды, как минимум, вдвое больше, чем риса. Молочные блюда время от времени помешивайте
3-4	Приготовление на пару овощей, рыбы, мяса	20-45 мин	Добавьте несколько столовых ложек жидкости
4-5	Приготовление картофеля на пару	20-60 мин	Используйте макс. 1/4 л воды на 750 г картофеля
4-5	Варка значительных объемов пищи, рагу и супов	60-150 мин	До 3 л жидкости плюс ингредиенты
6-7	Легкое жарение: эскалопы, телятина "кордон блю", отбивные котлеты, фрикадельки, сосиски, печень, мучная подливка, яичница, блинчики, пончики	по потребности	Переворачивайте по истечении половины времени приготовления
7-8	Сильное обжаривание, картофельные оладьи, стейки из филе говядины, стейки	5-15 мин	Переворачивайте по истечении половины времени приготовления
9	Кипячение большого количества воды, отваривание макарон, обжаривание мяса (гуляш, жаркое в горшочках), жарка картофеля во фритюре		

Информация об использовании акриламида

ВАЖНО! Согласно новейшим научным исследованиям обжаривание пищевых продуктов (в частности, крахмалосодержащих) может представлять опасность для здоровья

из-за образования акриламида. Поэтому мы рекомендуем жарить продукты при минимально возможной температуре и не обжаривать их до образования корочки интенсивного коричневого цвета.

Уход и чистка

Производите чистку прибора после каждого применения.

Всегда используйте посуду с чистым дном.

! **ВНИМАНИЕ!** Острые предметы и абразивные чистящие средства могут повредить прибор. Очистка прибора от загрязнений с помощью пароструйных или пневматических очистителей из соображений вашей безопасности **запрещена**.







i Царапины или темные пятна на стеклокерамике не влияют на работу прибора.

Удаление загрязнений:

1. – **Удаляйте немедленно:** расплавленную пластмассу, полиэтиленовую пленку и пищевые продукты, содержащие сахар. Пользуйтесь специальным скребком для стеклокерамики. Установите скребок под острым углом к стеклокерамической поверхности и перемещайте его вдоль поверхности.

- **Выключайте прибор и дайте ему остыть** перед каждой чисткой: извести отложений, водяных разводов, брызг жира, блестящих обесцвеченных пятен. Используйте специальные средства для чистки поверхностей из стеклокерамики или нержавеющей стали.
- 2. Чистить прибор следует влажной тряпкой с небольшим количеством моющего средства.
- 3. В завершение **насухо вытрите прибор чистой тряпкой**.

Если прибор не работает ...

Неисправность	Возможная причина неисправности и способ ее устранения
Прибор не включается или не работает.	<ul style="list-style-type: none"> • Снова включите прибор и установите уровень мощности нагрева в течение 10 секунд. • Включена блокировка клавиш или  функция "Замок от детей". Отключите блокировку клавиш или функцию "Замок от детей" . См. раздел "Замок от детей" или "Функция Stop + Go". • Вы одновременно коснулись 2 или более сенсорных клавиш. Касайтесь за один раз только одной сенсорной клавиши. • На панель управления попала вода или брызги жира. Вытрите панель управления
Подается звуковой сигнал, когда прибор выключен.	Одна или несколько сенсорных клавиш накрыты посторонним предметом. Уберите посторонний предмет с сенсорных клавиш. Протрите панель управления.
Не загорается индикатор остаточного тепла.	Зона нагрева не успела нагреться, т.к. была включена в течение короткого времени. Если при этом зона нагрева становится горячей, обратитесь в местный авторизованный сервисный центр.
Не включается внешний контур нагрева.	Сначала включите внутренний контур нагрева.
Подается звуковой сигнал, прибор включается и снова выключается. Через 5 секунд подается еще один звуковой сигнал.	Вы накрыли сенсорную клавишу  . Уберите посторонний предмет с сенсорной клавиши.
Загорается символ 	Срабатывает автоматическое отключение. Выключите прибор и снова включите его.
Загорается символ  и цифра.	Сбой в работе прибора. На несколько минут отключите прибор от сети электропитания. Выньте предохранитель из распределительного электрощита вашей квартиры. Снова включите прибор. Если символ  загорается снова, обратитесь в местный авторизованный сервисный центр.
Нет звукового сигнала при касании клавиш панели управления.	Звуковая сигнализация выключена. Включите звуковую сигнализацию.

Если с помощью вышеуказанных способов не удалось устранить неисправность, обратитесь к продавцу или в сервисный центр. Сообщите сведения, указанные на табличке с техническими дан-

ными, код стеклокерамики, состоящий из трех цифр (он указан в углу варочной панели), и появляющееся сообщение об ошибке.

Если вы неправильно эксплуатировали прибор, техническое обслуживание, предоставляемое специалистами сервисного центра или продавца, будет

платным, даже если срок гарантии еще не истек. Инструкции по техническому обслуживанию и условиям гарантии приведены в гарантийном буклете.

Охрана окружающей среды

Символ  на изделии или на его упаковке указывает, что оно не подлежит утилизации в качестве бытовых отходов. Вместо этого его следует сдать в соответствующий пункт приемки электронного и электрооборудования для последующей утилизации. Соблюдая правила утилизации изделия, Вы сможете предотвратить причинение окружающей среде и здоровью людей потенциального ущерба, который возможен в противном случае, вследствие неподобающего обращения с подобными отходами. За более подробной информацией об утилизации этого изделия просьба

обращаться к местным властям, в службу по вывозу и утилизации отходов или в магазин, в котором Вы приобрели изделие.

Упаковочные материалы



Упаковка изготовлена из экологических материалов и может быть повторно переработана. На пластмассовых деталях указан материал, из которого они изготовлены: >PE< (полиэтилен), >PS< (полистирол) и т.п. Упаковочные материалы следует выбрасывать как бытовые отходы в соответствующие контейнеры местных служб по утилизации отходов.

www.electrolux.com

www.electrolux.ru