

**P** MANUAL DE INSTRUÇÕES  
**GR** ΕΓΧΕΙΡΙΔΙΟ ΧΡΗΣΗΣ ΚΑΙ ΣΥΝΤΗΡΗΣΗΣ  
**TR** MOTORLU SİRT ATOMİZÖRÜ  
**RO** MANUAL DE UTILIZARE ŞI ÎNTREȚINERE  
**RUS UK** ИНСТРУКЦИЯ ПО ЭКСПЛУАТАЦИИ  
**PL** INSTRUKCJA OBSŁUGI I KONSERWACJI



our **power**, your **passion**



Mod. 56010031 - Dic/2011 - CENTROFFSET - Printed in Italy



*We care*

*Quality Ethics Environment*

ISO 9001 - SA 8000 - ISO 14001

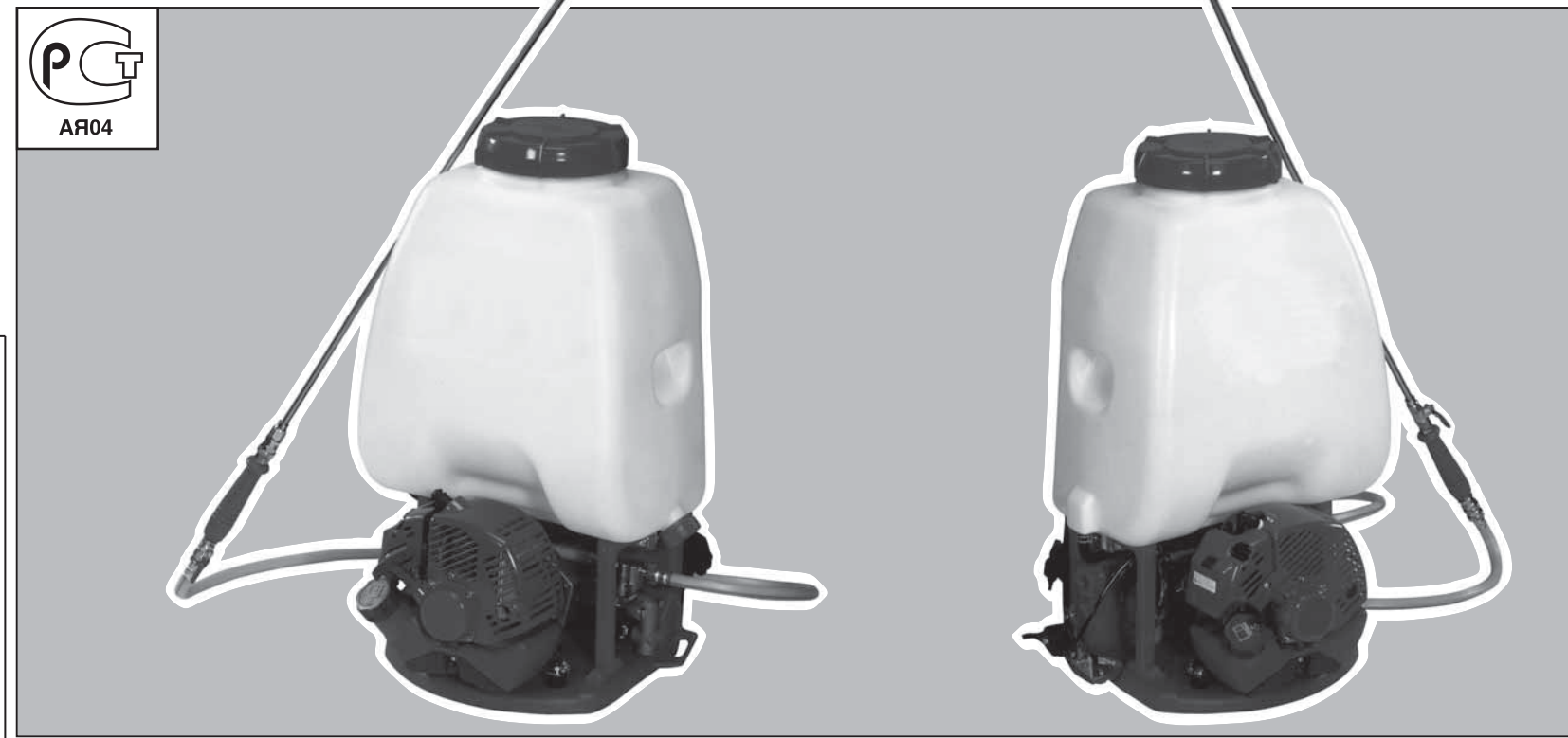

**IS 2026** (25.4 cm<sup>3</sup>)

P

## INTRODUÇÃO

## TRADUÇÃO DAS INSTRUÇÕES ORIGINAIS

Para um emprego correto de irrorador e para evitar acidentes, não iniciar o trabalho sem ter lido este manual com a máxima atenção. Neste manual encontram-se as descrições de funcionamento dos diversos componentes e as instruções para o necessário controle e para a manutenção.

**N.B. As descrições e as ilustrações contidas neste manual não se consideram rigorosamente obrigatórias. A Empresa reserva-se o direito de realizar modificações sem ter que atualizar cada vez este manual.**

GR

## ΕΙΣΑΓΩΓΗ

## ΜΕΤΑΦΡΑΣΗ ΟΔΗΓΙΩΝ ΠΡΩΤΟΤΥΠΟΥ

Για μια πιο σωστή χρήση του ψεκαστήρα και για να αποφευχθούν ατυχήματα, μην εργαστείτε χωρίς πρώτα να διαβάσετε πολύ προσεκτικά το παρόν εγχειρίδιο. Στο παρόν εγχειρίδιο περιέχονται οι εξηγήσεις λειτουργίας των διαφόρων εξαρτημάτων και οι οδηγίες για τους απαραίτητους ελεγχούς και την συντήρηση.

**ΣΗΜΕΙΩΣΗ: Οι περιγραφές και οι εικόνες που περιέχονται στο παρόν εγχειρίδιο δεν είναι δεσμευτικές. Η Εταιρία διατηρεί το δικαίωμα να κάνει αλλαγές στο εγχειρίδιο χωρίς προηγούμενη ενημέρωση.**

TR

## GİRİŞ

## ORIJINAL TALİMATLARIN ÇEVİRİSİ

Motorlu sulayıcının doğru kullanmak ve kazaları önlemek için nasıl çalıştığını ve bakımının nasıl yapıldığını öğreten kullanım kılavuzunun tamamını dikkatle okumadan cihazınızı çalıştırmayın.

**Not: Bu kılavuzda hangi çizimlerin ve teknik özelliklerin bulunması gerektiği her bir ülkenin kanunlarına göre değişebileceğinden, imalatçı firma tarafından kullanıcıya bildirilmeden değiştirilebilir.**

RO

## INTRODUCERE

Pentru o utilizare corectă a pulverizatorului cu motor și pentru a evita accidentele, nu încercați lucrul fără a fi citit acest manual cu cea mai mare atenție. În acest manual veți găsi explicațiile privind funcționarea diferitelor componente și instrucțiunile privind controalele necesare și întreținerea.

**Atenție: Descrierile și ilustrațiile din acest manual au caracter pur orientativ. Firma își rezervă dreptul de a aduce eventuale modificări, fără a-și lua angajamentul de a actualiza de fiecare dată acest manual.**

RUS UK

## ВВЕДЕНИЕ

## ПЕРЕВОД ОРИГИНАЛЬНЫХ ИНСТРУКЦИЙ

Для правильного использования распылителя и для предотвращения несчастных случаев перед началом работы очень внимательно прочтите данное руководство. Здесь вы найдете инструкции по использованию различных частей, а также инструкции необходимых проверок и соответствующего технического обслуживания.

**Примечание: Иллюстрации и детали могут меняться в зависимости от потребностей страны и без уведомления производителя.**

PL

## WPROWADZENIE

## TŁUMACZENIE INSTRUKCJI ORYGINALNYCH

Przed przystąpieniem do pracy z opryskiwaczem zapoznać się z treścią niniejszej instrukcji obsługi, a w szczególności z zasadami bezpieczeństwa. W podręczniku znajdują się wyjaśnienia dotyczące działania poszczególnych części urządzenia oraz instrukcje dotyczące przeprowadzania koniecznych kontroli i konserwacji.

**UWAGA: Opisy oraz ilustracje zawarte w niniejszym podręczniku nie są wiążące. Producent zastrzega sobie prawo wprowadzania modyfikacji nie zobowiązując się do każdorazowej aktualizacji podręcznika.**



ATENÇÃO!!!



## RISCO DE PREJUÍZO AUDITIVO

NAS NORMAIS CONDIÇÕES DE UTILIZAÇÃO, ESTA MÁQUINA PODE COMPORTAR PARA O OPERADOR ENCARREGADO UM NÍVEL DE EXPOSIÇÃO PESSOAL DIÁRIA AO RUÍDO IGUAL OU SUPERIOR A

85 dB(A)



ΠΡΟΣΟΧΗ!!!



## ΚΙΝΔΥΝΟΣ ΑΚΟΥΣΤΙΚΗΣ ΒΛΑΒΗΣ

ΣΕ ΚΑΝΟΝΙΚΕΣ ΣΥΝΘΗΚΕΣ ΧΡΗΣΗΣ ΑΥΤΟ ΤΟ ΜΗΧΑΝΗΜΑ ΜΠΟΡΕΙ ΝΑ ΠΡΟΚΑΛΕΣΕΙ, ΓΙΑ ΤΟΝ ΧΕΙΡΙΣΤΗ, ΕΝΑ ΠΟΣΟΣΤΟ ΗΜΕΡΗΣΙΑΣ ΠΡΟΣΩΠΙΚΗΣ ΕΚΘΕΣΗΣ ΣΤΟΝ ΘΟΡΥΒΟ ΙΣΗ Η ΑΝΩΤΕΡΗ ΤΗΣ.

85 dB(A)



DİKKAT!!!



## İŞİTME KAYBI RİSKİ

NORMAL ŞARTLARDA BU MOTORUN KULLANIMI SİRASINDA KULLANICI GÜNLÜK

85 dB(A)

VE ÜSTÜ GÜRÜLTÜYE MARUZ KALABİLİR.



ATENȚIE!!!



## RISC DE DIMINUARE A AUZULUI

ÎN CONDIȚII NORMALE DE UTILIZARE, ACEST APARAT POATE FACE CA OPERATORUL SĂ FIE SUPUS UNUI NIVEL DE EXPUNERE PERSONALĂ, ZILNICĂ, LA ZGOMOT EGALĂ CU SAU MAI MARE DE

85 dB(A)



ВНИМАНИЕ!!!



## ОПАСНОСТЬ ПОРАЖЕНИЯ ОРГАНОВ СЛУХА

ПРИ НОРМАЛЬНЫХ УСЛОВИЯХ ЭКСПЛУАТАЦИИ ОПЕРАТОР ДАННОЙ МАШИНЫ МОЖЕТ ЕЖЕДНЕВНО ПОДВЕРГАТЬСЯ ВОЗДЕЙСТВИЮ УРОВНЯ ШУМА, РАВНОГО ИЛИ БОЛЬШЕГО

85 dB(A)



UWAGA!!!



## ZAGROŻENIE USZKODZENIA SŁUCHU

W ZWYKŁYCH WARUNKACH UŻYTKOWANIA URZĄDZENIE TO POWODUJE NARAŻENIE OPERATORA NA DZIENNY POZIOM HAŁASU RÓWNY LUB WYŻSZY NIŻ

85 dB(A)

## P INDICE

INTRODUÇÃO _____	54	PARAGEM DO MOTOR _____	82
EXPLICAÇÃO DOS SÍMBOLOS E ADVERTÊNCIAS DE SEGURANÇA _____	56	MANUTENÇÃO _____	82
COMPONENTES DE IRRORADOR _____	57	ARMAZENAGEM _____	90
NORMAS DE SEGURANÇA _____	58	DADOS TECNICO _____	92
MONTAGEM _____	64	DECLARAÇÃO DE CONFORMIDADE _____	95
PARA DAR PARTIDA _____	66	TABELA DE MANUTENÇÃO _____	96
UTILIZAÇÃO _____	74	RESOLUÇÃO DE PROBLEMAS _____	99
		CERTIFICADO DE GARANTIA _____	102

## RO CUPRINS

INTRODUCERE _____	54	OPRIREA MOTORULUI _____	83
EXPLICAȚIA SIMBOLURILOR ȘI RECOMANDĂRI PRIVIND SIGURANȚA _____	56	ÎNTREȚINEREA _____	83
COMPONENTELE PULVERIZATORULUI CU MOTOR _____	57	DEPOZITAREA _____	91
NORME DE SIGURANȚĂ _____	60	DATE TEHNICE _____	92
MONTAREA _____	65	DECLARAȚIE DE CONFORMITATE _____	95
PORNIREA _____	67	TABEL DE ÎNTREȚINERE _____	97
UTILIZAREA _____	75	REZOLVAREA PROBLEMELOR _____	100
		CERTIFICAT DE GARANȚIE _____	103

## GR ΠΕΡΙΕΧΟΜΕΝΑ

ΕΙΣΑΓΩΓΗ _____	54	ΣΤΑΣΗ ΜΟΤΕΡ _____	82
ΕΡΜΗΝΕΙΑ ΣΥΜΒΟΛΩΝ ΚΑΙ ΚΑΝΟΝΕΣ ΑΣΦΑΛΕΙΑΣ _____	56	ΣΥΝΤΗΡΗΣΗ _____	82
ΤΗΞΑΡΤΗΜΑΤΑ ΤΟΥ ΨΕΚΑΣΤΗΡΑ _____	57	ΑΠΟΘΗΚΕΥΣΗ _____	90
ΠΡΟΔΙΑΓΡΑΦΕΣ ΑΣΦΑΛΕΙΑΣ _____	58	ΤΕΧΝΙΚΑ ΣΤΟΙΧΕΙΑ _____	92
ΣΥΝΑΡΜΟΛΟΓΗΣΗ _____	64	ΔΗΛΩΣΗ ΠΙΣΤΟΤΗΑΣ _____	95
ΕΚΚΙΝΗΣΗ _____	66	ΠΙΝΑΚΑΣ ΣΥΝΤΗΡΗΣΗΣ _____	96
ΧΡΗΣΗ _____	74	ΑΝΤΙΜΕΤΩΠΙΣΗ ΠΡΟΒΛΗΜΑΤΩΝ _____	99
		ΠΙΣΤΟΠΟΙΗΤΙΚΟ ΕΓΓΥΗΣΗΣ _____	102

## RUS UK СОДЕРЖАНИЕ

ВВЕДЕНИЕ _____	54	ТЕХНИЧЕСКОЕ ОБСЛУЖИВАНИЕ _____	83
ЗНАЧЕНИЕ ПРЕДУПРЕДИТЕЛЬНЫХ СИМВОЛОВ И ПРАВИЛА БЕЗОПАСНОСТИ _____	56	ХРАНЕНИЕ _____	91
КОМПОНЕНТЫ РАСПЫЛИТЕЛЯ _____	57	ТЕХНИЧЕСКИЕ ХАРАКТЕРИСТИКИ _____	92
МЕРЫ ПРЕДОСТОРОЖНОСТИ _____	60	ЗАЯВЛЕНИЕ О СООТВЕТСТВИИ _____	95
СБОРКА _____	65	ТАБЛИЦА ТЕХОБСЛУЖИВАНИЯ _____	98
ВКЛЮЧЕНИЕ _____	67	ПОИСК И УСТРАНЕНИЕ НЕИСПРАВНОСТЕЙ _____	101
ПРАВИЛА ПОЛЬЗОВАНИЯ _____	75	ГАРАНТИЙНЫЙ СЕРТИФИКАТ _____	103
ОСТАНОВКА ДВИГАТЕЛЯ _____	83		

## TR İÇİNDEKİLER

Giriş _____	54	MOTOR DURDURULMASI _____	82
SEMBOLLER VE İKAZ İŞARETLERİNİN AÇIKLAMALARI _____	56	BAKIM _____	82
MOTORLU SULAYICINÜN PARÇALARI _____	57	MUHAFAZA _____	90
GÜVENLİK ÖNLEMLERİ _____	59	TEKNİK ÖZELLİKLER _____	92
MONTAJ _____	64	UYGUNLUK BEYANI _____	95
ÇALIŞTIRMAYA GEÇİŞ _____	66	BAKIM TABLOSU _____	97
KULLANIM _____	74	PROBLEM GİDERME _____	100
		GARANTI SERTİFİKASI _____	102

## PL SPIS TREŚCI

WPROWADZENIE _____	54	ZATRZYMANIE SILNIKA _____	83
ZNACZENIE SYMBOLI I OSTRZEŻEŃ PRZED ZAGROŻENIAMI _____	56	KONSERWACJA _____	83
ELEMENTY OPRYSKIWACZA _____	57	PRZECHOWYWANIE _____	91
NORMY BEZPIECZEŃSTWA _____	61	DANE TECHNICZNE _____	92
MONTAŻ _____	65	DEKLARACJA ZGODNOŚCI _____	95
URUCHAMIANIE _____	67	TABELA KONSERWACJI _____	98
UŻYTKOWANIE _____	75	ROZWIĄZYWANIE PROBLEMÓW _____	101
		CERTYFIKAT GWARANCYJNY _____	103

**P** EXPLICAÇÃO DE SIMBOLOS E ADVERTÊNCIAS DE SEGURANÇA**GR** ΕΠΕΞΗΓΗΣΗ ΣΥΜΒΟΛΩΝ ΚΑΙ ΠΡΟΕΙΔΟΠΟΙΗΣΕΙΣ ΑΣΦΑΛΕΙΑΣ**TR** SEMBOLLERİN AÇIKLAMASI VE GÜVENLİK İKAZLARI**RO** EXPLICAȚIA SIMBOLURILOR ȘI RECOMANDĂRI PRIVIND SIGURANȚA**RUS** **UK** ОБЪЯСНЕНИЕ СИМВОЛОВ И ПРАВИЛА БЕЗОПАСНОСТИ**PL** ZNACZENIE SYMBOLI I OSTRZEŻENI PRZED ZAGROŻENIAMI

- P**
1. Perigo devido à utilização de substâncias tóxicas nos depósitos da mistura e dos líquidos.
  2. Leia o manual de uso e manutenção
  3. Obrigatório usar fatos de protecção
  4. Obrigatório usar auriculares
  5. Obrigatório o uso de máscara respiratória
  6. Obrigatório usar calçado de segurança
  7. Obrigatório usar luvas
  8. Não descarregue líquidos residuais para o meio ambiente
  9. Não beba
  10. Não remova o dispositivo de protecção com a ventoinha em movimento
  11. Permaneça a uma distância de segurança
  12. Este símbolo indica Atenção e Aviso.
  13. Substância venenosa
  14. Número de série
  15. Marca CE de conformidade
  16. Tipo de máquina: **PULVERIZADOR**
  17. Ano de fabrico

- RO**
1. Pericol din cauza utilizării substanțelor toxice în rezervoarele de amestec și de lichid
  2. Citiți manualul de utilizare și întreținere
  3. Trebuie să purtați salopete de protecție
  4. Trebuie să purtați căști de protecție pentru urechi
  5. Trebuie să purtați mască pentru respirație
  6. Trebuie să purtați încălțăminte de siguranță
  7. Trebuie să purtați mănuși
  8. Nu vărsați lichidele reziduale în mediul inconjurător
  9. Nu beți
  10. Nu înlăturați dispozitivul de protecție când ventilatorul este în mișcare
  11. Rămâneți la distanță de siguranță
  12. Acest simbol indică Atenție și Avertizare.
  13. Substanță otrăvitoare
  14. Numărul de serie
  15. Marcaj CE de conformitate
  16. Tipul de aparat: **PULVERIZATOR**
  17. An de producție

- GR**
1. Κίνδυνος λόγω της χρήσης τοξικών ουσιών στα ρεζερβουάρ μείγματος και υγρών.
  2. Διαβάστ το εγχειρίδιο χρήσης και συντήρησης
  3. Υποχρεωτική χρήση φόρμας προστασίας
  4. Υποχρεωτική χρήση ωτοασπίδων
  5. Πρέπει να χρησιμοποιείται υποχρεωτικά αναπνευστική μάσκα
  6. Υποχρεωτική χρήση υποδημάτων ασφαλείας
  7. Υποχρεωτική χρήση γαντιών
  8. Μην αδειάζετε υπολείμματα υγρών στο περιβάλλον
  9. Μην το πίνετε
  10. Μην αφαιρείτε το σύστημα προστασίας με τον ανεμιστήρα σε κίνηση
  11. Διατηρείτε απόσταση ασφαλείας
  12. Το σύμβολο αυτό σημαίνει Προσοχή και Προειδοποίηση
  13. Δηλητηριώδης ουσία
  14. Αριθμός σειράς
  15. Σήμα συμμόρφωσης CE
  16. Τύπος μηχανήματος: **ΕΚΤΟΞΕΥΤΗΣ**
  17. Έτος κατασκευής

- RUS**
- UK**
1. Опасность вследствие использования ядовитых веществ в емкостях для хранения топливной смеси и химикатов.
  2. Ознакомьтесь с инструкцией по эксплуатации и техобслуживанию
  3. Обязательно надевайте защитный комбинезон
  4. Обязательно надевайте наушники
  5. Необходимо надевать респиратор
  6. Обязательно надевайте защитную обувь
  7. Обязательно надевайте перчатки
  8. Не выливайте остаток жидкости в окружающую среду
  9. Не пейте
  10. Не снимайте защитное устройство при работающем вентиляторе
  11. Оставайтесь на безопасном расстоянии
  12. Этот символ означает "Внимание" и "Предупреждение".
  13. Ядовитое вещество
  14. Серийный номер
  15. Марка соответствия требованиям CE
  16. Тип машины: **ОПРЫСКИВАТЕЛИ**
  17. Год выпуска

- TR**
1. Karışım ve sıvı tanklarında zehirli maddelerin kullanımı nedeniyle zehirlenme tehlikesi.
  2. Kullanma ve bakım kitapçığını okuyunuz
  3. Koruyucu kıyafetler giyme yükümlülüğü
  4. Başlık takma yükümlülüğü
  5. Solunum maskesi takmak zorunludur
  6. Koruyucu ayakkabı giyme yükümlülüğü
  7. Koruyucu eldiven giyme yükümlülüğü
  8. Artan sıvıları çevreye dökmeyiniz
  9. İçki almayınız
  10. Cihaz çalışırken koruyucu cihazı ve fanı çıkarmayınız
  11. Güvenli bir mesafede durunuz
  12. Bu sembol Uyarı ve İkazı ifade eder.
  13. Zehirli madde
  14. Seri numarası
  15. CE uygunluk işareti
  16. Makine tipi: **SULAYICI**
  17. Üretim yılı

- PL**
1. Niebezpieczeństwo spowodowane przez użycie substancji toksycznych w zbiorniku mieszanki i zbiorniku płynów.
  2. Zapoznać się z instrukcjami obsługi i konserwacji
  3. Obowiązek noszenia odzieży ochronnej
  4. Obowiązek noszenia ochroniaczy na uszy
  5. Obowiązek korzystania z maski oddechowej
  6. Obowiązek noszenia obuwia ochronnego
  7. Obowiązek noszenia rękawic
  8. Nie odprowadzać zużytych płynów do środowiska
  9. Nie pić
  10. Nie zdejmować urządzeń zabezpieczających, gdy wentylator pracuje.
  11. Zachować bezpieczną odległość
  12. Ten symbol oznacza Uwaga i Ostrzeżenie
  13. Substancja trująca
  14. Numer seryjny
  15. Symbol zgodności CE
  16. Typ urządzenia: **OPRYSKIWACZE CIŚNIENIOWE**
  17. Rok produkcji

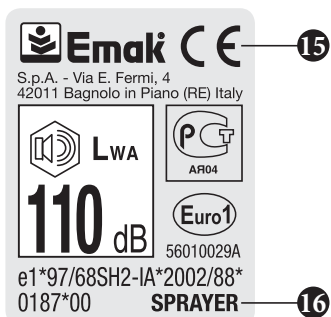

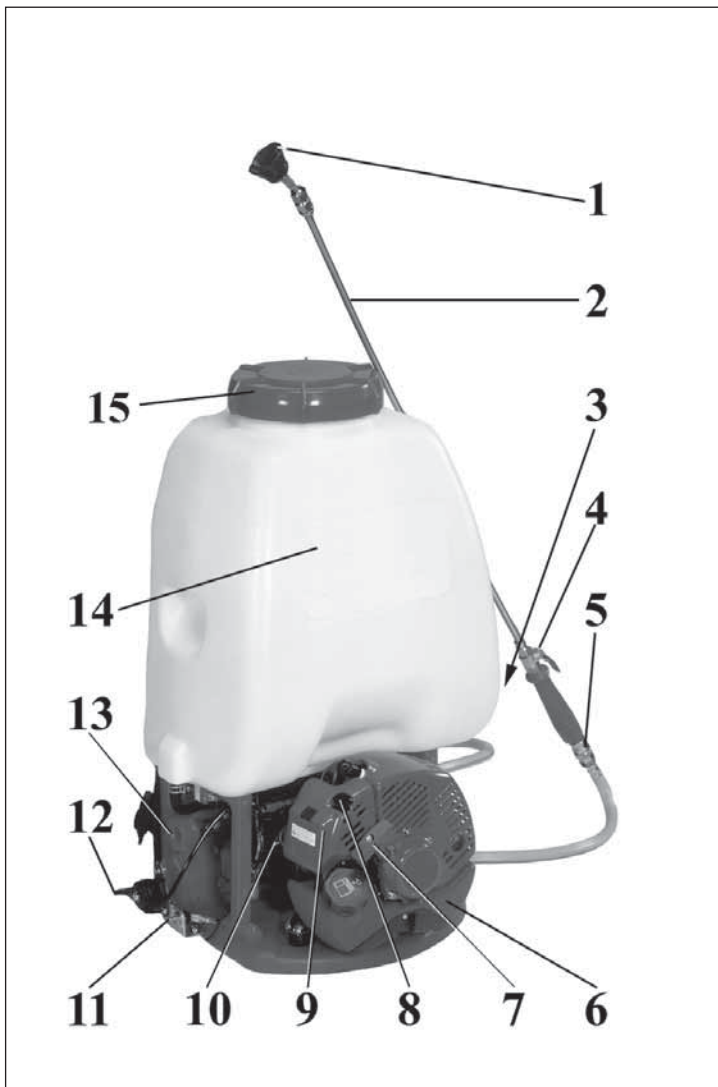

### **P COMPONENTES DO IRRORADOR**

- |                               |                                  |
|-------------------------------|----------------------------------|
| 1. Regulador do jacto         | 9. Filtro de ar                  |
| 2. Mangueira                  | 10. Lubrificador                 |
| 3. Tampa de descarga líquidos | 11. Interruptor de massa         |
| 4. Válvula                    | 12. Alavanca do acelerador       |
| 5. Articulação da mangueira   | 13. Regulador de pressão         |
| 6. Depósito de combustível    | 14. Depósito de líquidos         |
| 7. Cabo de arranque           | 15. Tampa de enchimento líquidos |
| 8. Alavanca lift-starter      |                                  |

### **GR ΕΞΑΡΤΗΜΑΤΑ ΤΟΥ ΨΕΚΑΣΤΗΡΑ**

- |                         |                        |
|-------------------------|------------------------|
| 1. Ρυθμιστής ροής       | 8. Μοχλός lift-starter |
| 2. Εκτοξευτής           | 9. Φίλτρο αέρα         |
| 3. Πώμα εκκένωσης υγρών | 10. Γρασαδόρος         |
| 4. Βάνα                 | 11. Διακόπτης γείωσης  |
| 5. Αρθρωση εκτοξευτή    | 12. Μοχλός γκαζιού     |
| 6. Ντεπόζιτο καυσίμου   | 13. Ρυθμιστής πίεσης   |
| 7. Χειρολαβή εκκίνησης  | 14. Δοχείο υγρών       |
|                         | 15. Πώμα πλήρωσης υγρώ |

### **TR SULAYICININ PARÇALARI**

- |                       |                          |
|-----------------------|--------------------------|
| 1. Regülatör jikle    | 9. Hava filtresi         |
| 2. Kargı              | 10. Yağlayıcı            |
| 3. Su boşaltma kapağı | 11. Elektrik düğmesi     |
| 4. Kepenk             | 12. Hız kolu             |
| 5. Çözme kargı        | 13. Basınç regülatörü    |
| 6. Yakıt deposu       | 14. Sıvı deposu          |
| 7. Çalıştırma kolu    | 15. Sıvı doldurma kapağı |
| 8. Lift-starter kolu  |                          |

### **RO COMPONENTELE PULVERIZATORULUI CU MOTOR**

- |                           |                                |
|---------------------------|--------------------------------|
| 1. Regulator de jet       | 9. Filtru de aer               |
| 2. Lance                  | 10. Gresor                     |
| 3. Buşon de golire lichid | 11. Întrerupător de masă       |
| 4. Vană                   | 12. Buton accelerator          |
| 5. Articulație lance      | 13. Regulator de presiune      |
| 6. Rezervor carburant     | 14. Rezervor de lichide        |
| 7. Mâner de pornire       | 15. Buşon de umplere cu lichid |
| 8. Manetă lift-starter    |                                |

### **RUS UK КОМПОНЕНТЫ РАСПЫЛИТЕЛЯ**

- |   |  |
|---|--|
| 1. Регулятор струи распыляемой жидкости   | 9. Воздушный фильтр                          |
| 2. Насадка                                | 10. Тавотница                                |
| 3. Пробка для слива распыляемых жидкостей | 11. Заземляющий выключатель                  |
| 4. Клапан                                 | 12. Рычаг акселератора                       |
| 5. Шарнир насадки                         | 13. Регулятор давления                       |
| 6. Топливный бак                          | 14. Бак распыляемых жидкостей                |
| 7. Пусковая рукоятка                      | 15. Пробка для заливки распыляемых жидкостей |
| 8. Рычаг стартера                         |  |

### **PL ELEMENTY OPARYSKIWACZA**

- |                             |                         |
|-----------------------------|-------------------------|
| 1. Regulator strumienia     | 9. Filtr powietrza      |
| 2. Lanca                    | 10. Smarowniczką        |
| 3. Korek spustowy cieczy    | 11. Wyłącznik masy      |
| 4. Zawór kontrolny          | 12. Dźwignia gazu       |
| 5. Przegub lancy            | 13. Regulator ciśnienia |
| 6. Zbiornik paliwa          | 14. Zbiornik cieczy     |
| 7. Uchwyt linki rozrusznika | 15. Korek wlewu cieczy  |
| 8. Dźwignia rozrusznika     |                         |

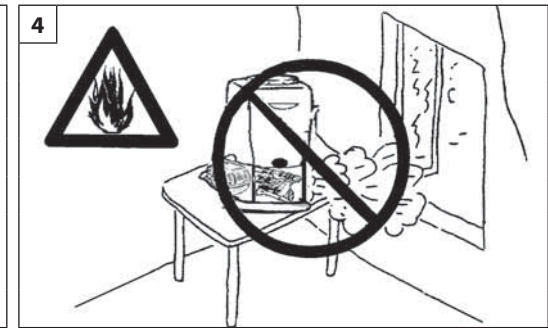
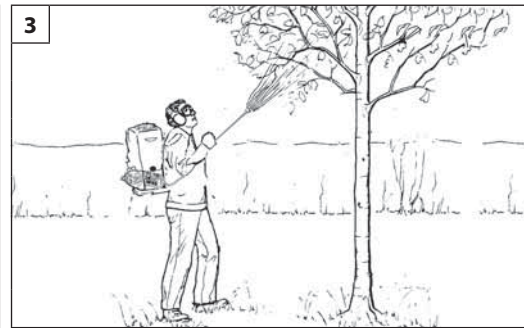
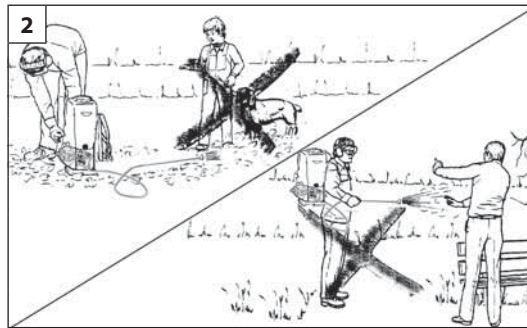

Português

Ελληνικά

## NORMAS DE SEGURANÇA

## ΚΑΝΟΝΕΣ ΑΣΦΑΛΕΙΑΣ

**⚠ ATENÇÃO - Se utilizarem corretamente o irrorador, terão um instrumento de trabalho cômodo, rápido e eficaz; se utilizarem de modo incorreto ou sem as devidas precauções pode-se transformar num instrumento perigoso. Para que o vosso trabalho seja sempre agradável e seguro, queiram respeitar escrupulosamente as normas de segurança indicadas a seguir e no decorrer do manual.**

**⚠ ATENÇÃO: O sistema de arranque da sua unidade produz um campo electromagnético de intensidade muito baixa. Este campo pode interferir com alguns pacemaker. Para reduzir o risco de lesões graves ou mortais, as pessoas com pacemaker deverão consultar o seu médico e o fabricante do pacemaker antes de utilizar esta máquina.**

**⚠ ATENÇÃO! – A regulamentação nacional pode limitar o uso da máquina.**

1. Não utilize o irrorador antes de ter conhecimento específico a respeito do seu uso. Antes da primeira experiência, o operador deve praticar antes da utilização no campo.
2. O irrorador deve ser utilizada somente por pessoas adultas, em boas condições físicas e com o conhecimento das normas de uso.
3. Não utilize o irrorador quando estiver fisicamente fatigado ou sob o efeito de álcool ou drogas (Fig. 1).
4. Use os DPI, em especial luvas, fato-macaco, óculos de protecção e auriculares (vide pag. 62-63). Usar um respirador homologado e um macacão de protecção adequado à nocividade do líquido utilizado antes de iniciar o trabalho.
5. Não permita que outras pessoas o animais permaneçam no raio de ação do irrorador durante o arranque e o uso (Fig. 2).
6. Trabalhar sempre em posição estável e segura (Fig. 3).
7. Não efetue a manutenção quando o motor estiver em funcionamento
8. Controle diariamente o irrorador para assegurar-se que cada dispositivo, de segurança ou não, funcione
9. Não trabalhe com um irrorador estragado, mal consertado, mal montado ou modificado abusivamente. Dirija-se às oficinas especializadas e autorizadas.

10. Não utilize em atmosfera explosiva ou próximo de substâncias inflamáveis. Assegurar a ventilação do ambiente durante a utilização em estufa (Fig. 4).
11. É proibido aplicar à tomada de força do irrorador uma bomba ou qualquer outra aplicação que não seja aquela fornecida pelo fabricante.
12. No caso em que for necessário pôr o irrorador fora de serviço, não a largue no ambiente, mas entregue-a ao revendedor que providenciará para a sua correta colocação.
13. Entregue ou empreste o irrorador somente para pessoas expertas e com o conhecimento do funcionamento e da correta utilização da máquina. Entregue também o manual com as instruções de utilização, para que seja lido antes de começar o trabalho.
14. Guarde com cuidado o presente Manual e consulte-o todas as vezes antes de utilizar a máquina.
15. Mantenha todas as etiquetas com os sinais de perigo e de segurança em perfeitas condições. Em caso de danos ou deterioramentos, é necessário substituir as etiquetas imediatamente (vide pag. 56).
16. Ponha bomba na irrorador antes de iniciar o trabalho. Nunca trabalhe com a bomba em seco, vai causar sérias avarias além de se retirar a garantia.
17. Não utilize o pulverizador junto a aparelhos eléctricos e linhas eléctricas (Fig. 5)
18. A máquina deve ser colocada sempre em vertical para evitar vazões de líquido do depósito.
19. Não use o irrorador com substâncias **inflamáveis** e/ou **corrosivas**.
20. Não monte a bomba em outros motores ou transmissões de potência.
21. Antes de arrancar o motor, assegure-se de que a torneira dos líquidos esteja fechada.
22. Não utilize a máquina para usos diferentes dos indicados no manual (vide pag. 74).
23. Não abandonar a máquina com o motor ligado.
24. De salientar que o proprietário ou o operador é responsável pelos acidentes ou riscos sofridos por terceiros ou bens de sua propriedade.

**⚠ ΠΡΟΣΟΧΗ - Το ψεκαετρηρα, αν χρησιμοποιηθει σωστα, ειναι ενα γρηγορο εργαλειο εργασιας, βολικο και ικανο εαν χρησιμοποιηθει με λανθασμενο τροπο η χωρις τις πρεπουσες προφυλαξεις μπορει να αποδειχθει ενα επικυνδυνο εργαλειο. Για να ειναι η εργασια σας παντα ευχαριστη και ασφαλης, να τηρειτε με ακριβεια τους κανονισμους ασφαλειας που αναφερονται παρακατω καθως και σε ολο το εγχειριδιο.**

**⚠ ΠΡΟΣΟΧΗ: Το σύστημα ενεργοποίησης του μηχανήματός σας παράγει ένα ηλεκτρομαγνητικό πεδίο πολύ χαμηλής έντασης. Το πεδίο αυτό μπορεί να προκαλέσει παρεμβολές σε ορισμένους βηματοδότες. Για να μειωθεί ο κίνδυνος σοβαρών ή θανατηφόρων τραυματισμών, τα άτομα με βηματοδότη πρέπει να επικοινωνήσουν με τον ιατρό τους και τον κατασκευαστή του βηματοδότη πριν από τη χρήση του μηχανήματος αυτού.**

**⚠ ΠΡΟΣΟΧΗ! - Η χρήση του μηχανήματος μπορεί να περιορίζεται από εθνικούς κανονισμούς.**

1. Μην χρησιμοποιείτε τον ψεκαετρηρα προτου ενημερωθειτε τελεια σχετικα με την χρηση του. Οι αρχάριοι χειριστές πρέπει να εξασκηθούν πριν από τη χρήση στο χώρο εργασίας.
2. Το ψεκαετρηρα θα πρεπει να χρησιμοποιειται μονο απο ατομα ενηλικα, με καλη φυσικη κατασταση και που ειναι γνωστες των κανονισμων λειτουργιας
3. Μην χρησιμοποιείτε το ψεκαετρηρα οταν ειστε κουρασμενοι ή υπό την επήρεια οινοπνεύματος και ναρκωτικών (εικ. 1).
4. Χρησιμοποιείτ τα ΜΑΠ και προπαντός γάντια, φόρμα, προστατευτικά γυαλιά και ωτοασπίδες (βλέπε σελ. 62-63). Χρησιμοποιήστε εγκεκριμένο αναπνευστήρα και προστατευτική φόρμα κατάλληλη για την τοξικότητα του χρησιμοποιούμενου υγρού, πριν αρχίσετε την εργασία.
5. Μην επιτρεπετε σε αλλα ατομα να στεκονται κοντα στο ψεκαετρηρα κατα την διαρκεια. (εικ. 2).
6. Παντα σε μια θεση σταθερη και σιγουρη (εικ. 3).
7. Μην κανετε εργασιες συντηρησης οταν το αλυσσοπριονο λειτουργει.
8. Ελεγχετε καθημερινα το ψεκαετρηρα, για να βεβαιωθειτε οτι καθε εξαρτημα προστασιας και μη, λειτουργει.
9. Μη χρησιμοποιητε ενα ψεκαετρηρα που ειναι ελαττωματικο,

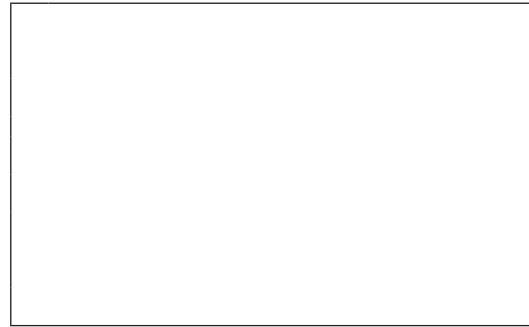
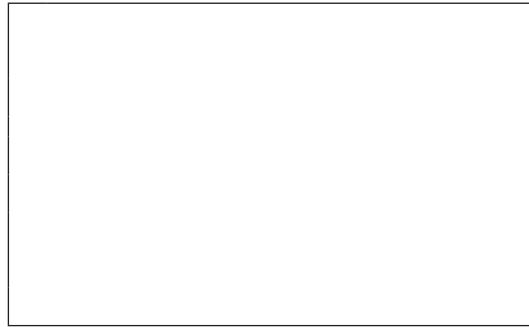
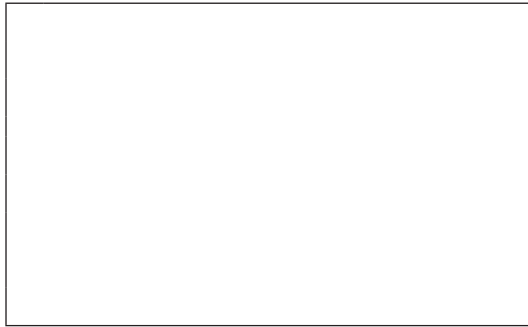

Ελληνικά	Türkçe	
ΚΑΝΟΝΕΣ ΑΣΦΑΛΕΙΑΣ	GÜVENLİK ÖNLEMLERİ	
<p>κακώς επιδιορθωμένο, κακώς συναρμολογημένο η που έχει υποστεί μετατροπές. Μην αφαιρείτε και μη θετέτε εκτός λειτουργίας οποιαδήποτε διατάξη λειτουργίας.</p> <p>10. Απαγορεύεται η χρήση του σε εκκρηκτική ατμοσφαιρα η πλησιον εκκρηκτικων υλων. Εξασφαλίστε τον αερισμό του χώρου κατά τη διάρκεια της χρήσης σε θερμοκήπιο (εικ. 4).</p> <p>11. Απαγορεύεται η εφαρμογή στο παρτίκοφ του ψεκαστήρα, αντλίας ή άλλου μηχανήματος διαφορετικού από αυτό που χορηγεί ο κατασκευαστής.</p> <p>12. Σε περίπτωση που το μηχάνημα θεθεί εκτός χρήσης, μην το εγκαταλείψετε στο περιβάλλον, αλλά παραδώστε το στον μεταπωλητή, ο οποίος θα φροντίσει για την σωστή τοποθέτηση.</p> <p>13. Δανειζέτε τον ψεκαετηρα μονο σε ατομα που γνωριζουν την σωστη χρηση και λειτουργια του μηχανηματος. Παραδώστε σε αυτα τα ατομα και το εγχειριδιο με τις οδηγίες, ώστε να το συμβουλευτούν πριν την χρήση.</p> <p>14. Φυλάξτε με επιμελεια το παρων εγχειριδιο και συμβουλευτείτε το πριν καθε χρηση του μηχανηματος.</p> <p>15. Διατηρείτε όλες τις ετικέτες και τα σήματα κινδύνου και ασφαλείας σε άριστη κατάσταση. Σε περίπτωση βλάβης ή φθοράς, φροντίστε για την έγκαιρη αντικατάστασή τους (βλέπε σελ. 56).</p> <p>16. Σας συνιστούμε να μην θεσετε σε εκκινηση ποτε το αντλια. Το αποτελεσμα μπορεί να είναι τυχον σοβαρες ζημιες στα εξαρτηματα του μοτερ και η αμεση ληξη ισχυς της εγγυησης.</p> <p>17. Μη χρησιμοποιείτε τον εκτοξευτή κοντά σε ηλεκτρικές συσκευές και ηλεκτρικά καλώδια (εικ. 5)</p> <p>18. Το μηχάνημα πρέπει να τοποθετείται πάντοτε σε κάθετη θέση για να αποφεύγονται διαρροές υγρού από το δοχείο.</p> <p>19. Μη χρησιμοποιείτε τον ψεκαστήρα με <b>εύφλεκτες</b> και/ή <b>διαβρωτικές</b> ουσίες.</p> <p>20. Μην εγκαθιστάτε τη αντλία σε άλλους κινητήρες ή μονάδες μετάδοσης ισχύος.</p> <p>21. Πριν θεσετε σε κινηση το μοτερ σιγουρευτείτε οτι βεβαιωθείτε ότι το ρουμπινέτο υγρών είναι κλειστό.</p> <p>22. Μη χρησιμοποιείτε το μηχάνημα για χρήσεις που δεν προβλέπονται από το παρόν εγχειριδιο (βλέπε σελ. 74).</p> <p>23. Μην αφήνετε το μηχάνημα με αναμμένο κινητήρα.</p> <p>24. Μην ξεχνάτε ότι ο ιδιοκτήτης ή ο χειριστής του μηχανήματος είναι υπεύθυνος για ατυχήματα, βλάβες ή υλικές ζημιές τρίτων.</p>	<p><b>⚠ ΔΙΚΚΑΤ: Doğru kullanıldığında, motorlu sulayıcı kullanımı kolay ve etkin bir alettir. Yanlış kullanıldığında ya da gerekli önlemler alınmadığında tehlikeli olabilir. Sorunsuz ve emniyetli kullanım için güvenlik önlemlerini uygulayın.</b></p> <p><b>⚠ ΔΙΚΚΑΤ: Ünitenizin açılması çok düşük yoğunlukta bir manyetik alan üretir. Bu alan bazı pacemaker'ları (kalp pili) etkileyebilir. Ciddi yaralanma veya ölüm riskini azaltmak için, pacemaker kullanan kişiler bu makineyi kullanmadan önce doktorlarına ve pacemaker üreticisine danışmalıdır.</b></p> <p><b>⚠ ΔΙΚΚΑΤ! – Ulusal yönetmelikler makinenin kullanımını kısıtlayabilir.</b></p> <ol style="list-style-type: none"> <li>1. Kullanmasını iyice öğrenmeden motorlu sulayıcı ı çalıştırmayın. İlk kez kullanıyor olmasında halinde operatör sahada kullanmadan önce deneme yapmalıdır.</li> <li>2. Motorlu sulayıcınü sadece doğru kullanım kurallarını bilen sağlıklı kişiler kullanmalıdır.</li> <li>3. Motorlu sulayıcınü yorgunken kullanmayın alkol veya bir ilaç etkisinde olma gibi durumlarda (Şekil. 1).</li> <li>4. Özellikle eldiven, gözlük, kulaklık ve kask gibi kişisel korunma araçları kullanınız. (Daha sayfa 62-63). İşe başlamadan önce, onaylı bir respiratör ve kullanılan sıvının zararlarına uygun koruyucu bir tulum giyin.</li> <li>5. Çalışma alanınızında insanların bulunmasına izin vermeyin (Şekil. 2).</li> <li>6. Ayağınızı yere sıkı basın ve emniyetli bir pozisyonda spreyleme yapın (Şekil. 3).</li> <li>7. Motor çalışırken bakım yapmayın.</li> <li>8. Her gün motorunuzun hem kullanım, hem de güvenlik açısından kontrolünü yapın.</li> <li>9. Hiçbir zaman bozuk, üzerinde bazı değişiklikler yapılmış, doğru tamir edilmemiş, ya da tamir edilen parçaları doğru takılmamış motorlu sulayıcılarını kullanmayın. Güvenliğinizi sağlayan parçaların hiçbirini çıkarmayın, kırmayın ya da kullanılmaz hale getirmeyin.</li> <li>10. Parlayıcı ya da patlayıcı kimyasalların bulunduğu ortamlarda kullanmayın. Sera içinde kullanımı sırasında</li> </ol>	<p>ortamın havalandırılmasını temin edin (Şekil. 4).</p> <ol style="list-style-type: none"> <li>11. Sulayıcının tutacak kısmına bir pompa veya üretici tarafından sağlanmamış olan başka bir uygulama takmak yasaktır.</li> <li>12. Motorlu sulayıcınü artık kullanılmaz hale gelmişse, doğal çevreye zarar vermeden en yakın satış bayiine teslim ederek atın.</li> <li>13. Sırt atomizörünüzü doğru kulanmasını bilen ve daha önce kullanmış kişilere ödünç verin. Kullanmadan önce kullanım kılavuzunu okumalarını tavsiye edin.</li> <li>14. Kullanım kılavuzunu kaybetmeyin ve her kullanımdan önce okuyun.</li> <li>15. Tehlike uyarı etiketlerinin ve güvenlik etiketlerinin her zaman iyi bir durumda olmasını sağlayınız. Herhangi bir aksamın hasar görmes, veya kötü hale gelmesi durumunda, zamanında gerekli değişikliği yapınız (Daha sayfa 56).</li> <li>16. Cihazınızı pompası çalıştırmayın. Pompası çalıştırma makinenin parçalarına zarar verebileceği gibi garantisinin iptaline neden olacaktır.</li> <li>17. Püskürtme makinesini elektrikli ekipmanların ve elektrik hatlarının yakınında kullanmayın (Şek. 5)</li> <li>18. Makine depodan dışarı sıvı çıkışlarını önlemek için daima dikey olarak konumlanmalıdır.</li> <li>19. Yanıcı, parlayıcı ya da tahriş edici maddeler püskürtmeyin.</li> <li>20. Pompası bir başka motora ya da güç kaynağına monte etmeyin.</li> <li>21. Motoru çalıştırmadan önce sıvı vanasının kapalı olup olmadığına bakın.</li> <li>22. Makineyi, kitapçığında belirtilen amaçlar dışında kullanmayınız (Daha sayfa 74).</li> <li>23. Makineyi motoru çalışır halde bırakmayız.</li> <li>24. Üçüncü şahısların veya sahip oldukları malların maruz kaldığı kazalardan veya risklerden makine sahibinin veya operatörün sorumlu tutulduğunu unutmayınız.</li> </ol>

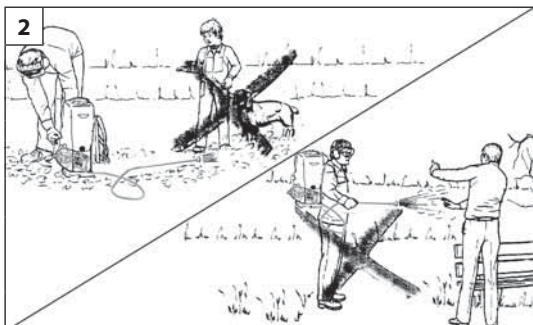

Română

Русский

## NORME DE SIGURANȚĂ

## МЕРЫ ПРЕДОСТОРОЖНОСТИ

**⚠️ ATENȚIE** - Dacă este utilizat corect, pulverizatorul cu motor este un instrument de lucru rapid, comod și eficient; dacă este utilizat în mod incorect sau fără a se lua măsurile de precauție necesare, poate deveni un instrument periculos. Pentru ca munca dv. să fie întotdeauna plăcută și sigură, respectați cu strictețe normele de siguranță indicate mai jos și în restul manualului.

**⚠️ ATENȚIE:** Sistemul de aprindere al aparatului dv. produce un câmp electromagnetic de intensitate foarte joasă. Acest câmp poate interfera cu unele pacemaker. Pentru a reduce riscul de leziuni grave sau mortale, persoanele cu pacemaker trebuie să-și consulte medicul și pe producătorul pacemakerului înainte de a utiliza acest aparat.

**⚠️ ATENȚIE!** - Regulamentele pot limita de utilizare a mașinii.

1. Nu utilizați pulverizatorul cu motor înainte de a fi instruiți în mod special în legătură cu folosirea acestuia. Operatorul care folosește aparatul pentru prima oară trebuie să se pregătească făcând exerciții înainte de a-l folosi pe teren.
2. Pulverizatorul cu motor trebuie utilizat numai de persoane adulte, cu o bună condiție fizică, și care cunosc instrucțiunile de utilizare.
3. Nu folosiți pulverizatorul cu motor dacă sunteți obosiți sau sub efectul alcoolului ori al drogurilor (Fig. 1).
4. Purtați echipament de protecție individuală, mai ales mănuși, ochelari și căști de protecție pentru urechi (vezi pag. 62-63). Puneți-vă o mască omologată pentru respirație și o salopetă de protecție adecvată pentru nocivitatea lichidului utilizat, înainte de a începe lucrul.
5. Nu permiteți altor persoane sau animalelor să rămână în raza de acțiune a pulverizatorului cu motor în timpul pornirii și al utilizării acestuia (Fig. 2).
6. Lucrați întotdeauna într-o poziție stabilă și sigură (Fig. 3).
7. Nu efectuați operații de întreținere când motorul este pornit.
8. Controlați zilnic pulverizatorul cu motor pentru a vă asigura că toate dispozitivele, atât cele de siguranță, cât și celelalte, sunt în stare de funcționare.
9. Nu lucrați cu un pulverizator cu motor defect, prost reparat, prost montat sau modificat în mod arbitrar. Nu scoateți, nu

deteriorați și nu faceți inutilizabil niciun dispozitiv de siguranță.

10. Nu utilizați într-un mediu cu atmosferă explozivă sau în apropierea substanțelor inflamabile. Asigurați ventilarea mediului în timpul folosirii într-o seră. (Fig. 4).
11. Este interzis să se aplice pe priza de putere a pulverizatorului cu motor o pompă sau un alt accesoriu care să nu fie furnizat de producător.
12. În cazul în care pulverizatorul cu motor trebuie casat, nu-l abandonați la întâmplare, ci predați-l dealerului, care se va ocupa de eliminarea sa corectă.
13. Predați sau împrumutați pulverizatorul cu motor numai unor utilizatori bine pregătiți, care cunosc modul de funcționare și utilizarea corectă a aparatului. Predați, de asemenea, și Manualul cu instrucțiunile de folosire, care trebuie citit înainte de a începe lucrul.
14. Păstrați cu grijă acest Manual și consultați-l înainte de fiecare utilizare a aparatului.
15. Păstrați toate etichetele cu semnele de pericol și de siguranță în condiții perfecte. În cazul în care sunt deteriorate, înlocuiți-le imediat (Vezi pag. 56).
16. Se recomandă să **nu porniți niciodată** aparatul **fără pompă**. Aceasta ar putea cauza avarierea gravă a pieselor motorului și duce la decăderea imediată a garanției.
17. Nu utilizați pulverizatorul în apropierea aparatelor electrice și a liniilor electrice (Fig. 5)
18. Aparatul trebuie să fie pus întotdeauna vertical, pentru a evita scurgerea lichidului din rezervor.
19. Nu folosiți pulverizatorul cu motor cu substanțe **inflamabile și/sau corozive**.
20. Nu montați pompa pe alte motoare sau transmisii de putere.
21. Înainte de a porni motorul, verificați ca robinetul de lichide să fie închis.
22. Nu folosiți aparatul pentru utilizări diferite de cele indicate în manual (vezi pag. 75).
23. Nu părăsiți aparatul cu motorul pornit.
24. Amintiți-vă că proprietarul sau operatorul este responsabil pentru accidente sau a riscurilor suportate de către terți sau a bunurilor proprii.

**⚠️ ПРЕДУПРЕЖДЕНИЕ** - При правильном использовании распылитель является быстрым, удобным и эффективным инструментом; однако, если вы не принимаете необходимые меры предосторожности или используете его ненадлежащим образом, то могут возникнуть опасные ситуации. Для правильной и безопасной работы всегда строго соблюдайте правила безопасности, с которыми вы сможете ознакомиться в данной инструкции.

**⚠️ ВНИМАНИЕ!** При включении вашей машины создается электромагнитное поле с очень малой напряженностью. Это поле может создать помехи для работы некоторых кардиостимуляторов. Во избежание риска серьезных или даже летальных последствий лица с вживленными кардиостимуляторами должны проконсультироваться со своим врачом и изготовителем кардиостимулятора перед тем, как приступать к эксплуатации машины.

**⚠️ ВНИМАНИЕ!** - Использование машины может регламентироваться национальным законодательством.

1. Используйте распылитель только после внимательного изучения правил его эксплуатации. Не имеющий опыта пользователь должен потренироваться в работе с машиной перед тем, как приступать к ее практическому применению.
2. Распылителем должны пользоваться исключительно взрослые, ознакомленные с правилами ее эксплуатации и находящиеся в хорошем физическом состоянии.
3. Не используйте распылитель в состоянии физического утомления или под воздействием алкоголя или наркотических средств (рис. 1).
4. Надевайте индивидуальные защитные средства, в частности, перчатки, комбинезон, защитные очки и наушники (стр. 62-63). Перед началом работы наденьте сертифицированный респиратор и защитный комбинезон, обеспечивающие надлежащую защиту от вредных распыляемых веществ.
5. Не позволяйте другим людям, а также животным стоять в зоне действия распылителя во время его пуска и использования (рис. 2).
6. Всегда храните распылитель с выключенным двигателем (рис. 3).
7. Не выполняйте техобслуживание при работающем двигателе.
8. Ежедневно проверяйте работоспособность всех защитных и прочих устройств распылителя.
9. Не используйте распылитель, если он поврежден, неправильно отремонтрован, неверно собран или если его конструкция подверглась несанкционированным

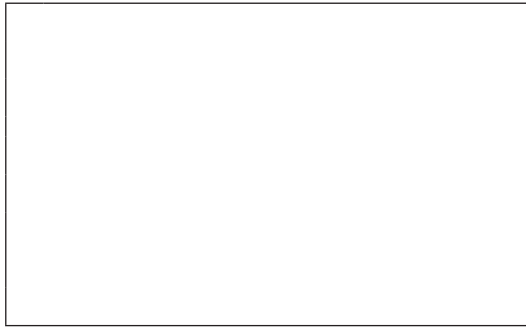
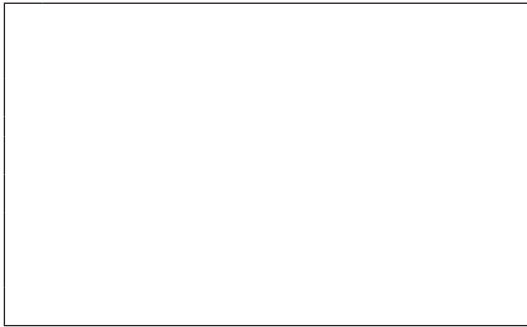
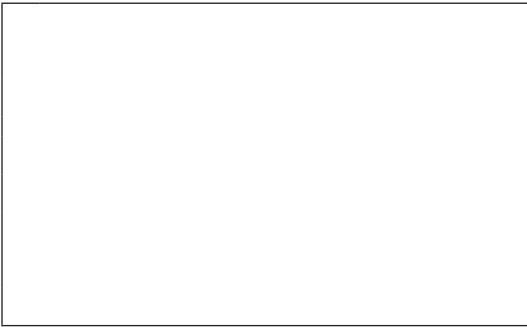

Русский	Polski	
МЕРЫ ПРЕДОСТОРОЖНОСТИ	ZASADY BEZPIECZEŃSTWA	
<p>изменениям. Запрещается удалять или повреждать предохранительные приспособления.</p> <p>10. Не используйте машину во взрывоопасных средах или вблизи от огнеопасных веществ. При работе в теплицах обеспечьте надлежащую вентиляцию помещения. (рис. 4).</p> <p>11. Запрещается подсоединять к валу отбора мощности распылителя приспособления или насадки, отличные от указанных изготовителем.</p> <p>12. В случае вывода распылителя из эксплуатации не оставляйте его в окружающей среде, а сдайте его своему дилеру, который примет меры по ее надлежащей утилизации.</p> <p>13. Передавайте или одалживайте распылитель только лицам, имеющим необходимый опыт и уже знакомым с машиной и правилами ее эксплуатации.. Вместе с машиной поставляйте также это руководство, которое пользователь должен прочитать перед началом работы</p> <p>14. Держите в руках инструкцию и сверяйтесь с ней перед использованием каждой части распылителя.</p> <p>15. Сохраняйте в целости все этикетки с предохранительными символами или указаниями по безопасности. В случае повреждения или износа их следует немедленно заменить (стр. 56).</p> <p>16. Рекомендуется никогда <b>не запускать машину без насоса</b>. Это приведет к серьезному повреждению двигателя, а также к отсутствию гарантийного обслуживания.</p> <p>17. Не используйте распылитель вблизи электрических установок и линий электропередач (Рис. 5)</p> <p>18. Во избежание утечки жидкости из бака машина всегда должна находиться в вертикальном положении.</p> <p>19. Не используйте распылитель для распыления <b>огнеопасных и/или коррозионных веществ</b>.</p> <p>20. Не устанавливайте насос на другие двигатели или силовые передачи.</p> <p>21. Перед запуском двигателя убедитесь в том, что кран подачи распыляемых жидкостей закрыт.</p> <p>22. Не используйте машину по назначению, отличному от указанного в настоящем руководстве (стр. 75).</p> <p>23. Не оставляйте без присмотра машину с включенным двигателем.</p> <p>24. Не забывайте, что владелец или оператор изделия несет ответственность за несчастные случаи или создание опасных ситуаций для третьих лиц или их собственности.</p>	<p><b>⚠ UWAGA - Правidłowo używany opryskiwacz jest szybkim, wygodnym i wydajnym narzędziem pracy. Nieprawidłowa obsługa oraz nieprzestrzeganie środków ostrożności może spowodować, że urządzenie stanie się niebezpieczne. Aby jego użytkowanie było zawsze przyjemne i bezpieczne, należy rygorystycznie przestrzegać norm bezpieczeństwa podanych poniżej i w dalszej części podręcznika.</b></p> <p><b>⚠ UWAGA: System uruchamiania Waszego urządzenia wytwarza pole elektromagnetyczne o bardzo niskiej intensywności. Pole to może kolidować z pracą niektórych sztucznych rozruszników serca. Celem zmniejszenia ryzyka poważnych lub śmiertelnych obrażeń, osoby z wszczepionym rozrusznikiem powinny poradzić się lekarza i skonsultować z producentem rozrusznika przed rozpoczęciem pracy z urządzeniem.</b></p> <p><b>⚠ UWAGA! - Przepisy krajowe mogą ograniczać korzystanie z urządzenia.</b></p> <ol style="list-style-type: none"> <li>1. Nie używać opryskiwacza bez uprzedniego przeszkolenia na temat jego prawidłowej obsługi Operator, który korzysta z urządzenia po raz pierwszy, powinien poćwiczyć pracę z opryskiwaczem przed zastosowaniem go w praktyce.</li> <li>2. Z opryskiwaczem mogą pracować jedynie osoby dorosłe, w dobrej kondycji fizycznej oraz znające zasady obsługi</li> <li>3. Nie pracować z opryskiwaczem, gdy odczuwa się zmęczenie fizyczne pod wpływem alkoholu lub narkotyków (Rys. 1).</li> <li>4. Nosić odpowiednie zabezpieczenia osobiste, a w szczególności rękawice, odzież ochronną, okulary oraz słuchawki ochronne (patrz Str. 62-63). Przed rozpoczęciem pracy nałożyć maskę zabezpieczającą układ oddechowy posiadającą stosowny certyfikat oraz odzież ochronną przystosowaną do pracy ze szkodliwymi płynami.</li> <li>5. Żadne osoby ani zwierzęta nie mogą przebywać w promieniu działania opryskiwacza podczas uruchamiania i pracy urządzenia (Rys. 2).</li> <li>6. Pracować zawsze w stabilnej i bezpiecznej pozycji (Rys. 3).</li> <li>7. Czynności konserwacyjne przeprowadzać należy po wyłączeniu silnika.</li> <li>8. Codziennie kontrolować opryskiwacz, aby upewnić się, że wszystkie zabezpieczenia i pozostałe mechanizmy są sprawne.</li> <li>9. Nie używać opryskiwacza, jeśli jest on uszkodzony,</li> </ol>	<p>niewłaściwie naprawiony, źle zmontowany lub przerobiony bez upoważnienia. Nie odłączać, nie uszkadzać, nie dezaktywować żadnego urządzenia zabezpieczającego.</p> <p>10. Nie stosować w warunkach grożących wybuchem, w zamkniętych pomieszczeniach, ani w pobliżu substancji łatwopalnych Podczas pracy w szklarni zapewnić właściwą wentylację (Rys. 4).</p> <p>11. Zabrania się nakładania na siłę na opryskiwacz pompy lub innych akcesoriów innych producentów.</p> <p>12. Wyeksploatowanego opryskiwacza nie należy wyrzucać wraz z innymi odpadami, lecz oddać do sprzedawcy, którego obowiązkiem jest zapewnienie prawidłowej utylizacji.</p> <p>13. Opryskiwacz można udostępnić lub pożyczyć wyłącznie osobom doświadczonym, znającym zasady działania i obsługi urządzenia Dostarczyć im wraz z przecinarką instrukcję obsługi, którą powinni przeczytać przed przystąpieniem do pracy.</p> <p>14. Przechowywać niniejszy podręcznik w odpowiednich warunkach i korzystać z niego przed każdym użyciem urządzenia.</p> <p>15. Wszystkie oznaczenia niebezpieczeństw oraz informacje BHP powinny być utrzymywane w idealnym stanie. W przypadku uszkodzeń lub pogorszenia ich stanu, należy je jak najszybciej wymienić (patrz Str. 56).</p> <p>16. Zaleca się, aby <b>nigdy nie uruchamiać narzędzia bez pompy</b>. Może to spowodować poważne uszkodzenia części silnika oraz natychmiastową utratę gwarancji.</p> <p>17. Nie stosować opryskiwacza w pobliżu urządzeń i linii elektrycznych (Rys. 5).</p> <p>18. Urządzenie powinno być zawsze w pionie, aby zapobiec wypłynięciu płynu ze zbiornika</p> <p>19. <b>Nie wlewać do opryskiwacza substancji łatwopalnych i/lub żrących.</b></p> <p>20. Nie montować pompy na silnikach lub przekładniach o innej mocy.</p> <p>21. Przed uruchomieniem silnika należy sprawdzić, czy zawór płynów jest zamknięty.</p> <p>22. Nie używać urządzenia do celów innych niż wskazane w instrukcji (patrz Str. 75).</p> <p>23. Nie oddalać się od maszyny, jeśli ma ona włączony silnik.</p> <p>24. Należy pamiętać, że właściciel lub użytkownik ponosi odpowiedzialność za wypadki lub ryzyko ponoszone przez osoby trzecie lub należące do nich mienie.</p>



1



2

Size 41 p.n. 001001079A  
 Size 42 p.n. 001001080A  
 Size 43 p.n. 001001081A  
 Size 44 p.n. 001001082A  
 Size 45 p.n. 001001083A



3

p.n. 001000971A

Português

Ελληνικά

Türkçe

## DISPOSITIVOS DE PROTECÇÃO INDIVIDUAL

## ΜΕΣΑ ΑΤΟΜΙΚΗΣ ΠΡΟΣΤΑΣΙΑΣ

## KİŞİSEL KORUNMA ARAÇLARI

**⚠ Use sempre os DPI quando trabalhar com o pulverizador e sempre que manusear os produtos fitossanitários (transporte, conservação, mistura, manutenção das ferramentas, etc.).** A utilização dos dispositivos de protecção individual é indispensável para evitar a exposição do operador aos produtos fitossanitários. O seu revendedor pode aconselhá-lo na escolha do vestuário adequado.

O vestuário deve ser adequado e não deve atrapalhar o operador. Utilize sempre um vestuário de protecção aderente. **Um fato-macaco (Fig.1) é o ideal.** Não utilize roupas, cachecóis, gravatas ou colares que possam ficar presos nas moitas. Prenda os cabelos e os proteja com um lenço, boné, capacete, etc.

**Calce sapatos ou botas de segurança com sola de borracha e biqueira de aço (Fig. 2).**

**⚠ Utilize óculos ou uma viseira de protecção (Fig. 3-4)! Use um respirador homologado antes de espargir os líquidos (Fig. 5).**

**Utilize protecções contra o rumor; auriculares (Fig. 6) ou tampões.** A utilização de tais meios requer mais atenção e cautela do operador pois diminui-se a percepção de sinais de perigo como gritos e alarmes.

**Calce luvas (Fig.7) que permitam a máxima absorção das vibrações e protejam do contacto com as substâncias químicas.**

**Efco oferece uma gama completa de equipamentos de segurança.**

**⚠ Κατά την εκτέλεση εργασιών με τον εκτοξευτή, καθώς και σε όλες τις φάσεις χειρισμού φυτοϋγειονομικών προϊόντων (μεταφορά, φύλαξη, ανάμειξη, συντήρηση εξοπλισμού, κλπ.), χρησιμοποιείτε πάντα μέσα ατομικής προστασίας (ΜΑΠ). Η χρήση των μέσων ατομικής προστασίας είναι αναγκαία για να αποφεύγεται η έκθεση του χειριστή στα προϊόντα φυτοπροστασίας. Συμβουλευθείτε το κατάστημα της εμπιστοσύνης σας για την επιλογή της κατάλληλης ενδυμασίας.**

Η ενδυμασία πρέπει να είναι κατάλληλη και να μην εμποδίζει. Χρησιμοποιείτε εφαρμοστά προστατευτικά ενδύματα. **Η ολόσωμη φόρμα (Εικ.1) είναι η πλέον νδιδιγμένη.** Μη χρησιμοποιείτε ενδύματα, κασκόλ, γραβάτες ή κοσμήματα που μπορούν να μπερδευτούν στους θάμνους. Μαζέψτε τα μακριά μαλλιά και προστατέψτε τα (π.χ. με ένα φουλάρι, καπέλο, κράνος κλπ.).

**Χρησιμοποιείτε υποδήματα ασφαλείας με αντιολισθητικές σόλες και αστάλινο προστατευτικό δακτύλων (Εικ.2).**

**⚠ Χρησιμοποιείτε γυαλιά ή μάσκα προστασίας (Εικ.3-4)! Φορέστε έναν αναπνευστήρα πριν ψεκάσετε υγρά (Εικ. 5).**

**Χρησιμοποιείτε προστατευτικά ακοής όπως καλύμματα (Εικ.6) ή ωτοασπίδες.** Η χρήση μέσων προστασίας για την ακοή απαιτεί μεγαλύτερη προσοχή και σύνεση, γιατί περιορίζει τη δυνατότητα να γίνουν αντιληπτά ηχητικά σήματα κινδύνου (φωνές, συναγερμοί κλπ.).

**Χρησιμοποιήτ γάντια (Εικ.7) που πιτρέπουν τη μέγιστη απορρόφηση των κραδασμών και προστατούν από την παφή μ τις χημικές ουσίες.**

**Η Efco διαθέτει πλήρη σειρά εξοπλισμού ασφαλείας.**

**⚠ Fitosaniter ürünlerin kullanıldığı tüm durumların (taşıma, muhafaza, karıştırma, ekipman bakımı) yanı sıra, püskürtme makinesi ile çalışırken her zaman kişisel korunma araçları kullanın.** Operatörün fitosaniter ürünlere maruz kalmaması için kişisel korunma araçlarının kullanılması gerekmektedir. Uygun koruyucu giysiler seçimi hakkında bilgi almak için satıcınız ile temasa geçiniz.

Koruyucu giysi size uygun olmalı ve hareketinizi engellememelidir. **Komple vücudu örten bir önlük (Şek. 1) idealdir.** Hareketli aksamalara takılabilecek nitelikte elbiseler, eşarplar, boyun bağları veya kolyeler kullanmayınız. Saçlarınızı toplayınız ve korumaya alınız (örneğin, bir eşarp, başlık, bir kask v.s. ile).

**Takviyeli, kaymayan ve burnu çelik takviyeli olan güvenlik ayakkabıları giyiniz (Şekil 2).**

**⚠ Koruyucu gözlük veya şapka siperi takınız (Şekil 3-4)! Sıvı püskürtürken yetkililerce onaylanmış solunum cihazı kullanın (Şekil. 5).**

**Gürültü önleyici aparat takınız; örneğin kep (Şekil 6) veya susturucu aparatlar gibi.** İşitme kaybını önleyici koruma aparatlarının kullanımı büyük bir dikkat ve ihtimam gerektirir, çünkü akustik tehlike uyarı seslerini (ikaz sesi, alarmlar, v.s.) duyamayabilirsiniz.

**Titreşimleri maksimum seviyede emen ve kimyasal maddelerin temasından koruyan eldivenler (Şek. 7) kullanınız.**

**Efco, güvenlik için geniş bir ürün yelpazesi sunmaktadır.**



Română	Русский	Polski
--------	---------	--------

**ЕCHIPAMENTUL DE PROTECȚIE INDIVIDUALĂ**

**ИНДИВИДУАЛЬНЫЕ ЗАЩИТНЫЕ СРЕДСТВА**

**RODKI OCHRONY OSOBISTE**

**⚠** Când lucrați cu pulverizatorul, precum și în toate fazele în care manipulați produse fitosanitare (transport, păstrare, amestecare, întreținerea echipamentului etc.), folosiți întotdeauna echipament individual de protecție. Folosirea echipamentului de protecție individuală este indispensabilă, pentru a se evita expunerea operatorului la produsele fitosanitare. Dealerul dv. de încredere vă poate ajuta să alegeți îmbrăcămintea adecvată.

Îmbrăcămintea trebuie să fie adecvată și nu trebuie să vă stânjenească mișcările. Purtați îmbrăcăminte de protecție strânsă pe corp. **Salopeta întregă este ideală.** Nu purtați haine, eșarfe, cravate sau bijuterii care s-ar putea agăța în rămurile. Strângeți-vă părul, dacă este lung, și protejați-l (de ex. cu un fular, o beretă, o cască etc.)

**Purtați cizme de protecție dotate cu tălpi antiderapante și cu bombeuri de oțel (Fig. 2).**

**⚠ Purtați ochelari sau vizieră de protecție (Fig. 3-4)! Purtați o mască pentru respirație omologată înainte de a pulveriza lichide (Fig. 5).**

**Purtați echipament de protecție împotriva zgomotelor; de exemplu căști (Fig. 6) sau dopuri pentru urechi.** Utilizarea echipamentului de protecție pentru urechi necesită o atenție și o prudență sporite, deoarece percepția semnalelor acustice de pericol (strigăte, alarme etc.) este limitată.

**Purtați mănuși (Fig. 7) care permit o absorbție maximă a vibrațiilor și vă protejează de contactul cu substanțele chimice.**

**Efco vă oferă o gamă completă de echipament de protecție.**

**⚠** При работе с распылителем, а также на всех этапах обращения с фитосанитарными средствами (транспортировка, хранение, смешивание, техническое обслуживание приспособлений и устройств и т.д.) обязательно используйте индивидуальные защитные средства. Применение индивидуальных защитных средств необходимо для предотвращения вредного воздействия фитосанитарных средств на оператора. При выборе защитной одежды руководствуйтесь рекомендациями Вашего доверенного дилера.

Одежда должна быть удобной и не мешать при работе. **Идеальным вариантом является единый комбинезон (Рис.1).** Не надевайте платья, шарфы, галстуки или цепочки, которые могут зацепиться за ветки. Соберите в пучок длинные волосы и спрячьте их (например под платок, шапку, каску и т.д.).

**Надевайте защитные ботинки, имеющие противоскользящие подошвы и стальные наконечники (Рис. 2).**

**⚠ Надевайте защитные очки или козырек (Рис. 3-4)! Надевайте агрегат на плечи при распылении жидкостей (рис. 5).**

**Используйте приспособления для защиты органов слуха, например, наушники (Рис. 6) или затычки.** Применение приспособлений для защиты органов слуха требует особого внимания и осторожности, так как при этом ограничивается способность воспринимать звуковые сигналы об опасности (крики, сигналы предупреждения и т.д.).

**Надевайте такие перчатки (Рис.7), которые обеспечивали бы максимальное поглощение вибраций и защиту от контакта с химическими средствами.**

**Efco предлагает полный комплект защитного снаряжения.**

**⚠** Podczas pracy z opryskiwaczem, a szczególnie we wszystkich etapach wymagających pracy przy środkach fitosanitarnych (transport, konserwacja, mieszanie, czynności konserwacyjne maszyny, itp.), należy zawsze nosić środki ochrony osobistej. Operator powinien zawsze posiadać środki ochrony osobistej podczas pracy przy środkach fitosanitarnych. W kwestii wyboru odpowiedniej odzieży ochronnej należy zwrócić się o radę do zaufanego sprzedawcy.

Odzież powinna być dopasowana i niekrępująca. **Zaleca się stosowanie ubrania roboczego chroniącego całe ciało (Rys. 1).** Nie nosić ubrań, szalików, krawatów lub biżuterii, które mogłyby zaplątać się w krzaki. Długie włosy należy spiąć i zabezpieczyć (na przykład chustką, beretem, kaskiem itd.).

**Założyć buty ochronne zaopatrzone w podeszwy przeciwpoślizgowe oraz stalowe czubki (Rys. 2).**

**⚠ Zakładać okulary lub osłonę ochronną (Rys. 3-4)! Założyć maseczkę z atestem przed rozpylaniem płynów (Rys. 5).**

**Stosować środki ochrony przed hałasem; na przykład słuchawki (Rys. 6) lub zatyczki do uszu.** Używanie środków ochrony słuchu wymaga dużej uwagi i ostrożności, ponieważ powoduje to ograniczenie możliwości usłyszenia sygnałów dźwiękowych ostrzegających przed niebezpieczeństwem (krzyk, alarm, itp.).

**Zakładać rękawice (Rys. 7), które zapewniają maksymalne pochłanianie wibracji oraz zabezpieczają przed stycznością z substancjami chemicznymi.**

**Efco oferuje pełną gamę wyposażenia ochronnego.**

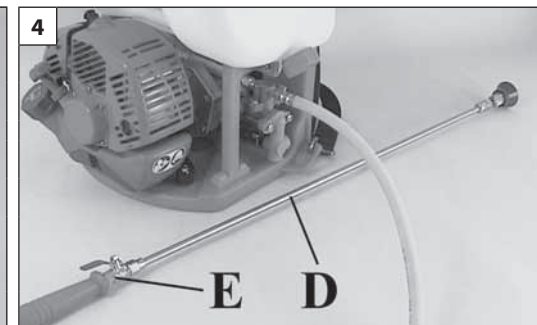
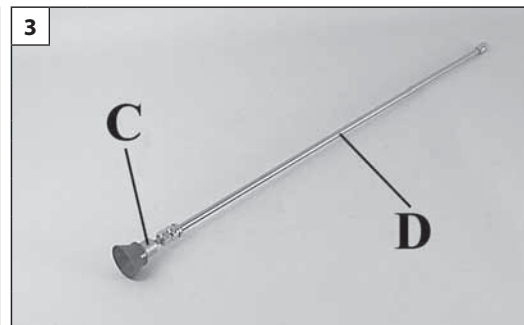
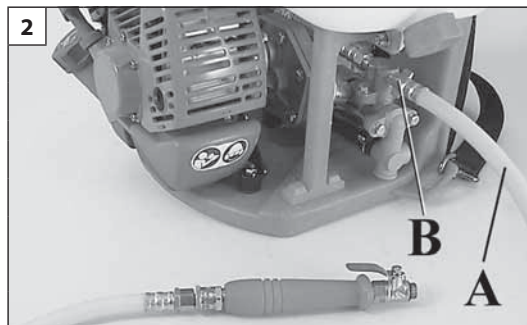

Português	Ελληνικά	Türkçe
<p align="center"><b>MONTAGEM</b></p>	<p align="center"><b>ΕΥΝΑΡΜΟΛΟΓΗΣΗ</b></p>	<p align="center"><b>MONTAJ</b></p>
<p><b>MONTAGEM DA MANGUEIRA</b>  A máquina é fornecida na embalagem como na Fig. 1. Para podê-la utilizar é suficiente poucas e simples operações:  - Ligar o tubo de alta pressão (A, Fig. 2) à bomba mediante a porca com aletas (B). Aperte firmemente a porca (B) para evitar que a mesma se solte com o aparelho a trabalhar.  - Apertar o regulador do jacto (C, Fig. 3) na ponta da mangueira (D) apertando com uma chave hexagonal de 17 mm.  - Apertar a mangueira (D, Fig. 4) na válvula (E) fechando com uma chave hexagonal de 16 mm.</p> <p><b>OPCIONAL</b>  Para todas as possíveis exigências do operador são disponíveis uma série de mangueiras que podem ser compradas separadamente (Fig. 5-6):  F. Mangueira com 2 bicos (a ser apertado na mangueira "D" em dotação apertando com uma chave hexagonal de 16 mm)  G. Mangueira com 3 bicos  H. Mangueira com 4 bicos  I. Válvula  L. Junção com 2 bicos.</p> <p><b>DESEMPENHO DAS MANGUEIRAS</b>  <b>Fig. 7</b> - A mangueira com 1 bico (regulador do jacto "C") com o regulador todo aberto (desapertado no sentido para a esquerda) chega em vertical a <b>220 cm</b> da saída da mesma mangueira.  A mesma mangueira com o regulador todo fechado (apertado no sentido para a direita) cobre uma largura de diâmetro <b>100 cm</b> aproximadamente nebulizando muitíssimo o produto.  Mangueiras opcionais:  - Mangueira com 2 bicos, jacto de largura de diâmetro 60 cm  - Mangueira com 3 bicos, jacto de largura de diâmetro 70 cm  - Mangueira com 4 bicos, jacto de largura de diâmetro 90 cm.</p>	<p><b>ΤΟΠΟΘΕΤΗΣΗ ΕΚΤΟΞΕΥΤΗ</b>  Το μηχάνημα διατίθεται στη συσκευασία όπως στην Εικ. 1. Για να το χρησιμοποιήσετε αρκούν λίγες και απλές ενέργειες:  - Συνδέστε το σωλήνα υψηλής πίεσης (Α, Εικ. 2) στην αντλία με την πεταλούδα (Β). Σφίξτε γερά το παξιμάδι (Β) για να αποφύγετε το ξεβίδωμα κατά τη διάρκεια της λειτουργίας.  - Βιδώστε το ρυθμιστή ροής (C, Εικ. 3) στο άκρο του εκτοξευτή (D) σφίγγοντας με ένα εξαγωνικό κλειδί των 17 mm.  - Βιδώστε τον εκτοξευτή (D, Εικ. 4) στη βάνα (E) σφίγγοντας με ένα εξαγωνικό κλειδί των 16 mm.</p> <p><b>ΠΡΟΑΙΡΕΤΙΚΑ</b>  Για όλες τις πιθανές ανάγκες του χειριστή διατίθεται πλήρης σειρά εκτοξευτών που μπορούν να αγοραστούν χωριστά (Εικ. 5-6):  F. Εκτοξευτής με 2 μπεκ (βιδώνει στον εκτοξευτή του εξοπλισμού "D" σφίγγοντας με ένα εξαγωνικό κλειδί των 16 mm)  G. Εκτοξευτής με 3 μπεκ  H. Εκτοξευτής με 4 μπεκ  I. Βάνα  L. Αρθρωση με 2 μπεκ.</p> <p><b>ΕΠΙΔΟΣΕΙΣ ΤΩΝ ΕΚΤΟΞΕΥΤΩΝ</b>  <b>Εικ. 7</b> - Ο εκτοξευτής με 1 μπεκ (ρυθμιστής ροής "C") με το ρυθμιστή τελείως ανοιχτό (ξεβιδωμένο αριστερόστροφα) φτάνει στην κατακόρυφο τα <b>220 cm</b> από το στόμιο του εκτοξευτή.  Ο ίδιος εκτοξευτής με το ρυθμιστή τελείως κλειστό (βιδωμένο δεξιόστροφα) καλύπτει πλάτος διαμέτρου <b>100 cm</b> περίπου διασκορπίζοντας σε μεγάλο βαθμό το προϊόν.  Προαιρετικοί εκτοξευτές:  - Εκτοξευτής με 2 μπεκ, πλάτος ριπής διαμέτρου 60 cm  - Εκτοξευτής με 3 μπεκ, πλάτους ριπής διαμέτρου 70 cm  - Εκτοξευτής με 4 μπεκ, πλάτος ριπής διαμέτρου 90 cm.</p>	<p><b>KARGI MONTAJI</b>  Makine Şek. 1 deki gibi ambalajlanmış olarak teslim edilir. Makineyi kullanabilmek için birkaç basit işlem yeterlidir:  - Yüksek basınç borusunu (A, Şek. 2) kanatçıktaki küçük kare (B) yoluyla pompaya bağlayın. (B) karesini çalışma sırasında gevşemesini önlemek amacıyla kuvvetlice sıkıştırınız.  - Regülatör jikle (C, Şek. 3) kargının ucuna (D) 17 mm lik bir altıgen anahtar ile sıkıştırarak vidalayın.  - Kargıyı (D, Şek. 4) kepenk üzerine (E) 16 mm lik bir altıgen anahtar ile sıkıştırarak vidalayın.</p> <p><b>TERCİHE GÖRE</b>  Kullanıcının tüm olası gereksinimleri için ayrıca satın alınabilecek bir seri kargı mevcuttur (Şek. 5-6):  F. 2 ağızlıklı kargı (teçhizattaki "D" kargısına 16 mm.lik altıgen bir anahtar ile sıkıştırarak vidalamak üzere)  G. 3 ağızlıklı kargı  H. 4 ağızlıklı kargı  I. Kepenk  L. Çözmer 2 ağızlıklı.</p> <p><b>KARGILARIN ÇALIŞMASI</b>  <b>Şek. 7</b> – 1 ağızlıklı kargı (regülatör jikle "C") tümü açık regülatör ile (ters saat yönünde sökülmüş) aynı kargının çıkışından <b>220 cm</b> dikey gelir.  Aynı kargı tümü kapalı regülatör ile (saat yönünde vidalanmış) ürünü çokça bulutlandırarak <b>100 cm</b> çaplı bir genişliği kaplar.  Tercihe göre kargılar:  - 2 ağızlıklı kargı, 60 cm çapında jikle  - 3 ağızlıklı kargı, 70 cm çapında jikle  - 4 ağızlıklı kargı, 90 cm çapında jikle.</p>

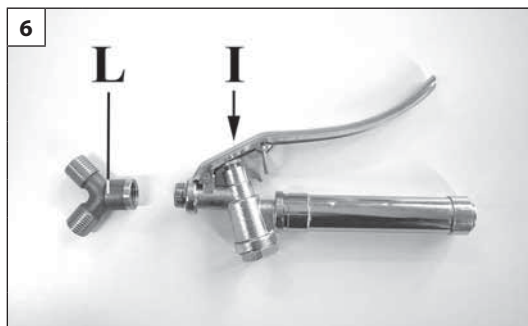
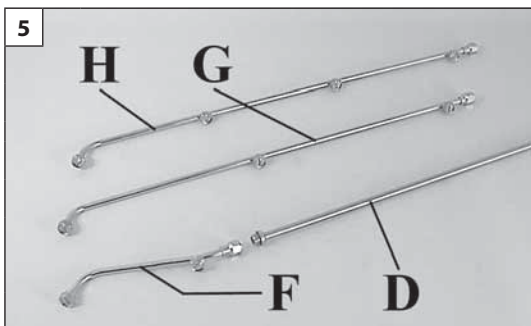

Română	Русский	Polski
<b>MONTAREA</b>	<b>СБОРКА</b>	<b>MONTAŻ</b>
<p><b>MONTAREA LĂNCII</b> Aparatul este livrat într-un ambalaj, așa cum se vede în Fig. 1. Pentru a-l putea folosi sunt suficiente câteva operații simple:</p> <ul style="list-style-type: none"> <li>- Conectați furtunul de presiune ridicată (A, Fig. 2) la pompă, prin intermediul piuliței-fluture (B). Strângeți cu putere piulița (B) pentru a evita deșurubarea sa în timpul lucrului.</li> <li>- Înșurubați regulatorul de jet (C, Fig. 3) pe vârful lăncii (D), strângându-l cu o cheie hexagonală de 17 mm.</li> <li>- Înșurubați lancea (D, Fig. 4) pe vana (E), strângând-o cu o cheie hexagonală de 16 mm.</li> </ul> <p><b>OPȚIONAL</b> Pentru toate posibilele exigențe ale operatorului este disponibilă o întreagă gamă de lănci, care pot fi cumpărate separat (Fig. 5-6):</p> <ul style="list-style-type: none"> <li>F. Lance cu 2 duze (care se înșurubează pe lancea "D" din dotare, strângând cu o cheie hexagonală de 16 mm)</li> <li>G. Lance cu 3 duze</li> <li>H. Lance cu 4 duze</li> <li>I. Vană</li> <li>L. Racord cu 2 căi.</li> </ul> <p><b>PRESTAȚIILE LĂNCILOR</b> <b>Fig. 7</b> - Lancea cu 1 duză (regulator de jet "C") cu regulatorul complet deschis (deșurubat în sens antiorar) aruncă pe verticală la <b>220 cm</b> distanță față de capătul lăncii. Aceeași lance, cu regulatorul complet închis (înșurubat în sens orar) acoperă o suprafață cu un diametru de aprox. <b>100 cm</b>, pulverizând produsul foarte fin. Lănci opționale:</p> <ul style="list-style-type: none"> <li>- Lance cu 2 duze, jet cu diametrul de 60 cm.</li> <li>- Lance cu 3 duze, jet cu diametrul de 70 cm.</li> <li>- Lance cu 4 duze, jet cu diametrul de 90 cm.</li> </ul>	<p><b>МОНТАЖ НАСАДКИ</b> Машина поставляется в упакованном виде как показано на Рис. 1. Для приведения ее в рабочее состояние достаточно выполнить несколько простых операций:</p> <ul style="list-style-type: none"> <li>- Подсоедините трубку высокого давления (А, Рис. 2) к насосу с помощью барашковой гайки (В). Плотнo затяните гайку (В) во избежание ее раскручивания во время работы.</li> <li>- Прикрутите регулятор струи (С, Рис. 3) на кончик насадки (D), затянув его шестигранным ключом на 17 мм.</li> <li>- Прикрутите насадку (D, Рис. 4) на клапан (E), затянув ее шестигранным ключом на 16 мм.</li> </ul> <p><b>ОПЦИЯ</b> Для удовлетворения всех возможных требований оператора в наличии имеется ряд различных насадок, приобретаемых по отдельности (Рис. 5-6):</p> <ul style="list-style-type: none"> <li>F. Насадка с 2 форсунками (прикручиваемая к входящей в комплект поставки насадке "D" с помощью шестигранного ключа на 16 мм)</li> <li>G. Насадка с 3 форсунками</li> <li>H. Насадка с 4 форсунками</li> <li>I. Клапан</li> <li>L. 2-ходовой фитинг.</li> </ul> <p><b>ХАРАКТЕРИСТИКИ НАСАДОК</b> <b>Рис. 7</b> - Насадка с 1 форсункой (регулятор струи "C") при полностью открытом регуляторе (выкрученном против часовой стрелки) обеспечивает подачу жидкости на высоту <b>220 см</b> от выходного отверстия форсунки. Та же насадка при полностью закрытом регуляторе (закрученном по часовой стрелке) обеспечивает подачу струи шириной примерно <b>100 см</b> с высокой степенью распыления жидкости. Опциональные насадки:</p> <ul style="list-style-type: none"> <li>- Насадка с 2 форсунками, струя диаметром 60 см</li> <li>- Насадка с 3 форсунками, струя диаметром 70 см</li> <li>- Насадка с 4 форсунками, струя диаметром 90 см.</li> </ul>	<p><b>MONTAŻ LANCY</b> Urządzenie jest dostarczane w opakowaniu, tak jak to pokazano na rys. 1. Aby przygotować je do pracy, wystarczy wykonać kilka prostych czynności</p> <ul style="list-style-type: none"> <li>- Podłączyć wąż wysokociśnieniowy (A, rys. 2) do pompy przy pomocy nakrętki skrzydełkowej (B). Mocno przykręcić nakrętkę (B), aby zapobiec jej odkręceniu podczas pracy</li> <li>- Przykręcić regulator strumienia (C, rys. 3) na końcu lancy (D) przy pomocy klucza sześciokątnego 17 mm.</li> <li>- Przykręcić lancę (D, rys. 4) do zaworu kontrolnego (E) przy pomocy klucza sześciokątnego 16 mm.</li> </ul> <p><b>OPCJA</b> Do nabycia oddzielnie jest cała seria lanc dostosowanych do wszystkich możliwych zastosowań (rys. 5-6):</p> <ul style="list-style-type: none"> <li>F. Lance z 2 dyszami (do zamocowania na lancy "D" dostarczonej w zestawie - przy pomocy klucza sześciokątnego 16 mm)</li> <li>G. Lanca z 3 dyszami</li> <li>H. Lanca z 4 dyszami</li> <li>I. Zawór kontrolny</li> <li>L. Złączka dwudrożna</li> </ul> <p><b>PARAMETRY LANCY</b> <b>Rys. 7</b> - Lanca z 1 dyszą (regulator strumienia "C") z otwartym regulatorem (odkręcać w kierunku przeciwnym do ruchu wskazówek zegara) sięga na wysokość <b>220 cm</b>, licząc od wylotu lancy. Sama lanca z zamkniętym regulatorem (przykręconym w kierunku zgodnym z ruchem wskazówek zegara) pokrywa obszar o średnicy ok. <b>100 cm</b>, przy bardzo wysokim zamgławianiu produktu. Lance opcjonalne</p> <ul style="list-style-type: none"> <li>- Lanca z 2 dyszami, strumień o średnicy 60 cm</li> <li>- Lanca z 3 dyszami, strumień o średnicy 70 cm</li> <li>- Lanca z 4 dyszami, strumień o średnicy 90 cm</li> </ul>

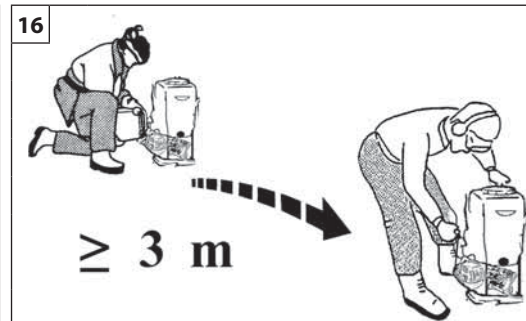

Português

Ελληνικά

Türkçe

**PARA DAR PARTIDA**

**EKKINHSH**

**ÇALIŞTIRMAYA GEÇİŞ**

**COMBUSTÍVEL**

**⚠ ATENÇÃO:** a gasolina é um combustível extremamente inflamável. Usar de extrema cautela quando se manuseia a gasolina ou uma mistura de combustíveis. Não fume nem aproxime chamas vivas do combustível ou do pulverizador (Fig. 14).

- Para reduzir o risco de incêndios e de queimaduras, manusear o combustível com cuidado. É altamente inflamável.
- Agitar e colocar o combustível num recipiente aprovado para esse fim (Fig. 15).
- Misturar os combustíveis ao ar livre onde não existam faíscas ou chamas.
- Posicionar no solo, parar o motor e deixar arrefecer antes de efectuar o reabastecimento.
- Desapertar lentamente o bujão do combustível para aliviar a pressão e para evitar a fuga de combustível.
- Apertar convenientemente o bujão do combustível após o reabastecimento. As vibrações podem causar folgas no bujão e a fuga de combustível.
- Limpe o combustível que tenha vertido da unidade. Deslocar a máquina para 3 metros de distância do local de reabastecimento antes de ligar o motor (Fig. 16).
- Nunca tentar, em nenhuma circunstância, queimar o combustível vertido.
- Não fumar durante o manuseamento do combustível ou durante o funcionamento do atomizador.
- Armazenar o combustível num local limpo, seco e bem ventilado
- Não armazenar o combustível em locais com folhas secas, palha, papel, etc.
- Conservar a unidade e o combustível em locais nos quais os vapores do combustível não fiquem em contacto com faíscas ou chamas vivas, caldeiras de água para aquecimento, motores eléctricos ou interruptores, fornos, etc.
- Não retire o bujão do depósito enquanto o motor estiver a funcionar.
- Não utilizar combustível para operações de limpeza.
- Prestar atenção para não entornar combustível no vestuário.

**ΚΑΥΣΙΜΟ**

**⚠ ΠΡΟΣΟΧΗ:** η βενζίνη είναι ιδιαίτερα εύφλεκτο καύσιμο. Απαιτείται εξαιρετική προσοχή κατά το χειρισμό της βενζίνης ή μειγμάτων καυσίμου. Μην καπνίζετε και μη χρησιμοποιείτε φωτιά ή φλόγα κοντά στο καύσιμο ή στον εκτοξευτή (εικ. 14).

- Για να μειωθεί ο κίνδυνος πυρκαγιάς και πρόκλησης εγκαυμάτων, πρέπει να χειρίζεστε το καύσιμο με προσοχή. Είναι εξαιρετικά εύφλεκτο.
- Ανακινήστε και τοποθετήστε το καύσιμο σε ένα δοχείο εγκεκριμένο για το καύσιμο (εικ. 15).
- Αναμείξτε το καύσιμο σε εξωτερικό χώρο χωρίς σπινθήρες ή φλόγες.
- Τοποθετήστε το μηχανήμα στο έδαφος, σβήστε τον κινητήρα και περιμένετε να κρυώσει πριν προχωρήσετε στον ανεφοδιασμό.
- Ξεβιδώστε αργά την τάπα καυσίμου, ώστε να εκτονωθεί η πίεση και να αποφευχθεί η διαρροή καυσίμου.
- Σφίξτε καλά την τάπα καυσίμου μετά τον ανεφοδιασμό. Η τάπα μπορεί να χαλαρώσει λόγω των δονήσεων, με αποτέλεσμα να χυθεί καύσιμο.
- Σκουπίστε το καύσιμο που έχει χυθεί από το μηχανήμα. Απομακρύνετε το μηχανήμα σε απόσταση 3 μέτρων από το χώρο ανεφοδιασμού πριν βάλετε μπροστά τον κινητήρα (εικ. 16).
- Μην επιχειρήσετε ποτέ να προκαλέσετε την ανάφλεξη καυσίμου που έχει χυθεί σε οποιαδήποτε περίπτωση.
- Μην καπνίζετε κατά το χειρισμό του καυσίμου ή κατά τη διάρκεια της λειτουργίας του ψεκαστήρα.
- Αποθηκεύετε το καύσιμο σε δροσερό, στεγνό και καλά αεριζόμενο χώρο.
- Μην αποθηκεύετε το καύσιμο σε χώρο με ξερά φύλλα, άχυρα, χαρτιά, κλπ.
- Αποθηκεύετε το μηχανήμα και το καύσιμο σε χώρο όπου οι αναθυμιάσεις του καυσίμου δεν έρχονται σε επαφή με σπινθήρες ή γυμνές φλόγες, λέβητες νερού για θέρμανση, ηλεκτρικούς κινητήρες ή διακόπτες, φούρνους, κλπ.
- Μην αφαιρείτε την τάπα του ρεζερβουάρ όταν ο κινητήρας λειτουργεί.
- Μη χρησιμοποιείτε καύσιμο για εργασίες καθαρισμού.
- Λάβετε τις απαιτούμενες προφυλάξεις, ώστε να μη χυθεί καύσιμο στα ρούχα σας.

**YAKIT**

**⚠ DİKKAT:** Benzin oldukça yanıcı bir yakıttır. Benzini veya bir yanıcı madde karışımını kullanırken yoğun dikkat gösteriniz. Sigara içmeyin ve yakıtın veya püskürtme makinesinin yanında ateş veya alev olmamasına çok dikkat edin (Şekil 14).

- Yangın ve yanma riskini azaltmak için, yakıtı dikkatli şekilde kullanınız. Yüksek derecede yanıcıdır.
- Yanıcı maddeyi yakıt için onaylanmış bir kabin içerisine koyunuz ve çalkalayınız (Şekil 15).
- Yanıcı maddeyi kıvılcım veya alevlerden uzak, açık ortamlarda karıştırınız.
- Yere koyunuz, motoru durdurunuz ve yakıt doldurma işlemini gerçekleştirmeden önce soğumasını bekleyiniz.
- Basıncı gidermek ve yakıtın çıkmasını engellemek için yakıt kapağını yavaşça gevşetiniz.
- Yakıt doldurma işleminden sonra yakıt kapağını sıkıca kapatınız. Titreşimler kapağın gevşemesine ve yakıtın çıkmasına neden olabilir.
- Üniteden çıkan yanıcı maddeyi kurutunuz. Motoru çalıştırmadan önce makineyi yakıt doldurma yerinin 3 metre uzağına taşıyınız. (Fig.16).
- Hiçbir durumda, çıkan yanıcı maddeyi yakmaya çalışmayınız.
- Yanıcı maddenin kullanılması esnasında veya atomizatörün çalıştırılması esnasında sigara içmeyiniz.
- Yakıtı serin, kuru ve iyi havalandırılmalı bir yerde muhafaza ediniz.
- Yanıcı maddeyi kuru yaprak, saman, kağıt, vs. bulunan yerlerde muhafaza etmeyiniz.
- Yakıtı ve üniteyi yakıt buharlarının açık alev veya kıvılcımlar, ısıtma amaçlı su kazanları, elektrikli motorlar veya siviçler, fırınlar vs. ile temas etmeyecekleri yerlerde saklayınız.
- Motor çalışmaktayken deponun kapağını çıkarmayınız.
- Yanıcı maddeyi temizlik işlemleri için kullanmayınız.
- Yakıtı giysilerinizin üzerine dökmemeye dikkat ediniz.

--	--	--	--

Română	Русский	Polski
<b>PORNIREA</b>	<b>ВКЛЮЧЕНИЕ</b>	<b>URUCHAMIANIE</b>
<p><b>CARBURANTUL</b></p> <p><b>⚠️ ATENȚIE:</b> benzina este un carburant extrem de inflamabil. Aveți foarte mare grijă când manipulați benzina sau un amestec de combustibili. Nu fumați și nu aduceți foc sau flăcări în apropierea carburantului sau a pulverizatorului (Fig. 14).</p> <ul style="list-style-type: none"> <li>• Pentru a reduce riscul de incendiu și de arsuri, manipulați cu grijă carburantul. Este foarte inflamabil.</li> <li>• Agitați și puneți combustibilul într-un recipient aprobat pentru carburant (Fig. 15).</li> <li>• Amestecați combustibilul în aer liber, într-un loc unde nu sunt scântei sau flăcări.</li> <li>• Puneți aparatul pe sol, opriți motorul și lăsați-l să se răcească înainte de a efectua alimentarea.</li> <li>• Desfaceți încet bușonul de carburant, pentru a elibera presiunea și pentru a evita ieșirea carburantului.</li> <li>• Strângeți bine bușonul de carburant după alimentare. Vibrațiile pot cauza o slăbire a bușonului și ieșirea carburantului.</li> <li>• Ștergeți combustibilul care a dat pe dinafară din aparat. Deplasați aparatul la 3 metri distanță față de locul în care s-a efectuat alimentarea, înainte de a porni motorul (Fig. 16).</li> <li>• Nu încercați niciodată să ardeți combustibilul care a dat pe dinafară, în nicio împrejurare.</li> <li>• Nu fumați în timp ce manipulați combustibilul sau în timpul funcționării atomizorului.</li> <li>• Păstrați carburantul într-un loc răcoros, uscat și bine aerisit.</li> <li>• Nu păstrați combustibilul în locuri cu frunze uscate, paie, hârtie etc.</li> <li>• Păstrați aparatul și carburantul în locuri în care vaporii de carburant nu vin în contact cu scântei sau flăcări libere, cu boilere de apă pentru încălzire, cu motoare electrice sau întrerupătoare, cuptoare etc.</li> <li>• Nu scoateți bușonul rezervorului când motorul este în funcțiune.</li> <li>• Nu folosiți combustibil pentru operațiunile de curățare.</li> <li>• Aveți grijă să nu vărsați carburant pe hainele dv.</li> </ul>	<p><b>ТОПЛИВО</b></p> <p><b>⚠️ ВНИМАНИЕ!</b> Бензин является чрезвычайно огнеопасным видом топлива. При обращении с бензином или топливной смесью будьте максимально осторожны. Не курите и не подносите источники открытого пламени к топливу или к распылителю (Рис.14).</p> <ul style="list-style-type: none"> <li>• Для снижения опасности возгорания и получения ожогов будьте осторожны при обращении с топливом. Оно является чрезвычайно огнеопасным.</li> <li>• Размешивайте и храните топливо в специальной канистре (Рис.15).</li> <li>• Смешивайте топливо на открытом воздухе – на участке, на котором отсутствуют искры или пламя.</li> <li>• Перед заправкой опустите машину на землю и заглушите двигатель.</li> <li>• Медленно открутите крышку заливочной горловины для снятия давления и во избежание утечек топлива.</li> <li>• После заправки плотно закрутите крышку. Вибрации могут привести к ослаблению крышки и к утечке топлива.</li> <li>• Вытрите пролившееся топливо. Перед тем как приступить к запуску двигателя, отнесите машину на расстояние не менее 3 м от места заправки (Рис.16).</li> <li>• Ни при каких обстоятельствах не пытайтесь поджигать пролившееся топливо.</li> <li>• Не курите при обращении с топливом или в ходе использования распылителя.</li> <li>• Храните топливо в сухом, прохладном и хорошо вентилируемом месте.</li> <li>• Не храните топливо рядом с сухими листьями, соломой, бумагой и т.д.</li> <li>• Держите машину и топливо в таких местах, в которых исключена возможность контакта топливных паров с искрами или открытым пламенем, бойлерами, электромоторами, выключателями, печами и т.д.</li> <li>• Не снимайте крышку заправочной горловины при работающем двигателе.</li> <li>• Не используйте топливо для чистки.</li> <li>• Будьте осторожны и не допускайте попадания топлива на свою одежду.</li> </ul>	<p><b>PALIWO</b></p> <p><b>⚠️ UWAGA:</b> benzyna jest paliwem skrajnie łatwopalnym. Korzystając z benzyny lub mieszanki paliw, należy się z nimi obchodzić z jak największą ostrożnością. Nie palić ani nie używać ognia lub płomieni w pobliżu paliwa lub opryskiwacza (Rys. 14).</p> <ul style="list-style-type: none"> <li>• Celem zmniejszenia ryzyka pożaru i oparzeń, należy obchodzić się z paliwem bardzo ostrożnie. Jest wysoce łatwopalne.</li> <li>• Potrząsnąć i umieścić paliwo w pojemniku odpowiednim do przechowywania paliwa (Rys. 15).</li> <li>• Mieszać paliwo na otwartym powietrzu, w miejscu wolnym od obecności iskr i płomieni.</li> <li>• Złożyć na ziemi, zatrzymać silnik i odczekać aż ostygnie przed rozpoczęciem uzupełniania paliwa.</li> <li>• Powoli odkręcać korek wlewu paliwa, aby zwolnić ciśnienie i uniknąć wylania się paliwa.</li> <li>• Dobrze dokręcić korek wlewu paliwa po jego uzupełnieniu. Drgania mogą spowodować poluzowanie się korka i wyciek paliwa.</li> <li>• Wytrzeć paliwo, które wyciekło ze zbiornika. Odsunąć maszynę na odległość 3 metrów od miejsca uzupełnienia paliwa przed uruchomieniem silnika (Rys. 16).</li> <li>• Pod żadnym pozorem nie próbować nigdy spalić wyciekniętego paliwa.</li> <li>• Nie palić tytoniu podczas mieszania lub nalewania benzyny ani też w czasie pracy opryskiwacza.</li> <li>• Przechowywać benzynę w suchym, chłodnym i dobrze wentylowanym miejscu.</li> <li>• Nie przechowywać benzyny w miejscach, w których znajdują się suche liście, słoma, papier, itp.</li> <li>• Przechowywać urządzenie oraz paliwo w miejscach, w których opary paliwa nie mają możliwości wejścia w kontakt z iskrami lub otwartym ogniem, warników wody grzewczej, silników elektrycznych lub wyłączników elektrycznych, pieców, itp.</li> <li>• Nie zdejmować korka ze zbiornika, gdy silnik jest włączony.</li> <li>• Nie używać paliwa do prac czyszczenia,</li> <li>• Uważać na to, by nie poplaścić paliwem własnej odzieży.</li> </ul>



p.n. 4175158

17

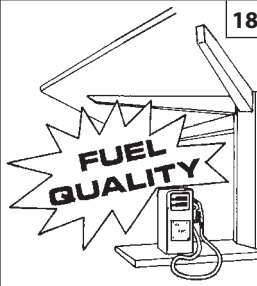

18

GASOLINA - BENZIN  
BENZIN - BENZIN  
BENZIN - BENZIN



OLEO - ΛΑΔΙ - YAĞ  
OLEJ - MACLO - OLEJU



19

ℓ	2% - 50:1		4% - 25:1	
	ℓ	(cm <sup>3</sup> )	ℓ	(cm <sup>3</sup> )
1	0,02	(20)	0,04	(40)
5	0,10	(100)	0,20	(200)
10	0,20	(200)	0,40	(400)
15	0,30	(300)	0,60	(600)
20	0,40	(400)	0,80	(800)
25	0,50	(500)	1,00	(1000)

001001533



001001534



001001364

001001363



20

Português

## PARA DAR PARTIDA

### COMBUSTÍVEL

Este produto é accionado por um motor a 2 tempos e requer a pré-mistura de gasolina e de óleo para motores a 2 tempos. Pré-misturar a gasolina sem chumbo e o óleo para motores a dois tempos num recipiente limpo aprovado para a gasolina (Fig. 17).

**COMBUSTÍVEL ACONSELHADO:** ESTE MOTOR ESTÁ CERTIFICADO PARA FUNCIONAR COM GASOLINA SEM CHUMBO DE 89 OCTANAS ((R + M) / 2) PARA UTILIZAÇÃO AUTOMOBILÍSTICA OU COM UM NÚMERO MAIOR DE OCTANAS (Fig. 18).

Misturar o óleo para motores de dois tempos com a gasolina, de acordo com as instruções na embalagem.

Recomendamos a utilização de óleo para motores de 2 tempos Efco a **2% (1:50)** formulado especificamente para todos os motores a dois tempos arrefecidos a ar Efco.

As proporções correctas de óleo/combustível indicadas no catálogo (Fig. 19) são adequadas quando se utiliza óleo para motores Efco **PROSINT 2** e **EUROSINT 2** (Fig. 20) ou um óleo de motor equivalente de alta qualidade (**especificações JASO FD ou ISO L-EGD**). Quando as especificações do óleo **NÃO** são equivalentes ou não são conhecidas, usar uma relação de mistura óleo/combustível de **4% (1:25)**.

**ATENÇÃO: NÃO UTILIZAR ÓLEO PARA VEÍCULOS AUTOMÓVEIS OU ÓLEO PARA MOTORES FORA DE BORDA a 2 TEMPOS.**

**ATENÇÃO:** nunca utilizar um combustível com uma percentagem de álcool superior a 10%; são aceitáveis gasóleos com uma percentagem de álcool até 10% ou combustível E10.

**CUIDADO:**  
- Adquirir apenas a quantidade de combustível necessário com base nos seus consumos; não adquirir mais do que será utilizado num ou dois meses;  
- Conservar a gasolina num recipiente fechado hermeticamente, em local seco e fresco.

**NOTA:** o óleo para motores de dois tempos contém estabilizador para combustível e permanece fresco durante 30 dias. **NÃO** misturar quantidades maiores do que as utilizáveis num período de 30 dias. Aconselha-se óleo para motores de 2 tempos contendo estabilizador para combustível (**Emak ADDITIX 2000 - cód. art. 001000972 - Fig. 21**).

### REABASTECIMENTO (Fig.23)

Agitar o recipiente da mistura antes de proceder ao reabastecimento (Fig. 22).

Ελληνικά

## EKKINHSH

### ΚΑΥΣΙΜΟ

Το προϊόν αυτό διαθέτει δίχρονο κινητήρα και χρησιμοποιεί μείγμα βενζίνης και λαδιού για δίχρονους κινητήρες. Αναμειγνύετε αμόλυβδη βενζίνη και λάδι για δίχρονους κινητήρες σε ένα καθαρό δοχείο, κατάλληλο για χρήση με βενζίνη (εικ. 17).

**ΣΥΝΙΣΤΩΜΕΝΟ ΚΑΥΣΙΜΟ:** Ο ΚΙΝΗΤΗΡΑΣ ΑΥΤΟΣ ΕΧΕΙ ΠΙΣΤΟΠΟΙΗΘΕΙ ΓΙΑ ΛΕΙΤΟΥΡΓΙΑ ΜΕ ΑΜΟΛΥΒΔΗ ΒΕΝΖΙΝΗ ΑΥΤΟΚΙΝΗΤΩΝ 89 ΟΚΤΑΝΙΩΝ ((R + M) / 2) ΚΑΙ ΑΝΩ (εικ. 18).

Αναμειγνύετε το λάδι για δίχρονους κινητήρες με τη βενζίνη ακολουθώντας τις οδηγίες που αναγράφονται στη συσκευασία.

Συνιστάται η χρήση του λαδιού για δίχρονους κινητήρες Efco **2% (1:50)**, που παρασκευάζεται αποκλειστικά για όλους τους δίχρονους αερόψυκτους κινητήρες Efco.

Η σωστή αναλογία λαδιού/καυσίμου που αναφέρεται στον πίνακα (εικ. 19) αφορά τη χρήση λαδιού για κινητήρες Efco **PROSINT 2** και **EUROSINT 2** (εικ. 20) ή λαδιού για κινητήρες αντίστοιχης υψηλής ποιότητας (**προδιαγραφές JASO FD ή ISO L-EGD**). Εάν οι προδιαγραφές του λαδιού **ΔΕΝ** είναι αντίστοιχες με τις συνιστώμενες ή εάν δεν είναι γνωστές, η αναλογία λαδιού/καυσίμου πρέπει να είναι **4% (1:25)**.

**ΠΡΟΣΟΧΗ: ΜΗ ΧΡΗΣΙΜΟΠΟΙΕΙΤΕ ΛΑΔΙ ΓΙΑ ΟΧΗΜΑΤΑ Ή ΛΑΔΙ ΓΙΑ ΔΙΧΡΟΝΟΥΣ ΕΞΩΛΕΜΒΙΟΥΣ ΚΙΝΗΤΗΡΕΣ.**

**ΠΡΟΣΟΧΗ:** Μην χρησιμοποιείτε ποτέ καύσιμο με ποσοστό αλκοόλης άνω του 10%. Μπορεί να χρησιμοποιηθεί βενζόλη με ποσοστό αλκοόλης έως 10% ή καύσιμο E10.

**ΠΡΟΣΟΧΗ:**  
- Αγοράζετε μόνο τις ποσότητες καυσίμου που απαιτούνται ανάλογα με την κατανάλωση. Μην αγοράζετε μεγαλύτερες ποσότητες από εκείνες που θα χρησιμοποιήσετε σε ένα ή δύο μήνες.  
- Αποθηκεύετε τη βενζίνη σε ερμητικά κλειστό δοχείο και σε στεγνό και δροσερό χώρο.

**ΣΗΜΕΙΩΣΗ:** Το λάδι για δίχρονους κινητήρες περιλαμβάνει σταθεροποιητή καυσίμου και παραμένει φρέσκο για 30 ημέρες. **ΜΗΝ** αναμειγνύετε μεγαλύτερες ποσότητες από εκείνες που μπορούν να χρησιμοποιηθούν σε διάστημα 30 ημερών. Συνιστάται η χρήση λαδιού για δίχρονους κινητήρες που περιέχει σταθεροποιητή καυσίμου (**Emak ADDITIX 2000 - κωδ. προϊόντος 001000972 - εικ. 21**).

### ΑΝΕΦΟΔΙΑΣΜΟΣ (εικ. 23)

Ανακινήστε το δοχείο μείγματος πριν από τον ανεφοδιασμό (εικ. 22).

Türkçe

## ÇALIŞTIRMAYA GEÇİŞ

### YAKIT

Bu ürün 2 devirli bir motor ile çalıştırılır ve 2 devirli motorlar için benzin ve yağ önkarışımı gerektirir. Benzin ve iki devirli motorlar için olan kurşunsuz yağı benzin için uygun olan temiz bir kapta karıştırınız (Şekil 17).

**ÖNERİLEN YAKIT:** BU MOTOR OTOMOBİLDE KULLANIM İÇİN 89 OKTANLIK ((R + M) / 2) YA DA YÜKSEK OKTAN NUMARALI KURŞUNSUZ BENZİN İLE ÇALIŞTIRILMAK İÇİN ONAYLIDIR (Şekil 18).

2 devirli motorlar için olan yağ ve benzini ambalajın üzerindeki talimatlara uygun şekilde karıştırınız.

Efco havada soğutulan tüm 2 devirli motorlar için özel olarak formüle edilmiş olan **%2'lik (1:50)** Efco yağını kullanmanızı önermekteyiz.

Tabloda verilen yağ/yakıt karışımının doğru oranları (Şekil 19) eğer Efco **PROSINT 2** ve **EUROSINT 2** (Şekil 20) veya yüksek kaliteli eşdeğerde bir motor yağı (**JASO FD özellikleri veya ISO L-EGD**) kullanılıyor ise uygundur. Yağ özellikleri eşdeğer **DEĞİL** ise veya bilinmiyorsa, yağ/yakıt karışımı için **%4 (1:25)** oranını kullanınız.

**UYARI: MOTORLU ARAÇLAR VEYA 2 DEVİRLİ TAKMA MOTORLAR İÇİN OLAN YAĞLARI KULLANMAYINIZ.**

**UYARI:** Kesinlikle alkol yüzdesi %10 üzerinde olan bir yakıt kullanmayınız; Alkol yüzdesi %10'a kadar olan gasohol veya E10 yakıt kabul edilebilir.

**UYARI:**  
- Tüketime bağlı olarak sadece gereken miktarda yakıt alınız; bir veya iki aylık bir dönemde kullanacaksanız gereğinden fazla almayınız;  
- Benzini hava geçirmez şekilde kapatılmış bir kapta, serin ve kuru bir yerde muhafaza ediniz.

**NOT:** İki devirli motorlar için olan yağ yakıt stabilizatörü içerir ve 30 gün süreyle taze kalır. 30 günlük bir dönemde kullanılabilenden daha fazla miktarlarda KARIŞTIRMAYINIZ. Yakıt stabilizatörü içeren, 2 devirli motorlar için olan motor yağının kullanılması önerilmektedir (**Emak ADDITIX 2000 - ürün kodu 001000972 - Şekil 21**).

### YAKIT DOLDURMA (Şekil 23)

Karışımı yakıt doldurmadan önce iyice karıştırınız (Şekil 22).

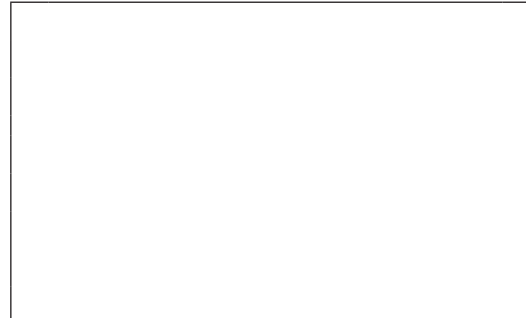
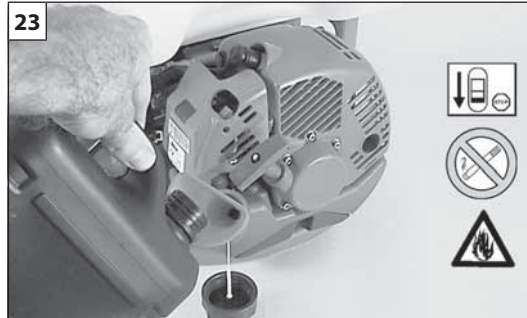

Română	Русский	Polski
<p align="center"><b>PORNIREA</b></p>	<p align="center"><b>ВКЛЮЧЕНИЕ</b></p>	<p align="center"><b>URUCHAMIANIE</b></p>
<p><b>CARBURANTUL</b> Acest produs este acționat de un motor în 2 timpi și necesită preamestecarea benzinei și a uleiului pentru motoare în 2 timpi. Preamestecați benzină fără plumb și ulei pentru motoare în doi timpi într-un recipient curat, omologat pentru benzină (Fig. 17).</p> <p><b>CARBURANT RECOMANDAT:</b> ACEST MOTOR ESTE CERTIFICAT PENTRU A FUNCȚIONA CU BENZINĂ FĂRĂ PLUMB, PENTRU AUTOMOBILE, CU CIFRA OCTANICĂ 89 ([R + M] / 2) SAU CU O CIFRĂ OCTANICĂ MAI MARE (Fig. 18). Amestecați uleiul pentru motoare în 2 timpi cu benzină, conform instrucțiunilor de pe ambalaj.</p> <p>Vă recomandăm să utilizați ulei pentru motoare în 2 timpi EfcO la <b>2% (1:50)</b>, formulat în mod special pentru toate motoarele în doi timpi răcite cu aer EfcO.</p> <p>Proporțiile corecte de ulei/carburant indicate în prospect (Fig. 19) sunt adecvate când se folosește ulei pentru motoare EfcO <b>PROSINT 2</b> și <b>EUROSINT 2</b> (Fig. 20) sau un ulei de motoare echivalent, cu o calitate ridicată (specificații <b>JASO FD</b> sau <b>ISO L-EGD</b>). Când specificațiile uleiului <b>NU</b> sunt echivalente sau nu sunt cunoscute, utilizați un raport de amestecare ulei/carburant de <b>4% (1:25)</b>.</p> <p><b>AVERTIZARE: NU FOLOSIȚI ULEI PENTRU AUTOVEHICULE SAU PENTRU MOTOARE OUTBOARD ÎN 2 TIMPI.</b></p> <p><b>AVERTIZARE: nu folosiți niciodată un carburant cu un procent de alcool mai mare de 10%; se poate folosi gazohol cu un procent de alcool de până la 10% sau carburant E10.</b></p> <p><b>AVERTIZARE:</b></p> <ul style="list-style-type: none"> <li>- Cumpărați doar cantitatea de carburant necesară în funcție de consumul dv.; nu cumpărați mai mult decât ceea ce veți folosi în una sau două luni;</li> <li>- Păstrați benzina într-un recipient închis ermetic, într-un loc răcoros și uscat.</li> </ul> <p><b>NOTĂ:</b> uleiul pentru motoare în doi timpi conține stabilizator pentru carburant și rămâne proaspăt timp de 30 de zile. NU amestecați cantități mai mari decât cele pe care le veți folosi într-un interval de 30 de zile. Se recomandă uleiul pentru motoare în 2 timpi care conține stabilizator pentru carburant (<b>Emak ADDITIX 2000 - cod art. 001000972 - Fig. 21</b>).</p> <p><b>ALIMENTAREA (Fig. 23)</b> Agitați canistra cu amestec înainte de a efectua alimentarea (Fig. 22).</p>	<p><b>ТОПЛИВО</b> Данная машина приводится в действие 2-тактным двигателем и подлежит заправке предварительно приготовленной бензино-масляной смесью для 2-тактных двигателей. Предварительно смешайте неэтилированный бензин с маслом для двухтактных двигателей в чистой емкости, пригодной для хранения бензина (Рис. 17).</p> <p><b>РЕКОМЕНДУЕМОЕ ТОПЛИВО:</b> ДАННЫЙ ДВИГАТЕЛЬ СЕРТИФИЦИРОВАН ДЛЯ РАБОТЫ С НЕЭТИЛИРОВАННЫМ БЕНЗИНОМ ДЛЯ АВТОТРАНСПОРТНЫХ СРЕДСТВ С ОКТАНОВЫМ ЧИСЛОМ 89 ([R + M] / 2) ИЛИ БОЛЬШИМ (Рис.18). Смешивайте бензин с маслом для двухтактных двигателей в соответствии с указаниями, приведенными на таре.</p> <p>Мы рекомендуем использовать масло для 2-тактных двигателей EfcO в концентрации <b>2% (1:50)</b>, специально разработанное для всех двухтактных двигателей с воздушным охлаждением EfcO.</p> <p>Соотношения масла/бензина, приведенные в следующей таблице (Рис.19), являются верными при использовании масла EfcO <b>PROSINT 2</b> или <b>EUROSINT 2</b> (Рис.20) или эквивалентного ему высококачественного масла (<b>удовлетворяющего стандарту JASO FD или ISO L-EGD</b>). Когда характеристики масла <b>НЕ</b> являются эквивалентными указанным или неизвестны, смешивайте масло/бензин в соотношении <b>4% (1:25)</b>.</p> <p><b>ВНИМАНИЕ! НЕ ИСПОЛЬЗУЙТЕ МАСЛО ДЛЯ АВТОМОБИЛЕЙ ИЛИ МАСЛО ДЛЯ ЗАБОРТНЫХ ДВУХТАКТНЫХ ДВИГАТЕЛЕЙ</b></p> <p><b>ВНИМАНИЕ! Никогда не используйте топливо, содержащее свыше 10% спирта; допускается использование газохолу с содержанием спирта до 10% или топлива E10.</b></p> <p><b>ВНИМАНИЕ!</b></p> <ul style="list-style-type: none"> <li>- Приобретайте топливо исключительно в количествах, соответствующих вашему объему потребления; не приобретайте больше топлива, чем вы расходуете в течение одного-двух месяцев;</li> <li>- Храните бензин в герметичной емкости в сухом и прохладном месте.</li> </ul> <p><b>ПРИМЕЧАНИЯ:</b> масло для двухтактных двигателей содержит стабилизатор топлива и остается свежим в течение 30 дней. Не готовьте смесь в количествах, превышающих объем, который может быть использован в течение 30 дней. Рекомендуется использовать масло для 2-тактных двигателей, содержащее стабилизатор топлива (<b>Emak ADDITIX 2000 - код арт. 001000972 - Рис.21</b>).</p> <p><b>ЗАПРАВКА ТОПЛИВНОЙ СМЕСЬЮ (Рис.23)</b> Перед заправкой взболтайте канистру со смесью (Рис.22).</p>	<p><b>PALIWO</b> Niniejsze urządzenie jest napędzane silnikiem dwusuwowym i wymaga wstępnego sporządzenia mieszanki benzyny z olejem do silników dwusuwowych. Zmieszać benzynę bezołowiową i olej do silników dwusuwowych w czystym pojemniku, odpowiednim do przechowywania benzyny (Rys. 17).</p> <p><b>ZALECANE PALIWO:</b> TEN SILNIK JEST PRZYSTOSOWANY DO PRACY NA BENZYNIE BEZOŁOWIOWEJ, PRZEZNACZONEJ DO UŻYTKU W POJAZDACH SAMOCHODOWYCH, O LICZBIE OKTANOWEJ 89 ([R + M] / 2) LUB WYŻSZEJ (Rys. 18).</p> <p>Zmieszać olej do silników dwusuwowych z benzyną zgodnie z instrukcjami podanymi na opakowaniu.</p> <p>Zalecamy korzystanie z oleju do silników dwusuwowych EfcO <b>2% (1:50)</b> opracowanego specjalnie dla silników dwusuwowych chłodzonych powietrzem EfcO.</p> <p>Prawidłowe proporcje oleju/benzyny podane w prospekcie (Rys. 19) są odpowiednie, jeśli korzysta się z oleju do silników EfcO <b>PROSINT 2</b> i <b>EUROSINT 2</b> (Rys. 20) lub równorzędnego oleju silnikowego wysokiej jakości (<b>zgodnego z normą JASO FD lub ISO L-EGD</b>). Jeżeli specyfikacja oleju <b>NIE</b> jest równorzędna lub jest nieznaną, należy zmieszać olej z benzyną w proporcji <b>4% (1:25)</b>.</p> <p><b>OSTROŻNIE: NIE KORZYSTAĆ Z OLEJU DO POJAZDÓW SAMOCHODOWYCH LUB OLEJÓW DO DWUSUWOWYCH SILNIKÓW ZABURTOWYCH.</b></p> <p><b>OSTROŻNIE: nie stosować nigdy benzyny zawierającej więcej niż 10% alkoholu; dozwolone jest stosowanie gazoholu o zawartości alkoholu nieprzekraczającej 10% lub paliwa E10.</b></p> <p><b>OSTROŻNIE:</b></p> <ul style="list-style-type: none"> <li>- Dostosować ilość kupowanej benzyny do jej rzeczywistego zużycia; nie kupować więcej paliwa, niż jest się w stanie wykorzystać w ciągu jednego lub dwóch miesięcy;</li> <li>- Przechowywać benzynę w hermetycznie zamkniętym pojemniku w suchym i chłodnym miejscu.</li> </ul> <p><b>UWAGA:</b> olej do silników dwusuwowych zawiera stabilizator do paliwa; jego okres przechowywania wynosi 30 dni. NIE należy przygotowywać większej ilości mieszanki, niż można zużyć w ciągu 30 dni. Zaleca się stosowanie oleju do silników dwusuwowych zawierającego stabilizator do paliwa (<b>Emak ADDITIX 2000 - kod art. 001000972 - Rys. 21</b>).</p> <p><b>UZUPEŁNIANIE PALIWA (Rys. 23)</b> Potrząsnąć zbiornikiem z mieszanką przed rozpoczęciem uzupełniania paliwa (Rys. 22).</p>

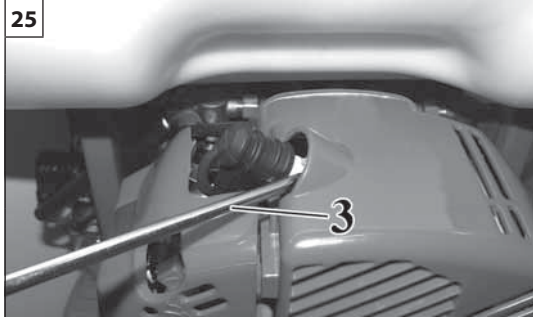
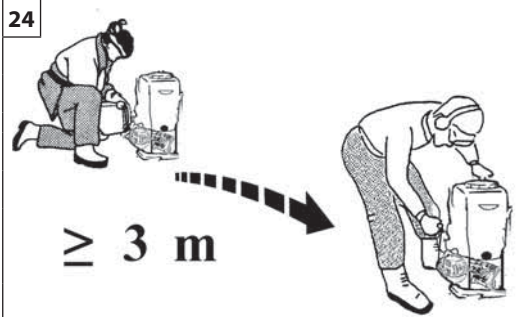

Português	Ελληνικά	Türkçe
<p align="center"><b>PARA DAR PARTIDA</b></p>	<p align="center"><b>EKKINHSH</b></p>	<p align="center"><b>ÇALIŞTIRMAYA GEÇİŞ</b></p>
<p><b>⚠ ATENÇÃO:</b> observar as instruções de segurança para o manuseamento do combustível. Desligar sempre o motor antes de realizar o reabastecimento. Nunca adicionar combustível a uma máquina com o motor a funcionar ou quente. Afastar-se pelo menos 3 m da posição em que foi realizado o reabastecimento antes de ligar o motor (fig. 24). <b>NÃO FUMAR!</b></p> <ol style="list-style-type: none"> <li>1. Limpar a superfície em redor do bujão do combustível para evitar contaminações.</li> <li>2. Desapertar lentamente o bujão do combustível.</li> <li>3. Deitar a mistura do combustível no depósito com cuidado. Evitar derrames.</li> <li>4. Antes de voltar a colocar o bujão do combustível, limpar e verificar a junta.</li> <li>5. Volte a colocar imediatamente o bujão do combustível apertando-o manualmente. Remover eventuais derrames de combustível.</li> </ol> <p><b>NOTA:</b> é normal que um motor novo emita fumo durante e depois da primeira utilização.</p> <p><b>⚠ ATENÇÃO:</b> verificar se existem perdas de combustível e, se existirem, eliminá-las antes da utilização. Se necessário, contactar o serviço de assistência do seu revendedor.</p> <p><b>Motor encharcado</b></p> <ul style="list-style-type: none"> <li>- Coloque o interruptor on/off na posição <b>STOP</b>.</li> <li>- Engate uma ferramenta adequada na carcaça da vela de ignição (3, Fig. 25).</li> <li>- Force a carcaça da vela de ignição para levantar.</li> <li>- Desaperte e seque a vela de ignição.</li> <li>- Abra completamente o acelerador.</li> <li>- Puxe o cordão de arranque várias vezes para esvaziar a câmara de combustão.</li> <li>- Volte a montar a vela de ignição e ligue a carcaça da vela de ignição, pressione <b>firmemente</b> para baixo – volte a montar as outras peças.</li> <li>- Coloque o interruptor on/off na posição I, a posição de arranque.</li> <li>- Coloque a alavanca de arranque na posição OPEN – mesmo com o motor frio.</li> <li>- De seguida, ligue o motor.</li> </ul>	<p><b>⚠ ΠΡΟΣΟΧΗ:</b> Τηρείτε τις οδηγίες ασφαλείας για το χειρισμό του καυσίμου. Σβήνετε πάντα τον κινητήρα πριν από τον ανεφοδιασμό. Μην προσθέτετε ποτέ καύσιμο στο μηχάνημα όταν ο κινητήρας λειτουργεί ή είναι ζεστός. Πριν βάλετε μπροστά τον κινητήρα, απομακρυνθείτε τουλάχιστον 3 m από το σημείο όπου πραγματοποιήθηκε ο ανεφοδιασμός (εικ. 24). <b>ΜΗΝ ΚΑΠΝΙΖΕΤΕ!</b></p> <ol style="list-style-type: none"> <li>1. Καθαρίστε την επιφάνεια γύρω από την τάπα καυσίμου, για να αποφευχθεί τυχόν ρύπανση.</li> <li>2. Χαλαρώστε αργά την τάπα καυσίμου.</li> <li>3. Προσθέστε προσεκτικά το μείγμα καυσίμου στο ρεζερβουάρ. Μην χύνετε το καύσιμο.</li> <li>4. Πριν τοποθετήσετε ξανά την τάπα καυσίμου, καθαρίστε και ελέγξτε το λάστιχο.</li> <li>5. Τοποθετήστε αμέσως την τάπα καυσίμου σφίγγοντάς την με το χέρι. Καθαρίστε τυχόν καύσιμο που έχει χυθεί.</li> </ol> <p><b>ΣΗΜΕΙΩΣΗ:</b> Είναι φυσιολογικό ένας καινούριος κινητήρας να εκπέμπει καπνό κατά τη διάρκεια, καθώς και μετά την πρώτη χρήση.</p> <p><b>⚠ ΠΡΟΣΟΧΗ:</b> Ελέγξτε εάν έχει χυθεί καύσιμο και καθαρίστε τυχόν διαρροές πριν από τη χρήση. Εάν απαιτείται, επικοινωνήστε με το τμήμα τεχνικής υποστήριξης του προμηθευτή σας.</p> <p><b>Ο κινητήρας είναι μπουκωμένος.</b></p> <ul style="list-style-type: none"> <li>- Θέστε το διακόπτη on/off στη θέση <b>STOP</b>.</li> <li>- Χρησιμοποιήστε ένα κατάλληλο εργαλείο στην πίπα του μπουζί (3, Εικ. 25).</li> <li>- Αφαιρέστε την πίπα του μπουζί.</li> <li>- Ξεβιδώστε και στεγνώστε το μπουζί.</li> <li>- Ανοίξτε τέρμα το γκάζι.</li> <li>- Τραβήξτε το σκοινί εκκίνησης αρκετές φορές για να καθαρίσει ο θάλαμος καύσης.</li> <li>- Επανατοποθετήστε το μπουζί και συνδέστε την πίπα, πιέστε τη κάτω <b>γερά</b> – επανασυναρμολογήστε τα άλλα εξαρτήματα.</li> <li>- Θέστε το διακόπτη on/off στη θέση I, εκκίνησης.</li> <li>- Θέστε το μοχλό τσοκ κινητήρα στην ΑΝΟΙΚΤΗ (OPEN) θέση – ακόμη και εάν ο κινητήρας είναι κρύος.</li> <li>- Τώρα εκκινήστε τον κινητήρα.</li> </ul>	<p><b>⚠ DİKKAT:</b> yakıt karıştırma ile ilgili talimatlara uyunuz. Yakıt doldurmadan önce motoru daima kapatınız. Motoru çalışır veya sıcak haldeki arabaya asla yakıt koymayınız. Yakıt doldurma işleminden sonra motoru çalıştırmadan önce bulunduğunuz konumdan en az 3 m uzaklaşınız (şekil 24). <b>SİGARA İÇMEYİNİZ!</b></p> <ol style="list-style-type: none"> <li>1. Kirlenmesini önlemek için yakıt kapağının etrafını temizleyiniz.</li> <li>2. Yakıt kapağını yavaşça gevşetiniz.</li> <li>3. Yakıt karışımını dikkatli bir şekilde tanka doldurunuz. Etrafa dökülmesini önleyiniz.</li> <li>4. Yakıt kapağını yerine yerleştirmeden önce, contayı temizleyiniz ve kontrol ediniz.</li> <li>5. Yakıt kapağını derhal yerine yerleştirerek elinizle sıkılayınız. Dökülen yakıtı temizleyiniz.</li> </ol> <p><b>NOT:</b> yeni bir motorun ilk kullanımında veya sonrasında duman çıkarması normaldir.</p> <p><b>⚠ DİKKAT:</b> Yakıt kaçağı olup olmadığını kontrol ediniz, varsa kullanmadan önce temizleyiniz. Gerekliği takdirde, teknik servise veya satıcınıza danışınız.</p> <p><b>Yakıt taşırmış motor</b></p> <ul style="list-style-type: none"> <li>- On/off (açma/kapama) sivicini <b>STOP (DURDURMA)</b> durumuna getiriniz.</li> <li>- Buji botuna uygun bir alet geçiriniz (3, Şekil 25).</li> <li>- Buji botunu kaldırınız.</li> <li>- Bujiyi açınız ve kurutunuz.</li> <li>- Gazı tam açınız.</li> <li>- Yanma odasını temizlemek için çalıştırma ipini bir kaç kez çekiniz.</li> <li>- Bujiyi tekrar yerleştiriniz ve buji botunu <b>yavaşça</b> bastırarak takınız – diğer parçaları tekrar monte ediniz.</li> <li>- On/off sivicini I, çalıştırma pozisyonuna getiriniz.</li> <li>- Takoz kolunu OPEN pozisyonuna getiriniz – motor soğuk olsa bile.</li> </ul>

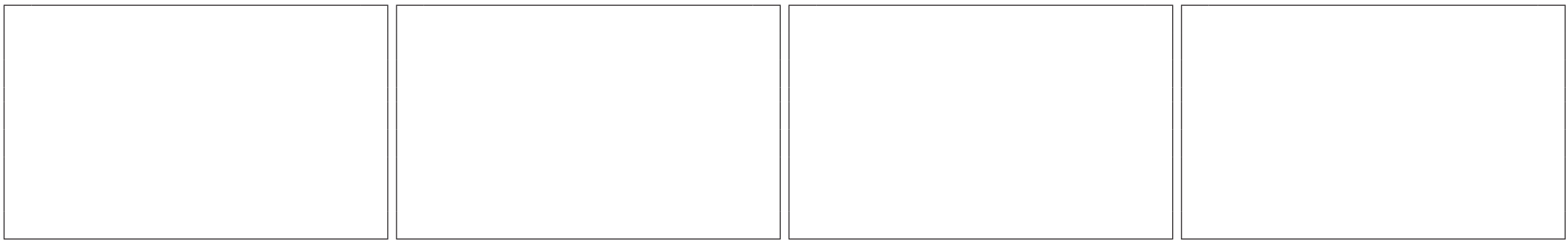

Română	Русский	Polski
<b>PORNIREA</b>	<b>ВКЛЮЧЕНИЕ</b>	<b>URUCHAMIANIE</b>
<p><b>⚠ ATENȚIE:</b> respectați instrucțiunile de siguranță referitoare la mărirea carburantului. Opiți întotdeauna motorul înainte de a alimenta. Nu adăugați niciodată carburant într-un aparat care are motorul în funcțiune sau cald. Deplasați-vă la cel puțin 3 m față de locul în care s-a efectuat alimentarea, înainte de a porni motorul (fig. 24). <b>NU FUMAȚI!</b></p> <ol style="list-style-type: none"><li>1. Curățați suprafața din jurul bușonului de carburant, pentru a evita contaminarea.</li><li>2. Desfaceți încet bușonul de carburant.</li><li>3. Turnați cu atenție amestecul de carburant în rezervor. Evitați să vărsați pe dinafară.</li><li>4. Înainte de a pune la loc bușonul de carburant, curățați și controlați garnitura.</li><li>5. Puneți imediat la loc bușonul de carburant, strângându-l cu mâna. Ștergeți eventualul carburant revărsat.</li></ol> <p><b>NOTĂ:</b> este normal ca un motor nou să emită fum în timpul primei utilizări și după aceea.</p> <p><b>⚠ ATENȚIE:</b> controlați să nu existe pierderi de carburant și, dacă există, eliminați-le înainte de utilizare. Dacă este necesar, contactați serviciul de asistență al dealerului dv.</p> <p><b>Motor încalcat</b></p> <ul style="list-style-type: none"><li>- Poziționați întrerupătorul de masă pe <b>STOP</b>.</li><li>- Aplicați un instrument adecvat pe căpăcelul bujiei (<b>3, Fig. 25</b>).</li><li>- Ridicați căpăcelul bujiei.</li><li>- Deșurubați și uscați bujia.</li><li>- Deschideți complet robinetul.</li><li>- Trageți de șnurul de pornire de câteva ori, pentru a goli camera de ardere.</li><li>- Puneți la loc bujia și aplicați căpăcelul, apăsându-l <b>cu fermitate</b>.</li><li>- Puneți întrerupătorul de funcționare pe I, poziția de pornire.</li><li>- Aduceți maneta de șoc pe poziția OPEN, chiar dacă motorul e rece.</li><li>- Porniți motorul.</li></ul>	<p><b>⚠ ВНИМАНИЕ!</b> При обращении с топливом соблюдайте установленные правила техники безопасности. Перед заправкой выключайте двигатель. Никогда не выполняйте заправку бака машины при еще горячем или работающем двигателе. Перед тем как запускать двигатель, отойдите не менее, чем на 3 м от места выполнения заправки (Рис.24). <b>НЕ КУРИТЕ!</b></p> <ol style="list-style-type: none"><li>1. Во избежание засорений прочистите поверхность вокруг заливочной горловины.</li><li>2. Медленно отвинтите крышку заливочной горловины.</li><li>3. Осторожно залейте в бак бензино-масляную смесь. Не допускайте проливания топлива.</li><li>4. Перед тем как установить на место крышку заливочной горловины, прочистите прокладку и проверьте ее состояние.</li><li>5. Сразу же после заправки установите на место крышку заливочной горловины и закрутите ее вручную. В случае пролива топлива вытрите его.</li></ol> <p><b>ПРИМЕЧАНИЕ:</b> испускание дыма новым двигателем при его первом использовании и после него является нормальным явлением.</p> <p><b>⚠ ВНИМАНИЕ!</b> Проверяйте, нет ли утечек топлива из машины, и в случае обнаружения таковых устраняйте их перед тем, как приступать к работе. При необходимости обращайтесь в авторизованный сервисный центр.</p> <p><b>Двигатель залит топливом</b></p> <ul style="list-style-type: none"><li>- Установите переключатель в положение <b>СТОП (STOP)</b>.</li><li>- Подденьте подходящий инструмент под колпак свечи зажигания (<b>3, Рис. 25</b>).</li><li>- Снимите колпак свечи.</li><li>- Отвинтите и снимите свечу зажигания.</li><li>- Широко откройте дроссельную заслонку.</li><li>- Несколько раз дерните за шнур стартера, чтобы очистить камеру сгорания.</li><li>- Установите на место свечу зажигания, установите колпак и сильно нажмите на него – затем установите на место остальные детали.</li><li>- Установите выключатель в I - положение пуска.</li><li>- Установите рычаг воздушной заслонки в положение "Открыто" (OPEN), даже если двигатель еще не прогрет.</li><li>- Теперь запустите двигатель.</li></ul>	<p><b>⚠ UWAGA:</b> przestrzegać instrukcji bezpieczeństwa dotyczących obchodzenia się z paliwem. Wyłączyć silnik przed rozpoczęciem uzupełniania paliwa. Nigdy nie dolewać paliwa do urządzenia z uruchomionym bądź gorącym silnikiem. Odsunąć się na odległość przynajmniej 3 m od miejsca, w którym przeprowadzono uzupełnianie paliwa przed uruchomieniem silnika (rys. 24). <b>NIE PALIĆ TYTONIU!</b></p> <ol style="list-style-type: none"><li>1. Wyczyścić powierzchnię dookoła korka wlewu paliwa, aby uniknąć przedostawania się zanieczyszczeń.</li><li>2. Powoli odkręcić korek wlewu paliwa.</li><li>3. Ostrożnie wlać mieszankę paliwa do zbiornika. Unikać rozlewania paliwa.</li><li>4. Przed ponownym założeniem korka wlewu paliwa, wyczyścić i sprawdzić stan uszczelki.</li><li>5. Natychmiast ponownie założyć korek wlewu paliwa, dokręcając go ręcznie. Usunąć ewentualne rozlane paliwo.</li></ol> <p><b>UWAGA:</b> jest zjawiskiem normalnym, że nowy silnik wytwarza dym podczas i po pierwszym użyciu.</p> <p><b>⚠ UWAGA:</b> upewnić się, że nie ma wycieków paliwa, a jeśli do nich doszło, usunąć je przed rozpoczęciem użytkowania. Jeśli pojawi się taka potrzeba, należy skontaktować się z lokalnym dystrybutorem urządzeń.</p> <p><b>Silnik jest zalany</b></p> <ul style="list-style-type: none"><li>- Ustawić przełącznik wł./wył w pozycji <b>ZATRZYMANIA (STOP)</b>.</li><li>- Zaczepić odpowiednie narzędzie o fajkę świecy zapłonowej (<b>3, rys. 25</b>).</li><li>- Podważyć i wyjąć fajkę ze świecy zapłonowej.</li><li>- Odkręcić i osuszyć świecę zapłonową.</li><li>- Szeroko otworzyć przepustnicę.</li><li>- Kilka razy pociągnąć linkę rozrusznika w celu opróżnienia komory spalania.</li><li>- Ponownie zamocować świecę zapłonową i podłączyć fajkę, naciskając ją <b>mocno</b> w dół. Zamontować pozostałe elementy.</li><li>- Ustawić przełącznik wł./wył. w pozycji uruchamiania.</li><li>- Ustawić dźwignię ssania w pozycji <b>OTWARCIA (OPEN)</b> — nawet jeśli silnik jest zimny.</li><li>- Uruchomić silnik.</li></ul>

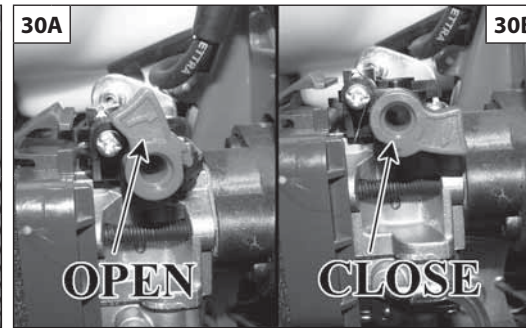
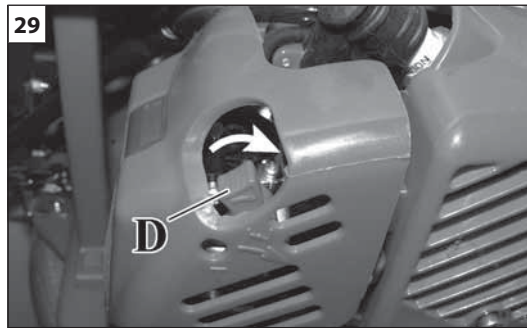
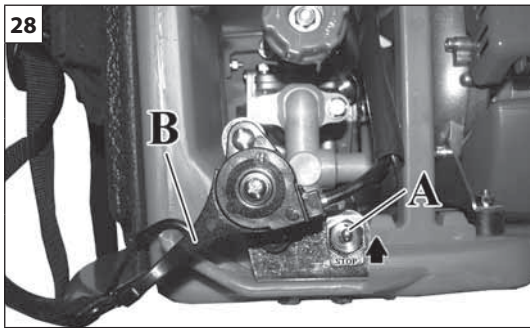

Português	Ελληνικά	Türkçe
<p align="center"><b>PARA DAR PARTIDA</b></p>	<p align="center"><b>ΕΚΚΙΝΗΣΗ</b></p>	<p align="center"><b>ÇALIŞTIRMAYA GEÇİŞ</b></p>
<p><b>ARRANQUE DO MOTOR</b>            Controle que a alavanca do acelerador esteja posicionada no mínimo. Coloque o interruptor (A, Fig. 28) na posição. Ponha a alavanca de acelerador (D, Fig. 29-30B) na posição "CLOSE". Ponha a irrorador no chão, numa posição estável. Mantendo parado o irrorador (Fig. 31), puxar energicamente a corda de arranque algumas vezes até obter o arranque. <b>Atender alguns segundos</b> e depois accionar a alavanca do acelerador (B, Fig. 28) para desbloquear o dispositivo de semi-aceleração automática. A alavanca de starter (D, Fig. 29-30A) deve retornar na posição original "OPEN".</p> <p><b>⚠ ATENÇÃO - Utilize o dispositivo de semi-aceleração exclusivamente na fase de arranque do motor.</b></p> <p><b>⚠ ATENÇÃO - Quando o motor estiver quente não utilize o start para o seu arranque.</b></p> <p><b>AMACIAMENTO DO MOTOR</b>            O motor debita a sua potência máxima após 5÷8 horas de trabalho. Durante o período de amaciamento não deixe o motor em marcha lenta no regime máximo de rotações para não sobrecarregá-lo.</p> <p><b>⚠ ATENÇÃO! - Durante o período de amaciamento não varie a carburação para tentar aumentar a potência pois tal danifica o motor.</b></p>	<p><b>ΕΚΚΙΝΗΣΗ ΜΟΤΕΡ</b>            Βεβαιωθείτε ότι το γκάζι βρίσκεται στο ελάχιστο. Βάλτε το διακόπτη (A, Εικ. 28) στη θέση. Φεрте τον μοχλο стартер (D, Εικ. 29-30B) στην θέση "CLOSE". Ακουμπηστε τον ψεκαστήρα στο εδαφος σε μια σταθερη σταση. Κρατώντας ακίνητο τον ψεκαστήρα (Εικ. 31), τραβήξτε με δύναμη το κορδόνι εκκίνησης μερικέσ φορές έως ότου επιτευχθεί η εκκίνηση. <b>Περιμένετε μερικά δευτερόλεπτα</b> και στη συνέχεια μετακινήστε το μοχλό γκαζιού (B, Εικ. 28) για να ξεμπλοκάρει η διάταξη αυτόματης ημιεπιτάχυνσης. Ο μοχλός starter (D, Εικ. 29-30A) πρέπει να επιστρέψει στην αρχική θέση "OPEN".</p> <p><b>⚠ ΠΡΟΣΟΧΗ: Χρησιμοποιητε το εξαρτημα ημι-επιταχυνσης αποκλειστικα κατα την διαρκεια εκκίνησης του μοτερ.</b></p> <p><b>⚠ ΠΡΟΣΟΧΗ- Όταν το μοτερ είναι ήδη ζεστο, μην χρησιμοποιείτε το τσοκ για την εκκίνηση.</b></p> <p><b>ΡΟΝΤΑΡΗΣΜΑ ΚΗΝΗΤΗΡΑ</b>            Ο κινητήρας φτάνει στη μέγιστη απόδοση μετά από 5÷8 ώρες λειτουργίας. Κατά τη διάρκεια του χρόνου αυτού, μην αφήντ τον κινητήρα να λειτουργί χωρίς φορτίο μ το μέγιστο αριθμό στροφών για να αποφυγτ υπερβολικές καταπονήσις.</p> <p><b>⚠ ΠΡΟΣΟΧΗ! - Κατά τη διάρκεια του ρονταρίσματος μην αλλάζτ τη ρύθμιση του καρμπυρατέρ για να αυξηστ την ισχύ. Μπορί να προκληθούν βλάβες στον κινητήρα.</b></p>	<p><b>MOTORUN ÇALITIRILMASI</b>            Hızlandırıcı kolun minimumda konumlanmış olduğundan emin olunuz. Kontak düğmesini (A, şekil 28) "START" pozisyonuna, çalıştırma kolunun ise (D, şekil 29-30B) "CLOSE" pozisyonuna getirin. Çalı motorlu sulayıcıyı yere, sağlam bir zemine koyun. Çalışmayı başlatmak için sulayıcıyı (Şek. 31) sıkıca tutarak çalıştırma kolunu birkaç kez kuvvetlice çekin. <b>Birkaç saniye bekleyin</b> ve daha sonra otomatik yarı-hızlandırmadaki tertibatı çalıştırmak için hız kolunu (B, Şek. 28) harekete geçirin. Starter kolu (D, Şek. 29-30A) orijinal konumu "OPEN" a dönmelidir.</p> <p><b>⚠ DİKKAT! - Yarım gaz tetiğini sadece motor çalışmaya başlarken kullanın.</b></p> <p><b>⚠ DİKKAT: Motor ısındıktan sonra jigleyle çalıştırmayın.</b></p> <p><b>MOTOR RODAJI</b>            Motor, 5÷8 saatlik çalışmadan sonra maksimum gücüne erişir. Bu rodaj periyodu süresince, aşırı yıpranmayı önlemek amacıyla motoru rölantide yani boşta iken maksimum hızda çalıştırmayınız.</p> <p><b>⚠ DİKKAT! - Bu rodaj periyodu süresince, öngörülen güç artışını elde etmek için yakıt tipini değiştirmeyin; motor hasar görebilir.</b></p>



- P** - Localização de comando start
- GR** - Τοποθεσία τοοκ
- TR** - Yer jigle
- RO** - Starter Locație
- RUS-UK** - Рычаг место
- PL** - Dźwignia ssania lokalizacja

Română

## PORNIREA

### PORNIREA MOTORULUI

Asigurați-vă că maneta acceleratorului este poziționată la minim. Puneți întrerupătorul (A, Fig. 28) pe poziție. Aduceți maneta starter (D, Fig. 29-30B) în poziția "CLOSE" (Închis). Sprijiniți pulverizatorul cu motor pe sol, într-o poziție stabilă. Ținând bine pulverizatorul cu motor (Fig. 31), trageți energic de șnurul de pornire de câteva ori, până când are loc pornirea. **Așteptați câteva secunde** și apoi acționați maneta acceleratorului (B, Fig. 28) pentru a debloca dispozitivul de semi-accelerație automată. Maneta starter (D, Fig. 29-30A) trebuie să revină în poziția inițială "OPEN" (Deschis).

**⚠ ATENȚIE – Folosiți dispozitivul de semi-accelerație numai în faza de pornire a motorului.**

**⚠ ATENȚIE - Când motorul este deja cald, nu folosiți starterul pentru pornire.**

### RODAJUL MOTORULUI

Motorul ajunge la puterea sa maximă după 5÷8 ore de lucru. În timpul acestei perioade de rodaj, nu lăsați motorul să funcționeze în gol la turația maximă, pentru a evita solicitările excesive.

**⚠ ATENȚIE! - În timpul rodajului, nu modificați carburația pentru a obține o așa-zisă creștere a puterii; motorul se poate deteriora.**

Русский

## ВКЛЮЧЕНИЕ

### ЗАПУСК ДВИГАТЕЛЯ

Убедитесь в том, что ручка акселератора находится в положении холостого хода. Установите переключатель (A, Рис. 28) в положение. Установите рычаг стартера (D, рис. 29-30B) в положение "CLOSE". Поставьте распылитель на землю в устойчивое положение. Плотнo придерживая распылитель (Рис. 31), несколько раз сильно потяните за стартовый шнур так, чтобы запустился двигатель. **Подождите несколько секунд** и затем нажмите на рычаг акселератора (B, Рис. 28) для разблокировки устройства автоматического "полугаза". Ручка стартера (D, Рис. 29-30A) должна вернуться в первоначальное положение "OPEN".

**⚠ ВНИМАНИЕ! Используйте устройство автоматического "полугаза" исключительно на этапе запуска двигателя.**

**⚠ ПРЕДУПРЕЖДЕНИЕ - чтобы начать работу при нагревом двигателя не рекомендуется использовать воздушную заслонку.**

### ОБКАТКА ДВИГАТЕЛЯ

Двигатель достигает своей максимальной мощности после 5÷8 часов работы. Во время этого периода обкатки не пользуйтесь пилой на максимальных оборотах двигателя во избежание чрезмерных нагрузок.

**⚠ ВНИМАНИЕ! – Во время обкатки не изменяйте карбюрацию с целью достижения большей мощности; это может привести к выходу двигателя из строя.**

Polski

## URUCHAMIANIE

### URUCHOMIENIE SILNIKA

Sprawdzić, czy dźwignia gazu jest ustawiona na pozycji minimalnej. Ustawić przełącznik (A, rys. 28) w położenie. Ustawić dźwignię rozrusznika (D, rys. 29-30B) w pozycji "CLOSE". Postawić opryskiwacz na stabilnej powierzchni Trzymając opryskiwacz nieruchomo (rys. 31), pociągnąć energicznie kilka razy linkę rozruchową aż do uzyskania rozruchu. **Odczekać kilka sekund**, po czym uruchomić dźwignię gazu (B, rys. 28), aby odblokować automatyczną dźwignię półgazu. Dźwignia rozrusznika (D, rys. 29-30A) musi powrócić w położenie początkowe, czyli "OPEN".

**⚠ UWAGA! – Półssanie należy włączać jedynie podczas uruchamiania silnika.**

**⚠ UWAGA - Gdy silnik jest rozgrzany, nie używać rozrusznika do uruchamiania.**

### DOCIERANIE SILNIKA

Silnik osiąga swoją moc maksymalną po 5÷8 godzinach pracy. Podczas okresu docierania silnika, nie wolno operować silnikiem na maksymalnych obrotach bez pracy, aby uniknąć nadmiernych obciążeń.

**⚠ UWAGA! - Podczas docierania, nie wolno zmieniać paliwa, aby osiągnąć lepsze wyniki pracy, ponieważ można uszkodzić silnik.**

Português	Ελληνικά	Türkçe
<p align="center"><b>UTILIZAÇÃO</b></p>	<p align="center"><b>ΧΡΗΣΗ</b></p>	<p align="center"><b>KULLANIM</b></p>
<p><b>NORMAS DE UTILIZAÇÃO</b> O pulverizador desta série foi constituído para usos agrícolas. Os materiais usados resistem aos normais produtos químicos para irrigação (ou deservagem) agrícola utilizados à data de construção. Não são permitidos usos diferentes e o fabricante não se responsabiliza por eventuais danos resultantes de químicos agressivos, densos ou que tendem a colar. É ABSOLUTAMENTE PROIBIDA A UTILIZAÇÃO POR PESSOAS COM MENOS DE 18 ANOS DE IDADE. O presente manual é válido para os pulverizadores que sejam utilizados para tratamentos fitossanitários em pomares e vinhas, em linhas de vários géneros ou tipos e em estufas. Planifique atentamente o seu trabalho. Não comece a trabalhar enquanto não tiver definido claramente a zona de trabalho.</p> <p><b>⚠ ATENÇÃO - Verifique constantemente a zona em que está a trabalhar: não dirigir o jacto para pessoas ou animais. Desligue imediatamente o jacto se alguém se aproximar.</b></p> <p><b>PRECAUÇÕES PARA A ZONA DE TRABALHO</b></p> <ul style="list-style-type: none"> <li>- Não trabalhar junto a fios eléctricos ou edifícios.</li> <li>- Trabalhe apenas quando a visibilidade e a luz são suficientes para ver claramente.</li> <li>- Não caminhar para trás.</li> <li>- Desligue o motor antes de pousar o pulverizador.</li> <li>- Prestar especial atenção e cuidado, quando se usam as protecções, porque estes equipamentos podem limitar a capacidade de ouvir os sons que indicam os riscos (chamamentos, sinais, avisos, etc.)</li> <li>- Seja extremamente cauteloso quando trabalhar em inclinações ou terrenos irregulares.</li> </ul> <p><b>USOS PROIBIDOS</b> São absolutamente proibidas utilizações com os seguintes produtos:</p> <ul style="list-style-type: none"> <li>- tintas de qualquer tipo</li> <li>- Solventes ou diluentes para tintas de qualquer tipo</li> <li>- Combustíveis ou lubrificantes de qualquer tipo</li> <li>- GPL ou gases de qualquer tipo</li> <li>- Líquidos inflamáveis de qualquer tipo</li> <li>- Líquidos alimentares, quer animais quer humanos</li> <li>- Líquidos contendo grânulos ou sólidos consistentes</li> <li>- Misturas de vários produtos químicos não compatíveis entre si</li> <li>- Adubos líquidos pretos ou em suspensão com grumos e/</li> </ul>	<p><b>ΚΑΝΟΝΕΣ ΧΡΗΣΗΣ</b> Ο εκτοξευτής της σειράς αυτής έχει κατασκευαστεί για γεωργική χρήση. Τα υλικά που χρησιμοποιούνται είναι ανθεκτικά στα συνήθη χημικά προϊόντα για γεωργικό ψεκασμό (ή ζιζανιοκτονία) που χρησιμοποιούνται κατά την ημερομηνία κατασκευής. Διαφορετικές χρήσεις απαγορεύονται και ο κατασκευαστής δεν φέρει ευθύνη για βλάβες από διαβρωτικά, πυκνά ή προσκολλούμενα χημικά προϊόντα. ΑΠΑΓΟΡΕΥΕΤΑΙ ΑΥΣΤΗΡΑ Η ΧΡΗΣΗ ΑΠΟ ΑΤΟΜΑ ΚΑΤΩ ΤΩΝ 18 ΕΤΩΝ. Το παρόν εγχειρίδιο ισχύει για εκτοξευτές που χρησιμοποιούνται για φυτοϋγειονομική επεξεργασία σε σπαρώνες και αμπελώνες, σε γραμμικές καλλιέργειες διαφόρων ειδών ή τύπων και σε θερμοκήπια. Προγραμματίστε προσεκτικά την εργασία σας. Μην ξεκινήσετε εάν δεν έχετε ήδη καθορίσει με σαφήνεια τη ζώνη εργασίας.</p> <p><b>⚠ ΠΡΟΣΟΧΗ - Ελέγχετε συνεχώς το χώρο εργασίας: μην κατευθύνετε τη δέσμη προς άτομα ή ζώα. Απενεργοποιείτε αμέσως τη δέσμη ψεκασμού όταν πλησιάζει κάποιο άτομο.</b></p> <p><b>ΠΡΟΦΥΛΑΞΕΙΣ ΓΙΑ ΤΟ ΧΩΡΟ ΕΡΓΑΣΙΑΣ</b></p> <ul style="list-style-type: none"> <li>- Μην εκτελείτε εργασίες κοντά σε ηλεκτρικά καλώδια ή κτήρια.</li> <li>- Πρέπει να εργάζεστε μόνο όταν οι συνθήκες ορατότητας και φωτισμού είναι ικανοποιητικές.</li> <li>- Μην περπατάτε προς τα πίσω.</li> <li>- Σβήνετε τον κινητήρα πριν τοποθετήσετε τον εκτοξευτή στο έδαφος.</li> <li>- Απαιτείται ιδιαίτερη προσοχή όταν χρησιμοποιούνται μέσα προστασίας, καθώς ενδέχεται να περιορίσουν την ικανότητα αντίληψης ήχων που υποδεικνύουν κίνδυνο (εντολές, σήματα, προειδοποιήσεις, κλπ.)</li> <li>- Πρέπει να είστε εξαιρετικά προσεκτικοί όταν εκτελείτε εργασίες σε επικλινή ή ανώμαλα εδάφη.</li> </ul> <p><b>ΑΠΑΓΟΡΕΥΜΕΝΕΣ ΧΡΗΣΕΙΣ</b> Απαγορεύονται αυστηρά χρήσεις με τα ακόλουθα προϊόντα:</p> <ul style="list-style-type: none"> <li>- Βερνίκια παντός είδους και τύπου</li> <li>- Διαλύτες ή αραιωτικά για βερνίκια παντός είδους και τύπου</li> <li>- Καύσιμα ή λιπαντικά παντός είδους και τύπου</li> <li>- Υγραέριο ή αέρια παντός είδους και τύπου</li> <li>- Ευφλεκτα υγρά παντός είδους και τύπου</li> <li>- Πόσιμα υγρά για ζώα ή ανθρώπους</li> <li>- Υγρά που περιέχουν κόκκους ή στερεά μεγάλων διαστάσεων</li> <li>- Μίγματα διαφόρων ασύμβατων μεταξύ τους χημικών προϊόντων</li> <li>- Υγρά λιπάσματα αποβλήτων ή σε διάλυμα με κόκκους</li> </ul>	<p><b>KULLANMA ÖNLEMLERİ</b> Bu serideki püskürtme makineleri tarım alanında kullanılmak içindir. Temin edilen malzemeler, zirai amaçlı serpme (ottan arındırma) işlemlerinde kullanılmak üzere kimyasal ürünlere karşı dayanıklı bir şekilde tasarlanmıştır. Diğer çeşitli amaçlar için kullanımına izin verilmez ve yoğun veya yapışkanlık özelliği gösteren agresif kimyasal ürünler için kullanımı uygun değildir. <b>18 YAŞINDAN KÜÇÜKLERİN KULLANMASI KESİNLİKLE YASAKTIR.</b> Bu kılavuz meyve bahçelerinde, bağlarda ve ağaçlı alanlarda ve seralarda fitosaniter ürünlerin uygulanmasında kullanılan püskürtme makineleri için geçerlidir. Çalışmanızı dikkatlice planlayınız. Çalışma alanını net bir şekilde tanımlamadan çalışmaya başlamayınız.</p> <p><b>⚠ UYARI – Çalıştığınız alanı devamlı olarak kontrol ediniz: jeti insanlara veya hayvanlara doğru tutmayınız. Birisi yaklaştığında püskürtmeyi hemen durdurun.</b></p> <p><b>ÇALIŞMA ALANI İÇİN TEDBİRLER</b></p> <ul style="list-style-type: none"> <li>- Elektrik kablolarının veya binaların yakınında çalışmayınız.</li> <li>- Sadece görüş mesafesi ve ışık yeterli iken çalışınız.</li> <li>- Geri geri yürümeyiniz.</li> <li>- Püskürtme makinesini yere indirmeden önce motoru durdurun.</li> <li>- Koruyucuları giydiğinizde özellikle dikkat ediniz ve tetikte olunuz çünkü bu gibi teçhizatlar tehlike işareti veren sesleri (çağrılar, sinyaller, uyarılar, vb.) duymanızı engelleyebilir</li> <li>- Ejimli veya engebeli arazi üzerinde çalışırken çok dikkatli olunuz.</li> </ul> <p><b>KULLANIMIN YASAK OLDUĞU HALLER</b> Aşağıdaki ürünlerle birlikte kullanılması kesinlikle yasaktır:</p> <ul style="list-style-type: none"> <li>- Herhangi bir çeşit veya türden vernik/vila</li> <li>- Herhangi bir çeşit veya türden verniğin çözücü veya seyrelticileri</li> <li>- Herhangi bir çeşit veya türden yağ veya yakıt</li> <li>- Herhangi bir çeşit veya türden LPG veya gaz</li> <li>- Herhangi bir çeşit veya türden yanıcı sıvı</li> <li>- Gerek insan gerekse hayvan gıda sıvıları</li> <li>- Partiküller veya katı madde içerikli sıvılar</li> <li>- Uyumlu olmayan kimyasal ürün karışımları</li> <li>- Koyu sıvılar veya daha yoğun madde veya partiküllerle süspansiyon halindeki sıvılar</li> <li>- Sıcaklığı 40°C değerinin üstündeki sıvılar</li> <li>- Makinenin kullanım amaçları içerisinde dahil olmayan</li> </ul>

Română	Русский	Polski
<p align="center"><b>UTILIZAREA</b></p>	<p align="center"><b>ПРАВИЛА ПОЛЬЗОВАНИЯ</b></p>	<p align="center"><b>UŻYTKOWANIE</b></p>
<p><b>REGULI DE UTILIZARE</b>  Pulverizatorul din această serie este destinat utilizării în agricultură. Materialele folosite rezistă la produsele chimice normale pentru stropirea culturilor agricole (sau erbicide) utilizate la data construirii sale.  Nu sunt permise utilizări diferite și nu răspundem de eventualele daune cauzate de produse chimice agresive, vâscoase sau care au tendința de a se lipi.  <b>ESTE STRICT INTERZISĂ UTILIZAREA APARATULUI DE CĂTRE PERSOANE CU VÂRSTA SUB 18 ANI.</b>  Acest manual este valabil pentru pulverizatoarele care sunt utilizate pentru tratamentele fitosanitare în livezi și vii, pentru rândurile de arbori de orice gen sau tip și în sere.  Planificați-vă cu grijă lucrul. Nu începeți să lucrați până când nu ați definit clar zona de lucru.</p> <p><b>⚠ ATENȚIE - Verificați permanent zona în care lucrați: nu îndreptați jetul spre persoane sau animale. Opriți imediat jetul, dacă se apropie cineva.</b></p> <p><b>MĂSURI DE PRECAUȚIE PENTRU ZONA DE LUCRU</b></p> <ul style="list-style-type: none"> <li>- Nu lucrați în apropierea cablurilor electrice sau a clădirilor.</li> <li>- Lucrați numai când vizibilitatea și lumina sunt suficiente pentru a vedea bine.</li> <li>- Nu mergeți cu spatele.</li> <li>- Opriți motorul înainte de a pune jos pulverizatorul.</li> <li>- Fiți extrem de atenți și de vigilenți atunci când purtați căști de protecție, deoarece aceste dispozitive pot limita capacitatea de a auzi sunetele care indică riscuri (invitații, semnale, avertismente etc.)</li> <li>- Fiți extrem de precauți când lucrați pe pante sau pe terenuri denivelate.</li> </ul> <p><b>UTILIZĂRI INTERZISE</b>  Sunt strict interzise utilizările cu următoarele produse:</p> <ul style="list-style-type: none"> <li>- Vopseluri de orice tip</li> <li>- Solvenți sau diluanți pentru vopseluri de orice tip</li> <li>- Combustibili sau lubrifianți de orice tip</li> <li>- GPL sau gaze de orice tip</li> <li>- Lichide inflamabile de orice tip</li> <li>- Lichide alimentare, atât pentru animale, cât și pentru oameni</li> <li>- Lichide care conțin granule sau particule solide consistente</li> <li>- Amestecuri de mai multe produse chimice incompatibile între ele</li> <li>- Îngrășăminte sub formă lichidă, negre sau în suspensie, cu cocoloașe și/sau deosebit de dense</li> <li>- Lichide cu temperaturi mai mari de 40°C</li> <li>- Toate produsele care nu sunt prevăzute pentru utilizarea</li> </ul>	<p><b>ПРАВИЛА ПРИМЕНЕНИЯ</b>  Распылители данной серии предназначены для использования в сельскохозяйственных целях. Он изготовлен из материалов, устойчивых к воздействию химических продуктов, обычно применяемых в сельском хозяйстве для уничтожения вредителей и сорняков и имеющихся в продаже на момент изготовления.  Использование в других целях не разрешается; изготовитель не отвечает за ущерб, могущий быть вызванным применением агрессивных, густых или слипающихся химических продуктов.  <b>КАТЕГОРИЧЕСКИ ЗАПРЕЩАЕТСЯ ЭКСПЛУАТАЦИЯ МАШИНЫ ЛИЦАМИ, НЕ ДОСТИГШИМИ 18 ЛЕТ.</b>  Настоящее руководство действительно для распылителей, используемых для фитосанитарной обработки садов и виноградников, различных посадок, а также в теплицах.  Тщательно планируйте свою работу. Не начинайте работу до тех пор, пока четко не определите для себя границы рабочей зоны.</p> <p><b>⚠ ВНИМАНИЕ! – Постоянно следите за обрабатываемым участком: не направляйте струю на людей или животных. При приближении человека или животного немедленно останавливайте распыление.</b></p> <p><b>МЕРЫ ПРЕДОСТОРОЖНОСТИ В ОТНОШЕНИИ РАБОЧЕЙ ЗОНЫ</b></p> <ul style="list-style-type: none"> <li>- Не работайте вблизи зданий и электрических проводов.</li> <li>- Работайте только в условиях хорошей видимости и освещения.</li> <li>- При использовании машины не поворачивайтесь назад.</li> <li>- Выключайте двигатель перед тем, как опускать распылитель на землю.</li> <li>- Будьте особо внимательны при использовании средств индивидуальной защиты, т.к. такие средства могут ограничивать вашу способность слышать предупреждающие звуковые сигналы (крики, гудки и т.д.)</li> <li>- Будьте максимально осторожны при работе на наклонных или неровных участках.</li> </ul> <p><b>ПРОДУКТЫ, ЗАПРЕЩЕННЫЕ К ПРИМЕНЕНИЮ</b>  Категорически запрещается использование следующих продуктов:</p> <ul style="list-style-type: none"> <li>- красок любого типа</li> <li>- Растворителей (в том числе для краски) любого типа</li> <li>- Горюче-смазочных материалов любого типа</li> <li>- Сжиженного нефтяного газа или любой другого газа любого типа</li> <li>- Горючих жидкостей любого типа</li> <li>- Жидкостей, предназначенных для питания людей или животных</li> </ul>	<p><b>ZASADY UŻYTKOWANIA</b>  Opryskiwacz należący do tej serii przeznaczony jest do zastosowań rolniczych. Użyte materiały są odporne na działanie zwykłych środków chemicznych służących do zastosowań rolniczych (lub odchwaszczania), jakie są stosowane w momencie wyprodukowania niniejszego urządzenia.  Niedopuszczalne jest stosowanie do innych celów. Producent nie będzie odpowiadać za żadne szkody spowodowane przez agresywne, zagęszczone środki chemiczne.  <b>BEZWZGLĘDNIIE ZABRANIA SIĘ EKSPLOATACJI URZĄDZENIA PRZEZ OSOBY PONIŻEJ 18 ROKU ŻYCIA.</b>  Niniejsza instrukcja obsługi obejmuje opryskiwacze przeznaczone do zastosowań fitosanitarnych w sadach owocowych i winnicach, w uprawach rządowych dowolnego typu oraz w szklarniach.  Szczegółowo zaplanować pracę jaką chce się wykonać. Nie rozpoczynać pracy przed uprzednim jasnym określeniem obszaru robót.</p> <p><b>⚠ UWAGA - Stale kontrolować przestrzeń, na której się pracuje: nigdy nie kierować strumienia w stronę osób lub zwierząt. Jeśli ktoś się zbliża, należy natychmiast zatrzymać strumień.</b></p> <p><b>ŚRODKI OSTROŻNOŚCI W STREFIE ROBOCZEJ</b></p> <ul style="list-style-type: none"> <li>- Nie pracować w pobliżu przewodów elektrycznych lub budynków.</li> <li>- Pracować tylko wtedy gdy widoczność i oświetlenie są wystarczające, aby dobrze widzieć.</li> <li>- Nie chodzić tyłem.</li> <li>- Wyłączyć silnik przed złożeniem opryskiwacza.</li> <li>- Zachować szczególną uwagę i stan gotowości, gdy korzysta się z osłon, ponieważ takie środki mogą ograniczyć zdolność słyszenia dźwięków informujących o niebezpieczeństwie (sygnałów, ostrzeżeń, itp.)</li> <li>- Bądźcie niezwykle ostrożni podczas pracy na terenach nachylonych lub nierównych.</li> </ul> <p><b>NIEDOZWOLONE UŻYCIE</b>  Bezwzględnie zakazuje się pracy z zastosowaniem następujących produktów:</p> <ul style="list-style-type: none"> <li>- lakiery wszelkiego typu i rodzaju</li> <li>- rozpuszczalniki do lakierów wszelkiego typu i rodzaju</li> <li>- materiały łatwopalne lub paliwa wszelkiego typu i rodzaju</li> <li>- LPG lub gazy wszelkiego typu i rodzaju</li> <li>- płyny łatwopalne wszelkiego typu i rodzaju</li> <li>- płyny spożywcze, tak dla zwierząt jak i dla ludzi</li> <li>- płyny zawierających granulki lub cząstki stałe</li> </ul>

Português	Ελληνικά	Türkçe
<p align="center"><b>UTILIZAÇÃO</b></p>	<p align="center"><b>ΧΡΗΣΗ</b></p>	<p align="center"><b>KULLANIM</b></p>
<p>ou particularmente densos</p> <ul style="list-style-type: none"> <li>- Líquidos com temperaturas superiores a 40°C</li> <li>- Todos os produtos não adequados ao uso específico da máquina.</li> <li>- Não utilizar para apagar incêndios.</li> <li>- Evite usar a máquina com vento forte.</li> <li>- Siga as normas e regulamentos locais quando utilizar o jacto para pessoas, animais, automóveis ou casas.</li> <li>- Não direcione o jacto para janelas abertas ou portas.</li> <li>- Estar sempre atento à passagem de pessoas.</li> <li>- Não deixe o pulverizador a trabalhar sem vigilância.</li> <li>- Usar a velocidade mais baixa possível do motor para realizar o trabalho.</li> </ul> <p><b>REDUÇÃO DE POEIRAS</b></p> <ul style="list-style-type: none"> <li>- Nunca dirigir o jacto para os seguintes materiais: <ul style="list-style-type: none"> <li>· Sujidade de obras de construção</li> <li>· Pó de gesso</li> <li>· Pó de cimento e de betão</li> <li>· Materiais em combustão</li> <li>· Poeiras de silicatos</li> <li>· Materiais com amianto</li> <li>· Não utilize o pulverizador para molhar substâncias com muito pó.</li> </ul> </li> </ul> <p><b>UTILIZAÇÃO DE PRODUTOS QUÍMICOS</b></p> <p>Todos os produtos antiparasitários ou de deservagem podem ser prejudiciais quer para o homem quer para o meio ambiente se utilizados de forma incorrecta ou inadvertidamente. Assim, aconselha-se a utilização apenas a pessoas devidamente qualificadas e, em todo o caso, somente depois de lerem atentamente as instruções de utilização fornecidas na embalagem.</p> <p><b>NORMAS A SEGUIR PARA A UTILIZAÇÃO DE PRODUTOS QUÍMICOS</b></p> <p>Adopte as seguintes precauções para prevenir danos e acidentes:</p> <ul style="list-style-type: none"> <li>- Armazenagem atenta em locais devidamente protegidos, com acesso interdito a estranhos e a crianças.</li> <li>- Manuseie os produtos com atenção, usando luvas de borracha anti-ácido, óculos - máscaras ou capacetes de protecção, fatos realizados em tecidos hidrorrepelentes ou TIVEK, sapatos de borracha e similares.</li> <li>- Em caso de contacto com os olhos ou ingestão de produtos químicos ou mistura de produtos, consulte um</li> </ul>	<p>ή/και ιδιαίτερα πυκνά</p> <ul style="list-style-type: none"> <li>- Υγρά με θερμοκρασίες άνω των 40°C</li> <li>- Όλα τα προϊόντα που δεν προβλέπονται για τον προορισμό χρήσης του μηχανήματος.</li> <li>- Μη χρησιμοποιείτε το μηχάνημα για την κατάσβεση πυρκαγιάς.</li> <li>- Αποφεύγετε τη χρήση του μηχανήματος σε περίπτωση ισχυρού ανέμου.</li> <li>- Ακολουθείτε τους τοπικούς κανονισμούς σχετικά με τη χρήση των εκτοξευτών. Μη χρησιμοποιείτε το μηχάνημα χωρίς το πρωί ή πολύ αργά κατά τη διάρκεια της ημέρας.</li> <li>- Ελέγχετε την κατεύθυνση και την ένταση του ανέμου. Μη κατευθύνετε τη δέσμη προς άτομα, ζώα, αυτοκίνητα ή σπίτια.</li> <li>- Μη κατευθύνετε τη δέσμη ψεκασμού προς ανοιχτά παράθυρα ή πόρτες.</li> <li>- Πρέπει να είστε πάντα προσεκτικοί όταν υπάρχουν διερχόμενα άτομα.</li> <li>- Μη αφήνετε τον εκτοξευτή να λειτουργεί χωρίς επιτήρηση.</li> <li>- Χρησιμοποιείτε τη χαμηλότερη δυνατή ταχύτητα κινητήρα για την εκτέλεση της εργασίας σας.</li> </ul> <p><b>ΜΕΙΩΣΗ ΣΚΟΝΗΣ</b></p> <ul style="list-style-type: none"> <li>- Μη κατευθύνετε ποτέ τη δέσμη προς τα παρακάτω υλικά: <ul style="list-style-type: none"> <li>· Ακάθαρτα υλικά εργοταξίου</li> <li>· Γυψοκονίαμα</li> <li>· Τσιμεντοκονίαμα και σκυρόδεμα</li> <li>· Υλικά καύσης</li> <li>· Σκόνη πυριτίου</li> <li>· Υλικά με αμιάντο</li> <li>· Μη χρησιμοποιείτε τον εκτοξευτή για τη διαβροχή υλικών σε μορφή σκόνης.</li> </ul> </li> </ul> <p><b>ΧΡΗΣΗ ΧΗΜΙΚΩΝ ΠΡΟΪΟΝΤΩΝ</b></p> <p>Όλα τα αντιπαρασιτικά ή ζιζανιοκτόνα προϊόντα μπορούν να είναι επιβλαβή τόσο για τον άνθρωπο όσο και για το περιβάλλον εάν χρησιμοποιούνται με λανθασμένο ή αλόγιστο τρόπο. Συνιστάται κατά συνέπεια η χρήση μόνο από κατάλληλα εκπαιδευμένα άτομα (με ειδική άδεια) και σε κάθε περίπτωση μόνο μετά από προσεκτική ανάγνωση των οδηγιών χρήσης που αναγράφονται στη συσκευασία.</p> <p><b>ΚΑΝΟΝΕΣ ΠΟΥ ΠΡΕΠΕΙ ΝΑ ΤΗΡΟΥΝΤΑΙ ΓΙΑ ΤΗ ΧΡΗΣΗ ΧΗΜΙΚΩΝ ΠΡΟΪΟΝΤΩΝ</b></p> <p>Λαμβάνετε τα παρακάτω μέτρα για την αποφυγή ζημιών και ατυχημάτων:</p> <ul style="list-style-type: none"> <li>- Προσεκτική αποθήκευση σε κατάλληλα προστατευμένους χώρους με απαγορευμένη πρόσβαση σε τρίτους και σε παιδιά.</li> <li>- Χειρίζεστε τα προϊόντα προσεκτικά φορώντας γάντια ανθεκτικά στα οξέα, γυαλιά - μάσκες ή κράνη, φόρμες από υδροαπωθητικό ύφασμα ή TIVEK, μπότες από λάστιχο και συναφή υλικά.</li> </ul>	<p>tüm ürünler.</p> <ul style="list-style-type: none"> <li>- Yangın söndürmek için kullanmayınız.</li> <li>- Kuvvetli rüzgar olduğunda makineyi kullanmaktan kaçının.</li> <li>- Püskürtme makinesini kullanırken yerel normlara ve kullanım kurallarına uyun. Sabah erken veya günün geç saatlerinde kullanmayınız.</li> <li>- Rüzgarın yönünü ve şiddetini kontrol ediniz. jeti insanlara, hayvanlara, arabalara veya evlere doğru tutmayınız.</li> <li>- Püskürtücü açık pencerelere ve kapılara doğru yöneltmeyin.</li> <li>- Yanınızdan geçen insanlara karşı daima dikkatli olunuz.</li> <li>- Püskürtme makinesini denetim altında değilken çalışır halde bırakmayın.</li> <li>- İşinizi yaparken en düşük motor hızını kullanınız.</li> </ul> <p><b>TOZ AZALTMA</b></p> <ul style="list-style-type: none"> <li>- Çıkışını asla şu materyallere doğru yöneltmeyiniz: <ul style="list-style-type: none"> <li>· Bina avlusu çöpleri</li> <li>· Siva tozları/artıkları</li> <li>· Çimento ve beton tozları</li> <li>· Yanar durumdaki materyaller</li> <li>· Silikat tozları</li> <li>· Asbestli materyaller</li> <li>· Püskürtme makinesini tozlu maddeleri sulamak için kullanmayın.</li> </ul> </li> </ul> <p><b>KİMYASAL ÜRÜNLERİN KULLANIMI</b></p> <p>Tüm böcek veya bitki ilaçları, eğer doğru bir şekilde kullanılmazsa veya dikkatsizce kullanılırsa insana ve çevreye zarar verebilir. Dolayısıyla cihazın sadece iyi eğitilmiş kişilerce (kalifiye) ve ancak ürün kiti içerisindeki kullanım talimatları dikkatlice okunduktan sonra kullanılması tavsiye edilir.</p> <p><b>KİMYASAL ÜRÜNLERİ KULLANIRKEN UYULACAK KURALLAR</b></p> <p>Hasarları ve kazaları önlemek için aşağıdaki uyarıları dikkate alın:</p> <ul style="list-style-type: none"> <li>- Çocukların ve yetkisiz kişilerin ulaşamayacağı yerlerde dikkatle muhafaza ediniz.</li> <li>- Koruyucu eldiven takmak, koruyucu gözlük, maske veya kask kullanmak suretiyle ve su geçirmez veya TIVEK cinsi ya da benzeri kauçuk botlar giyerek cihazı dikkatle kullanınız.</li> <li>- Kimyasal ürün veya karışımla görünüzün temas etmesi veya yutmanız halinde, bu kimyasal ürünün etiketini yanınıza alarak derhal bir doktor yardımına başvurunuz.</li> <li>- Giysilerinizin saf veya sulandırılmış kimyasal ürünlerle temas etmesi halinde, bunları tekrar kullanmadan önce</li> </ul>

Română	Русский	Polski
<p><b>UTILIZAREA</b></p> <p>specifică a aparatului.</p> <ul style="list-style-type: none"> <li>- Nu îl utilizați pentru a stinge incendii.</li> <li>- Evitați să folosiți mașina în caz de vânt puternic.</li> <li>- Respectați normele locale și ordonanțele referitoare la orarul în care pot fi folosite pulverizatoarele. Nu utilizați aparatul dimineața devreme sau seara târziu.</li> <li>- Controlați direcția și intensitatea vântului. Nu îndreptați jetul spre persoane, animale, automobile sau case.</li> <li>- Nu îndreptați jetul către ferestre deschise sau uși.</li> <li>- Fiți întotdeauna atenți la persoanele care trec prin apropiere.</li> <li>- Nu lăsați pulverizatorul în funcțiune când este nesupravegheat.</li> <li>- Folosiți cea mai mică viteză a motorului posibilă pentru operațiunea pe care o efectuați.</li> </ul> <p><b>REDUCEREA PRAFULUI</b></p> <ul style="list-style-type: none"> <li>- Nu îndreptați jetul asupra următoarelor materiale: <ul style="list-style-type: none"> <li>· Resturi provenite din șantierul de construcții</li> <li>· Praf de cretă</li> <li>· Praf de ciment și de beton</li> <li>· Materiale care ard</li> <li>· Pulberi de silicați</li> <li>· Materiale cu azbest</li> </ul> </li> <li>- Nu utilizați pulverizatorul pentru a umezi substanțe sub formă de pulbere.</li> </ul> <p><b>UTILIZAREA PRODUSELOR CHIMICE</b></p> <p>Toate produsele pesticide sau ierbicide pot fi dăunătoare atât pentru om, cât și pentru mediul înconjurător, dacă sunt utilizate în mod incorect sau din greșeală.</p> <p>Prin urmare, se recomandă să se utilizeze numai de către persoane pregătite în mod corespunzător (în posesia unei autorizații) și, în orice caz, numai după ce s-au citit cu atenție instrucțiunile de utilizare de pe ambalajul produsului.</p> <p><b>NORME CARE TREBUIE RESPECTATE PENTRU UTILIZAREA PRODUSELOR CHIMICE</b></p> <p>Respectați următoarele indicații pentru a preveni pagubele și accidentele:</p> <ul style="list-style-type: none"> <li>- Depozitați cu grijă, în locuri protejate în mod adecvat, în care este interzis accesul străinilor și al copiilor.</li> <li>- Manipulați produsele cu atenție, purtând mănuși de cauciuc antiacid, ochelari - măști sau căști de depurare, salopete realizate din material impermeabil sau TIVEK, cizme de cauciuc etc.</li> <li>- În caz de contact cu ochii sau de ingerare a produselor chimice sau a amestecului de produse, consultați un medic, aducând cu dv. și eticheta produsului ingerat.</li> <li>- Înainte de reutilizare, spălați cu grijă toate articolele de</li> </ul>	<p><b>ПРАВИЛА ПОЛЬЗОВАНИЯ</b></p> <ul style="list-style-type: none"> <li>- Жидкостей, содержащих гранулы или твердые вещества</li> <li>- Смесей из нескольких несовместимых между собой химических продуктов</li> <li>- Жидких черных удобрений или удобрений в виде суспензии со сгустками и/или с очень густой консистенцией</li> <li>- Жидкостей температурой выше 40°C</li> <li>- Всех тех продуктов, использование которых не предусматривается специфическим назначением машины</li> <li>- Не используйте машину для тушения возгораний.</li> <li>- Не используйте машину при сильном ветре.</li> <li>- Соблюдайте местные нормы и правила, относящиеся к использованию распылителя. Не эксплуатируйте машину ранним утром и поздним вечером.</li> <li>- Следите за направлением и за силой ветра. Не направляйте струю на людей, животных, автомобили и дома.</li> <li>- Не направляйте струю в открытые двери или окна.</li> <li>- Всегда внимательно следите, нет ли вблизи посторонних.</li> <li>- Не оставляйте работающий распылитель без присмотра.</li> <li>- Работайте на минимально возможной скорости двигателя.</li> </ul> <p><b>УДАЛЕНИЕ ПЫЛИ</b></p> <ul style="list-style-type: none"> <li>- Никогда не направляйте струю на следующие материалы: <ul style="list-style-type: none"> <li>· Строительный мусор</li> <li>· Гипсовую пыль</li> <li>· Цементную пыль и бетонную крошку</li> <li>· Горящие материалы</li> <li>· Силикатные порошки</li> <li>· Материалы, содержащие асбест</li> <li>· Не используйте распылитель для увлажнения пыльных поверхностей.</li> </ul> </li> </ul> <p><b>ИСПОЛЬЗОВАНИЕ ХИМИЧЕСКИХ ПРОДУКТОВ</b></p> <p>Все пестициды и гербициды могут быть опасными как для человека, так и для окружающей среды в случае неверного использования или применения по незнанию. Поэтому рекомендуется, чтобы их использовали только лица, прошедшие соответствующую подготовку (имеющие разрешение) и, в любом случае, после внимательного ознакомления с руководством по применению, приведенном на упаковке.</p> <p><b>ПРАВИЛА ПО ИСПОЛЬЗОВАНИЮ ХИМИЧЕСКИХ ПРОДУКТОВ</b></p> <p>Во избежание несчастных случаев придерживайтесь следующих мер предосторожности:</p> <ul style="list-style-type: none"> <li>- Храните химические продукты в защищенном месте, в которое невозможен доступ посторонних лиц и детей.</li> <li>- Обращайтесь с ними осторожно, при этом надевайте резиновые противокислотные перчатки, защитные очки-маски или шлемы, комбинезоны, выполненные из водоотталкивающих тканей или TIVEK, резиновые сапоги.</li> </ul>	<p><b>UŻYTKOWANIE</b></p> <ul style="list-style-type: none"> <li>- mieszanki kilku produktów chemicznych niekompatybilnych ze sobą</li> <li>- gnojowica czarna lub w zawiesinie z grudkami lub wyjątkowo gęsta</li> <li>- płyny o temperaturze powyżej 40°C</li> <li>- wszystkie produkty, które nie wchodzą w konkretny zakres zastosowania urządzenia.</li> <li>- Nie używać do gaszenia pożarów.</li> <li>- Unikać używania narzędzia przy silnym wietrze.</li> <li>- Przestrzegać miejscowych przepisów regulujących korzystanie z opryskiwacza. Nie korzystać z nich wcześniej rano ani bardzo późno wieczorem.</li> <li>- Sprawdzać kierunek i siłę wiatru. Nie kierować strumienia w stronę osób, zwierząt, samochodów lub budynków mieszkalnych.</li> <li>- Nie kierować nigdy strumienia ku otwartym oknom lub drzwiom.</li> <li>- Uważać zawsze na przechodzące osoby.</li> <li>- Nie zostawiać włączonego opryskiwacza bez nadzoru.</li> <li>- Używać najniższej prędkości silnika do wykonania pracy.</li> </ul> <p><b>REDUKCJA PYŁÓW</b></p> <ul style="list-style-type: none"> <li>- Nigdy nie kierować strumienia w stronę następujących materiałów: <ul style="list-style-type: none"> <li>· Odpadków z placów budowy</li> <li>· Pyłu gipsowego</li> <li>· Pyłu cementowego lub betonowego</li> <li>· Pałących się materiałów</li> <li>· Pyłu krzemianowego</li> <li>· Materiałów zawierających azbest</li> <li>· Nie używać opryskiwacza do spryskiwania pylistych substancji.</li> </ul> </li> </ul> <p><b>UŻYCIE PRODUKTÓW CHEMICZNYCH</b></p> <p>Wszystkie produkty przeciw pasożytom oraz chwastobójcze mogą być szkodliwe dla człowieka oraz dla środowiska, jeśli będą używane niewłaściwie lub nierozważnie. W związku z tym, zaleca się, aby urządzenie eksploatowały jedynie osoby specjalnie przeszkolone. Zawsze należy zapoznać się z instrukcją użycia podaną na opakowaniu.</p> <p><b>ZASADY STOSOWANIA PRODUKTÓW CHEMICZNYCH</b></p> <p>Aby zapobiec uszkodzeniom narzędzia i wypadkom, należy przestrzegać poniższych środków ostrożności.</p> <ul style="list-style-type: none"> <li>- Staranne przechowywanie w specjalnie do tego celu wyznaczonych miejscach, gdzie osoby obce oraz dzieci nie mają wstępu.</li> <li>- Ostrożne obchodzenie się z produktami, zakładanie rękawiczek gumowych zabezpieczających przed kwasami, osłon na oczy lub uszy, ubrań ochronnych</li> </ul>

Português	Ελληνικά	Türkçe
<p align="center"><b>UTILIZAÇÃO</b></p>	<p align="center"><b>ΧΡΗΣΗ</b></p>	<p align="center"><b>KULLANIM</b></p>
<p>médico trazendo consigo a etiqueta do produto ingerido.</p> <ul style="list-style-type: none"> <li>- Lave cuidadosamente, antes de voltar a utilizar, todas as roupas que entrem em contacto com a mistura química, quer seja pura ou diluída.</li> <li>- Não fume, beba ou coma durante a preparação ou a distribuição da mistura e nas proximidades ou no interior de parcelas tratadas.</li> <li>- Proceda ao tratamento respeitando as distâncias de segurança de povoações, cursos de água, estradas, centros desportivos, espaços verdes ou caminhos de uso público.</li> <li>- Lave cuidadosamente as embalagens dos fitofármacos passando-as várias vezes por água limpa e coloque-as em sacos de plástico apropriados depois de secas. Os líquidos de lavagem podem ser utilizados para o tratamento.</li> <li>- As embalagens vazias devem ser entregues nos respectivos centros de recolha, respeitando a legislação nacional e as directivas emitidas a nível local. As embalagens não devem ser abandonadas no meio ambiente nem devem ser reutilizadas para outros fins.</li> <li>- Uma vez terminada a pulverização, lave bem o pulverizador diluindo os resíduos com uma quantidade de água pelo menos 10 vezes superior ao mesmo resíduo e redistribuindo a mistura obtida pelo campo tratado.</li> <li>- Com a utilização de produtos químicos agressivos, intensifique os controlos das membranas e dos tubos; depois de cada utilização do hidróxido de cobre, deve-se-lá lavar o sistema.</li> <li>- É necessário dispor de água limpa próximo do local onde é efectuado o tratamento.</li> </ul> <p><b>⚠ ATENÇÃO: No fim do funcionamento do pulverizador haverá uma quantidade residual no depósito da máquina (cerca de 2 cm<sup>3</sup>).</b></p> <p><b>PRECAUÇÃO CONTRA OS INCÊNDIOS</b>    Não aproxime chamas ou fontes de calor do pulverizador</p> <p><b>CONDIÇÕES METEOROLÓGICAS</b>    É aconselhável proceder ao tratamento nas primeiras horas da manhã ou nas últimas horas da tarde, evitando as horas mais quentes do dia.    Nunca efectue o tratamento se o tempo ameaçar chuva ou se estiver a chover.    Não efectue o tratamento em presença de vento forte ou, em todo o caso, superior a 3/5 metros por segundo.</p>	<ul style="list-style-type: none"> <li>- Σε περίπτωση επαφής με τα μάτια ή κατάποσης χημικών προϊόντων ή μιγμάτων του προϊόντος, ζητήστε συμβουλή ιατρού επιδεικνύοντας την ετικέτα του προϊόντος.</li> <li>- Πλύνετε προσεκτικά πριν τη χρήση όλα τα ρούχα που έρχονται σε επαφή με το καθαρό ή αραιωμένο χημικό προϊόν.</li> <li>- Μην καπνίζετε, μην πίνετε και μην καταναλώνετε τρόφιμα κατά την προετοιμασία ή τη διανομή του μίγματος και κοντά ή εντός των ψεκασμένων εκτάσεων.</li> <li>- Ψεκάzte τηρώντας τις αποστάσεις ασφαλείας από κατοικημένες περιοχές, ρεύματα νερού, δρόμους, αθλητικές εγκαταστάσεις, δημόσια πάρκα ή μονοπάτια δημόσιας χρήσης.</li> <li>- Πλέντ προσεκτικά τα δοχεία των φυτοφαρμάκων ξπλώνοντας πολλές φορές μ καθαρό νρό και στη συνέχεια φυλάξτ τα στυνά σ ιδιούκς πλαστικούκς σάκουκς. Τα υγρά του πλυσίματος μπορούν να χρησιμοποιηθούν για ψκασμό.</li> <li>- Τα κνά δοχία πρέπει να παραδίδονται σ ιδικά κέντρα συγκέντρωσης σύμφωνα μ την θνική νομοθσία και τους τοπικούκς κανονισμούκς. Τα δοχία δν πρέπει να γκαταλίπονται ποτέ στο πριβάλλον και δν πρέπει να χρησιμοποιούνται για κανέναν άλλο σκοπό.</li> <li>- Μετά το τέλος του ψεκασμού, πλύνετε προσεκτικά τον εκτοξευτή διαλύοντας τα υπολείμματα με ποσότητα νερού 10 φορές μεγαλύτερη από αυτήν των υπολειμμάτων, κατανέμοντας το μείγμα στον αγρό όπου έγινε η επεξεργασία.</li> <li>- Όταν χρησιμοποιείτε διαβρωτικά χημικά προϊόντα, εντατικοποιήστε τους ελέγχουκς των μεμβρανών και των σωλήνων. Μετά τη χρήση υδροξειδίου του χαλκού, πλύνετε το σύστημα.</li> <li>- Είναι αναγκαίο να υπάρχει καθαρό νρό κοντά στο σημίο στο οποίο κτλούνται οι ργασίς.</li> </ul> <p><b>⚠ ΠΡΟΣΟΧΗ: Στο τέλος της λειτουργίας του εκτοξευτή, σχηματίζονται υπολείμματα στο δοχείο του μηχανήματος (περίπου 2 cm<sup>3</sup>).</b></p> <p><b>ΠΡΟΦΥΛΑΞΕΙΣ ΓΙΑ ΤΗΝ ΑΠΟΦΥΓΗ ΠΥΡΚΑΓΙΩΝ</b>    Φυλάσσετε τον εκτοξευτή μακριά από φωτιές ή πηγές θερμότητας.</p> <p><b>ΚΛΙΜΑΤΙΚΕΣ ΣΥΝΘΗΚΕΣ</b>    Συνιστάται να ψεκάζετε τις πρώτες πρωινές ώρες και αργά το απόγευμα, αποφεύγοντας τις πιο ζεστές ώρες της ημέρας.    Μην ψεκάζετε ποτέ εάν υπάρχει κίνδυνος βροχής ή εάν βρέχει.    Μην ψεκάζετε με ισχυρό άνεμο η ταχύτητα του οποίου υπερβαίνει τα 3/5 μέτρα ανά δευτερόλεπτο.</p>	<p>iyice yıkayınız.</p> <ul style="list-style-type: none"> <li>- Kimyasal karışım hazırlanması veya dağıtımı esnasında sigara içmeyiniz, içecek içmeyiniz ve birşeyler yemeyiniz, ve kimyasal ürünü uyguladığınız yere basmayınız.</li> <li>- Su arkları, yollar, spor merkezleri, kamuya açık yeşil alanlar, yollar gibi halka açık yerlere yakın çalışırken, güvenlik mesafesine riayet etmeyi unutmayınız.</li> <li>- Fitofarmasi kutularını temiz su ile birkaç kez çalkalayarak dikkatle yıkayınız, daha sonra özel plastik torbalara kuru halde yerleştiriniz. Yıkama siviları bakım için kullanılabilir.</li> <li>- Boş kutular, ulusal mevzuatlar ve bölgesel seviyede verilmiş direktifler/tüzükler doğrultusunda, özel toplama merkezlerine teslim edilmelidir. Kutular kesinlikle çevreye atılmamalı ve farklı amaçlarla tekrar kullanılmamalıdır.</li> <li>- Püskürtme işlemi bittikten sonra haznedeki kalıntının en az 10 katı kadar bir miktarda su ile elde edilen karışımı uygulama yapılan alana dağıtarak kalıntıları temizleyin ve püskürtücüyü dikkatlice yıkayın.</li> <li>- Agresif kimyasal ürünler kullanıldığında, haznenin koruyucu iç zarının ve tüplerin kontrollerini artırın; her bakır hidroksit kullanımından sonra sistemin yıkanması gerekir.</li> <li>- Bakım işleminin yapılacağı yerin yakınında temiz su bulundurmamak gerekmektedir.</li> </ul> <p><b>⚠ DİKKAT: Püskürtme makinesinin çalışması sonlandığında makinenin haznesinde bir tortu kalacaktır (yaklaşık 2 cm<sup>3</sup>).</b></p> <p><b>YANGINA KARŞI ÖNLEMLER</b>    Püskürtme makinesine ateş, alev ve ısı kaynaklarını yaklaştırmayın.</p> <p><b>METEOROLOJİ ŞARTLARI</b>    Uygulama için, günün sıcak olduğu saatlerden sakınarak, sabahın ilk saatlerini veya öğleden sonra geç saatleri seçmeniz önerilir.    Yağmur ihtimali olduğu havalarda veya yağmur yağarken uygulama yapmayınız.    Cihazı, sert rüzgarlı havada veya rüzgar hızı saniyede 3/5 metreden yüksek olduğu zaman kullanmayınız.</p>

Română	Русский	Polski
<p align="center"><b>UTILIZAREA</b></p> <p>Îmbrăcăminte care au venit în contact cu amestecul chimic, fie el pur sau diluat.</p> <ul style="list-style-type: none"> <li>- Nu fumați, nu beți și nu mâncați în timpul pregătirii sau distribuției amestecului și în apropierea sau în interiorul parcelelor tratate.</li> <li>- Când efectuați tratamentul, respectați distanțele de siguranță față de centrele locuite, cursuri de apă, drumuri, centre sportive, spații verzi publice sau cărări de utilitate publică.</li> <li>- Spălați cu grijă recipientele produselor fitofarmaceutice, clătindu-le de mai multe ori cu apă curată, apoi puneți-le în pungi de plastic speciale, când sunt uscate. Lichidele de spălare pot fi utilizate pentru tratament.</li> <li>- Recipientele goale trebuie să fie predate la centrele de colectare speciale, respectându-se legislația națională și directivele adoptate la nivel teritorial. Recipientele nu trebuie să fie lăsate în natură și nu trebuie să fie reutilizate în alt scop.</li> <li>- După ce ați terminat pulverizarea, spălați cu grijă pulverizatorul, diluând reziduurile cu o cantitate de apă de cel puțin 10 ori mai mare decât cantitatea de reziduuri, redistribuind amestecul obținut pe terenul care este tratat.</li> <li>- Când se utilizează produse chimice agresive, intensificați controlul membranelor și al tuburilor; după fiecare utilizare a hidroxidului de cupru trebuie să spălați circuitul.</li> <li>- Este necesar să dispuneți de apă curată în apropierea locului unde este efectuat tratamentul.</li> </ul> <p><b>⚠ ATENȚIE: Când funcționarea pulverizatorului se termină, în rezervorul mașinii vor rămâne reziduuri (circa 2 cm<sup>3</sup>).</b></p> <p><b>MĂSURI DE PRECAUȚIE ÎMPOTRIVA INCENDIILOR</b> Nu apropiați de pulverizator flăcări sau surse de căldură.</p> <p><b>CONDIȚIILE METEOROLOGICE</b> Se recomandă să efectuați tratamentul în primele ore ale dimineții sau în ultimele ore ale după-amiezii, evitând orele cele mai calde din zi. Nu tratați niciodată când stă să plouă sau când plouă. Nu efectuați tratamentul în condiții de vânt puternic sau care depășește 3/5 metri pe secundă.</p>	<p align="center"><b>ПРАВИЛА ПОЛЬЗОВАНИЯ</b></p> <ul style="list-style-type: none"> <li>- В случае попадания химических продуктов или их смесей в глаза или в пищеварительный тракт обратитесь к врачу, взяв с собой описание соответствующего продукта.</li> <li>- Перед повторным использованием тщательно выстирайте всю одежду, на которую попали химические продукты, будь они чистые или растворенные.</li> <li>- Не курите, не пейте и не ешьте во время приготовления или распределения смеси и на территории обработанного участка или вблизи него.</li> <li>- Ведите обработку, соблюдая безопасное расстояние от жилых районов, водоемов, дорог, спортивных центров, общественных зеленых зон или тропинок, используемых людьми.</li> <li>- Тщательно мойте емкости из под фитосанитарных средств, несколько раз споласкивая их чистой водой; после того, как они высохнут, складывайте их в пластиковые мешки. Воду, использовавшуюся для такой промывки, можно затем применять для обработки растений.</li> <li>- Пустые емкости следует сдавать в специальные пункты приемки отходов в соответствии с положениями национального законодательства и местными нормами. Ни в коем случае нельзя бросать пустые емкости или использовать их для каких-либо других целей.</li> <li>- По окончании распыления тщательно промойте распылитель, разведя остатки химических средств водой, объем которой минимум в 10 раз превосходит объем таких остатков, и распределите полученную таким образом смесь на обработанной площади.</li> <li>- При использовании агрессивных химических средств необходимо чаще контролировать состояние мембран и трубок; после каждого использования гидроксида меди необходимо промывать машину.</li> <li>- Необходимо располагать чистой водой вблизи места выполнения обработки.</li> </ul> <p><b>⚠ ВНИМАНИЕ! По окончании распыления в баке распылителя будет оставаться некоторое количество химических средств (около 2 см<sup>3</sup>).</b></p> <p><b>ПРОТИВОПОЖАРНАЯ БЕЗОПАСНОСТЬ</b> Не подносите к распылителю источники тепла или открытого пламени</p> <p><b>МЕТЕОРОЛОГИЧЕСКИЕ УСЛОВИЯ</b> Рекомендуется вести обработку рано утром или вечером и не использовать для этого самые жаркие часы суток. Никогда не ведите обработку, если ожидается или идет дождь. Не ведите обработку при сильном ветре или во всяком случае при ветре, превышающем 3-5 метров в секунду.</p>	<p align="center"><b>UŻYTKOWANIE</b></p> <p>wykonanych z materiałów wodoodpornych lub TIVEK, obuwia gumowego itp.</p> <ul style="list-style-type: none"> <li>- W przypadku styczności produktów chemicznych lub mieszanek produktów z oczami, lub w przypadku ich połknięcia, należy skontaktować się z lekarzem i pokazać mu etykietę połkniętego produktu.</li> <li>- Przed ponownym użyciem, starannie wyprać wszystkie ubrania mające styczność z mieszaną chemiczną, zarówno czystą jak i rozcieńczoną.</li> <li>- Nie palić, nie pić i nie jeść podczas przygotowywania oraz rozprowadzania mieszanki oraz w pobliżu lub wewnątrz obszarów roboczych.</li> <li>- Rozpylać w bezpiecznej odległości od miejsc mieszkalnych, cieków wodnych, ulic, zieleni miejskiej oraz ścieżek publicznych.</li> <li>- Starannie myć zbiorniki środków fitosanitarnych i kilkakrotnie płukać je czystą wodą, a następnie suche odłożyć w specjalnych plastikowych workach. Do czyszczenia można stosować płynów do mycia.</li> <li>- Puste zbiorniki można oddawać do specjalnych punktów zbiórki zgodnie z przepisami prawa krajowego oraz lokalnego. Zbiorników nie wolno nigdy wyrzucać wraz z innymi odpadami, ani ponownie wykorzystywać do innych celów.</li> <li>- Po zakończeniu opryskiwania należy starannie umyć opryskiwacz, rozcieńczając pozostałości preparatu wodą, której należy dodać co najmniej 10 razy więcej w porównaniu do pozostałości preparatu, po czym rozprowadzić uzyskaną mieszanę na opryskiwanym polu.</li> <li>- W przypadku stosowania agresywnych środków chemicznych należy intensywniej myć membrany i przewody; po każdorazowym użyciu wodorotlenku miedzi należy umyć cały system.</li> <li>- Należy zapewnić czystą wodę w pobliżu miejsca, w którym przeprowadza się czynności.</li> </ul> <p><b>⚠ UWAGA: Po zakończeniu pracy z opryskiwaczem w jego zbiorniku pozostaną resztki produktu (około 2 cm<sup>3</sup>).</b></p> <p><b>ŚRODKI OSTROŻNOŚCI ZWIĄZANE Z ZAPOBIEGANIEM POŻAROM</b> Nie przybliżać płomieni ani źródeł ciepła do opryskiwacza.</p> <p><b>WARUNKI METEOROLOGICZNE</b> Zaleca się rozpylanie we wczesnych godzinach rannych oraz w późnych godzinach popołudniowych - unikając najbardziej gorących pór dnia. Nie rozpylać, gdy zbiera się na deszcz lub gdy pada. Nie rozpylać przy silnym wietrze (silniejszym niż 3/5 metrów na sekundę).</p>

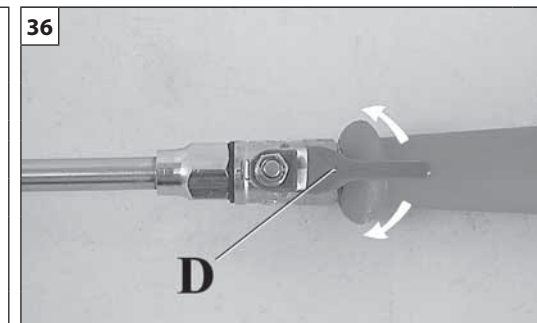
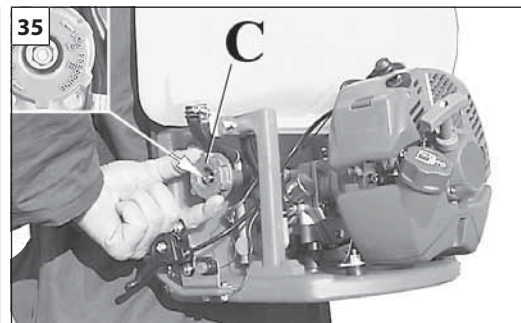
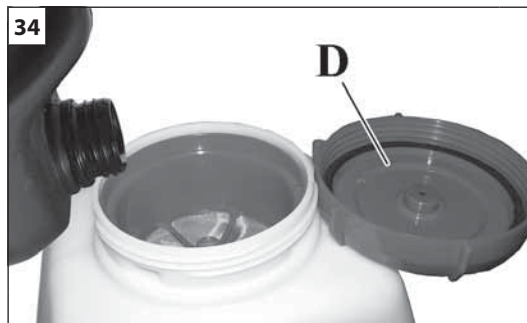
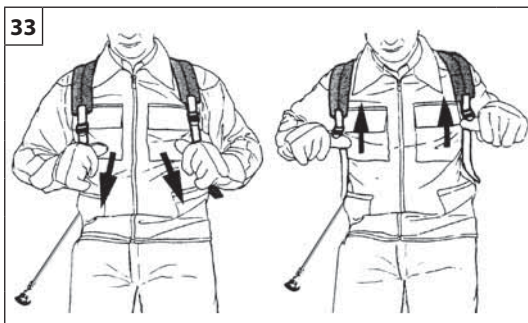

Português	Ελληνικά	Türkçe
<p style="text-align: center;"><b>UTILIZAÇÃO</b></p>	<p style="text-align: center;"><b>ΧΡΗΣΗ</b></p>	<p style="text-align: center;"><b>KULLANIM</b></p>
<p><b>UTILIZAÇÃO</b></p> <ol style="list-style-type: none"> <li>1. Ajuste a armação de transporte de maneira que a máquina seja fácil de transportar (Fig. 33).</li> <li>2. Encha o tanque dos líquidos (Fig. 34). Feche a tampa (D) assegurando-se da vedação.</li> </ol> <p><b>⚠ ATENÇÃO!</b> - Quando se enche o depósito de líquidos, ter bem presente que o peso máxima da máquina não deve ultrapassar os 30 kg para os homens e os 20 kg para as mulheres.</p> <ol style="list-style-type: none"> <li>3. Arranque o motor seguindo os procedimentos em anexo (pág. 72).</li> <li>4. Regular a capacidade dos líquidos mediante o regulador de pressão (C, Fig. 35). O regulador é facilmente accionável também quando o irrorador já está posicionado nos ombros do operador.</li> <li>5. Agir na válvula (D, Fig. 36) para regular a saída de líquidos.</li> </ol> <p><b>⚠ ATENÇÃO!</b> – Assim que tiver ligado o irrorador, accionar imediatamente a válvula (D) para fazer sair o ar resíduo do interior da bomba e assegurar-se que o fluxo dos líquidos seja normal. Se for anormal agir no regulador de pressão (C) para eliminar o ar que entope a bomba. <b>Não faça funcionar a bomba, por nenhuma razão, com o depósito de líquidos vazio.</b></p> <p><b>⚠ ATENÇÃO</b> – Verifique o espaço circundante: <b>nunca direcione o jacto às pessoas ou animais (Fig. 37).</b></p> <p><b>⚠ Feche novamente a torneira dos líquidos (Fig. 36), quando tiver terminado o trabalho, antes de proceder à parada do motor.</b></p>	<p><b>ΧΡΗΣΗ</b></p> <ol style="list-style-type: none"> <li>1. Ρυθμίστε τον ιμάντα ώστε να είναι άνετο το σήκωμα του μηχανήματος (Εικ. 33).</li> <li>2. Γεμίστε το δοχείο υγρών (Εικ. 34). Κλείστε την τάπα (D) στεγανά.</li> </ol> <p><b>⚠ ΠΡΟΣΟΧΗ</b> - Όταν γεμίζετε το ρεζερβουάρ υγρών, λαμβάνετε υπόψη ότι το βάρος του μηχανήματος με πλήρες φορτίο δεν πρέπει να υπερβαίνει τα 30 kg για άντρες και τα 20 kg για γυναίκες.</p> <ol style="list-style-type: none"> <li>3. Θέστε σε λειτουργία τον κινητήρα ακολουθώντας τις οδηγίες του επισυνάπτονται (Σελ. 72).</li> <li>4. Ρυθμίστε την παροχή των υγρών με το ρυθμιστή πίεσης (C, Εικ. 35). Ο χειρισμός του ρυθμιστή είναι εύκολος ακόμη και με τον ψεκαστήρα στην πλάτη του χειριστή.</li> <li>5. Γυρίστε τη βάνα (D, Εικ. 36) για να ρυθμίσετε την έξοδο των υγρών.</li> </ol> <p><b>⚠ ΠΡΟΣΟΧΗ!</b> - Μόλις τεθεί σε λειτουργία ο ψεκαστήρας, ανοίξτε αμέσως τη βάνα (D) για να φύγει ο αέρας που παραμένει στην αντλία και για να εξασφαλιστεί η ομαλή ροή των υγρών. Αν η ροή δεν είναι ομαλή μετακινήστε το ρυθμιστή πίεσης (C) για να εξαλείψετε τον αέρα που φράζει την αντλία. <b>Για κανένα λόγο η αντλία δεν πρέπει να λειτουργεί με το δοχείο υγρών κενό.</b></p> <p><b>⚠ ΠΡΟΣΟΧΗ</b> - Ελέγχετε το γύρω περιβάλλον: <b>μη κατευθύνετε ποτέ τον σε ανθρώπους ή ζώα (Εικ. 37).</b></p> <p><b>⚠ Κλείστε το ρουμπινέτο υγρών (Εικ. 36), όταν τελειώσετε την εργασία, πριν σβήσετε τον κινητήρα.</b></p>	<p><b>KULLANIM</b></p> <ol style="list-style-type: none"> <li>1. Makinenin taşınması kolay olacak şekilde omuz askısını ayarlayınız (Şekil 33).</li> <li>2. Kimyasal sıvı tankını doldurunuz (Şekil 34). Kapağı (D) sıkılayınız ve contayı kontrol ediniz.</li> </ol> <p><b>⚠ DİKKAT!</b> – Sıvı tankını doldururken, tam dolu durumdaki makinenin ağırlığının erkekler için 30 kg'ı ve kadınlar için 20 kg'ı aşmaması gerektiğini göz önünde bulundurunuz.</p> <ol style="list-style-type: none"> <li>3. Sayfa 72'deki prosedürü takip ederek motoru çalıştırınız.</li> <li>4. Basınç regülatörü (C, Şek. 35) ile sıvının kuvvetini ayarlayın. Regülatör, sulayıcı kullanıcının omuzlarına yerleştirilmiş olduğunda dahi kolaylıkla kullanılabilir.</li> <li>5. Sıvıların dışarı çıkışlarını ayarlamak için kepenk (D, Şek. 36) ile oynayın</li> </ol> <p><b>⚠ DİKKAT</b> – Sulayıcı gelir gelmez hemen pompanın içinde kalmış havayı dışarı çıkarmak için kepenği (D) harekete geçirin ve sıvı akımının normal olduğundan emin olun. Normal değilse pompayı tıkayan havayı engellemek için basınç regülatörü (C) ile oynayın. <b>Sıvı deposu boşken pompayı herhangi bir nedenle çalıştırmayın.</b></p> <p><b>⚠ DİKKAT</b> – Ortam şartlarını kontrol ediniz: <b>diğer kişilere veya hayvanlara doğru üşeme yapmayınız (Şekil 37).</b></p> <p><b>⚠ DİKKAT:</b> İşiniz bittiğinde (Şekil 36), motoru durdurmadan önce sıvı vanasını kapatın.</p>

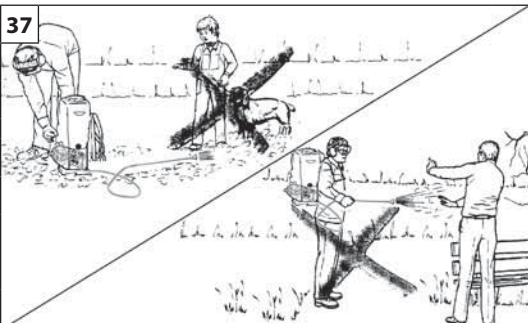

Română

## UTILIZAREA

### UTILIZAREA

1. Reglați hamurile astfel încât aparatul să fie ușor de dus (Fig. 33).
2. Umpleți rezervorul de lichid (Fig. 34). Închideți capacul (D), verificând să fie etanș.

**⚠ ATENȚIE!** – Când se umple rezervorul cu lichide, nu uitați că greutatea aparatului cu încărcătura maximă nu trebuie să depășească 30 kg pentru bărbați și 20 kg pentru femei.

3. Porniți motorul urmând procedurile indicate (Pag. 73).
4. Reglați debitul lichidului prin intermediul regulatorului de presiune (C, Fig. 35). Regulatorul poate fi acționat ușor, chiar și când pulverizatorul cu motor este deja poziționat pe umerii operatorului.
5. Acționați vana (D, Fig. 36) pentru a regla ieșirea lichidului.

**⚠ ATENȚIE!** – După ce ați pornit pulverizatorul cu motor, acționați imediat vana (D) pentru a purja aerul rezidual din interiorul pompei și pentru a vă asigura că fluxul de lichid este normal. Dacă este anormal, acționați regulatorul de presiune (C) pentru a elimina aerul care blochează pompa. **Nu puneți pompa în funcțiune niciodată, când rezervorul de lichid este gol.**

**⚠ ATENȚIE** - Controlați zona din jur: **nu pulverizați niciodată în direcția altor persoane sau a animalelor (Fig. 37).**

**⚠ ATENȚIE** - Închideți robinetul pentru lichide (Fig. 36) după ce ați terminat lucrul, înainte de a opri motorul.

Русский

## ПРАВИЛА ПОЛЬЗОВАНИЯ

### ПРАВИЛА ПОЛЬЗОВАНИЯ

1. Отрегулировать длину наплечных ремней таким образом, чтобы было удобно преносить агрегат (Рис. 33).
2. Заполнить бак для жидкости (Рис. 34). Плотнo закрыть колпачок (D).

**⚠ ВНИМАНИЕ!** - При заливке химикатов в бачок помните, что вес полностью заправленной машины не должен превышать 30 кг для мужчин и 20 кг для женщин.

3. Запустить двигатель, следуя указаниям, приведенным на стр. 73.
4. Отрегулируйте расход распыляемой жидкости с помощью регулятора давления (C, Рис. 35). К регулятору обеспечивается легкий доступ и тогда, когда распылитель находится за спиной оператора.
5. С помощью клапана (D, Рис. 36) отрегулируйте расход распыляемой жидкости.

**⚠ ВНИМАНИЕ!** – Сразу же после включения распылителя откройте клапан (D), чтобы удалить остаточный воздух из насоса, и удостоверьтесь в нормальной величине расхода распыляемой жидкости. Если эта величина не является нормальной с помощью регулятора давления (C) удалите воздушные пробки из насоса. **Ни в коем случае не приводите в действие насос при пустом баке распыляемых жидкостей.**

**⚠ ВНИМАНИЕ** - Необходимо контролировать рабочую зону: **никогда не направляйте струю в сторону людей или животных (Рис. 37).**

**⚠ ПРЕДУПРЕЖДЕНИЕ** – Когда работа закончена, закройте кран жидкости прежде чем остановить мотор (рис. 36).

Polski

## UŻYTKOWANIE

### UŻYTKOWANIE

1. Uregulować pas przez ramię tak, aby urządzenie było łatwe do przenoszenia (Rys.33).
2. Napełnić zbiornik płynem (Rys.34). Zakreślić korek (D) upewniając się, że jest on szczelny.

**⚠ UWAGA!** – Gdy napełnia się zbiornik płynów, należy pamiętać, że waga urządzenia z pełnym obciążeniem nie może przekraczać 30 kg dla mężczyzn i 20 kg dla kobiet.

3. Uruchomić silnik postępując zgodnie z załączonymi procedurami (s.73).
4. Wyregulować natężenie przepływu cieczy przy pomocy regulatora ciśnienia (C, rys. 35). Regulator można łatwo wyregulować również wtedy, gdy opryskiwacz jest już umieszczony na ramionach operatora.
5. Użyć zaworu kontrolnego (D, rys. 36), aby wyregulować wylot cieczy.

**⚠ UWAGA!** – Zaraz po włączeniu opryskiwacza, otworzyć zawór regulacyjny (D), aby uwolnić resztki powietrza zgromadzone w pompie i sprawdzić, czy przepływ płynów jest prawidłowy. W razie nieprawidłowości użyć regulatora ciśnienia (C), aby usunąć powietrze zatykające pompę. **Nie uruchamiać pompy pod żadnym pozorem, gdy zbiornik cieczy jest pusty.**

**⚠ UWAGA** - Skontrolować otaczające środowisko: **nikdy nie rozpylać w kierunku innych osób lub zwierząt (Rys.37).**

**⚠ UWAGA** - Zakreślić kurek płynów po zakończeniu pracy, przed zatrzymaniem silnika (Rys.36).

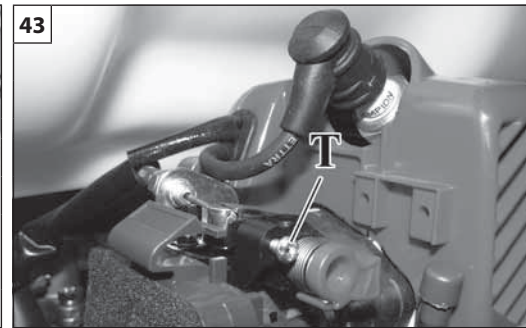
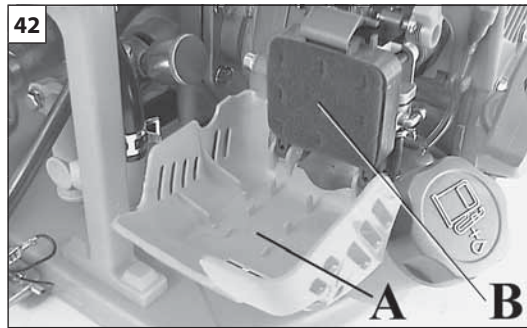
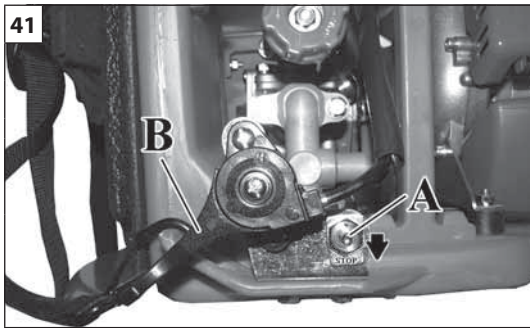

Português	Ελληνικά	Türkçe
<p align="center"><b>PARAGEM DO MOTOR - MANUTENÇÃO</b></p>	<p align="center"><b>ΣΤΑΣΗ ΜΟΤΕΡ - ΣΥΝΤΗΡΗΣΗ</b></p>	<p align="center"><b>MOTORUN DURDURULMASI - BAKIM</b></p>
<p><b>PARAGEM DO MOTOR</b> Colocar a alavanca do acelerador ao mínimo. Desligar o motor, retornando o interruptor de massa (A, Fig. 41) na posição de STOP.</p> <p><b>⚠ ATENÇÃO!</b> - Assegurar-se de limpar o interior da bomba colocando água limpa no depósito e apertando novamente a máquina imediatamente após ter utilizado líquidos químicos.</p> <p><b>TRANSPORTE</b> Transporte o pulverizador com o motor desligado.</p> <p><b>⚠ ATENÇÃO</b> – Para o transporte do pulverizador no veículo, certifique-se da correcta e sólida fixação ao veículo através de correias. O pulverizador deve ser transportado na posição vertical, com o depósito vazio, certificando-se ainda de que não viola as normas de transporte em vigor para estas máquinas.</p> <p><b>MANUTENÇÃO</b> Siga sempre as nossas instruções e as operações de manutenção. Não efetue nunca operações ou reparações que não sejam de manutenção normal. Dirija-se às oficinas especializadas e autorizadas. Não use combustível (mistura) para operações de limpeza. Tire a tampa da vela para a manutenção, limpeza ou trabalhos de reparação.</p> <p><b>⚠ ATENÇÃO!</b> – Durante as operações de manutenção, calce sempre as luvas de protecção. Não efectue as operações de manutenção com o motor quente.</p> <p><b>CARBURADOR</b> Antes de efectuar o ajuste do mínimo, limpe o filtro do ar (A, Fig. 42) e aqueça o motor. Este motor foi concebido e fabricado de acordo com a aplicação das directivas 97/68/CEE e 2002/88/CEE.</p> <p><b>⚠ ATENÇÃO</b> – Não façã alterações no carburador.</p> <p>O parafuso do mínimo (T) (Fig. 43) é ajustado para se obter um regime de funcionamento do motor 2700 rotações/minuto.</p>	<p><b>ΣΤΑΣΗ ΜΟΤΕΡ</b> Βάλτε το μοχλό γκαζιού στο ελάχιστο. Σβήστε τον κινητήρα, επαναφέροντας το διακόπτη γείωσης (A, Εικ. 41) στη θέση STOP.</p> <p><b>⚠ ΠΡΟΣΟΧΗ!</b> - Καθαρίζετε το εσωτερικό της αντλίας γεμίζοντας με καθαρό νερό το δοχείο και θέτοντας αμέσως σε λειτουργία το μηχάνημα αμέσως μετά τη χρήση χημικών υγρών.</p> <p><b>ΜΕΤΑΦΟΡΑ</b> Μεταφέρετε τον εκτοξευτή με τον κινητήρα σβηστό.</p> <p><b>⚠ ΠΡΟΣΟΧΗ</b> – Για τη μεταφορά του εκτοξευτή με όχημα, βεβαιωθείτε ότι το μηχάνημα έχει στερεωθεί σωστά και σταθερά στο όχημα χρησιμοποιώντας ιμάντες. Ο εκτοξευτής πρέπει να μεταφέρεται σε κατακόρυφη θέση, με κενό ρεζερβουάρ, σε συμμόρφωση επίσης με τους ισχύοντες κανονισμούς μεταφοράς για μηχανήματα αυτού του τύπου.</p> <p><b>ΣΥΝΤΗΡΗΣΗ</b> Ακολουθήστε πάντα τις οδηγίες μας σχετικές με τις εργασίες συντήρησης. Μην πραγματοποιείτε μονοί σας εργασίες επιδιορθωσης και μη εκτός και αν προκειται για εργασίες τακτικής συντήρησης. Απευθυνήτε αποκλειστικά σε εξουσιοδοτημένα και ειδικευμένα κεντρα σερβις. Μην χρησιμοποιείτε καυσίμο (μίγμα) για τον καθαρισμό. Βγάλτε την λιπα του μπουζι κάθε φορά που συντηρείτε, καθαρίζετε ή επισκευάζετε το μηχάνημα.</p> <p><b>⚠ ΠΡΟΣΟΧΗ!</b> - Κατά τη διάρκεια της συντήρησης πρέπει να χρησιμοποιείτε πάντα τα προστατευτικά γάντια. Μην κάνετε τη συντήρηση με τον κινητήρα ζεστό.</p> <p><b>ΚΑΡΜΠΙΡΑΤΕΡ</b> Πριν τη ρύθμιση του ρελαντί, καθαρίστε το φίλτρο αέρα (A, Εικ. 42) και αφήστε τον κινητήρα να ζεσταθεί. Ο κινητήρας αυτός έχει μελετηθεί και κατασκευαστεί σύμφωνα με τις οδηγίες 97/68/ΕΚ και 2002/88/88/ΕΚ.</p> <p><b>⚠ ΠΡΟΣΟΧΗ!</b> - Μην ανοίγετε το καρμπυρατέρ.</p> <p>Η βίδα του ρελαντί T (Εικ. 43) είναι ρυθμισμένη ώστε ο κινητήρας να λειτουργεί ανάμεσα 2700 στροφές/λεπτό.</p>	<p><b>MOTORUN DURDURULMASI</b> Hız kolunu minimuma getirin. Elektrik düğmesini (A, Şek. 41) STOP konumuna getirerek motoru söndürün.</p> <p><b>⚠ DİKKAT!</b> – Pompanın içini temizlemek için kimyevi sıvılar kullandıktan hemen sonra depoya temiz su koyarak makineyi tekrar çalıştırın.</p> <p><b>TAŞIMA</b> Püskürtme makinesini motor kapalı iken taşıyın.</p> <p><b>⚠ DİKKAT</b> – Püskürtme makinesinin araçla taşınması halinde, araca kayışlar vasıtasıyla düzgün ve sağlam bir şekilde sabitlendiğinden emin olun. Püskürtme makinesi, bu tip makineler için yürürlükte olan normlara uygun olarak, haznesi boşken dikey konumda taşınmalıdır.</p> <p><b>BAKIM</b> Bakım ve kullanım kılavuzunda yazanlara uyun. Rutin bakımın haricinde kendi başınıza sırt atomizörünüze bakım yapmaya kalkmayın. Bakım yaptırmak için yetkili servislere başvurun. Cihazınızı temizlemek için benzin kullanmayın. Bakım, tamir ya da temizlik yaparken daima bujiyi çıkarın.</p> <p><b>⚠ DİKKAT!</b> – Bakım işleri esnasında daima koruyucu eldiven giyiniz. Motor sıcakken herhangi bir bakım işi yapmayınız.</p> <p><b>KARBÜRATÖR</b> Minimum ayarına getirmeden önce, hava filtresini (A, Şekil 42) temizleyiniz ve motoru ısıtınız. Bu motor, yürürlükteki geçerli 97/68/EC ve 2002/88/EC direktiflerine uygun bir şekilde tasarlanmış ve üretilmiştir.</p> <p><b>⚠ DİKKAT</b> - Karbüratöre elinizle dokunmayınız.</p> <p>Motorun 2700 devir/dakika çalışmasını sağlamak için minimum ayar T vidaları (Şekil 43) ile ayar yapılır.</p>

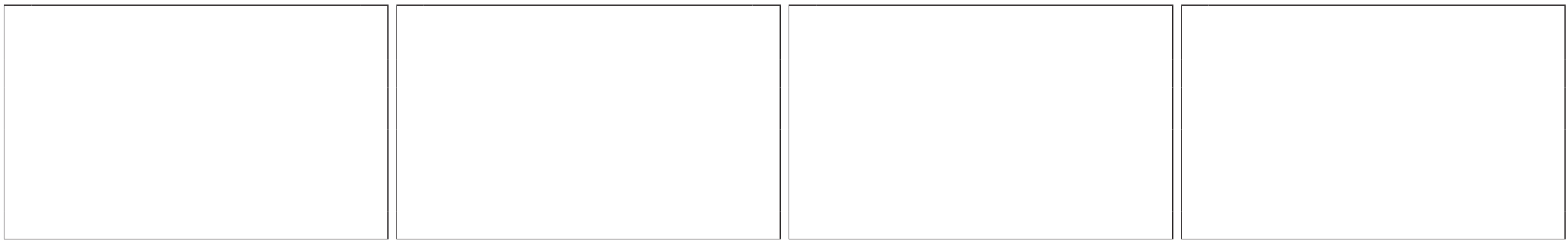

Română	Русский	Polski
<p align="center"><b>OPRIREA MOTORULUI - ÎNTREȚINEREA</b></p>	<p align="center"><b>ОСТАНОВКА ДВИГАТЕЛЯ ТЕХНИЧЕСКОЕ ОБСЛУЖИВАНИЕ</b></p>	<p align="center"><b>ZATRZYMANIE SILNIKA - KONSERWACJA</b></p>
<p><b>OPRIREA MOTORULUI</b> Aduceți maneta acceleratorului la minim. Opriti motorul, aducând întrerupătorul de masă (A, Fig. 41) în poziția STOP.</p> <p><b>⚠ ATENȚIE!</b> – Aveți grijă să curățați interiorul pompei, introducând apă curată în rezervor și pornind din nou aparatul, imediat după ce ați folosit lichide chimice.</p> <p><b>TRANSPORTUL</b> Transportați pulverizatorul cu motorul oprit.</p> <p><b>⚠ ATENȚIE</b> – Pentru a transporta pulverizatorul într-un vehicul, aveți grijă să fie fixat corect și solid de vehicul, cu ajutorul unor curele. Pulverizatorul trebuie transportat în poziție verticală, cu rezervorul golit, asigurându-vă că nu se încalcă normele de transport în vigoare pentru aceste mașini.</p> <p><b>ÎNTREȚINEREA</b> Urmați întotdeauna instrucțiunile noastre privind operațiunile de întreținere. Nu efectuați niciodată singuri operațiuni sau reparații diferite de cele de întreținere normală. Adresați-vă numai unor ateliere specializate și autorizate. Nu folosiți carburant (amestec) pentru operațiunile de curățare. Scoateți capacul bujiei de fiecare dată când efectuați operații de întreținere, curățare și reparații.</p> <p><b>⚠ ATENȚIE!</b> – În timpul operațiunilor de întreținere, utilizați întotdeauna mănuși de protecție. Nu efectuați operațiunile de întreținere când motorul este cald.</p> <p><b>CARBURATORUL</b> Înainte de a efectua reglarea minimului, curățați filtrul de aer (A, Fig. 42) și încălziți motorul. Acest motor este proiectat și construit în conformitate cu directivele 97/68/EC și 2002/88/EC.</p> <p><b>⚠ ATENȚIE</b> – Nu modificați carburatorul.</p> <p>Șurubul pentru ralanti T (Fig. 43) este reglat pentru a se obține un regim de funcționare al motorului la 2700 rotații/minut.</p>	<p><b>ОСТАНОВКА ДВИГАТЕЛЯ</b> Установите рычаг акселератора в положение холостого хода. Выключите двигатель, переведя выключатель массы (А, Рис. 41) в положение STOP.</p> <p><b>⚠ ВНИМАНИЕ!</b> - Необходимо промыть насос изнутри: для этого сразу же после распыления химических средств налейте в бак чистую воду и снова запустите машину.</p> <p><b>ТРАНСПОРТИРОВКА</b> Переносите распылитель при выключенном двигателе.</p> <p><b>⚠ ВНИМАНИЕ</b> - При транспортировке распылителя на транспортном средстве, убедитесь, что она правильно и надежно закреплена при помощи ремней. Распылитель следует транспортировать в вертикальном положении с пустым баком, убедившись, что при этом не нарушаются действующие правила транспортировки соответствующего оборудования.</p> <p><b>ТЕХНИЧЕСКОЕ ОБСЛУЖИВАНИЕ</b> Всегда следуйте правилам пользования данным распылителем. Никогда не видоизменяйте и не ремонтируйте аппарат самостоятельно. В случае неисправности распылителя обратитесь к специалистам. Никогда не используйте бензин для очистки каких-либо деталей распылителя. Снимайте колпак свечи зажигания каждый раз после того, как проводилась чистка или ремонт машины.</p> <p><b>⚠ ВНИМАНИЕ!</b> - Всегда надвигайте защитные прчатки при продвиии любых работ по тхобслуживанию. Нльзя выполнять опрации по тхобслуживанию при горячм двигатл.</p> <p><b>КАРБЮРАТОР</b> Прд ргулировкой минимального числа оборотов почистить воздушный фильтр (А, рис. 42) и разогреть двигатель. Данный двигатель разработан и изготовлен в соответствии с директивами 97/68/EC и 2002/88/EC.</p> <p><b>⚠ ВНИМАНИЕ</b> - Не вносите несанкционированные изменения в конструкцию карбюратора.</p> <p>Ргулировочный винт (Т, рис. 43) настроен так, чтобы минимальная скорость вращения дивгателя составляла 2700 об/мин.</p>	<p><b>ZATRZYMYWANIE SILNIKA</b> Ustawić dźwignię gazu na minimum Wyłączyć silnik, ustawiając ponownie przełącznik masy (A, rys. 41) w położenie "STOP".</p> <p><b>⚠ UWAGA!</b> - Oczyszczyć wnętrze pompy, włąć do zbiornika czystą wodę i uruchomić ponownie silnik natychmiast po zakończeniu pracy ze środkami chemicznymi w płynie.</p> <p><b>TRANSPORT</b> Opryskiwacz należy przенosić po wyłączeniu silnika.</p> <p><b>⚠ UWAGA</b> – Przed transportem opryskiwacza w pojeździe należy się upewnić, że jest on do niego prawidłowo i solidnie przymocowany pasami. Opryskiwacz należy transportować w pozycji pionowej, z opróżnionym zbiornikiem, ponadto należy się upewnić, iż nie narusza się obowiązujących przepisów dotyczących transportu takich urządzeń.</p> <p><b>KONSERWACJA</b> Postępować zawsze zgodnie z podanymi instrukcjami podczas czynności konserwacyjnych. Nie wykonywać nigdy samodzielnie żadnych operacji lub napraw innych niż związane ze zwykłą konserwacją. Zwracać się wyłącznie do wyspecjalizowanych, autoryzowanych serwisów. Nie stosować paliwa (mieszanki) do czyszczenia. Zdjąć nasadkę świecy zawsze, gdy wykonywana jest konserwacja, czyszczenie lub naprawy.</p> <p><b>⚠ UWAGA!</b> - Podczas wykonywania czynności konserwacyjnych należy zawsze zakładać rękawice ochronne. Nie wykonywać konserwacji, kiedy silnik jest rozgrzany.</p> <p><b>GAŹNIK</b> Przed wyregulowaniem na minimum, wyczyścić filtr powietrza (A, Rys.42) i rozgrzać silnik. Silnik został zaprojektowany i skonstruowany zgodnie z dyrektywami 97/88/EC i 2002/88/EC.</p> <p><b>⚠ UWAGA!</b> - Nie przerabiać gaźnika.</p> <p>Śrubę minimum T (Rys.43) można regulować w celu otrzymania prędkości obrotowej silnika równej 2700 obrotów na minutę.</p>

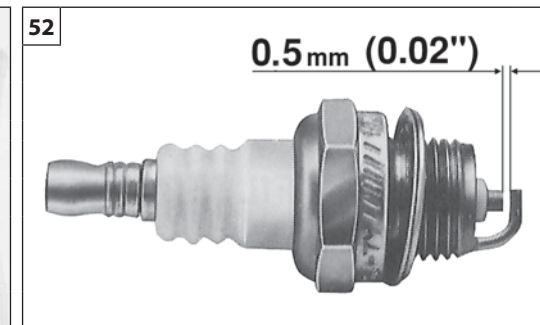
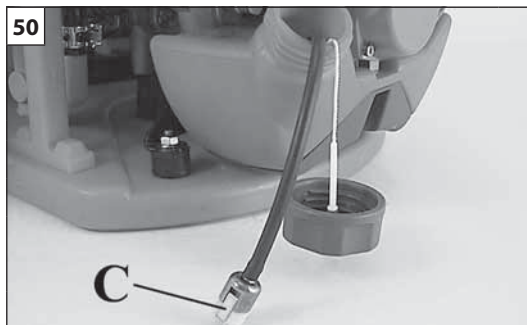
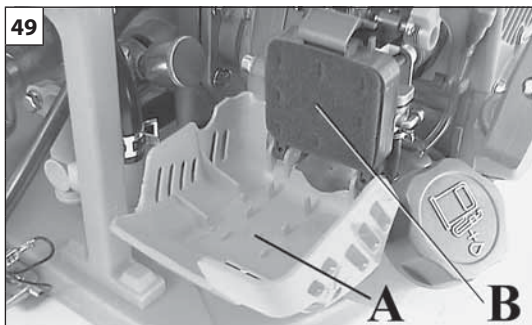

Português	Ελληνικά	Türkçe
<p align="center"><b>MANUTENÇÃO</b></p>	<p align="center"><b>ΣΥΝΤΗΡΗΣΗ</b></p>	<p align="center"><b>BAKIM</b></p>
<p><b>FILTRO DO AR</b> – Cada 8-10 horas de trabalho, tire a tampa (A, Fig. 49) e o filtro (B). O filtro (B) deve estar limpo, portanto, sacuda-o bem e utilize um pano macio. Substitua-o se está entupido ou danificado. Antes de montar o novo filtro, eliminar a sujidade grossa do lado interno da tampa e da zona em volta do filtro.</p> <p><b>FILTRO DE COMBUSTÍVEL</b> - Verifique regularmente as condições do filtro de combustível (C), no caso de muita sujeira, substitua-o (Fig. 50). Lave o filtro em um fluido detergente limpo e não inflamável (por exemplo: uma solução de água quente e sabão) e de seguida seque-o. Um filtro sujo cria dificuldades no arranque e diminui performance do motor.</p> <p><b>MOTOR</b> – Limpe regularmente as aletas do cilindro com um pincel ou ar comprimido (Fig. 51). A acumulação de impurezas no cilindro pode provocar superaquecimentos, passíveis de prejudicar o funcionamento do motor.</p> <p><b>VELA</b> – Recomenda-se a limpeza periódica da vela de ignição e o controlo da distância dos eléctrodos (Fig. 52). Utilize velas RCJ-6Y ou de uma outra marca de grau térmico equivalente.</p> <p><b>⚠ ATENÇÃO:</b> durante as operações de manutenção use sempre luvas de proteção.</p> <p><b>GRUPO DE ARRANQUE</b></p> <p><b>⚠ ATENÇÃO:</b> A mola helicoidal está sob pressão e pode voar para longe, causando lesões graves. Nunca tentar desmontá-la ou modificá-la.</p> <p><b>GUARNIÇÕES</b> A utilização de produtos químicos, particularmente prejudiciais para as misturas de borracha nitrílica, pode provocar rupturas precoces das membranas; nestas condições, intensifique os controlos. Se efectuar tratamentos com hidróxido de cobre, é necessário prestar muita atenção à limpeza do equipamento, lavando-o após cada tratamento.</p>	<p><b>ΦΙΛΤΡΟ ΑΕΡΑ</b> - Καθε 8–10 ωρες εργασιας, βγαζετε το καπακι (Α, Εικ. 49), και το φίλτρο (Β). Το καθαριστε το καλα με ενα μαλακο πινελο. Αντικαταστήστε το αν έχει βουλώσει ή πάθει ζημιά. Πριν τοποθετήσετε το καινούριο φίλτρο, αφαιρέστε τις βρωμιές από την εσωτερική πλευρά του καπακιού και από την περιοχή γύρω από το φίλτρο.</p> <p><b>ΦΙΛΤΡΟ ΤΟΥ ΚΑΡΜΠΥΡΑΤΕΡ</b> - Ελεγγετε περιοδικα την κατασταση του φίλτρου του καρμπυρατερ (C). Σε περιπτωση εντονης ακαθαρσιας, αντικαταστήστε το, (Εικ. 50). Πλύνετε το φίλτρο σε καθαρό απορρυπαντικό υγρό που δεν είναι εύφλεκτο (π.χ. ζεστό νερό και σαπούνι) και στη συνέχεια στεγνώστε το. Ένα βρωμικο φίλτρο προκαλει δυσκολια στην εκκινηση και περιοριζει τις επιδοσεις του μοτερ.</p> <p><b>ΚΙΝΗΤΗΡΑΣ</b> - Καθαρίζετε περιοδικά τα πτερύγια του κινητήρα με πινέλο ή πεπιεσμένο αέρα (Εικ. 51). Η συσσώρευση ρύπων στον κύλινδρο μπορεί να προκαλέσει επικίνδυνη υπερθέρμανση για τη λειτουργία του κινητήρα.</p> <p><b>ΜΠΟΥΖΙ</b> - Συνιστάται να καθαρίζετε περιοδικά το μπουζί και να ελέγχετε την απόσταση των ηλεκτροδίων (Εικ. 52). χρησιμοποιείτε μπουζί RCJ-6Y ή άλλης μάρκας με ισοδύναμο θερμικό βαθμό.</p> <p><b>⚠ ΠΡΟΣΟΧΗ</b> – Κατα την διάρκεια της συντηρησης φορατε παντα προστατευτικα γαντια. Μην πραγματοποιειτε την συντηρηση με το μοτερ ακομη ζεστο.</p> <p><b>ΣΥΣΤΗΜΑ ΕΚΚΙΝΗΣΗΣ</b></p> <p><b>⚠ ΠΡΟΣΟΧΗ:</b> Το ελικοειδές ελατήριο βρίσκεται υπό τάση και μπορεί να εκτιναχθεί μακριά, με αποτέλεσμα να προκληθούν σοβαροί τραυματισμοί. Μην επιχειρήσετε ποτέ να το αποσυναρμολογήσετε ή να το τροποποιήσετε.</p> <p><b>ΤΣΙΜΟΥΧΕΣ</b> Η χρήση χημικών προϊόντων που είναι ιδιαίτερα επιζήμια για τα μίγματα ελαστικού νιτριλίου, μπορεί να προκαλέσει πρόωρη φθορά των μεμβρανών. Στην περίπτωση αυτή εντείνετε τους ελέγχους. Εάν ψεκάζετε υδροξείδιο του χαλκού, απαιτείται ιδιαίτερη προσοχή στον καθαρισμό της εγκατάστασης με πλύσιμο μετά από κάθε χρήση.</p>	<p><b>HAVA FİLTRESİ</b> – Her 8-10 saatte bir filtrenin kapağını (A, şekil 49), filtreyi (B) çıkarın. Filtre (B) iyice silkelenmek suretiyle yumuşak bir fırçayla temizlenmelidir. Filtre yuvası veya filtrenin kendisi hasarlı ise değiştiriniz. Yeni bir filtre takmadan önce, kapağın iç kısmındaki ve filtrenin etrafındaki pisliği temizleyiniz.</p> <p><b>YAKIT DEPOSU</b> - Yakıt filtresini düzenli aralıklarla kontrol edin. Aşırı kirlenme durumunda değiştirin (şekil 50). Filtreyi, yanıcı bir deterjan olmayan temiz bir sıvı içerisinde (örneğin, ılık sabunlu su) temizleyiniz ve kurulayınız. Kirli filtre motorun çalışmasını zorlaştırarak makinanın verimini düşürecektir.</p> <p><b>MOTOR</b> - Boya fırçası veya komprese hava ile silindir yüzeylerini periyodik olarak temizleyiniz (Şekil 51). Silindir üzerinde biriken pislik motorun çalışması esnasında zararlı olabilecek aşırı ısınmalara neden olabilir.</p> <p><b>ATEŞLEME BUJİSİ</b> – Periyodik olarak ateşleme bujisini temizleyiniz ve elektrot mesafesini kontrol ediniz (Şekil 52). RCJ-6Y veya aynı termal dereceye sahip başka bir marka kullanınız.</p> <p><b>⚠ DİKKAT</b> - Motorlu sulayıcının bakımını yaparken eldiven kullanın. Motor sıcakken bakım yapmayın.</p> <p><b>ÇALIŞTIRMA TERTİBATI</b></p> <p><b>⚠ DİKKAT:</b> Spiral yay basınç altındadır ve fırlayarak ciddi yaralanmalara neden olabilir. Asla çıkarmaya veya değiştirmeye çalışmayın.</p> <p><b>AMBALAJ</b> Özellikle de nitril kauçuk maddeleri için zararlı olan kimyasal ürünlerin kullanılması, koruyucu diyaframaların/zarfların zamanından önce aşınmasına neden olabilir; bu durumda, kontrolleri sıklaştırınız. Hidrosit türü ürünleri kullanarak uygulama yaparken, her uygulamadan sonra sistemin temizliğine daha çok dikkat ve özen gösterilmelidir.</p>

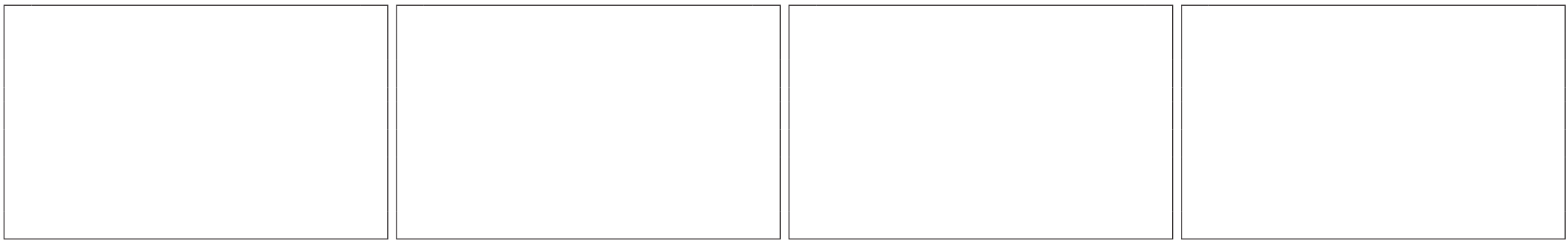

Română	Русский	Polski
<p align="center"><b>ÎNȚREȚINEREA</b></p>	<p align="center"><b>ТЕХНИЧЕСКОЕ ОБСЛУЖИВАНИЕ</b></p>	<p align="center"><b>KONSERWACJA</b></p>
<p><b>FILTRUL DE AER</b> – La fiecare 8-10 ore de lucru, scoateți capacul (A, Fig. 49) și filtrul (B). Filtrul (B) trebuie curățat scuturându-l bine și folosind o pensulă moale. Înlocuiți-l, dacă este înfundat sau deteriorat. Înainte de a monta noul filtru, eliminați murdăria grosieră de pe partea internă a capacului și din zona din jurul filtrului.</p> <p><b>FILTRUL DE CARBURANT</b> - Verificați periodic starea filtrului de carburant (C). În cazul în care este excesiv de murdar, înlocuiți-l (Fig. 50). Spălați filtrul într-un fluid detergent curat, neinflamabil (de ex. apă caldă cu săpun) și uscați-l. Un filtru murdar provoacă dificultăți la pornire și reduce prestațiile motorului.</p> <p><b>MOTORUL</b> - Curățați periodic aripioarele cilindrului cu ajutorul unei pensule sau cu aer comprimat (Fig. 51). Acumularea de impurități pe cilindru poate duce la supraîncălzire, care este periculoasă pentru funcționarea motorului.</p> <p><b>BUJIA</b> - Se recomandă să se curețe periodic bujia și să se controleze distanța dintre electrozi (Fig. 52). Utilizați o bujie RCJ-6Y sau de altă marcă, având un grad termic echivalent.</p> <p><b>⚠ ATENȚIE!</b> – În timpul operațiunilor de întreținere, utilizați întotdeauna mănuși de protecție. Nu efectuați operațiunile de întreținere când motorul este cald.</p> <p><b>GRUPUL DE PORNIRE</b></p> <p><b>⚠ ATENȚIE:</b> Arcul elicoidal este tensionat și ar putea sări departe, cauzând leziuni grave. Nu încercați niciodată să-l demontați sau să-l modificați.</p> <p><b>GARNITURILE</b> Utilizarea produselor chimice, care sunt extrem de dăunătoare pentru amestecurile de cauciuc nitrilic, poate duce la ruperea prematură a membranelor; în aceste condiții, intensificați controalele. Când se efectuează tratamente cu hidroxid de cupru trebuie să acordați o mare atenție curățării circuitului, spălându-l după fiecare tratament.</p>	<p><b>ВОЗДУШНЫЙ ФИЛЬТР</b> - После каждых 8-10 часов работы снимайте крышку (А, Рис. 49) фильтра (В). Тщательно вытряхните фильтр (В) и прочистите его мягкой кистью. Если фильтр засорен или поврежден, замените его. Прежде чем устанавливать новый фильтр, удалите грязь с внутренней стороны крышки и из зоны вокруг фильтра.</p> <p><b>ТОПЛИВНЫЙ БАК</b> - Периодически проверяйте состояние топливного фильтра (С). Если фильтр оказывается слишком грязным, замените его (Рис. 50). Вымыть фильтр в чистом растворе негорючего моющего средства (например, в теплой мыльной воде) и высушить его. При загрязненном фильтре затрудняется работа двигателя и его включение.</p> <p><b>ДВИГАТЕЛЬ</b> - Периодически очищать обрца цилиндра кисточкой или струей сжатого воздуха (Рис. 51). Отложившаяся грязь на цилиндре могут привести к серьезным повреждениям двигателя вследствие перегрева.</p> <p><b>СВЕЧА ЗАЖИГАНИЯ</b> - Рекомендую периодически выполнять чистку свечи и проверку искрового промежутка (рис. 52). Следует использовать свечу модели RCJ-6Y или другой модели с такой же тепловой характеристикой.</p> <p><b>⚠ ВНИМАНИЕ!</b> – При проведении любой операции по техобслуживанию обязательно надевайте защитные перчатки. Не проводите техобслуживание при горячем двигателе.</p> <p><b>УЗЕЛ ПУСКА</b></p> <p><b>⚠ ВНИМАНИЕ!</b> Спиральная пружина натянута и может отлететь на большое расстояние и причинить серьезные травмы. Никогда не пытайтесь демонтировать или изменять ее конструкцию.</p> <p><b>ПРОКЛАДКИ</b> Использование химических продуктов, особо вредных для составов из нитриловой резины, может вызвать преждевременный выход мембран из строя; в этом случае следует усилить контроль за их состоянием. При обработке гидроокисью меди необходимо уделять большое внимание чистке машины, промывая ее после каждой обработки.</p>	<p><b>FILTR POWIETRZA</b> - Po każdych 8-10 godzinach pracy zdjąć pokrywę (A, rys. 49), filtr (B). Filtr (B) należy czyścić dobrze go wytrzásając i za pomocą miękkiego pędzla. Wymienić go jeśli jest zatkany lub uszkodzony. Przed założeniem nowego filtra usunąć brud od strony wewnętrznej pokrywy oraz z miejsca otaczającego filtru.</p> <p><b>FILTR PALIWA</b> - Sprawdzać okresowo stan filtra paliwa (C). W przypadku nadmiaru brudu wymienić na nowy (rys. 50). Płukać filtr w płynnych środkach czystości, trudnozapalnych (np. ciepła woda z mydłem), po czym osuszyć go. Zabrudzony filtr powoduje trudności w uruchomieniu i zmniejsza osiągi silnika.</p> <p><b>SILNIK</b> - Czyścić okresowo obrca cylindra pędzlem lub powietrzem sprężonym (Rys.51). Nagromadzenie się zanieczyszczeń na cylindrze może wywołać szkodliwe przegrzanie się silnika.</p> <p><b>ŚWIECA</b> - Zaleca się okresowe czyszczenie świecy oraz kontrolę odległości elektrod (Rys.52). Używać świec RCJ-6Y lub innej marki o takiej samej wartości cieplnej.</p> <p><b>⚠ UWAGA</b> - Podczas wykonywania czynności konserwacyjnych należy zawsze zakładać rękawice ochronne. Nie wykonywać czynności konserwacyjnych, kiedy silnik jest rozgrzany</p> <p><b>ZESPÓŁ ROZRUSZNIKA</b></p> <p><b>⚠ UWAGA:</b> Sprężyna śrubowa jest napięta i może odskoczyć, powodując poważne obrażenia ciała. Pod żadnym pozorem nie wolno próbować jej demontować ani modyfikować.</p> <p><b>USZCZELNIENIA</b> Użycie produktów chemicznych szczególnie szkodliwych dla mieszanek z kauczuku nitrilowego może prowadzić do przedwczesnego uszkodzenia membran. W przypadku ich stosowania często przeprowadzać kontrole. Rozpylając wodorotlenek miedzi, należy zachować szczególną uwagę na utrzymanie urządzenia w czystości. Po każdym użyciu należy dokładnie przemyć instalację.</p>

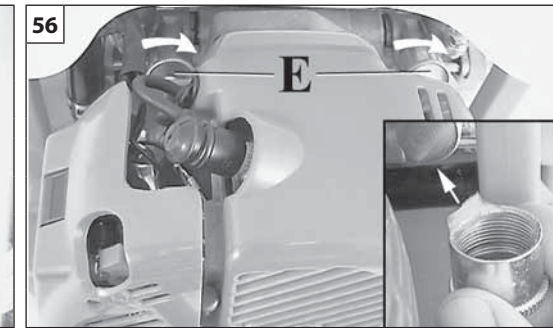
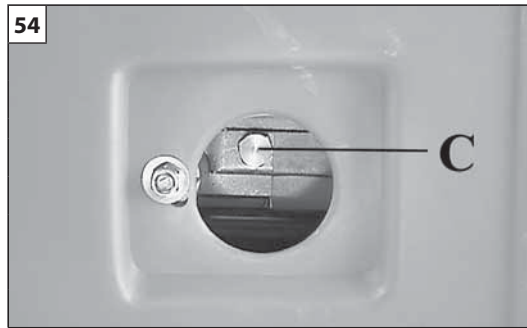
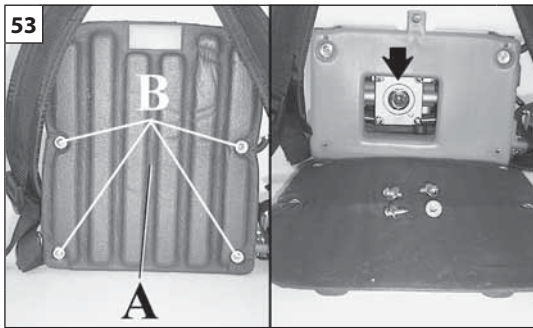

Português	Ελληνικά	Türkçe
<p align="center"><b>MANUTENÇÃO DA BOMBA</b></p>	<p align="center"><b>ΣΥΝΤΗΡΗΣΗ ΑΝΤΛΙΑΣ</b></p>	<p align="center"><b>POMPASI BAKIMI</b></p>
<p><b>MANUTENÇÃO DA BOMBA DE ÓLEO</b> – Para controlar o nível do óleo, retirar a protecção (câmara de borracha) (A, Fig. 53) do banco desapertando os parafusos (B). A primeira vez, trocar o óleo depois de 30 horas de trabalho e sucessivamente a cada 70÷100 horas.</p> <ol style="list-style-type: none"> <li>1. Desapertar o parafuso (C, Fig. 54) e eliminar o óleo residuo. Apertar o parafuso (C).</li> <li>2. Desapertar o parafuso de respiradouro (D, Fig. 55) do depósito de óleo e encher em nível com <b>120 cm<sup>3</sup></b> de óleo <b>SAE 40</b> novo.</li> </ol> <p><b>LUBRIFICADORES</b> – Restabelecer com massa <b>MOBILUX EP3</b> cada lubrificador (E, Fig. 56).</p> <p><b>⚠ ATENÇÃO!</b> - Apertar de 2 rotações o lubrificador a cada 2 horas de trabalho.</p> <p><b>VÁLVULA</b> – Desmontar a válvula (F, Fig. 57) desapertando os parafusos (G) e a tampa válvula (H) para limpá-las se estiverem bloqueadas. Eliminar eventuais resíduos da tampa válvula. Trocar a mola da válvula (L) se está partida ou gasta.</p> <p><b>Se a válvula não mantém a pressão:</b></p> <ol style="list-style-type: none"> <li>1. Substitua-a com uma nova se o regulador de pressão (M) ou a sede da válvula (N) estão gastos.</li> <li>2. Eliminar eventuais resíduos da sede da válvula.</li> <li>3. Se as garniões do óleo estão desgastadas, substitua-as.</li> </ol> <p><b>BICOS (Fig. 58)</b> – Substituir os bicos se estão quebrados ou provocam uma queda de pressão.</p> <p><b>TUBO DE ALTA PRESSÃO (Fig. 59)</b> – Substituir o tubo de alta pressão (K) se está partido ou gasto.</p>	<p><b>ΣΥΝΤΗΡΗΣΗ ΑΝΤΛΙΑΣ</b></p> <p><b>ΛΑΔΙ</b> - Για να ελέγξετε τη στάθμη του λαδιού, βγάλτε την προστασία (λαστιχένιο κάλυμμα) (A, Εικ. 53) από την πλάτη ξεβιδώνοντας τις βίδες (B). Την πρώτη φορά αλλάξετε το λάδι μετά από 30 ώρες λειτουργίας και στη συνέχεια κάθε 70÷100 ώρες.</p> <p>Αντικατάσταση λαδιού:</p> <ol style="list-style-type: none"> <li>1. Ξεβιδώστε τη βίδα (C, Εικ. 54) και αδειάστε το παλιό λάδι. Βιδώστε τη βίδα (C).</li> <li>2. Ξεβιδώστε τη βίδα εξαέρωσης (D, Εικ. 55) του δοχείου λαδιού και γεμίστε μέχρι επάνω με <b>120 cm<sup>3</sup></b> νέου λαδιού <b>SAE 40</b>.</li> </ol> <p><b>ΓΡΑΣΑΔΟΡΟΙ</b> - Συμπληρώστε με γράσου <b>MOBILUX EP3</b> σε κάθε γρασαδόρο (E, Εικ. 56).</p> <p><b>⚠ ΠΡΟΣΟΧΗ!</b> - Βιδώνετε κατά 2 στροφές το γρασαδόρο κάθε 2 ώρες λειτουργίας.</p> <p><b>ΒΑΛΒΙΔΑ</b> - Βγάλτε τη βαλβίδα (F, Εικ. 57) ξεβιδώνοντας τις βίδες (G) και το πώμα βαλβίδας (H) για να τα καθαρίσετε εάν έχουν μπλοκάρει. Αφαιρέστε τυχόν υπολείμματα από το πώμα της βαλβίδας. Αλλάξετε το ελατήριο της βαλβίδας (L) αν έχει σπάσει ή φθαρεί.</p> <p><b>Εάν η βαλβίδα δεν κρατάει την πίεση:</b></p> <ol style="list-style-type: none"> <li>1. Αντικαταστήστε την με νέα βαλβίδα αν ο ρυθμιστής πίεσης (M) ή η έδρα της βαλβίδας (N) έχουν φθαρεί.</li> <li>2. Αφαιρέστε τυχόν υπολείμματα από την έδρα της βαλβίδας.</li> <li>3. Αντικαταστήστε τις φλάντζες λαδιού, αν έχουν φθαρεί.</li> </ol> <p><b>ΜΠΕΚ (Εικ. 58)</b> - Αντικαταστήστε τα μπεκ αν έχουν σπάσει ή αν προκαλούν πτώση πίεσης.</p> <p><b>ΣΩΛΗΝΑΣ ΥΨΗΛΗΣ ΠΙΕΣΗΣ (Εικ. 59)</b> - Αντικαταστήστε το σωλήνα υψηλής πίεσης (K) αν έχει σχισμές ή φθορές.</p>	<p><b>POMPASI BAKIMI</b></p> <p><b>YAĞ</b> - Yağ seviyesini kontrol etmek için arkadaki koruyucuyu (kauçuk yastık) (A, Şek. 53) vidalarını sökerek (B) çıkarın. Yağı ilk seferinde 30 saatlik bir çalıştırmadan sonra ve daha sonra ise her 70÷100 saatte değiştirin.</p> <p>Yağ değiştirme:</p> <ol style="list-style-type: none"> <li>1. Vidayı sökün (C, Şek. 54) ve yağ kalıntısını temizleyin. Vidayı takın (C).</li> <li>2. Yağ deposunun vidasını sökün (D, Şek. 55) ve uygun seviyeye kadar <b>120 cm<sup>3</sup></b> yağ <b>SAE 40</b> ile doldurun.</li> </ol> <p><b>YAĞLAYICILAR</b> – Her bir yağlayıcıyı <b>MOBILUX EP3</b> yağ ile işler hale getirin. (E, Şek. 56).</p> <p><b>⚠ DİKKAT!</b> – Yağlayıcıyı her 2 saatlik çalışma sonrası 2 kez çevirerek vidalayın.</p> <p><b>SUPAP</b> – Tıkanmış ise supabı (F, Şek. 57) vidalarını açarak (G) ve supap kapağını çıkararak temizleyin. Supap kapağından olası kalıntıları temizleyin. Kırılmış veya eskimiş ise supap zembereğini (L) değiştirin.</p> <p><b>Eğer supaplar basınca dayanmıyorsa:</b></p> <ol style="list-style-type: none"> <li>1. Basınç regülatörü (M) veya ana supap (N) eskimiş ise değiştirin.</li> <li>2. Ana supaptaki olası kalıntıları temizleyin.</li> <li>3. Yağ contaları eskimişse değiştirin.</li> </ol> <p><b>AĞIZLIKLAR (Şek. 58)</b> – Kırılmış veya basınçları azalmış ise ağızlıkları değiştirin.</p> <p><b>YÜKSEK BASINÇ BORUSU (Şek. 59)</b> – Kırılmış veya eskimiş ise yüksek basınç borusunu (K) değiştirin.</p>

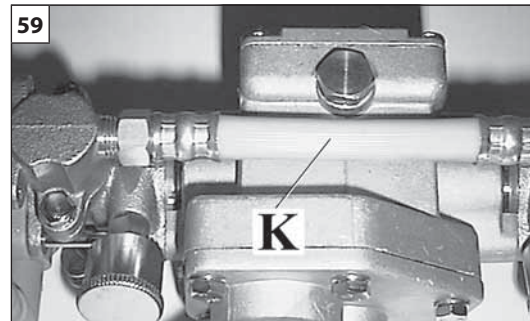
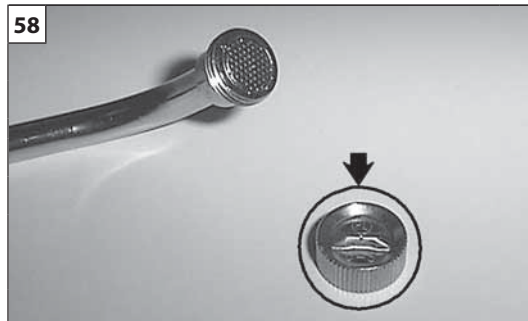
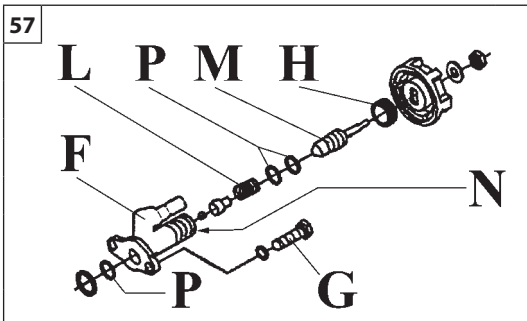

Română

Русский

Polski

## ÎNȚREȚINEREA POMPEI

## ТЕХОБСЛУЖИВАНИЕ НАСОСА

## KONSERWACJA POMPY

### ÎNȚREȚINEREA POMPEI

**ULEIUL** – Pentru a controla nivelul uleiului, scoateți elementul de protecție (pernuța de cauciuc) (A, Fig. 53) de pe partea din spate, deșurubând șuruburile (B). Prima dată schimbați uleiul după 30 de ore de lucru, iar apoi la fiecare 70÷100 ore.

Înlocuirea uleiului:

1. Deșurubați șurubul (C, Fig. 54) și eliminați uleiul rezidual. Înșurubați șurubul (C).
2. Deșurubați șurubul de purjare (D, Fig. 55) al rezervorului de ulei și umpleți până la nivel cu **120 cm<sup>3</sup>** de ulei **SAE 40** proaspăt.

**GRESOARELE** – Completați cu unsoare **MOBILUX EP3** fiecare gresor (E, Fig. 56).

**⚠️ ATENȚIE!** - Înșurubați gresorul cu 2 ture la fiecare 2 ore de lucru.

**VANA** – Demontați vana (F, Fig. 57) deșurubând șuruburile (G) și bușonul vanei (H) pentru a le curăța, dacă sunt înfundate. Îndepărtați eventualele reziduuri de pe bușonul vanei. Schimbați arcul vanei (L) dacă este stricat sau uzat.

**Dacă vana nu rezistă la presiune:**

1. Înlocuiți-o cu una nouă dacă regulatorul de presiune (M) sau locașul vanei (N) sunt uzate.
2. Îndepărtați eventualele reziduuri din locașul vanei.
3. Dacă garniturile de ulei sunt deteriorate, înlocuiți-le.

**DUZELE (Fig. 58)** – Înlocuiți duzele dacă sunt stricate sau dacă produc scăderea presiunii.

**FURTUNUL DE PRESIUNE RIDICATĂ (Fig. 59)** – Înlocuiți furtunul de presiune ridicată (K) dacă este defect sau uzat.

### ТЕХОБСЛУЖИВАНИЕ НАСОСА

**МАСЛО** – Для проверки уровня масла снимите резиновый амортизатор (А, Рис. 53) с задней стороны машины, открутив винты (В). Первый раз поменяйте масло после 30 часов работы; в дальнейшем выполняйте замену масла после каждых 70÷100 часов.

Замена масла:

1. Открутите винт (С, Рис. 54) и удалите остатки масла. Закрутите винт (С).
2. Открутите винт удаления воздуха (D, Рис. 55) масляного бака и заполните его, налив **120 см<sup>3</sup>** нового масла **SAE 40**.

**ТАВОТНИЦЫ** – Заполните консистентной смазкой **MOBILUX EP3** каждую тавотницу (E, Рис. 56).

**⚠️ ВНИМАНИЕ!** - Закручивайте тавотницу на 2 оборота каждые 2 часа работы.

**КЛАПАН** – Снимите клапан (F, Рис. 57) открутив винты (G) и колпачок (H), чтобы прочистить его в случае засорения. Удалите частицы колпачка, если таковые имеются. Замените пружину клапана (L) в случае ее поломки или износа.

**Если клапан не держит давления:**

1. Замените клапан на новый в случае износа регулятора давления (M) или седла клапана (N).
2. Удалите частицы седла клапана, если таковые имеются.
3. Замените маслоуплотнительные прокладки в случае их износа.

**ФОРСУНКИ (Рис. 58)** – Замените форсунки в случае их поломки или падения давления.

**ТРУБКА ВЫСОКОГО ДАВЛЕНИЯ (Рис. 59)** – Замените трубку высокого давления (K) в случае ее поломки или износа.

### KONSERWACJA POMPY

**OLEJ** – W celu sprawdzenia poziomu oleju należy zdjąć zabezpieczenie (gumową poduszkę) (A, rys. 53) z oparcia pleców, odkręcając śruby (B). Pierwsza wymiana oleju powinna odbyć się po 30 godzinach pracy, a następnie co 70÷100 godzin

Wymiana oleju

1. Odkręcić śrubę (C, rys. 54) i spuścić resztki oleju. Przykręcić śrubę (C)
2. Odkręcić śrubę odpowietrzającą (D, rys. 55) zbiornika oleju i wlać do niego **120 cm<sup>3</sup>** świeżego oleju **SAE 40**.

**SMAROWNICZKI** - Napełnić smarem **MOBILUX EP3** każdą smarowniczkę (E, rys. 56).

**⚠️ UWAGA!** - Przykręcić smarowniczkę o 2 obroty co 2 godziny pracy.

**ZAWÓR** - Zdemontować zawór (F, rys. 57), odkręcając śruby (G) oraz korek zaworu (H), aby je oczyścić w razie potrzeby. Usunąć ewentualne resztki z korka zaworu. Wymienić sprężynę zaworu (L), jeżeli jest pęknięta lub zużyta.

**Jeśli zawór nie jest szczelny:**

1. Wymienić na nowy, jeśli regulator ciśnienia (M) lub obsada zaworu (N) są zużyte.
2. Usunąć ewentualne resztki z obsady zaworu
3. Wymienić zużyte uszczelki olejowe

**DYSZE (rys. 58)** – Wymienić uszkodzone lub nieszczelne dysze.

**WAŻ WYSOKOCIŚNIENIOWY (rys. 59)** – Wymienić uszkodzony lub zużyty waż wysokociśnieniowy (K).

Português	Ελληνικά	Türkçe
<p align="center"><b>MANUTENÇÃO</b></p>	<p align="center"><b>ΣΥΝΤΗΡΗΣΗ</b></p>	<p align="center"><b>BAKIM</b></p>
<p>Após cada tratamento, limpe bem as ferramentas, lavando-as com água e enxaguando devidamente. Ferramentas sujas muito perigosas para as pessoas e, em particular, para as crianças. É proibida a descarga dos resíduos de lavagem para o meio ambiente sem precauções, devido à poluição das águas. Distribua os resíduos em campos ou culturas onde não produza danos.</p> <p><b>MANUTENÇÃO EXTRAORDINÁRIA</b> No final de cada estação, em caso de uso intenso, ou de dois em dois anos com uso normal, é aconselhável proceder a um controlo geral a efectuar com um técnico especializado da rede de assistência.</p> <p><b>⚠ ATENÇÃO! – Todas as operações de manutenção não mencionadas no presente manual devem ser efectuadas por uma oficina autorizada.</b> Para garantir um funcionamento constante e regular do pulverizador, lembre-se que as eventuais substituições das peças sobresselentes deverão ser exclusivamente efectuadas com <b>PEÇAS ORIGINAIS</b>.</p>	<p>Μετά από κάθε ψεκασμό, καθαρίζετε προσεκτικά τον εξοπλισμό πλένοντας με νερό και στεγνώνοντάς τον προσεκτικά. Ο βρώμικος εξοπλισμός είναι πολύ επικίνδυνος για τους ανθρώπους και ιδίως για τα παιδιά. Η εκκένωση των υπολειμμάτων από το πλύσιμο στο περιβάλλον χωρίς προληπτικά μέτρα απαγορεύεται, καθώς προκαλεί μόλυνση του υδροφόρου ορίζοντα. Ψεκάζετε τα υπολείμματα στο χωράφι ή σε καλλιέργειες όπου δεν προκαλούν ζημίες.</p> <p><b>ΕΚΤΑΚΤΗ ΣΥΝΤΗΡΗΣΗ</b> Στο τέλος της εποχής μετά από εντατική χρήση ή κάθε δύο χρόνια με φυσιολογική χρήση, είναι σκόπιμο να πραγματοποιείται ένας γενικός έλεγχος από εξειδικευμένο τεχνικό του Σέρβις.</p> <p><b>⚠ ΠΡΟΣΟΧΗ! - Όλες οι επεμβάσεις συντήρησης που δεν αναφέρονται στο παρόν εγχειρίδιο, πρέπει να πραγματοποιούνται από εξουσιοδοτημένο σέρβις.</b> Για να διασφαλιστεί η συνεχής και ομαλή λειτουργία του εκτοξευτή, χρησιμοποιείτε μόνο <b>ΓΝΗΣΙΑ ΑΝΤΑΛΛΑΚΤΙΚΑ</b> για την αντικατάσταση τυχόν εξαρτημάτων.</p>	<p>Her uygulamadan sonra, ekipmanı su ile yıkayarak ve güzel bir şekilde kurularak temiz tutunuz. Kirli ekipmanlar kişiler için ve özellikle de çocuklar için daha tehlikelidir. Yıkamadan sonra ortaya çıkan atıkların önlem alınmaksızın atılması, kirlilik yaratacağından yasaktır. Temizlik atıklarını, tehlike arz etmeyen yerlerde toprağa serpiniz.</p> <p><b>EKSTRA BAKIM</b> Eğer cihaz yoğun bir şekilde kullanıldıysa, uygulama sezonu sonunda, normal olarak gerçekleştirilen genel kontrollere ek olarak her iki yıllık kullanımdan sonra cihazı uzman teknisyene kontrol ettiriniz.</p> <p><b>⚠ DİKKAT! – Bu kitapçıkta belirtilmeyen diğer tüm bakım işleri yetkili bir Servis Merkezi tarafından gerçekleştirilmelidir.</b> Püskürtme makinesinin sürekli ve düzenli işleyişini garanti etmek için zamanla gerçekleştirmek zorunda kalacağınız yedek parça değişimlerinde yalnızca <b>ORJİNAL YEDEK PARÇALAR</b> kullanın.</p>

Română	Русский	Polski
<p style="text-align: center;"><b>ÎNȚREȚINEREA</b></p>	<p style="text-align: center;"><b>ТЕХНИЧЕСКОЕ ОБСЛУЖИВАНИЕ</b></p>	<p style="text-align: center;"><b>KONSERWACJA</b></p>
<p>După fiecare tratament, curățați cu grijă aparatul, spălându-l cu apă și uscându-l cu atenție. Aparatele murdare sunt foarte periculoase pentru persoane și mai ales pentru copii. Evacuarea reziduurilor de la spălare în mediul înconjurător, fără a lua măsuri de precauție, este interzisă, deoarece duce la poluarea pânzei freatice. Pulverizați resturile pe câmpurile sau pe recoltele tratate, unde nu se produc pagube.</p> <p><b>ÎNȚREȚINEREA EXTRAORDINARĂ</b></p> <p>La terminarea sezonului, în caz de utilizare intensivă, sau o dată la doi ani, în caz de utilizare normală, este necesar ca un tehnician specializat de la rețeaua de asistență să efectueze un control general.</p> <p><b>⚠️ ATENȚIE! – Toate operațiile de întreținere care nu sunt indicate în acest manual trebuie să fie efectuate doar de un atelier autorizat.</b> Pentru a garanta o funcționare constantă și regulată a pulverizatorului cu motor, rețineți că eventualele înlocuiri ale pieselor de schimb trebuie să fie efectuate numai cu <b>PIESE DE SCHIMB ORIGINALE</b>.</p>	<p>После каждой обработки тщательно вычистите оборудование, промойте его водой и вытрите. Грязное оборудование очень опасно для людей, в особенности для детей. Запрещается сливать на землю отходы промывки без соблюдения мер предосторожности, т.к. это может привести к загрязнению водоносных слоев. Отходы промывки следует распределить по полю или участку там, где они не причинят ущерб.</p> <p><b>ТЕХОСМОТР</b></p> <p>Рекомендуется по окончании сезона в случае интенсивной эксплуатации и раз в два года при нормальной эксплуатации обращаться к специалисту по сервисному обслуживанию для проведения полного техосмотра.</p> <p><b>⚠️ ВНИМАНИЕ! - Вс работы по техобслуживанию, н описанны в этом руководств, должны проводиться в авторизованном сервисном центр.</b> Для обеспечения правильной и длительной работы распылителя, помните, что при замене деталей должны использоваться исключительно <b>ОРИГИНАЛЬНЫЕ ЗАПЧАСТИ</b>.</p>	<p>Po każdym użyciu, należy dokładnie oczyścić wyposażenie przemysłowe je wodą oraz dokładnie susząc. Brudne wyposażenie może stanowić niebezpieczeństwo dla osób, a w szczególności dla dzieci. Odprowadzanie pozostałości po myciu bezpośrednio do środowiska jest zakazane, ponieważ powoduje powstanie zanieczyszczeń. Rozprowadzić pozostałości po polu lub po uprawach tam, gdzie nie spowoduje to szkód.</p> <p><b>KONSERWACJA NADZWYCZAJNA</b></p> <p>Na koniec sezonu, w przypadku intensywnego użytkowania, lub co dwa lata, w przypadku zwykłego użytkowania, zlecić ogólny przegląd przez wyspecjalizowanego technika z serwisu technicznego.</p> <p><b>⚠️ UWAGA: Wszystkie czynności konserwacyjne, które nie są opisane w niniejszym podręczniku powinny być wykonywane przez autoryzowany serwis.</b> Aby zapewnić sprawne działanie opryskiwacza przez długi czas, należy pamiętać o tym, aby w przypadku ewentualnej wymiany części stosować wyłącznie <b>ORYGINALNE CZĘŚCI ZAMIENNE</b>.</p>

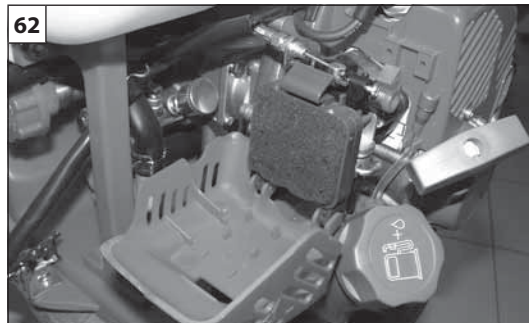
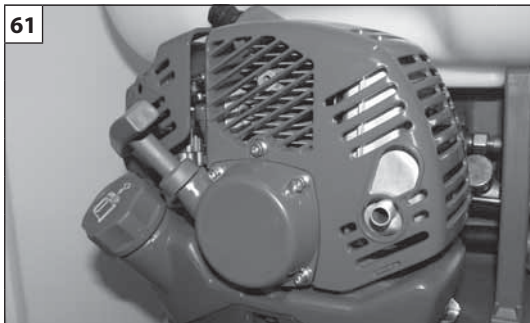

Português

Ελληνικά

Türkçe

## ARMAZENAGEM

## ΑΠΟΘΗΚΕΥΣΗ

## MUHAFAZA

Quando tiver de deixar a máquina parada por longos períodos de tempo:

- Esvazie e limpe os depósitos de combustível e óleo num local bem ventilado.
- Elimine o combustível e o óleo segundo as normas e respeitando o meio ambiente.
- Para esvaziar o carburador, ligue o motor e aguarde que este pare (deixar a mistura no carburador poderá originar danos nas membranas).
- Limpe bem as aberturas de refrigeração da cobertura do grupo de arranque (Fig.61), o filtro de ar (Fig.62) e as aletas do cilindro (Fig.63).
- Guarde a máquina num local seco, de preferência não em contacto directo com o solo, longe de fontes de calor e com os depósitos vazios.
- Os procedimentos de activação após uma armazenagem durante o Inverno são os mesmos que os efectuados para o arranque normal da máquina (pág. 68-72).

### DEMOLIÇÃO E ELIMINAÇÃO

Quando o pulverizador for definitivamente retirado, por esgotamento do serviço, convém lavá-lo com a máxima atenção para eliminar os resíduos de produtos químicos. Boa parte dos materiais usados na construção do pulverizador são recicláveis; todos os metais (aço, alumínio, latão) podem ser entregues a um ferro-velho comum. Para mais informações, dirija-se ao normal serviço de recolha de resíduos da sua área de residência. A eliminação dos resíduos resultantes da demolição da máquina deverá ser efectuada no pleno respeito com o meio ambiente, evitando poluir o solo, o ar e a água.

**Em qualquer caso, devem respeitar-se as legislações locais em vigor na matéria.**

Όταν το μηχάνημα δεν πρόκειται να χρησιμοποιηθεί για μεγάλο χρονικό διάστημα:

- Αδειάστε και καθαρίστε το ρεζερβουάρ καυσίμου και το δοχείο λαδιού σε καλά αεριζόμενο χώρο.
- Τα καύσιμα και τα λάδια πρέπει να απορρίπτονται σύμφωνα με τη νομοθεσία και με τρόπο ασφαλή για το περιβάλλον.
- Για να αδειάσετε το καρμπυρατέρ, βάλτε μπροστά τον κινητήρα και περιμένετε μέχρι να σβήσει (εάν αφήσετε το μείγμα στο καρμπυρατέρ μπορεί να προκληθεί ζημιά στις μεμβράνες).
- Καθαρίστε προσεκτικά τις σχισμές ψύξης του περιβλήματος της μίζας (εικ. 61), το φίλτρο αέρα (εικ. 62) και τα πτερύγια του κυλίνδρου (εικ. 63).
- Αποθηκεύστε το μηχάνημα σε στεγνό χώρο, χωρίς να έρχεται σε άμεση επαφή με το δάπεδο, εάν είναι δυνατό, μακριά από πηγές θερμότητας και με τα ρεζερβουάρ κενά.
- Η διαδικασία για τη χρήση του μηχανήματος μετά την περίοδο χειμερινής αποθήκευσης είναι ίδια με εκείνη που απαιτείται για την κανονική εκκίνηση του μηχανήματος (σελ. 68-72).

### ΔΙΑΛΥΣΗ ΚΑΙ ΔΙΑΘΕΣΗ

Σε περίπτωση οριστικής αποθήκευσης του εκτοξευτή μετά το τέλος της λειτουργίας του, συνιστάται να πλύνετε το μηχάνημα προσεκτικά, ώστε να απομακρυνθούν τα υπολείμματα χημικών προϊόντων. Τα περισσότερα υλικά που χρησιμοποιούνται για την κατασκευή του εκτοξευτή είναι ανακυκλώσιμα. Όλα τα μέταλλα (χάλυβας, αλουμίνιο, ορείχαλκος) μπορούν να παραδοθούν σε ειδικά κέντρα ανακύκλωσης. Για πληροφορίες απευθυνθείτε στην υπηρεσία ανακύκλωσης απορριμμάτων της περιοχής σας. Η διάθεση των απορριμμάτων από τη διάλυση του μηχανήματος πρέπει να γίνεται σύμφωνα με τους κανόνες προστασίας του περιβάλλοντος, αποφεύγοντας τη ρύπανση του εδάφους, του αέρα και του νερού.

**Σε κάθε περίπτωση πρέπει να τηρείται η ισχύουσα τοπική νομοθεσία.**

Makine uzun bir süre kullanılmayacaksa:

- İyi havalandırılmış bir yerde yakıt ve yağ depolarını boşaltın ve temizleyin.
- Yakıtı ve yağı çevresel koşullara dikkat ederek ve yönetmeliklere uygun şekilde imha ediniz.
- Yakıtı boşaltmak için, motoru çalıştırın ve durmasını bekleyin (karışım yakıt içine bırakıldığında çeperler hasar görebilir).
- Çalıştırma tertibatının soğutma panellerini (Şekil 61), hava filtresini (Şekil 62) ve silindir kanatçıklarını (Şekil 63) iyice temizleyiniz.
- Makinenizi kuru ortamlarda, mümkün olduğu kadar yer ile doğrudan temas etmeyecek biçimde, ısı kaynaklarından uzak ve deposu boş şekilde muhafaza edin.
- Bir kış mevsiminden sonra tekrar çalıştırma ile ilgili prosedürler, makinenin normal çalıştırma için geçerli prosedürleri ile aynıdır (syf. 68-72).

### İMHA VE DE-MONTAJ

Püskürtme makinesi uzun süre kullanım dışı kalacaksa, kimyasal ürün kalıntılarını temizlemek için çok dikkatlice yıkanarak kaldırılması uygun olacaktır; Makinenin yapımında kullanılan malzemelerin büyük bir kısmı yeniden dönüştürülebilir; tüm metal aksamlar (çelik, alüminyum, pirinç) normal bir demir geri -dönüştürme merkezine verilebilir. Daha detaylı bilgi için, bölgenizdeki yerel toplama servisine danışınız. Atılan/imha edilen cihazdan geri kalan demonte aksamlar toprak, hava ve suyu kirletmemeye dikkat ederek yok edilmelidir.

**Her zaman için bu konu ile ilgili yürürlükteki yerel kanunlara riayet edilmelidir.**

--	--	--	--

Română	Русский	Polski
<b>DEPOZITAREA</b>	<b>ХРАНЕНИЕ</b>	<b>PRZECHOWYWANIE</b>
<p>Când aparatul urmează să nu mai fie folosit pe o perioadă lungă de timp:</p> <ul style="list-style-type: none"> <li>- Goliți și curățați rezervorul de carburant și rezervorul de ulei într-un loc bine aerisit.</li> <li>- Aruncați carburantul și uleiul în conformitate cu normele în vigoare, respectând mediul înconjurător.</li> <li>- Pentru a goli carburatorul, porniți motorul și așteptați până când se oprește (dacă lăsați amestecul în carburator, membranele s-ar putea deteriora).</li> <li>- Curățați cu grijă fantele de răcire de pe carterul grupului de pornire (Fig. 61), filtrul de aer (Fig. 62) și aripioarele cilindrului (Fig. 63).</li> <li>- Păstrați aparatul într-o încăpere uscată, pe cât posibil nu în contact direct cu solul și departe de surse de căldură.</li> <li>- Procedura de punere în funcțiune după depozitarea pe timp de iarnă este aceeași care se efectuează pentru pornirea normală a aparatului (pag. 69-73).</li> </ul> <p><b>DEZMEMBRAREA ȘI ELIMINAREA</b></p> <p>Când pulverizatorul va fi scos definitiv din serviciu, la terminarea duratei de utilizare, va trebui să fie spălat cu cea mai mare grijă, pentru a înlătura reziduurile de produse chimice.</p> <p>O mare parte dintre materialele folosite la fabricarea pulverizatorului sunt reciclabile; toate metalele (oțel, aluminiu, alamă) pot fi preluate la un centru normal de recuperare a metalelor.</p> <p>Pentru informații ulterioare adresați-vă serviciului normal de eliminare a deșeurilor din zona dv.</p> <p>Eliminarea deșeurilor care rezultă din dezmembrarea aparatului va trebui să se efectueze cu respectarea mediului înconjurător, evitând să se polueze solul, aerul și apa.</p> <p><b>În orice caz, trebuie respectată legislația locală în vigoare.</b></p>	<p>Если машина длительное время не будет использоваться, выполните следующие операции:</p> <ul style="list-style-type: none"> <li>- Опорожните и очистите топливный и масляный баки в хорошо проветриваемом месте.</li> <li>- Утилизируйте топливо и масло согласно находящемуся в силе законодательству о защите окружающей среды.</li> <li>- Чтобы опорожнить карбюратор, запустите двигатель и позвольте ему работать до остановки (в случае если в карбюраторе останется топливная смесь, мембраны могут повредиться).</li> <li>- Тщательно очистите вентиляционные отверстия на картере узла запуска (Рис. 61), воздушный фильтр (Рис. 62) и оребрение цилиндра (Рис. 63).</li> <li>- Храните машину в сухом месте, по возможности, не в прямом контакте с грунтом, вдали от источников тепла и с пустыми баками.</li> <li>- Процедура ввода в эксплуатацию после периода зимнего хранения идентична той, которая используется при обычном запуске машины (стр. 69-73).</li> </ul> <p><b>УТИЛИЗАЦИЯ</b></p> <p>По окончательному выводу распылителя из эксплуатации после окончания его срока службы необходимо с максимальной тщательностью вымыть его для удаления остатков химических средств.</p> <p>Большая часть использованных при изготовлении распылителя материалов может быть подвергнута вторичной переработке; все металлы (сталь, алюминий, латунь) можно сдать в обычные пункты приема металлов. За информацией обращайтесь в местную службу по приемке и сбору отходов.</p> <p>Утилизацию машины следует производить с соблюдением норм защиты окружающей среды, не допуская при этом загрязнения почвы, воздуха и воды.</p> <p><b>В любом случае необходимо соблюдение действующих в этом отношении местных норм.</b></p>	<p>Gdy urządzenie nie będzie używane przez dłuższy czas:</p> <ul style="list-style-type: none"> <li>- Opróżnić i oczyścić zbiornik paliwa i oleju w miejscu, w którym zapewniona jest dobra wentylacja.</li> <li>- Zutyliczować paliwo i olej zgodnie z obowiązującymi przepisami, w sposób przyjazny dla środowiska.</li> <li>- Aby opróżnić gaźnik, uruchomić silnik i odczekać, dopóki się nie zatrzyma (pozostawianie mieszanki w gaźniku może spowodować uszkodzenie membran).</li> <li>- Wyczyścić dokładnie otwory chłodzące pokrywy rozrusznika (rys. 61), filtr powietrza (rys. 62) oraz żeberka cylindra (rys. 63).</li> <li>- Przechowywać urządzenie w suchym pomieszczeniu, w miarę możliwości nie bezpośrednio na podłożu, z dala od źródeł ciepła i z opróżnionymi zbiornikami.</li> <li>- Procedura uruchomienia po sezonie zimowym jest taka sama, jak podczas zwykłego uruchomienia urządzenia (str. 69-73).</li> </ul> <p><b>DEMONTAŻ ORAZ UTYLIZACJA</b></p> <p>Po definitywnym zakończeniu eksploatacji opryskiwacza należy go bardzo starannie umyć w celu usunięcia pozostałości środków chemicznych.</p> <p>Znaczna część materiałów użytych do produkcji opryskiwacza nadaje się do recyklingu; wszystkie metale (stal, aluminium, mosiądz) można oddać w punktach skupu złomu.</p> <p>Aby uzyskać dalsze informacje, należy skontaktować się z lokalnym punktem utylizacji odpadów.</p> <p>Utylizacja odpadów powstałych w wyniku demontażu urządzenia powinna zostać przeprowadzona zgodnie z przepisami dotyczącymi ochrony środowiska i w taki sposób, aby nie zanieczyścić gleby, powietrza ani wody.</p> <p><b>W każdym przypadku należy przestrzegać obowiązujących przepisów.</b></p>

<b>P</b> DADOS TECNICOS	<b>TR</b> TEKNİK ÖZELLİKLERİ	<b>RUS</b> <b>UK</b> ТЕХНИЧЕСКИЕ ХАРАКТЕРИСТИКИ
<b>GR</b> ΤΕΧΝΙΚΑ ΣΤΟΙΧΕΙΑ	<b>RO</b> DATE TEHNICE	<b>PL</b> DANE TECHNICZNE

Cilindrada - Κυβισμός - Motor Kapasitesi - Cilindree - Показатели - Pojemność silnika	cm <sup>3</sup>	25.4 cm <sup>3</sup>		
Motor - Мотор - Motor - Motor - Двигатель - Silnik		2 tiempos - χρονα - 2 zamanlı - 2 tempi - 2-х тактный - 2-suwowy ЕМАК		
Potência - Ισχύς - Güç - Putere - Мощность - Moc	kW	0.9		
Nº rot/min máxima - Ανωτερος αριθμος στροφων - Maksimum Devir/dakika - Nr. rotații max. motor - Максимальное число оборотов - Maksymalna ilość obrotów silnika	min <sup>-1</sup>	10.000 ± 500		
Nº rot/min mínima - Αρ. στροφων το λεπτο - Minimum Devir/dakika - Nr. rotații minim - Минимальное число оборотов - Minimalna ilość obrotów silnika	min <sup>-1</sup>	2800		
Capacidade do reservatorio - Χωριτηκοτητα νεποζιτου καυσιμων - Yakit deposunun hacmi - Capacitate rezervor - Объем бензобака - Pojemność zbiornika	cm <sup>3</sup>	600 (0.6 ℓ)		
Jato vertical dos líquidos - Κάθετος ρίψη υγρού - Maksimum Dikey sıvı püskürtme - Bătaie verticală lichide - Дальность подачи жидкостей по вертикали - Pionowy zasięg cieczy	m	2.2 bico com um furo - μπεκ μιας οπής - tek delikli ağızlık - duză cu un singur orificiu - Форсунка с одним отверстием - Dysza z pojedynczym otworem		
Largura do jacto - Εύρι ροής - Jikle genişliği - Lățimea jetului - Ширина струи - Średnica strumienia	cm	60 70 80	bico - μπεκ - ağızlık - duză - Форсунка - Dysza	2 3 4 furos - οπών - delikler - orificii - Отверстия - Otwory
Relação da redução da bomba - Σχέση μείωσης αντλίας - Pompa kisma bağlantısı - Raport reducție pompă - Передаточное число насоса - Przełożenie pompy		1 ÷ 4		
Capacidade dos líquidos - Παροχή υγρού - Sıvı püskürtme debisi - Debit lichide - Расход распыляемых жидкостей - Natężenie przepływu cieczy	ℓ/min	7.2		
Peso - Βάρος - Uçsuz - Greutate - Bec - Ciężar	kg	8.9		
Dimensões - Διαστάσεις - Ebatları - Dimensiuni - Размеры - Wymiary	mm	390 x 330 x 630		
Capacidade do depósito dos líquidos - Χωρητικότητα δοχείου υγρών - Sıvı haznesi kapasitesi - Capacitatea rezervorului de lichid - Емкость бака распыляемых жидкостей - Pojemność zbiornika na środki w płynie	ℓ	25		
Pressão - πιεση - Basiñç - Presiune - Давление - Ciśnienie	kg/cm <sup>2</sup>	0 ÷ 35		

<b>P</b> DADOS TECNICOS	<b>TR</b> TEKNİK ÖZELLİKLERİ	<b>RUS</b> <b>UK</b> ТЕХНИЧЕСКИЕ ХАРАКТЕРИСТИКИ
<b>GR</b> ΤΕΧΝΙΚΑ ΣΤΟΙΧΕΙΑ	<b>RO</b> DATE TEHNICE	<b>PL</b> DANE TECHNICZNE

Pressão do som - Ακουστική πίεση - Basınç - Presiune acustică - Уровень звукового давления - Císnienie akustyczne	<b>dB (A)</b>	EN 22868	<b>93.0</b>	*
Incerteza - Αβεβαιότητα - Belirsizlik - Incertitudine - Погрешность - Niepewność	<b>dB (A)</b>		<b>3.0</b>	
Nível de potência acústica registado - Μετρημένη στάθμη ηχητικής ισχύος - Ölçülmüş ses gücü seviyesi - Nivel de putere acustică măsurat - Измеренный уровень звуковой мощности - Poziom mocy akustycznej zmierzony	<b>dB (A)</b>	2000/14/EC EN 22868 EN ISO 3744	<b>101.0</b>	
Incerteza - Αβεβαιότητα - Belirsizlik - Incertitudine - Погрешность - Niepewność	<b>dB (A)</b>		<b>2.0</b>	
Nivel potencia acústica garantido - Εγγυημένη σταθμη ακουστικής ισχύος - Garanti edilen ses gücü seviyesi - Nivel de putere acustică garantat - Допустимый уровень звукового давления - Moc akustyczna gwarantowana	<b>dB (A)</b>	2000/14/EC EN 22868 EN ISO 3744	<b>103.0</b>	
Nivel de vibração - Επιπεδο κραδασμου – Titrefiim - Nivel de vibrații - Уровень вибрации - Poziom wibracji	<b>m/s<sup>2</sup></b>	EN 22867 EN 12096	<b>&lt; 2.5</b>	*
Incerteza - Αβεβαιότητα - Belirsizlik - Incertitudine - Погрешность - Niepewność	<b>m/s<sup>2</sup></b>	EN 12096	<b>0.25</b>	

\*

**P** - Valores médios ponderados (1/7 mínimo, 6/7 plena carga).

**GR** - Μέσος ζυγισυές τιμές (1/7 λάχιστο, 6/7 πλήρς φορτίο).

**TR** - Orta ağırlıklı değerler (asgari 1/7, tam yük 6/7).

**RO** - Valori ponderate (1/7 minim, 6/7 sarcină maximă).

**RUS-UK** - Оценочные средние величины (1/7 минимум, 6/7 полная нагрузка).

**PL** - Wartości średnie ważone (1/7 minimum, 6/7 pełne obciążenie).



DECLARAÇÃO DE CONFORMIDADE	ΔΗΛΩΣΗ ΠΙΣΤΟΤΗΤΑΣ	UYGUNLUK BEYANI	DECLARAȚIE DE CONFORMITATE	ЗАЯВЛЕНИЕ О СООТВЕТСТВИИ	DEKLARACJA ZGODNOŚCI
Português	Ελληνικά	Türkçe	Română	Русский	Polsky
O subscrito,	Ο κατωθεν υπογεγραμμενος,	Aşağıda imzası bulunan,	Subsemnatul,	Я, нижеподписавшийся	Niżej podpisany
<b>EMAK spa via Fermi, 4 - 42011 Bagnolo in Piano (RE) ITALY</b>					
atesta sob a própria responsabilidade que a máquina:	δηλώνει υπενθυνα ότι το μηχανημα:	aşağıda özellikleri verilen makine ile ilgili olarak sorumluluğu kendine ait olmak üzere müteakip beyanı vermektedir:	declar pe propria mea răspundere că utilajul:	заявляю под собственной ответственностью, что машина:	oświadcza na własną odpowiedzialność, że maszyna:
1. categoria: pulverizador	1. Ετδος: εκτοξευτής	1. Tip: sulayıcı	1. Categoria: pulverizator	1. Род: омрыскиватели	1. Rodzaj: opryskiwacze ciśnieniowe
2. Marca: / Tipo:	2. Μαρκα: / Τυπος	2. Marka: / Tip:	2. Marcă: / Tip:	2. Марка: / Тип:	2. Marka: / Typ:
<b>EFCO IS 2026</b>					
3. identificação de serie	3. Ανζων	3. Seri tanımlaması	3. Identificare de serie	3. Серийный номер	3. Oznaczenie serii
<b>522 XXX 0001 - 522 XXX 9999</b>					
está conformemente às prescrições da diretriz	κατασκευαζεται συμφωνα με την οδηγια	müteakip direktifin gerekliliklerine uygundur	este conform cu prevederile din directiva	соответствует предписаниям директивы	jest zgodna z przepisami dyrektywy
<b>2006/42/EC - 2004/108/EC - 97/68/EC - 2002/88/EC</b>					
está em conformidade com as disposições das seguintes normas harmonizadas:	συμμορφούται με διατάξεις των ακόλουθων εναρμονισένων προτύπων:	aşağıdaki ilgili standartların şart ve koşullarına uygundur:	este conform cu dispozițiile din următoarele norme armonizate:	соответствует требованиям следующих гармонизированных норм:	jest zgodna z rozporządzeniami następujących norm zharmonizowanych:
<b>ISO 19932-1 - ISO 19932-2 - EN ISO 14982</b>					

Feito em / Κατασκευαζεται σε / Yapım yeri / Fabricat în / Сделано в / Wykonano w : Bagnolo in piano (RE) Italy - via Fermi, 4  
 Data / Ημερομηνια / Datum / Data / Дата: 15/04/2010

 **Emak**<sup>®</sup>  
 Fausto Bellamico - President

Documentação Técnica depositada em Sede Administrativa. - Direcção Técnica  
 Η τεχνική τεκμηρίωση διατίθεται στην έδρα της εταιρείας. - Τεχνική διεύθυνση  
 Teknik dokümanlar İdari Merkezde bulundurulmaktadır. - Teknik Kılavuz  
 Documentația Tehnică este depusă la Sediul Administrativ. - Direcția Tehnică  
 Техническая документация, хранящаяся в административном отделе. - Техническое руководство  
 Dokumentacja techniczna złożona w siedzibie administracyjnej. - Dyrekcja techniczna

## TABELA DE MANUTENÇÃO

Queira notar que os seguintes intervalos de manutenção são aplicáveis apenas para as condições normais de funcionamento. Se o seu trabalho quotidiano for mais exigente relativamente ao normal, os intervalos de manutenção devem ser consequentemente reduzidos.		Antes de cada utilização	Depois de cada paragem para o abastecimento	Depois de ter terminado o trabalho diário	Semanalmente	Mensalmente	Se danificado ou com defeito	Como pretendido
Máquina completa	Inspeccionar: fugas, fissuras e desgaste	X	X					
	Limpar			X				
Controlos: interruptor, starter, alavanca do acelerador	Verificar o funcionamento	X	X					
Depósito de combustível	Inspeccionar: fugas, fissuras e desgaste	X	X					
Filtro do combustível	Inspeccionar e limpar					X		
	Substituir o elemento filtrante						X	Todos os 6 meses
Todos os parafusos e as porcas acessíveis (excluídos os parafusos do carburador)	Inspeccionar	X						
	Reapertar				X			
Filtro de ar	Limpar	X						
	Substituir						X	Todos os 6 meses
Cabo de arranque - Sistema de suporte	Inspeccionar: danos e desgaste				X			
	Substituir						X	
Carburador	Controlar o mínimo	X	X					
Vela	Controlar a folga dos eléctrodos					X		
	Substituir						X	Todos os 6 meses
Sistema anti-vibração	Inspeccionar: danos e desgaste				X			
	Substituir por um Técnico Autorizado						X	
Juntas	Inspeccionar e substituir se for necessário					X		
Depósito de líquidos	Inspeccionar					X		
	Limpar	X						

## ΠΙΝΑΚΑΣ ΣΥΝΤΗΡΗΣΗΣ

Λάβετε υπόψη ότι τα παρακάτω διαστήματα συντήρησης ισχύουν μόνο για κανονικές συνθήκες λειτουργίας. Εάν οι συνθήκες χρήσης του μηχανήματος είναι πιο απαιτητικές, τα διαστήματα συντήρησης πρέπει να είναι πιο σύντομα.		Πριν από κάθε χρήση	Μετά από κάθε διακοπή για ανεφοδιασμό	Μετά το τέλος της καθημερινής εργασίας	Κάθε εβδομάδα	Κάθε μήνα	Σε περίπτωση βλάβης ή ελαττώματος	Όπως απαιτείται
Ολόκληρο το μηχάνημα	Έλεγχος για: διαρροές, ρωγμές και φθορά	X	X					
	Καθαρισμός			X				
Έλεγχος: διακόπτη, λεβιέ εκκίνησης, λεβιέ γκαζιού	Έλεγχος λειτουργίας	X	X					
Ρεζερβουάρ καυσίμου	Έλεγχος για: διαρροές, σχισμές και φθορά	X	X					
Φίλτρο καυσίμου	Έλεγχος και καθαρισμός					X		
	Αντικατάσταση στοιχείου φίλτρου						X	Κάθε 6 μήνες
Όλες οι βίδες και τα παξιμάδια στα οποία έχετε πρόσβαση (εκτός από τις βίδες του καρμπιρατέρ)	Έλεγχος	X						
	Σύσφιξη				X			
Φίλτρο αέρα	Καθαρισμός	X						
	Αντικατάσταση						X	Κάθε 6 μήνες
Κορδόνι εκκίνησης - Σύστημα ζωνών	Έλεγχος για: βλάβες και φθορά				X			
	Αντικατάσταση						X	
Καρμπιρατέρ	Έλεγχος ρελαντί	X	X					
Μπουζί	Έλεγχος απόστασης ηλεκτροδίων					X		
	Αντικατάσταση						X	Κάθε 6 μήνες
Αντικραδασμικό σύστημα	Έλεγχος για: βλάβες και φθορά				X			
	Αντικατάσταση από εξουσιοδοτημένο συνεργείο						X	
Λάστιχα	Έλεγχος και αντικατάσταση, εάν απαιτείται					X		
Ρεζερβουάρ υγρών	Έλεγχος					X		
	Καθαρισμός	X						

## BAKIM TABLOSU

Verilen bakım aralıklarının sadece normal çalışma koşulları için geçerli olduğunu lütfen göz önünde bulundurunuz. Günlük çalışmanın normalden daha ağır olması halinde, bakım aralıkları uygun şekilde kısaltılmalıdır.		Her kullanımdan önce	Her yakıt doldurma işleminden sonra	Günlük çalışma tamamlandıktan sonra	Haftalık olarak	Aylık olarak	Zarar görmesi veya arızalanması halinde	İsteğe göre
Komple makine	Şunları kontrol ediniz: kaçaklar, çatlaklar ve aşınmalar	X	X					
	Temizleyiniz			X				
Kontroller: Çalıştırma düğmesi, startör, hız kolu	Çalışmasını kontrol ediniz	X	X					
Yakıt tankı	Kontrol ediniz: kaçaklar, delikler ve aşınma	X	X					
Yakıt filtresi	Kontrol ediniz ve temizleyiniz					X		
	Filtre elemanını değiştiriniz						X	Her 6 ayda bir
Erişilebilir tüm vidalar ve somunlar (karbüratör vidaları hariç)	Kontrol ediniz	X						
	Tekrar sıkılayınız				X			
Hava filtresi	Temizleyiniz	X						
	Temizleyiniz						X	Her 6 ayda bir
Başlatma kordonu - Omuz askısı	Kontrol ediniz: hasar ve aşınma				X			
	Değiştiriniz						X	
Karbüratör	Rölantiyi kontrol ediniz	X	X					
Buji	Elektrot mesafesini kontrol ediniz					X		
	Değiştiriniz						X	Her 6 ayda bir
Anti-titreşim sistemi	Kontrol ediniz: hasar ve aşınma				X			
	bir Yetkili Tamir Servisi tarafından değiştirilmesini sağlayınız						X	
Contalar	Kontrol ediniz ve gerekiyorsa değiştiriniz					X		
Sıvı tankı	Kontrol ediniz					X		
	Temizleyiniz	X						

## TABEL DE ÎNȚREȚINERE

Vă rugăm să rețineți că următoarele intervale de întreținere se aplică doar pentru condițiile normale de funcționare. Dacă munca dv. zilnică se face în condiții mai dificile față de normal, intervalele de întreținere trebuie să fie reduse în consecință.		Înainte de fiecare utilizare	După fiecare oprire pentru alimentare	După ce ați terminat munca zilnică	Săptămânal	Lunar	Dacă e deteriorat sau defect	Conform cerințelor
Tot aparatul	Verificați: pierderi, fisuri, uzură	X	X					
	Curățați			X				
Controale: întrerupător, starter, maneta acceleratorului	Verificați funcționarea	X	X					
Rezervorul de carburant	Verificați: pierderi, fisuri și uzură	X	X					
Filtrul de carburant	Verificați și curățați					X		
	Schimbați elementul filtrant						X	La fiecare 6 luni
Toate șuruburile și piulițele accesibile (cu excepția șuruburilor carburatorului)	Verificați	X						
	Strângeți				X			
Filtrul de aer	Curățați	X						
	Schimbați						X	La fiecare 6 luni
Șnurul de pornire - Hamurile	Verificați: deteriorarea și uzura				X			
	Schimbați						X	
Carburatorul	Controlați minimul	X	X					
Buja	Controlați distanța dintre electrozi					X		
	Schimbați						X	La fiecare 6 luni
Sistemul antivibrații	Verificați: deteriorarea și uzura				X			
	Cereți să fie schimbat de către un Reparatör Autorizat						X	
Garniturile	Verificați și schimbați, dacă este nevoie					X		
Rezervorul de lichide	Verificați					X		
	Curățați	X						

## ТАБЛИЦА ТЕХОБСЛУЖИВАНИЯ

Просим иметь в виду, что приведенная ниже периодичность техобслуживания соответствует нормальным условиям эксплуатации. Если повседневные условия эксплуатации машины являются более тяжелыми, интервалы между операциями техобслуживания должны быть сокращены соответствующим образом.		Перед каждым использованием	После каждой остановки для заправки	По окончании рабочего дня	Еженедельно	Ежемесячно	В случае неисправности или повреждения	В соответствии с предъявляемыми требованиями
Машина в сборе	Проверить на наличие: утечек, трещин и износа	X	X					
	Прочистить			X				
Проверить: переключатель, стартер, рычаг акселератора	Проверить работоспособность	X	X					
Топливный бак	Проверить на наличие: утечек, трещин и износа	X	X					
Топливный фильтр	Проверить состояние и прочистить				X			
	Заменить фильтрующий элемент					X	Раз в 6 месяцев	
Все доступные винты и гайки (кроме винтов карбюратора)	Проверить состояние	X						
	Подтянуть				X			
Воздушный фильтр	Прочистить	X						
	Заменить					X	Раз в 6 месяцев	
Пусковой шнур - Ремень	Проверить на наличие: повреждений и износа				X			
	Заменить					X		
Карбюратор	Проверить работу на холостом ходу	X	X					
Свеча	Проверить зазор между электродами					X		
	Заменить					X	Раз в 6 месяцев	
Антивибрационная система	Проверить на наличие: повреждений и износа				X			
	Заменить в авторизованном сервисном центре					X		
Прокладки	Проверить состояние и заменить при необходимости					X		
Бак для химикатов	Проверить состояние					X		
	Прочистить	X						

## TABELA KONSERWACJI

Poniższa częstotliwość konserwacji obowiązuje wyłącznie dla normalnych warunków roboczych. Jeśli codzienna eksploatacja urządzenia jest intensywniejsza od normalnej, należy zwiększyć częstotliwość konserwacji.		Przed każdym użyciem	Po każdym postoju celem uzupełnienia paliwa	Po zakończeniu pracy w danym dniu	Co tydzień	Co miesiąc	Przy uszkodzeniach lub usterkach	Zgodnie z zaleceniami
Całość maszyny	Sprawdzić: wycieki, pęknięcia i zużycie	X	X					
	Wyczyścić			X				
Kontrola: wyłącznik, ssanie, dźwignia gazu	Sprawdzić działanie	X	X					
Zbiornik paliwa	Sprawdzić: wycieki, pęknięcia i zużycie	X	X					
Filtr paliwa	Sprawdzić i wyczyścić					X		
	Wymienić element filtrujący						X	Co 6 miesięcy
Wszystkie dostępne śruby i nakrętki (z wyłączeniem śrub gaźnika)	Sprawdzić	X						
	Ponownie dokręcić				X			
Filtr powietrza	Wyczyścić	X						
	Wymienić						X	Co 6 miesięcy
Linka rozruchowa - Pasy nośne	Sprawdzić: uszkodzenia i zużycie				X			
	Wymienić						X	
Gaźnik	Sprawdzić bieg jałowy	X	X					
Świeca	Skontrolować odległość między elektrodami					X		
	Wymienić						X	Co 6 miesięcy
System antywibracyjny	Sprawdzić: uszkodzenia i zużycie				X			
	Wymienić w autoryzowanym serwisie						X	
Uszczelki	Sprawdzić i, jeśli konieczne, wymienić					X		
Zbiornik płynów	Sprawdzić					X		
	Wyczyścić	X						

## RESOLUÇÃO DE PROBLEMAS



**ATENÇÃO:** parar sempre a unidade e desligar a vela antes de efectuar todos os testes correctivos recomendados na tabela abaixo, excepto se for necessário o funcionamento da unidade.

Quando forem verificadas todas as possíveis causas e o problema não for resolvido, consultar um Centro de Assistência Autorizado. Caso se verifique um problema que não esteja listado nesta tabela, consultar um Centro de Assistência Autorizado.

PROBLEMA	CAUSAS POSSÍVEIS	SOLUÇÃO
O motor não arranca ou desliga-se passados poucos segundos do arranque. <b>(Assegure-se que o interruptor está na posição "I")</b>	1. Não faz faísca 2. Motor afogado	1. Verificar a faísca da vela. Se não existir faísca, repetir o teste com uma vela nova (RCJ-6Y). 2. Seguir o procedimento da pág. 70. Se o motor ainda não arrancar, repetir o procedimento com uma vela nova.
O motor arranca, mas não acelera correctamente ou não funciona correctamente a velocidade elevada.	O carburador deve ser regulado.	Contactar um Centro de Assistência Autorizado para afinar o carburador.
O motor não atinge a velocidade plena e/o emite fumo excessivo.	1. Verificar a mistura de óleo/gasolina. 2. Filtro de ar sujo. 3. O carburador deve ser regulado.	1. Utilizar gasolina fresca e um óleo adequado para motores a 2 tempos. 2. Limpar; ver as instruções no capítulo Manutenção do filtro de ar. 3. Contactar um Centro de Assistência Autorizado para regular o carburador.
O motor arranca, roda e acelera, mas não mantém o mínimo.	O carburador deve ser regulado.	Regular o parafuso de mínimo "T" (Fig. 43, pag. 82) no sentido dos ponteiros do relógio para aumentar a velocidade; ver o capítulo Manutenção do carburador.
O motor arranca e trabalha, mas emite um jacto baixo.	1. O rotor está danificado ou gasto. 2. O filtro de aspiração está obstruído.	1. Contacte um centro de assistência autorizado 2. Limpe o filtro de aspiração

## ΑΝΤΙΜΕΤΩΠΙΣΗ ΠΡΟΒΛΗΜΑΤΩΝ



**ΠΡΟΣΟΧΗ:** Σβήνετε πάντα το μηχάνημα και αποσυνδέετε το μπουζί πριν από την εκτέλεση όλων των συνιστώμενων διορθωτικών ελέγχων που αναφέρονται στον παρακάτω πίνακα, εκτός εάν το μηχάνημα πρέπει να λειτουργεί.

Εάν διερευνηθούν όλες οι πιθανές αιτίες και το πρόβλημα παραμένει, επικοινωνήστε με το εξουσιοδοτημένο κέντρο τεχνικής υποστήριξης. Εάν εμφανιστεί κάποιο πρόβλημα που δεν αναφέρεται στον πίνακα αυτό, επικοινωνήστε με το εξουσιοδοτημένο κέντρο τεχνικής υποστήριξης.

ΠΡΟΒΛΗΜΑ	ΠΙΘΑΝΕΣ ΑΙΤΙΕΣ	ΛΥΣΗ
Ο κινητήρας δεν παίρνει μπροστά ή σβήνει λίγα μόλις δευτερόλεπτα μετά την εκκίνηση. <b>(Βεβαιωθείτε ότι ο διακόπτης βρίσκεται στη θέση "I")</b>	1. Δεν υπάρχει σπινθήρας 2. Μπουκωμένος κινητήρας	1. Ελέγξτε το σπινθήρα του μπουζί. Εάν δεν υπάρχει σπινθήρας, επαναλάβετε τον έλεγχο με ένα καινούριο μπουζί (RCJ-6Y). 2. Ακολουθήστε τη διαδικασία στη σελ. 70. Εάν ο κινητήρας δεν παίρνει και πάλι μπροστά, επαναλάβετε τη διαδικασία με ένα καινούριο μπουζί.
Ο κινητήρας παίρνει μπροστά, αλλά δεν επιταχύνει σωστά ή δεν λειτουργεί σωστά σε υψηλή ταχύτητα.	Πρέπει να ρυθμιστεί το καρμπιρατέρ.	Επικοινωνήστε με το εξουσιοδοτημένο κέντρο τεχνικής υποστήριξης για τη ρύθμιση του μπουζί.
Ο κινητήρας δεν μπορεί να φτάσει στη μέγιστη ταχύτητα ή/και εκπέμπει υπερβολικό καπνό.	1. Ελέγξτε το μείγμα λαδιού / βενζίνης. 2. Ακαθαρσίες στο φίλτρο αέρα. 3. Πρέπει να ρυθμιστεί το καρμπιρατέρ.	1. Χρησιμοποιείτε φρέσκια βενζίνη και κατάλληλο λάδι για δίχροτους κινητήρες. 2. Καθαρίστε το φίλτρο. Ανατρέξτε στις οδηγίες του κεφαλαίου «Συντήρηση φίλτρου αέρα». 3. Επικοινωνήστε με το εξουσιοδοτημένο κέντρο τεχνικής υποστήριξης για τη ρύθμιση του μπουζί.
Ο κινητήρας παίρνει μπροστά, γυρίζει και επιταχύνει, αλλά δεν μπορεί να παραμείνει στο ρελαντί.	Πρέπει να ρυθμιστεί το καρμπιρατέρ.	Ρυθμίστε τη βίδα του ρελαντί "T" (εικ. 43, εικ. 82) δεξιόστροφα για αύξηση της ταχύτητας. Ανατρέξτε στο κεφάλαιο «Συντήρηση καρμπιρατέρ».
Ο κινητήρας παίρνει μπροστά και γυρίζει, αλλά η ροή της δέσμης ψεκασμού είναι χαμηλή.	1. Η φτερωτή έχει υποστεί ζημιά ή έχει φθαρεί. 2. Το φίλτρο αναρρόφησης είναι φραγμένο.	1. Επικοινωνήστε με ένα εξουσιοδοτημένο κέντρο τεχνικής υποστήριξης 2. Καθαρίστε το φίλτρο αναρρόφησης

## PROBLEM GİDERME



**DİKKAT:** ünitenin çalıştırılmasının istenilmesi haricinde, aşağıdaki tabloda önerilen tüm düzeltici testleri gerçekleştirmeden önce daima üniteyi durdurunuz ve bujinin bağlantısını kesiniz.

Olası tüm sebepler kontrol edildikten sonra halen problemin giderilememesi halinde, bir Yetkili Servise danışınız. Bu tabloda listelenenlerden farklı bir problemin tespit edilmesi halinde, bir Yetkili Servise danışınız.

PROBLEM	OLASI SEBEPLER	ÇÖZÜM
Motor çalışmıyor veya çalıştıktan birkaç saniye sonra kapanıyor. <b>(Çalıştırma düğmesinin "I" konumunda olduğundan emin olunuz)</b>	1. Kıvılcım yoktur 2. Motor boğulmuştur	1. Bujinin kıvılcımını kontrol ediniz. Kıvılcım yoksa, testi yeni bir buji ile tekrarlayınız (RCJ-6Y). 2. Sayfa 70'deki prosedürü uygulayınız. Eğer motor hala çalışmıyorsa, prosedürü yeni bir bujiyle tekrarlayınız.
Motor çalışmaya başlıyor fakat düzgün şekilde hızlanmıyor veya yüksek hızda düzgün çalışmıyor.	Karbüratörün ayarlanması gerekiyordur.	Karbüratörü ayarlamak için bir Yetkili Servis ile temas kurunuz.
Motor tam hıza ulaşmıyor ve / veya aşırı miktarda duman çıkarıyor.	1. Yağ / benzin karışımını kontrol ediniz. 2. Hava filtresi kirlidir. 3. Karbüratörün ayarlanması gerekiyordur.	1. Taze benzin ve un 2 devirli motorlar için uygun bir yağ kullanınız. 2. Temizleyiniz; Bakım - hava filtresi bölümündeki talimatları okuyunuz. 3. Karbüratörü ayarlamak için bir Yetkili Servis ile temas kurunuz.
Motor çalışıyor, dönüyor ve hızlanıyor fakat rölantiye girmiyor.	Karbüratörün ayarlanması gerekiyordur.	Hızı arttırmak için rölantinin "T" vidasını (Şekil 43, Sayfa 82) saat yönünde ayarlayınız; Bakım - karbüratör bölümüne bakınız.
Motor çalışıyor ve dönüyor ama püskürtme basıncı düşük.	1. Pervane hasar görmüş veya yıpranmış. 2. Emme filtresi tıkanmış.	1. Yetkili bir destek merkezi ile iletişime geçin 2. Emme filtresini temizleyin

## REZOLVAREA PROBLEMELEOR



**ATENȚIE:** opriți întotdeauna aparatul și deconectați bujia înainte de a efectua toate soluțiile de corectare recomandate în tabelul de mai jos, în afară de cazurile în care este necesară funcționarea aparatului.

După ce ați verificat toate cauzele posibile, dar problema nu este rezolvată, consultați un Centru de Asistență Autorizat. Dacă apare o problemă care nu este indicată în acest tabel, consultați un Centru de Asistență Autorizat.

PROBLEMĂ	CAUZE POSIBILE	SOLUȚIE
Motorul nu pornește sau se stinge la câteva secunde după pornire. <b>(Asigurați-vă că întrerupătorul este în poziția "I")</b>	1. Nu se produce scânteie 2. Motor înecat	1. Controlați scânteia bujiei. Dacă nu există scânteie, repetați testul cu o bujie nouă (RCJ-6Y). 2. Urmați procedura de la pag. 71. Dacă motorul tot nu pornește, repetați procedura cu o bujie nouă.
Motorul pornește, dar nu accelerează corect sau nu funcționează corect la viteză mare.	Carburatorul trebuie reglat.	Contactați un Centru de Asistență Autorizat pentru a regla carburatorul.
Motorul nu atinge viteza maximă și / sau emite fum excesiv.	1. Controlați amestecul ulei / benzină. 2. Filtru de aer murdar. 3. Carburatorul trebuie reglat.	1. Folosiți benzină proaspătă și un ulei adecvat pentru motoarele în 2 timpi. 2. Curățați; vezi instrucțiunile din capitolul Întreținerea filtrului de aer. 3. Contactați un Centru de Asistență Autorizat pentru a regla carburatorul.
Motorul pornește, funcționează și accelerează, dar nu menține ralantiul.	Carburatorul trebuie reglat.	Reglați șurubul pentru ralanti "T" (Fig. 43, pag. 82) în sens orar pentru a mări viteza; vezi capitolul Întreținerea carburatorului.
Motorul pornește și funcționează, dar se emite un jet redus.	1. Rotorul este deteriorat sau uzat. 2. Filtrul de aspirație este înfundat.	1. Contactați un centru de asistență autorizat 2. Curățați filtrul de aspirație

## ПОИСК И УСТРАНЕНИЕ НЕИСПРАВНОСТЕЙ



**ВНИМАНИЕ!** Всегда останавливайте машину и отсоединяйте свечу перед тем, как приступать к выполнению всех операций, указанных в нижеприведенной таблице, за исключением тех случаев, когда для их выполнения необходимо функционирование машины.

Если после выполнения всех проверок неисправность остается, обратитесь в авторизованный сервисный центр. В случае появления неисправности, не указанной в этой таблице, обратитесь в авторизованный сервисный центр.

НЕИСПРАВНОСТЬ	ВОЗМОЖНЫЕ ПРИЧИНЫ	СПОСОБ УСТРАНЕНИЯ
Двигатель не запускается или глохнет через несколько секунд после запуска. <b>(Убедитесь в том, что переключатель установлен в положение "I")</b>	1. Нет искры  2. Двигатель "залит" топливом	1. Проверьте иску свечи. При отсутствии искры повторите проверку с новой свечой (RCJ-6Y).  2. Выполните процедуру, описанную на стр.71. Если двигатель все еще не зажигается, повторите эту процедуру с новой свечой.
Двигатель запускается, но не развивает нужные обороты или неверно работает на большой скорости.	Карбюратор подлежит регулировке.	Обратитесь в авторизованный сервисный центр для выполнения регулировки карбюратора.
Двигатель не набирает полную скорость и/или сильно дымит.	1. Проверьте бензино-масляную смесь.  2. Засорен воздушный фильтр.  3. Карбюратор подлежит регулировке.	1. Используйте свежий бензин и специальное масло для 2-тактных двигателей.  2. Прочистите; см. указания, приведенные в главе "Техобслуживание воздушного фильтра".  3. Обратитесь в авторизованный сервисный центр для выполнения регулировки карбюратора.
Двигатель запускается, вращается, но не держит обороты на холостом ходу.	Карбюратор подлежит регулировке.	Отрегулируйте положение регулировочного винта холостого хода "Т" (Рис.43, стр.82), поворачивая его по часовой стрелке для увеличения скорости; см. главу "Техобслуживание карбюратора".
Двигатель запускается и вращается, но обеспечивает лишь слабую струю.	1. Крыльчатка повреждена или изношена.  2. Засорен всасывающий фильтр.	1. Обратитесь в авторизованный сервисный центр  2. Прочистите всасывающий фильтр

## ROZWIĄZYWANIE PROBLEMÓW



**UWAGA:** przed wykonaniem wszystkich zalecanych w poniższej tabeli czynności należy zawsze wyłączyć urządzenie i odłączyć świecę zapłonową, z wyjątkiem napraw wymagających działania urządzenia.

Po sprawdzeniu wszystkich możliwych przyczyn, jeśli problem nie został rozwiązany, należy zwrócić się do Autoryzowanego Serwisu. Jeśli pojawi się usterka nie wymieniona w tabeli, należy zwrócić się do Autoryzowanego Serwisu.

PROBLEM	MOŻLIWE PRZYCZYNY	ROZWIĄZANIE
Silnik nie rusza lub wyłącza się po kilku sekundach od uruchomienia. <b>(Upewnić się, że wyłącznik znajduje się w położeniu "I")</b>	1. Brak iskry zapłonowej  2. Silnik jest zalany	1. Sprawdzić iskrę świecy zapłonowej. Jeśli brak jest iskry, powtórzyć test z nową świecą (RCJ-6Y).  2. Wykonać procedurę ze str. 71. Jeśli silnik nadal nie rusza, powtórzyć procedurę z nową świecą.
Silnik rusza, ale nie przyspiesza w prawidłowy sposób lub nie działa prawidłowo przy dużej prędkości.	Należy wyregulować gaźnik.	Zwrócić się do Autoryzowanego Serwisu w celu regulacji gaźnika.
Silnik nie osiąga pełnej prędkości i/lub wytwarza nadmierną ilość dymu.	1. Sprawdzić mieszankę oleju z benzyną.  2. Zanieczyszczony filtr powietrza.  3. Należy wyregulować gaźnik.	1. Stosować świeżą benzynę i olej odpowiedni do silników dwusuwowych.  2. Wyczyścić; zobacz instrukcje w rozdziale Konserwacja filtra powietrza.  3. Zwrócić się do Autoryzowanego Serwisu w celu regulacji gaźnika.
Silnik uruchamia się, pracuje i przyspiesza, ale nie przechodzi na bieg jałowy.	Należy wyregulować gaźnik.	Wyregulować śrubę biegu jałowego "T" (Rys. 43, str. 82) w kierunku zgodnym z ruchem wskazówek zegara, aby zwiększyć prędkość; zobacz rozdział Konserwacja gaźnika.
Silnik uruchamia się i pracuje, ale wytwarza mały strumień.	1. Wirnik jest uszkodzony lub zużyty.  2. Filtr ssący jest zatkany.	1. Skontaktować się z autoryzowanym serwisem.  2. Oczyszczyć filtr ssący.

Português	Ελληνικά	Türkçe								
<p align="center"><b>CERTIFICADO DE GARANTIA</b></p> <p>Este aparelho foi projectado e fabricado em conformidade com os critérios mais avançados da tecnologia actual. A empresa fabricante oferece uma garantia sobre os seus produtos de 24 meses, a partir da data de aquisição para utilização privada e actividades de tempos livres. A garantia é limitada a 12 meses no caso de uso profissional.</p> <p><b>Condições gerais de garantia</b></p> <ol style="list-style-type: none"> <li>A garantia inicia a partir do momento de compra. O fabricante, mediante a rede de assistência técnica, substituirá gratuitamente os defeitos causados pela não conformidade do material, processo de fabrico e produção. A garantia não anula os direitos legais previstos pelo Código civil contra as consequências derivadas de defeitos ou vícios do aparelho.</li> <li>O pessoal técnico intervirá o mais rápido possível compativelmente com as próprias exigências de organização.</li> <li><b>Para requerer a assistência durante o período de garantia, é preciso exhibir ao pessoal autorizado o certificado de garantia abaixo ilustrado preenchido plenamente, carimbado pelo revendedor e a respectiva factura ou recibo, qual comprovante da data de compra.</b></li> <li>A garantia decai nos seguintes casos: <ul style="list-style-type: none"> <li>Falta evidente de manutenção;</li> <li>Utilização imprópria do produto ou alterações do mesmo;</li> <li>Utilização de lubrificantes ou combustíveis impróprios;</li> <li>Utilização de sobresselentes ou acessórios não originais;</li> <li>Intervenções efectuadas por pessoal não autorizado;</li> </ul> </li> <li>O fabricante exclui do período de garantia os materiais de consumo e os órgãos sujeitos ao desgaste normal derivado da utilização do aparelho.</li> <li>A garantia exclui as intervenções de actualização e de melhorias do aparelho.</li> <li>A garantia não inclui pôr em ponto o aparelho bem como as intervenções de manutenção eventualmente necessárias durante o período de garantia.</li> <li>Eventuais danos derivados do transporte devem ser assinalados imediatamente ao transportador; a inobservância, acarreta no decaimento da garantia.</li> <li>Para os motores de outras marcas (Briggs &amp; Stratton, Tecumseh, Kawasaki, Honda, etc.) montados nos nossos aparelhos, vale a garantia conferida pelos respectivos fabricantes.</li> <li>A garantia não inclui eventuais danos, directos ou indirectos causados a pessoas ou bens materiais derivados da inutilização da máquina por ruptura ou da suspensão obrigada da sua utilização.</li> </ol>	<p align="center"><b>ΕΓΓΥΗΣΗ</b></p> <p>Αυτό το μηχάνημα έχει σχεδιαστεί και κατασκευαστεί με τις πιο μοντέρνες τεχνικές παραγωγής. Η κατασκευάστρια Εταιρία εγγυάται για τα προϊόντα της για μια περίοδο 24 μηνών από την ημερομηνία αγοράς, για ιδιωτική και ερασιτεχνική χρήση. Η εγγύηση περιορίζεται στους 12 μήνες στην περίπτωση επαγγελματικής χρήσης.</p> <p><b>Γενικοί όροι της εγγύησης</b></p> <ol style="list-style-type: none"> <li>Η ισχύς της εγγύησης αρχίζει από την ημερομηνία αγοράς. Ο κατασκευαστής μέσω του δικτύου πώλησης και τεχνικής εξυπηρέτησης αντικαθιστά δωρεάν τα ελαττωματικά εξαρτήματα που οφείλονται σε υλικό, επεξεργασία και παραγωγή. Η εγγύηση δεν στερεί στον αγοραστή τα νομικά δικαιώματα που προβλέπονται από τον αστικό κώδικα όσον αφορά τις επιπτώσεις των ατελειών ή των ελαττωμάτων που προκλήθηκαν από το αγορασμένο προϊόν.</li> <li>Δο τεχνικό προσωπικό θα επέμβει το συντομότερο δυνατό μέσα στα χρονικά όρια που επιτρέπουν οι οργανωτικές απαιτήσεις.</li> <li><b>Για τεχνική υποστήριξη κατά την περίοδο εγγύησης είναι απαραίτητο να επιδείξετε στο εξουσιοδοτημένο προσωπικό το παρακάτω πιστοποιητικό εγγύησης σφραγισμένο από το κατάστημα πώλησης, πλήρως συμπληρωμένο και να συνοδεύεται από τιμολόγιο αγοράς ή νόμιμη απόδειξη που να αποδεικνύει την ημερομηνία αγοράς.</b></li> <li>Η εγγύηση παύει να ισχύει σε περιπτώσεις: <ul style="list-style-type: none"> <li>Εμφανούς απουσίας συντήρησης.</li> <li>Λανθασμένης χρήσης του προϊόντος ή επεμβάσεων.</li> <li>Ακατάλληλων λιπαντικών ή καυσίμου.</li> <li>Χρήσης μη γνήσιων ανταλλακτικών ή αξεσουάρ.</li> <li>Επεμβάσεων που έγιναν από μη εξουσιοδοτημένο προσωπικό.</li> </ul> </li> <li>Ο κατασκευαστής δεν καλύπτει με την εγγύηση τα αναλώσιμα υλικά και τα εξαρτήματα που υπόκεινται φυσιολογική φθορά κατά τη λειτουργία.</li> <li>Η εγγύηση αποκλείει τις επεμβάσεις ενημέρωσης και βελτίωσης του προϊόντος.</li> <li>Η εγγύηση δεν καλύπτει τη ρύθμιση και τις επεμβάσεις συντήρησης που μπορεί να λάβουν χώρα κατά την περίοδο εγγύησης.</li> <li>Ενδεχόμενες ζημιές που προκλήθηκαν κατά τη μεταφορά πρέπει να αναφερθούν αμέσως στο μεταφορέα διαφορετικά παύει η ισχύς της εγγύησης.</li> <li>Για τους κινητήρες άλλων κατασκευαστών (Briggs &amp; Stratton, Tecumseh, Kawasaki, Honda, κλπ.) που είναι εγκατεστημένοι στα μηχανήματά μας, ισχύει η εγγύηση που χορηγείται από τον κατασκευαστή του κινητήρα.</li> <li>Η εγγύηση δεν καλύπτει ενδεχόμενες ζημιές, άμεσες ή έμμεσες, που θα προκλήθούν σε άτομα ή αντικείμενα από βλάβες του μηχανήματος ή παρατεταμένη εξαναγκασμένη διακοπή στη χρήση αυτού.</li> </ol>	<p align="center"><b>GARANTİ ŞARTLARI</b></p> <p>Malın bütün parçaları dâhil olmak üzere tamamının iki yıl süre ile firmamızın garantisi kapsamındadır. Tüketicinin bu belgede belirtilen taleplerine karşı satıcı, bayii, acente, imalatçı- üretici ve ithalatçı müteselsilen sorumludurlar. Garanti süresi; malın tüketiciye teslim tarihinden itibaren başlar ve iki yıldır. Malın arızalanması durumunda, tamirde geçen süre garanti süresine eklenir. Malın tamir süresi en fazla 30 iş günüdür. Garanti uygulaması sırasında değiştirilen malın garanti süresi, satın alınan malın kalan garanti süresi ile sınırlıdır. Tüketicinin malı kullanma kılavuzunda yer alan hususlara aykırı kullanmasından kaynaklanan arızalar hakkında garanti uygulanmaz.</p> <p><b>MALIN GARANTİ SÜRESİ SATIN ALMA TARİHİNDEN İTİBAREN "24 AY"DIR.</b></p> <p><b>MALIN KULLANIM ÖMRÜ SATIN ALMA TARİHİNDEN İTİBAREN "10 YIL"DIR.</b></p> <p>Satın almış olduğunuz bu ürünün ithalatçısı <b>"SEMAK MAKİNA TİC. VE SAN. LTD. ŞTİ."</b> yedek parçaların bulunabilirliğini, malın kullanım süresi olan "10 yıl" süresince sağlama garantisi vermiştir.</p> <p>Makinanın kullanım kılavuzunda belirtilen uyarı ve önemlere uygun kullanım gereklidir.</p> <p>Tamir ve/veya bakım için yetkili servislere başvurunuz.</p>								
<p>MODELO - MONTEAO</p> <p>_____</p> <p>SERIAL No ΔΙΑΔΟΧΙΚΟΣ ΑΡΙΘΜΟΣ _____</p> <p>COMPRADOR - ΑΓΟΡΑΣΜΕΝΟ ΑΜΟ ΤΟΝ ΚΙΠΟ</p> <p>_____</p> <p>_____</p> <p>_____</p> <p>_____</p>	<p>DATA - ΗΜΕΡΟΜΗΝΙΑ</p> <p>_____</p> <p>_____</p> <p>DISTRIBUIDOR - ΚΑΤΑΣΤΗΜΑ ΠΩΛΗΣΗΣ</p> <p>_____</p> <p>_____</p>	<p><b>ÜRETİCİ FİRMANIN</b></p> <p>ÜNVANI: EMAK S.P.A ADRESİ: Via E. Fermi, 4 - 42011 Bagnolo in Piano (Reggio Emilia) ITALYA TEL/FAX: +390522951555 WEB: www.emak.it E-mail: info@emak.it</p> <p><b>İTHALATÇI FİRMANIN</b></p> <p>ÜNVANI: SEMAK MAKİNA TİC. VE SAN. LTD. ŞTİ. MERKEZ ADRESİ: ALTAYÇESME MAH. YASEMİN SOK. NO:19 34843 MALTEPE-İSTANBUL/TURKİYE TEL/FAX: 02164429325 WEB: www.semak.com.tr E-mail: info@semak.com.tr</p> <p><b>SERVİS İSTASYONUNUN</b></p> <table border="1"> <thead> <tr> <th>ÜNVANI</th> <th>ADRESİ</th> <th>YETKİLİSİ</th> <th>TEL/FAX</th> </tr> </thead> <tbody> <tr> <td>SEMAK MAKİNA TİC. VE SAN. LTD. ŞTİ.</td> <td>ALTAYÇESME MAH. YASEMİN SOK. NO:19 34843 MALTEPE / İSTANBUL - TÜRKİYE</td> <td>SELİM KELEŞ</td> <td>0216 4429325</td> </tr> </tbody> </table>	ÜNVANI	ADRESİ	YETKİLİSİ	TEL/FAX	SEMAK MAKİNA TİC. VE SAN. LTD. ŞTİ.	ALTAYÇESME MAH. YASEMİN SOK. NO:19 34843 MALTEPE / İSTANBUL - TÜRKİYE	SELİM KELEŞ	0216 4429325
ÜNVANI	ADRESİ	YETKİLİSİ	TEL/FAX							
SEMAK MAKİNA TİC. VE SAN. LTD. ŞTİ.	ALTAYÇESME MAH. YASEMİN SOK. NO:19 34843 MALTEPE / İSTANBUL - TÜRKİYE	SELİM KELEŞ	0216 4429325							

Não enviar! Anexe apenas em caso de pedido de assistência técnica.  
Μην το στείλετε! Επισυνάπτεται μόνο σε περίπτωση αίτησης τεχνικής εγγύησης.

Română	Русский	Polski	
<p align="center"><b>CERTIFICAT DE GARANȚIE</b></p>	<p align="center"><b>ГАРАНТИЙНЫЙ ТАЛОН</b></p>	<p align="center"><b>KARTA GWARANCYJNA</b></p>	
<p>Acest aparat a fost conceput și realizat cu cele mai moderne tehnici de construcție. Firma producătoare garantează produsele pe o perioadă de 24 de luni de la data de cumpărare, dacă sunt utilizate de particulari, ca hobby. Garanția este limitată la 12 luni în cazul utilizării profesionale.</p> <p><b>Condiții generale de garanție</b></p> <ol style="list-style-type: none"> <li>1) Garanția este recunoscută începând de la data cumpărării. Firma producătoare, prin rețeaua de vânzare și de asistență tehnică, înlocuiește gratuit piesele care sunt defecte din cauza materialului, a prelucrării sau a fabricației. Garanția nu afectează drepturile legale ale cumpărătorului, prevăzute de codul civil, legate de consecințele defectelor sau ale viciilor cauzate de obiectul vândut.</li> <li>2) Personalul tehnic va interveni cât de repede posibil, în limitele de timp permise de exigențele de organizare.</li> <li>3) <b>Pentru a cere asistență în garanție, este necesar să prezentați personalului autorizat certificatul de garanție de mai jos, ștampilat de vânzător, completat la toate rubricile, alături de factura de cumpărare sau de bonul fiscal obligatoriu, care dovedește data cumpărării.</b></li> <li>4) Garanția se anulează în caz de: <ul style="list-style-type: none"> <li>- Lipsă evidentă a întreținerii,</li> <li>- Utilizare incorectă a produsului sau modificări neautorizate,</li> <li>- Utilizarea unor lubrifianți sau a unor combustibili neadecvați,</li> <li>- Utilizarea unor piese de schimb sau a unor accesorii neoriginale,</li> <li>- Intervenții efectuate de personal neautorizat.</li> </ul> </li> <li>5) Firma producătoare exclude din garanție materialele de consum și piesele supuse unei uzuri normale din cauza funcționării.</li> <li>6) Garanția exclude intervențiile de modernizare și de îmbunătățire ale produsului.</li> <li>7) Garanția nu acoperă punerea la punct și intervențiile de întreținere care ar putea fi necesare în timpul perioadei de garanție.</li> <li>8) Eventualele defecțiuni cauzate în timpul transportului trebuie să fie semnalate imediat transportatorului, în caz contrar garanția este anulată.</li> <li>9) Pentru motoarele de alte mărci (Briggs &amp; Stratton, Tecumseh, Kawasaki, Honda etc.) montate pe aparatele noastre, este valabilă garanția acordată de producătorul motorului.</li> <li>10) Garanția nu acoperă eventualele daune, directe sau indirecte, cauzate persoanelor sau bunurilor de defecțiunile aparatului sau care rezultă din întreruperea forțată, prelungită, a utilizării acestuia.</li> </ol>	<p>Данное изделие разработано и произведено в соответствии с самыми современными технологиями. Firma-изготовитель дает гарантию на свои изделия в течение 24 месяцев со дня покупки при условии, что они применяются для личного и непрофессионального пользования. В случае профессионального использования гарантия действует в течение 12 месяцев.</p> <p><b>Общие гарантийные условия</b></p> <ol style="list-style-type: none"> <li>1) Гарантийный срок устанавливается, начиная с момента приобретения данного изделия. Компания через свою торговую сеть и сеть центров технической поддержки обеспечивает бесплатную замену деталей, имеющие дефекты исходных материалов, изготовления или сборки. Договор гарантии не влияет на права покупателя, обеспечиваемые законодательством в отношении последствий дефектов или брака проданного изделия.</li> <li>2) Технический персонал фирмы выполнит гарантийные работы максимально быстро в пределах времени, определяемых организационными требованиями.</li> <li>3) <b>Для получения гарантийного обслуживания необходимо предъявить уполномоченным представителям полностью заполненный нижеприведенный гарантийный талон с печатью дилера, а также чек, подтверждающий дату покупки.</b></li> <li>4) Изделие не подлежит гарантийному обслуживанию: <ul style="list-style-type: none"> <li>- при очевидном отсутствии обслуживания изделия;</li> <li>- в случае нарушения условий эксплуатации изделия или нарушения конструкции;</li> <li>- использования ненадлежащего топлива или смазки;</li> <li>- использования запчастей или принадлежностей, не являющихся фирменными;</li> <li>- если ремонт изделия производился самостоятельно или неавторизованной мастерской.</li> </ul> </li> <li>5) Firma-изготовитель не предоставляет гарантии на быстроизнашивающиеся узлы и расходные материалы.</li> <li>6) Гарантия не включает в себя операции по апгрейдингу или улучшению изделия.</li> <li>7) Гарантия не включает в себя операции по запуску и техобслуживанию, произведенные в период гарантийного срока.</li> <li>8) Претензии по повреждениям, причиненным при транспортировке, должны немедленно предъявляться транспортировщику, в противном случае условия гарантии будут считаться нарушенными.</li> <li>9) Для двигателей других марок (Briggs &amp; Stratton, Tecumseh, Kawasaki и т.д.), установленных на наших изделиях, сохраняется гарантия их производителей.</li> <li>10) Гарантия не покрывает прямой или косвенный ущерб, могущий быть причиненным людям или их собственности, вследствие неисправности изделия или его вынужденного простоя.</li> </ol>	<p>Niniejsze urządzenie zostało zaprojektowane i wykonane przy wykorzystaniu najnowocześniejszych technik produkcyjnych. Producent udziela gwarancji na swoje wyroby na okres dwudziestu czterech (24) miesięcy od daty zakupu do celów prywatnych i hobbystycznych. W przypadku używania produktu do zastosowań profesjonalnych okres gwarancyjny ograniczony jest do 12 miesięcy.</p> <p><b>Ogólne warunki gwarancji</b></p> <ol style="list-style-type: none"> <li>1) Gwarancja obowiązuje począwszy od dnia zakupu. Producent, poprzez sieć sprzedaży i obsługi technicznej, wymienia bezpłatnie części z wadami materiałowymi, wadami powstałymi w toku obróbki oraz wadami produkcyjnymi. Gwarancja nie znosi prawa nabywcy przewidzianego w kodeksie cywilnym i dotyczącego roszczeń w wyniku wad i uszkodzeń spowodowanych przez sprzedany przedmiot.</li> <li>2) Personel techniczny przystąpi do naprawy w czasie, na który pozwolą wymagania organizacyjne, zawsze najszybciej jak to możliwe.</li> <li>3) <b>Aby skorzystać z naprawy gwarancyjnej, konieczne jest przedstawienie autoryzowanym pracownikom obsługi poniższej karty gwarancyjnej, ostemplowanej przez sprzedawcę, wypełnionej we wszystkich swoich częściach oraz faktury zakupu lub paragonu lub też innego wymaganego prawnie dokumentu sprzedaży z odnotowaną datą zakupu.</b></li> <li>4) Utrata gwarancji następuje w przypadku: <ul style="list-style-type: none"> <li>- Widocznego braku konserwacji.</li> <li>- Nieprawidłowego użytkowania wyrobu lub jego przeróbek.</li> <li>- Stosowania niewłaściwych smarów lub paliwa.</li> <li>- Stosowania nieoryginalnych części zamiennych lub akcesoriów.</li> <li>- Wykonywania napraw przez osoby nieupoważnione.</li> </ul> </li> <li>5) Producent nie obejmuje gwarancją części podlegających normalnemu zużyciu podczas pracy urządzenia.</li> <li>6) Gwarancja nie obejmuje prac mających na celu unowocześnienie i ulepszenie produktu.</li> <li>7) Gwarancja nie obejmuje ustawienia ani czynności konserwacyjnych które będą konieczne w okresie gwarancji.</li> <li>8) Ewentualne uszkodzenia powstałe podczas transportu powinny zostać natychmiastowo zgłoszone przewoźnikowi pod groźbą utraty gwarancji.</li> <li>9) Dla silników innych marek (Briggs &amp; Stratton, Tecumseh, Kawasaki, Honda, itp.) montowanych w naszych urządzeniach obowiązuje gwarancja udzielona przez producenta silnika.</li> <li>10) Gwarancja nie obejmuje ewentualnych szkód, bezpośrednio lub pośrednio wyrządzonych osobom lub rzeczom z powodu usterek w urządzeniu lub wynikłych z wymuszonego przedłużonego przestoju w pracy urządzenia.</li> </ol>	
<p>MODEL _____</p> <p>SERIAL No _____</p> <p>CUMPARAT DE DL. _____</p>	<p>DATA _____</p> <p>DEALER _____</p>	<p>МОДЕЛЬ - MODEL _____</p> <p>СЕРИЙНЫЙ НОМЕР NR. FABRYCZNY _____</p> <p>ПОКУПАТЕЛЬ - KUPUJACY _____</p>	<p>DATA - DATUM _____</p> <p>ПРОДАВЕЦ - SPRZEDAWCA _____</p>
<p><b>Nu expediați! Anexați numai în cazul unei eventuale solicitări de garanție tehnică.</b></p>		<p><b>Не присылать отдельно! Приложить к заявке на оказание гарантийной технической помощи. Nie wysyłać! Dołączyć tylko do żądanej ewentualnie gwarancji technicznej.</b></p>	

- P** **ATENÇÃO!** - Este manual deve acompanhar a máquina durante toda a sua vida útil.
- GR** **ΠΡΟΣΟΧΗ!** - Το παρόν εγχειρίδιο πρέπει να συνοδεύει το μηχάνημα καθ' όλη τη διάρκεια ζωής του.
- TR** **DİKKAT!** – Bu kılavuz, daima makinanın yanında bulundurulmalıdır.
- RO** **ATENȚIE!** - Acest manual trebuie să însoțească aparatul pe parcursul întregii sale durate de viață.
- RUS** **UK** **ВНИМАНИЕ!** – Настоящая инструкция должна сопровождать изделие во время всего срока его службы.
- PL** **UWAGA!** - Niniejsza instrukcja powinna towarzyszyć urządzeniu przez cały okres jego eksploatacji.



It's an **EMAK S.p.A.** trademark Member of the YAMA group  
42011 Bagnolo in Piano (RE) Italy  
Tel. +39 0522 956611 • Fax +39 0522 951555  
service@emak.it • www.efco.it

