

### Установка батареек:

- Игра работает от батареек 3 x 1.5 volt AAA LR03 (в комплект не входят), которые всегда должны меняться взрослыми.
- Установка Батареек: С помощью отвертки откройте отсек для батареек на задней стороне игры. Убедитесь, что вы устанавливаете батарейки в правильной полярности (смотри график). Закройте отсек для батареек.
- Не перепутайте новые и старые батарейки; всегда вынимайте сразу все батарейки.
- Не перепутайте батарейки alkaline и saline.
- Не оставляйте севшие батарейки внутри игры.
- Если используются перезаряжаемые батарейки:
  - 1) Выньте батарейки из игры для перезарядки.
  - 2) Заряжаться батарейки должны только взрослыми.

- Не пытайтесь перезаряжать не предназначенные для перезарядки батарейки. Просто используйте рекомендованные батарейки, или батарейки того же типа.
- Не делайте короткого замыкания клемм аккумулятора.
- Рекомендуется вынимать батарейки, если игра не используется долгое время.
- Если у вас есть какие-либо вопросы, пожалуйста, свяжитесь с нашим Отделом По Обслуживанию Клиентов.

### Уход и обслуживание:

- Для чистки экрана используйте слегка увлажнённую ткань.
- Берегите игру от различных жидкостей и продуктов.
- Перед началом использования внимательно прочтите инструкцию, следуйте ей, и храните для дальнейших обращений.
- Не подвергайте игру воздействию высоких температур.

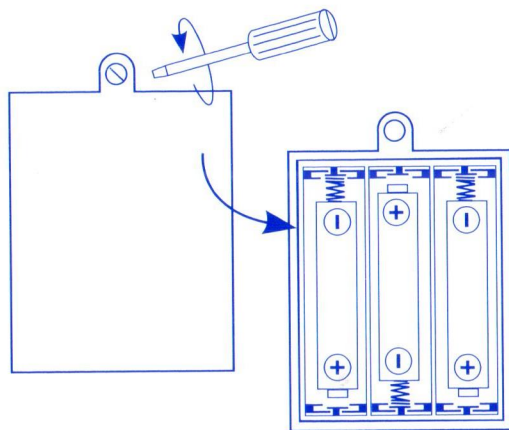

### Устранение неполадок:

#### Возможные проблемы:

- Ваша игра не отвечает, издаёт странные звуки, или странно себя ведёт.

- Если ваша игра отвечает неправильно, или отвечает, когда вы не нажимаете кнопку, он, возможно, набрал статическое электричество.

#### Предлагаемые решения:

- Выключите игру, и затем снова включите.
- Выньте батарейки, и затем вставьте их снова, убедившись, что это сделано правильно.
- Почистите контакты батареек мягким ластиком, а затем сухой тканью.

- Замените батарейки.

Если у вас есть какие-либо вопросы, пожалуйста, свяжитесь с нашим Отделом По Обслуживанию Клиентов.

- Перезагрузите игру с помощью острого тонкого предмета (например, ручки с тонким стержнем), которым нужно нажать на кнопку перезагрузки.



**ВНИМАНИЕ!**  
длинный КАБЕЛЬ, ОПАСНОСТЬ УДУШЕНИЯ  
**ВНИМАНИЕ!**

СОДЕРЖИТ МЕЛКИЕ ДЕТАЛИ, КОТОРЫЕ МОГУТ БЫТЬ ПРИЧИНОЙ УДУШЬЯ.  
СОХРАНИТЕ ЭТУ ИНФОРМАЦИЮ ДЛЯ ДАЛЬНЕЙШЕГО ИСПОЛЬЗОВАНИЯ.  
СОДЕРЖИМОЕ ЭТОЙ ИГРЫ МОЖЕТ ОТЛИЧАТЬСЯ ОТ ИЗОБРАЖЕНИЯ НА ФОТОГРАФИИ.  
НАУШНИКИ В КОМПЛЕКТ НЕ ВХОДЯТ.



При разработке и производстве этой продукции использовались высококачественные материалы и компоненты, которые могут быть использованы повторно.

Электрические устройства содержат вещества, которые могут быть вредными для окружающей среды, если не обрабатываются должным образом. Этот символ означает, что электрические и электронные приборы нельзя выбрасывать в бытовой мусор, когда они закончили свой срок службы.

Пожалуйста, утилизируйте старое устройство в определенный пункт сбора отходов, или свяжитесь с вашим местным советом.

Европейский Союз имеет определенные системы сбора отходов электрических и электронных отходов.

Пожалуйста, помогите нам сохранять окружающую среду!

Не выбрасывайте батареи в бытовые отходы.

Спросите у продавца или местного совета по утилизации использованных аккумуляторов.

Разработано в Испании • Произведено в Китае  
Распространяется компанией **EDUCA BORRAS, S.A.**  
Osona, 1 • 08192 Sant Quirze del Vallès • BARCELONA • SPAIN •  
[www.educaborras.com](http://www.educaborras.com)

15467

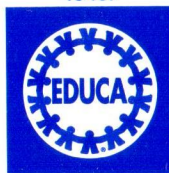

# ЭЛЕКТРОННАЯ ДУЭЛЬ

## ОЗВУЧЕННАЯ

**Электронная Дуэль «Новый вызов» Озвученная** - увлекательная игра в вопросы и ответы, содержащая множество интересных фактов о мире природы, цивилизациях, искусстве, известных личностях и многом, многом другом.  
Игровой блок, два сенсорных пульта управления и 36 тематических карт. Изучите это всё и продемонстрируйте свои знания!

### Готовы к вызову?

- Выберите количество игроков: 1 or 2.
- Выберите тему и введите её код.
- Выберите режим игры:

**Изучение:** путешествие по наиболее увлекательным темам a journey through the most fascinating subjects, или

**Соревнование:** игра знаний – бросьте вызов самому себе в режиме одного игрока, или соревнуйтесь с другом в режиме для двух игроков.

Захватывающая игра, где компьютер задаёт вопрос, и правильные ответы позволяют зарабатывать очки.

### Содержание:

- 1 игровой блок с двумя сенсорными пультами
- 36 тематических карт с более чем 1000 вопросов

### Общее:

- **Кнопка ON/OFF**
- **Контроль громкости (+ / -)**
- **Динамик**
- **Сенсорные пульты управления:** Придерживайте игровой блок, когда вынимаете пульты.
- **Катушка для намотки провода:** Прокручивайте их в направлении, указанном стрелкой, чтобы смотать провода для пультов. Будьте внимательны при этом с пультами.
- **Подставка для карт:** Нажмите на неё и потяните.
- **Ножки:** Используйте их для поддержания игрового блока в устойчивом положении.

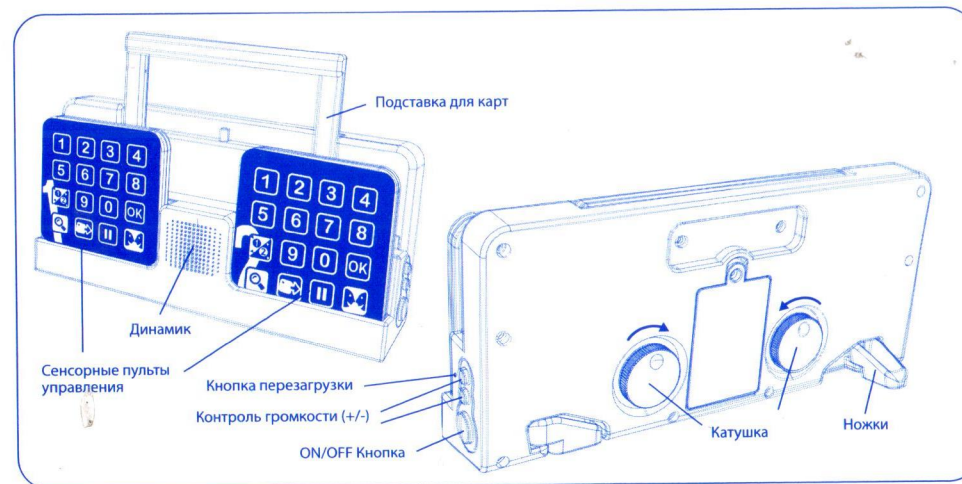

### Начало работы:

- Установите ножки для устойчивости.
- Нажмите на подставку для карт и выдвиньте её до конца, затем вставьте в неё тематическую карту.
- Для режима двух игроков возьмите сенсорные пульта управления и положите их с двух сторон игрового блока.
- Если вы играете в режиме одиночной игры, возьмите только один пульт и до конца игры используйте только его.
- Выберите тему и установите её в игровой блок с помощью подставки. Вы готовы к игре!

### Как играть:

Нажмите кнопку ON и следуйте инструкциям компьютера.

### Количество игроков:

- Нажмите кнопку выбора режима игроков, затем нажмите 1 или 2, в зависимости от количества игроков, и кнопку 'OK'.



### Тайм-Аут:

- Каждый игрок имеет право взять один тайм-аут на 10 секунд в каждой карте.



- Нажмите кнопку Тайм-Аут, и затем кнопку 'OK'.

## Режим одного игрока: Вы можете использовать пульт 1 2

### Режим соревнования:

- Нажмите на кнопку Соревнование на выбранном вами пульте, и затем – кнопку 'OK'.



**Примечание:** Как только вы выбрали режим игры, больше не нажимайте эту кнопку, если только вы не собираетесь снова сменить режим игры.

- Выберите одну из 36 тем и вставьте её в открытую подставку для карт на игровом блоке.
- Наберите номер темы (он находится в левом верхнем углу каждой карты) на сенсорном пульте, затем нажмите 'OK'.

• Например, выберите тему 8:

- Следуйте инструкциям компьютера.
- Когда вы решите, что знаете ответ, нажмите его номер, затем 'OK'.

• Например, выберите картинку номер 18 в качестве ответа:

- Вы набираете очки за каждый правильный ответ.
- Тема заканчивается, когда вы дадите минимум 16 правильных ответов, или когда будут заданы все 30 вопросов.
- В этом режиме вы можете пройти подряд несколько тем (например, 3 или 5), так как компьютер регистрирует ваши очки за каждую тему и прибавляет их к общим результатам.

### Режим изучения:

- Нажмите кнопку Изучение на выбранном вами пульте, затем 'OK'.



**Примечание:** Как только вы выбрали режим игры, больше не нажимайте эту кнопку, если только вы не собираетесь снова сменить режим игры.

- Выберите одну из 36 тем и вставьте её в открытую подставку для карт на игровом блоке.
- Наберите номер темы (он находится в левом верхнем углу каждой карты) на сенсорном пульте, затем нажмите 'OK'.

• Например, выберите тему 8:

- Следуйте инструкциям компьютера.
- Когда вы решите, что знаете ответ, нажмите его номер, затем 'OK'.

Например, выберите картинку номер 30 в качестве ответа:

- Вы набираете очки за каждый правильный ответ.
- Тема заканчивается, когда вы дадите минимум 16 правильных ответов, или когда будут заданы все 30 вопросов.
- В этом режиме вы можете пройти подряд несколько тем (например, 3 или 5), так как компьютер регистрирует ваши очки за каждую тему и прибавляет их к общим результатам.

## Режим двух игроков: Вы можете выбрать пульт 1 или 2

### Режим соревнования:

- Нажмите кнопку Соревнование на выбранном вами пульте, затем нажмите 'OK', на этом же пульте.



**Примечание:** Как только вы выбрали режим игры, больше не нажимайте эту кнопку, если только вы не собираетесь снова сменить режим игры.

- Выберите одну из 36 тем и вставьте её в открытую подставку для карт на игровом блоке.
- Наберите номер темы (он находится в левом верхнем углу каждой карты) на сенсорном пульте, затем нажмите 'OK'.

• Например, выберите тему 8:

- Следуйте инструкциям компьютера.
- Когда вы решите, что знаете ответ, нажмите его номер, затем 'OK'.

• Например, выберите картинку номер 18 в качестве ответа:

- Если ваш ответ неправильный, отвечает второй игрок. Если ответ второго игрока тоже неправильный, компьютер направит вас на другой вопрос.
- За каждый правильный ответ вы зарабатываете очки.
- Тема заканчивается, когда вы дадите минимум 16 правильных ответов, или когда будут заданы все 30 вопросов.
- В этом режиме вы можете пройти подряд несколько тем (например, 3 или 5), так как компьютер регистрирует ваши очки за каждую тему и прибавляет их к общим результатам.

Через каждые 10 вопросов компьютер прерывает игру, чтобы сообщить о набранных очках. Каждый игрок в любое время может попросить тайм-аут (см. Раздел о тайм-ауте)

### Режим изучения:

- Нажмите на кнопку Изучение на любом из пультов, затем 'OK'.



**Примечание:** Как только вы выбрали режим игры, больше не нажимайте эту кнопку, если только вы не собираетесь снова сменить режим игры.

- Выберите одну из 36 тем и вставьте её в открытую подставку для карт на игровом блоке.
- Наберите номер темы (он находится в левом верхнем углу каждой карты) на сенсорном пульте, затем нажмите 'OK'.

• Например, выберите тему 25:

- Следуйте инструкциям компьютера.
- Когда вы решите, что знаете ответ, нажмите его номер, затем 'OK'.

• Например, выберите картинку номер 30:

### Полезные советы

Вы можете изменить тему, режим игры или количество игроков в любой момент.

Пульты управления – сенсорные, поэтому вводя ваш ответ, нажимайте на кнопки осторожно. Нет необходимости применять силу.

Если вы не используете игру, через некоторое время она выключается сама. Но, несмотря на это, после завершения игры рекомендуется выключать игровой блок.