

DWT®

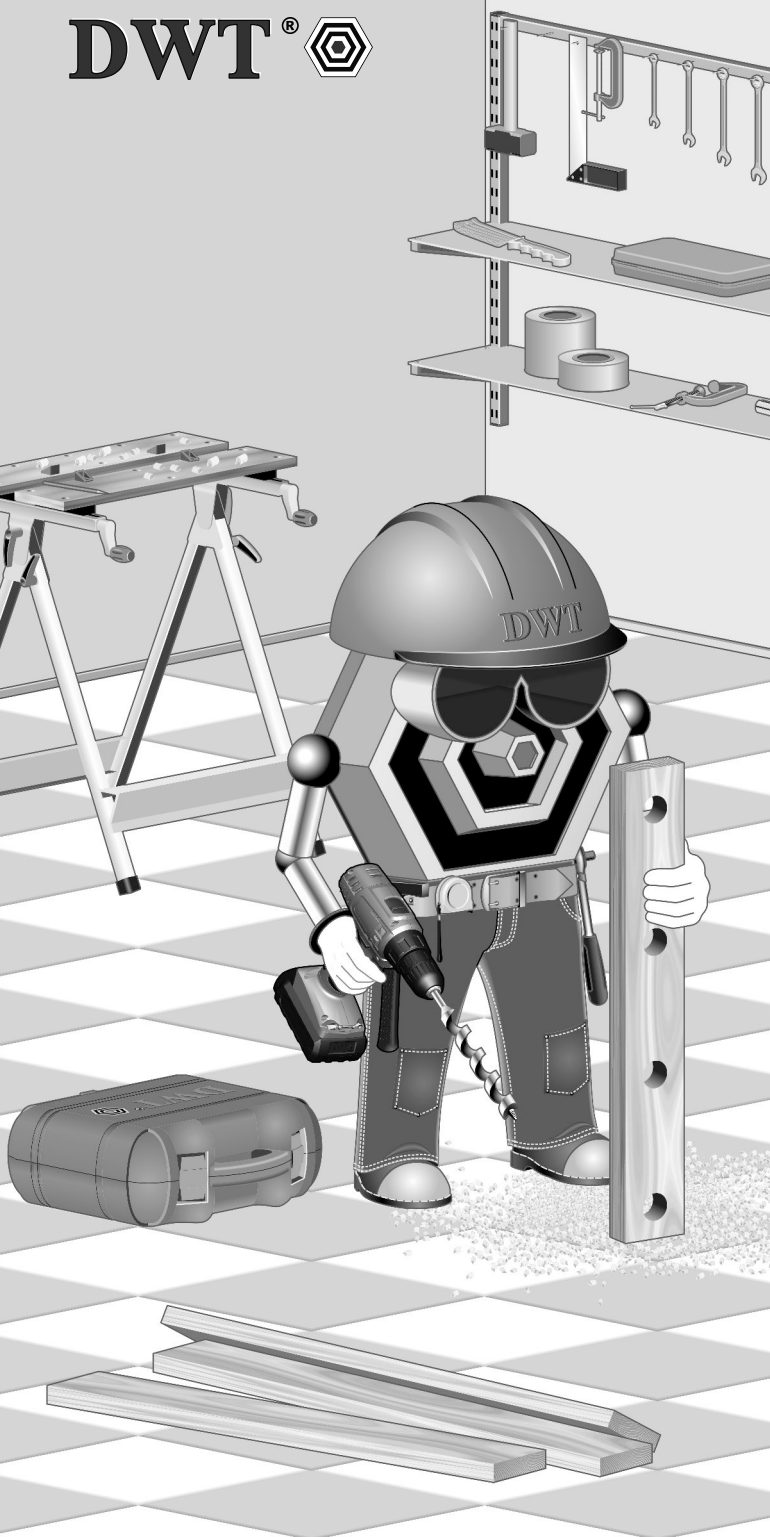

ABS-10,8 LI
ABS-14,4 SLI
ABS-18 SLI
ABS-14,4 TLI
ABS-18 TLI

<i>Deutsch</i>	9 ... 13
<i>English</i>	14 ... 17
<i>Français</i>	18 ... 21
<i>Italiano</i>	22 ... 26
<i>Español</i>	27 ... 31
<i>Português</i>	32 ... 36
<i>Português [Br]</i> ...	37 ... 41
<i>Suomi</i>	42 ... 45
<i>Svenska</i>	46 ... 49
<i>Dansk</i>	50 ... 53
<i>Nederlands</i>	54 ... 57
<i>Türkçe</i>	58 ... 61
<i>Polski</i>	62 ... 66
<i>Česky</i>	67 ... 70
<i>Slovensky</i>	71 ... 74
<i>Magyar</i>	75 ... 78
<i>Română</i>	79 ... 82
<i>Srpski</i>	83 ... 86
<i>Hrvatski</i>	87 ... 90
<i>Български</i>	91 ... 95
<i>Ελληνικά</i>	96 ... 100
<i>Русский</i>	101 ... 105
<i>Українська</i>	106 ... 110
<i>Lietuviškai</i>	111 ... 114
<i>Latviešu</i>	115 ... 118
<i>Eesti</i>	119 ... 122



CH	DWT Swiss AG Switzerland	[0041] 916000888	[0041] 916000886	info@dwt-pt.com
IT	DWT Italia S.R.L. Italia	[0039] 0372805999	[0039] 0372805998	info@dwt-pt.it
DE	DWT Elektrowerkzeuge Deutschland GmbH Deutschland	[0049] 3068055522	[0049] 3068055994	info@dwt-pt.de
ES	DWT SPAIN S.L. España	[0034] 977524430	[0034] 977524442	info@dwt-pt.es
FR	DWT France France	[0033] 141697120	[0033] 148378838	g.trebaol@easybike.fr
CZ	GARLAND distributor, s.r.o. Czech republic	[00420] 493522904	[00420] 493522916	garland@garland.cz
SK	AGF INVEST Slovensko	[00421] 377833982	[00421] 377831589	info@dwt.sk
PL	HANMAR Polska	[0048] 226433063	[0048] 226434040	dwt@hanmar.pl
HU	Edison Kereskedelmi és Szolgáltató Kft. Magyarország	[0036] 62426833	[0036] 62426833	info@edisonszerszam.eu
RS	DWT- BALKAN GROUP d.o.o. Serbia	[00381] 113086235	[00381] 113086235	dwt.srb@gmail.com
RO	DWT Trade Company S.R.L. România	[0040] 359808510	[0040] 359808511	office@dwt-pt.ro
BG	ДВТ БОЛКАН ЕООД България	[00359] 52511338	[00359] 52511338	dwt_bolkan_vn@abv.bg
GR	Φαίδων Ν. Οικονομίδης & Σία Ε.Π.Ε. Ελλάδα	[0030] 2106645722	[0030] 2106645144	info@dwt-pt.gr
SE	DWT Sweden Sverige	[0046] 413557440	[0046] 413557441	ban@dwt-sweden.se
IS	Husasmíðjan Holtagarðar Iceland	[00354] 6603175	[00354] 5253254	jono@husa.is
MT	Magnetic Services Ltd. Malta	[00356] 21676529	[00356] 21802161	info@magneticservices.com.mt
LV	SIA "GRT" Latvija	[00371] 67916650	[00371] 67916651	grt@riino.lv
LT	UAB "Balimpeksas" Lietuva	[00370] 52444077	[00370] 52499280	balimpeks@is.lt
EE	OU DWT EESTI Eesti	[00372] 6018799	[00372] 6018727	info@dwt-pt.ee
BY	ОДО "Планета ДВТ" Беларусь	[00375] 175057545	[00375] 175057545	info@dwt.by
UA	ТОВ "Едісон" Україна	[00380] 563749060	[00380] 563749064	dwt@eds-group.dp.ua
MD	COMLECTRO SRL Moldova	[00373] 22229455	[00373] 22229455	office@dwt-pt.md
RU	ООО "Инструмент ДВТ" Россия	[007] 4959210288	[007] 4959210288	info@dwt-pt.ru
RU	ООО "Лидер Трейд" Калининград, Россия	[007] 4012324101	[007] 4012324101	lidertrade65@gmail.com
KZ	Kostanay DWT Kazakhstan	[007] 7142280700	[007] 7142280704	dwt_dir@mail.ru
AM	LIGRANO LLC Armenien	[00374] 77111404	[00374] 10557538	ligrano@mail.ru



AZ	Elnur Namazov, "1001 İnşaat" Azərbaycan	[00994] 124183636	[00994] 124183636	office@dwt.az
TR	SANTEK ENDÜSTRİ VE YAPI MALZEMELERİ LTD.ŞTİ Türkiye	[0090] 2122105716	[0090] 2122105771	santek@santekyapi.com.tr
IR	شرکت آچار ایزار ایران	[0098] 2166720842	[0098] 2166709279	acharabzar@yahoo.com
SY	شركة ميكا سوريا	[00963] 112246171	[00963] 1144686606	miakcorp@mail.sy
LY	The International Group Co Egypt	[0020] 33919328	[0020] 34965032	internationalweldinggroup@yahoo.com
AE	DWT FZCO United Arab Emirates	[00971] 501573674	[00971] 42670566	sales@dwt-pt.ae
PK	روشن لم ٹولز ناتس کاب	[0092] 04237667173	[0092] 04237664020	crowntools@gmail.com
MA	QUINCAILLERIE TAOURIRT Maroc	[00212] 522994070	[00212] 522235360	taourirt06@hotmail.com
BR	DWT do Brasil Ferramentas Ltda Brasil	[0055] 4732731818	[0055] 4733719620	dwtrasil@dwt-pt.com.br
BO	LASSER TRADE S.R.L. Bolivia	[00591] 33519998	[00591] 33519998	ovargas@lassertrade.com
SA	ALESAYI Trading Corporation Kingdom of Saudi Arabia	[00966] 26878444	[00966] 26872201	iskandar@alesayi-motors.com
SD	The International Group Co Egypt	[0020] 33919328	[0020] 34965032	internationalweldinggroup@yahoo.com
EG	The International Group Co Egypt	[0020] 33919328	[0020] 34965032	internationalweldinggroup@yahoo.com
IQ	Ain Al Haroot Iraq	[00964] 18162549	[00964] 7901739781	haj_ali56@yahoo.co.uk

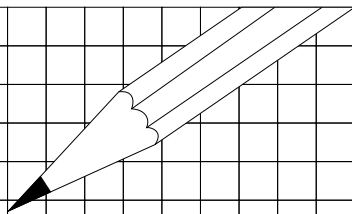

ABS-10,8 Li

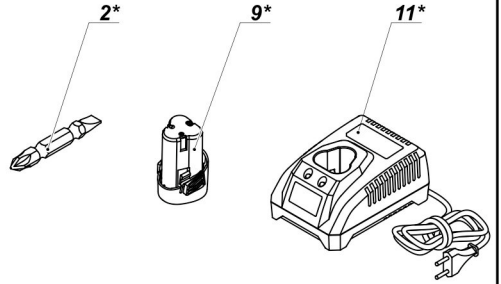
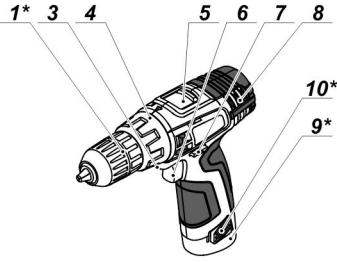

ABS-14,4 SLi

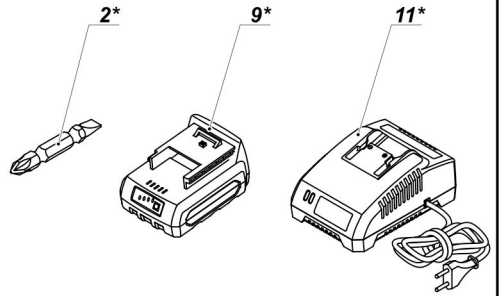
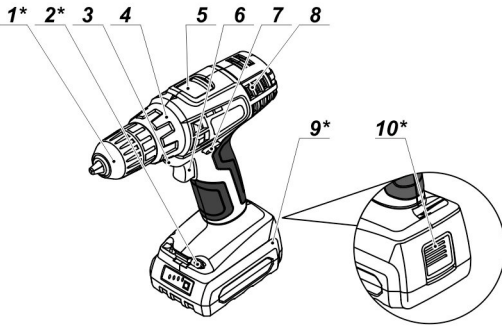

ABS-18 SLi

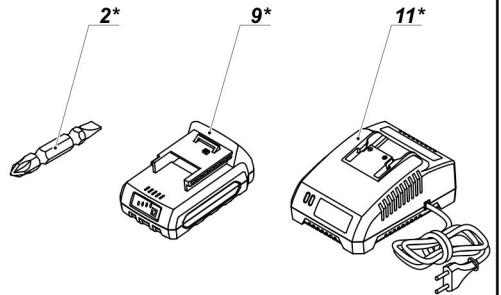
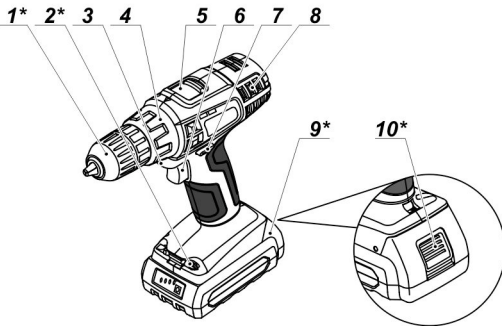

ABS-14,4 TLi

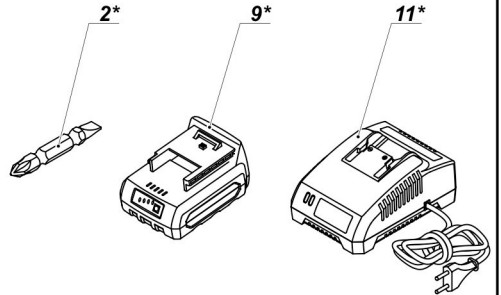
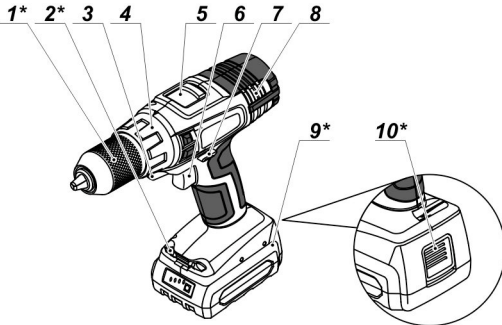

ABS-18 TLi

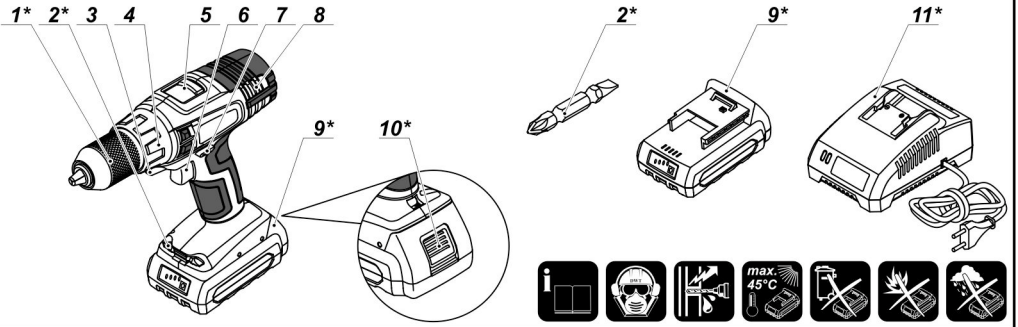

ABS-10,8 Li / ABS-14,4 SLi / ABS-18 SLi

1

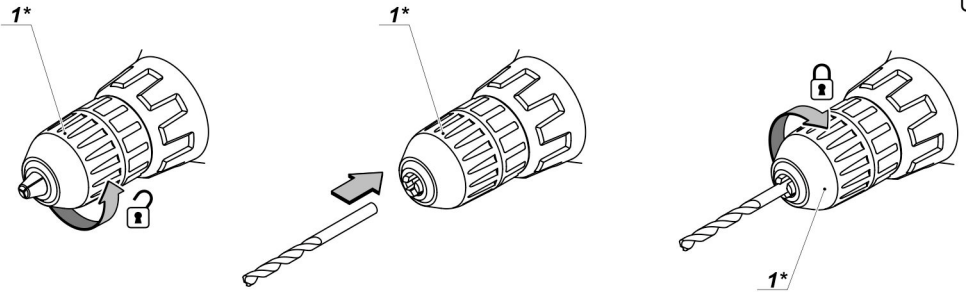

ABS-14,4 TLi / ABS-18 TLi

2

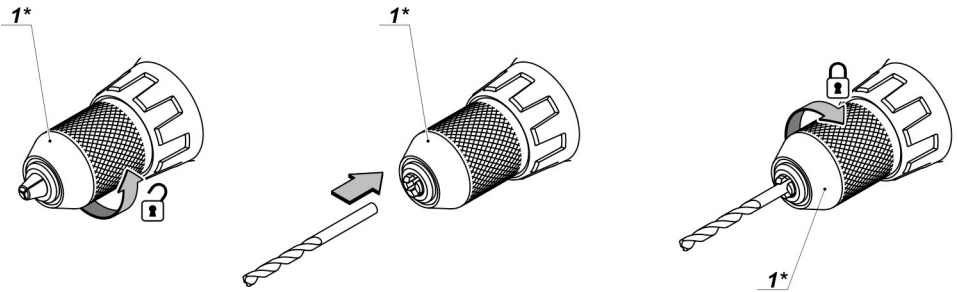

ABS-10,8 Li / ABS-14,4 SLi / ABS-18 SLi

3

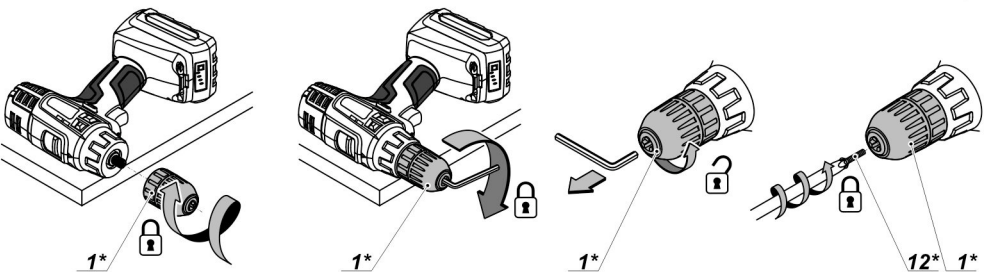

ABS-10,8 Li / ABS-14,4 SLi / ABS-18 SLi

4

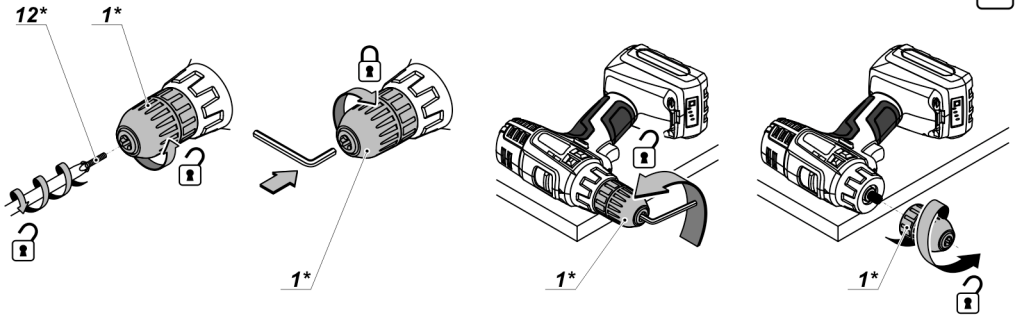

ABS-14,4 TLi / ABS-18 TLi

5

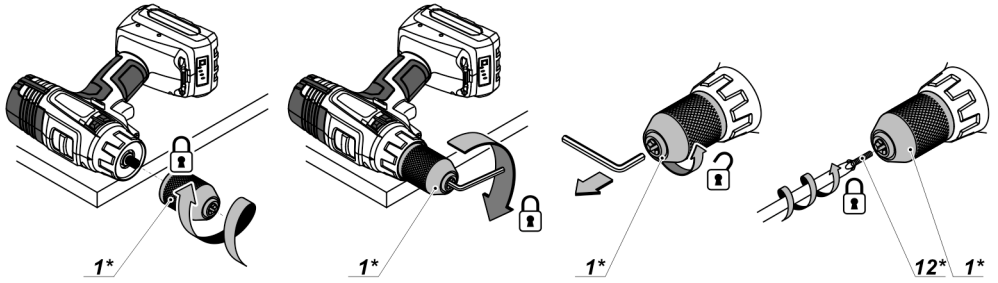

ABS-14,4 TLi / ABS-18 TLi

6

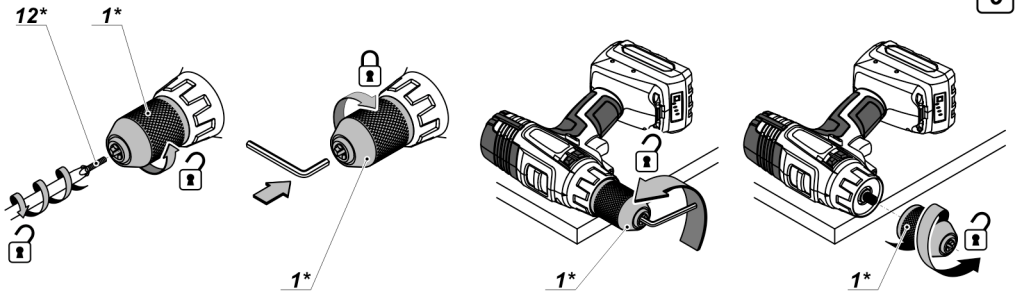

7

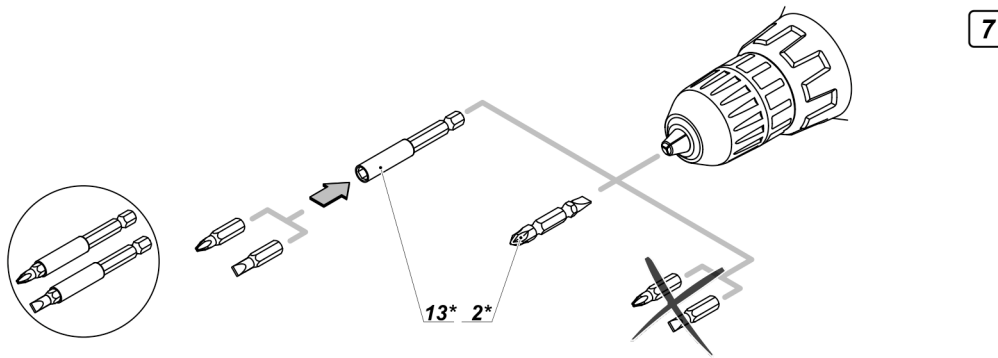

ABS-10,8 Li

8

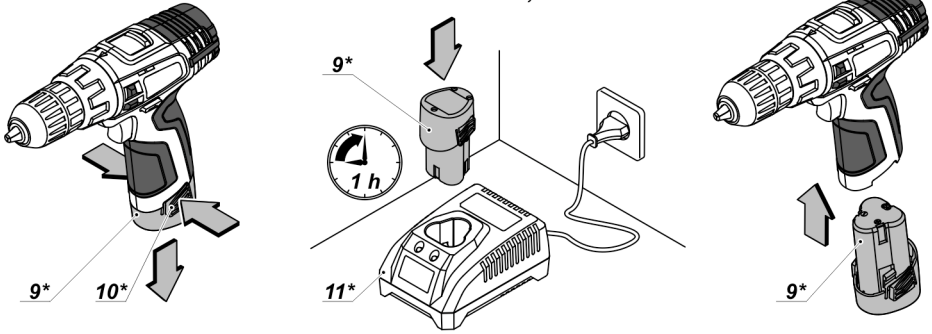

ABS-14,4 SLi / ABS-18 SLi / ABS-14,4 TLi / ABS-18 TLi

9

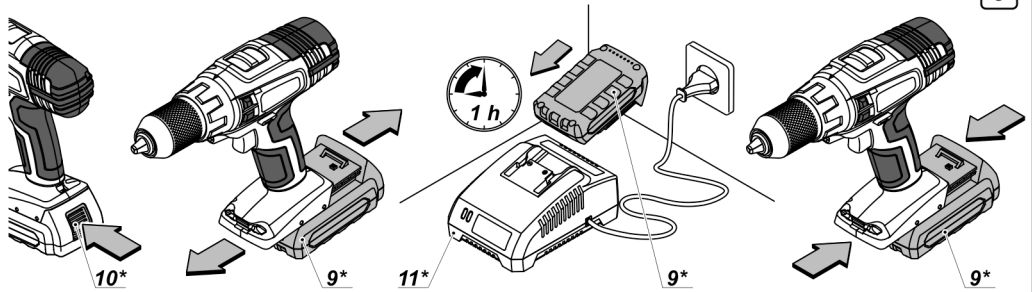

ABS-10,8 Li

ABS-14,4 SLi / ABS-18 SLi
ABS-14,4 TLi / ABS-18 TLi

10

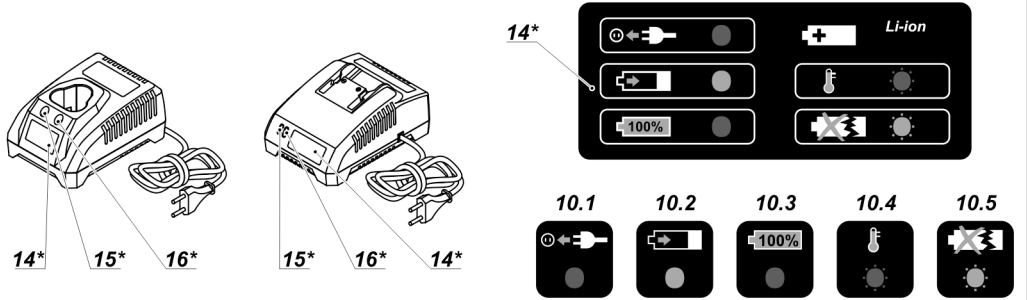

ABS-14,4 SLi / ABS-18 SLi / ABS-14,4 TLi / ABS-18 TLi

11

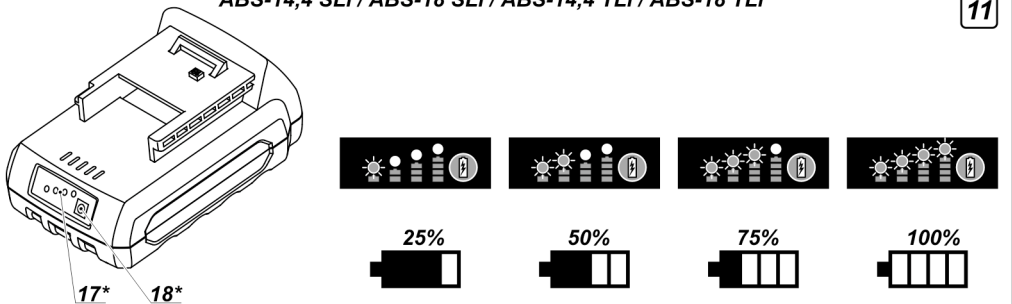

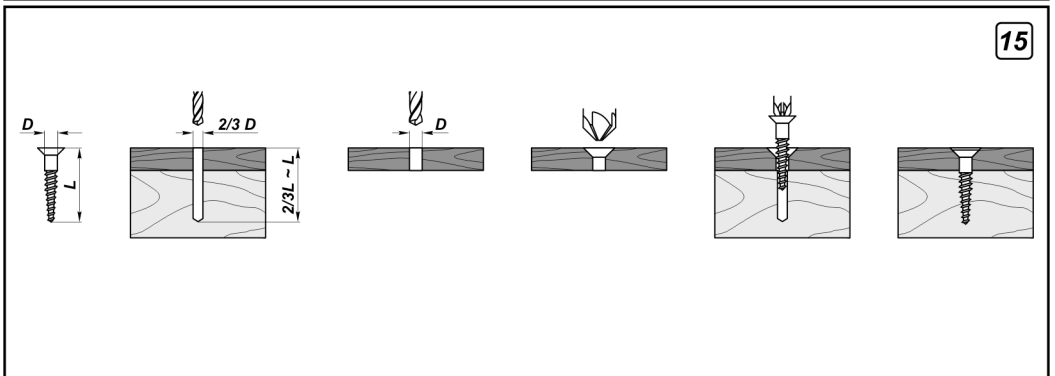
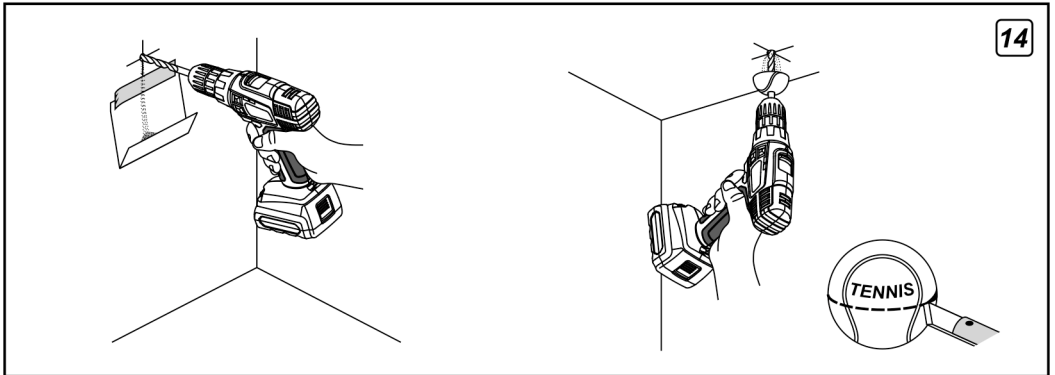
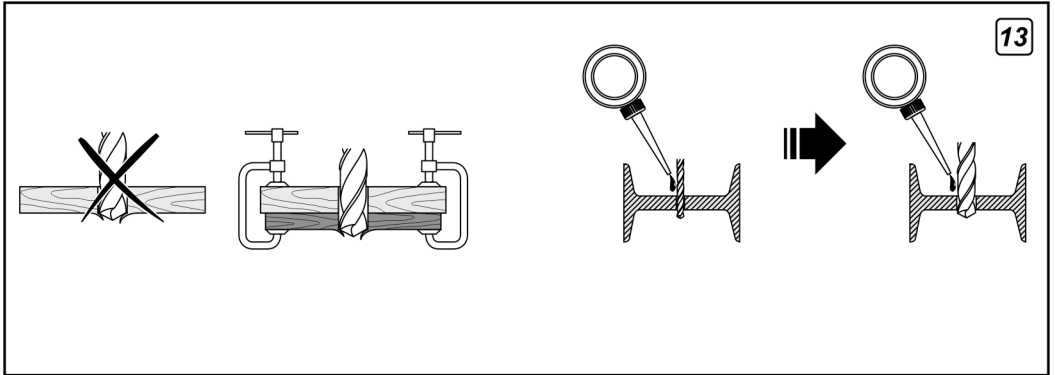
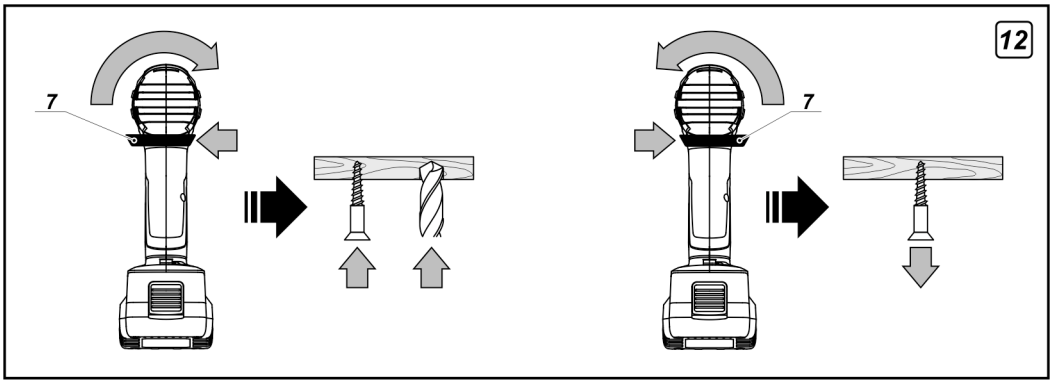

Elektrowerkzeug - technische Daten

Akkubohrerschrauber		ABS-10,8 Li	ABS-14,4 SLi	ABS-18 SLi	ABS-14,4 TLi	ABS-18 TLi
Elektrowerkzeug - Code	[127 V ~50/60 Hz]	133033	133040	133057	132173	132180
	[230 V ~50/60 Hz]	123034	123041	123058	122174	122181
Nennspannung	[V]	10,8	14,4	18	14,4	18
Leerlaufdrehzahl:						
- Erster Gang	[min ⁻¹]	0-350	0-350	0-350	0-350	0-350
- Zweiter Gang	[min ⁻¹]	0-1250	0-1250	0-1250	0-1400	0-1400
Akkutyp		Li-Ion	Li-Ion	Li-Ion	Li-Ion	Li-Ion
Akkuladezeit	[h]	1	1	1	1	1
Akkuleistung	[Ah]	1,30	1,50	1,50	1,50	1,50
Drehmomentregulierung	[Nm]	1-22	1-25	1-28	1,50-40	1,50-45
Drehmomentstufen		18+1	18+1	18+1	18+1	18+1
Futterspannbereich	[mm]	1-10	1-10	1-10	1,50-13	1,50-13
	[Zoll]	3/64"-25/64"	3/64"-25/64"	3/64"-25/64"	1/16"-33/64"	1/16"-33/64"
Bohrleistung:						
- Holz	[mm]	20	25	30	30	32
	[Zoll]	25/32"	63/64"	1-3/16"	1-3/16"	1-17/64"
- Stahl	[mm]	10	10	10	13	13
	[Zoll]	25/64"	25/64"	25/64"	33/64"	33/64"
Max. Schraubendurchmesser	[mm]	6	6	7	8	10
	[Zoll]	15/64"	15/64"	9/32"	5/16"	25/64"
Gewicht	[kg]	1,00	1,23	1,29	1,63	1,71
	[lbs]	2.20	2.70	2.84	3.59	3.77
Schalldruck	[dB(A)]	67,27	68,33	71,80	68,33	71,80
Schallleistung	[dB(A)]	78,27	79,33	82,80	79,33	82,80
Beschleunigung	[m/s ²]	2,05	0,63	1,19	0,63	1,19

DWT
Mit besten Grüßen!

Elektrowerkzeug
Einzelteile

Sehr geehrter Kunde!

DWT bietet ein großes Sortiment an Elektrowerkzeugen. Ihre Qualität und die bezahlbaren Preise machen sie für zahllose Reparatur- und Bauarbeiten in den eigenen vier Wänden und in der Industrie zur idealen Lösung. Wir hoffen, dass Ihnen unser Elektrowerkzeug viele Jahre Freude machen wird. Ausführliche Informationen über unsere Elektrowerkzeuge und unserer Leistungen finden Sie auf unserer Website www.dwt-pt.com.

Das Team von DWT.

- 1 Schnellspannfutter *
- 2 Schraubendreher-Bit *
- 3 LED Leuchte
- 4 Drehmomentregler
- 5 Drehzahlstufenschalter
- 6 Ein-/Ausschalter
- 7 Umkehrschalter
- 8 Lüftungsschlitze
- 9 Akku *
- 10 Akkuverriegelung *
- 11 Ladegerät *
- 12 Schraube *

Deutsch

- 13 Magnethalter *
- 14 Typenschild des Ladegeräts *
- 15 Anzeige (rot) *
- 16 Anzeige (grün) *
- 17 Anzeige des Akkuladestands *
- 18 Kontrollschalter des Akkuladestands *

*Zubehör

Abgebildetes oder beschriebenes Zubehör gehört teilweise nicht zum Lieferumfang.

Empfohlenes Zubehör DWT

Sie können das empfohlene **DWT** Zubehör auf der Seite Nr 124-133 der Anleitung finden. Die breite Auswahl des Zubehörs wird Ihnen ermöglichen, Aufgaben jeglicher Art effektiv zu erledigen.

Elektrowerkzeug - Bestimmungsgemäßer Gebrauch DWT

Akkubohrer/-schraubendreher dienen dazu, Bohrlöcher in Holz, Kunststoff und Metall herzustellen sowie Befestigungsteile mit Gewinde (z. B. Schrauben) einzudrehen oder anzuziehen.

Sicherheitsrichtlinien für Arbeiten mit Elektrowerkzeugen

Spezielle Sicherheitsvorschriften für Elektrowerkzeuge mit Akkubetrieb

- Nutzen Sie nur originale Ladegeräte und Akkus, die von **DWT** stammen.
- Benutzen Sie das Elektrowerkzeug nur mit speziell dafür entwickelten Akkus. Die Benutzung von anderen Akkus kann zu Verletzungen und Feuer führen.



Achtung! Kurzschlüsse können zu Verletzungen führen oder zur Selbstentzündung. Um dies zu vermeiden, müssen folgende Sicherheitsmaßnahmen eingehalten werden:

- Akku nicht zerlegen und nicht umbauen;
- Akku weder im Regen noch in Umgebungen mit hoher Luftfeuchtigkeit laden;
- Akku nicht laden, wenn das Gehäuse beschädigt ist;
- Akkukontakte nicht kurzschließen;
- Akku nicht mit kleinen Metallgegenständen (z. B. Nägel, Drähte usw.) in Berührung bringen, wenn er nicht in das Elektrowerkzeug eingesetzt ist, um die Akkukontakte nicht kurzzuschließen.

- Der Akku wird beim Laden warm und darf deshalb nicht abgedeckt oder auf eine isolierende Unterlage gestellt werden (Mineralwolle, Sägestaub usw.).

- Akku vor Temperaturen über 45°C und längerer Sonneneinstrahlung schützen; nicht ins Feuer werfen - Explosionsgefahr.
- Überladen oder Überhitzen kann dazu führen, dass ätzende Flüssigkeit austritt, die zu Verätzungen führt - deshalb Hautkontakt vermeiden.
- Im Falle einer Beschädigung des Akkugehäuses oder falscher Verwendung wird wahrscheinlich ein Gas austreten, das auf das Atmungssystem reizend wirken kann. Atmen Sie das Gas nicht ein, sorgen Sie für frische Luft und konsultieren Sie bei Bedarf einen Arzt.
- Benutzen Sie keine beschädigten Akkus oder Ladegeräte, dies könnte zur Beschädigung des Elektrowerkzeugs und so zu Verletzungen oder Materialschäden führen.
- Defekte oder unbrauchbare Akkus auf keinen Fall mit dem normalen Hausmüll entsorgen, sondern zu einem Recyclinghof bringen.

Beim Betrieb

- Den Motor nicht unter Last anhalten.
- Das Entfernen von Spänen bei laufendem Elektrowerkzeug ist strengstens verboten.
- Vergewissern Sie sich vor Beginn der Arbeiten, wo Elektro-, Gas- und Wasserleitungen verlegt sind. Eine Beschädigung von elektrischen Leitungen oder Telefonleitungen kann Leben und Gesundheit des Bedieners ernsthaft in Gefahr bringen.
- Falls sich das Durchtrennen von Netzleitungen im Arbeitsplan nicht vermeiden lässt, die Netzleitungen unbedingt vorher abschalten.
- Erleichtern Sie sich die Arbeit, indem Sie nur scharfe, intakte Bohrer verwenden.
- Jegliche Manipulation an den Bohrern sowie die Verwendung von Adaptern und Zubehörteilen, die nicht für das Elektrowerkzeug konzipiert sind, ist strengstens untersagt.
- Wenden Sie beim Bohren keinen übermäßigen Druck an, andernfalls kann der Bohrer blockieren oder der Motor wird überlastet.
- Achten Sie darauf, dass der Bohrer nicht im Material blockiert. Niemals versuchen, festsitzende Bohrer mithilfe des Elektrowerkzeugs zu lösen. Andernfalls kann das Elektrowerkzeug Schaden nehmen.
- Das Herausschlagen eines festsitzenden Bohrers mit einem Hammer oder einem anderen Gegenstand ist strengstens verboten - die Bedienperson oder unbeteiligte Dritte könnten von umher fliegenden Metallteilen verletzt werden.
- Verarbeiten Sie keine asbesthaltigen Materialien. Asbest gilt als krebserregend.

Installation und Regelung der Elektrowerkzeuge

Zuerst muss der Umschalter 7 in die Mitte geschoben werden.



Befestigungselemente nicht zu stark anziehen, um das Gewinde nicht zu beschädigen.



Montage / Demontage / Aufstellung einiger Elemente ist für alle Elektrowerkzeug-Modelle gleich, in diesem Fall sind in der Abbildung keine besonderen Modelle angezeigt.

Montage/Austausch von Werkzeug (siehe Abb. 1-2)



Der Bohrer wird bei längerem Gebrauch warm und darf nur mit Handschuhen angefasst werden.

- Öffnen Sie die Backen des Schnellspannbohrfutters 1 indem Sie den vorderen Teil wie in Abb. 1-2 gezeigt drehen.
- Werkzeug montieren oder austauschen.
- Ziehen Sie das Schnellspannbohrfutter 1 fest ohne das Zubehör zu verdrehen, wie in Abb. 1-2 gezeigt.

Montage / Demontage des Schnellspannfutters (siehe Abb. 3-6)

- Um das Schnellspannbohrfutter 1 zu montieren führen Sie die Schritte, die in Abb. 3-5 gezeigt werden, in fortlaufender Reihenfolge durch.
- Um das Schnellspannbohrfutter 1 zu demontieren führen Sie die Schritte, die in Abb. 4-6 gezeigt werden, in fortlaufender Reihenfolge durch.



Achtung: Achten Sie bei der Montage / Demontage des Schnellspannfutters 1 darauf, dass Schraube 12 ein Linksgewinde hat.

Schraubendreher-Bit / Magnethalter (siehe Abb. 7)

Für kurze Schraubendreher-Bits benutzen Sie den magnetischen Halter 13, um sie zuverlässig zu fixieren (siehe Abb. 7).

Für lange Schraubendreher-Bits 2 (speziell für Schraubendreher) wird kein Magnethalter 13 benötigt.

Laden des Akkus

Erste Inbetriebnahme des Elektrowerkzeuges

Das Elektrowerkzeug wird mit einem teilweise geladenen Akku 9 geliefert. Der Akku 9 muss vor der ersten Nutzung vollständig geladen werden.



Der Akku 9 muss bei geeigneter Temperatur (von 0° C bis 45° C) geladen werden.

Ladevorgang (siehe Abb. 8-9)

- Umschalter 7 in die Mitte schieben.
- Verbinden Sie das Ladegerät 11 mit der Stromversorgung.

- Drücken Sie die Akkuverriegelung 10 (ABS-10,8 Li - zwei Akkuverriegelungen 10), entfernen Sie den Akku 9 und setzen Sie ihn in das Ladegerät 11 ein (siehe Abb. 8-9).
- Wenn der Akku vollständig geladen ist entfernen Sie den Akku 9 aus dem Ladegerät 11 und montieren Sie ihn im Elektrowerkzeug.
- Schalten Sie das Ladegerät 11 nach der Benutzung ab.

Ladegerät Anzeigen (siehe Abb. 10)

Die Anzeigen des Ladegeräts 15 und 16 informieren Sie über den Akkuladeprozess. Die Signale der Anzeigen 15 und 16 werden auf dem Typenschild 14 angezeigt (siehe Abb. 10.1-10.5).

- Abb. 10.1 - (die grüne Anzeige 16 ist an, der Akku 9 ist nicht im Ladegerät 11) - das Ladegerät 11 ist am Stromnetz angeschlossen.
- Abb. 10.2 - (die rote Anzeige 15 ist an, der Akku 9 ist im Ladegerät 11) - der Akku 9 wird geladen.
- Abb. 10.3 - (die grüne Anzeige 16 ist an, der Akku 9 ist im Ladegerät 11) - der Akku 9 ist vollständig geladen.
- Abb. 10.4 - (die grüne Anzeige 16 blinkt, der Akku 9 ist im Ladegerät 11) - der Ladeprozess des Akkus 9 wurde aufgrund ungeeigneter Temperaturen angehalten. Wenn sich die Temperatur normalisiert hat wird der Ladeprozess fortgesetzt.
- Abb. 10.5 - die rote Anzeige 15 blinkt, der Akku 9 ist im Ladegerät 11) - der Ladeprozess des Akkus 9 wurde aufgrund eines fehlerhaften Akkus beendet. Ersetzen Sie den fehlerhaften Akku 9, er darf nicht mehr benutzt werden.



Beim Ladeprozess erhitzen sich der Akku 9 und das Ladegerät 11, das ist ein normaler Prozess.

Ein- / Ausschalten des Elektrowerkzeuges

Sicherstellen, dass sich der Umschalter 7 nicht in der mittleren Position befindet; andernfalls ist der Ein-/Ausschalter 6 blockiert.

Einschalten:

Ein-/Ausschalter 6 drücken.

Ausschalten:

Ein-/Ausschalter 6 loslassen.

Funktionsmerkmale des Elektrowerkzeuges

Akku (siehe Abb. 11)

- Li-Ionen Akku 9 kann jederzeit in das Ladegerät 11 eingelegt oder daraus entnommen werden (unabhängig vom Ladestatus) - die Lebenszeit wird davon nicht beeinträchtigt und es entsteht kein Leistungsverlust.
- Der Akku 9 wird von einem Sicherheitssystem vor Tiefentladung geschützt. Im Falle einer vollständigen

Entladung schaltet das Elektrowerkzeug automatisch ab. **Achtung: Versuchen Sie nicht das Elektrowerkzeug anzuschalten, wenn das Sicherheitssystem aktiviert wurde, der Akku 9 könnte beschädigt werden.**

[ABS-14,4 SLi, ABS-18 SLi, ABS-14,4 TLi, ABS-18 TLi]

Beim Drücken des Schalters **18** zeigen die Anzeigen **17** den Status der Akkuladung **9** an (siehe Abb. 11).

Temperaturschutz

Das Temperaturschutzsystem ermöglicht die automatische Abschaltung des Elektrowerkzeugs im Falle einer Überladung oder falls der Akku **9** eine Temperatur von 70° C übersteigt. Das System garantiert den Schutz des Elektrowerkzeugs vor Schäden im Falle einer Nichteinhaltung der Arbeitsbedingungen.

LED Leuchte

Wenn der Ein- / Ausschalter **6** gedrückt wird, wird automatisch die LED Leuchte **3** eingeschaltet, so können auch Arbeiten bei schwachem Licht ausgeführt werden.

Drehmomentregler

Mit dem Regler **4** wird von insgesamt 18 Drehmomentstufen die am besten geeignete ausgewählt.



Für Bohrarbeiten sollte der Drehmomentregler **4** in die Position "Bohren" gestellt werden.

Stufenlose Geschwindigkeitsregelung



Die Drehzahl wird durch den Anpressdruck auf den Ein- / Ausschalter **6** gesteuert (0 bis max.). Ein leichter Druck stellt eine niedrige Drehzahl ein, und ermöglicht ein sanftes Anlaufen des Elektrowerkzeugs.

Drehzahlstufenschalter



Achtung: Zur Veränderung der eingestellten Drehzahl muss der Motor völlig still stehen.

Um den ersten Gang einzulegen schieben Sie den Schalter **5** nach vorne. Dieser Modus wird zum Festziehen von Schrauben oder zum Bohren von Löchern mit großem Durchmesser benutzt.

Um den zweiten Gang einzulegen schieben Sie den Schalter **5** zurück. Dieser Modus wird zum Schnellbohren oder dem Bohren von Löchern mit kleinem Durchmesser benutzt.

Umschalten der Drehrichtung (siehe Abb. 12)



Die Drehrichtung darf erst geändert werden, wenn der Motor völlig zum Stillstand gekommen ist; andernfalls kann das Elektrowerkzeug beschädigt werden.

Drehrichtung im Uhrzeigersinn (Bohren, Eindrehen von Schrauben) - Umschalter **7** nach links schieben, siehe Abbildung 12.

Drehrichtung im Gegenuhrzeigersinn (Lösen von Schrauben) - Umschalter **7** nach rechts schieben, siehe Abbildung 12.

Automatische Spindelsperre

Wenn der Ein- / Ausschalter **6** nicht gedrückt wird ist die Spindel des Elektrowerkzeugs gesperrt. Dies ermöglicht es Ihnen, das Elektrowerkzeug als normalen Schraubendreher zu benutzen (so kann es zum Beispiel zum manuellen Festziehen von Schrauben benutzt werden, wenn der Akku fast leer ist).

Schnellstopfunktion

Die Schnellstopfunktion sorgt dafür, dass das Spannfutter **1** sofort anhält, wenn das Elektrowerkzeug ausgeschaltet wird. Auf diese Weise wird ein zu starkes Anziehen von Schrauben und damit eine Beschädigungen von Werkstücken, Schraubendreherbits und Gewindelöchern vermieden.

Tipps zum Arbeiten mit Elektrowerkzeugen

Bohren (siehe Abb. 13-14)

- Bohrerbit regelmäßig schmieren, wenn in Metall gebohrt wird (außer Nichteisenmetalle und deren Legierungen).
- Beim Bohren in harten Metallen den Druck auf das Elektrowerkzeug erhöhen und die Umdrehungsgeschwindigkeit herabsetzen.
- Große Löcher in Metall zuerst vorbohren und auf den gewünschten Durchmesser erweitern (siehe Abb. 13).
- Um ein Absplintern der Oberfläche beim Bohren in Holz zu vermeiden, wie in Abbildung 13 gezeigt vorgehen.
- Übermäßige Staubeentwicklung beim Bohren in Wänden und Decken kann durch die in Abbildung 14 gezeigten Maßnahmen verhütet werden.

Eindrehen von Schrauben (siehe Abb. 15)

- Schrauben lassen sich leichter eindrehen, wenn zuerst eine Loch mit etwa 2/3 des Durchmessers der Schraube vorgebohrt wird. Zudem wird verhindert, dass das Werkstück bricht.

• Um Werkstücke, die verschraubt werden sollen, dauerhaft miteinander zu verbinden, ohne dass die Schraublöcher reißen, brechen oder aufsplintern, die in Abbildung 15 gezeigten Maßnahmen befolgen.

Elektrowerkzeug - Wartung und vorbeugende Maßnahmen

Zuerst muss der Umschalter 7 in die Mitte geschoben werden.

Akku

Verschlossene Akkus rechtzeitig ersetzen. Nachlassende Leistung oder deutlich kürzere

Laufzeiten des Elektrowerkzeugs sind ein Hinweis darauf, dass der Akku 9 verschlissen ist und ausgetauscht werden sollte. Beachten Sie, dass sich der Akku 9 bei Temperaturen unter 0 °C schneller entlädt.

Falls das Elektrowerkzeug lange ohne Benutzung gelagert wurde wird empfohlen, den Akku bei Raumtemperatur zu lagern, die Akkuladung sollte bei 50 % liegen.

Reinigung des Elektrowerkzeuges

Die regelmäßige Reinigung Ihres Elektrowerkzeugs ist eine unerlässliche Voraussetzung für lange Lebensdauer. Reinigen Sie das Elektrowerkzeug, indem Sie Druckluft durch die Luftschlitze 8 blasen.

Power tool specifications

Cordless drill / screwdriver		ABS-10,8 Li	ABS-14,4 SLi	ABS-18 SLi	ABS-14,4 TLi	ABS-18 TLi
Power tool code	[127 V ~50/60 Hz]	133033	133040	133057	132173	132180
	[230 V ~50/60 Hz]	123034	123041	123058	122174	122181
Rated voltage	[V]	10,8	14,4	18	14,4	18
No-load speed:						
- first gear	[RPM]	0-350	0-350	0-350	0-350	0-350
- second gear	[RPM]	0-1250	0-1250	0-1250	0-1400	0-1400
Battery type		Li-Ion	Li-Ion	Li-Ion	Li-Ion	Li-Ion
Battery charging time	[h]	1	1	1	1	1
Battery capacity	[Ah]	1,30	1,50	1,50	1,50	1,50
Turndown of rotation torque	[Nm]	1-22	1-25	1-28	1,50-40	1,50-45
Number of stages of rotation torque		18+1	18+1	18+1	18+1	18+1
Chuck tightening range	[mm]	1-10	1-10	1-10	1,50-13	1,50-13
	[inches]	3/64"-25/64"	3/64"-25/64"	3/64"-25/64"	1/16"-33/64"	1/16"-33/64"
Drilling output:						
- wood	[mm]	20	25	30	30	32
	[inches]	25/32"	63/64"	1-3/16"	1-3/16"	1-17/64"
- steel	[mm]	10	10	10	13	13
	[inches]	25/64"	25/64"	25/64"	33/64"	33/64"
Max. screw diameter	[mm]	6	6	7	8	10
	[inches]	15/64"	15/64"	9/32"	5/16"	25/64"
Weight	[kg]	1,00	1,23	1,29	1,63	1,71
	[lbs]	2.20	2.70	2.84	3.59	3.77
Sound pressure	[dB(A)]	67,27	68,33	71,80	68,33	71,80
Acoustic power	[dB(A)]	78,27	79,33	82,80	79,33	82,80
Weighted vibration	[m/s²]	2,05	0,63	1,19	0,63	1,19

DWT
with compliments!

Power tool
components

Dear Customer,

DWT offers a wide range of power tools. Quality and reasonable prices are solution for many repair and building tasks at home and industry. We hope that our power tool will serve you for many years. All detailed information about our power tools and services you can find on our web page www.dwt-pt.com.

The DWT team.

- 1 Keyless chuck *
- 2 Screwdriver bit *
- 3 LED lamp
- 4 Torque regulator
- 5 Step speed selector switch
- 6 On / off switch
- 7 Reverse switch
- 8 Ventilation slots
- 9 Battery *
- 10 Battery lock *

English

- 11 Charger *
- 12 Screw *
- 13 Magnetic holder *
- 14 Charger label *
- 15 Indicator (red) *
- 16 Indicator (green) *
- 17 Indicators of the state of battery charge *
- 18 Control button of the state of battery charge *

* Optional extra

Not all of the accessories illustrated or described are included as standard delivery.

Recommended accessories DWT

You can find the recommended **DWT** accessories on the page 124-133 of the instruction. The bright range of the accessories will allow you to perform necessary kinds of works effectively.

DWT power tool designation

Cordless drills / screwdrivers are designed for hole drilling in wood, plastic and metal, as well as for screwing in and loosening of threaded fastening elements (screws, bolts, etc.).

Safety guidelines during power tool operation

Specific safety rules for cordless power tools

- Use only original chargers and batteries delivered by **DWT**.
- Use power tools only with specifically designated batteries. Use of any other batteries may create a risk of injury and fire.



Attention! Short circuit can cause injuries to the user; it can cause a fire as well. In order to avoid this, observe the following rules:

- do not disassemble the battery and do not change its construction;
- do not charge the battery in the high humidity environment or outdoor during rainfall;
- do not charge the battery when a battery jar is damaged;
- do not short battery poles;
- keep a battery detached from a power tool away from small metal objects (nails, wire, etc.), which can short battery poles.
- In the process of charging, the battery gets warm; therefore, do not cover it and do not place it on thermal insulation materials (mineral wool, sawdust, etc.).
- Avoid heating of the battery above 45°C. Prevent long-term exposure to direct sunlight and never throw the battery into a fire as it might explode.

- Overdraft or overheating may cause discharge of caustic liquid, which may cause chemical burns; therefore, avoid contact with skin.
- In case of damage of battery housing or its improper use, the emission of gas is probable that can be irritating for the respiratory system do not inhale the gas, provide supply of fresh air, and consult the doctor if necessary.
- Do not use damaged batteries and chargers their use can lead to damage of the power tool and result in injuries or material damage.
- It is absolutely forbidden to throw defective or unworkable batteries into household garbage; they should be collected and brought for recycling or ecologically clean utilization.

During operation

- Avoid electric tool motor stop, when loaded.
- Removing chips with the power tool engine running is strictly forbidden.
- Before starting work, make sure where hidden electric cables and water and gas pipes are situated. Damaging the electric supply wiring or engineering communications may cause a severe harm to the operator's life and health.
- If the working schedule cannot exclude damaging the main supply cables, they have to be de-energized.
- Use only sharp drills without defects - it will make working with the power tool easier.
- The modification of the drills design and the use of removable orifices and accessories not envisaged for this power tool is strictly forbidden.
- Do not apply excessive pressure when operating the power tool - it can jam the drill and overload the engine.
- Do not allow drills to jam in the material processed. If this occurs, do not try to release them by means of the power tool engine. This can put the power tool out of order.
- Striking out drills jammed in the material processed with a hammer or other objects is strictly forbidden - metal fragments can hurt both the operator and the people nearby.
- Never treat workpieces containing asbestos. Asbestos is considered carcinogenic.

Installation and regulation of power tool elements

Before execution of any procedures, centre the reverse switch 7.



Do not draw up the fastening elements too tight to avoid damaging the thread.



Mounting / dismantling / setting-up of some elements is the same for all power tool models, in this case specific models are not indicated in the illustration.

Mounting / replacement of accessories (see fig. 1-2)



With long-term use the drill bit may become very warm; use gloves to remove it.

- Open the jaws of the keyless chuck 1, rotating its front part as shown in figures 1-2.

English

- Mount / replace the accessory.
- Tighten the keyless chuck **1** without skewing the accessory as it is shown in figures 1-2.

Mounting / dismantling of the keyless chuck (see fig. 3-6)

- To mount the keyless chuck **1**, carry out the operations in consecutive stages as it is shown in figures 3-5.
- To dismantle the keyless chuck **1**, carry out the operations in consecutive stages as it is shown in figures 4-6.



Attention: keep in mind that in the process of mounting / dismantling of the keyless chuck 1 the screw 12 has a left-hand thread.

Screwdriver bit / magnetic holder (see fig. 7)

For short screwdriver bits use the magnetic holder **13** for their reliable fixing (see fig. 7). A magnetic holder **13** is not needed for extended screwdriver bits **2** (specially purposed for screwdrivers).

Charging procedure of the power tool battery

Initial operation of the power tools

The power tool is supplied with a partially charged battery 9. Before the first use, the battery 9 must be fully charged.



The battery 9 must be charged in the appropriate temperature (from 0°C to 45°C).

Charging process (see fig. 8-9)

- Centre the reverse switch **7**.
- Connect the charger **11** to the power supply.
- Press the battery lock **10** (ABS-10, 8 Li - two battery locks **10**), remove the battery **9** and insert it in the charger **11** (see fig. 8-9).
- When battery is fully charged, disconnect the battery **9** from the charger **11** and mount it in the power tool.
- Switch off the charger **11** after use.

Charger indicators (see fig. 10)

Charger indicators **15** and **16** inform of the battery **9** charging process. Signals of the indicators **15** and **16** are shown on the label **14** (see fig. 10.1-10.5).

- Fig. 10.1 - (the green indicator **16** is on, the battery **9** is not inserted in the charger **11**) - the charger **11** is connected to the power network.
- Fig. 10.2 - (the red indicator **15** is on, the battery **9** is inserted in the charger **11**) - the battery **9** is being charged.
- Fig. 10.3 - (the green indicator **16** is on, the battery **9** is inserted in the charger **11**) - the battery **9** is fully charged.

• Fig. 10.4 - (the green indicator **16** is blinking, the battery **9** is inserted in the charger **11**) - the charging process of the battery **9** is terminated due to inappropriate temperature. When the temperature conditions are normal, the process of charging will resume.

• Fig. 10.5 - (the red indicator **15** is blinking, the battery **9** is inserted in the charger **11**) - the charging process of the battery **9** is terminated because of its failure. Replace the faulty battery **9**, its further use is prohibited.



In the process of charging the battery 9 and the charger 11 become hot, it is a normal process.

Switching the power tool on / off

Make sure that the reverse switch 7 is not centred; this blocks on / off switch 6.

Switching on:

Press on / off switch **6**.

Switching off:

Release the on / off switch **6**.

Design features of the power tool

Battery (see fig. 11)

- Li-Ion battery **9** can be put on and remove from charger **11** at any time (regardless of the charging state) - it does not affect its service life and it does not lead to the loss of its capacity.
- The battery **9** is protected by the safety system against deep discharge. In case of complete discharge, the power tool is automatically switched off. **Attention: do not try to switch on the power tool when the protection system is activated the battery 9 can be damaged.**

[ABS-14,4 SLi, ABS-18 SLi, ABS-14,4 TLi, ABS-18 TLi]

With the push of the button **18** the indicators **17** show the state of charge of the battery **9** (see fig. 11).

Temperature protection

The temperature protection system enables to automatically deactivate the power tool in case of excess load or when the temperature of the battery **9** is exceeding 70°C. The system guarantees protection of the power tool from damage in case of noncompliance with the operation conditions.

LED lamp

When the on / off switch **6** is pushed, the LED lamp **3** is automatically switched on that allows to carry out works in low light conditions.

Torque regulator

Rotate the regulator **4** in order to set one of the 18 torque values most suitable for the work performed.



It is recommended to set the torque regulator **4** into the position "Drill" to perform drilling.

Stepless speed adjustment



Speed is controlled from 0 to maximum by pressing force of on / off switch **6**. Weak pressing results in low revolutions, which enable a smooth power tool switch-on.

Step speed selector switch



Attention: one can only change the revolutions per minute range after the engine fully stops.

In order to put in the first gear, move the switch **5** forward. This mode is used for the fastening of screws or for large diameter hole drilling.

In order to put in the second gear, move the switch **5** back. This mode is used for speed drilling of small diameter holes.

Changing the rotational directions (see fig. 12)



Change the direction of rotation only after a full stop of the motor, acting otherwise may cause damage to the power tool.

Clockwise rotation (drilling, fastening of screws) - move the reverse switch **7** to the left as it is shown in fig. 12.

Counter clockwise rotation (unscrewing the screws) - move the reverse switch **7** to the right as it is shown in fig. 12.

Spindle automatic locking

If the on-off switch **6** is not pressed, the spindle of the power tool is locked this enables to use the power tool as an ordinary screwdriver (for example it can be used to tighten manually screws or bolts, if the battery is low).

Break rundown

Break rundown stops the keyless chuck **1** immediately after the power tool is turned off. This helps to avoid an excessive tightening of the bolts and screws and prevents work pieces, screwdriver bits and slots of fastening elements from being damaged.

Recommendations on the power tool operation

Drilling (see fig. 13-14)

- Grease the drill bit regularly when drilling holes in metals (except drilling non-ferrous metals and their alloys).
- When drilling hard metals, apply more force to the power tool and lower the rotation speed.
- When drilling large diameter holes in metal, first drill a hole with a smaller diameter and ream it till the necessary diameter (see. fig. 13).
- In order to avoid splitting of the surface at an exit point of a drill bit when drilling holes in wood, follow the instructions shown in figure 13.
- In order to decrease dust production when drilling holes in walls and ceilings, take actions indicated in figure 14.

Screwing the screws (see fig. 15)

- To make fastening of screws easier and in order to prevent cracking of the work pieces, first drill a hole with a diameter equal to 2/3 of a diameter of the screw.
- If you are connecting work pieces with the help of screws, in order to achieve durable joint without getting cracks, fracturing or layering, take actions shown in figure 15.

Power tool maintenance / preventive measures

Before execution of any procedures, centre the reverse switch 7.

Battery

Replace worn out batteries in time. Decline of production or a significantly shorter runtime of the power tool after charging indicates aging of the battery **9** and the need for replacement. It should be taken into account that the battery **9** may discharge faster if the works take place in the temperature below 0°C. In case of long time storage without use, it is recommended to store the battery **9** at room temperature, it should be charged to 50%.

Cleaning of the power tool

An indispensable condition for a safe long-term exploitation of the power tool is to keep it clean. Regularly flush the power tool with compressed air through the ventilation slots **8**.

Spécifications de l'outil électrique

Taraudeuse a pile rechargeable		ABS-10,8 Li	ABS-14,4 SLI	ABS-18 SLI	ABS-14,4 TLI	ABS-18 TLI
Code de l'outil électrique	[127 V ~50/60 Hz]	133033	133040	133057	132173	132180
	[230 V ~50/60 Hz]	123034	123041	123058	122174	122181
Voltage gradué	[V]	10,8	14,4	18	14,4	18
Régime à vide:						
- première vitesse	[min ⁻¹]	0-350	0-350	0-350	0-350	0-350
- seconde vitesse	[min ⁻¹]	0-1250	0-1250	0-1250	0-1400	0-1400
Type de batterie		Li-Ion	Li-Ion	Li-Ion	Li-Ion	Li-Ion
Temps de chargement de la batterie	[h]	1	1	1	1	1
Capacité de la batterie	[Ah]	1,30	1,50	1,50	1,50	1,50
Couple de rotation	[Nm]	1-22	1-25	1-28	1,50-40	1,50-45
Nombre de tours du couple de rotation		18+1	18+1	18+1	18+1	18+1
Plage de resserrement du mandrin	[mm]	1-10	1-10	1-10	1,50-13	1,50-13
	[pouces]	3/64"-25/64"	3/64"-25/64"	3/64"-25/64"	1/16"-33/64"	1/16"-33/64"
Puissance de perçage:						
- bois	[mm]	20	25	30	30	32
	[pouces]	25/32"	63/64"	1-3/16"	1-3/16"	1-17/64"
- acier	[mm]	10	10	10	13	13
	[pouces]	25/64"	25/64"	25/64"	33/64"	33/64"
Max. diamètre de la vis	[mm]	6	6	7	8	10
	[pouces]	15/64"	15/64"	9/32"	5/16"	25/64"
Poids	[kg]	1,00	1,23	1,29	1,63	1,71
	[lbs]	2.20	2.70	2.84	3.59	3.77
Pression acoustique	[dB(A)]	67,27	68,33	71,80	68,33	71,80
Puissance acoustique	[dB(A)]	78,27	79,33	82,80	79,33	82,80
Vibration	[m/s ²]	2,05	0,63	1,19	0,63	1,19

Avec les compliments de DWT!

Composants de l'outil électrique

Cher client,

DWT vous offre une vaste gamme d'outils électriques. Grâce à la qualité et les prix abordables ils sont une bonne solution en cas des travaux de construction ou de rénovation. Nous espérons que vous profiterez avec une joie de l'utilisation de ces outils électriques pendant de nombreuses années. Vous pouvez trouver des informations supplémentaires sur nos outils électriques et nos services sur notre site internet www.dwt-pt.com.

DWT, toujours à votre service.

- 1 Mandrin auto-serrant *
- 2 Embout de tournevis *
- 3 Voyant LED
- 4 Régulateur de couple
- 5 Sélecteur de vitesse étape par étape
- 6 Interrupteur marche / arrêt
- 7 Interrupteur de sens inverse
- 8 Fentes d'aération
- 9 Batterie *
- 10 Système de blocage de la batterie *
- 11 Chargeur *
- 12 Vis *

Français

- 13 Aimant de retenue *
- 14 Étiquette du chargeur *
- 15 Voyant (rouge) *
- 16 Voyant (vert) *
- 17 Voyant de charge de la batterie *
- 18 Bouton de contrôle de charge de la batterie *

* Accessoires

Une partie des accessoires représentés et décrits ne figurent pas dans la livraison.

Accessoires recommandés DWT

Vous pouvez trouver les accessoires **DWT** recommandés à la page 124-133 du manuel. La vaste gamme d'accessoires vous permettra d'effectuer chaque type de travail.

Désignation de l'outil électrique DWT

Les visseuses / perceuses sans fil sont conçues pour percer dans le bois, le plastique et le métal, elles peuvent également visser ou dévisser les fixations à filetage (vis, boulons).

Directives de sécurité pendant l'utilisation de l'outil électrique

Règles de sécurité spécifiques pour les outils électriques sans fil

- N'utilisez que des chargeurs et batteries vendus par **DWT**.
- N'utilisez que des outils électrique n'ayant que des batteries bien spécifiques. L'utilisation d'autres batteries peut entraîner des risques d'incendie ou de blessures.



Avertissement! Le fait de créer un court-circuit peut de sérieusement endommager l'outil électrique. Veuillez suivre les consignes suivantes:

- ne pas démonter ou modifier l'intérieur de la batterie;
- ne pas recharger la batterie dans un environnement humide ou à l'extérieur lorsqu'il pleut;
- ne pas recharger la batterie lorsque sa jauge est endommagée;
- ne pas court-circuiter les bornes de la batterie;
- lorsqu'on ne sert pas de la batterie de l'outil électrique, l'éloigner des petits objets métalliques, par exemple trombones, fils électriques etc. Qui peuvent créer une connexion entre deux bornes.
- Durant la phase de chargement, la batterie chauffe ; ne cherchez pas à couvrir ou à la placer sur des matériaux conducteurs thermiques (fibres minérales, sciure de bois etc.).
- Éviter une surchauffe de la batterie au-delà de 45°C. Évitez toute exposition prolongée au soleil et ne jamais jeter la batterie dans le feu, cela peut provoquer une explosion.
- Une surchauffe ou la manque d'aération peut provoquer l'émission de liquide caustique ou constituer un risque de brûlure chimique. Évitez tout contact avec la peau.

- En cas de dégât du carter de batterie ou d'une mauvaise utilisation, l'émission de gaz est susceptible d'irriter le système respiratoire ; ne pas inhaler le gaz, respirer de l'air frais et consulter un médecin au besoin.
- Ne pas utiliser de batteries et de chargeurs endommagés car leur utilisation peut nuire à l'outil électrique et entraîner des blessures ou des dégâts du matériel.
- Il est strictement interdit de jeter les batteries défectueuses ou inexploitable dans ses poubelles; elles doivent être amenées dans des centres de tri écologique.

Pendant l'opération

- Évitez d'arrêter le moteur d'un outil électrique lorsqu'il est sous charge.
- Il est formellement déconseillé de retirer les éclats lorsque le moteur de la perceuse est en marche.
- Avant de commencer un travail, assurez-vous de savoir où se trouvent les câbles électriques et les conduites d'eau et de gaz cachés. Le fait d'endommager le fil d'alimentation électrique ou la construction mécanique peut entraîner des blessures graves ou mettre la vie de l'opérateur en danger.
- Si le programme de travail ne peut pas exclure le fait d'endommager les câbles d'alimentation principaux, ceux-ci doivent être mis hors tension.
- N'utiliser que des mèches aiguisées et sans défauts, cela facilitera le travail de l'outil électrique.
- Il est formellement déconseillé de modifier la conception des mèches et d'utiliser des orifices amovibles et des accessoires non prévus pour cet outil électrique.
- Ne pas appliquer de pression excessive lors de l'utilisation de l'outil électrique - cela pourrait bloquer la perceuse et surcharger le moteur.
- Ne pas laisser les mèches se bloquer dans le matériau traité. Si cela se produit, ne pas essayer de les libérer au moyen du moteur de l'outil. Cela risquerait de l'endommager.
- Il est formellement déconseillé de frapper sur des mèches coincées dans le matériau traité avec un marteau ou tout autre objet - les fragments en métal pourraient blesser l'opérateur ou les personnes à proximité.
- Ne pas travailler les matériaux contenant de l'asbeste. L'asbeste possède les propriétés cancérigènes.

Installation et réglage des éléments de l'outil électrique

Avant l'exécution des procédures, positionnez l'interrupteur sur 7.



Ne pas trop serrer les fixations afin d'éviter tout endommagement du filetage.



Le montage / démontage / réglage de certains éléments est le même que pour tous les modèles d'outils électriques; dans ce cas, les modèles spécifiques ne sont pas indiqués sur l'illustration.

Monter / remplacer les accessoires (voir les fig. 1-2)



Après une utilisation prolongée, le foret de la perceuse peut être échauffé; munissez-vous de gants pour le retirer.

- Ouvrir les mâchoires du mandrin sans clé **1**, faire pivoter l'avant comme indiqué aux figures 1-2.
- Monter/remplacer l'accessoire.
- Visser le mandrin sans clé **1**, sans le tordre, comme indiqué aux figures 1-2.

Monter / remplacer le mandrin sans clavette (voir les fig. 3-6)

- Pour installer le mandrin sans clé **1**, suivre les étapes consécutives comme indiquées aux figures 3-5.
- Pour déposer le mandrin sans clé **1**, suivre les étapes consécutives comme indiquées aux figures 4-6.



Avertissement: rappelez-vous que pendant la phase de montage / démontage du mandrin à clavette **1, la vis **12** a un filetage positionné à gauche.**

Embout de tournevis / aimant de retenue (voir la fig. 7)

Concernant les forets de vissage courts, utilisez la tige porteuse **13** (voir la fig. 7).

L'aimant de retenue **13** n'est pas nécessaire pour les embouts de tournevis prolongés **2** (spécialement conçus pour les tournevis).

Méthode de recharge de la batterie de l'outil électrique

Première utilisation de l'outil électrique

L'outil électrique est livré avec une batterie **9** partiellement chargée. Avant de commencer à l'utiliser, il faut la charger complètement.



Elle doit être chargée à la bonne température (de 0 à 45° C).

Recharge (voir les fig. 8-9)

- Positionner l'interrupteur au centre **7**.
- Brancher le chargeur **11** sur l'alimentation.
- Appuyer sur le système de blocage **10** (ABS-10, 8 Li - deux systèmes de blocage **10**), déposer la batterie **9** et la mettre dans le chargeur **11** (voir les fig. 8-9).
- Lorsque la batterie **9** est complètement chargée, la débrancher du chargeur **11** et l'installer dans l'outil électrique.
- Éteindre le chargeur **11** après utilisation.

Voyant de charge (voir la fig. 10)

Les voyants **15** et **16** du chargeur indiquent l'avancement du chargement de la batterie **9**. Les signaux des voyants **15** et **16** sont indiqués sur l'étiquette **14** (voir les fig. 10.1 - 10.5).

- Fig. 10.1 - (le voyant vert **16** est allumé, la batterie **9** n'est pas mise dans le chargeur **11**) - Le chargeur **11** est branché sur le secteur.
- Fig. 10.2 - (le voyant rouge **15** est allumé, la batterie **9** est mise dans le chargeur **11**) - La batterie **9** est en train de charger.

• Fig. 10.3 - (le voyant vert **16** est allumé, la batterie **9** est mise dans le chargeur **11**) - La batterie **9** est entièrement chargée.

• Fig. 10.4 - (le voyant vert **16** est allumé, la batterie **9** est mise dans le chargeur **11**) - Le processus de chargement de la batterie **9** s'est arrêté en raison d'une température inappropriée. Lorsque la température est redevenue normale, le chargement reprend.

• Fig. 10.5 - (le voyant rouge **15** clignote, la batterie **9** est mise dans le chargeur **11**) - Le processus de chargement de la batterie **9** s'est arrêté en raison d'un dysfonctionnement. Changer la batterie défectueuse **9** car vous ne pouvez plus l'utiliser.



Lors du chargement, la batterie **9 et le chargeur **11** se mettent à chauffer ; c'est tout à fait normal.**

Mettre en marche / arrêter l'outil électrique

S'assurer que la position de l'interrupteur **7 n'est pas au centre; cela permet de verrouiller l'interrupteur marche / arrêté **6**.**

Activer:

Appuyer sur l'interrupteur marche / arrêté **6**.

Désactiver:

Relâcher l'interrupteur marche / arrêté **6**.

Caractéristiques de l'outil électrique

Batterie (voir la fig. 11)

- Il est possible de mettre une pile Li-Ion **9** et de retirer le chargeur **11** quand vous le désirez (quel que soit le niveau de charge) ; cela n'affecte pas sa durée de vie et ne lui fait pas perdre ses capacités.
- La batterie **9** est protégée par un système de sécurité contre les pertes de courant. Lorsqu'elle se décharge complètement, l'outil électrique s'éteint automatiquement. **Attention : ne pas essayer l'interrupteur de l'outil électrique lorsque le système de protection est allumé car la batterie **9** peut en être endommagée.**

[ABS-14,4 SLi, ABS-18 SLi, ABS-14,4 TLi, ABS-18 TLi]

Si vous appuyez sur le bouton **18**, le voyant **17** se met à indiquer le niveau de charge de la batterie **9** (voir la fig. 11).

Protection contre la température

Le système de protection contre la température permet de couper automatiquement l'outil électrique en cas de surcharge ou lorsque la température de la batterie **9** dépasse 70° C. Le système garantit que le système de protection de l'outil ne soit pas endommagé en cas de manque de conformité aux conditions d'utilisation.

Voyant LED

Lorsque l'on appuie sur l'interrupteur on / off **6**, le voyant LED **3** s'allume automatiquement ce qui permet de travailler sous peu de lumière.

Régulateur de couple

Effectuer une rotation du régulateur 4 pour lui affecter l'une des 18 valeurs pour le régulateur de couple.



Il est recommandé de mettre le régulateur de couple 4 sur la position "Perceuse" pour commencer à percer.

Ajustage de vitesse continue



La vitesse est réglable entre 0 et maximum en appuyant on / off sur l'interrupteur 6. Appuyez faiblement pour obtenir des révolutions basses, ce qui permet une mise en marche sans à-coup de l'outil électrique.

Sélecteur de vitesse étape par étape



Attention: il n'est possible de changer les révolutions par minute qu'après avoir complètement arrêté le moteur.

Pour mettre en première vitesse, poussez sur l'interrupteur 5. On utilise ce mode lorsqu'on enfonce des vis ou pour percer des trous de forts diamètres.

Pour mettre en deuxième vitesse, remettre l'interrupteur 5 sur la position précédente. Ce mode est utilisé pour percer des petits trous à grande vitesse.

Inversion du sens de marche (voir la fig. 12)



Modifier la direction de la rotation uniquement après l'arrêt complet du moteur, ne pas respecter cette procédure peut causer des dommages à l'outil électrique.

Rotation dans le sens des aiguilles d'une montre (percer, fixer des vis) - mettre l'interrupteur 7 à gauche comme indiqué à la figure 12.

Rotation dans le sens inverse des aiguilles d'une montre (dévissier) - mettre l'interrupteur 7 à droite comme indiqué à la figure 12.

Verrouillage automatique de la fusée

Si l'interrupteur on / off 6 n'est pas enfoncé, la fusée de l'outil électrique est verrouillée ce qui permet d'utiliser l'outil comme un tournevis ordinaire (vous pouvez par exemple l'utiliser pour visser manuellement des vis ou des boulons si le niveau de batterie est faible).

Butée d'arrêt

Une butée d'arrêt permet d'arrêter le mandrin sans clavette 1 immédiatement après que l'outil électrique soit à off. Cela permet d'éviter toute pression excessive

sur les bornes et les vis tout en prévenant tout dommage des pièces de travail, des douilles, du foret et de l'embout des fixations.

Recommandations pour utilisation de l'outil électrique

Perçage (voir les fig. 13-14)

- Lubrifier le foret de la perceuse régulièrement lorsque vous percez des trous dans des supports métalliques (excepté les supports non ferreux et leurs alliages).
- Lors du perçage de métaux lourds, forcer un peu plus sur l'outil électrique et réduire la vitesse de rotation.
- Lors du perçage de trous de grand diamètre dans du métal, percer dans un premier temps un trou de plus petit diamètre puis élargir jusqu'au diamètre voulu (voir fig. 13).
- Pour éviter de fendre la surface des matériaux en bois avec le foret de la perceuse, veuillez suivre les instructions de la figure 13.
- Pour limiter les poussières lors du perçage des trous dans des murs ou des plafonds, suivez les instructions de la figure 14.

Vissage des vis (voir la fig. 15)

- Pour faciliter la fixation des vis et afin de prévenir tout risque de fissure des pièces, percer dans un premier temps un trou dont le diamètre équivaut au 2/3 du celui de la vis.
- Si vous assemblez des pièces à l'aide de vis, pour ne pas fissurer, briser ou rayer le support, suivre les instructions de la figure 15.

Entretien de l'outil électrique / mesures préventives

Avant l'exécution des procédures, positionnez l'interrupteur sur 7.

Batterie

Remplacer les batteries usagées à temps. Une baisse notable de la puissance de l'outil électrique après chargement indique que la batterie est usagée 9 et qu'il faut la remplacer. A noter, que la batterie 9 peut se décharger rapidement si la température de l'environnement de travail est de moins de 0°C.

Si l'outil a été rangé longtemps sans l'avoir utilisé, il est conseillé de ranger la batterie 9, à température de la pièce ; elle devrait être chargée à 50 %.

Nettoyage de l'outil électrique

Un critère indispensable pour utiliser le l'outil électrique sur le long terme est de le nettoyer régulièrement. Chasser régulièrement les poussières de l'outil électrique en utilisant de l'air comprimé dans chaque trou 8.

Le fabricant se réserve le droit d'apporter des changements.

Français

Specifiche tecniche dell'utensile elettrico

Trapano / avvitatore senza fili		ABS-10,8 Li	ABS-14,4 SLI	ABS-18 SLI	ABS-14,4 TLI	ABS-18 TLI
Codice utensile elettrico	[127 V ~50/60 Hz]	133033	133040	133057	132173	132180
	[230 V ~50/60 Hz]	123034	123041	123058	122174	122181
Voltaggio indicato	[V]	10,8	14,4	18	14,4	18
Velocità a vuoto:						
- prima velocità	[RPM]	0-350	0-350	0-350	0-350	0-350
- seconda velocità	[RPM]	0-1250	0-1250	0-1250	0-1400	0-1400
Tipo di batteria		Li-Ion	Li-Ion	Li-Ion	Li-Ion	Li-Ion
Tempo di ricarica per la batteria	[h]	1	1	1	1	1
Potenza della batteria	[Ah]	1,30	1,50	1,50	1,50	1,50
Tempi della coppia di rotazione	[Nm]	1-22	1-25	1-28	1,50-40	1,50-45
Numero stadi della coppia di rotazione		18+1	18+1	18+1	18+1	18+1
Serraggio del mandrino	[mm]	1-10	1-10	1-10	1,50-13	1,50-13
	[pollici]	3/64"-25/64"	3/64"-25/64"	3/64"-25/64"	1/16"-33/64"	1/16"-33/64"
Potenza di foratura:						
- legno	[mm]	20	25	30	30	32
	[pollici]	25/32"	63/64"	1-3/16"	1-3/16"	1-17/64"
- acciaio	[mm]	10	10	10	13	13
	[pollici]	25/64"	25/64"	25/64"	33/64"	33/64"
Diametro massimo della vite	[mm]	6	6	7	8	10
	[pollici]	15/64"	15/64"	9/32"	5/16"	25/64"
Peso	[kg]	1,00	1,23	1,29	1,63	1,71
	[libbra]	2.20	2.70	2.84	3.59	3.77
Pressione sonora	[dB(A)]	67,27	68,33	71,80	68,33	71,80
Potenza acustica	[dB(A)]	78,27	79,33	82,80	79,33	82,80
Vibrazione ponderata	[m/s ²]	2,05	0,63	1,19	0,63	1,19

DWT
congratulations!

Componenti
dell'utensile elettrico

Gentile Cliente,

DWT offre una vasta gamma di utensili elettrici. La qualità ed i prezzi ragionevoli sono le soluzioni per molti lavori di riparazione e costruzione sia a casa che a livelli più grandi. Ci auguriamo che i nostri utensili elettrici vi servano per molti anni avvenire. Tutte le informazioni dettagliate sui nostri utensili elettrici ed i servizi li potete trovare sul sito www.dwt-pt.com.

Il team DWT.

- 1 Mandrino auto-serrante *
- 2 Punta di cacciavite *
- 3 Luce LED
- 4 Regolatore coppia
- 5 Selettore di velocità di marcia
- 6 Interruttore on / off
- 7 Comando inversione direzione
- 8 Bocche di ventilazione
- 9 Batteria *
- 10 Blocco batteria *
- 11 Caricabatteria *
- 12 Vite *

Italiano

- 13 Supporto magnetico *
- 14 Etichetta caricabatteria *
- 15 Spia (rossa) *
- 16 Spia (verde) *
- 17 Spie che indicano stato carica della batteria *
- 18 Pulsante controllo stato carica della batteria *

* Optional

Non tutti gli accessori illustrati o descritti fanno parte della dotazione standard.

Accessori raccomandati DWT

È possibile trovare gli accessori consigliati dalla DWT a pagina 124-133 del manuale. L'ampia gamma di accessori permette di effettuare le operazioni necessarie in maniera efficace.

Designazione utensile elettrico DWT

I trapani a batteria / avvitatori sono stati ideati per fare dei fori nel legno, plastica e metallo ed anche per avvitare e svitare elementi filettati (viti, bulloni, ecc.).

Istruzioni di sicurezza per l'uso dell'utensile elettrico

Norme specifiche per l'utensile elettrico a batteria

- Usate solo caricabatterie e batterie originali fornite da DWT.
- Usate apparecchi elettrici che hanno solo batterie originali specifiche. L'uso di altri tipi di batteria potrebbe provocare rischio di lesioni ed incendi.



Attenzione! Il corto circuito può causare infortuni a chi utilizza l'utensile elettrico; può anche causare incendio. Per evitare questo, osservare le seguenti regole:

- non smontare la batteria e non alterare la sua composizione;
 - non cambiare la batteria in un ambiente molto umido oppure all'esterno quando piove;
 - non caricare la batteria quando il contenitore della batteria è danneggiato;
 - non fare contatto tra i poli della batteria;
 - tenere la batteria lontano da piccoli oggetti metallici (chiodi, reti metallici ecc.) che potrebbero mandare i poli della batteria in corto circuito.
- Durante la carica della batteria, questa si riscalda, quindi non coprirlo e non posizionarla sopra materiali infiammabili (lana minerale, segatura, ecc.).
- Evitare riscaldamento della batteria oltre i 45°C. Evitare l'esposizione per un lungo periodo al sole e non gettare la batteria sul fuoco perché potrebbe esplodere.

- L'uso prolungato ed il surriscaldamento potrebbe causare la fuoriuscita di acido, il quale potrebbe provocare bruciature di natura chimica, quindi evitare il contatto con la cute.
- In caso di danneggiamento del vano batteria o uso improprio di esso, potrebbe provocare una fuoriuscita di gas che può essere irritante per il sistema respiratorio; non inalare il gas, fornire una buona areazione e rivolgersi ad un medico in caso di bisogno.
- Non usare batterie o caricabatterie danneggiate che con il loro uso si potrebbe provocare danni all'apparecchio elettrico, risultante in lesioni o danni a materiali.
- È severamente proibito gettare le batterie difettose oppure non funzionanti con i rifiuti casalinghi; si dovrebbe smaltirli negli appositi contenitori per il riciclaggio o negli appositi centri di smaltimento.

Durante la fase di lavoro

- Evitare di spegnere il motore dell'utensile elettrico durante il funzionamento.
- È severamente vietato rimuovere trucioli mentre il motore dell'utensile elettrico è in funzione.
- Prima di iniziare il lavoro, assicurarsi di conoscere la posizione di cavi elettrici e condutture del gas nascosti. Il danneggiamento di impianti elettrici può mettere in serio pericolo la vita e la salute dell'operatore.
- Se il lavoro effettuato ha provocato il danneggiamento di cavi elettrici, è necessario risistemarli.
- Utilizzare esclusivamente punte affilate senza difetti; ciò renderà più agevole l'uso dell'utensile elettrico.
- È severamente vietato modificare il design delle punte e utilizzare fori rimovibili e accessori non previsti per questo utensile elettrico.
- Non applicare una pressione eccessiva quando si utilizza l'utensile elettrico poiché questo potrebbe bloccare la punta e sovraccaricare il motore.
- Evitare che le punte si bloccino all'interno del materiale perforato. In tal caso, non cercare di rimuoverle utilizzando il motore dell'utensile elettrico perché questo potrebbe provocare un guasto all'utensile elettrico stesso.
- È severamente vietato estrarre le punte bloccate nel materiale perforato con un martello o con altri oggetti; i frammenti metallici potrebbero ferire l'operatore e chi gli sta vicino.
- Non lavorare su materiali contenenti amianto. L'amianto è considerato cancerogeno.

Installazione e regolazione elementi dell'utensile elettrico

Prima di eseguire qualsiasi procedura, centrare il selettore della direzione di rotazione 7.



Non tirare troppo gli inserti per non danneggiare la filettatura.



Il montaggio / smontaggio / impostazione di alcuni elementi sono simili per tutti gli apparecchi elettrici, in questo caso i modelli specifici non sono indicati nell'illustrazione.

- Quando la batteria e' completamente carica, togliere la batteria **9** dal caricabatteria **11** e scollegarlo dall'elettricit .
- Speggnere il caricabatteria **11** dopo l'uso.

Montaggio/sostituzione degli accessori (vedi fig. 1-2)



L'uso prolungato della punta del trapano pu  provocare il riscaldamento della stessa; utilizzare dei guanti per rimuoverla.

- Aprire le ganasce del mandrino autoserrante **1**, ruotando la parte anteriore come mostrato nelle figure 1-2.
- Montare / rimpiazzare l'accessorio.
- Serrare il mandrino autoserrante **1** senza inclinare l'accessorio, come mostrato nelle figure 1-2.

Montaggio / smontaggio del mandrino autoserrante (vedi fig. 3-6)

- Per montare il mandrino autoserrante **1**, seguire le operazioni come mostrato nelle figure 3-5.
- Per smontare il mandrino autoserrante **1**, seguire le operazioni come mostrato nelle figure 4-6.



Attenzione: tenere presente che nell'eseguire il montaggio / smontaggio del mandrino auto-serrante **1, la vite **12** ha la filettatura a sinistra.**

Punta di cacciavite / supporto magnetico (vedi fig. 7)

Per le punte cacciavite misura corta, usare il supporto magnetico **13** per una tenuta piu' sicura (vedi fig. 7). Non   necessario un supporto magnetico **13** per punte di cacciavite allungate **2** (destinate proprio ai cacciavite).

Procedura per ricaricare la batteria dell'utensile elettrico

Funzionamento iniziale dell'utensile elettrico

L'apparecchio elettrico e' fornito con la batteria **9 parzialmente caricata. Prima di farla funzionare per la prima volta, la batteria **9** deve essere completamente caricata.**



La batteria **9 deve essere caricata ad una temperatura idonea (dai 0°C ai 45°C).**

Procedura per la ricarica (vedi fig. 8-9)

- Posizionare l'interruttore inverso **7**.
- Collegare il caricabatteria **11** alla rete elettrica.
- Premere il blocco batteria **10** (ABS-10,8 Li -due blocchi batteria **10**), rimuovere la batteria **9** ed inserirla nel caricabatteria **11** (vedi fig. 8-9).

Spie del caricabatteria (vedi fig. 10)

Le spie **15** e **16** del caricabatteria, indicano lo stato di carica della batteria **9**. I segnali dati dalle spie **15** e **16** sono mostrati nell'etichetta **14** (vedi fig. 10.1-10.5).

- Fig. 10.1 - (la spia verde **16** e' accesa, la batteria **9** non e' inserita nel caricabatteria **11**) - il caricabatteria **11** e' collegato alla rete elettrica.
- Fig. 10.2 - (la spia rossa **15** e' accesa, la batteria **9** e' inserita nel caricabatteria **11**) - la batteria **9** si sta caricando.
- Fig. 10.3 - (la spia verde **16** e' accesa, la batteria **9** e' inserita nel caricabatteria **11**) - la batteria **9** e' completamente carica.
- Fig. 10.4 - (la spia verde **16** lampeggia, la batteria **9** e' inserita nel caricabatteria **11**) - il processo di carico della batteria **9** e' terminato dovuto ad una temperatura non idonea. Quando le condizioni della temperatura sono normali, il processo di carica riprende.
- Fig. 10.5 - (la spia rossa **15** lampeggia, la batteria **9** e' inserita nel caricabatteria **11**) - il processo di carica della batteria **9** e' terminato a causa di un guasto. Sostituire la batteria **9** danneggiata, ed il suo ulteriore uso e' proibito.



E' normale, che durante l'operazione di carica della batteria **9 il caricabatteria **11** diventa caldo.**

Accensione / spegnimento dell'utensile elettrico

Assicurarsi che l'interruttore inverso **7 non sia centrato: questo blocca l'interruttore on / off **6**.**

Accensione:

Premere l'interruttore on / off **6**.

Spegnimento:

Rilasciare l'interruttore on / off **6**.

Caratteristiche dell'utensile elettrico

Batteria (vedi fig. 11)

- La batteria **9** ricaricabile agli ioni di litio puo' essere inserita e rimossa dal caricabatteria **11** in qualsiasi momento (a prescindere dallo stato di carica) - non incide sulla vita utile della batteria e non comporta perdita nella sua capacita'.
- La batteria **9** e' protetta da un sistema di sicurezza contro una profonda perdita di carica. Nel caso di completa scarica della batteria, l'apparecchio elettrico si spegne automaticamente. **Attenzione: non provate ad accendere l'apparecchio elettrico quando il sistema di protezione e' attivato, poiche' provochereste danni alla batteria **9**.**

Premendo il pulsante **18** le spie **17** mostrano lo stato di carica della batteria **9** (vedi fig. 11).

Protezione temperatura

Il sistema di protezione temperature permette di disattivare automaticamente l'apparecchio elettrico nel caso di carico eccessivo o quando la temperatura della batteria **9** eccede i 70°C. Il sistema garantisce la protezione dell'apparecchio elettrico da danni in caso di mancato rispetto delle condizioni di funzionamento.

Luce LED

Quando l'interruttore on / off **6** e' premuto, la luce LED **3** si accende automaticamente consentendo di eseguire lavori in condizioni di scarsa illuminazione.

Regolatore di coppia

Rotare il bloccaggio **4** per aumentare o diminuire i giri scegliendo tra i 18 valori possibili quello più adatto al lavoro da eseguire.



Inoltre è raccomandabile mettere il regolatore **4** nella posizione "Trapano" quando si vuole eseguire una foratura.

Regolazione della velocità



La velocità è controllata da 0 al massimo attraverso la pressione esercitata sull'interruttore on / off **6**. Una pressione leggera del tasto, infatti, porta a giri bassi che permettono un'accensione graduale dell'utensile elettrico.

Selettore di velocità di marcia



Avvertenza: è possibile modificare il numero di giri al minuto solo una volta che il motore è stato completamente spento.

Per mettere la prima marcia, spostare in avanti l'interruttore **5**. Questa modalita' e' adatta per il fissaggio di viti o per foratura di buchi a grande diametro.

Per mettere la seconda marcia, spostare in dietro l'interruttore **5**. Questa modalita' e' adatta per foratura ad alta velocità o foratura di piccolo diametri.

Modifica della direzione di rotazione (vedi fig. 12)



Cambiare la direzione della rotazione solo dopo il completo arresto del motore, in caso contrario potreste danneggiare l'utensile elettrico.

Rotazione in senso orario (forare, avvitare) - muovere l'interruttore inverso **7** a sinistra come illustrato nella figura 12.

Rotazione in senso anti-orario (sviamento) - muovere l'interruttore inverso **7** a destra come illustrato nella figura 12.

Blocco automatico del mandrino autoserrante

Se l'interruttore on / off **6** non e' premuto, il mandrino dell'apparecchio elettrico e' bloccato, permettendo quindi di usare l'apparecchio elettrico come un normale cacciavite (per esempio puo' essere usato per stringere manualmente delle viti o bulloni, quando il livello di carica della batteria e' basso).

Fase d'interruzione

Questa ferma il mandrino auto-serrante **1** immediatamente dopo che l'utensile elettrico viene spento. Questo aiuta ad evitare un tiraggio eccessivo dei bulloni e viti e previene che i pezzi di lavoro, i pezzi del trapano e gli inserti degli elementi per avvitemento si danneggino.

Raccomandazioni sull'uso dell'utensile elettrico

Perforazione (vedi fig. 13-14)

- Ingrassare con regolarità la punta del trapano quando si fora sul metallo (eccetto quando si effettuano fori su i metalli bivalenti e le loro componenti).
- Nel forare i metalli duri, applicare più forza all'utensile elettrico e ridurre la velocità di rotazione.
- Nel forare i buchi nel metallo con diametri grandi, forare un buco con un diametro più piccolo per primo, per poi portarlo al diametro necessario (vedi fig. 13).
- Per evitare che la superficie si scrosti in corrispondenza del punto di uscita della punta del trapano quando si fora il legno, seguire le istruzioni come da figura 13.
- Per diminuire la produzione di polvere quando si trapana il muro o il soffitto, adottare le misure illustrate in figura 14.

Avvitare le viti (vedi fig. 15)

- Per facilitare l'avvitamento delle viti e per evitare la rottura dei pezzi di lavoro, fare prima un buco con un diametro uguale a 2/3 della vite da utilizzare.
- Se si uniscono sezioni di materiale con delle viti, per ottenere una tenuta duratura ed evitare crepe, fratture o smembramenti seguire le misure illustrate in figura 15.

Manutenzione dell'utensile elettrico / misure preventive

Prima di eseguire qualsiasi procedura, centrare il selettore della direzione di rotazione 7.

Batteria

*Rimpiazzare le batterie scariche per tempo. Un declino di performance o un accorciamento della durata massima d'utilizzo indica l'invecchiamento della batteria **9** e la necessità di rimpiazzarla. Si dovrebbe tenere conto che la batteria **9** può durare meno se si opera a temperature inferiori agli 0°C.*

*Nel caso in cui l'apparecchio elettrico non è usato per un lungo periodo, si consiglia di conservare la batteria **9***

a temperatura ambiente, con un livello di carica al 50%.

Pulitura dell'utensile elettrico

*Una condizione indispensabile per un uso sicuro e a lungo termine dell'utensile elettrico è quella di tenerlo pulito. Passare dunque con regolarità sull'utensile elettrico dell'aria compressa attraverso i fori dell'aria **8**.*

Especificaciones de la herramienta eléctrica

Taladro / atornillador sin cable		ABS-10,8 Li	ABS-14,4 SLi	ABS-18 SLi	ABS-14,4 TLi	ABS-18 TLi
Código de la herramienta eléctrica	[127 V ~50/60 Hz]	133033	133040	133057	132173	132180
	[230 V ~50/60 Hz]	123034	123041	123058	122174	122181
Tensión de la batería	[V]	10,8	14,4	18	14,4	18
Velocidad de giro en vacío:						
- primera velocidad	[min ⁻¹]	0-350	0-350	0-350	0-350	0-350
- segunda velocidad	[min ⁻¹]	0-1250	0-1250	0-1250	0-1400	0-1400
Tipo de batería		Li-Ion	Li-Ion	Li-Ion	Li-Ion	Li-Ion
Tiempo de carga de la batería [h]		1	1	1	1	1
Capacidad de la batería	[Ah]	1,30	1,50	1,50	1,50	1,50
Rechazo de tensión de rotación	[Nm]	1-22	1-25	1-28	1,50-40	1,50-45
Cantidad de etapas del par de giros		18+1	18+1	18+1	18+1	18+1
Capacidad de sujeción del portabrocas	[mm]	1-10	1-10	1-10	1,50-13	1,50-13
	[pulgadas]	3/64"-25/64"	3/64"-25/64"	3/64"-25/64"	1/16"-33/64"	1/16"-33/64"
Rendimiento de taladro:						
- madera	[mm]	20	25	30	30	32
	[pulgadas]	25/32"	63/64"	1-3/16"	1-3/16"	1-17/64"
- acero	[mm]	10	10	10	13	13
	[pulgadas]	25/64"	25/64"	25/64"	33/64"	33/64"
Diámetro máximo del tornillo	[mm]	6	6	7	8	10
	[pulgadas]	15/64"	15/64"	9/32"	5/16"	25/64"
Peso	[kg]	1,00	1,23	1,29	1,63	1,71
	[lbs]	2.20	2.70	2.84	3.59	3.77
Presión acústica	[dB(A)]	67,27	68,33	71,80	68,33	71,80
Potencia acústica	[dB(A)]	78,27	79,33	82,80	79,33	82,80
Vibración ponderada	[m/s ²]	2,05	0,63	1,19	0,63	1,19

DWT
¡con elogios!

Componentes de la herramienta eléctrica

Estimado cliente:

DWT ofrece una amplia gama de herramientas eléctricas. La calidad y los precios razonables son una solución para muchas tareas de reparación y construcción, tanto en el hogar como en la industria. Esperamos que nuestra herramienta eléctrica le sirva durante muchos años. Toda la información sobre nuestras herramientas eléctricas y nuestros servicios la podrá encontrar en nuestra página Web, www.dwt-pt.com.

El equipo de DWT.

- 1 Portabrocas de sujeción rápida *
- 2 Puntas del atornillador *
- 3 Lámpara LED
- 4 Regulador del par de giros
- 5 Interruptor de la doble velocidad
- 6 Interruptor de encendido / apagado
- 7 Interruptor de reversa
- 8 Ranuras de ventilación
- 9 Batería *
- 10 Bloqueo de la batería *
- 11 Cargador *
- 12 Tornillo *

Español

- 13 Portabrocas magnético *
- 14 Etiqueta del cargador *
- 15 Indicador (rojo) *
- 16 Indicador (verde) *
- 17 Indicadores del estado de la carga de batería *
- 18 Botón de control del estado de carga de la batería *

* Accesorios

No todos los accesorios fotografiados o descritos están incluidos en el envío estándar.

Accesorios recomendados DWT

Puede encontrar los accesorios recomendados de **DWT** en la página 124-133 del manual de uso. La amplia gama de los accesorios, le permitirá realizar eficazmente los distintos tipos de trabajos.

Designación de la herramienta eléctrica DWT

Los taladros / atornilladores sin cable son diseñados para perforar madera, plástico y metal, así como para atornillar y aflojar elementos de ajuste enroscados (tornillos, pernos, etc.).

Pautas de seguridad durante el funcionamiento eléctrico

Normas específicas de seguridad para herramientas eléctricas sin cable

- Use sólo baterías y cargadores originales entregados por **DWT**.
- Utilice las herramientas eléctricas sólo con las baterías específicamente designadas. El uso de cualquier otra batería puede provocar riesgo de lesiones e incendio.



¡Atención! El cortocircuito puede causar lesiones al usuario; también puede provocar un incendio. Para evitarlo, observe las siguientes normas:

- no desarme la batería y no cambie su construcción;
- no cargue la batería en ambientes muy húmedos o al aire libre, en caso de lluvia;
- no cargue la batería cuando está dañado el recipiente de la misma;
- evite cortocircuitos con los polos de la batería;
- mantenga la batería separada de la herramienta eléctrica, lejos de objetos metálicos pequeños (clavos, alambres, etc.), que pueden causar cortocircuito con los polos de la batería.
- En el proceso de carga, la batería se calienta, por lo tanto, no debe cubrirse ni colocarla sobre materiales de aislamiento térmico (lana mineral, aserrín, etc.).
- Evite que la batería se caliente por encima de los 45° C. Evite exposición a largo plazo a la luz solar directa y nunca tire la batería al fuego ya que podría explotar.

- El sobregiro o el sobrecalentamiento excesivos pueden causar la descarga del líquido cáustico, lo cual puede provocar quemaduras químicas; por lo tanto, evite el contacto con la piel.
- En caso de que se dañe la carcasa de la batería o del uso incorrecto de la misma, es probable que se produzca emisión de gases que pueden ser irritantes para el sistema respiratorio; no inhale el gas, proporcione un suministro de aire fresco y consulte con el médico si fuera necesario.
- No utilice baterías ni cargadores dañados, su uso puede dañar la herramienta eléctrica y puede provocar lesiones o daños materiales.
- Está absolutamente prohibido tirar baterías defectuosas o que no funcionan, en la basura doméstica; deberían ser recolectadas y llevadas al vertedero para su posterior reciclaje o para ser tratadas ecológicamente.

Durante el funcionamiento

- Evite utilizar el motor de la herramienta eléctrica cuando está cargado.
- Está estrictamente prohibido quitar fragmentos cuando el motor de la herramienta eléctrica está en funcionamiento.
- Antes de comenzar el trabajo, asegúrese de conocer donde se encuentran ubicados los cables eléctricos ocultos y las cañerías del agua y del gas. Dañar los cables de suministro eléctrico o las conexiones de ingeniería puede causar lesiones graves para la vida y salud del operador.
- Si el cronograma de trabajo no puede excluir de dañar los cables de suministro eléctrico, estos tienen que ser desconectados.
- Utilice sólo brocas afiladas sin defectos, ya que esto hará que el trabajo con la herramienta eléctrica sea más fácil.
- La modificación del diseño del taladro y el uso de orificios desprendibles y accesorios no previstos para esta herramienta eléctrica están estrictamente prohibidos.
- No aplique excesiva presión cuando utilice la herramienta eléctrica, ya que puede atascarse el taladro y sobrecargarse el motor.
- No permita que las brocas se atasquen en el material procesado. Si esto ocurre, no trate de liberarlas utilizando el motor de la herramienta eléctrica. Esto puede hacer que la herramienta eléctrica se dañe.
- Está estrictamente prohibido golpear las brocas atascadas en el material procesado con un martillo o con otros objetos ya que los fragmentos de metal pueden dañar tanto el operador como las personas que se encuentren cerca.
- No trabaje con materiales que contengan asbesto. El asbesto se considera carcinogénico.

Instalación y regulación de los elementos de la herramienta eléctrica

Antes de ejecutar cualquier procedimiento, centre el interruptor de reversa 7.



No apriete demasiado los elementos de ajuste para evitar dañar el hilo.



El montaje / desmontaje / configuración de algunos de los elementos es el mismo para todos los modelos de la herramienta eléctrica, en este caso los modelos específicos no están indicados en la ilustración.

Montaje / reemplazo de accesorios (vea la fig.1-2)



Con el uso a largo plazo la broca se puede calentar mucho; use guantes para quitarla.

- Abra las mordazas del mandril sin llave 1 gire la parte frontal tal como se muestra en las figuras 1-2.
- Monte / reemplace el accesorio.
- Ajuste el mandril sin llave 1 sin enganchar el accesorio, tal como se muestra en las figuras 1-2.

Montaje / desmontaje del mandril sin llave (vea la fig. 3-6)

- Para montar el mandril sin llave 1, realice las operaciones en las etapas consecutivas, tal como se muestra en las figuras 3-5.
- Para desmontar el mandril sin llave 1, realice las operaciones en las etapas consecutivas, tal como se muestra en las figuras 4-6.



Atención: tenga en cuenta que en el proceso de montaje / desmontaje del mandril sin llave 1, el tornillo 12 tiene un hilo izquierdo.

Punta del atornillador / soporte magnético (vea la fig. 7)

Para las puntas cortas del destornillador, utilice el soporte magnético 13 para que la fijación sea confiable (vea la fig. 7).

No se necesita el soporte magnético 13 para las puntas extendidas del atornillador 2 (que se utilizan especialmente para los atornilladores).

Procedimiento de carga de la batería de la herramienta eléctrica

Funcionamiento inicial de la herramienta eléctrica

La herramienta eléctrica cuenta con una batería parcialmente cargada 9. Antes del primer uso, la batería 9 se debe cargar completamente.



La batería 9 debe cargarse a la temperatura apropiada (de 0° C a 45° C).

Proceso de carga (vea la fig. 8-9)

- Centre el botón de selección del sentido de giro 7.
- Conecte el cargador 11 al suministro de energía.

- Presione el bloqueo de la batería 10 (ABS-10,8 Li - dos bloques de batería 10, retire la batería 9 e inserte el cargador 11 (consulte las figs. 8-9).
- Cuando la batería esté totalmente cargada, desconecte la batería 9 del cargador 11 y móntela en la herramienta eléctrica.
- Después del uso, apague el cargador 11.

Indicadores del cargador (vea la fig. 10)

Los indicadores del cargador 15 y 16 informan sobre el proceso de carga de la batería 9. Las señales de los indicadores 15 y 16 se muestran en la etiqueta 14 (vea las figs. 10.1 - 10.5).

- Fig. 10.1: (el indicador verde 16 está encendido, la batería 9 no está insertada en el cargador 11); el cargador 11 está conectado a la red de energía.
- Fig. 10.2: (el indicador rojo 15 está encendido, la batería 9 está insertada en el cargador 11); la batería 9 se está cargando.
- Fig. 10.3: (el indicador verde 16 está encendido, la batería 9 está insertada en el cargador 11); la batería 9 está totalmente cargada.
- Fig. 10.4: (el indicador verde 16 está parpadeando, la batería 9 está insertada en el cargador 11); el proceso de carga de la batería 9 terminó debido a la temperatura inadecuada. Cuando las condiciones de temperatura sean normales, se reanuda el proceso de carga.
- Fig. 10.5: (el indicador rojo 15 está parpadeando, la batería 9 está insertada en el cargador 11); el proceso de carga de la batería 9 terminó debido a su falla. Reemplace la batería defectuosa 9, se prohíbe continuar utilizándola.



Durante el proceso de carga, la batería 9 y el cargador 11 se calientan, esto es un proceso normal.

Encendido / apagado de la herramienta eléctrica

Asegúrese de que el botón de selección del sentido de giro 7 no esté centrado; esto bloquea el interruptor de encendido/apagado 6.

Encender:

Pulse el interruptor de encendido / apagado 6.

Apagar:

Suelte el interruptor de encendido / apagado 6.

Características de diseño de la herramienta eléctrica

Batería (vea la fig. 11)

- La batería Li-Ion 9 puede colocarse y sacarse del cargador 11 en cualquier momento (independientemente del estado de la carga): esto no afecta su vida útil y no conduce a la pérdida de su capacidad.

- La batería **9** está protegida por un sistema de seguridad contra descarga profunda. En caso de descarga completa, la herramienta eléctrica se apaga automáticamente. **Atención: no intente encender la herramienta eléctrica cuando el sistema de protección esté activado, ya que puede dañarse la batería 9.**

[ABS-14,4 SLi, ABS-18 SLi, ABS-14,4 TLi, ABS-18 TLi]

Al pulsar el botón **18** los indicadores **17** mostrarán el estado de carga de la batería **9** (vea la fig. 11).

Protección de temperatura

El sistema de protección de temperatura permite desactivar automáticamente la herramienta eléctrica en caso de exceso de carga o cuando la temperatura de la batería **9** excede los 70° C. El sistema garantiza la protección de la herramienta eléctrica contra daños en caso de incumplimiento de las condiciones de operación.

Lámpara LED

Al pulsar el interruptor de encendido / apagado **6**, la lámpara LED **3** se enciende automáticamente y permite realizar tareas en condiciones de baja luz.

Regulador del par de giros

Gire el regulador **4** para seleccionar uno de los 18 valores del par de giros más adecuados para el trabajo a realizar.



Se recomienda fijar el regulador del par de giros **4** en la posición "Perforar" para realizar la perforación.

Ajuste de velocidad gradual



Se controla la velocidad desde 0 hasta el máximo presionando el interruptor de encendido / apagado **6**. Una presión débil produce bajas revoluciones, lo que permite que la herramienta eléctrica se encienda suavemente.

Interruptor de la doble velocidad



Atención: se puede cambiar el rango de revoluciones por minuto después de que el motor se haya detenido por completo.

Para poner el primer cambio, mueva el interruptor **5** hacia adelante. Este modo se utiliza para el ajuste de tornillos o para la perforación de orificios de diámetro grande.

Para poner el segundo cambio, mueva el interruptor **5** hacia atrás. Este modo se utiliza para la perforación a velocidad de orificios de diámetro pequeño.

Selección del sentido de giro (vea la fig. 12)



Cambie la dirección de rotación solamente después de que el motor se detuvo totalmente, de lo contrario podría dañar la herramienta eléctrica.

Rotación en sentido horario (perforación, fijación de tornillos) - mueva el botón de selección del sentido de giro **7** a la izquierda, como se muestra en la figura 12.

Rotación en sentido antihorario (extracción de tornillos) - mueva el botón de selección del sentido de giro **7** a la derecha, como se muestra en la figura 12.

Bloqueo automático del vástago

Si no se presiona el interruptor de encendido/apagado **6**, el vástago de la herramienta eléctrica se bloquea, esto permite utilizar la herramienta eléctrica como un destornillador normal (por ejemplo, se puede utilizar para ajustar bulones o tornillos en forma manual cuando la batería está baja).

Desaceleración

La desaceleración detiene el portabroca de sujeción rápida **1** inmediatamente después de que la herramienta eléctrica se haya apagado. Esto ayuda a evitar un apretamiento excesivo de los pernos y tornillos y evita que se dañen los accesorios de trabajo, las brocas del atornillador y las ranuras de los elementos de ajuste.

Recomendaciones sobre el funcionamiento

Perforación (vea la fig. 13-14)

- Engrase las brocas periódicamente cuando perfore agujeros en metales (excepto cuando perfore metales no ferrosos y sus aleaciones).
- Cuando perfore los metales duros, aplique más fuerza a la herramienta eléctrica y baje la velocidad de rotación.
- Cuando perfore agujeros de diámetro grande en metal, primero perfore un agujero con un diámetro menor y ensánchezelo hasta el diámetro necesario (vea la fig. 13).
- Para evitar, cuando se perforan agujeros en madera, que las superficies se agrietan en el punto de salida de la broca, siga las instrucciones que aparecen en la figura 13.
- Para disminuir la producción de polvo cuando se perforan agujeros en paredes y techos, tome las medidas indicadas en la figura 14.

Cómo atornillar tornillos (vea la fig. 15)

- Para que el ajuste de los tornillos sea más fácil y para evitar que se rompan los accesorios de trabajo, primero perfore un agujero con un diámetro igual a 2/3 del diámetro del tornillo.

• Si une piezas de trabajo con la ayuda de los tornillos, para conseguir una unión duradera sin grietas, ni fracturas, ni estratificaciones, tome las medidas que aparecen en la figura 15.

Mantenimiento de la herramienta eléctrica / medidas preventivas

Antes de ejecutar cualquier procedimiento, centre el botón de selección del sentido de giro 7.

Batería

Sustituya las baterías usadas a tiempo. La disminución de la producción o un tiempo de ejecución

significativamente más corto de la herramienta eléctrica después de la carga, indica que la batería se ha gastada **9** y que se necesita reemplazarla. Se debe tener en cuenta que la batería **9** puede descargarse más rápido si los trabajos tienen con temperaturas inferiores a 0°C.

En caso de almacenamiento sin uso durante un tiempo prolongado, se recomienda guardar la batería **9** a temperatura ambiente y se debe cargar al 50%.

Limpieza de la herramienta eléctrica

Una condición indispensable para un uso seguro a largo plazo de la herramienta eléctrica es mantenerla limpia. Con frecuencia limpie la herramienta con aire comprimido a través de las ranuras de ventilación **8**.

Especificações da ferramenta eléctrica

Bebequim / chave de fendas		ABS-10,8 Li	ABS-14,4 SLI	ABS-18 SLI	ABS-14,4 TLI	ABS-18 TLI
Código da ferramenta eléctrica	[127 V ~50/60 Hz]	133033	133040	133057	132173	132180
	[230 V ~50/60 Hz]	123034	123041	123058	122174	122181
Voltagem nominal	[V]	10,8	14,4	18	14,4	18
Rotações em vazio:						
- primeira velocidade	[min⁻¹]	0-350	0-350	0-350	0-350	0-350
- segunda velocidade	[min⁻¹]	0-1250	0-1250	0-1250	0-1400	0-1400
Tipo de bateria		Li-Ion	Li-Ion	Li-Ion	Li-Ion	Li-Ion
Tempo de carregamento da bateria	[h]	1	1	1	1	1
Capacidade da bateria	[Ah]	1,30	1,50	1,50	1,50	1,50
Diminuição do binário de rotação	[Nm]	1-22	1-25	1-28	1,50-40	1,50-45
Número de fases do binário de rotação		18+1	18+1	18+1	18+1	18+1
Alcance de aperto da bucha	[mm]	1-10	1-10	1-10	1,50-13	1,50-13
	[polegadas]	3/64"-25/64"	3/64"-25/64"	3/64"-25/64"	1/16"-33/64"	1/16"-33/64"
Capacidade de perfuração:						
- madeira	[mm]	20	25	30	30	32
	[polegadas]	25/32"	63/64"	1-3/16"	1-3/16"	1-17/64"
- ferro	[mm]	10	10	10	13	13
	[polegadas]	25/64"	25/64"	25/64"	33/64"	33/64"
Diâmetro máx. do parafuso	[mm]	6	6	7	8	10
	[polegadas]	15/64"	15/64"	9/32"	5/16"	25/64"
Peso	[kg]	1,00	1,23	1,29	1,63	1,71
	[lbs]	2.20	2.70	2.84	3.59	3.77
Pressão sonora	[dB(A)]	67,27	68,33	71,80	68,33	71,80
Potência sonora	[dB(A)]	78,27	79,33	82,80	79,33	82,80
Vibrações	[m/s²]	2,05	0,63	1,19	0,63	1,19

DWT
com os melhores cumprimentos!

Componentes da ferramenta eléctrica

Prezado cliente!

DWT oferece uma variada gama de ferramentas eléctricas. Qualidade e preços razoáveis são a solução para muitas tarefas de reparação e construção em casa e a nível industrial. Esperamos que desfrute da utilização desta ferramenta eléctrica durante muitos anos. Poderá encontrar informação adicional acerca das nossas ferramentas eléctricas, bem como dos nossos serviços no nosso website: www.dwt-pt.com.

A equipa da **DWT**.

- 1 Bucha sem chave *
- 2 Broca de chave de fendas *
- 3 Luz LED
- 4 Regulador do binário
- 5 Interruptor do selector da velocidade por passos
- 6 Interruptor de ligar / desligar
- 7 Interruptor de inversão
- 8 Fendas de ventilação
- 9 Bateria *
- 10 Fixador da bateria *
- 11 Carregador *
- 12 Parafuso *

Português

- 13 Suporte magnético *
- 14 Etiqueta do carregador *
- 15 Indicador (vermelho) *
- 16 Indicador (verde) *
- 17 Indicadores do estado da carga da bateria *
- 18 Botão de controlo do estado da carga da bateria *

* Acessórios

Nem todos os acessórios apresentados nas ilustrações ou descritos no texto fazem parte das peças fornecidas.

Acessórios recomendados DWT

Você pode anotar os acessórios aconselhados de **DWT** na página 124-133 do livro de instruções. A variação brilhante dos acessórios permitirá realizar eficazmente os tipos necessários de trabalhos.

Designação da ferramenta eléctrica DWT

Os berbequins sem fios foram criados para perfurarem madeira, plástico e metal, bem como aparafusar e desaparafusar elementos roscados de aperto (parafusos, pernos, etc.).

Normas de segurança durante a utilização da ferramenta eléctrica

Regras de segurança específicas para ferramentas eléctricas sem fios

- Use apenas carregadores originais e baterias fornecidas pela **DWT**.
- Use ferramentas eléctricas apenas com as baterias especificamente designadas. A utilização de outras baterias pode criar um risco de lesão e incêndio.



Atenção! Curto-circuitos podem causar lesões ao utilizador, bem como fogo. De modo a evitar isto, tenha em conta as seguintes regras:

- não desmonte a bateria e não altere a sua construção;
 - não carregue a bateria em ambientes com alta humidade ou no exterior enquanto estiver a chover;
 - não carregue a bateria quando o invólucro da bateria estiver danificado;
 - não coloque os pólos da bateria em curto-circuito;
 - mantenha a bateria, quando retirada da ferramenta eléctrica, afastada de pequenos objectos de metal (pregos, fios, etc.), que possam colocar os pólos da bateria em curto-circuito.
- Durante o carregamento, a bateria fica quente, por isso, não a cubra e não a coloque em materiais de isolamento térmicos (lã mineral, serradura, etc.).

- Evite aquecer a bateria acima dos 45 °C. Previna a exposição prolongada à luz directa do sol e nunca atire a bateria para o fogo, pois esta pode explodir.
- Carregamento em excesso ou sobreaquecimento pode causar a descarga de líquido cáustico, o que pode causar queimaduras químicas, por isso, evite o contacto com a pele.
- No caso de danos na estrutura da bateria ou a sua utilização inadequada, é provável que haja uma emissão de gás que pode ser irritante para o sistema respiratório. Não inspire o gás. Certifique-se de que há um abastecimento de ar fresco e consulte um médico, se necessário.
- Não use baterias danificadas nem carregadores. A sua utilização pode levar a danos da ferramenta eléctrica e dar origem a lesões ou danos no material.
- É absolutamente proibido atirar baterias defeituosas ou que não trabalhem para o lixo doméstico. Estas deverão ser entregues para reciclagem, para uma utilização amiga do ambiente.

Durante a operação

- Evite a paragem do motor da ferramenta eléctrica quando existir carga.
- Retirar lascas com a ferramenta eléctrica em funcionamento é estritamente proibido.
- Antes de começar a trabalhar, certifique-se que não existem cabos eléctricos escondidos, ou tubos da água ou do gás. Danificar a cablagem eléctrica ou tubos das infra-estruturas pode dar origem a lesões graves para a saúde do utilizador.
- Se a agenda não permitir a exclusão de danos nos cabos principais da energia, então terá de desligar a corrente eléctrica.
- Use apenas brocas afiadas sem defeitos. O trabalho com a ferramenta eléctrica torna-se mais fácil.
- A modificação do modelo das brocas e a utilização de orifícios amovíveis e acessórios que não tenham sido criados para esta ferramenta eléctrica é estritamente proibido.
- Não faça força excessiva quando estiver a utilizar a ferramenta eléctrica. Esta pode danificar a broca e sobrecarregar o motor.
- Não permita que as brocas fiquem presas no material a ser trabalhado. Se isso acontecer, não as tente retirar utilizando o motor da ferramenta eléctrica. Isso pode danificar a ferramenta eléctrica.
- Bater contra brocas que tenham ficado presas no material a ser trabalhado com martelos ou outros materiais é completamente proibido. Podem ser criados fragmentos de metal que podem lesionar tanto o utilizador como terceiros que se encontrem por perto.
- Não trabalhe com materiais que contenham amianto. O amianto é considerado cancerígeno.

Instalação e afinação dos elementos da ferramenta eléctrica

Antes da execução de quaisquer trabalhos, centre o interruptor de inversão 7.

Português



Não aperte demasiado os elementos de aperto, para evitar danificar a rosca.

A montagem / desmontagem / preparação de alguns elementos é a mesma para todos os modelos de ferramentas eléctricas. Neste caso, os modelos específicos não são indicados na ilustração.



Montagem / substituição dos acessórios (consulte a imagem 1-2)



Com utilizações prolongadas, a broca pode ficar muito quente. Use luvas para a retirar.

- Abra os dentes do mandril sem chave 1, rodando a parte dianteira, conforme apresentado nas imagens 1-2.
- Montar / substituir o acessório.
- Aperte o mandril sem chave 1 sem inclinar o acessório, conforme apresentado nas imagens 1-2.

Montar / desmontar o mandril sem chave (consulte a imagem 3-6)

- Para montar o mandril sem chave 1, efectue as operações em fases consecutivas, conforme apresentado nas imagens 3-5.
- Para desmontar o mandril sem chave 1, efectue as operações em fases consecutivas, conforme apresentado nas imagens 4-6.



Atenção: Tenha em conta que no processo de montagem / desmontagem do mandril sem chave 1, o perno 12 tem uma rosca para a esquerda.

Broca de chave de fendas / suporte magnético (consulte a imagem 7)

Para chaves de aparafusar pequenas, use o suporte magnético 13 para que sejam fixadas com segurança (consulte a imagem 7).
Não precisa de um suporte magnético 13 para brocas compridas de chave de fendas 2 (especialmente criadas para chaves de fendas).

Procedimento de carregamento da bateria da ferramenta eléctrica

Operação inicial da ferramenta eléctrica

A ferramenta eléctrica vem fornecida com uma bateria 9 parcialmente carregada. Antes da primeira utilização, a bateria 9 tem de ser completamente carregada.



A bateria 9 tem de ser carregada à temperatura adequada (de 0 °C a 45 °C).

Processo de carregamento (consulte a imagem 8-9)

- Centre o interruptor de inversão 7.
- Ligue o carregador 11 à alimentação.
- Prima o fixador da bateria 10 (ABS-10,8 Li - dois fixadores da bateria 10), retire a bateria 9 e insira-a no carregador 11 (consulte a imagem 8-9).
- Quando a bateria estiver completamente carregada, retire a bateria 9 do carregador 11 e fixe-a na ferramenta eléctrica.
- Desligue o carregador 11 após a utilização.

Indicadores do carregador (consulte a imagem 10)

Os indicadores do carregador 15 e 16 informam acerca do processo de carregamento da bateria 9. Os sinais dos indicadores 15 e 16 são apresentados na etiqueta 14 (consulte a imagem 10.1-10.5).

- Imagem 10.1 - (o indicador verde 16 está ligado, a bateria 9 não está inserida no carregador 11) - o carregador 11 está ligado à alimentação.
- Imagem 10.2 - (o indicador vermelho 15 está ligado, a bateria 9 está inserida no carregador 11) - a bateria 9 está a ser carregada.
- Imagem 10.3 - (o indicador verde 16 está ligado, a bateria 9 está inserida no carregador 11) - a bateria 9 está completamente carregada.
- Imagem 10.4 - (o indicador verde 16 está a piscar, a bateria 9 está inserida no carregador 11) - o processo de carregamento da bateria 9 terminou devido a uma temperatura inadequada. Quando a temperatura ficar normal, o processo de carregamento recomeça.
- Imagem 10.5 - (o indicador vermelho 15 está a piscar, a bateria 9 está inserida no carregador 11) - o processo de carregamento da bateria 9 terminou devido a danos. Substitua a bateria 9 danificada. É proibido continuar a utilizá-la.



No processo de carregamento, a bateria 9 e o carregador 11 ficam quentes. Isto é normal.

Ligar / desligar a ferramenta eléctrica

Certifique-se de que o interruptor de inversão 7 não está centrado. Isso bloqueia o interruptor de ligar / desligar 6.

Ligar:

Prima o interruptor de ligar / desligar 6.

Desligar:

Soltar o interruptor de ligar / desligar 6.

Características de design da ferramenta eléctrica

Bateria (consulte a imagem 11)

- A bateria de ião-lítio 9 pode ser colocada e retirada do carregador 11 a qualquer altura (não importa o estado da carga) - isso não afecta o seu tempo de utilização e não conduz à perda de capacidade.

• A bateria **9** está protegida pelo sistema de segurança contra descargas acentuadas. No caso de descarga completa, a ferramenta eléctrica é desligada automaticamente. **Atenção: Não tente ligar a ferramenta eléctrica quando o sistema de protecção for activado. A bateria **9** pode ficar danificada.**

[ABS-14,4 SLi, ABS-18 SLi, ABS-14,4 TLi, ABS-18 TLi]

Premindo o botão **18**, os indicadores **17** mostram o estado da carga da bateria **9** (consulte a imagem 11).

Protecção da temperatura

O sistema de protecção da temperatura permite desactivar automaticamente a ferramenta eléctrica no caso de carga excessiva ou quando a temperatura da bateria **9** exceder os 70 °C. O sistema garante protecção da ferramenta eléctrica contra danos no caso de não conformidade com as condições de funcionamento.

Luz LED

Quando o interruptor de ligar / desligar **6** for premido, a luz LED **3** é ligada automaticamente. Isso permite efectuar trabalhos em condições com pouca iluminação.

Regulador do binário

Rode o regulador **4** de modo a escolher um dos 18 valores de binário que seja o adequado para o trabalho a ser efectuado.



Recomendamos que coloque o regulador do binário **4** na posição de "Berbequim" para furar.

Ajuste da velocidade contínua



A velocidade é controlada do 0 ao máximo, premindo o interruptor de ligar / desligar **6**. Se premir com pouca força, as rotações serão baixas, permitindo um início suave da ferramenta eléctrica.

Interruptor do selector da velocidade por passos



Atenção: só pode mudar as rotações por minuto após o motor parar por completo.

De modo a activar a primeira velocidade, mova o interruptor **5** para a frente. Este modo é usado para apertar parafusos ou para perfurar orifícios de diâmetro largo.

De modo a activar a segunda velocidade, mova o interruptor **5** para trás. Este modo é usado para perfurar com velocidade orifícios de diâmetro pequeno.

Comutação do sentido da rotação (consulte a imagem 12)



Mude a direcção da rotação apenas após o motor parar por completo, caso contrário, pode danificar a ferramenta eléctrica.

Rotação no sentido dos ponteiros do relógio (perfurar, aparafusar) - mova o interruptor de inversão **7** para a esquerda, conforme apresentado na Imagem 12.

Rotação no sentido inverso ao dos ponteiros do relógio (desaparafusar) - mova o interruptor de inversão **7** para a direita, conforme apresentado na Imagem 12.

Bloqueio automático do eixo

Se o interruptor de ligar / desligar **6** não for premido, o eixo da ferramenta eléctrica é bloqueado. Isto permite usar a ferramenta eléctrica como uma chave de fendas normal (por exemplo, pode ser usada para apertar manualmente parafusos, caso a bateria esteja fraca).

Travagem no funcionamento

A travagem pára o mandril sem chave **1** imediatamente após a ferramenta eléctrica ser desligada. Isto ajuda a evitar um aperto excessivo dos parafusos e pernos e impede que danifique as peças a serem trabalhadas, as brocas e as ranhuras dos elementos de aperto.

Recomendações acerca do funcionamento

Perfurar (consulte a imagem 13-14)

- Lubrifique a broca regularmente quando fizer buracos em metal (excepto em metais não ferrosos e ligas).
- Quando fizer buracos em metais duros, aplique mais força na ferramenta eléctrica e diminua a velocidade de rotação.
- Quando fizer buracos grandes em metal, primeiro faça um buraco com um diâmetro mais pequeno e vá alargando até ao diâmetro necessário (consulte a imagem 13).
- De modo a evitar lascas a superfície no ponto de saída de uma broca quando estiver a fazer buracos em madeira, siga as instruções apresentadas na imagem 13.
- De modo a diminuir a criação de pó quando fizer buracos em paredes e tectos, tome as medidas indicadas na imagem 14.

Aparafusar parafusos (consulte a imagem 15)

- Para aparafusar mais facilmente e de modo a prevenir lascas as peças a serem trabalhadas, primeiro faça um buraco com um diâmetro igual a 2/3 do diâmetro do parafuso.

- Se estiver a ligar peças a serem trabalhadas com a ajuda de parafusos, de modo a obter uma junta resistente sem fazer lascas, fendas ou camadas, tome as medidas indicadas na imagem 15.

Manutenção da ferramenta eléctrica / medidas preventivas

Antes da execução de quaisquer trabalhos, centre o interruptor de inversão 7.

Bateria

Substitua as baterias gastas quando chegar a hora de o fazer. Quando a produção diminuir ou o tempo de utilização da ferramenta eléctrica ficar

significativamente mais curto após o carregamento, isso significa que a bateria **9** está viciada e que tem de ser substituída. Deverá ter em conta que a bateria **9** pode descarregar mais depressa se os trabalhos forem efectuados a temperaturas abaixo dos 0 °C.

No caso de armazenamento prolongado sem utilizar a ferramenta, recomendamos que guarde a bateria **9** à temperatura ambiente. Ela deverá estar carregada a 50%.

Limpeza da ferramenta eléctrica

Uma condição indispensável para uma utilização segura a longo prazo da ferramenta eléctrica é mantê-la limpa. Passe regularmente a ferramenta eléctrica com ar comprimido através dos orifícios do ar **8**.

Especificação da ferramenta elétrica

Furadeira / parafusadeira sem fio ABS-10,8 Li ABS-14,4 SLI ABS-18 SLI ABS-14,4 TLI ABS-18 TLI

Código da ferramenta elétrica	[127 V ~50/60 Hz]	133033	133040	133057	132173	132180
	[230 V ~50/60 Hz]	123034	123041	123058	122174	122181

Tensão nominal	[V]	10,8	14,4	18	14,4	18
-----------------------	-----	------	------	----	------	----

Rotações em vazio:

- primeira marcha	[min ⁻¹]	0-350	0-350	0-350	0-350	0-350
-------------------	----------------------	-------	-------	-------	-------	-------

- segunda marcha	[min ⁻¹]	0-1250	0-1250	0-1250	0-1400	0-1400
------------------	----------------------	--------	--------	--------	--------	--------

Tipo de bateria		Li-Ion	Li-Ion	Li-Ion	Li-Ion	Li-Ion
------------------------	--	--------	--------	--------	--------	--------

Tempo de carregamento da bateria	[h]	1	1	1	1	1
---	-----	---	---	---	---	---

Capacidade da bateria	[Ah]	1,30	1,50	1,50	1,50	1,50
------------------------------	------	------	------	------	------	------

Regulagem da rotação de torque	[Nm]	1-22	1-25	1-28	1,50-40	1,50-45
---------------------------------------	------	------	------	------	---------	---------

Número de níveis de rotação de torque		18+1	18+1	18+1	18+1	18+1
--	--	------	------	------	------	------

Média de aperto do mandril	[mm]	1-10	1-10	1-10	1,50-13	1,50-13
	[polegadas]	3/64"-25/64"	3/64"-25/64"	3/64"-25/64"	1/16"-33/64"	1/16"-33/64"

Saída de perfuração:

- madeira	[mm]	20	25	30	30	32
	[polegadas]	25/32"	63/64"	1-3/16"	1-3/16"	1-17/64"

- aço	[mm]	10	10	10	13	13
	[polegadas]	25/64"	25/64"	25/64"	33/64"	33/64"

Diâmetro máx. do parafuso	[mm]	6	6	7	8	10
	[polegadas]	15/64"	15/64"	9/32"	5/16"	25/64"

Peso	[kg]	1,00	1,23	1,29	1,63	1,71
	[lbs]	2.20	2.70	2.84	3.59	3.77

Pressão sonora	[dB(A)]	67,27	68,33	71,80	68,33	71,80
-----------------------	---------	-------	-------	-------	-------	-------

Potência sonora	[dB(A)]	78,27	79,33	82,80	79,33	82,80
------------------------	---------	-------	-------	-------	-------	-------

Vibrações	[m/s ²]	2,05	0,63	1,19	0,63	1,19
------------------	---------------------	------	------	------	------	------

DWT com elogios!

Estimado cliente!

DWT oferece uma ampla gama de ferramentas elétricas. Qualidade e preços razoáveis são soluções para muitos consertos e tarefas de construção em casa e na indústria. Esperamos que as nossas ferramentas elétricas lhe sirvam por muitos anos. Todas as informações detalhadas sobre as nossas ferramentas elétricas e serviços você pode encontrar na nossa página web www.dwt-pt.com.

A equipa da DWT.

Componentes da ferramenta elétrica

- 1 Mandril automático *
- 2 Ponteira de chave de fenda / parafuso *
- 3 Lâmpada LED
- 4 Regulador de torque
- 5 Interruptor de ação seletor de velocidade
- 6 Interruptor de liga / desliga
- 7 Interruptor reverso
- 8 Aletas de ventilação
- 9 Bateria *
- 10 Trava da bateria *
- 11 Carregador *
- 12 Parafuso *

Português [Brasil]

- 13 Garra magnética *
- 14 Etiqueta do carregador *
- 15 Indicador (vermelho) *
- 16 Indicador (verde) *
- 17 Indicadores do estado de carga da bateria *
- 18 Botão de controle do estado de carga da bateria *

*Acessórios

Nem todos os acessórios apresentados nas ilustrações ou descritos no texto fazem parte das peças fornecidas.

Acessórios recomendados DWT

Tome nota dos acessórios recomendados pela **DWT** nas páginas 124-133 do manual de instruções. A variação brilhante dos acessórios permite a eficaz realização dos tipos necessários de serviços.

Indicação da ferramenta elétrica DWT

As furadeiras / parafusadeiras sem fio são projetadas para fazer furos em madeira, plástico e metal, bem como para parafusar e afrouxar elementos de fixação parafusados (parafusos, pinos, etc.).

Instruções de segurança durante operação da ferramenta elétrica

Normas específicas de segurança para ferramentas elétricas

- Utilize apenas carregadores originais e baterias fornecidas pelo **DWT**.
- Utilizar ferramentas elétricas apenas com baterias especificamente designadas. O uso de qualquer outro tipo de baterias pode causar risco de ferimentos e incêndio.



Atenção! Curto-circuito pode causar ferimentos ao usuário; pode também provocar incêndio. Para evitar que isso ocorra, observe as seguintes normas:

- não desmonte a bateria e não modifique a sua construção;
 - não carregue a bateria em um ambiente com alta umidade ou ao ar livre quando estiver chovendo;
 - não carregue a bateria quando o compartimento da bateria estiver danificado;
 - não cause curto-circuito nos terminais da bateria;
 - mantenha a bateria afastada da ferramenta elétrica longe de objetos pequenos (pregos, fios, etc.), que podem causar curto-circuito nos terminais da bateria.
- No processo de carregamento, a bateria aquece; então, não cubra a bateria e não a coloque em cima de materiais isolantes térmicos (lã mineral, serragem, etc.).

- Evite o aquecimento da bateria acima de 45°C. Evite exposição à luz solar direta por longo período e nunca jogue a bateria no fogo, pois ela pode explodir.
- Vento forte ou superaquecimento podem causar liberação de cáustica líquida, que pode causar queimaduras químicas, então evite o contato com a pele.
- Em caso de dano do compartimento da bateria ou do seu uso indevido, a emissão de gases é provável que possa ser irritante para o sistema respiratório. Não inalar o gás, procure ar fresco e consulte o médico se for necessário.
- Não utilize baterias e carregadores danificados. Seu uso pode levar a danos do aparelho e causar fermentos ou danos materiais.
- É absolutamente proibido descartar baterias defeituosas ou que não funcionem no lixo doméstico; elas devem ser recolhidas e levadas para reciclar ou utilizadas de maneira ecologicamente correta.

Durante a operação

- Evite a parada do motor da ferramenta elétrica, quando carregado.
- Remover as lascas com a ferramenta elétrica em movimento é estritamente proibido.
- Antes de começar a trabalhar, certifique-se onde os cabos elétricos e tubos de gás e água ocultos estão localizados. Danificar a fiação elétrica ou as comunicações de engenharia poderá causar lesões graves à saúde e a vida do operador.
- Se o cronograma de trabalho não puder excluir a danificação dos cabos principais de alimentação, a energia destes cabos deverá ser retirada.
- Use somente brocas pontudas sem defeitos - fará o trabalho da ferramenta elétrica mais fácil.
- A modificação do design das brocas e o uso de orifícios removíveis e acessórios não considerados para esta ferramenta elétrica são estritamente proibidos.
- Não colocar pressão excessiva quando operar a ferramenta elétrica - ela pode apertar a broca e sobrecarregar o motor.
- Não deixe as brocas emperrarem no material processado. Se isso ocorrer, não tente soltá-las por meio do motor da ferramenta elétrica. Isto pode por a ferramenta elétrica fora de regulagem.
- Remova as brocas emperradas no material processado com um martelo ou outros objetos são estritamente proibidos - os fragmentos metálicos podem prejudicar tanto o operador como as pessoas que estiverem próximas.
- Não opere com materiais que contenham amianto. Amianto é considerado carcinogênico.

Instalação e regulagem dos elementos da ferramenta elétrica

Antes da execução de quaisquer dos procedimentos, coloque no centro o interruptor de inversão 7.



Não aperte muito os elementos de fixação para evitar danificar a rosca.



Montagem / desmontagem / instalação de alguns elementos é a mesma para todos os modelos de ferramenta elétrica, neste caso, os modelos específicos não são indicados na ilustração.

Montagem / substituição de acessórios (consulte a fig. 1-2)



Com a utilização por um longo período a broca da furadeira pode aquecer bastante; use luvas para removê-la.

- Abra as garras do mandril automático **1**, girando sua parte frontal, conforme mostrado nas figuras 1-2.
- Monte / substitua o acessório.
- Aperte o mandril automático **1** sem distorcer o acessório como é mostrado nas figuras 1-2.

Montagem / desmontagem do mandril de aperto rápido (consulte a fig. 3-6)

- Para montar o mandril automático **1**, realize as operações em estágios consecutivos como é mostrado nas figuras 3-5.
- Para desmontar o mandril automático **1**, realize as operações em estágios consecutivos como é mostrado nas figuras 4-6.



Atenção: lembre-se de que no processo de montagem / desmontagem do mandril de aperto rápido **1 o parafuso **12** possui rosca à esquerda.**

Ponteira de chave de fenda/parafuso / garra magnética (consulte a fig. 7)

Para ponteiros de chave de fenda/parafuso pequena utilize o suporte magnético **13** para fixação de sua confiança (consulte a fig. 7).

Uma garra magnética **13** não é necessária para ponteiros de chave de fenda / parafuso **2** (especialmente designadas para chaves de fenda).

Procedimento de carregamento para a bateria

Operação inicial da ferramenta elétrica

A ferramenta elétrica é fornecida com uma bateria parcialmente carregada **9. Antes da primeira utilização, a bateria **9** deve ser totalmente carregada.**



A bateria **9 deve ser carregada na temperatura adequada (entre 0°C a 45°C).**

Processo de carregamento (veja fig. 8-9)

- Posicione no centro o interruptor de inversão **7**.
- Ligue o carregador **11** na fonte de alimentação.
- Pressione a trava da bateria **10** (ABS-10, 8 Li - duas travas de bateria **10**), remova a bateria **9** e insira-a no carregador **11** (consulte as figuras 8-9).
- Quando a bateria está completamente carregada, retire a bateria **9** do carregador **11** e montá-la na ferramenta elétrica.
- Desligue o carregador **11** após o uso.

Indicadores do carregador (consulte a fig. 10)

Indicadores do carregador **15** e **16** informam do processo de carregamento da bateria **9**. Sinais dos indicadores **15** e **16** são mostrados na etiqueta **14** (consulte a fig. 10.1-10.5).

- Fig. 10.1 - (o indicador verde **16** está ligado, a bateria **9** não está inserida no carregador **11**) - o carregador **11** não está ligado à rede elétrica.
- Fig. 10.2 - (o indicador vermelho **15** está ligado, a bateria **9** está inserida no carregador **11**) - a bateria **9** está carregando.
- Fig. 10.3 - (o indicador verde **16** está ligado, a bateria **9** está inserida no carregador **11**) - a bateria **9** está totalmente carregada.
- Fig. 10.4 - (o indicador verde **16** está piscando, a bateria **9** está inserida no carregador **11**) - o processo de carregamento da bateria **9** está terminado devido à temperatura inadequada. Quando as condições de temperatura são normais, o processo de carregamento será retomado.
- Fig. 10.5 - (o indicador vermelho **15** está piscando, a bateria **9** está inserida no carregador **11**) - o processo de carregamento da bateria **9** está terminado devido a uma falha. Quando as condições de temperatura são normais, o processo de cobrança será retomado.



No processo de carregamento a bateria **9 e o carregador **11** se tornam quentes, isso é um processo normal.**

Ligando / desligando a ferramenta elétrica

Certifique-se de que o interruptor de inversão **7 não esteja no centro; isto bloqueia o interruptor liga / desliga **6**.**

Para ligar:

Prima o interruptor liga / desliga **6**.

Para desligar:

Solte o interruptor liga / desliga **6**.

Características do design da ferramenta elétrica

Bateria (consulte fig. 11)

- A bateria de Li-Ion **9** pode ser inserida e removida do carregador **11** a qualquer momento (independente do

estado da carga) - que não afeta a sua vida útil e não leva à perda da sua capacidade.

• A bateria **9** é protegida pelo sistema de segurança contra as descargas profundas. Em caso de descarga completa, a ferramenta elétrica é automaticamente desligada. **Atenção: não tente ligar a ferramenta elétrica quando o sistema de proteção está ativado, a bateria 9 pode ser danificada.**

[ABS-14,4 SLi, ABS-18 SLi, ABS-14,4 TLi, ABS-18 TLi]

Com a pressão do botão de **18** os indicadores **17** mostram o estado da carga da bateria **9** (consulte fig. 11).

Proteção de temperatura

O sistema de proteção de temperatura permite desativar automaticamente a ferramenta elétrica em caso de excesso de carga ou quando a temperatura da bateria **9** é superior a 70°C. O sistema garante a proteção da ferramenta elétrica contra danos em caso de descumprimento das condições de operação.

Lâmpada LED

Quando o botão liga / desliga **6** é pressionado, a lâmpada LED **3** liga automaticamente que permite realizar trabalhos em condições de pouca luz.

Regulador de torque

Gire o regulador **4** para definir um dos 18 valores de torque mais apropriado para o trabalho realizado.



É recomendado definir o regulador de torque **4** em posição de "Furadeira" para realizar a perfuração.

Ajuste de velocidade sem fases



A velocidade é controlada de 0 ao máximo pressionando força no interruptor liga / desliga **6**. O fraco pressionamento resultará em rotações baixas, permitindo o acionamento mais fácil da ferramenta elétrica.

Interruptor de ação seletor de velocidade



Atenção: a pessoa somente pode modificar a média de rotações por minuto depois que o motor parar totalmente.

A fim de colocar na primeira marcha, mova a chave **5** para a frente. Este modo é utilizado para a fixação de parafusos ou para perfuração de grande diâmetro.

A fim de pôr em segunda marcha, mova o interruptor **5** para trás. Este modo é usado para perfuração rapidamente furos de pequeno diâmetro.

Comutação do sentido da rotação (consulte a fig. 12)



Mude o sentido da rotação somente após o motor parar completamente, caso contrário pode causar danos na ferramenta elétrica.

Rotação no sentido horário (perfuração, fixação de parafusos) - mover o interruptor de inversão **7** para esquerda como indicado na figura 12.

Rotação no sentido anti-horário (desparafusar os parafusos) - mover o interruptor de inversão **7** para a direita como indicado na figura 12.

Eixo de bloqueio automático

Se a chave liga / desliga **6** não é pressionada, o eixo da ferramenta elétrica está bloqueado isto permite usar a ferramenta elétrica como uma chave de fenda comum (por exemplo, pode ser usada para apertar parafusos ou parafusos manualmente, se a bateria estiver baixa).

Freio

O freio pára o mandril de aperto rápido **1** imediatamente após a ferramenta elétrica ser desligada. Isto ajuda a evitar o aperto excessivo dos pinos e parafusos e previne que o objeto, broca da parafusadeira e fendas dos elementos de fixação sejam danificados.

Recomendações sobre a operação da ferramenta elétrica

Perfuração (consulte a fig. 13-14)

- Lubrifique a broca da furadeira regularmente ao perfurar metais (com exceção da perfuração em metais não-ferrosos e suas ligas).
- Ao perfurar metais duros, aplique mais força na ferramenta elétrica e diminua a velocidade de rotação.
- Ao perfurar furos de diâmetro grande em metal, primeiro faça um furo com um diâmetro menor e aumente o diâmetro até o diâmetro necessário (consulte a fig. 13).
- Para evitar que a rachadura da superfície no ponto de saída da broca da furadeira ao fazer furos em madeira, siga as instruções mostradas na figura 13.
- Para diminuir a produção de poeira ao fazer furos em paredes e tetos, agir de acordo com as indicações da figura 14.

Parafusar os parafusos (consulte a fig. 15)

- Para facilitar a fixação de parafusos e para prevenir rachaduras dos objetos, primeiro faça um furo com um diâmetro igual a 2/3 do diâmetro do parafuso.
- Se você está conectando objetos com a ajuda de parafusos, para garantir uma junta durável sem rachaduras, quebras ou camadas, faça como indica a figura 15.

Manutenção / medidas de prevenção da ferramenta elétrica

Antes da execução de quaisquer dos procedimentos, coloque no centro o interruptor de inversão 7.

Bateria

Substitua baterias gastas na hora certa. Declínio na produção ou diminuição significativa no tempo de execução da ferramenta elétrica após o carregamento indica o envelhecimento da bateria 9 e a necessidade

de substituição. Deve ser levado em consideração que a bateria 9 pode descarregar mais rápido se o trabalho ocorrer em temperatura abaixo de 0°C.

Em caso de armazenamento de longo tempo sem uso, recomenda-se armazenar a bateria 9 à temperatura ambiente, ela deve estar carregada a 50%.

Limpeza da ferramenta elétrica

Uma condição indispensável para uma utilização segura da ferramenta elétrica por um longo período é mantê-la limpa. Limpe regularmente a ferramenta elétrica com ar comprimido através dos tubos de ar 8.

Sähkötyökalun tekniset tiedot

Akkuporakone ruuviväännin		ABS-10,8 Li	ABS-14,4 SLi	ABS-18 SLi	ABS-14,4 TLi	ABS-18 TLi
Sähkötyökalun koodi	[127 V ~50/60 Hz]	133033	133040	133057	132173	132180
	[230 V ~50/60 Hz]	123034	123041	123058	122174	122181
Nimellisjännite	[V]	10,8	14,4	18	14,4	18
Tyhjäkäyntikierrosluku:						
- ensimmäinen vaihde	[min ⁻¹]	0-350	0-350	0-350	0-350	0-350
- toinen vaihde	[min ⁻¹]	0-1250	0-1250	0-1250	0-1400	0-1400
Akkutyyppi		Li-Ion	Li-Ion	Li-Ion	Li-Ion	Li-Ion
Akun latausaika	[h]	1	1	1	1	1
Akuston kapasiteetti	[Ah]	1,30	1,50	1,50	1,50	1,50
Pyörimismomentin lasku	[Nm]	1-22	1-25	1-28	1,50-40	1,50-45
Pyörimismomentin vaiheiden määrä		18+1	18+1	18+1	18+1	18+1
Poraistukan kiristimen alue	[mm] [tuumaa]	1-10 3/64"-25/64"	1-10 3/64"-25/64"	1-10 3/64"-25/64"	1,50-13 1/16"-33/64"	1,50-13 1/16"-33/64"
Porausteho:						
- puu	[mm] [tuumaa]	20 25/32"	25 63/64"	30 1-3/16"	30 1-3/16"	32 1-17/64"
- teräs	[mm] [tuumaa]	10 25/64"	10 25/64"	10 25/64"	13 33/64"	13 33/64"
Ruuvinaulojen suurin halkaisija	[mm] [tuumaa]	6 15/64"	6 15/64"	7 9/32"	8 5/16"	10 25/64"
Paino	[kg] [punnat]	1,00 2.20	1,23 2.70	1,29 2.84	1,63 3.59	1,71 3.77
Äänenpaine	[dB(A)]	67,27	68,33	71,80	68,33	71,80
Ääniteho	[dB(A)]	78,27	79,33	82,80	79,33	82,80
Tärinätiedot	[m/s ²]	2,05	0,63	1,19	0,63	1,19

DWT
parhain terveisin!

Sähkötyökalun
osat

Hyvä asiakkaamme

DWT tarjoaa laajan valikoiman sähkötyökaluja. Laatu ja kohtuulliset hinnat tarjoavat ratkaisun niin teollisuuden kuin kodinkin korjaus- ja rakennustöihin. Toivomme, että sähkötyökalusta on hyötyä sinulle monia vuosia. Yksityiskohtaisia tietoja työkaluista ja palveluistamme löydät internetsivuiltamme osoitteesta www.dwt-pt.com.

DWT tiimi.

- 1 Pikaporaistukka *
- 2 Upporuuvitalta *
- 3 LED-lamppu
- 4 Vääntömomentin säädin
- 5 Porrastettu nopeuden kytkin
- 6 Päälle / irti kytkin
- 7 Kääntökytkin
- 8 Ilmanvaihtoaukot
- 9 Akku *
- 10 Akun lukko *
- 11 Laturi *

Suomi

- 12 Ruuvi *
- 13 Magneettipidin *
- 14 Laturin tarra *
- 15 Indikaattori (punainen) *
- 16 Indikaattori (vihreä) *
- 17 Akun latauksen indikaattori *
- 18 Akun latauksen säätönäppäin *

*Lisätarvikkeet

Lisätarvikkeet jotka on esitelty tai mainittu, eivät välttämättä kuulu standardi toimitukseen.

Suosittelvat DWT-tarvikkeet

Suosittelut **DWT-lisälaitteet** löytyvät ohjeen sivulta 124-133. Lisälaittevalikoiman avulla voit suorittaa tehokkaasti erilaisia töitä.

DWT-sähkötyökalun tarkoitus

Johdottomat porakoneet / ruuvitaltat on suunniteltu reikien poraamiseen puuhun, muoviin ja metalliin sekä myös kierteitettyjen kiinnitysosien (ruuvit, pultit jne.) kiinni ruuvaamiseen ja irrottamiseen.

Sähkötyökalun käytön turvallisuusohjeet

Erityisiä turvallisuusmääräyksiä johdottomien koneiden käyttöä varten

- Käytä vain **DWT:n** tarjoamia alkuperäisiä latureita ja akkuja.
- Käytä voimatyökalua vain siihen tarkoitettujen akkujen kanssa. Muiden akkujen käyttö voi luoda vahingon tai tulipalon vaaran.

Huomio! Oikosulku voi aiheuttaa käyttäjälle vammoja ja oikosulusta voi myös seurata tulipalo. Tämän ehkäisemiseksi sinun on huomioitava seuraavat säännöt:

- älä pura akkua tai muuta sen rakennetta;
- älä lataa akkua erittäin kosteassa ympäristössä tai ulkona sateen aikana;
- älä lataa akkua, jos akkokotelo on vaurioitunut;
- älä oikosulje akun napoja;
- pidä koneesta irrotettu akku erillään pienistä metalliesineistä (naulat, rautalanka jne.), jotka voivat saada aikaan oikosulun akun navoissa.

- Akku lämpenee latauksen aikana ja sen vuoksi sitä ei pitäisi peittää tai asettaa lämmöneristysmateriaalien (mineraalivilla, sahapuru jne.) päälle.
- Huolehdi, ettei akku kuumene yli 45 °C:n. Vältä pitkäaikaista altistumista suoralle auringonvalolle ja älä koskaan heitä akkua tuleen, sillä se saattaa räjähtää.
- Yliveto tai ylikuumentuminen saattaa aiheuttaa alkalihydroksidiliuoksen valumisen, mistä voi seurata

kemiallisia palovammoja. Varo, ettei ainetta joudu silmiin.

- Jos akun kotelo vahingoittuu tai sitä ei käytetä oikein, on mahdollista, että vapautuu hengityselimistöä ärsyttävää kaasua. Älä hengitä kaasua sisään, tuuleta tila ja ota yhteyttä lääkäriin tarpeen vaatiessa.
- Älä käytä vahingoittuneita akkuja tai latureita. Niiden käyttö voi johtaa voimatyökalun vahinkoihin ja vammoihin tai materiaalivahinkoihin.
- On ehdottomasti kiellettyä heittää viallisia tai heikentyneitä akkuja pois kotitalousjätteen mukana. Ne pitäisi ottaa talteen ja viedä kierrätykseen tai paikkaan, jossa niiden ekologisesti puhdas hyödyntäminen on mahdollista.

Työn suorituksessa

- Vältä sähkölaitteen moottorin sammumista kuormitetussa tilassa.
- Poran lastuja ei saa poistaa, kun sähkötyökalun moottori on päällä.
- Enne työn aloittamista selvitä uppoasennetun sähköjohdotuksen, vesijohto- ja kaasuputkien asennuspaikat. Sähkö-, talo- ja viestintäjohtojen vahingoittuminen voivat vaarantaa sähkölaitteen käyttäjän terveyttä ja elämää.
- Ellei työnsuorittamisen yhteydessä voida välttää sähköjohtojen vahingoittumiselta, katkaise jännite ennen työn aloittamista.
- Käytä vain teräviä, vahingoittumattomia porateriä: se helpottaa sähkötyökalulla suoritettavaa työtä.
- Poran terien muuttaminen ja sellaisten irtoterien käyttäminen, joita ei ole tarkoitettu tälle sähkötyökalulle, on kielletty.
- Suoritettaessa töitä älä paina liikaa sähkötyökaluun, koska se voi aiheuttaa poran kiilauksen ja moottorin ylikuormitusta.
- Vältä poraterien kiilausta työstettävään materiaaliin. Jos se sattui, älä yritä irrottaa niitä sähkötyökalun moottorin avulla, koska moottori voi vahingoittua siitä.
- Työstettävään materiaaliin juuttuneita porateriä ei saa lyödä vasaralla tai muilla esineillä, koska irrotetut metalliosat voivat aiheuttaa vahinkoja sekä työskentelevälle että vieressä oleville henkilöille.
- Älä työskentele asbestia sisältävien materiaalien kanssa. Asbestia pidetään syöpää aiheuttavana materiaalina.

Sähkötyökalun osien asennus ja säätö

Aseta suunnanvaihtokytkin 7 keskiasentoon ennen kuin teet mitään toimenpiteitä.



Älä vedä kiinnitysosia liian tiukalle, jotta vahingoita kierrettä.



Joidenkin elementtien asentaminen / poistaminen / asetus on sama kaikille voimatyökalumalleille, tässä tapauksessa kuvauksissa ei merkitä erityisiä malleja.

Kokoonpano/tarvikkeiden vaihtaminen (katso kuvat 1-2)



Pora voi lämmetä huomattavasti pitkäaikaisen käytön aikana. Käytä sen vuoksi käsineitä, kun irrotat sen.

- Avaa pikaistukan **1** leuat, kääntäen sen etuosaa kuten nähdään kuvissa 1-2.
- Kiinnitä / vaihda lisävaruste.
- Kiristä pikaistukka **1** ilman, että apuväline menee vinoon, kuten nähdään kuvissa 1-2.

Pikalukollisen istukan asennus / irrotus (katso kuvat 3-6)

- Asentaaksesi pikaistukan **1**, suorita operaatiot toisiaan seuraavina vaiheina, kuten nähdään kuvissa 3-5.
- Purkaaksesi pikaistukan **1**, suorita operaatiot toisiaan seuraavina vaiheina, kuten nähdään kuvissa 4-6.



Huomio: ota huomioon, että pikalukollisen istukan **1 asennuksen / irrotuksen aikana pultissa **12** on vasennousuinen kierre.**

Upporuuvitaltta / magneettipidin (katso kuva 7)

Kun käytät lyhyitä ruuvimeisselinosia, käytä magneettista pidintä **13** niiden luotettavaa kiinnittämistä varten (katso kuva 7).

Jos käytetään pidennettyjä upporuuvitaltoja **2** (erikoisesti ruuvikiertokoneille tarkoitettuja), magneettipidintä **13** ei tarvitse.

Koneen akun lataaminen

Sähkötyökalun käyttöönotto

Voimatyökalu lähetetään osittain ladatun akun 9 kanssa. Ennen ensimmäistä käyttöä akku 9 pitää ladata täyteen.



Akku 9 pitää ladata sopivassa lämpötilassa (0-45 °C).

Lataaminen (katso kuvat 8-9)

- Aseta suunnanvaihtokytkin **7** keskiasentoon.
- Liitä laturi **11** virtalähteeseen.
- Paina akun lukkoa **10** (ABS-10,8 Li kahta akun lukkoa **10**), poista akku **9** ja syötä se laturiin **11** (katso kuvat 8-9).
- Kun akku on täysin ladattu, irrota akku **9** laturista **11** ja aseta se voimatyökaluun.
- Kytke laturi **11** pois päältä käytön jälkeen.

Laturin indikaattorit (katso kuva 10)

Laturin indikaattorit **15** ja **16** ilmoittavat akun **9** latausprosessista. Indikaattorien **15** ja **16** signaalit nähdään tarrassa **14** (katso kuvat 10.1-10.5).

- Kuva 10.1 - (vihreä indikaattori **16** on päällä, akku **9** ei ole asetettu laturiin **11**) - laturi **11** on yhdistetty verkkovirtaan.
- Kuva 10.2 - (punainen indikaattori **15** on päällä, akku **9** on asetettu laturiin **11**) - akku **9** ladataan.
- Kuva 10.3 - (vihreä indikaattori **16** on päällä, akku **9** on asetettu laturiin **11**) - akku **9** on täysin ladattu.
- Kuva 10.4 - (vihreä indikaattori **16** vilkkuu, akku **9** on asetettu laturiin **11**) - akun **9** latausprosessi on lopetettu sopimattoman lämpötilan takia. Kun lämpötila on normaaleissa rajoissa, latausprosessi jatkuu.
- Kuva 10.5 - (punainen indikaattori **15** vilkkuu, akku **9** on asetettu laturiin **11**) - akun **9** latausprosessi on lopetettu, sillä se on epäonnistunut. Vaihda viallinen akku **9**, sitä ei saa käyttää enää.



Pariston 9 lataamisen yhteydessä se ja laturi 11 kuumenevat, se on normaali prosessi.

Sähkötyökalun päälle- / poiskytkentä

Varmista, että suunnanvaihtokytkintä 7 ei ole asetettu keskiasentoon. Näin estetään sytyksen katkointa 6 toimimasta.

KytKentä päälle:

Paina on / off kytkintä **6**.

KytKentä irti:

Vapauta on / off kytkin **6**.

Koneen ominaisuudet

Akku (katso kuva 11)

• Litiumioniakku **9** voidaan asettaa ja poistaa laturista **11** milloin tahansa (riippumatta latausvaiheesta) se ei vaikuta sen käyttöikään eikä johda sen kapasiteetin häviämiseen.

• Akku **9** on suojattu turvajärjestelmällä syväpurkausta vastaan. Jos akku purkautuu täysin, voimatyökalu menee automaattisesti pois päältä. **Huomio: älä yritä käynnistää voimatyökalua kun turvajärjestelmä menee päälle. Akku 9 voi vahingoittua.**

[ABS-14,4 SLi, ABS-18 SLi, ABS-14,4 TLi, ABS-18 TLi]

Kun näppäintä **18** painetaan, indikaattorit **17** näyttävät akun **9** latauksen tilan (katso kuva 11).

Lämpötilasuoja

Lämpötilasuojajärjestelmä mahdollistaa voimatyökalun automaattisen sammuttamisen jos kuormaa on liikaa tai jos akun **9** lämpötila ylittää 70 °C. Järjestelmä takaa voimatyökalun suojelemisen vahingoilta, jos sitä ei käytetä sopivissa käyttöolosuhteissa.

LED-lamppu

Kun painetaan on / off-kytkintä **6**, LED-lamppu **3** menee automaattisesti päälle, mikä mahdollistaa työskentelyn huonossa valaistuksessa.

Vääntömomentin säädin

Pyöritä säädintä **4** asettaaksesi työhön sopivimman arvon 18 vääntömomenttiarvon joukosta.



On suositeltua, että vääntömomentin säädin **4** asetetaan "Pora" - asentoon poraamista varten.

Nopeuden portaaton säätö



Nopeuden vaihto 0:sta maksimiin on riippuvainen puristusvoimasta, jota käytetään sytytyksen katkoimeen **6**. Kevyt painallus vastaa pientä kierroslukua, joka auttaa käynnistämään konetta sujuvasti.

Porrastettu nopeuden säädin



Huomio: kierroslukualueen muuttaminen tulee tehdä vain moottorin pysähtyttyä.

Jotta ensimmäinen vaihde voidaan asettaa, liikuta kytkintä **5** eteenpäin. Tätä tilaa käytetään ruuvien kiristämiseen tai suurten halkaisijoiden reikiä poraamiseen.

Jotta voidaan asettaa toinen vaihde, siirrä kytkintä **5** taakse. Tätä tilaa käytetään pienten halkaisijoiden reikiä nopeaan poraukseen.

Pyörimissuunnan valinta (katso kuva 12)



Vaihda pyörimissuuntaa vasta sitten, kun moottori on tullut pysähtymispisteeseen. Muutoin kone voi vahingoittua.

Myötäpäivään pyörintä (poraus, ruuvien kiinnittäminen) - liikuta suunnanvaihtokytkintä **7** vasemmalle kuvan 12 osoittamalla tavalla.

Vastapäivään pyörintä (ruuvien irrottaminen) - liikuta suunnanvaihtokytkintä **7** oikealle kuvan 12 osoittamalla tavalla.

Karan automaattinen lukitus

Jos on / off - kytkintä **6** ei ole painettu, voimatyökalun kara on lukittu. Näin on mahdollista käyttää voimatyökalua tavallisena ruuvimeisselinä (sitä voidaan käyttää esimerkiksi ruuvien tai pulttien manuaalisesti kiristämiseen, jos akussa ei ole virtaa).

Murtumisen estotoiminto

Murtumisen estotoiminto pysäyttää pikalukollisen istukan **1** välittömästi koneen sammuttamisen jälkeen. Se auttaa välttämään pulttien ja ruuvien liiallista kiristämistä ja ehkäisemään työkalupaleiden, ruuvipistosulakkeiden ja kiinnitysosien lovien vahingoittumista.

Sähkötyökalua käyttäessä suositellaan

Poraus (katso kuvat 13-14)

- Voitele poraa säännöllisesti, jos poraat reikiä metalliin (lukuunottamatta ei-rautametalleja ja niiden seoksia).
- Kun poraat kovametalleja, kohdista koneeseen enemmän voimaa ja alenna pyörimisnopeutta.
- Kun poraat metalliin isoja reikiä, poraa ensin pienempi reikä ja avarra se sitten tarvittavan kokoiseksi (katso kuva 13).
- Kun poraat reikiä puuhun, noudata kuvan 13 ohjeita välttyäksesi pinnan pirstoutumiselta poran ulostulokohdassa.
- Kun poraat reikiä seiniin ja kattoihin, toimi kuvassa **14** näytetyllä tavalla vähentääksesi pölyämistä.

Ruuvien kiertäminen (katso kuva 15)

- Voit helpottaa ruuvien kiinnittämistä ja estää työkalupaleiden halkeilua poraamalla ensin reiän, jonka läpimita on 2/3 ruuvien läpimitasta.
- Kun liität työkalupaleita yhteen ruuvien avulla, toimi kuvassa **15** näytetyllä tavalla, jotta saat aikaan kestävästi liitoksen ilman halkeamia.

Sähkötyökalun huolto / kunnossapito

Aseta suunnanvaihtokytkin 7 keskiasentoon ennen kuin teet mitään toimenpiteitä.

Akku

Vaihda kuluneet akut ajoissa. Koneen heikentyminen tai huomattavasti lyhentynyt käyttöaika lataamisen jälkeen on merkki siitä, että akku **9** on vanhentunut ja täytyy vaihtaa. Huomioi, että akku **9** saattaa purkautua nopeammin, jos työskentely tapahtuu alle 0 °C:n lämpötilassa.

Jos laitetta säilytetään kauan käyttämättömänä, on suositeltavaa säilyttää akku **9** huoneenlämmössä ja se pitäisi olla ladattuna 50 %.

Koneen puhdistus

Puhtaanapito on välttämätön edellytys koneen turvalliselle ja pitkäaikaiselle käytölle. Puhdista kone säännöllisesti paineilmalla ilmarei'istä **8** käsin.

Valmistaja pidättää itselleen oikeuden tehdä muutoksia annettuihin tietoihin.
Suomi

Teknisk deklARATION av elverktyg

Sladdlös bormaskin / skruvdragare		ABS-10,8 Li	ABS-14,4 SLi	ABS-18 SLi	ABS-14,4 TLi	ABS-18 TLi
Elverktyg kod	[127 V ~50/60 Hz] [230 V ~50/60 Hz]	133033 123034	133040 123041	133057 123058	132173 122174	132180 122181
Märkspänning	[V]	10,8	14,4	18	14,4	18
Tomgångsvarvtal:						
- första växeln	[varv/min]	0-350	0-350	0-350	0-350	0-350
- andra växeln	[varv/min]	0-1250	0-1250	0-1250	0-1400	0-1400
Batterityp		Li-Ion	Li-Ion	Li-Ion	Li-Ion	Li-Ion
Batteriets uppladdningstid	[t]	1	1	1	1	1
Batteriets kapacitet	[Ah]	1,30	1,50	1,50	1,50	1,50
Åtdragningsmoment	[Nm]	1-22	1-25	1-28	1,50-40	1,50-45
Antal momentinställningar		18+1	18+1	18+1	18+1	18+1
Område av borrhodsklämm	[mm] [tum]	1-10 3/64"-25/64"	1-10 3/64"-25/64"	1-10 3/64"-25/64"	1,50-13 1/16"-33/64"	1,50-13 1/16"-33/64"
Borrningsuteffekt:						
- trä	[mm] [tum]	20 25/32"	25 63/64"	30 1-3/16"	30 1-3/16"	32 1-17/64"
- stål	[mm] [tum]	10 25/64"	10 25/64"	10 25/64"	13 33/64"	13 33/64"
Max. skruvdiаметer	[mm] [tum]	6 15/64"	6 15/64"	7 9/32"	8 5/16"	10 25/64"
Vikt	[kg] [lbs]	1,00 2.20	1,23 2.70	1,29 2.84	1,63 3.59	1,71 3.77
Ljudtryck	[dB(A)]	67,27	68,33	71,80	68,33	71,80
Ljudeffekt	[dB(A)]	78,27	79,33	82,80	79,33	82,80
Vibrations	[m/s ²]	2,05	0,63	1,19	0,63	1,19

DWT
med vänlig hälsning!

Komponenter
till elverktyg

Bästa kund

DWT erbjuder ett brett utbud elverktyg. Kvalitet och rimliga priser är lösningen för många reparations- och byggjobb hemma och inom industrin. Vi hoppas att vårt elverktyg ska vara till nytta för dig under många år framöver. Du hittar detaljerad information om våra elverktyg och tjänster på vår hemsida www.dwt-pt.com.

DWT team.

- 1 Snabbhämmande borrhod *
- 2 Skruvmejsel - inlägg *
- 3 LED-lampa
- 4 Vridmomentinställning
- 5 Sönderfall fastighetsomkopplare
- 6 Inkopplare / avbrytare
- 7 Back
- 8 Ventilationsöppning
- 9 Batteri *
- 10 Batterilås *
- 11 Laddare *

Svenska

- 12 Skruv *
- 13 Magnitiska håller *
- 14 Laddarens märkning *
- 15 Indikeringslampa (röd) *
- 16 Indikeringslampa (grön) *
- 17 Indikeringslampor som visar batteriets laddning *
- 18 Kontrollknapp för att visa batteriets laddning *

* Extratillbehör

Extratillbehör som har nämnts, tillhör inte nödvändigtvis till standard leverans.

Rekommenderade tillbehör DWT

På sid 124-133 i instruktionsboken finner du de tillbehör som rekommenderas av **DWT**. Det stora antalet tillbehör möjliggör alla sorters arbetsutföranden.

DWT avsedd användning

Sladdlösa bormaskiner / skruvdragare är avsedda för bormning i trä, plast och metall såväl som i- och urskruvning av gängade fästelement (skruvar, bultar mm.).

Säkerhetsanvisningar för användning av elverktyg

Speciella anvisningar sladdlösa elverktyg

- Använd endast originalladdare och batterier från **DWT**.
- Använd endast tillsammans med för elverktyget utsedda batterier. Användning av andra batterier kan orsaka risk för skada eller brand.



Varning! Kortslutning av batteriet kan medföra personskador och brand. Lakttag följande för undvikande av dessa risker:

- öppna inte batteriet och ändra inte dess konstruktion;
- ladda inte batteriet i fuktig miljö eller utomhus vid regnfall;
- ladda inte batteriet om höljat är skadat;
- kortslut inte batteripolerna;
- förvara batteriet losstagat från verktyget och på avstånd från små föremål (spikar, ståltrådar mm.) som kan kortsluta batteripolerna.
- Batteriet blir varmt vid uppladdningen och får därför inte täckas över eller placeras på isolerande underlag (mineralull, sågspån mm.).
- Undvik omgivningstemperaturer över 45°C liksom långvarig exponering till solljus. Kasta aldrig batteriet i elden. Risk för explosion.
- Överladdning eller överhettning kan leda till att frätande vätska tränger ut ur batteriet. Denna vätska kan förorsaka brännskador varför kontakt med huden skall undvikas.

- Om batterihuset skadas eller används felaktigt kan gas som irriterar andningsvägarna uppstå. Andas inte in gasen, se till att tillföra friskluft och kontakta vid behov läkare.
- Använd inte batterier och laddare som är skadade. Det kan skada elverktyget och kan orsaka personskador eller materiella skador.
- Skadade eller uttjänta batterier får inte kastas i hushållssopor. De skall insamlas och inlämnas på speciella samlingsstationer för återvinning och miljövänlig förstöring.

Vid arbetet

- Undvika att stoppa elverktygets motor under belastning.
- Det är förbjudet att radera spån, om elverktygsmotor fortsätter arbeta.
- Innan man börjar med arbeten måste kontrolleras att det inte finns elledningar, vatten- och gasrör i arbetszon. Skador på elledningar eller andra kommunikationer kan vara farliga för liv och hälsa av redskapets användare.
- Om det är oundvikligt att skada en elledning för att göra arbetet måste ledningar vara utan spänning.
- Använda bara vassa borrar, som har inga fel - det förenklar verktygsarbetet.
- Förändring av borskonstruktion, och användning av löstagbar ansatsrör, som passar inte till det verktyg, är förbjudet.
- Om ni ska trycka för mycket, ska det inte bli bättre resultat, men det ska överbelastar motor och kila borrar fast.
- Låta inte att borrar ska kila fasta i den bearbetad material. Om det har hänt, försöker inte att frigöra dem med hjälpen av elverktygsmotor. Det kan leda. Att det ska bli sönder.
- Det är förbjudet att slå ut borrar, som har kilat fasta i bearbetad material med hjälpen av hammare eller andra saker - små bitar av metal kan skada både arbetare och hans krets.
- Arbeta ej med material som innehåller asbest. Asbest anses vara cancerframkallande.

Installation och justering av elverktygets delar

Kontrollera före åtgärderna att riktningssomkoplaren 7 står i mittläget.



Drag inte åt fästelementen för hårt då detta kan skada gängorna.



Sätta fast / ta bort / installera olika element görs på samma sätt på elverktygets alla modeller. I sådana fall visas ingen specifik modell i illustrationen.

Montering / byte av tillbehör (se bild 1-2)



Borrarna kan bli mycket varma vid långvarig bormning. Använd handskar vid hanteringen.

- Öppna chucken **1** genom att rotera den främre delen så som visas i bilderna 1-2.
- Montera / byt tillbehöret.
- Skruva åt chucken **1** utan att vrida tillbehöret så som visas i bilderna 1-2.

Montering / demontering av snabbchucken (se bild 3-6)

- För att montera chucken **1** utför du momenten steg för steg så som visas i bilderna 3-5.
- För att demontera chucken **1** utför du momenten steg för steg så som visas i bilderna 4-6.



Observera: Snabbchucken 1 är fäst med skruven 12 med vänstergånga. Se Montering / demontering av tillbehörshållaren!

Skruvmejsel - inlägg / magnetiska håller (se bild 7)

Använd magnethållaren **13** för korta skruvdragarbits för att kunna sätta fast dem ordentligt (se bild 7).
Om ni använder förlängda skruvmejsel - inlägg **2** (som är speciellt för drill), då magnetiska håller **13** inte behövs.

Laddning av elverktygets batteri

Första användningen

Elverktyget är försett med ett delvis laddat batteri 9. Innan elverktyget används för första gången måste batteriet 9 fulladdas.



Batteriet 9 måste laddas vid lämplig temperatur (från 0°C till 45°C).

Uppladdningsprocedur (se bild 8-9)

- Ställ riktningssomkopplaren **7** i mittläge.
- Sätt i laddaren **11** i eluttaget.
- Tryck på batterilåset **10** (ABS-10,8 Li - två batterilås **10**), ta bort batteriet **9** och sätt i det i laddaren **11** (se bilderna 8-9).
- Ta ur batteriet **9** ur laddaren **11** och sätt tillbaka det i elverktyget när det är fulladdat.
- Stänga av laddaren **11** efter användning.

Indikeringslampor på laddaren (se bild 10)

Indikeringslamporna **15** och **16** informerar om batteriets **9** laddningsprocess. Indikeringslampornas **15** och **16** betydelse visas på märkningen **14** (se bilderna 10.1-10.5).

- Bild 10.1 - (den gröna indikeringslampan **16** är tänd, batteriet **9** är inte insatt i laddaren **11**) - laddaren **11** är ansluten till eluttaget.
- Bild 10.2 - (den röda indikeringslampan **15** är tänd, batteriet **9** är insatt i laddaren **11**) - batteriet **9** laddas.
- Bild 10.3 - (den gröna indikeringslampan **16** är tänd, batteriet **9** är insatt i laddaren **11**) - batteriet **9** är fulladdat.

- Bild 10.4 - (den gröna indikeringslampan **16** blinkar, batteriet **9** är insatt i laddaren **11**) - laddningen av batteriet **9** avbryts på grund av olämplig temperatur. Laddningsprocessen startar igen när temperaturförhållandena är normala.
- Bild 10.5 - (den röda indikeringslampan **15** blinkar, batteriet **9** är insatt i laddaren **11**) - laddningen av batteriet **9** avbryts eftersom det är trasigt. Byt ut det trasiga batteriet **9**. Fortsatt användning är förbjuden.



Batteriet 9 och laddaren 11 blir varma under laddningen. Det är normalt.

Starta / stoppa elverktyget

Kontrollera att riktningväljaren 7 inte står i mittläget då detta spärrar strömbrytaren 6.

Koppla på:

Tryck på on / off strömbrytaren **6**.

Koppla bort:

Frigör on / off strömbrytaren **6**.

Elverktygets produktionsegenskaper

Batteri (se bild 11)

- Litiumjonbatteriet **9** kan sättas i och tas ur laddaren **11** när som helst (oberoende av dess laddning) - det påverkar inte dess livslängd och det gör inte att dess prestanda försämras.
- Batteriet **9** skyddas mot full urladdning av säkerhetssystemet. Om batteriet laddas ur helt stängs elverktyget automatiskt av. **Notera: försök inte att sätta igång elverktyget när säkerhetssystemet är aktiverat. Batteriet 9 kan skadas.**

[ABS-14,4 SLi, ABS-18 SLi, ABS-14,4 TLi, ABS-18 TLi]

Genom att trycka på knappen **18** visar indikeringslamporna **17** batteriets **9** laddningsstatus (se bild 11).

Temperaturskydd

Temperaturskyddssystemet gör det möjligt att automatiskt avaktivera elverktyget vid överbelastning eller när batteriets **9** temperatur överskrider 70°C. Systemet garanterar att elverktyget skyddas från skador vid avsteg från driftförhållandena.

LED-lampa

När på / av - knappen **6** trycks in tänds automatiskt LED-lampan **3** vilket gör det möjligt att jobba i förhållanden med dåligt ljus.

Vridmomentinställning

Vrid momentinställningen **4** för att ställa in det av de 18 vridmomenten som passar bäst för arbetet.



Vi rekommenderar att ställa vridmomentinställning 4 i läge "Borning" vid borningens arbeten.

Justering av hastighet



Justering av varvtal från noll till maximum beror på tryckning av strömbrytare 6. En svag tryckning svarar för mindre varvtal som möjliggör att börja arbeta med elverktyget jämnt.

Sonderfall fastighetsomkopplare



Observera: förändring av varvsområde kan föras bara efter full avbrott av motor.

Flytta reglaget 5 framåt för att lägga i den första växeln. Detta läge används för att fästa skruvar eller för att borra hål med stor diameter.

Flytta reglaget 5 bakåt för att lägga i den andra växeln. Detta läge används för att borra snabbt eller för att borra hål med liten diameter.

Val av rotationsriktning (se bild 12)



Byt rotationsriktning endast när motorn stannat helt för att undvika skador på elverktyget.

Medurs rotation (borring, idragning av skruvar) - för riktningväljaren 7 åt vänster som visas i figur 12.

Moturs rotation (utdragning av skruvar) - för riktningväljaren 7 åt höger som visas i figur 12.

Automatisk låsning av axeln

Om på / av - knappen 6 inte trycks in låses elverktygets axel. Detta gör att man kan använda elverktyget som en vanlig skruvmejsel (till exempel kan det användas för att fästa skruvar och bultar manuellt om batteriladdningen är låg).

Motorbroms

Motorbromsen stoppar chuckens 1 rotation omedelbart då strömbrytaren släpps. På så sätt undviks överdriven åtdragning av skruvar och bultar samt motverkar skador på arbetsstycket, skruvmejselbits och skruvspår.

Rekommendationer för handhavandet

Borning (se bild 13-14)

- Smörj borrar regelbundet vid borring i metall (utom vid borring i icke järnhaltiga metaller och dessas legeringar).
- Anbringa mer kraft och sänk varvtalet vid borring i hårdmetaller.
- Förborra med mindre diameter i metall och vidga sedan hålet till önskad diameter med en större borrar eller upprymmare (se bild 13).
- Följ anvisningar i figur 13 för att undvika splintning vid genomborring i trä.
- Figur 14 visar några sätt att undvika damm vid borring i väggar och tak.

Iskruvning (se bild 15)

- Fastdragning av skruvar underlättas och sprickbildning motverkas om ett hål med 2/3 av skruvens diameter borrar i arbetsstycket.
- Vid sammanfogning av arbetsstycken med skruvar kan en stark förbindning utan sprickor och förskjutning erhållas med metoden i figur 15.

Underhåll av elverktyget / förebyggande åtgärder

Kontrollera före åtgärderna att riktningssomkopplaren 7 står i mittläget.

Batteri

Byt uttjänta batterier i god tid. Sänkning av kraften och avsevärt kortare drifttid efter uppladdning indikerar att batteriet 9 åldrats och behöver bytas. Det skall dock påpekas att batteriet 9 kan urladdas fortare vid arbete i temperaturer lägre än 0°C. Om elverktyget ska förvaras länge utan att användas rekommenderar vi att batteriet 9 förvaras i rumstemperatur. Det bör vara laddat till 50 %.

Rengöring av elverktyget

Ett rent elverktyg betyder säker användning och längre livslängd för verktyget. Blås regelbundet ut damm ur verktyget med tryckluft genom ventilationsöppningarna 8.

El værktøjsspecifikationer

Trådløst bor / skruemaskine		ABS-10,8 Li	ABS-14,4 SLi	ABS-18 SLi	ABS-14,4 TLi	ABS-18 TLi
El værktøjskode	[127 V ~50/60 Hz]	133033	133040	133057	132173	132180
	[230 V ~50/60 Hz]	123034	123041	123058	122174	122181
Spændingsværdi	[V]	10,8	14,4	18	14,4	18
Belastnings fri hastighed:						
- første gear	[RPM]	0-350	0-350	0-350	0-350	0-350
- andet gear	[RPM]	0-1250	0-1250	0-1250	0-1400	0-1400
Batteritype		Li-Ion	Li-Ion	Li-Ion	Li-Ion	Li-Ion
Batteri opladnings tid	[h]	1	1	1	1	1
Batterikapacitet	[Ah]	1,30	1,50	1,50	1,50	1,50
Bremsning af drejningsmoment	[Nm]	1-22	1-25	1-28	1,50-40	1,50-45
Drejningsmoment intervaller		18+1	18+1	18+1	18+1	18+1
Spændpatron interval	[mm]	1-10	1-10	1-10	1,50-13	1,50-13
	[tommer]	3/64"-25/64"	3/64"-25/64"	3/64"-25/64"	1/16"-33/64"	1/16"-33/64"
Bore output:						
- træ	[mm]	20	25	30	30	32
	[tommer]	25/32"	63/64"	1-3/16"	1-3/16"	1-17/64"
- stål	[mm]	10	10	10	13	13
	[tommer]	25/64"	25/64"	25/64"	33/64"	33/64"
Maksimal skrue diameter	[mm]	6	6	7	8	10
	[tommer]	15/64"	15/64"	9/32"	5/16"	25/64"
Vægt	[kg]	1,00	1,23	1,29	1,63	1,71
	[pund]	2.20	2.70	2.84	3.59	3.77
Lyd tryk	[dB(A)]	67,27	68,33	71,80	68,33	71,80
Lydstyrke	[dB(A)]	78,27	79,33	82,80	79,33	82,80
Vægtet vibration	[m/s ²]	2,05	0,63	1,19	0,63	1,19

DWT
med venlig hilsen!

El værktøj
komponenter

Kære Kunde!

DWT tilbyder en lang række elværktøjer. Kvalitet og rimelige priser skaber en god baggrund for mange reparationer og byggeopgaver i hjemmet såvel som i industrien. Vi håber at vores elværktøj vil tjene dig godt i mange år. Detaljeret information omkring vores elværktøjer og service findes på vores hjemmeside www.dwt-pt.com.

DWT gruppen.

- 1 Nøglefri patron *
- 2 Skruemaskine bit *
- 3 LED lys
- 4 Drejningsmoment regulator
- 5 Hastighedstrin vælger
- 6 Tændt / slukket kontakt
- 7 Bak kontakt
- 8 Ventilationskærv
- 9 Batteri *
- 10 Batteri lås *
- 11 Oplader *

Dansk

- 12 Skrue *
- 13 Magnetisk holder *
- 14 Oplader mærkat *
- 15 Viser (rød) *
- 16 Viser (grøn) *
- 17 Statusvisere for batteri opladningen *
- 18 Kontrol knap for batteri opladningen *

* Valgfri ekstra

Ikke alle af viste eller beskrevne tilbehør er inkluderet som standard.

Anbefalet tilbehør DWT

Du kan finde det anbefalede DWT tilbehør på side 124-133 i instruktionsbogen. Udvalget af tilbehør vil give dig mulighed for at udføre nødvendigt arbejde effektivt.

DWT elværktøj betegnelse

Trådløse bor / skruemaskiner er designet til boring i træ, plastik og metal såvel som til sammenskrumning og løsning af gevind fastgørelsesdele (skruer, bolte osv.).

Sikkerhedsvejledning under anvendelse af elværktøj

Specifikke sikkerhedsregler for trådløse elværktøjer

- Anvend kun originale opladere og batterier leveret af DWT.
- Anvend kun elværktøjer med specifikt beregnede batterier. Brug af andre batterier kan medføre risiko for personskade og ild.



Bemærk! Kortslutning kan påføre brugeren skader; Det kan også forårsage brand. for at undgå dette bemærk da følgende regler:

- demonter ikke batteriet og undgå ændring af dets konstruktion;
- oplad ikke batteriet i fugtigt miljø eller udendørs under nedbør;
- oplad ikke batteriet, hvis et batterihylster er beskadiget;
- kortslut ikke batteri polerne;
- hold batteriet på afstand af elværktøj og på afstand af små metalobjekter (søm, ledning osv.) som kan kortslutte batteri polerne.
- Batteriet bliver varmt under opladning, derfor må det ikke tildækkes og placer det ikke på termiske isoleringsmaterialer (stenuld, savsmuld osv.).
- Undgå opvarmning af batteriet over 45 grader Celsius. Undgå længerevarende udsættelse for direkte sollys og kast aldrig batteriet ind i ild, da det kan eksplodere.

- Overtræk eller overophedning kan forårsage udladning af kaustisk væske, hvilke kan forårsage kemisk forbrænding; undgå kontakt med huden.
- I tilfælde af skader på batteriets hus eller ukorrekt brug, så er der sandsynlighed for gas udslip som kan virke irriterende for vejrtrækningen, inhaler ikke gassen, sørg for frisk luft og om nødvendigt konsulter en læge.
- Brug ikke beskadigede batterier og opladere, da disse kan medføre skade på elværktøjet og føre til personskader eller materielle skader.
- Det er strengt forbudt at smide defekte eller ikke brugbare batterier i husholdningskraldet. De bør indsamles til genbrug eller økologisk ren anvendelse.

Under anvendelse

- Undgå elværktøj motorstop, når disse er ladede.
- Det er strengt forbudt at fjerne dele med elværktøjs motoren kørende.
- Sikr inden arbejdsstart hvor skjulte el ledninger og vand- og gasrør er placeret. Beskadigelse af elforsyningsledningerne eller teknisk kommunikation kan forårsage seriøse skader på brugerens liv og helbred.
- Hvis arbejdsplanen umuliggør undgåelse af beskadigelse af hovedforsyningskablerne, så må disse frakobles.
- Anvend kun skarpe bor uden defekter - det vil nemme arbejdet med elværktøjet.
- Det er strengt forbudt at modificere borens design og at anvende uautoriseret tilbehør.
- Anvend ikke overdrevent tryk ved brug af elværktøjet. Det kan fastklemme boret og overbelaste motoren.
- Tillad ikke borene at blive fastklemt i arbejdsmaterialerne. Hvis dette sker forsøg da ikke at løsne dem via elværktøjets motor. Dette kan bringe elværktøjet i uorden.
- Det er strengt forbudt at banke fastklemte bor fri med en hammer eller lignende objekter - metalsplinter kan skade både brugeren og nærværende folk.
- Behandl ikke materialer, som indeholder asbest. Asbest betragtes som værende kræftfremkaldende.

Installation og regulering af elværktøjs-elementer

Inden udførelse af procedurer, centrér da bagsidekontakt 7.



Stram ikke de fastgørende elementer for meget for ikke at beskadige gevind.



Montage / demontage / opsætning af visse elementer er de samme for alle elværktøjs modeller, i sådanne tilfælde kan særlige modeller ikke fremgå i illustrationen.

Montage/erstatning af tilbehør (se fig. 1-2)



Ved længerevarende brug kan bor bitten blive meget varm; brug handsker for at fjerne den.

- Åbn kæberne på nøglefri borepatron **1** ved at rotere dets forparti som vist i fig. 1-2.
- Monter/erstat tilbehøret.
- Stram nøglefri patron **1** uden at skævvride tilbehøret som vist i figurene 1-2.

Montage / demontage af den nøglefri patron (se fig. 3-6)

- For at montere nøglefri patron **1**, udfør da handlingerne i efterfølgende stadier som vist i figurene 3-5.
- For at demontere nøglefri patron **1**, udfør da handlingerne i efterfølgende stadier som vist i figurene 4-6.



Bemærk: i processen omkring montage / demontage af den nøglefri patron 1, har skrue 12 venstrehåndsgvind.

Skruemaskine bit / magnetisk holder (se fig. 7)

For korte skruetrækker bits bruges magnetholder **13** til disses pålidelige fiksering (se fig. 7).

En magnetisk holder **13** er ikke nødvendig til forlængede skruetrækker bits **2** (specielt beregnede til skruetrækkere).

Opladningsprocedure for elværktøjets batteri

Initial anvendelse af elværktøjerne

Elværktøjet leveres med et delvist opladet batteri 9. Inden den første anvendelse skal batteri 9 være helt opladet.



Batteri 9 skal være helt opladet i den passende temperatur (fra 0 °C til 45 °C).

Opladningsproces (se fig. 8-9)

- Centrér bagsidekontakten **7**.
- Tilslut oplader **11** til elforsyningen.
- Tryk på batteri lås **10** (**ABS-10,8 Li** -to batteri låse **10**), fjern batteriet **9** og indsæt det i opladeren **11** (se fig. 8-9).
- Når batteriet er helt opladet, frakobles batteriet **9** fra oplader **11** og monter den i elværktøjet.
- Sluk oplader **11** efter brug.

Oplader visere (se fig. 10)

Oplader visere **15** og **16** informerer om batteriet **9**'s opladningsproces. Signaler hos målerne **15** og **16** er vist på tabel **14** (se fig. 10.1-10.5).

• Fig. 10.1 - (den grønne viser **16** er tændt, så er batteri **9** ikke indsat i oplader **11**) - opladeren **11** er tilsluttet til el netværket.

• Fig. 10.2 - (den røde viser **15** er tændt, så er batteriet **9** indsat i oplader **11**) - batteriet **9** oplades.

• Fig. 10.3 - (den grønne viser **16** er tændt, så er batteriet **9** indsat i oplader **11**) - batteriet **9** er fuldt opladet.

• Fig. 10.4 - (den grønne viser **16** blinker, så er batteriet **9** indsat i oplader **11**) - opladningsprocessen for batteri **9** er ophørt grundet en uhensigtsmæssig temperatur. Når temperatur forholdene er normaliseret, så vil genopladningsprocessen blive genoptaget.

• Fig. 10.5 - (den grønne viser **15** blinker, batteriet **9** er indsat i oplader **11**) - batteriet **9**'s opladningsproces er ophørt grundet en fejl. Erstat den fejlfremte batteri **9**, yderligere brug af dette er forbudt.



I opladningsprocessen kan batteri 9 og oplader 11 blive varm, det er en normal proces.

Tænd og sluk af elværktøjet

Sikr at bagsidekontakten 7 ikke er centreret; dette blokerer tændt/slukket kontakt 6.

Tænding:

Tryk på tændt / slukket kontakt **6**.

Sluk:

Slip tændt / slukket kontakt **6**.

Elværktøjets design egenskaber

Batteri (se fig. 11)

• Li-Ion batteri **9** kan tændes og fjernes fra oplader **11** til enhver tid (uanset opladningens niveau) - det påvirker ikke service levetiden, og det medfører ikke tab af dets kapacitet.

• Batteri **9** er beskyttet af sikkerhedssystemet mod dyb afladning. I tilfælde af total afladning slukkes elværktøjet automatisk slukkes. **Bemærk: forsøg ikke at tænde elværktøjet når sikkerhedssystemet er aktiveret, batteri 9 kan blive beskadiget.**

[ABS-14,4 SLi, ABS-18 SLi, ABS-14,4 TLi, ABS-18 TLi]

Med et tryk på knap **18** vil viserne **17** vise niveauet for opladningen af batteri **9** (se fig. 11).

Temperatur beskyttelse

Temperatur beskyttelsessystemet muliggør den automatiske deaktivering af elværktøjet i tilfælde af overbelastning, eller når temperaturen for batteri **9** overstiger 70 °C. Systemet garanterer beskyttelse af elværktøjet i tilfælde af uoverensstemmelse med anvendelsesvilkårene.

Led lys

Når tændt / slukket kontakten **6** er skubbet, så vil LED lys **3** automatisk tændes, og det tillader arbejde under nedsat belysning.

Omdrejningsmomentregulator

Roter regulator **4** for at indstille til et af de 18 omdrejningsmomenter, som er mest passende til arbejdet.



Det anbefales at indstille omdrejningsmoment regulator **4** til positionen "Boring" for udførelse af boring.

Trinløs hastighedsjustering



Hastighed styres fra 0 til maksimum ved tryk på tændt / slukket kontakt **6**. Forsigtigt trykken resulterer i lave omdrejninger, hvilket medfører passende elværktøjs aktivering.

Hastighedstrin vælgerkontakt



Bemærk: Man kan kun ændre intervallet for omdrejning pr. minut efter at motoren er fuldstændigt stoppet.

For at sætte i første gear, flyt da kontakt **5** fremad. Denne modus anvendes til fiksering af skruer eller til stor diameter hul boring.

For at sætte i andet gear, flyt da kontakt **5** tilbage. Denne modus anvendes til høj hastighedsboring af små diameter.

Ændring af rotationsretninger (se fig. 12)



Ændring af rotationsretning må kun ske efter at motoren er helt stoppet. Ellers kan det forårsage skader på elværktøjet.

Rotation med uret (boring, fastgørelse af skruer) - bevæg bagside kontakt **7** til venstre som vist i figur 12.

Rotation mod uret (løsning af skruerne) - bevæg bagside kontakt **7** til højre, som vist i figur 12.

Spindel automatisk låsning

Hvis tændt -slukket kontakt **6** ikke er trykket ned, så er spindlen hos elværktøjet låst, dette muliggør brug af elværktøjet som en almindelig skruetrækker (for eksempel kan den bruges til manuel stramning af skruer eller bolte, hvis der er lavt batteriniveau).

Afbrydelse af nedløb

Afbrydelse af nedløb stopper den nøglefri patron **1**. Umiddelbart derefter slukkes elværktøjet. Dette hjælper til at undgå en overdreven stramning af bolte og skruer og forebygger at materialer, bits og fastgørende elementer bliver beskadiget.

Anbefalinger for anvendelse af elværktøj

Boring (se fig. 13-14)

- Smør regelmæssigt bor bittens ved metalboring (undtaget ved boring i ikke jernholdige metaller og disses legeringer).
- Ved boring i hårde metaller, anvend da mere kraft på elværktøjet og sænk rotationshastigheden.
- Ved boring af huller med store diameter i metal, bor da først et hul med en mindre diameter og oprøm det til den påkrævede diameter (se fig. 13).
- For at undgå at splitte overfladen ved bittens exit punkt ved boring i træ, følg da instruktionerne vist i figur 13.
- For at mindske støv produktion ved boring i vægge og lofter, gør da som indikeret i figur 14.

Isskruning (se fig. 15)

- For at nemme fastgøring af skruer og for at undgå skader på arbejdsmaterialer, bor da først et hul med en diameter svarende til 2/3 af skruens diameter.
- Hvis du forbinder materialer via skruer for at opnå holdbar samling uden revner eller splintring, gør da som vist i figur 15.

Elværktøj vedligehold / forebyggende foranstaltninger

Inden udførelse af procedurer, centrér da bagsidekontakt **7.**

Batteri

Erstat opbrugte batterier i tide. Forringet output eller en væsentligt kortere løbetid for elværktøjet indikerer, at batteriet **9** er forældet, og at der er behov for erstatning. Bemærk at batteriet **9** kan aflade hurtigere, hvis arbejdet udføres ved en temperatur på under 0 grader Celsius.

I tilfælde af længerevarende opbevaring uden brug, så anbefales det at opbevare batteri **9** ved stue temperatur, det bør lade til 50 %.

Rengøring af elværktøjet

En uundværlig forudsætning, for sikker langvarig udnyttelse af elværktøjet, er at holde det rent. Skyl regelmæssigt elværktøjet med trykluft gennem lufthullerne **8**.

Producenten forbeholder sig retten til at indføre ændringer.

Dansk

Specificaties elektrisch gereedschap

Snoerloze boor- / schroefmachine		ABS-10,8 Li	ABS-14,4 SLI	ABS-18 SLI	ABS-14,4 TLI	ABS-18 TLI
Electrisch gereedschapcode	[127 V ~50/60 Hz]	133033	133040	133057	132173	132180
	[230 V ~50/60 Hz]	123034	123041	123058	122174	122181
Spanning	[V]	10,8	14,4	18	14,4	18
Onbelast toerental:						
- eerste versnelling	[TPM]	0-350	0-350	0-350	0-350	0-350
- tweede versnelling	[TPM]	0-1250	0-1250	0-1250	0-1400	0-1400
Accu type		Li-Ion	Li-Ion	Li-Ion	Li-Ion	Li-Ion
Oplaadtijd	[uur]	1	1	1	1	1
Oplaadcapaciteit	[Ah]	1,30	1,50	1,50	1,50	1,50
Maximale koppel	[Nm]	1-22	1-25	1-28	1,50-40	1,50-45
Aantal stappen van rotatiekoppel		18+1	18+1	18+1	18+1	18+1
Capaciteit van de boorhouder	[mm]	1-10	1-10	1-10	1,50-13	1,50-13
	[inches]	3/64"-25/64"	3/64"-25/64"	3/64"-25/64"	1/16"-33/64"	1/16"-33/64"
Maximale boorcapaciteit:						
- hout	[mm]	20	25	30	30	32
	[inches]	25/32"	63/64"	1-3/16"	1-3/16"	1-17/64"
- staal	[mm]	10	10	10	13	13
	[inches]	25/64"	25/64"	25/64"	33/64"	33/64"
Max. schroef diameter	[mm]	6	6	7	8	10
	[inches]	15/64"	15/64"	9/32"	5/16"	25/64"
Gewicht	[kg]	1,00	1,23	1,29	1,63	1,71
	[lbs]	2.20	2.70	2.84	3.59	3.77
Geluidsdruk	[dB(A)]	67,27	68,33	71,80	68,33	71,80
Akoestische kracht	[dB(A)]	78,27	79,33	82,80	79,33	82,80
Gewogen vibratie	[m/s ²]	2,05	0,63	1,19	0,63	1,19

DWT
dank voor uw aankoop!

Onderdelen
elektrisch gereedschap

Gewaardeerde klant,

DWT biedt een breed assortiment elektrisch gereedschap. Onze kwaliteit en redelijke prijzen vormen de basis voor diverse reparaties en bouwklussen voor thuis en industrie. Wij hopen dat ons elektrisch gereedschap u vele jaren dient. Alle gedetailleerde informatie over onze elektrische gereedschappen vindt u op onze web site www.dwt-pt.com.

Het DWT team.

- 1 Snelspanboorhouder *
- 2 Schroefbitje *
- 3 LED-lamp
- 4 Koppelstelkraag
- 5 Variabele snelheidskop
- 6 Aan / uit knop
- 7 Omschakelaar
- 8 Ventilatiegaten
- 9 Accu *
- 10 Accuvergrendeling *
- 11 Acculader *
- 12 Schroef *

Nederlands

- 13 Gemagnetiseerde houder *
- 14 Opladlabel *
- 15 Indicator (rood) *
- 16 Indicator (groen) *
- 17 Indicatoren voor de status van het laden van de accu *
- 18 Controleknop voor de status van het laden van de accu *

*Accessoires

Niet alle getoonde en beschreven accessoires worden standaard meegeleverd.

Aanbevolen accessoires DWT

U kunt de aanbevolen DWT accessoires vinden op pagina 124-133 van de handleiding. De uitgebreide selectie accessoires zorgt ervoor dat u altijd al uw werk efficiënt kan doen.

DWT voorschriften voor elektrisch gereedschap

Draadloze boor- en schroefmachines zijn ontworpen om gaten te boren in hout, plastic en metaal, evenals het vast of los schroeven van schroeven, bouten, moeren, etc.

Veiligheidsvoorschriften voor gebruik van elektrisch gereedschap

Specifieke veiligheidsvoorschriften voor draadloos elektrisch gereedschap

- Gebruik alleen originele laders en accu's die door DWT worden meegeleverd.
- Gebruik elektrische gereedschappen alleen met speciaal daarvoor bestemde accu's. Het gebruik van andere accu's kan een risico op verwondingen vormen en tot brandgevaar leiden.



LET OP! Kortsluiting kan lichamelijk letsel veroorzaken; het kan ook leiden tot brand. Om dit voorkomen, houdt u aan de volgende voorschriften:

- probeer nooit de accu te openen;
 - vervang de accu niet in een vochtige ruimte of buiten tijdens regen;
 - vervang de accu niet als de buitenkant van de accu kapot is;
 - sluit de accupolen niet kort;
 - houdt een losse accu weg bij objecten die voor kortsluiting kunnen zorgen (spijkers, draad, etc.).
- De accu wordt warm tijdens het laden; bedek deze daarom ook niet en plaats deze niet op warmte-isolerende materialen (isolatiewol, zaagsel, etc.).
 - Vermijd oververhitting van de accu boven 45°C. Vermijd lange blootstelling aan direct zonlicht en gooi de accu nooit in open vuur, want deze kan ontploffen.

- Onder extreme gebruikscondities kan er vloeistof uit de accu vrijkomen. Deze vloeistof kan chemische brandwonden veroorzaken: vermijd contact met de huid.
- Als de accubehuizing beschadigd raakt door onjuist gebruik, kan gas uittreden dat irriterend is voor de luchtwegen, adem dit gas niet in, zorg voor frisse lucht, en raadpleeg, indien nodig, een arts.
- Gebruik geen beschadigde accu's en laders, het gebruik hiervan kan tot beschadiging aan het elektrisch gereedschap leiden en letsel of materiële schade veroorzaken.
- Het is absoluut verboden om beschadigde accu's weg te gooien bij het gewone afval; accu's moeten altijd ingeleverd worden op een verzamelpunt voor recycling of milieuvriendelijke verwerking.

Tijdens gebruik

- Voorkom dat de boor stilvalt tijdens gebruik.
- Verwijder geen zaagsel terwijl het elektrische gereedschap draait.
- Voor u begint: zorg ervoor dat u weet waar verborgen elektrische, water- en gasleidingen lopen. Aanraking met spanningskabels kan leiden tot zware verwondingen of de dood.
- Als u niet met zekerheid beschadiging van kabels kunt vermijden, moet u daar eerst de spanning afdalen.
- Gebruik alleen scherpe boortjes - dit maakt uw werk veel makkelijker.
- Het is streng verboden om aanpassingen te maken aan het ontwerp van de boren of om gebruik te maken van accessoires niet bestemd voor elektrisch gereedschap.
- Gebruik geen excessieve druk tijdens gebruik - dit kan leiden tot beschadiging van de boor en overbelasting van de motor.
- Voorkom dat boren vastlopen in het materiaal. Als dit gebeurt, probeer deze dan niet met de motor te verwijderen. Dit kan leiden tot schade aan het elektrisch gereedschap.
- Het is verboden om vastgelopen boren met een hamer of ander object los te slaan - metaalfragmenten zijn gevaarlijk voor zowel de gebruiker als zijn omgeving.
- Werk niet asbesthoudende materialen. Asbest wordt beschouwd als kankerverwekkend.

Onderdelen monteren, verwijderen en gebruiken

Voor het uitvoeren van onderstaande procedures, centreer schakelaar 7.



Draai de bevestigingselementen niet te strak vast om beschadiging aan de schroefdraad te voorkomen.



Montage / demontage / plaatsen van een aantal elementen is hetzelfde voor alle elektrische gereedschap-modellen, in dit geval worden geen specifieke modellen vermeld in de afbeelding.



Het boortje kan warm worden na lang gebruik; gebruik hand-schoenen om te verwijderen.

- Open de klauwen van de snelspanboorhouder **1**, door de kop zoals te zien is op afbeelding 1-2 te draaien.
- Monteer / verwijder het accessoire.
- Draai de snelspanboorhouder **1** weer dicht, zonder dat het accessoire scheef raakt zoals te zien is op afbeelding 1-2.

De snelspanboorhouder monteren of verwijderen (zie afb. 3-6)

- Om de snelspanboorhouder **1** te bevestigen, dient u de achtereenvolgende stappen uit te voeren, zoals te zien op afbeeldingen 3-5.
- Om de snelspanboorhouder **1** te demonteren, dient u de achtereenvolgende stappen uit te voeren, zoals te zien op afbeeldingen 4-6.



LET OP: tijdens het monteren of verwijderen van de snelspan-boorhouder 1 moet u schroef 12 verwijderen, deze heeft een omgekeerde schroefdraad.

Schroefbitjes / gemagnetiseerde houder (zie afb. 7)

Voor korte schroevendraaierbits kunt u de magnetische houder **13** gebruiken voor een zekere bevestiging (zie afb. 7).

Een gemagnetiseerde houder **13** is niet nodig voor verlengde schroefbitjes **2** (speciaal ontworpen voor schroefmachines).

Oplaadprocedure van de accu

Eerste gebruik van elektrisch gereedschap

Het elektrisch gereedschap wordt geleverd met een gedeeltelijk opgeladen accu 9. Vóór het eerste gebruik dient de accu 9 volledig te worden opgeladen.



De accu 9 moet bij de juiste temperatuur worden opgeladen (van 0 °C tot 45 °C).

Oplaadproces (zie afb. 8-9)

- Centreer richtingschakelaar **7**.
- Verbind de acculader **11** met de stroomvoorziening.
- Druk op de accuvergrendeling **10 (ABS-10, 8 Li - twee accuvergrendelingen 10)**, verwijder de accu **9** en plaats deze in de acculader **11** (zie afb. 8-9).
- Wanneer de accu volledig is opgeladen, kunt u de accu **9** uit de acculader **11** halen en deze weer op het elektrisch gereedschap aansluiten.
- Schakel de acculader **11** na gebruik weer uit.

Oplaadindicatoren **15** en **16** tonen het laadproces van de accu **9** aan. De tekens van de oplaadindicatoren **15** en **16** staan op het label **14** (zie afb. 10.1-10.5).

- Afb. 10.1 - (de groene indicator **16** is aan, de accu **9** is niet aangesloten aan de acculader **11**) - de acculader **11** is aan de stroom aangesloten.
- Afb. 10.2 - (de rode indicator **15** is aan, de accu **9** is aangesloten aan de acculader **11**) - de accu **9** wordt opgeladen.
- Afb. 10.3 - (de groene indicator **16** is aan, de accu **9** is aangesloten aan de acculader **11**) - de accu **9** is volledig opgeladen.
- Afb. 10.4 - (de groene indicator **16** knippert, de accu **9** is aangesloten aan de acculader **11**) - het laadproces van de accu **9** is onderbroken door een ongeschikte temperatuur. Wanneer de temperatuur normaal is, zal het laadproces weer worden voortgezet.
- Afb. 10.5 - (de rode indicator **15** knippert, de accu **9** is aangesloten aan de acculader **11**) - het laadproces van de accu **9** is gestopt vanwege een defect. Vervang de defecte accu **9**, verder gebruik is het verboden.



Gedurende het opladen worden de accu 9 en de acculader 11 warm, dit is een normaal proces.

Het elektrisch gereedschap aan / uit schakelen

Zorg ervoor dat de richtingschakelaar 7 niet gecentreerd is; dit blokkeert de aan / uit knop 6.

Inschakelen:

Druk de aan / uit knop **6** in.

Uitschakelen:

Laat de aan / uit knop **6** los.

Ontwerpeigenschappen van het elektrisch gereedschap

Accu (zie afb. 11)

- Li-Ion accu **9** kan te allen tijde aan de acculader **11** worden aangesloten en weer worden verwijderd (ongeacht de laadtoestand) - het heeft geen invloed op de levensduur en het niet leidt tot het verlies van de capaciteit.
- De accu **9** wordt beschermd door het beveiligingssysteem tegen diepe ontlading. In het geval van volledige ontlading wordt het elektrisch gereedschap automatisch uitgeschakeld. **Let op: probeer het elektrisch gereedschap niet uit te schakelen wanneer het beveiligingssysteem is ingeschakeld, de accu 9 kan anders beschadigd raken.**

[ABS-14,4 SLi, ABS-18 SLi, ABS-14,4 TLi, ABS-18 TLi]

Door op de knop **18** van de indicator **17** in te drukken, wordt de laadstatus van de accu **9** getoond (zie afb. 11).

Temperatuurbescherming

Het temperatuur beschermingssysteem zorgt dat het elektrisch gereedschap automatisch wordt uitgeschakeld bij overbelasting of als de temperatuur van de accu 9 hoger is dan 70 °C. Dit systeem garandeert een bescherming van het elektrisch gereedschap in geval van niet-naleving van de bedrijfsomstandigheden.

LED-lamp

Wanneer de aan- / uitschakelaar 6 wordt ingedrukt, gaat de LED-lamp 3 automatisch aan zodat u ook kunt werken als het licht niet optimaal is.

Koppelstelkraag

Draai de koppelstelkraag 4 om een van de 18 koppelstanden te kiezen die het best geschikt is voor de klus.



Het wordt aangeraden om de koppelstelkraag 4 op de boorstand te zetten als u wilt boren.

Staploze snelheidsinstelling



De snelheid wordt van 0 naar maximum bepaald door de druk op aan / uit knop 6. Zachtjes indrukken leidt tot lage toeren, waarmee u voorzichtig kunt beginnen.

Snelheidsselectie schakelaar



LET OP: Het is alleen mogelijk om de toeren in te stellen als de motor volledig is gestopt.

Om in de eerste versnelling te schakelen, dient u schakelaar 5 naar voren te schuiven. Deze modus wordt gebruikt voor het vastdraaien van schroeven of voor het boren van gaten met een grote diameter.

Om in de tweede versnelling te schakelen, dient u schakelaar 5 weer terug te schuiven. Deze modus wordt gebruikt voor het snel boren of voor het boren van gaten met een kleine diameter.

De draairichting instellen (zie afb. 12)



Verander de draairichting alleen als de motor volledig is gestopt, anders kunt u het elektrisch gereedschap beschadigen.

Met de klok mee (boren, schroeven aandraaien) - zet de richtingsschakelaar 7 naar links, zoals in figuur 12.

Tegen de klok in (schroeven losdraaien) - zet de richtingsschakelaar 7 naar rechts, zoals in figuur 12.

Automatische asvergrendeling

Als het aan- / uitschakelaar 6 niet wordt ingedrukt, wordt de as van het elektrisch gereedschap vergrendeld. Hierdoor kan het elektrisch gereedschap als een normale schroevendraaier worden gebruikt (het kan bijvoorbeeld

worden gebruikt voor het handmatig vastschroeven van schroeven en bouten, als de accu bijna leeg is).

Snelle stopfunctie

De snelle stopfunctie stopt de boorhouder 1 direct nadat het elektrisch gereedschap uitgeschakeld is. Dit voorkomt te strak aandraaien van schroeven of bouten en voorkomt schade aan uw werkstuk, schroefbitjes of schroeven.

Gebruiksaanbevelingen voor het elektrisch gereedschap

Boren (zie fig. 13-14)

- Gebruik voldoende smeermiddel als u boort in andere metalen dan gietijzer of koper.
- Gebruik meer druk op het elektrisch gereedschap en zet de toeren wat lager als u boort in harde metalen.
- Als u een gat met een grote diameter gaat boren, boor dan eerst een gaatje met een kleine diameter en gebruik vervolgens de grotere boor (zie fig. 13).
- Om te voorkomen dat u de oppervlakte aan de onderkant van uw houten werkstuk beschadigt, volg de instructies in fig. 13.
- Om stofvorming te verminderen wanneer u boort in muren of plafonds, neem de voorzorgsmaatregelen in figuur 14.

Vastschroeven (zie fig. 15)

- Om inschroeven makkelijker te maken en om te voorkomen dat uw werkstuk splijt, boor eerst een gat met 2/3 diameter van de schroefdiameter.
- Als u werkstukken stevig wilt samenvoegen met schroeven zonder het werkstuk te splijten, splinteren of beschadigen, volg de instructies in figuur 15.

Onderhoud / voorzorgsmaatregelen van elektrisch gereedschap

Voor het uitvoeren van onderstaande procedures, centreer schakelaar 7.

Accu

Vervang versleten accu's op tijd. Terugloop van de productie of een significante afname van de gebruikstijd van het elektrische gereedschap na opladen is een indicatie van een versleten accu 9 die aan vervanging toe is. Bij gebruiks-temperaturen onder 0°C is de gebruiksduur van de accu 9 aanzienlijk minder. In geval van langdurige opslag zonder gebruik, raden wij aan de accu 9 bij kamertemperatuur te bewaren. Deze dient voor ten minste 50% opgeladen te zijn.

Elektrisch gereedschap reinigen

Regelmatig reinigen is een cruciale voorwaarde voor een lange levensduur. Spuit met regelmaat lucht onder hoge druk door de ventilatiegaten 8.

**De fabrikant behoudt het recht om veranderingen aan te brengen.
Nederlands**

Elektrikli alet özelliđi

Şarjlı matkap / tornavida		ABS-10,8 Li	ABS-14,4 SLi	ABS-18 SLi	ABS-14,4 TLi	ABS-18 TLi
Elektrikli alet kodu	[127 V ~50/60 Hz]	133033	133040	133057	132173	132180
	[230 V ~50/60 Hz]	123034	123041	123058	122174	122181
Anma gerilimi	[V]	10,8	14,4	18	14,4	18
Boştaki devir:						
- birinci vites	[1/dak]	0-350	0-350	0-350	0-350	0-350
- İkinci vites	[1/dak]	0-1250	0-1250	0-1250	0-1400	0-1400
Batarya tipi		Li-Ion	Li-Ion	Li-Ion	Li-Ion	Li-Ion
Batarya şarj etme süresi	[h]	1	1	1	1	1
Batarya kapasitesi	[Ah]	1,30	1,50	1,50	1,50	1,50
Rotasyon torkunu azaltma	[Nm]	1-22	1-25	1-28	1,50-40	1,50-45
Rotasyon torkunun aşama sayısı		18+1	18+1	18+1	18+1	18+1
Torna aynası sıkma aralığı	[mm]	1-10	1-10	1-10	1,50-13	1,50-13
	[inç]	3/64"-25/64"	3/64"-25/64"	3/64"-25/64"	1/16"-33/64"	1/16"-33/64"
Delme performansı:						
- ahşap	[mm]	20	25	30	30	32
	[inç]	25/32"	63/64"	1-3/16"	1-3/16"	1-17/64"
- çelik	[mm]	10	10	10	13	13
	[inç]	25/64"	25/64"	25/64"	33/64"	33/64"
Azami vida çapı	[mm]	6	6	7	8	10
	[inç]	15/64"	15/64"	9/32"	5/16"	25/64"
Ağırlık	[kg]	1,00	1,23	1,29	1,63	1,71
	[pound]	2.20	2.70	2.84	3.59	3.77
Ses basıncı	[dB(A)]	67,27	68,33	71,80	68,33	71,80
Akustik güç	[dB(A)]	78,27	79,33	82,80	79,33	82,80
Ağırlıklı titreşim	[m/s ²]	2,05	0,63	1,19	0,63	1,19

DWT saygılarımızla!

Motorlu aletin parçaları

Sayın Müşterimiz!

DWT geniş çapta elektrikli alet seçenekleri sunmaktadır. Kalite ve makul fiyat evde ve işyerinde karşılaşılan çok sayıda yapı ve tamir işi için aranan çözümdür. Umarız power tool'umuz size uzun yıllar hizmet etmeye devam edecektir. Elektrikli aletlerimiz ve hizmetlerimiz hakkında tüm detaylı bilgiye web sayfamız www.dwt-pt.com'dan ulaşabilirsiniz.

DWT Ekibi.

- 1 Anahtarsız torna aynası *
- 2 Tornavida matkabı *
- 3 LED lamba
- 4 Tork düzenleyici
- 5 Aşama hızı seçici anahtar
- 6 Açma / kapatma anahtar
- 7 Geri düşmesi
- 8 Havalandırma aralıkları
- 9 Batarya *
- 10 Pil kilidi *
- 11 Şarj cihazı *
- 12 Vida *

Türkçe

- 13 Manyetik tutucu *
- 14 Şarj cihazı etiketi *
- 15 Gösterge (kırmızı) *
- 16 Gösterge (yeşil) *
- 17 Pil şarj durumu göstergeleri *
- 18 Pil şarj durumu kontrol düğmesi *

*Aksesuar

Tanımlanan ve şekilleri gösterilen aksesuar kısmen teslimat kapsamına dahil değildir.

Önerilen aksesuarlar DWT

Tavsiye edilen **DWT** aksesuarlarını kılavuzun 124-133 sayfasında bulabilirsiniz. Geniş aksesuar dağılımı verimli çalışma için gerekli imkanı sağlayacaktır.

Elektrikli aletin kullanım amacı DWT

Kablosuz matkaplar / tornavidalar, ahşap, plastik veya metalde delik açmak ve bunun yanında sabitleme öğelerini (vidalar, civatalar, vb.) vidalamak veya gevşetmek için tasarlanmıştır.

Elektrikli alet kullanımıyla ilgili emniyet talimatları

Kablosuz motorlu aletler için özel emniyet kuralları

- Sadece **DWT** tarafından tedarik edilen original şarj aletlerini ve pilleri kullanın.
- Elektrikli aletleri sadece özel olarak belirlenmiş pillerle kullanın. Herhangi diğer pillerin kullanılması, yaranma ve yangın tehlikesi oluşturabilir.



Dikkat! Kısa devre kullanıcının yaranmasına neden olabilir; aynı zamanda yangına da yol açabilir. Bundan kaçınmak için, aşağıdaki kurallara uyun:

- bataryayı sökmeyin ve düzenini değiştirmeyin;
 - bataryayı, yüksek nemli bir ortamda veya yağmur sırasında açık mekanda değiştirmeyin;
 - bataryayı, batarya kabı hasarlıyken değiştirmeyin;
 - batarya kutup başlarına kısa devre yaptırmayın;
 - motorlu aletten çıkarılmış bir bataryayı, batarya kutup başlarına kısa devre yaptırabilecek olan küçük metal nesnelere (tırnak, tel, vb.) uzak tutun.
- Şarj etme işlemi, batarya ısınır; bu nedenle, üzerini örtmeyin ve üzerine termal yalıtım malzemeleri (amyant, talaş, vb.) koymayın.
 - Bataryayı 45°C'nin üzerine ısıtmaktan kaçının. Doğrudan güneş ışığına uzun süreli maruziyeti önleyin ve bataryayı asla alevle atmayın, çünkü patlayabilir.
 - Aşırı çekme veya aşırı ısıtma, yakıcı sıvının boşalmasına neden olabilir, bu da kimyasal yanıklara neden olabilir; bu nedenle, deriyle doğrudan temastan kaçınin.

- Pil yuvasında hasar olması veya uygun olmayan şekilde kullanımı durumunda, solunum sistemi için rahatsızlık verici olabilecek bir gazın yayılması muhtemeldir, gazı solumayın, temiz hava kaynağı sağlayın ve gerekiyorsa doktora danışın.
- Hasarlı pilleri ve şarj aletlerini kullanmayın, kullanılmaları elektrikli alette hasara yol açabilir ve yaranmalarla veya malzeme hasarlarıyla sonuçlanabilir.
- Hasarlı veya çalışmayan bataryaların evsel atıklara atılması kesinlikle yasaktır; geri dönüşüm ve ekolojik olarak temiz kullanım için toplanmalı ve getirilmelidir.

İşletme sırasında

- Elektrikli aletin motorunu yüklükten durdurmadan kaçınınız.
- Çentiklerin çalışan elektrikli alet motoru ile çıkarılması yasaklanmaktadır.
- İşe başlamadan önce, görünmeyen elektrik kablolarının ve su ile gaz borularının nerelerde bulunduğundan emin olun. Elektrik besleme kablolarının veya mühendislik iletişiminde hasar oluşması operatörün hayatını tehlikeye sokabilir veya sağlığını zarar verebilir.
- Eğer çalışma çizelgesi ana besleme kablolarına hasar vermeden gerçekleştirilemiyorsa, enerji hatları kesilmiş olmalıdır.
- Sadece keskin kusursuz matkapları kullanınız - bu elektrikli alet ile çalışmayı kolaylaştıracaktır.
- Matkapların dizaynının değiştirilmesi ve bu elektrikli alet için göz önüne getirilmeyen çıkarılabilir orifit ve aksesuarların kullanılması yasaklanmaktadır.
- Elektrikli aleti kullanırken aşırı basınç uygulamayınız - bu matkabı sıkıştırabilmekte ve motora aşırı yüklenmektedir.
- Matkapların işlenen malzeme içinde sıkışmasına izin vermezsiniz. Bu meydana gelirse, onları elektrikli alet motoru aracılığıyla serbest bırakmayı denemeyiniz. Bu elektrikli aleti hizmet dışı yapabilmektedir.
- İşlenen malzeme içinde sıkışmış matkaplara çekiç veya diğer nesnelere vurulması yasaklanmaktadır - metal parçaları gerek operatöre ve gerekse yakınındaki insanlara zarar verebilmektedirler.
- Asbest içeren malzemelerle çalışmayın. Asbest kanserojen olarak bilinir.

Elektrikli alet elemanlarını takma ve ayarlama

Herhangi bir işlemi gerçekleştirmeden önce, geri anahtarını 7 ortalayın.



Dışliye zarar vermektan kaçınmak için sabitleme öğelerini çok sıkı hazırlamayın.



Bazı parçaların montajı / sökümü / ayarlaması tüm elektrikli alet modelleri için aynıdır, böyle durumlarda özel modeller resimlerde belirtilmez.

Türkçe

Aksesuarların montajı / değiştirilmesi (bkz. şek. 1-2)



Uzun süreli kullanımla, matkap ucu çok sıcak hale gelebilir; ucu çıkarmak için eldiven kullanın.

- Ön tarafını şekil 1-2'de gösterildiği gibi döndürerek, kilitsiz matkap kovanının 1 dişlilerini açın.
- Aksesuarı takın / değiştirin.
- Kilitsiz matkap kovanını 1 şekil 1-2'de gösterildiği gibi aksesuarı eğmeden sıkıştırın.

Anahtarsız kovani takma / sökme (bkz. şek. 3-6)

- Kilitsiz matkap kovanını 1 monte etmek için, şekil 3-5'te gösterilen ardışık aşamaları gerçekleştirin.
- Kilitsiz matkap kovanını 1 demonte etmek için, şekil 4-6'da gösterilen ardışık aşamaları gerçekleştirin.



Dikkat: anahtarsız kovani 1 takma / sökme işleminde, vidanın 12 sol vida dişli olduğunu aklınızda bulundurun.

Tornavida matkabı / manyetik tutucu (bkz. şek. 7)

Kısa tornavida uçlarının sağlam bir şekilde sabitlenmeleri için manyetik tutucuyu 13 kullanın (bkz. şek. 7).

Genişletilmiş tornavida matkapları 2 için bir manyetik tutucu 13 gerekmemektedir (tornavidalar için özellikle amaçlanmaktadır).

Motorlu alet bataryasını şarj etme prosedürü

Elektrikli aleti ilk kez çalıştırma

Elektrikli alet kısmen şarj edilmiş pil 9 ile beraber tedarik edilmektedir. İlk kullanımdan önce, pil 9 tamamen şarj edilmelidir.



Pil 9 uygun sıcaklıkta (0°C'den 45°C'ye kadar) şarj edilmelidir.

Şarj etme işlemi (bkz. şek. 8-9)

- Geri anahtarını 7 ortalayın.
- Şarj aletini 11 güç kaynağına bağlayın.
- Pil kilidine 10 (ABS-10,8 Li - iki pil kilidi 10) basın, pili 9 çıkartın ve şarj aletine 11 (bkz. şek. 8-9) takın.
- Pil tamamen dolduğunda, pili 9 şarj aletinden 11 çıkartın ve elektrikli alete monte edin.
- Kullandıktan sonra şarj aletini 11 kapatın.

Şarj aleti göstergeleri (bkz. şek. 10)

Şarj aleti göstergeleri 15 ve 16 pilin 9 şarj olma işlemi hakkında bilgi verir. 15 ve 16 göstergelerinin sinyalleri etiket 14 (bkz. şek. 10.1-10.5) üzerinde gösterilmektedir.

- Şek. 10.1 - (yeşil gösterge 16 açık, pil 9 şarj aleti 11 içine yerleştirilmemiş) - şarj aleti 11 elektrik şebekesine bağlıdır.

- Şek. 10.2 - (kırmızı gösterge 15 açık, pil 9 şarj aleti 11 içine yerleştirilmiş) - pil 9 şarj oluyor.
- Şek. 10.3 - (yeşil gösterge 16 açık, pil 9 şarj aleti 11 içine yerleştirilmiş) - pil 9 tamamen şarj olmuş durumda.
- Şek. 10.4 - (yeşil gösterge 16 yanıp sönüyor, pil 9 şarj aleti 11 içine yerleştirilmiş) - uygun olmayan sıcaklıktan dolayı pil 9 şarj etme işlemi sona erdirildi. Sıcaklık koşulları normal olduğunda, şarj işlemi devam edecektir.
- Şek. 10.5 - (kırmızı gösterge 15 yanıp sönüyor, pil 9 şarj aleti 11 içine yerleştirilmiş) - arıza nedeniyle pil 9 şarj etme işlemi sona erdirildi. Arızalı pili 9 değiştirin, bundan sonra kullanılması yasaklanmıştır.



Şarj işlemi sırasında pil 9 ve şarj aleti 11 ısınır, bu normal bir işlemdir.

Elektrikli aleti açma / kapama

Geride anahtarının 7 ortalandığından emin olun; bu açma / kapama düğmesini 6 engeller.

Açma:

Açma / kapama düğmesine 6 basın.

Kapama:

Açma / kapama şalterini 6 bırakın.

Motorlu aletin tasarım özellikleri

Pil (bkz. şek. 11)

- Li-lyon pil 9 şarj aletine 11 herhangi bir anda (şarj durumundan bağımsız olarak) takılabilir veya çıkarılabilir - hizmet ömrünü etkilemez ve kapasite kaybına neden olmaz.
- Pil 9 ani boşalmaya karşı bir güvenlik sistemi ile korunmaktadır. Tamamen boşalma durumunda, elektrikli alet otomatik olarak kapatılır. **Dikkat: Koruma sistemi etkinken elektrikli aleti açmaya çalışmayın, pil 9 hasar görebilir.**

[ABS-14,4 SLi, ABS-18 SLi, ABS-14,4 TLi, ABS-18 TLi]

Düğmenin 18 itilmesiyle beraber göstergeler 17 pilin 9 şarj durumunu gösterir (bkz. şkl. 11).

Sıcaklık koruması

Sıcaklık koruma sistemi, aşırı yüklenme sırasında veya pil 9 sıcaklığı 70°C'yi aştığında elektrikli aletin otomatik olarak devre dışı kalmasını sağlar. Sistem, çalıştırma koşulları ile uyumluluğunun olmaması durumunda elektrikli aletin korunmasını garanti eder.

LED lamp

Açma / kapama düğmesi 6 itildiği zaman, LED lambası 3 otomatik olarak yanarak az ışıklı koşullarda çalışmaya imkan sağlar.

Türkçe

Tork regülatörü

Yapılan iş için en uygun 18 tork değerinden birini ayarlamak için regülatörü 4 çevirin.



Delme işlemi yapmak için tork regülatörünün 4 "Matkap" konumuna ayarlanması tavsiye edilir.

Adımsız hız ayarlaması



Hız, açma / kapama düğmesine 6 basarak 0 ila maksimum arasında kontrol edilir. Güçsüz basmalar makinanın düzgünce çalışmaya başlamasını sağlayan düşük dönme hızları sağlar.

Aşama hızı seçici anahtar



Dikkat: motor tam olarak durduktan sonra sadece dakikadaki devir değiştirilebilmektedir.

Birinci dişliye geçirmek için düğmeyi 5 ileri doğru hareket ettirin. Bu mod, vidaların sıkıştırılması için veya büyük çaplı delik delmek için kullanılır.

İkinci dişliye geçirmek için düğmeyi 5 geri doğru hareket ettirin. Bu mod, düşük çaplı deliklerde hızlı delme için kullanılır.

Dönme yönünün değiştirilmesi (bkz. şek. 12)



Rotasyonun yönün, yalnızca motor tamamen durduktan sonra değiştirin, bunun aksini yapmak motorlu aletin hasar görmesine yol açabilir.

Saat yönünde rotasyon (delme, vidaları sabitleme) - geri anahtarını 7, şekil 12'de gösterildiği gibi sola çevirin.

Saat yönünün tersine rotasyon (vidaları sökme) - geri anahtarını 7, şekil 12'de gösterildiği gibi sağa çevirin.

Otomatik mil kilitlemesi

Açma-kapama düğmesine 6 basılmazsa, elektrikli aletin mili kilitletir, bu işlem elektrikli aletin normal bir tornavida gibi kullanılmasını sağlar (örneğin pil bitmek üzereyse vidaların veya civataların manuel olarak sıkıştırılması için kullanılabilir).

Ara durdurma

Ara durdurma, motorlu alet kapatıldıktan sonra anahtarsız kovanı 1 durdurur. Bu, civatalar ve vidaların

aşırı sıkılmasından kaçınmaya yardımcı olur ve çalışma parçaları, tornavida uçları ve sabitleme öğelerinin yuvalarının hasar görmesini önler.

Elektrikli alet kullanımıyla ilgili öneriler

Delme (bkz. şek. 13-14)

- Metallerde delikler açarken matkap ucunu düzenli olarak yağlayın (paslanmaz metaller ve onların alaşımlarının delindiği durumlar haricinde).
- Sert metalleri delerken, motorlu alete daha fazla güç ve daha düşük rotasyon hızı uygulayın.
- Metalde büyük çaplı delikler açarken, ilk önce küçük çaplı bir delik açın ve bunu gerekli çapa kadar genişletin (bkz. şekil 13).
- Ahşapta delik açarken, matkap ucunun çıkış noktasında yüzeyin çatlamasından kaçınmak için, şekil 13'da gösterilen talimatları izleyin.
- Duvarlar ve tavanlarda delik açarken toz oluşmasını azaltmak için, şekil 14'de gösterilen önlemleri alın.

Vidaları vidalamak (bkz. şek. 15)

- Vidaların sabitlenmesini daha kolay hale getirmek ve çalışma parçalarının çatlamasını önlemek için, ilk önce vidanın çapının 2/3'üne eşit çapta bir delik açın.
- Çalışma parçalarını vidaların yardımıyla birleştiriyorsanız, çatlaksız, kırksız ve katmansız, dayanıklı birleştirme yeri elde etmek için, şekil 15'de gösterilen önlemleri alın.

Elektrikli aletin bakımı / koruyucu önlemler

Herhangi bir işlemi gerçekleştirmeden önce, geri anahtarını 7 ortalayın.

Batarya

Yıpranmış bataryaları zamanında yenisiyle değiştirin. İmalatta azalma veya motorlu aletin şarj etme sonrasında önemli oranda daha kısa çalışma süresi, bataryanın 9 yaşlandığını ve değiştirme ihtiyacını gösterir. Çalışmalar 0°C'nin altında gerçekleştiriliyorsa, bataryanın 9 daha hızlı boşalacağı dikkate alınmalıdır. Kullanım olmadan uzun süreli depolama durumunda, pilin 9 oda sıcaklığında depolanması önerilir, %50'ye kadar şarj edilmelidir.

Motorlu aletin temizlenmesi

Motorlu aletin emniyetli biçimde uzun süreli kullanımı için kaçınılmaz koşul, onu temiz tutmaktır. Motorlu aleti, hava deliklerinden 8 çıkan sıkıştırılmış havayla düzenli olarak yıkayın.

İmalatçı, ürün üzerinde değişiklik yapma hakkını saklı tutar.

Türkçe

Dane techniczne elektronarzędzia

Wiertarko-wkrętarka akumulatorowa		ABS-10,8 Li	ABS-14,4 SLi	ABS-18 SLi	ABS-14,4 TLi	ABS-18 TLi
Kod elektro-narzędzia	[127 V ~50/60 Hz]	133033	133040	133057	132173	132180
	[230 V ~50/60 Hz]	123034	123041	123058	122174	122181
Napięcie znamionowe	[V]	10,8	14,4	18	14,4	18
Prędkość obrotowa bez obciążenia:						
- pierwszy bieg	[obr/min]	0-350	0-350	0-350	0-350	0-350
- drugi bieg	[obr/min]	0-1250	0-1250	0-1250	0-1400	0-1400
Typ baterii		Li-Ion	Li-Ion	Li-Ion	Li-Ion	Li-Ion
Czas ładowania baterii	[h]	1	1	1	1	1
Pojemność baterii	[Ah]	1,30	1,50	1,50	1,50	1,50
Regulacja momentu obrotowego	[Nm]	1-22	1-25	1-28	1,50-40	1,50-45
Liczba stopni momentu obrotowego		18+1	18+1	18+1	18+1	18+1
Zakres rozwarcia szczęk uchwytu wiertarskiego	[mm]	1-10	1-10	1-10	1,50-13	1,50-13
	[cale]	3/64"-25/64"	3/64"-25/64"	3/64"-25/64"	1/16"-33/64"	1/16"-33/64"
Wydajność wiercenia:						
- drewno	[mm]	20	25	30	30	32
	[cale]	25/32"	63/64"	1-3/16"	1-3/16"	1-17/64"
- stal	[mm]	10	10	10	13	13
	[cale]	25/64"	25/64"	25/64"	33/64"	33/64"
Maks. średnica wkrętu	[mm]	6	6	7	8	10
	[cale]	15/64"	15/64"	9/32"	5/16"	25/64"
Waga	[kg]	1,00	1,23	1,29	1,63	1,71
	[funty]	2.20	2.70	2.84	3.59	3.77
Ciężenie akustyczne	[dB(A)]	67,27	68,33	71,80	68,33	71,80
Moc akustyczna	[dB(A)]	78,27	79,33	82,80	79,33	82,80
Obciążenie wibracjami	[m/s²]	2,05	0,63	1,19	0,63	1,19

DWT
z najlepszymi życzeniami

Części składowe elektronarzędzia

Drogi Kliencie!

DWT oferuje szeroką gamę elektronarzędzi. Dzięki jakości i przystępnym cenom nasze produkty są rozwiązaniem dla wielu zadań remontowych i budowlanych. Mamy nadzieję, że przez długie lata będą Państwo z radością korzystać z naszych elektronarzędzi. Więcej informacji o elektronarzędziach i usługach serwisowych można znaleźć na naszej stronie www.dwt-pt.com.

Zespół DWT.

- 1 Uchwyt wiertarski samozaciskowy *
- 2 Końcówka-wkrętak *
- 3 Lampa LED
- 4 Regulator momentu obrotowego
- 5 Przełącznik stopniowej regulacji prędkości
- 6 Przełącznik wł. / wył.
- 7 Przełącznik zmiany kierunku obrotów
- 8 Włoty wentylacyjne
- 9 Bateria *
- 10 Zamek akumulatora *
- 11 Ładowarka *

Polski

- 12 Śruba *
- 13 Uchwyt magnetyczny *
- 14 Tabliczka informacyjna ładowarki *
- 15 Wskaźnik (czerwony) *
- 16 Wskaźnik (zielony) *
- 17 Wskaźniki stanu naładowania akumulatora *
- 18 Przycisk kontroli stanu naładowania akumulatora *

* Opcjonalnie

Nie wszystkie akcesoria zilustrowane lub opisane są włączone do standardowej opcji.

Zalecane wyposażenie DWT

Zalecane akcesoria **DWT** znajdziecie Państwo na stronie 124-133 niniejszej instrukcji. Szeroki asortyment akcesoriów pozwoli efektywnie wykonać każdy rodzaj pracy.

Przeznaczenie elektronarzędzia DWT

Bezprzewodowe narzędzia elektryczne zostały zaprojektowane do wiercenia otworów w drewnie, plastiku i metalu, a także do dokręcania i odkręcania gwintowanych elementów mocujących (wkrętów, śrub itp.).

Zasady bezpieczeństwa podczas używania elektronarzędzia

Specjalne przepisy bezpieczeństwa dla bezprzewodowych narzędzi elektrycznych

- Używać tylko oryginalnych ładowarek i akumulatorów dostarczonych przez **DWT**.
- Używać elektronarzędzia tylko z zalecanym typem akumulatorów. Używanie innych akumulatorów może spowodować ryzyko obrażeń i pożaru.



Uwaga! Zwarcie może spowodować obrażenia ciała użytkownika; może być także przyczyną pożaru. Aby tego uniknąć, należy przestrzegać następujących reguł:

- nie rozmontowywać baterii i nie zmieniać jej konstrukcji;
- nie ładować baterii w środowisku o wysokiej wilgotności lub na zewnątrz budynku w trakcie deszczu;
- nie ładować baterii, kiedy jej obudowa jest uszkodzona;
- nie zwierać biegunów baterii;
- trzymać baterię wyjętą z narzędzia elektrycznego z dala od małych przedmiotów metalowych (gwoździ, drutu itp.), które mogą spowodować zwarcie jej biegunów.

- Podczas ładowania bateria nagrzewa się, dlatego nie należy jej przykrywać lub umieszczać na materiałach o właściwościach termoizolacyjnych (wełna mineralna, wióry drewniane itp.).
- Unikać nagrzewania baterii powyżej 45°C. Zapobiegać długotrwałemu wystawianiu na bezpośrednie działanie promieni słonecznych i nigdy nie wrzucać baterii do ognia, ponieważ może eksplodować.
- Przegrzanie może być przyczyną wylania cieczy żrącej, która może spowodować oparzenia chemiczne, dlatego należy unikać kontaktu ze skórą.
- W przypadku uszkodzenia obudowy akumulatora lub jego nieprawidłowego użytkowania może dojść do emisji gazu drażniącego dla dróg oddechowych. Nie wdychać tego gazu, zapewnić dopływ świeżego powietrza i w razie potrzeby skonsultować się z lekarzem.
- Nie używać uszkodzonych akumulatorów i ładowarek. Może to spowodować uszkodzenie elektronarzędzia oraz obrażenia osób i szkody materialne.
- Wyrzucanie wadliwych lub niedziałających baterii do śmieci z gospodarstwa domowego jest absolutnie zabronione; takie baterie należy zebrać i przekazać do recyklingu lub ekologicznie czystszej utylizacji.

W czasie pracy elektronarzędziem

- Należy unikać zatrzymania silnika narzędzia elektrycznego pod obciążeniem.
- Nie wolno usuwać wiórów, gdy silnik elektronarzędzia pracuje.
- Przed rozpoczęciem pracy należy dowiedzieć się o rozmieszczeniu ukrytej instalacji elektrycznej, rur wodociągowych i gazowych. Przy uszkodzeniu instalacji elektrycznej lub komunikacji możliwe są ciężkie obrażenia osoby pracującej.
- Jeżeli według planu prac nie jest możliwe uniknięcie uszkodzenia instalacji elektrycznej należy wówczas wyłączyć prąd.
- Używać tylko ostrych, nieuszkodzonych wiertel - praca elektronarzędziem będzie dużo łatwiejsza.
- Nie wolno dokonywać żadnych zmian w konstrukcji wiertel, ani używać nasadek i akcesoriów nie przeznaczonych do tego elektronarzędzia.
- Podczas wiercenia nie dociskać zbytnio elektronarzędzia - może to spowodować zakleszczenie wiertła i przeciążenie silnika.
- Nie dopuszczać do zakleszczenia się wiertła w obrabianym materiale. Jeśli do tego dojdzie, nie próbować uwalniać wiertła przy pomocy silnika elektronarzędzia. Może to uszkodzić silnik.
- Nie wolno wybijać młotkiem lub podobnym narzędziem zakleszczonego wiertła - odłamki metalu mogą skaleczyć operatora wiertarki, jak i osoby znajdujące się w pobliżu.
- Nie obrabiać materiałów zawierających azbest. Azbest jest materiałem kancerogennym.

Montaż i regulacja elementów elektronarzędzia

Przed przeprowadzeniem jakichkolwiek procedur ustawić przełącznik kierunku obrotów 7 w pozycji środkowej.



Nie dokręcać elementów złącznych zbyt mocno, aby uniknąć zniszczenia gwintu.



Montaż / demontaż / ustawianie niektórych elementów wykonuje się tak samo dla wszystkich modeli elektronarzędzia, w takim przypadku na ilustracjach nie są podane typy modeli.

Montaż / wymiana akcesoriów (patrz rys. 1-2)



Podczas długotrwałego używania wiertła może osiągnąć wysoką temperaturę; używać rękawic do jego wyjmowania.

- Otworzyć szczęki uchwyty wiertarskiego bezkluczowego 1, obracając jego przednią część, jak pokazano na rysunkach 1-2.
- Zamontować / wymienić akcesorium.
- Zaciśnąć uchwyt wiertarski bezkluczowy 1, nie przekrzywiając mocowanych akcesoriów, jak pokazano na rysunkach 1-2.

Montaż / demontaż bezkluczowego uchwyty wiertarskiego (patrz rys. 3-6)

- Aby zamontować uchwyt wiertarski bezkluczowy 1, wykonać kolejne operacje, jak pokazano na rysunkach 3-5.
- Aby zdemontować uchwyt wiertarski bezkluczowy 1, wykonać kolejne operacje, jak pokazano na rysunkach 4-6.



Uwaga: podczas montażu / demontażu bezkluczowego uchwyty wiertarskiego 1 należy pamiętać, że wkręt 12 ma lewy gwint.

Końcówka wkrętakowa / uchwyt magnetyczny (patrz rys. 7)

W przypadku krótkich końcówek wkrętakowych używać trzymacza magnetycznego 13, aby je pewnie zamocować (patrz rys. 7).

Uchwyt magnetyczny 13 nie jest wymagany do wydłużonych końcówek wkrętakowych 2 (specjalnie przeznaczonych do wkrętarek).

Procedura ładowania baterii narzędzia elektrycznego

Przygotowanie elektronarzędzia do pracy

Elektronarzędzie dostarczane jest z częściowo naładowanym akumulatorem 9. Przed pierwszym

użyciem akumulator 9 należy całkowicie naładować.



Akumulator 9 musi być ładowany w odpowiedniej temperaturze (od 0°C do 45°C).

Proces ładowania (patrz rys. 8-9)

- Ustawić przełącznik zmiany kierunku obrotów 7 na środku.
- Podłączyć ładowarkę 11 do sieci zasilania.
- Nacisnąć zamek akumulatora 10 (ABS-10,8 Li - dwa zamki akumulatora 10), odłączyć akumulator 9 i włożyć go do ładowarki 11 (patrz rys. 8-9).
- Gdy akumulator zostanie całkowicie naładowany, wyjąć akumulator 9 z ładowarki 11 i zamontować go w elektronarzędziu.
- Odłączyć ładowarkę 11 od sieci zasilania.

Wskaźniki na ładowarce (patrz rys. 10)

Wskaźniki 15 i 16 informują o stanie procesu ładowania akumulatora 9. Sygnały wskaźników 15 i 16 przedstawione są na tabliczce informacyjnej 14 (patrz rys. 10.1-10.5).

- Rys. 10.1 - (zielony wskaźnik 16 świeci się, a akumulator 9 nie jest włożony do ładowarki 11) - ładowarka 11 jest podłączona do sieci zasilającej.
- Rys. 10.2 - (czerwony wskaźnik 15 świeci się, a akumulator 9 jest włożony do ładowarki 11) - akumulator 9 jest ładowany.
- Rys. 10.3 - (zielony wskaźnik 16 świeci się, a akumulator 9 jest włożony do ładowarki 11) - akumulator 9 jest całkowicie naładowany.
- Rys. 10.4 - (zielony wskaźnik 16 miga, a akumulator 9 jest włożony do ładowarki 11) - proces ładowania akumulatora 9 został przerwany z powodu nieodpowiedniej temperatury. Gdy temperatura powróci do normalnych wartości, ładowanie zostanie wznowione.
- Rys. 10.5 - (czerwony wskaźnik 15 miga, a akumulator 9 jest włożony do ładowarki 11) - proces ładowania akumulatora 9 został przerwany z powodu uszkodzenia akumulatora. Wymienić uszkodzony akumulator 9, używanie takiego akumulatora jest niedozwolone.



Podczas ładowania akumulator 9 i ładowarka 11 nagrzewają się znacznie - jest to normalne zjawisko.

Włączanie / wyłączenie elektronarzędzia

Upewnić się, że przełącznik kierunku obrotów 7 nie znajduje się w położeniu środkowym, powoduje to zablokowanie przełącznika włączania / wyłączenia 6.

Włączanie:

Naciśnij przycisk wł. / wyt. 6.

Wyłączenie:

Zwolnij przycisk wł. / wyt. 6.

Akumulator (patrz rys. 11)

- Akumulator Li-ion **9** można wkładać i wyjmować z ładowarki **11** w dowolnym momencie (bez względu na stan naładowania) - nie wpływa to na czas życia akumulatora, ani nie prowadzi do zmniejszenia jego pojemności.
- Akumulator **9** jest chroniony systemem zabezpieczeń przed głębokim rozładowaniem. W przypadku całkowitego rozładowania elektronarzędzie jest automatycznie wyłączone. **Uwaga: nie próbować włączać elektronarzędzia, gdy zadziałał system zabezpieczeń, ponieważ akumulator 9 może ulec uszkodzeniu.**

[ABS-14,4 SLi, ABS-18 SLi, ABS-14,4 TLi, ABS-18 TLi]

Gdy zostanie naciśnięty przycisk **18**, wskaźniki stanu naładowania **17** przedstawiają stan naładowania akumulatora **9** (patrz rys. 11).

Zabezpieczenie temperaturowe

Układ zabezpieczenia temperaturowego zapewnia automatyczne wyłączenie elektronarzędzia w przypadku przeciążenia go lub gdy temperatura akumulatora **9** przekroczy 70°C. Układ ten zapewnia ochronę elektronarzędzia przed uszkodzeniem w przypadku niezgodności z wymaganymi warunkami pracy.

Lampa LED

Po naciśnięciu wyłącznika **6** lampa LED **3** włącza się, umożliwiając wykonywanie pracy w warunkach słabego oświetlenia.

Regulator momentu obrotowego

Obracać regulatorem **4**, aby ustawić jedną z 18 wartości momentu obrotowego najbardziej odpowiednią dla wykonywanej pracy.



Aby wykonać operację wiercenia zaleca się ustawianie regulatora momentu obrotowego **4** w położeniu "Wiercenie".

Bezstopniowe regulowanie prędkości



Prędkość regulowana jest w zakresie od 0 do maksimum przez nacisk na przełącznik włączania / wyłączenia **6**. Słaby nacisk odpowiada małej liczbie obrotów, co pozwala na płynne włączenie elektronarzędzia.

Stopniowy regulator prędkości



Uwaga: zakresy prędkości można przełączać tylko po całkowitym zatrzymaniu się silnika.

Aby włączyć pierwszy bieg, przesunąć przełącznik **5** do przodu. Bieg ten służy do wkręcania wkrętów lub do wiercenia otworów o dużej średnicy.

Aby włączyć drugi bieg, przesunąć przełącznik **5** do tyłu. Bieg ten służy do szybkiego wiercenia otworów o małej średnicy.

Zmiana kierunku obrotów (patrz rys. 12)



Kierunek obrotów można zmienić dopiero po całkowitym zatrzymaniu silnika, w przeciwnym razie można uszkodzić narzędzie elektryczne.

Obroty prawe (wiercenie, dokręcanie wkrętów) - przesunąć przełącznik zmiany kierunku obrotów **7** w lewo, jak pokazano na rysunku 12.

Obroty lewe (wykręcanie wkrętów) - przesunąć przełącznik zmiany kierunku obrotów **7** w prawo, jak pokazano na rysunku 12.

Automatyczne blokowanie wrzeciona

Jeżeli wyłącznik **6** nie jest wciśnięty, wrzeciono elektronarzędzia jest zablokowane, co umożliwia użycie elektronarzędzia jako zwykłego wkrętaka (na przykład można go użyć do ręcznego dokręcania wkrętów lub śrub, jeśli akumulator jest rozładowany).

Hamulec

Hamulec zatrzymuje uchwyt wiertarski **1** natychmiast po wyłączeniu narzędzia elektrycznego. Pomaga unikać nadmiernego dokręcania śrub i wkrętów oraz zapobiega zniszczeniu elementów wierconych, końcówek wkręcających i szczelin elementów złącznych.

Zalecenia dotyczące posługiwania się elektronarzędziem

Wiercenie (patrz rys. 13-14)

- Wierząc w metalu (za wyjątkiem metali nieżelaznych i ich stopów), należy smarować regularnie wiertło.
- Wierząc w metalach twardych, należy przykładąć większą siłę do narzędzia elektrycznego i zmniejszyć prędkość obrotową.
- Wierząc otwory o dużych średnicach w metalu, należy najpierw wywiercić otwór o mniejszej średnicy i rozwiercać go do uzyskania żądanej średnicy (patrz rys. 13).
- Aby uniknąć rozłupania powierzchni w miejscu przejścia wiertła podczas wiercenia otworów w drewnie, należy postępować według instrukcji przedstawionych na rysunku 13.

- Aby zmniejszyć wytwarzanie pyłu podczas wiercenia otworów w ścianach i sufitach, należy wykonać czynności przedstawione na rysunku 14.

Wkręcanie wkrętów (patrz rys. 15)

- Aby sprawić, by dokręcanie wkrętów było łatwiejsze oraz w celu uniknięcia powstawania pęknięć w elementach obrabianych, należy najpierw wywiercić otwór o średnicy równej 2/3 średnicy wkrętu.
- Łącząc elementy za pomocą wkrętów, aby osiągnąć wytrzymałe złącze bez pęknięć, złamań lub rozwarstwienia, należy wykonać czynności przedstawione na rysunku 15.

Konserwacja elektronarzędzia / profilaktyka

Przed przeprowadzeniem jakichkolwiek procedur ustawić przełącznik kierunku obrotów 7 w pozycji środkowej.

Bateria

Wymieniać zużyte baterie w odpowiednim czasie. Zmniejszenie efektywności lub znaczne skrócenie czasu działania narzędzia elektrycznego po naładowaniu baterii 9 wskazuje na starzenie się baterii 9 i konieczność jej wymiany. Należy wziąć pod uwagę fakt, że bateria 9 może rozładowywać się szybciej, jeśli pracuje w temperaturze poniżej 0°C.

W przypadku dłuższego przechowywania bez użytkowania zalecamy przechowywać akumulator 9 w temperaturze pokojowej, naładowany do 50%.

Czyszczenie narzędzia elektrycznego

Nieodzownym warunkiem bezpiecznej i długotrwałej eksploatacji narzędzia elektrycznego jest zachowanie go w czystości. Regularnie czyścić narzędzie elektryczne strumieniem sprężonego powietrza, kierując go na otwory powietrza 8.

Specifikace elektronářadí

Akumulátorový vrtačka / šroubovák		ABS-10,8 Li	ABS-14,4 SLi	ABS-18 SLi	ABS-14,4 TLi	ABS-18 TLi
Číslo elektro-nářadí	[127 V ~50/60 Hz]	133033	133040	133057	132173	132180
	[230 V ~50/60 Hz]	123034	123041	123058	122174	122181
Jmenovité napětí	[V]	10,8	14,4	18	14,4	18
Volnoběžné otáčky:						
- první rychlost	[min ⁻¹]	0-350	0-350	0-350	0-350	0-350
- druhá rychlost	[min ⁻¹]	0-1250	0-1250	0-1250	0-1400	0-1400
Typ akumulátoru		Li-Ion	Li-Ion	Li-Ion	Li-Ion	Li-Ion
Doba nabíjení akumulátoru	[h]	1	1	1	1	1
Kapacita akumulátoru	[Ah]	1,30	1,50	1,50	1,50	1,50
Maximální krouticí moment	[Nm]	1-22	1-25	1-28	1,50-40	1,50-45
Počet fází krouticího momentů		18+1	18+1	18+1	18+1	18+1
Řada vrtacích sklíčidel	[mm]	1-10	1-10	1-10	1,50-13	1,50-13
	[palce]	3/64"-25/64"	3/64"-25/64"	3/64"-25/64"	1/16"-33/64"	1/16"-33/64"
Vrtací výkon:						
- dřevo	[mm]	20	25	30	30	32
	[palce]	25/32"	63/64"	1-3/16"	1-3/16"	1-17/64"
- ocel	[mm]	10	10	10	13	13
	[palce]	25/64"	25/64"	25/64"	33/64"	33/64"
Maximální průměr vrtáku	[mm]	6	6	7	8	10
	[palce]	15/64"	15/64"	9/32"	5/16"	25/64"
Hmotnost	[kg]	1,00	1,23	1,29	1,63	1,71
	[lbs]	2.20	2.70	2.84	3.59	3.77
Akustický tlak	[dB(A)]	67,27	68,33	71,80	68,33	71,80
Výkon zvuku	[dB(A)]	78,27	79,33	82,80	79,33	82,80
Váhové vibrace	[m/s ²]	2,05	0,63	1,19	0,63	1,19

DWT
s přáním všeho nejlepšího

Součásti
elektronářadí

Vážený zákazníku,

DWT nabízí široký sortiment elektrických nástrojů. Jejich kvalita a přiměřená cena je řešením pro realizaci oprav a výstavby jak doma tak v příslušném průmyslovém odvětví. Doufáme, že toto elektronářadí vám bude sloužit po mnoho let. Podrobné informace o našem elektronářadí a službách naleznete na naší webové stránce www.dwt-pt.com.

Tým DWT.

- 1 Rychloupínací sklíčidlo *
- 2 Šroubovací bit *
- 3 LED osvětlení
- 4 Regulátor krouticího momentu
- 5 Stupňový regulátor rychlosti
- 6 Spínač zap / vyp
- 7 Přepínač
- 8 Ventilační šterbiny
- 9 Akumulátor *
- 10 Zámek akumulátoru *
- 11 Nabíječka *
- 12 Šroub *

Česky

- 13 Magnetický držák *
- 14 Štítek nabíječky *
- 15 Kontrolka (červená) *
- 16 Kontrolka (zelená) *
- 17 Kontrolky stavu nabití akumulátoru *
- 18 Ovládací tlačítko stavu nabití akumulátoru *

* Volitelné příslušenství

Standardní dodávka nemusí obsahovat veškerá příslušenství uvedená na obrázku nebo popsána v textu.

Doporučené příslušenství DWT

Doporučená příslušenství DWT můžete najít na straně 124-133 návodu. Široká nabídka příslušenství vám umožní provádět efektivně potřebné pracovní úkoly.

Způsob použití elektronářadí DWT

AKU vrtačky / šroubováky jsou určeny pro vrtání do dřeva, plastů a kovu, a také ke šroubování a povolování spojovacího materiálu opatřeného závitem (šrouby, vrtuty, atd.).

Bezpečnostní předpisy pro práci s elektronářadím

Specifické bezpečnostní pokyny pro bezdrátové elektronářadí

- Používejte pouze originální nabíječky a akumulátory dodávané společností DWT.
- K napájení elektronářadí používejte výhradně akumulátory, které jsou určeny k tomuto použití. Při použití jiného typu akumulátoru hrozí riziko úrazu nebo požáru.



Upozornění! Zkrat může způsobit zranění osob nebo vznik požáru. Z bezpečnostních důvodů se proto řiďte následujícími pokyny:

- akumulátor nerozebírejte a nepokoušejte se měnit jeho konstrukci;
- akumulátor nenabíjejte ve vlhkém prostředí nebo venku za deště;
- v případě, že je pouzdro akumulátoru poškozené, akumulátor nenabíjejte;
- nezkratujte póly akumulátoru;
- akumulátor, který není připojený k elektronářadí, uchovávejte v bezpečné vzdálenosti od malých kovových předmětů (hřebíky, dráty, atd.), které by mohly zkratovat jeho póly.
- Při nabíjení dochází k zahřívání akumulátoru; z tohoto důvodu nesmí být ničím zakryt a nesmí být umístěn na materiálech, které izolují teplo (minerální vata, piliny, atd.).

- Akumulátor se nesmí zahřívát na teplotu vyšší než 45°C. Akumulátor nevystavujte dlouhodobému působení přímého slunce a nikdy jej nevhazujte do ohně, jinak hrozí nebezpečí exploze.
- Přečerpání nebo přehřátí může způsobit vytečení elektrolytu, který může poleptat pokožku; chraňte proto pokožku před kontaktem s vytečeným elektrolytem.
- V případě poškození pouzdra akumulátoru nebo nevhodného použití může dojít k úniku plynu, který dráždí dýchací cesty. Plyn nevdechujte, zajistíte dostatek čerstvého vzduchu a v případě potřeby vyhledejte lékaře.
- Nepoužívejte poškozené akumulátory nebo nabíječky. Jejich použití může elektronářadí poškodit a vést k úrazu nebo poškození materiálu.
- Poškozené či nefunkční akumulátory v žádném případě nepatří do domovního odpadu; odevzdejte je na sběrném místě, odkud budou předány k recyklaci nebo ekologické likvidaci.

Při práci

- Nevypínejte motor nářadí při plné zátěži.
- Je přísně zakázáno odstraňovat z nářadí nečistoty, pokud běží elektromotor.
- Než začnete vrtat do zdíva, zjistěte, kudy vede zadržaná elektroinstalace, vodovodní potrubí, plynová potrubí, apod. Poškození elektroinstalace nebo potrubí může vést k závažnému ohrožení zdraví a života obsluhy.
- Pokud je nezbytně nutné během práce zasahovat do elektroinstalace nebo do potrubí, je třeba je vypnout / uzavřít.
- Používejte pouze ostré a neporušené vrtáky - usnadní Vám to práci při vrtání.
- Je přísně zakázáno upravovat konstrukci vrtačky nebo používat příslušenství, které pro ni není určeno.
- Při práci s nářadím nepoužívejte nadměrnou sílu - mohlo by dojít k zaseknutí vrtáku a k přetížení elektromotoru.
- Dávejte pozor, aby se vrták nezaseknul ve vrtaném materiálu. Pokud k tomu dojde, nepokoušejte se vrták uvolnit při zapnutém elektromotoru. Mohlo by dojít k poškození nářadí.
- Je zakázáno pokoušet se vyrazit zaseknutý vrták pomocí úderů kladivem apod. - úlomky kovu by mohly zranit obsluhu nebo kolemstojící osoby.
- Nepracujte s materiály, které obsahují azbest. Azbest je karcinogenní.

Montáž a nastavení součástí elektronářadí

Před zahájením jakékoliv činnosti nastavte přepínač chodu 7 do střední polohy.



Spojovací materiál nedotahujte příliš, zabráníte tak poškození závitu.



Montáž / demontáž / nastavení některých prvků je stejné pro všechny modely elektronářadí; v takovém případě nejsou u obrázku uváděny specifické modely.

Montáž / výměna příslušenství (viz obr. 1-2)



Při delším používání může dojít k zahřátí bříty vrťáku; při jeho sejmutí použijte rukavice.

- Otočením přední části rozevřete čelisti rychloupínacího sklíčidla 1, jak zobrazují obrázky 1-2.
- Vložte / vyjměte nástavec.
- Dotáhněte rychloupínací sklíčidlo 1, jak zobrazují obrázky 1-2, aniž by došlo k vychýlení nástavce.

Nasazení / sejmutí rychloupínacího sklíčidla (viz obr. 3-6)

- Rychloupínací sklíčidlo 1 namontujte podle postupu, jehož kroky zobrazují obrázky 3-5.
- Rychloupínací sklíčidlo 1 demontujte podle postupu, jehož kroky zobrazují obrázky 4-6.



Upozornění: mějte vždy na paměti, že při nasazování / snímání rychloupínacího sklíčidla 1 má vrťák 12 levotočivý závit.

Šroubovací bit / magnetický držák (viz obr.7)

Krátké nástavce šroubováku spolehlivě upevníte s použitím magnetického držáku 13 (viz obr. 7). Magnetický držák 13 není třeba používat v případě prodloužených šroubovacích bitů 2 (které jsou zvlášť určeny pro funkci elektrického šroubováku).

Napájení akumulátorů elektronářadí

Práce s elektronářadím

Elektronářadí se dodává s částečně nabitým akumulátorem 9. Před prvním použitím musíte akumulátor 9 plně nabít.



Akumulátor 9 se musí nabíjet při vhodné teplotě (od 0 do 45 °C).

Nabíjení akumulátoru (viz obr. 8-9)

- Přepínač chodu 7 nastavte do střední polohy.
- Nabíječku 11 připojte ke zdroji napájení.
- Stiskněte zámek akumulátoru 10 (ABS-10,8 Li - dva zámky akumulátoru 10), vyjměte akumulátor 9 a vložte jej do nabíječky 11 (viz obr. 8-9).
- Jakmile je akumulátor 9 plně nabitý, vyjměte jej z nabíječky 11 a nasadte na elektronářadí.
- Po použití nabíječku 11 vypněte.

Kontrolky nabíječky (viz obr. 10)

Kontrolky nabíječky 15 a 16 informují o průběhu nabíjení akumulátoru 9. Signalizace kontrolky 15 a 16 je vysvětlena na štítku 14 (viz obr. 10.1-10.5).

- Obr. 10.1 - (svítí zelená kontrolka 16, akumulátor 9 není v nabíječce 11) - nabíječka 11 je připojena k síti.

- Obr. 10.2 - (svítí červená kontrolka 15, akumulátor 9 je v nabíječce 11) - akumulátor 9 se nabíjí.
- Obr. 10.3 - (svítí zelená kontrolka 16, akumulátor 9 je v nabíječce 11) - akumulátor 9 je plně nabitý.
- Obr. 10.4 - (bliká zelená kontrolka 16, akumulátor 9 je v nabíječce 11) - nabíjení akumulátoru 9 je přerušeno kvůli nepřiměřené teplotě. Jakmile teplota klesne na obvyklou hodnotu, bude nabíjení pokračovat.
- Obr. 10.5 - (bliká červená kontrolka 15, akumulátor 9 je v nabíječce 11) - nabíjení akumulátoru 9 je přerušeno kvůli závadě. Vyměňte vadný akumulátor 9, jeho používání je zakázáno.



Při nabíjení se akumulátor 9 a nabíječka 11 obvykle zahřívají, nejedná se o závadu.

Zapnutí / vypnutí elektronářadí

Ujistěte se, že přepínač chodu 7 není ve střední poloze. Toto zablokuje hlavní spínač 6.

Zapnutí:

Stiskněte spínač zap / vyp č. 6.

Vypnutí:

Uvolněte spínač zap / vyp č. 6.

Konstrukční vlastnosti elektronářadí

Akumulátor (viz obr. 11)

- Li-Ion akumulátor 9 je možno kdykoli do nabíječky 11 vložit a zase vyjmout (bez ohledu na stav nabití) - neovlivňuje to životnost a nevede to ke ztrátě jeho kapacity.
- Proti škodlivému vybití chrání akumulátor 9 bezpečnostní systém. V případě úplného vybití se elektronářadí automaticky vypne. **Upozornění: pokud se spustí bezpečnostní systém, nepokoušejte se elektronářadí zapnout, může dojít k poškození akumulátoru 9.**

[ABS-14,4 SLi, ABS-18 SLi, ABS-14,4 TLi, ABS-18 TLi]

Při stisku tlačítka 18 signalizují kontrolky 17 stav nabití akumulátoru 9 (viz obr. 11).

Teplotní ochrana

Systém teplotní ochrany umožňuje automatické vypnutí elektronářadí v případě nadměrného zatížení nebo v případě, že teplota akumulátoru 9 překročí 70 °C. Systém zajišťuje ochranu elektronářadí proti poškození v případě nevhodujících provozních podmínek.

LED osvětlení

Při stisku vypínače zap. / vyp. 6 se automaticky rozsvítí LED osvětlení 3 a umožňuje tak práci i při nedostatečném osvětlení.

Regulátor krouticího momentu

Nejvhodnější z 18 hodnot krouticího momentu pro vykonávanou práci nastavíte otáčením regulátoru otáček 4.



Pro vrtání doporučujeme nastavit regulátor otáček 4 do pozice "Vrtání".

Plynulá regulace rychlosti



Rychlost je regulována od hodnoty 0 po maximální hodnotu v závislosti na síle stlačení hlavního spínače 6. Lehkým stisknutím tlačítka budete vrtat při nízkých otáčkách, což umožňuje hladké rozběhnutí elektronářadí.

Stupňový regulátor rychlosti



Pozor: nastavení otáček za minutu lze měnit pouze poté, co se elektromotor zcela zastaví.

První stupeň nastavíte posunutím spínače 5 vpřed. Tento režim se používá k dotažení šroubů nebo při vrtání otvorů o velkém průměru.

Druhý stupeň nastavíte posunutím spínače 5 vzad. Tento režim se používá při rychlém vrtání otvorů o malém průměru.

Změna směru otáčení (viz obr. 12)



Směr otáčení měňte vždy až po úplném zastavení chodu motoru. Nebudete-li dodržovat tuto zásadu, může dojít k poškození elektronářadí.

Pro otáčení ve směru hodinových ručiček (vrtání, utahování šroubů) přepněte přepínač chodu 7 doleva, jak je znázorněno na obrázku 12.

Pro otáčení proti směru hodinových ručiček (odtahování šroubů) přepněte přepínač chodu 7 doprava, jak je znázorněno na obrázku 12.

Automatické zamykání vřetená

Pokud nestisknete spínač zap. / vyp. 6, je vřetená elektronářadí zamknuté. Umožňuje to použít elektronářadí jako běžný šroubovák (např. jej lze použít k ručnímu dotažení vrtutí nebo šroubů, pokud je baterie vybitá).

Doběhová brzda

Doběhová brzda zastaví rychloupínací sklíčidlo 1 ihned po vypnutí mechanického nástroje. Tento systém brání nadměrnému dotahování šroubů a také chrání vrtané předměty, nástavce šroubováku a drážky spojovacího materiálu před poškozením.

Doporučení pro práci s elektronářadím

Vrtání (viz obr. 13-14)

- Pokud nástroj používáte k vrtání do kovových materiálů, pravidelně břit vrtáku promazávejte (neplatí při vrtání neželezných kovů a jejich slitin).
- Při vrtání do tvrdých kovů na mechanický nástroj více tlačte a snižte rychlost otáčení.
- Při vrtání velkých průměrů do kovů nejdříve vyvrtejte otvor s malým průměrem a poté vrt rozšiřujte až do požadované velikosti (viz obr. 13).
- Při vrtání do dřeva zabráníte rozštěpení povrchu na druhé straně vrtaného materiálu, budete-li postupovat podle pokynů, které jsou uvedeny na obrázku 13.
- Pro snížení prašnosti při vrtání do zdi a stropů postupujte podle pokynů uvedených na obrázku 14.

Šroubování vrtutí (viz obr. 15)

- Pro snadnější dotažení šroubů a snížení rizika rozlomení vrtaného předmětu nejdříve vyvrtejte otvor, jehož průměr bude odpovídat 2/3 průměru šroubu.
- Pokud spojíte předměty pomocí šroubů a přejete si dosáhnout pevného spoje bez prasklin, puklin a zvrstvení, postupujte podle pokynů uvedených na obrázku 15.

Údržba elektronářadí / preventivní opatření

Před zahájením jakékoliv činnosti nastavte přepínač chodu 7 do střední polohy.

Akumulátor

Staré akumulátory včas vyměňte. Snížení výkonu nebo i značně kratší provozní doba mechanického nástroje po nabití indikuje stárnutí akumulátoru 9 a potřebu jeho výměny. Vezměte prosím v úvahu, že se při práci při teplotách pod 0°C může akumulátor 9 vybíjet rychleji. V případě dlouhodobého skladování bez použití doporučujeme uchovávat akumulátor 9 při pokojové teplotě a nabít na 50 %.

Čištění elektronářadí

Nezbytnou podmínkou pro dlouhodobé a bezpečné používání tohoto elektronářadí je jeho čistota. Větrací otvory 8 pravidelně čistěte stlačeným vzduchem.

Špecifikácie elektronáradia

Akumulátorový vrtačka / skrutkovač		ABS-10,8 Li	ABS-14,4 SLI	ABS-18 SLI	ABS-14,4 TLI	ABS-18 TLI
Číslo elektro-náradia	[127 V ~50/60 Hz] [230 V ~50/60 Hz]	133033 123034	133040 123041	133057 123058	132173 122174	132180 122181
Menovité napätie	[V]	10,8	14,4	18	14,4	18
Voľnobežné otáčky:						
- prvá rýchlosť	[min ⁻¹]	0-350	0-350	0-350	0-350	0-350
- druhá rýchlosť	[min ⁻¹]	0-1250	0-1250	0-1250	0-1400	0-1400
Typ akumulátora		Li-Ion	Li-Ion	Li-Ion	Li-Ion	Li-Ion
Čas nabíjania akumulátora	[h]	1	1	1	1	1
Kapacita akumulátora	[Ah]	1,30	1,50	1,50	1,50	1,50
Maximálny krútiaci moment	[Nm]	1-22	1-25	1-28	1,50-40	1,50-45
Počet fáz krútiaceho momentu		18+1	18+1	18+1	18+1	18+1
Rad vrtačích skľučovadiel	[mm] [palce]	1-10 3/64"-25/64"	1-10 3/64"-25/64"	1-10 3/64"-25/64"	1,50-13 1/16"-33/64"	1,50-13 1/16"-33/64"
Vrtačí výkon:						
- drevo	[mm] [palce]	20 25/32"	25 63/64"	30 1-3/16"	30 1-3/16"	32 1-17/64"
- oceľ	[mm] [palce]	10 25/64"	10 25/64"	10 25/64"	13 33/64"	13 33/64"
Maximálny priemer vrtačka	[mm] [palce]	6 15/64"	6 15/64"	7 9/32"	8 5/16"	10 25/64"
Hmotnosť	[kg] [lbs]	1,00 2.20	1,23 2.70	1,29 2.84	1,63 3.59	1,71 3.77
Akustický tlak	[dB(A)]	67,27	68,33	71,80	68,33	71,80
Výkon zvuku	[dB(A)]	78,27	79,33	82,80	79,33	82,80
Váhové vibrácie	[m/s ²]	2,05	0,63	1,19	0,63	1,19

DWT
so želaním všetkého najlepšieho

Súčasťi
elektronáradia

Vážení zákazníci,

DWT ponúka široký sortiment elektrických nástrojov. Ich kvalita a primeraná cena je riešením pre realizáciu opráv a výstavby ako doma, tak v príslušnom priemyselnom odvetví. Dúfame, že toto elektronáradie vám bude slúžiť mnoho rokov. Podrobné informácie o našom elektronáradí a službách nájdete na našej webovej stránke www.dwt-pt.com.

Tím DWT.

- 1 Rýchlopínacie skľučovadlo *
- 2 Skrutkovací bit *
- 3 LED osvetlenie
- 4 Regulátor krútiaceho momentu
- 5 Stupňový regulátor rýchlosti
- 6 Spínač zap./vyp.
- 7 Prepínač
- 8 Ventilačné štrbiny
- 9 Akumulátor *
- 10 Zámka akumulátora *
- 11 Nabíjačka *
- 12 Skrutka *

Slovensky

- 13 Magnetický držiak *
- 14 Štítok nabíjačky *
- 15 Kontrolka (červená) *
- 16 Kontrolka (zelená) *
- 17 Kontrolky stavu nabitia akumulátora *
- 18 Ovládacie tlačidlo stavu nabitia akumulátora *

* Voliteľné príslušenstvo

Štandardná dodávka nemusí obsahovať všetky príslušenstvá uvedené na obrázku alebo popísané v texte.

Odporúčané príslušenstvo DWT

Odporúčané príslušenstvá DWT môžete nájsť na strane 124-133 návodu. Veľká ponuka príslušenstva vám umožní vykonávať efektívne potrebné pracovné úlohy.

Spôsob použitia DWT

AKU vrtáčky / skrutkovače sú určené na vrtanie do dreva, plastov a kovu, a tiež na skrutkovanie a povoľovanie spojovacieho materiálu vybaveného závitom (skrutky, samorezné skrutky, atď.).

Bezpečnostné predpisy pre prácu s elektronáradiem

Špecifické bezpečnostné pokyny pre bezdrôtové elektronáradie

- Používajte iba originálne nabíjačky a akumulátory dodávané spoločnosťou DWT.
- Na napájanie elektronáradia používajte výhradne akumulátory, ktoré sú určené na toto použitie. Pri použití iného typu akumulátora hrozí riziko úrazu alebo požiaru.



Upozornenie! Skrat môže spôsobiť zranenie osôb alebo vznik požiaru. Z bezpečnostných dôvodov sa preto riadte nasledujúcimi pokynmi:

- akumulátor nerozoberajte a nepokúšajte sa meniť jeho konštrukciu;
- akumulátor nenabíjajte vo vlhkom prostredí alebo vonku za dažďa;
- v prípade, že je puzdro akumulátora poškodené, akumulátor nenabíjajte;
- neskratujte póly akumulátora;
- akumulátor, ktorý nie je pripojený k mechanickému náradiu, uchovávajte v bezpečnej vzdialenosti od malých kovových predmetov (klince, drôty, atď.), ktoré by mohli skratovať jeho póly.
- Pri nabíjaní dochádza k zahrievaniu akumulátora; z tohto dôvodu nesmie byť ničím zakrytý a nesmie byť umiestnený na materiáloch, ktoré izolujú teplo (minerálna vata, piliny, atď.).

- Akumulátor sa nesmie zahrievať na teplotu vyššiu než 45 °C. Akumulátor nevystavujte dlhodobému pôsobeniu priameho slnka a nikdy ho nevhadzujte do ohňa, inak hrozí nebezpečenstvo explózie.
- Prečerpanie alebo prehriatie môže spôsobiť vytečenie elektrolytu, ktorý môže poleptať pokožku; chráňte preto pokožku pred kontaktom s vytečeným elektrolytom.
- V prípade poškodenia puzdra akumulátora alebo nevhodného použitia môže dôjsť k úniku plynu, ktorý dráždi dýchacie cesty. Plyn nevdychujte, zaistite dostatok čerstvého vzduchu a v prípade potreby vyhľadajte lekára.
- Nepoužívajte poškodené akumulátory alebo nabíjačky. Ich použitie môže elektronáradie poškodiť a viesť k úrazu alebo poškodeniu materiálu.
- Poškodené či nefunkčné akumulátory v žiadnom prípade nepatria do domového odpadu; odovzdajte ich na zbernom mieste, odkiaľ budú odovzdané na recykláciu alebo ekologickú likvidáciu.

Pri práci

- Nevypínajte motor náradia pri plnej záťaži.
- Je prísne zakázané odstraňovať z náradia nečistoty, ak beží elektromotor.
- Než začnete vrtáť do muriva, zistíte, kadiaľ vedie zamurovaná elektroinštalácia, vodovodné potrubie, plynové potrubie, a pod. Poškodenie elektroinštalácie alebo potrubia môže viesť k závažnému ohrozeniu zdravia a života obsluhy.
- Ak je nevyhnutne nutné počas práce zasahovať do elektroinštalácie alebo do potrubia, je potrebné ich vypnúť / uzavrieť.
- Používajte iba ostré a neporušené vrtáky - uľahčí Vám to prácu pri vrtaní.
- Je prísne zakázané upravovať konštrukciu vrtáčky alebo používať príslušenstvo, ktoré pre ňu nie je určené.
- Pri práci s náradím nepoužívajte nadmernú silu - mohlo by dôjsť k zaseknutiu vrtáka a k preťaženiu elektromotora.
- Dávajte pozor, aby sa vrták nezasekol vo vrtanom materiáli. Ak k tomu dôjde, nepokúšajte sa vrták uvoľniť pri zapnutom elektromotore. Mohlo by dôjsť k poškodeniu náradia.
- Je zakázané pokúšať sa vyraziť zaseknutý vrták pomocou úderov kladivom a pod. - úlomky kovu by mohli zraniť obsluhu alebo okolostojace osoby.
- Nepracujte s materiálmi, ktoré obsahujú azbest. Azbest je karcinogénny.

Montáž a nastavenie súčastí elektronáradia

Pred začatím akejkoľvek činnosti nastavte prepínač chodu 7 do strednej polohy.



Spojovací materiál nedotahujte príliš, zabránite tak poškodeniu závitov.



Montáž / demontáž / nastavenie niektorých prvkov je rovnaké pre všetky modely elektronáradia; v takom prípade nie sú pri obrázku uvádzané špecifické modely.

Montáž / výmena príslušenstva (viz obr. 1-2)



Pri dlhšom používaní môže dôjsť k zahriatiu ostria vrtáka; pri jeho zložení použite rukavice.

- Otočením prednej časti rozotvrite čeluste rýchchloupinacieho skľučovadla **1**, ako zobrazujú obrázky 1-2.
- Vložte / vyberte nadstavec.
- Dotiahnite rýchchloupinacie skľučovadlo **1**, ako zobrazujú obrázky 1-2 bez toho, aby došlo k vychýleniu násadca.

Nasadenie / sňatie rýchchloupinacieho skľučovadla (viz obr. 3-6)

- Rýchchloupinacie skľučovadlo **1** namontujte podľa postupu, ktorého kroky zobrazujú obrázky 3-5.
- Rýchchloupinacie skľučovadlo **1** demontujte podľa postupu, ktorého kroky zobrazujú obrázky 4-6.



Upozornenie: majte vždy na pamäti, že pri nasadzovaní / snímaní rýchchloupinacieho skľučovadla **1 má vrták **12** ľavotočivý závit.**

Skrutkovací bit / magnetický držiak (viz obr.7)

Krátke násadce skrutkovača spoľahlivo upevníte s použitím magnetického držiaka **13** (pozrite obr. 7). Magnetický držiak **13** nie je potrebné používať v prípade predĺžených skrutkovacích bitov **2** (ktoré sú zvlášť určené pre funkciu elektrického skrutkovača).

Napájanie akumulátora elektronáradia

Počítačová prevádzka elektronáradia

Elektronáradie sa dodáva s čiastočne nabitým akumulátorom **9. Pred prvým použitím musíte akumulátor **9** plne nabiť.**



Akumulátor **9 sa musí nabíjať pri vhodnej teplote (od 0 do 45 °C).**

Nabíjanie akumulátora (viz obr. 8-9)

- Prepínač chodu **7** nastavte do strednej polohy.
- Nabíjačku **11** pripojte k zdroju napájania.
- Stlačte zámku akumulátora **10** (**ABS-10,8 Li** - dve zámky akumulátora **10**), vyberte akumulátor **9** a vložte ho do nabíjačky **11** (pozrite obr. 8-9).
- Hneď ako je akumulátor **9** plne nabitý, vyberte ho z nabíjačky **11** a nasadte na elektronáradie.
- Po použití nabíjačku **11** vypnite.

Kontrolky nabíjačky (pozrite obr. 10)

Kontrolky nabíjačky **15** a **16** informujú o priebehu nabíjania akumulátora **9**. Signalizácia kontroliek **15** a **16** je vysvetlená na štítku **14** (pozrite obr. 10.1-10.5).

- Obr. 10.1 - (svieti zelená kontrolka **16**, akumulátor **9** nie je v nabíjačke **11**) - nabíjačka **11** je pripojená k sieti.

- Obr. 10.2 - (svieti červená kontrolka **15**, akumulátor **9** je v nabíjačke **11**) - akumulátor **9** sa nabíja.
- Obr. 10.3 - (svieti zelená kontrolka **16**, akumulátor **9** je v nabíjačke **11**) - akumulátor **9** je plne nabitý.
- Obr. 10.4 - (bliká zelená kontrolka **16**, akumulátor **9** je v nabíjačke **11**) - nabíjanie akumulátora **9** je prerušené pre neprimeranú teplotu. Hneď ako teplota klesne na obvyklú hodnotu, bude nabíjanie pokračovať.
- Obr. 10.5 - (bliká červená kontrolka **15**, akumulátor **9** je v nabíjačke **11**) - nabíjanie akumulátora **9** je prerušené pre poruchu. Vymeňte chybný akumulátor **9**, jeho používanie je zakázané.



Pri nabíjaní sa akumulátor **9 a nabíjačka **11** obvykle zahrievajú, nejde o poruchu.**

Zapnutie / vypnutie elektronáradia

Uistite sa, že prepínač chodu **7 nie je v strednej polohe. Toto zablokuje hlavný spínač **6**.**

Zapnutie:

Stlačte spínač zap / vyp č. 6.

Vypnutie:

Uvoľnite spínač zap / vyp č. 6.

Konštrukčné prvky elektronáradia

Akumulátor (viz obr. 11)

- Li-Ion akumulátor **9** je možné kedykoľvek do nabíjačky **11** vložiť a zase vybrať (bez ohľadu na stav nabitia) - neovplyvňuje to životnosť a nevedie to k strate jeho kapacity.
- Proti škodlivému vybitiu chráni akumulátor **9** bezpečnostný systém. V prípade úplného vybitia sa elektronáradie automaticky vypne. **Upozornenie: ak sa spustí bezpečnostný systém, nepokúšajte sa elektronáradie zapnúť, môže dôjsť k poškodeniu akumulátora **9**.**

[ABS-14,4 SLi, ABS-18 SLi, ABS-14,4 TLi, ABS-18 TLi]

Pri stlačení tlačidla **18** signalizujú kontrolky **17** stav nabitia akumulátora **9** (pozrite obr. 11).

Teplotná ochrana

Systém teplotnej ochrany umožňuje automatické vypnutie elektronáradia v prípade nadmerného zaťaženia alebo v prípade, že teplota akumulátora **9** prekročí 70 °C. Systém zaisťuje ochranu elektronáradia proti poškodeniu v prípade nevyhovujúcich prevádzkových podmienok.

LED osvetlenie

Pri stlačení vypínača zap. / vyp. **6** sa automaticky rozsvieti LED osvetlenie **3** a umožňuje tak prácu aj pri nedostatočnom osvetlení.

Regulátor krútiaceho momentu

Najvhodnejší z 18 hodnôt krútiaceho momentu pre vykonávanú prácu nastavíte otáčaním regulátora otáčok 4.



Na vrtanie odporúčame nastaviť regulátor otáčok 4 do pozície "Vrtanie".

Plynulá regulácia rýchlosti



Rýchlosť je regulovaná od hodnoty 0 po maximálnu hodnotu v závislosti od sily stlačenia hlavného spínača 6. Ľahkým stlačením tlačidla budete vrtáť pri nízkych otáčkach, čo umožňuje hladké rozbehnutie elektronáradia.

Stupňový regulátor rýchlosti



Pozor: nastavenie otáčok za minútu je možné meniť iba potom, čo sa elektromotor celkom zastaví.

Prvý stupeň nastavíte posunutím spínača 5 vpred. Tento režim sa používa na dotiahnutie skrutiek alebo pri vrtaní otvorov s veľkým priemerom.

Druhý stupeň nastavíte posunutím spínača 5 vzad. Tento režim sa používa pri rýchlom vrtaní otvorov s malým priemerom.

Zmena smeru otáčania (viz obr. 12)



Smer otáčania meňte vždy až po úplnom zastavení chodu motora. Ak nebudete dodržiavať túto zásadu, môže dôjsť k poškodeniu mechanického nástroja.

Na otáčanie v smere hodinových ručičiek (vrtanie, doťahovanie skrutiek) - prepnite prepínač chodu 7 doľava, ako je znázornené na obrázku 12.

Na otáčanie proti smeru hodinových ručičiek (uvolňovanie skrutiek) - prepnite prepínač chodu 7 doprava, ako je znázornené na obrázku 12.

Automatické zamykanie vretena

Ak nestlačíte spínač zap./vyp. 6, je vreteno elektronáradia zamknuté. Umožňuje to použiť elektronáradie ako bežný skrutkovač (napr. je možné ho použiť na ručné dotiahnutie závitiek alebo skrutiek, ak je batéria vybitá).

Dobehová brzda

Dobehová brzda zastaví rýchlopínacie skľučovadlo 1 ihneď po vypnutí mechanického nástroja. Tento systém

bráni nadmernému doťahovaniu skrutiek a tiež chráni vrtané predmety, nadstavce skrutkovača a drážky spojovacieho materiálu pred poškodením.

Odporúčania pre prácu s elektronáradím

Vrtanie (viz obr. 13-14)

- Pokiaľ nástroj používate na vrtanie do kovových materiálov, pravidelne ostrie vrtáka mažte (neplatí pri vrtaní neželezných kovov a ich zliatin).
- Pri vrtaní do tvrdých kovov na mechanický nástroj viac tlačte a znížte rýchlosť otáčania.
- Pri vrtaní veľkých priemerov do kovov najskôr vyvrtajte otvor s malým priemerom a potom vrt rozširujte až do požadovanej veľkosti (pozrite obrázok 13).
- Pri vrtaní do dreva zabránite rozštípeniu povrchu na druhej strane vrtaného materiálu, ak budete postupovať podľa pokynov, ktoré sú uvedené na obrázku 13.
- Na zníženie prašnosti pri vrtaní do stien a stropov postupujte podľa pokynov uvedených na obrázku 14.

Skrutkovanie samorezných skrutiek (viz obr. 15)

- Pre ľahšie dotiahnutie skrutiek a zníženie rizika rozlomenia vrtaného predmetu najskôr vyvrtajte otvor, ktorého priemer bude zodpovedať 2/3 priemeru skrutky.
- Pokiaľ spájate predmety pomocou skrutiek a prajete si dosiahnuť pevný spoj bez prasklín, puklín a zvrstvenia, postupujte podľa pokynov uvedených na obrázku 15.

Údržba elektronáradia / preventívne opatrenia

Pred začatím akejkoľvek činnosti nastavte prepínač chodu 7 do strednej polohy.

Akumulátor

Staré akumulátory včas vymeňte. Zníženie výkonu alebo i značne kratší prevádzkový čas mechanického nástroja po nabití indikuje starnutie akumulátora 9 a potrebu jeho výmeny. Vezmite prosím do úvahy, že sa pri práci pri teplotách pod 0 °C môže akumulátor 9 vybiť rýchlejšie.

V prípade dlhodobého skladovania bez použitia odporúčame uchovávať akumulátor 9 pri izbovej teplote a nabiť na 50 %.

Čistenie mechanického nástroja

Nevyhnutnou podmienkou na dlhodobé a bezpečné používanie tohto mechanického nástroja je jeho čistota. Vetracie otvory 8 pravidelne čistite stlačeným vzduchom.

**Výrobca si vyhradzuje právo na zmeny.
Slovensky**

Elektromos kéziszerszám - műszaki adatok

Vezeték nélküli fúró / csavarhúzó **ABS-10,8 Li** **ABS-14,4 SLi** **ABS-18 SLi** **ABS-14,4 TLi** **ABS-18 TLi**

Elektromos berendezés kód	[127 V ~50/60 Hz]	133033	133040	133057	132173	132180
	[230 V ~50/60 Hz]	123034	123041	123058	122174	122181

Névleges feszültség	[V]	10,8	14,4	18	14,4	18
----------------------------	-----	------	------	----	------	----

Fordulatszám terhelés nélkül:

- első fokozat	[ford./perc]	0-350	0-350	0-350	0-350	0-350
-----------------------	--------------	-------	-------	-------	-------	-------

- második fokozat	[ford./perc]	0-1250	0-1250	0-1250	0-1400	0-1400
--------------------------	--------------	--------	--------	--------	--------	--------

Akkumulátor típusa		Li-Ion	Li-Ion	Li-Ion	Li-Ion	Li-Ion
---------------------------	--	--------	--------	--------	--------	--------

Akkumulátor töltésidő	[h]	1	1	1	1	1
------------------------------	-----	---	---	---	---	---

Akkumulátor kapacitása	[Ah]	1,30	1,50	1,50	1,50	1,50
-------------------------------	------	------	------	------	------	------

Forgatónyomaték	[Nm]	1-22	1-25	1-28	1,50-40	1,50-45
------------------------	------	------	------	------	---------	---------

Forgatónyomaték szintjeinek száma		18+1	18+1	18+1	18+1	18+1
--	--	------	------	------	------	------

Tokmány feszítési tartomány	[mm]	1-10	1-10	1-10	1,50-13	1,50-13
	[inch]	3/64"-25/64"	3/64"-25/64"	3/64"-25/64"	1/16"-33/64"	1/16"-33/64"

Fúrási teljesítmény:

- fa	[mm]	20	25	30	30	32
	[inch]	25/32"	63/64"	1-3/16"	1-3/16"	1-17/64"

- acél	[mm]	10	10	10	13	13
	[inch]	25/64"	25/64"	25/64"	33/64"	33/64"

Max. csavar átmérő	[mm]	6	6	7	8	10
	[inch]	15/64"	15/64"	9/32"	5/16"	25/64"

Tömeg	[kg]	1,00	1,23	1,29	1,63	1,71
	[font]	2.20	2.70	2.84	3.59	3.77

Hangnyomás	[dB(A)]	67,27	68,33	71,80	68,33	71,80
-------------------	---------	-------	-------	-------	-------	-------

Akusztikus erő	[dB(A)]	78,27	79,33	82,80	79,33	82,80
-----------------------	---------	-------	-------	-------	-------	-------

Súlyozott vibráció	[m/s ²]	2,05	0,63	1,19	0,63	1,19
---------------------------	---------------------	------	------	------	------	------

DWT Üdvözlettel!

Tisztelt Ügyfelünk!

A DWT kínálatában számos különböző elektromos szerszám található. A hobbi barkácsolás során és az ipari felhasználásnál a kiváló minőség és a megfizethető árak elengedhetetlen tényezők, legyen szó akár javításról, akár építésről. Reméljük, hogy elektromos szerszámunk sok éven keresztül gond nélkül fogja Önt szolgálni! Elektromos szerszámainkról, valamint szolgáltatásainkról honlapunkon találhat részletes tájékoztatót: www.dwt-pt.com.

A DWT team.

Elektromos kéziszerszám - alkatrészek

- 1 Kulcs nélküli tokmány *
- 2 Csavarhúzó fej *
- 3 LED lámpa
- 4 Nyomatékszabályozó
- 5 Sebességfokozat-választó kapcsoló
- 6 Be- / kikapcsoló gomb
- 7 Irányváltó kapcsoló
- 8 Szellőzőnyílások
- 9 Akkumulátor *
- 10 Akkumulátor zár *
- 11 Töltő *
- 12 Csavar *

Magyar

- 13 Mágneses tartó *
- 14 Töltőjelzés *
- 15 Jelző (piros) *
- 16 Jelző (zöld) *
- 17 Akkumulátor töltöttségi állapot jelzők *
- 18 Akkumulátor töltöttségi állapot vezérlógomb *

* Opcionális extra

A felsorolt kiegészítők nem mindegyike része az alap verzióknak.

Ajánlott tartozékok DWT

Az ajánlott DWT kiegészítőket az útmutató 124-133 oldalán találja. A kiegészítők széles skálája biztosítja az elvégzendő munka hatékony végrehajtását.

Az elektromos berendezés rendelgetése DWT

A vezeték nélküli fúróval / csavarhúzóval lyukakat fúrhat fába, műanyagba és fémbe, valamint menetes rögzítő-elemeket (csavarok, csapok, stb.) csavarhat be és oldhat meg.

Használatával kapcsolatos biztonsági előírások

A vezeték nélküli gépekre vonatkozó speciális biztonsági szabályok

- Csak eredeti DWT töltőket és akkumulátorokat használjon.
- A szerszámgépben csak speciálisan erre a célra kialakított akkumulátorokat használjon. Egyéb típusú akkumulátor használata baleset- és tűzveszélyes.



Figyelem! A rövidzárlatok a felhasználó sérülését; valamint tüzet is okozhatnak. Ennek elkerüléséhez vegye figyelembe a következő szabályokat:

- ne szedje szét az akkumulátort és ne módosítsa annak szerkezetét;
- az akkumulátort ne töltsen igen párás környezetben, vagy kültéren esőben;
- ne töltsen az akkumulátort, ha az akkumulátor edénye megsérült;
- ne zárja rövidre az akkumulátor pólusait;
- az akkumulátort a gépről leválasztva tárolja, kis fémtárgyaktól elkülönítve (szögek, drótok, stb.), melyek rövidre zárhatják az akkumulátor pólusait.
- Töltés közben az akkumulátor felmelegszik; ezért ne takarja le, ne helyezze hőszigetelő anyagokra (kőzetgyapot, fűrészpor, stb.).
- Kerülje az akkumulátor 45°C fölé melegedését. Ne tegye ki hosszabb ideig közvetlen napsütésnek és ne dobja az akkumulátort tűzbe, mivel az felrobbanhat.

- A hő, vagy túlhevülés maró hatású folyadék kiömléséhez vezethet, ehhez ne érjen hozzá, mert vegyi égési sérülést okozhat.
- A nem megfelelő használat vagy az akkumulátor burkolatának sérülése esetén a kiáramló gáz irritálhatja a légzőrendszert, ezért ne lélegezze be a gázt, biztosítson friss levegőt, és szükség esetén konzultáljon orvosával.
- Ne használjon sérült akkumulátorokat és töltőket, mert azok a szerszámgép meghibásodásához és személyi sérüléshez vagy anyagi kárhoz vezethetnek.
- Tilos a hibás, vagy ne használt akkumulátorok háztartási szemétkébe dobása; ezeket össze kell gyűjteni és újra kell hasznosítani, vagy környezetkímélő módon felhasználni.

Használat közben

- Használat közben kerülje az elektromos kéziszerszám motorjának leállítását.
- A motor működése közben az elektromos kéziszerszámról szigorúan tilos az anyagmaradékokat eltávolítani.
- Mielőtt nekilátna a munkának, derítse ki, hogy hol vannak rejtett elektromos kábelek, valamint víz- és gázcsövek. Az elektromos kábel vagy a csövek megsértése súlyos személyi sérüléseket okozhat.
- Ha az elektromos vezetékek elvágása elkerülhetetlen, akkor áramtalanítsa azokat.
- Kizárólag éles, sérülésmentes fűrőt használjon - így könnyebbé válik az elektromos kéziszerszámmal történő munka.
- A fűró átalakítása és a nem előirányzott kiegészítők alkalmazása szigorúan tilos.
- Ne gyakoroljon túlzott nyomást az elektromos kéziszerszámra - a fűró elromolhat, a motor pedig túlterhelődhet.
- Ne hagyja, hogy a fűró beszoruljon a megmunkált anyagba. Ha ez bekövetkezik, ne próbálja meg az elektromos kéziszerszám motorjával kiszabadítani azt. Így az elektromos kéziszerszám elromolhat.
- A megmunkált anyagba beszorult fűró kalapáccsal vagy egyéb tárggyal történő kiszabadítása szigorúan tilos - a fémdarabok a kezelő és a közelben állók sérülését okozhatja.
- Ne dolgozzon azbeszttel tartalmazó anyagokkal. Az azbeszt rákkeltő hatású.

Az elektromos berendezés üzembe helyezése és beállítása

Bármely művelet elvégzése előtt helyezze középső állásba a hátramenet kapcsolót 7.



Ne húzza meg túl erősen a rögzítő-elemeket, mivel ez károsíthatja a meneteket.



Egyes elemek felszerelési / eltávolítási / beállítási módja valamennyi modellnél megegyezik, így ezeknél nem mutatjuk be külön-külön az egyes modellekre vonatkozó utasításokat.

Tartozékok felhelyezése / cseréje (lásd: 1-2. ábra)



Hosszú használatkor a fűrószár nagyon felmelegedhet; eltávolításához használjon kesztyűt.

- Nyissa ki a kulcs nélküli tokmány befogópofáját 1 úgy, hogy az 1-2. ábrán látható módon az elülső részét elforgatja.
- Tartozék felszerelése / cseréje.
- Szorítsa meg kulcs nélküli tokmányt 1 elferdítés nélkül, az 1-2. ábrán látható módon.

A kulcsnélküli tokmány összeállítása / szétnyitása (lásd: 3-6 ábra)

- A kulcs nélküli tokmány 1 felszereléshez, végezze el egymás után a 3-5. ábrákon bemutatott lépéseket.
- A kulcs nélküli tokmány 1 eltávolításához, végezze el egymás után a 4-6. ábrákon bemutatott lépéseket.



Figyelem: vegye figyelembe hogy a kulcsnélküli tokmány 1 összeállítási / szétnyitási művelete közben a 12 csavar balmenetes.

Csavarhúzó fej / mágneses tartó (lásd: 7. ábra)

Rövid fűrófejekhez a biztos rögzítés érdekében használjon mágneses tartót 13 (lásd 7. ábra).
A mágneses tartóra 13 a meghosszabbított csavarhúzó fejek 2 (speciálisan csavarhúzókhöz kialakított) esetén nincs szükség.

A gép akkumulátorának töltési művelete

Az elektromos berendezés működtetése

A szerszámgépet részben feltöltött akkumulátorral 9 kínáljuk. Első használat előtt az akkumulátort 9 teljesen fel kell tölteni.



Az akkumulátort 9 megfelelő hőmérsékleten kell tölteni (0°C - 45°C).

Töltési művelet (lásd: 8-9 ábra)

- Helyezze középső helyzetbe a hátramenet kapcsolót 7.
- Csatlakoztassa a töltőt 11 az áramforrásra.
- Nyomja meg az akkumulátor zárat 10 (ABS-10, 8 Li - két akkumulátor zár 10), távolítsa el az akkumulátort 9 és helyezze be a töltőbe 11 (lásd 8-9. ábra).
- Ha teljesen feltöltődött, távolítsa el az akkumulátort 9 a töltőről 11 és csatlakoztassa a szerszámgéphez.
- Használat után kapcsolja ki a töltőt 11.

Töltés jelzők (lásd 10. ábra)

A töltés jelzők 15, 16 az akkumulátor 9 töltési folyamatát jelzik. A jelzők 15, 16 által használt jelek a táblán láthatók 14 (lásd 10. 1-10.5 ábrák).

• 10.1 ábra - (a zöld jelzés 16 világít, az akkumulátor 9 nem kapcsolódik a töltőhöz 11) - a töltő 11 elektromos hálózathoz csatlakozik.

• 10.2 ábra - (a piros jelzés 15 világít, az akkumulátor 9 a töltőhöz kapcsolódik 11) - az akkumulátor 9 töltés alatt áll.

• 10.3 ábra - (a zöld jelzés 16 világít, az akkumulátor 9 a töltőhöz kapcsolódik 11) - az akkumulátor 9 teljesen feltöltődött.

• 10.4 ábra - (a zöld jelzés 16 villog, az akkumulátor 9 a töltőhöz kapcsolódik 11) - az akkumulátor 9 töltési folyamata nem megfelelő hőmérséklet miatt megszakadt. A töltési folyamat folytatódik, amint a hőmérsékleti körülmények normálisra állnak vissza.

• 10.5 ábra - (a piros jelzés 15 villog, az akkumulátor 9 a töltőhöz kapcsolódik 11) - az akkumulátor 9 töltési folyamata hiba miatt megszakadt. Cserélje ki a hibás akkumulátort 9, és ne használja azt többet.



Normális jelenség, ha a töltés során az akkumulátor 9 és a töltő 11 felforrósodik.

Az elektromos berendezés be / ki kapcsolása

Győződjön meg róla hogy a hátramenet kapcsoló 7 nincs-e középső állásban; ez blokkolja a be / kikapcsolót 6.

Bekapcsolás:

Nyomja meg a be- / kikapcsoló gombot 6.

Kikapcsolás:

Eressze el a be- / kikapcsoló gombot 6.

A gép tulajdonságai

Akkumulátor (lásd: 11. ábra)

• A Lítium-ion akkumulátort 9 bármikor behelyezheti és eltávolíthatja a töltőből 11 (a töltés állapotától függetlenül) - nem befolyásolja a működési időt és nem vezet teljesítmény csökkenéshez.

• Az akkumulátort 9 biztonsági rendszer védi a mélykisüléstől. Teljes lemerülés esetén a szerszámgép automatikusan kikapcsol. **Figyelem: ha a védőrendszer működésbe lépett, ne próbálja meg bekapcsolni a szerszámgépet, mert károsodhat az akkumulátor 9.**

[ABS-14,4 SLI, ABS-18 SLI, ABS-14,4 TLi, ABS-18 TLi]

A 18-as jelzésű gomb megnyomásával a jelzők 17 az akkumulátor 9 töltöttségi állapotát mutatják (lásd 11. ábra).

Hőmérséklet védelem

A hőmérséklet védelmi rendszernek köszönhetően a szerszámgép automatikusan kikapcsol túlterhelés esetén, vagy ha az akkumulátor 9 hőmérséklete meghaladja a 70°C-t.

LED lámpa

Ha megnyomja a be / ki gombot **6**, a LED lámpa **3** automatikusan bekapcsol, hogy a munkálatokat rossz fényviszonyok mellett is elvégezhesse.

Nyomatékszabályozó

Az elvégzendő munkához leginkább alkalmas **18** lehetséges nyomaték-érték beállításához forgassa a nyomatékszabályozót **4**.



Fúráskor ajánlatos a nyomatékszabályozó **4** "Fúrás" helyzetbe helyezése.

Fokozatmentes sebesség-állítás



A be- / kikapcsoló **6** megnyomásának erősségével a sebesség **0** és maximum között állítható. Ha kicsit nyomja meg, akkor a fordulatszám alacsony lesz, így finoman és óvatosan kapcsolhatja be az elektromos kéziszerszámot.

Sebességfokozat-választó kapcsoló



Figyelem: a percenkénti fordulatszámot csak azután lehet megváltoztatni, miután a motor teljesen leállt.

Első sebességbe kapcsoláshoz, tolja előre a kapcsolót **5**. Ezzel a mód csavarok megszorításához és nagyobb átmérőjű lyukak fúrására alkalmas.

Második sebességbe kapcsoláshoz, tolja hátra a kapcsolót **5**. Ez a mód kis átmérőjű furatok gyors fúrására alkalmas.

Forgási irány megváltoztatása (lásd: 12. ábra)



A forgásirányt csak a motor teljes leállása után módosítsa, ellenkező esetben a gép megsérülhet.

Forgás óra járásával egyező irányban (fúrás, csavarok meghúzása) - a 12. ábra szerint mozgassa a hátramenet kapcsolót **7** balra.

Forgás óra járásával ellenkező irányban (csavarok kicsavarása) - a 12. ábra szerint mozgassa a hátramenet kapcsolót **7** jobbra.

Automata orsózár

Ha a be-ki kapcsoló **6** nincs lenyomva, a szerszámgép orsója zárva van, hogy a szerszámgépet hagyományos csavarhúzóként lehessen használni (például használható csavarok manuális meghúzására akkor is, ha az akkumulátor lemerült).

Utánfutás fékezés

A fékezés a gép leállítását követően azonnal megállítja a kulcsnélküli tokmány **1** forgását. Ezzel megakadályozható a csavarok, csapok túlhúzása, a munkadarabok, fúrószárok és befogóelemek vajatainak sérülése.

Az elektromos berendezés ajánlott használata

Fúrás (lásd: 13-14. ábra)

- Fémekbe való furat készítésekor rendszeresen zsírozza meg a fúrószárat (kivéve vasat nem tartalmazó fémek és ötvözetek esetén).
- Kemény fémek fúrásakor jobban nyomja a gépet és alacsonyabb fordulatszámot használjon.
- Fémekbe való furat készítésekor elsőnek kis átmérőjű furatot készítsen, majd a megfelelő átmérőig tágítsa (lásd: 13. ábra).
- Fa fúrása esetén a fúrószár kilépési pontján az fa felszakításának elkerüléséhez kövesse a 13. ábrán lévő útmutatásokat.
- Falak és plafonok fúrása esetén a porképzés csökkentése érdekében a 14. ábra műveletei szerint járjon el.

A csavarok becsavarása (lásd: 15. ábra)

- A munkadarabok megrepedésének elkerüléséhez és a csavarok egyszerű rögzítéséhez a csavar átmérőjének 2/3 részével megegyező átmérőjű furatot készítsen.
- Ha csavarral rögzíti munkadarabjait és repedés, törés, réteg leválás nélküli erős rögzítést kíván elérni, a 15. ábra műveletei szerint járjon el.

Az elektromos berendezés karbantartása / megelőző mérések

Bármely művelet elvégzése előtt helyezze középső állásba a hátramenet kapcsolót **7.**

Akkumulátor

Időben cserélje le az elhasználódott akkumulátorokat. A teljesítmény csökkenése, vagy a töltés követő használati idő jelentős csökkenése az akkumulátor **9** öregedését és cseréjének szükségességét jelzi. Vegye figyelembe, hogy az akkumulátor **9** gyorsabban lemerül, ha 0°C alatt végez munkát a géppel. Ha hosszabb ideig nem használja, tárolja az akkumulátort **9** szobahőmérsékleten, félig feltöltve.

A gép tisztítása

A hosszú távú használat elengedhetetlen feltétele a gép tisztán tartása. A légjáratokon **8** keresztül rendszeresen fúvassa át sűrített levegővel a gépet.

A változtatások joga fenntartva.

Magyar

Date tehnice ale uneltei electrice

Bormașină-șurubelniță
cu acumulator

ABS-10,8 Li ABS-14,4 SLi ABS-18 SLi ABS-14,4 TLi ABS-18 TLi

Codul uneltei electrice [127 V ~50/60 Hz] 133033 133040 133057 132173 132180
[230 V ~50/60 Hz] 123034 123041 123058 122174 122181

Tensiune nominală [V] 10,8 14,4 18 14,4 18

Număr de turații în gol:

- viteza întâi [min⁻¹] 0-350 0-350 0-350 0-350 0-350

- viteza a doua [min⁻¹] 0-1250 0-1250 0-1250 0-1400 0-1400

Tipul acumulatorului Li-Ion Li-Ion Li-Ion Li-Ion Li-Ion

Durata de încărcare a acumulatorului [h] 1 1 1 1 1

Capacitatea acumulatorului [Ah] 1,30 1,50 1,50 1,50 1,50

Reglarea cuplului de rotație [Nm] 1-22 1-25 1-28 1,50-40 1,50-45

Numărul treptelor cuplului de rotație 18+1 18+1 18+1 18+1 18+1

Strângerea mandrinei [mm] 1-10 1-10 1-10 1,50-13 1,50-13
[inci] 3/64"-25/64" 3/64"-25/64" 3/64"-25/64" 1/16"-33/64" 1/16"-33/64"

Diametru de găurire:

- lemn [mm] 20 25 30 30 32
[inci] 25/32" 63/64" 1-3/16" 1-3/16" 1-17/64"

- oțel [mm] 10 10 10 13 13
[inci] 25/64" 25/64" 25/64" 33/64" 33/64"

Diametru max. șurub [mm] 6 6 7 8 10
[inci] 15/64" 15/64" 9/32" 5/16" 25/64"

Greutate [kg] 1,00 1,23 1,29 1,63 1,71
[lbs] 2.20 2.70 2.84 3.59 3.77

Presiune acustică [dB(A)] 67,27 68,33 71,80 68,33 71,80

Putere acustică [dB(A)] 78,27 79,33 82,80 79,33 82,80

Vibrații ponderate [m/s²] 2,05 0,63 1,19 0,63 1,19

DWT
vă mulțumește!

Părți
componente

Mult stimat client !

DWT oferă o gamă largă de scule electrice. Calitatea și prețurile rezonabile sunt o soluție pentru multe aplicații de reparație și construcție industrială și la domiciliu. Sperăm ca scula noastră electrică să vă fie de folos mulți ani de acum înainte. Informații detaliate despre sculele electrice și serviciile noastre găsiți pe pagina noastră web www.dwt-pt.com.

Colectivul DWT.

- 1 Mandrină cu prindere rapidă *
- 2 Cap de șurubelniță *
- 3 Bec LED
- 4 Regulator cuplu
- 5 Selector pentru treptele de turație
- 6 Întrerupător pornit / oprit
- 7 Comutator invers
- 8 Orificii pentru ventilare
- 9 Acumulator *
- 10 Blocaj baterie *
- 11 Încărcător *
- 12 Șurub *

Română

- 13 Suport magnetic *
- 14 Etichetă încărcător *
- 15 Indicator (roșu) *
- 16 Indicator (verde) *
- 17 Indicatori ai nivelului de încărcare a bateriei *
- 18 Buton de control al nivelului de încărcare a bateriei *

*Accesorii

Nu toate accesoriile descrise și ilustrate sunt incluse în setul standard de livrare.

Accesoriile recomandate DWT

Puteți găsi accesoriile DWT recomandate la pagina 124-133 din instrucțiuni. Gama largă de accesorii vă permite efectuarea eficientă a lucrărilor necesare.

Descrierea unelei electrice DWT

Mașinile de găurit / șurubelnițele fără fir sunt proiectate pentru executarea găurilor în lemn, plastic și metal, precum și pentru înșurubarea și deșurubarea elementelor de fixare cu filet (șuruburi, bolțuri etc.).

Instrucțiuni de siguranță la utilizarea unelei electrice

Reguli de siguranță specifice pentru uneltele electrice fără fir

- Utilizați numai încărcători și baterii originale furnizate de DWT.
- Utilizați uneltele electrice numai cu baterii special proiectate. Utilizarea altor tipuri de baterii pot crea riscuri de vătămare și incendii.



Atenție! Scurtcircuitele pot provoca accidente utilizatorului; pot produce și incendii. Pentru evitarea acestora, respectați următoarele reguli:

- nu demontați acumulatorul și nu îi modificați structura;
 - nu încărcați acumulatorul într-un mediu cu umiditate ridicată sau în aer liber pe timp de ploaie;
 - nu încărcați acumulatorul atunci când recipientul acestuia este deteriorat;
 - nu scurtcircuitați poli acumulatorului;
 - evitați contactul acumulatorului demontat de la unealta electrică cu obiectele metalice mici (cuie, cabluri etc.) care pot scurtcircuita poli acumulatorului.
- Pe parcursul încărcării, acumulatorul se încălzește; de aceea, nu îl acoperiți și nu îl amplasați pe materiale izolatoare termic (lână minerală, rumeguș etc.).
- Evitați încălzirea acumulatorului la peste 45°C. Nu îl expuneți timp îndelungat la lumina soarelui și nu îl aruncați în foc, deoarece există pericolul de explozie.
 - Supraîncălzirea sau supraîncălzirea poate produce scurgeri de lichid caustic, ceea ce poate provoca arsuri chimice; de aceea, evitați contactul cu pielea.

- În caz de avariere a carcasei bateriei sau în caz de utilizare necorespunzătoare, este probabilă apariția de gaz iritant pentru sistemul respirator; nu inhalați gazul, asigurați furnizarea de aer proaspăt și consultați medicul în caz de necesitate.
- Nu utilizați baterii și încărcătoare avariate; utilizarea acestora poate duce la avarierea unelei electrice și la vătămări sau daune materiale.
- Se interzice cu desăvârșire aruncarea acumulatorilor defecti sau inutilizabili în gunoii menajer; aceștia trebuie colectați și predați în scopul reciclării sau pentru utilizarea lor ecologică.

În timpul executării lucrării

- Evitați oprirea motorului dispozitivului electric aflat sub tensiune.
- Îndepărtarea așchiilor sau a fragmentelor în timp ce motorul unelei electrice funcționează este strict interzisă.
- Înainte de a începe lucrul, verificați locația cablurilor electrice ascunse și a țevilor de apă și gaz. Deteriorarea firelor instalației de electricitate sau a sistemelor tehnice de legătură poate pune în pericol viața și sănătatea utilizatorului.
- În cazul în care planul de lucru nu permite evitarea deteriorării cablurilor principale de alimentare, acestea trebuie decuplate.
- A se utiliza numai burghie ascuțite, în stare perfectă de funcționare - sarcinile vor fi mai ușor de îndeplinit.
- Modificarea design-ului bormașinilor și utilizarea orificiilor și a accesoriilor mobile, neproiectate pentru această unealtă electrică, este strict interzisă.
- A nu se aplica o presiune excesivă în momentul utilizării unelei electrice - burghiul se poate bloca, iar motorul poate fi suprasolicitat.
- A se evita blocarea burghiilor în materialul prelucrat. Dacă se întâmplă acest lucru, nu se va încerca scoaterea acestora cu ajutorul motorului unelei electrice. Aceasta se poate defecta.
- Lovirea burghiilor blocate în materialul prelucrat cu un ciocan sau alte obiecte este strict interzisă - fragmentele metalice pot provoca rănirea atât a operatorului, cât și a persoanelor din apropiere.
- Nu se permite prelucrarea semifabricatelor care conțin asbestos.

Montarea și reglarea componentelor unelei electrice

Înainte efectuării oricăror proceduri, puneți în poziție centrală butonul de inversare 7.



Nu strângeți excesiv elementele de prindere, pentru a evita deteriorarea filetului.



Montarea / demontarea / instalarea anumitor elemente este aceeași pentru toate modelele, în acest caz modelele specifice nu sunt prezentate în ilustrații.

Montarea /înlocuirea accesoriilor (vezi fig. 1-2)



La utilizarea îndelungată, vârful burghiului se poate încinge; folosiți mânuși pentru scoaterea acestuia.

- Deschideți cleștii mandrinei fără cheie 1, rotind partea frontală, după cum este descris în figurile 1-2.
- Montați /înlocuiți accesoriul.
- Strângeți mandrina fără cheie 1 fără a îndoi accesoriul, după cum este descris în figurile 1-2.

Montarea /demontrarea mandrinei rapide (vezi fig. 3-6)

- Pentru a monta mandrina fără cheie 1, executați operațiunile descrise în figurile 3-5 în etape consecutive.
- Pentru a demonta mandrina fără cheie 1, executați operațiunile descrise în figurile 4-6 în etape consecutive.



Atenție: în timpul montării / demontării mandrinei rapide 1, nu uitați că șurubul 12 are filet pe partea stângă.

Capetele de șurubelniță / suport magnetic (vezi fig. 7)

Pentru capete de șurubelniță mici utilizați suportul magnetic 13 pentru o fixare sigură (vezi fig. 7). Nu aveți nevoie de un suport magnetic 13 pentru capetele 2 mai lungi (cele speciale pentru șurubelnițe).

Procedura de încărcare a acumulatorului uneltei electrice

Punerea în funcțiune a uneltei electrice

Unealta electrică este furnizată cu o baterie parțial încărcată 9. Înaintea primei utilizări, bateria 9 trebuie încărcată complet.



Bateria 9 trebuie încărcată la temperatura corespunzătoare (între 0°C și 45°C).

Procesul de încărcare (vezi fig. 8-9)

- Puneți în poziție centrală butonul de inversare 7.
- Conectați încărcătorul 11 la priză de curent.
- Apăsăți blocajul de baterie 10 (ABS-10,8 Li -două blocaje de baterie 10), îndepărtați bateria 9 și introduceți-o în încărcătorul 11 (vezi fig. 8-9).
- Atunci când bateria este încărcată complet, deconectați bateria 9 de la încărcătorul 11 și montați-o în unealta electrică.
- Oprțiți încărcătorul 11 după utilizare.

Indicatorii încărcătorului (vezi fig. 10)

Indicatorii încărcătorului 15 și 16 indică procesul de încărcare a bateriei 9. Semnalele indicatorilor 15 și 16 sunt indicate pe eticheta 14 (vezi fig. 10.1-10.5).

- Fig. 10.1 - (indicatorul verde 16 este pornit, bateria 9 nu este introdusă în încărcătorul 11) - încărcătorul 11 este conectat la rețeaua electrică.

- Fig. 10.2 - (indicatorul roșu 15 este pornit, bateria 9 este introdusă în încărcătorul 11) - bateria 9 se încarcă.
- Fig. 10.3 - (indicatorul verde 16 este pornit, bateria 9 este introdusă în încărcătorul 11) - bateria 9 este încărcată complet.
- Fig. 10.4 - (indicatorul verde 16 clipește, bateria 9 este introdusă în încărcătorul 11) - procesul de încărcare a bateriei 9 este întrerupt din cauza unei temperaturi inadecvate. Atunci când condițiile de temperatură sunt normale, procesul de încărcare va fi reluat.
- Fig. 10.5 - (indicatorul roșu 15 clipește, bateria 9 este introdusă în încărcătorul 11) - procesul de încărcare a bateriei 9 este întrerupt din cauza unei avarii. Înlocuiți bateria defectă 9, continuarea utilizării acesteia este interzisă.



Pe parcursul procesului de încărcare, bateria 9 și încărcătorul 11 devin fierbinți, acest lucru este normal.

Pornirea / oprirea uneltei electrice

Asigurați-vă că butonul de inversare 7 nu este în poziție centrală; acest lucru blochează / deblochează butonul 6.

Pornire:

Apăsăți comutatorul 6.

Oprire:

Eliberați comutatorul 6.

Caracteristici ale uneltei electrice

Bateria (vezi fig. 11)

- Bateria Li-Ion 9 poate fi introdusă și îndepărtată din încărcătorul 11 în orice moment (indiferent de nivelul de încărcare) - acest lucru nu afectează durata de viață și nu duce la pierderea capacității acesteia.
- Bateria 9 este protejată prin intermediul sistemului de siguranță împotriva descărcării rapide. În cazul descărcării complete, unealta electrică este oprită automat. **Atenție: nu încercați să oprțiți unealta electrică atunci când sistemul de protecție este activat, deoarece acest lucru poate duce la avarierea bateriei 9.**

[ABS-14,4 SLi, ABS-18 SLi, ABS-14,4 TLi, ABS-18 TLi]

În momentul apăsării butonului 18, indicatorii 17 indică nivelul de încărcare a bateriei 9 (vezi fig. 11).

Protecție la temperatură

Sistemul automat de protecție la temperatură permite dezactivarea automată a uneltei electrice în caz de suprasolicitare sau în cazul în care temperatura bateriei 9 depășește 70°C. Sistemul garantează protecția uneltei electrice împotriva avarierii în caz de nerespectare a condițiilor de funcționare.

Becul LED

Atunci când este apăsat butonul pomire / oprire 6, becul LED 3 este pornit automat, permițând continuarea operațiunilor în caz de condiții de lumină slabă.

Regulatorul de cuplu

Rotiți regulatorul 4 pentru a seta una din cele 18 de valori de cuplu adecvate pentru activitatea efectuată.



Se recomandă setarea regulatorului 4 în poziția "Găurire" pentru găurire.

Reglarea continuă a turației



Viteza este stabilită între valoarea 0 și valoarea maximă prin apăsarea cu putere a butonului 6 de pomire / oprire. O apăsare slabă are ca rezultat generarea de rotații lente, ceea ce permite o pomire lină a unelei electrice.

Selectorul treptelor de turație



Atenție: numărul turațiilor pe minut poate fi modificat numai după ce motorul se oprește complet.

Pentru a introduce în prima viteză, deplasați comutatorul 5 înainte. Acest mod este utilizat pentru strângerea șuruburilor sau pentru efectuarea de găuri cu diametru mare.

Pentru a introduce în a doua viteză, deplasați comutatorul 5 înapoi. Acest mod este utilizat pentru efectuare la mare viteză a găurilor de diametru mic.

Inversarea sensului de rotație (vezi fig. 12)



Schimbați direcția de rotație numai după oprirea completă a motorului, în caz contrar unealta electrică se poate avaria.

Rotația în sensul acelor de ceasornic (găurirea, strângerea șuruburilor) - deplasați butonul de inversare 7 spre stânga, conform indicațiilor din figura 12.

Rotația în sens invers acelor de ceasornic (deșurubare) - deplasați butonul de inversare 7 spre dreapta, conform indicațiilor din figura 12.

Blocarea automată a axului

În cazul în care butonul pomire-oprire 6, axul unelei electrice este blocat; acest lucru permite utilizarea unelei electrice drept șurubelniță obișnuită (de exemplu, poate fi utilizată pentru a strânge manual șuruburi sau bolțuri, în cazul în care bateria nu este încărcată).

Oprirea progresivă

Oprirea progresivă oprește mandrina rapidă 1 imediat după oprirea unelei electrice. Acest lucru împiedică

strângerea excesivă a bolțurilor și a șuruburilor, precum și deteriorarea pieselor de prelucrat, vârfurilor de șurubelniță și fantelor elementelor de prindere.

Recomandări referitoare la utilizarea unelei electrice

Găurire (vezi fig. 13-14)

- Ungeți vârful burghiului în mod regulat atunci când executați găuri în metale (cu excepția găuririi metalelor neferoase și a aliajelor acestora).
- Când executați găuri în metale dure, împingeți cu mai multă putere unealta electrică și reduceți viteza de rotație.
- Când executați găuri de diametre mari în metal, executați mai întâi o gaură de diametru mai mic și alezați-o până la diametrul dorit (vezi fig. 13).
- Pentru a se evita crăparea suprafeței la un punct de ieșire a vârfului burghiului atunci când executați găuri în lemn, urmați instrucțiunile din figura 13.
- Pentru reducerea producerii de praf atunci când executați găuri în pereți sau tavane, efectuați acțiunile specificate în figura 14.

Înșurubarea șuruburilor (vezi fig. 15)

- Pentru a ușura strângerea șuruburilor în scopul evitării fisurării pieselor de prelucrat, executați mai întâi o gaură cu diametrul de 2/3 din diametrul șurubului.
- Dacă asamblați piesele de prelucrat cu ajutorul șuruburilor pentru a obține o îmbinare durabilă fără riscul apariției unor crăpături, fisuri sau stratificări, efectuați acțiunile specificate în figura 15.

Măsuri de întreținere a unelei electrice / măsuri preventive

Înainte efectuării oricăror proceduri, puneți în poziție centrală butonul de inversare 7.

Acumulatorul

Înlocuiți acumulatorii consumați în timp. Scăderea randamentului sau o perioadă de funcționare sensibil mai mică a unelei electrice după încărcare indică uzura acumulatorului 9 și necesită înlocuirea acestuia. Trebuie ținut cont de faptul că acumulatorul 9 se poate descărca mai repede dacă lucrările se efectuează la temperaturi sub 0°C.

În cazul depozitării pe perioade îndelungate fără utilizare, este recomandată depozitarea bateriei 9 la temperatura camerei, încărcată la 50%.

Curățarea unelei electrice

O condiție indispensabilă pentru exploatarea pe termen lung a unelei electrice este păstrarea acesteia curată. Curățați în mod regulat unealta electrică cu aer comprimat prin găurile de aerisire 8.

Producătorul își rezervă dreptul de a aduce modificări.

Română

Specifikacija električnog alata

Bežična bušilica / odvrtlač		ABS-10,8 Li	ABS-14,4 SLI	ABS-18 SLI	ABS-14,4 TLI	ABS-18 TLI
Šifra električnog alata	[127 V ~50/60 Hz]	133033	133040	133057	132173	132180
	[230 V ~50/60 Hz]	123034	123041	123058	122174	122181
Nazivna voltaža	[V]	10,8	14,4	18	14,4	18
Brzina u praznom hodu:						
- prva brzina	[o/min]	0-350	0-350	0-350	0-350	0-350
- druga brzina	[o/min]	0-1250	0-1250	0-1250	0-1400	0-1400
Tip baterije		Li-Ion	Li-Ion	Li-Ion	Li-Ion	Li-Ion
Vreme punjenja baterije	[h]	1	1	1	1	1
Kapacitet baterije	[Ah]	1,30	1,50	1,50	1,50	1,50
Obrtni moment	[Nm]	1-22	1-25	1-28	1,50-40	1,50-45
Broj faza u obrtnom momentu		18+1	18+1	18+1	18+1	18+1
Opseg stezne glave	[mm]	1-10	1-10	1-10	1,50-13	1,50-13
	[inč]	3/64"-25/64"	3/64"-25/64"	3/64"-25/64"	1/16"-33/64"	1/16"-33/64"
Kapacitet bušenja:						
- drvo	[mm]	20	25	30	30	32
	[inč]	25/32"	63/64"	1-3/16"	1-3/16"	1-17/64"
- čelik	[mm]	10	10	10	13	13
	[inč]	25/64"	25/64"	25/64"	33/64"	33/64"
Maksimalni promer zavrtnja	[mm]	6	6	7	8	10
	[inč]	15/64"	15/64"	9/32"	5/16"	25/64"
Težina	[kg]	1,00	1,23	1,29	1,63	1,71
	[lbs]	2.20	2.70	2.84	3.59	3.77
Zvučni pritisak	[dB(A)]	67,27	68,33	71,80	68,33	71,80
Snaga zvuka	[dB(A)]	78,27	79,33	82,80	79,33	82,80
Vibracija	[m/s ²]	2,05	0,63	1,19	0,63	1,19

DWT s najboljim željama!

Dragi kupče,

DWT nudi širok asortiman električnih alata. Kvaliteta i pristupačne cene rešenje su za mnoge popravke i izgradnju u domaćinstvima i industriji. Nadamo se da će naš električni alat da vas služi još mnogo godina. Detaljne informacije o električnim alatima možete da pronađete na našoj internet strani www.dwt-pt.com.

Vaš DWT tim.

Komponente električnog alata

- 1 Stezna glava bez ključa *
- 2 Delovi za odvrtlač *
- 3 LED svetlo
- 4 Regulator obrtnog momenta
- 5 Prekidač odabira brzine
- 6 Prekidač za uključivanje i isključivanje
- 7 Prekidač za rad unazad
- 8 Ventilacioni otvori
- 9 Baterija *
- 10 Blokada baterije *
- 11 Punjač *
- 12 Vijak *

Srpski

- 13 Magnetni držač *
- 14 Nalepnica punjača *
- 15 Indikator (crveni) *
- 16 Indikator (zeleni) *
- 17 Indikatori napunjenosti baterije *
- 18 Kontrolni taster nivoa napunjenosti baterije *

* Opcionalno

Nisu svi nacrtani i opisani dodaci uključeni u standardnu isporuku.

Preporučeni dodaci DWT

Preporučene **DWT** dodatke možete da pronađete na strani 124-133 uputstva. Asortiman dodataka će da vam omogućiti da uspešno izvedete sve vrste radova.

DWT namena električnog alata

Bežične bušilice / odvrtaći namenjeni su bušenju rupa u drvu, plastici i metalu, te zavrtnanju i odvrtanju elemenata za spajanje (vijaka, klinova itd.).

Sigurnosna uputstva za rad sa električnim alatom

Posebna bezbednosna pravila za bežične električne alate

- Koristite isključivo baterije koje isporučuje **DWT**.
- Električne alate koristite isključivo sa namenskim baterijama. Korišćenjem bilo kojih drugih baterija izlažete se opasnosti od povrede i požara.



Upozorenje! Kratki spoj može uzrokuje povrede korisnika; također može da izazove požar. Da bi se to izbeglo, pročitajte sljedeća pravila:

- ne rasklapajte bateriju i ne menjajte njen oblik;
- ne punite bateriju u području s visokom vlagom i na otvorenom prostoru tokom kiše;
- ne punite bateriju kad je spremnik za bateriju oštećen;
- nemojte da kratko spojite polove baterije;
- kad je baterija odvojena od električnog alata, držite ju podalje od malih metalnih predmeta (čavala, žice itd.) koji mogu da kratko spoje polove baterije.
- U procesu punjenja baterija se zagrijava, pa je ne prekrivajte i ne stavljajte je na termoizolacione materijale (mineralna vuna, pivovina itd.).
- Izbegavajte zagrijavanje baterije iznad 45°C. Sprečite dugotrajnu izloženost sunčevoj svetlosti i nikad ne bacajte bateriju u vatru jer bi mogla da eksplodira.
- Prekoračenje i prekomerno zagrijavanje može da uzrokuje ispuštanje kaustične tekućine, koja može da prouzroči opekline, pa zato izbegavajte dodir s kožom.
- U slučaju oštećenja kućišta baterije ili nepropisne upotrebe, verovatno će da dođe do ispuštanja gasa koji

nadražuje respiratorni sistem. U tom slučaju ne udišite gas, provetrite sa svežim zrakom i po potrebi se posavetujte sa lekarom.

- Ne koristite oštećene baterije i punjače jer njihovom upotrebom može da dođe do oštećenja električnog alata, pa i do povreda i materijalne štete.
- Strogo je zabranjeno da se bacaju neispravne baterije u kućanski otpad; moraju da se sakupe i odnesu na recikliranje ili ekološki čisto korišćenje.

Za vreme rada

- Izbegavajte da zaustavljate rad motora kad je napunjen.
- Uklanjanje svrdla prilikom rada električne alatke je strogo zabranjeno.
- Prije nego započnete s radom, proverite smeštaj skrivenih električkih kablova i cevi vode i plina. Oštećenje žičanih i tehničkih komunikacija električnog snabdevanja može ozbiljno naškoditi operatorovom životu i zdravlju.
- Ako raspored rada ne može da isključi oštećenje glavnih opskrbnih kablova, oni se moraju deenergizirati.
- Koristite samo oštre burgije bez oštećenja - to će olakšati rad električne alatke.
- Modificiranje dizajna bušilice i korišćenje zamenjivih otvora i dodataka nepredviđenih za ovaj električni alat je strogo zabranjeno.
- Ne primenjujte prekomerni pritisak prilikom rada električnom alatkom - može da se zablokira i preopteretiti motor.
- Ne dopustite da se burgije zablokiraju u materijalu koji obrađujete. Ako se ovo desi, ne pokušavajte da ih otpustite pomoću električne alatke. To može da pokvari alatku.
- Izbacivanje burgija zaglavljenih u obrađivanom materijalu pomoću čekića ili drugih predmeta strogo je zabranjeno - fragmenti metala mogu da povrede i operatera i osobe u blizini.
- Ne obrađujte materijale koji sadrže azbest. Azbest se smatra kancerogenim.

Instaliranje i podešavanje delova električnog alata

Prije izvođenja bilo kakvog postupka, centrirajte prekidač 4.



Ne spajajte prejako elemente spajanja da bi izbegli oštećenje navoja.



Montiranje / rastavljanje / postavljanje određenih elemenata jednako je za sve modele električnih alata, u ovom slučaju određeni modeli nisu sadržani na ilustracijama.

Montiranje / zamena dodataka (pogledajte sl. 1-2)



Po dugotrajnoj upotrebi burgija može da postane veoma topla; za uklanjanje koristite rukavice.

- Otvorite čeljusti stezne glave bez ključa **1** okretanjem njenog prednjeg dela, kao što je prikazano na slikama 1-2.
- Montirajte / zamenite dodatak.
- Stegnite steznu glavu bez ključa **1**, tako da ne nakosite opremu, kao što je prikazano na slikama 1-2.

Montiranje / demontiranje stezne glave bez ključa (pogledajte sl. 3-6)

- Za montiranje stezne glave bez ključa **1**, po redu pratite korake jadan za drugim, kao što je prikazano na slikama 3-5.
- Za demontiranje stezne glave bez ključa **1**, po redu pratite korake jadan za drugim, kao što je prikazano na slikama 4-6.



Pozor: upamtite da pri procesu sklapanja / rasklapanja stezne glave bez ključa 1 vijak 12 ima levoruku nit.

Delovi za odvrtač / magnetni držač (pogledajte sl. 7)

Za kratke umetke odvijača upotrebite magnetni držač **13** zbog pouzdanog pričvršćenja (pogledajte sl. 7). Magnetni držač **13** nije potreban za proširene delove odvrtača **2** (specijalno namenjenog odvrtačima).

Procedura punjenja baterije električnog alata

Pre upotrebe električnog alata

Električni alat se isporučuje sa delomice napunjenom baterijom 9. Pre prve upotrebe bateriju 9 treba u potpunosti napuniti.



Bateriju 9 treba puniti na odgovarajućoj temperaturi (od 0°C do 45°C).

Procedura punjenja (pogledajte sl. 8-9)

- Centrirajte zadnji prekidač **7** položaj.
- Priključite punjač **11** u izvor napajanja.
- Pritisnite blokadu baterije **10** (ABS-10,8 Li - dve blokade baterije **10**), uklonite bateriju **9** i umetnite je u punjač **11** (pogledajte sl. 8-9).
- Kad se baterija u potpunosti napuni, izvadite bateriju **9** iz punjača **11** i montirajte je u električni alat.
- Isključite punjač **11** nakon upotrebe.

Indikatori punjača (pogledajte sl. 10)

Indikatori punjača **15** i **16** pružaju informacije o procesu punjenja baterije **9**. Signaliziranje indikatora **15** i **16** prikazano je na nalepnici **14** (pogledajte sl. 10.1-10.5).

- Sl. 10.1 - (zeleni indikator **16** je uključen, baterija **9** nije umetnuta u punjač **11**) - punjač **11** priključen je u izvor napajanja.
- Sl. 10.2 - (crveni indikator **15** je uključen, baterija **9** je umetnuta u punjač **11**) - baterija **9** se puni.
- Sl. 10.3 - (zeleni indikator **16** je uključen, baterija **9** je umetnuta u punjač **11**) - baterija **9** je napunjena do kraja.

• Sl. 10.4 - (zeleni indikator **16** treperi, baterija **9** je umetnuta u punjač **11**) - proces punjenja baterije **9** prekinut je zbog neodgovarajuće temperature. Kad se temperaturni uslovi vrata na normalne vrednosti, proces punjenja će da se nastavi.

• Sl. 10.5 - (crveni indikator **15** treperi, baterija **9** je umetnuta u punjač **11**) - proces punjenja baterije **9** prekinut je zbog kvara baterije. Zamenite pokvarenu bateriju **9**, daljnja upotreba je zabranjena.



Za vreme punjenja, baterija 9 i punjač 11 se griju, što ne predstavlja kvar.

Uključivanje i isključivanje električnog alata

Proverite da zadnji prekidač 7 nije centriran jer to blokira prekidač 6.

Uključivanje:
Pritisni prekidač **6**.

Isključivanje:
Otpusti prekidač **6**.

Karakteristike električnog alata

Baterija (pogledajte sl. 11)

- Li-Ion baterija **9** se u bilo koje vreme može staviti i izvaditi iz punjača **11** (bez obzira na stanje punjenja) - to ne utiče na radni vek baterije i ne smanjuje kapacitet.
- Baterija **9** zaštićena je zaštitnim sistemom protiv preteranog pražnjenja. U slučaju da se baterija potpuno isprazni, električni alat se automatski isključuje. **Pažnja: ne pokušavajte da uključite električni alat kad se aktivira zaštitni sistem. Baterija 9 može da se ošteti.**

[ABS-14,4 SLi, ABS-18 SLi, ABS-14,4 TLi, ABS-18 TLi]

Pritiskom tastera **18** indikatori **17** prikazuju napunjenost baterije **9** (pogledajte sl. 11).

Temperaturna zaštita

Sistem temperaturne zaštite omogućuje automatsko deaktiviranje električnog alata u slučaju prekomernog opterećenja ili kada temperatura baterije **9** premaši 70°C. Sustav garantuje zaštitu električnog alata od oštećenja u slučaju neusklađenosti sa radnim uslovima.

LED svetlo

Kad se pritisne prekidač za uključivanje / isključivanje **6**, automatski se uključuje LED svetlo **3** koje omogućuje vršenje rada u uslovima slabog osvetljenja.

Regulator obrtajnog momenta

Okrećite regulator **4** da biste namestili jednu od 18 vrednosti obrtajnog momenta koji najbolje odgovara za radnju koji izvodite.



Preporuča se da se regulator okretnog momenta **4** postavi u poziciju "Bušenje" za izvođenje bušenja.

Saveti o korišćenju električnog alata

Prilagođavanje brzine bez stepeni



Brzina se kontrolira od 0 do maksimuma pritiskom na prekidač **6**. Slabi pritisak rezultira niskim obrtajima, što omogućava da se električna alatka upali bez poteškoća.

Prekidač odabira brzine kroz stepene



Pozor: raspon obrtaja po minuti može da se menja isključivo pošto potpunog prestanka rada motora.

Da biste odabrali prvi stupanj prenosa, gurnite prekidač **5** prema napred. Ovaj mod se koristi za zavrtnanje šrafova ili bušenje rupa velikih prečnika.

Da biste odabrali drugi stupanj prenosa, gurnite prekidač **5** prema nazad. Ovaj mod se koristi se brzo bušenje rupa malih prečnika.

Promena usmerenja obrtaja (pogledajte sl. 12)



Smer obrtaja menjajte tek nakon kompletnog prestanka rada motora, ako tako ne uradite, može da dođe do oštećenja električne alatke.

Obrtaj u smeru kazaljke na satu (bušenje, pričvršćivanje vijaka) - pomaknite stražnji prekidač **7** ulijevo kako je prikazano na slici 12.

Obrtaj u smeru suprotnom od kazaljke na satu (odvijanje vijaka) - pomaknite zadnji prekidač **7** udesno kako je prikazano na slici 12.

Automatska blokada osovine

Ako nije pritisnut prekidač **6**, osovina električnog alata automatski se blokira, što omogućuje upotrebu električnog alata kao običnog odvijača (na primer, može da se koristi za ručno stezanje šrafova ili zavrtnanja ako je baterija preslabla).

Prekid rada

Prekid rada zaustavlja steznu glavu bez ključa **1** odmah pošto što se električna alatka isključuje. Pomoću toga se izbegava preterano pritezanje klinova i vijaka i sprečava da se oštete radni delovi, delovi odvrtča i otvori elemenata za pritezanje.

Bušenje (pogledajte sl. 13-14)

- Redovno podmažite bušilicu kad bušite rupe u metalu (osim prilikom bušenja crnih metala i njihovih legura).
- Kad bušite čvrste metala, snažnije pritisnite električnu alatku i smanjite brzinu obrtaja.
- Kad bušite rupe s velikim dijametrom, prvo izbušite rupu manjeg dijametra, a potom ga izbušite do traženog dijametra (pogledajte sl. 13).
- Da biste izbegli razdvajanje površine na točki izlaska burgije kad bušite rupe u drvu, sledite uputstva prikazana na slici 13.
- Da biste smanjili količinu prašine prilikom bušenja rupa u zidu i stropu, poduzmite radnje pokazane na slici 14.

Zavijanje zavrtnanja (pogledajte sl. 15)

- Da biste olakšali pričvršćivanje vijaka i sprečili napuknuće radnih delova, prvo izbušite rupu dijametra jednakog 2/3 dijametra vijaka.
- Ako spajate radne delove pomoću vijaka, da biste postigli trajni spoj bez napuknuća, poduzmite radnje prikazane na slici 15.

Održavanje električnog alata / preventivne mere

Prije izvođenja bilokakvog postupka, centrirajte prekidač 7.

Baterija

Na vreme zamenite istrošene baterije. Pad u performansama ili bitno manje vreme rada električne alatke nakon punjenja indicira starenje baterije **9** i potrebu da je se zameni. Treba da se uzme u obzir da se baterija **9** može isprazniti brže ako se radovi obavljaju na temperaturi ispod ništice.

U slučaju dugotrajnog spremanja bez upotrebe, preporučuje se da bateriju **9** spremite na sobnoj temperaturi, a pre toga je napunite na 50%.

Čišćenje električnog alata

Neophodan preduslov sigurnog i dugotrajnog korišćenja električnog alata je održavanje njegove čistoće. Vršite redovno prođuvavanje električnog alata pomoću komprimovanog vazduha kroz otvore za ventilaciju **8**.

Specifikacija električnog alata

Bežična bušilica / odvijač		ABS-10,8 Li	ABS-14,4 SLI	ABS-18 SLI	ABS-14,4 TLI	ABS-18 TLI
Šifra električnog alata	[127 V ~50/60 Hz]	133033	133040	133057	132173	132180
	[230 V ~50/60 Hz]	123034	123041	123058	122174	122181
Nominalni napon	[V]	10,8	14,4	18	14,4	18
Brzina u praznom hodu:						
- prva brzina	[o/min]	0-350	0-350	0-350	0-350	0-350
- druga brzina	[o/min]	0-1250	0-1250	0-1250	0-1400	0-1400
Vrsta baterije		Li-Ion	Li-Ion	Li-Ion	Li-Ion	Li-Ion
Vrijeme punjenja baterije	[h]	1	1	1	1	1
Obujam baterije	[Ah]	1,30	1,50	1,50	1,50	1,50
Okretni moment	[Nm]	1-22	1-25	1-28	1,50-40	1,50-45
Broj faza u okretnom momentu		18+1	18+1	18+1	18+1	18+1
Promjer stezne glave	[mm]	1-10	1-10	1-10	1,50-13	1,50-13
	[inches]	3/64"-25/64"	3/64"-25/64"	3/64"-25/64"	1/16"-33/64"	1/16"-33/64"
Kapacitet bušenja:						
- drvo	[mm]	20	25	30	30	32
	[inches]	25/32"	63/64"	1-3/16"	1-3/16"	1-17/64"
- čelik	[mm]	10	10	10	13	13
	[inches]	25/64"	25/64"	25/64"	33/64"	33/64"
Maksimalni promjer odvijača	[mm]	6	6	7	8	10
	[inches]	15/64"	15/64"	9/32"	5/16"	25/64"
Masa	[kg]	1,00	1,23	1,29	1,63	1,71
	[lbs]	2.20	2.70	2.84	3.59	3.77
Zvučni tlak	[dB(A)]	67,27	68,33	71,80	68,33	71,80
Snaga zvuka	[dB(A)]	78,27	79,33	82,80	79,33	82,80
Vibracija	[m/s ²]	2,05	0,63	1,19	0,63	1,19

DWT
s najljepšim željama

Dijelovi
električnog alata

Dragi korisniče,

DWT nudi širok raspon električnih alata. Kvaliteta i pristupačne cijene rješenja su za mnoge popravke i izgradnju u domaćinstvima i industriji. Nadamo se da će vas naš električni alat služiti još mnogo godina. Podrobne informacije o električnim alatima možete pronaći na našoj web stranici www.dwt-pt.com.

Vaš DWT.

- 1 Stezna glava bez ključa *
- 2 Dijelovi za odvijač *
- 3 LED svjetlo
- 4 Regulator okretnog momenta
- 5 Prekidač odabira brzine
- 6 Prekidač za uključivanje i isključivanje
- 7 Prekidač za rad unatrag
- 8 Otvori za ventilaciju
- 9 Baterija *
- 10 Blokada baterije *
- 11 Punjač *

Hrvatski

- 12 Vijak *
- 13 Magnetski držač *
- 14 Najlepnica punjača *
- 15 Indikator (crveni) *
- 16 Indikator (zeleni) *
- 17 Indikatori napunjenosti baterije *
- 18 Kontrolni gumb razine napunjenosti baterije *

*Dodatno

Svi nacrtani i opisani dodaci nisu uključeni u standardnu isporuku.

Preporučeni dodaci DWT

Preporučene **DWT** dodatke možete pronaći na stranici 124-133 uputa. Raspon dodataka dopušta vam učinkovito izvođenje potrebnih vrsta radova.

DWT namjena električnog alata

Bežične bušilice / odvjači namijenjeni su bušenju rupa u drvu, plastici i metalu, kao i učvršćivanju i odvijanju elemenata za spajanje (vijaka, klinova itd.).

Sigurnosne smjernice prilikom rada električnog alata

Posebna sigurnosna pravila za bežične električne alate

- Koristite isključivo baterije koje isporučuje tvrtka **DWT**.
- Električne alate koristite isključivo s namjenskim baterijama. Korištenjem bilo kojih drugih baterija izlažete se opasnosti od ozljede i požara.



Upozorenje! Kratki spoj može uzrokovati ozljede korisnika; također može izazvati požar. Da bi se to izbjeglo, pročitajte sljedeća pravila:

- nemojte rasklapati bateriju i ne mijenjajte njen oblik;
 - nemojte puniti bateriju u području s visokom vlagom i na otvorenom prostoru tijekom kiše;
 - nemojte puniti bateriju kad je spremnik za bateriju oštećen;
 - nemojte kratko spojiti polove baterije;
 - kad je baterija odvojena od električnog alata, držite ju podalje od malih metalnih predmeta (čavala, žice itd.) koji mogu kratko spojiti polove baterije.
- U procesu punjenja baterija se zagrijava, pa je nemojte prekrivati i ne stavljajte je na materijale toplinske izolacije (mineralna vuna, piljevina itd.).
- Izbjegavajte zagrijavanje baterije iznad 45°C. Sprječite dugotrajnu izloženost sunčevoj svjetlosti i nikad ne bacajte bateriju u vatru jer bi mogla eksplodirati.

- Prekoračenje i prekomjerno zagrijavanje može uzrokovati ispuštanje kaustične tekućine, koja može prouzročiti opekline, pa zato izbjegavajte dodir s kožom.
- U slučaju oštećenja kućišta baterije ili nepropisne uporabe, vjerojatno će doći do ispuštanja plina koji nadražuje dišni sustav. U tom slučaju ne udišite plin, prozračite svježim zrakom i po potrebi se posavjetujte s liječnikom.
- Ne koristite oštećene baterije i punjače jer njihovom uporabom može doći do oštećivanja električnog alata, pa i do ozljeda i materijalne štete.
- Strogo je zabranjeno bacati neispravne baterije u kućanski otpad; moraju se sakupiti i odnijeti na recikliranje ili ekološki čistu upotrebu.

Tijekom rada

- Izbjegavajte zaustavljati rad motora kad je napunjen
- Uklanjanje svrdla prilikom rada električnog alata je strogo zabranjeno.
- Prije nego započnete s radom, provjerite gdje su skriveni električni kablovi i cijevi vode i plina smješteni. Oštećenje žičanih i tehničkih komunikacija električne opskrbe može ozbiljno naškoditi operatorovom životu i zdravlju.
- Ako raspored rada ne može isključiti oštećenje glavnih opskrbnih kablova, oni se moraju deenergizirati.
- Upotrebjavajte samo oštra svrdla bez oštećenja - to će olakšati rad električnog alata.
- Modifikacija dizajna bušilice i upotreba zamjenjivih otvora i dodataka nepredviđenih za ovaj električni alat je strogo zabranjena.
- Ne primjenjute pretjerani pritisak prilikom rada električnim alatom - može se zablokirati i preopteretiti motor.
- Ne dopustite da se svrdla zaglave u materijalu koji obrađujete. Ako do ovog dođe, ne pokušavajte otpustiti ih pomoću električnog alata. To može pokvariti alat.
- Izbacivanje svrdla zaglavljenih u obrađivanom materijalu pomoću čekića ili drugih predmeta strogo je zabranjeno - komadići metala mogu ozlijediti i operatora i osobe u blizini.
- Ne obrađujte materijale koji sadrže azbest. Azbest se smatra kancerogenim.

Instaliranje i reguliranje elemenata električnog alata

Prije izvođenja bilo kakvog postupka, prekidač 7 stavite u središnji položaj.



Ne spajajte prejako elemente spajanja da bi izbjegli oštećenje navoja.



Montiranje / rastavljanje / postavljanje određenih elemenata jednako je za sve modele električnih alata, u ovom slučaju određeni modeli nisu sadržani na ilustracijama.

Sklopavanje / zamjena dodataka (pogledajte sl. 1-2)



Po dugotrajnoj upotrebi svrdlo može postati vrlo toplo; za uklanjanje upotrijebite rukavice.

- Otvorite čeljusti stezne glave bez ključa **1** okretanjem njenog prednjeg dijela kao što je prikazano na slikama 1-2.
- Sklopite / zamijenite dodatak.
- Pritegnite steznu glavu bez ključa **1** tako da ne nakosite opremu, kao što je prikazano na slikama 1-2.

Sklopavanje / rasklopavanje stezne glave bez ključa (pogledajte sl.3-6)

- Za montiranje stezne glave bez ključa **1**, po redu pratite korake jadan za drugim, kao što je prikazano na slikama 3-5.
- Za demontiranje stezne glave bez ključa **1**, po redu pratite korake jadan za drugim, kao što je prikazano na slikama 4-6.



Upozorenje: zapamtite da pri procesu sklopavanja / rasklopavanja stezne glave bez ključa 1 vijak 12 ima ljevoruki navoj.

Dijelovi za odvijać / magnetski držač (pogledajte sl. 7)

Za kratke umetke odvijaća uporabite magnetski držač **13** radi pouzdanog pričvršćivanja (pogledajte sl. 7). Magnetski držač **13** nije potreban za proširene dijelove odvijaća **2** (specijalno namijenjenog odvijaćima).

Postupak punjenja baterije električnog alata

Početne radnje s električnim alatom

Električni alat isporučuje se s djelomično napunjenom baterijom **9**. Prije prve uporabe bateriju **9** treba u potpunosti napuniti.



Bateriju **9** treba puniti pri odgovarajućoj temperaturi (od 0°C do 45°C).

Postupak punjenja (pogledajte sl. 8-9)

- Postavite stražnji prekidač **7** u središnji položaj.
- Priključite punjač **11** u izvor napajanja.
- Pritisnite blokadu baterije **10** (**ABS-10,8 Li** - dvije blokade baterije **10**), uklonite bateriju **9** i umetnite je u punjač **11** (pogledajte sl. 8-9).
- Kad se baterija u potpunosti napuni, izvadite bateriju **9** iz punjača **11** i montirajte je u električni alat.
- Isključite punjač **11** nakon uporabe.

Indikatori punjača (pogledajte sl. 10)

Indikatori punjača **15** i **16** pružaju informacije o postupku punjenja baterije **9**. Signaliziranje indikatora **15** and **16** prikazano je na naljepnici **14** (pogledajte sl. 10.1-10.5).

- Sl. 10.1 - (zeleni indikator **16** je uključen, baterija **9** nije umetnuta u punjač **11**) - punjač **11** priključen je u izvor napajanja.

- Sl. 10.2 - (crveni indikator **15** je uključen, baterija **9** je umetnuta u punjač **11**) - baterija **9** se puni.
- Sl. 10.3 - (zeleni indikator **16** je uključen, baterija **9** je umetnuta u punjač **11**) - baterija **9** je napunjena do kraja.
- Sl. 10.4 - (zeleni indikator **16** treperi, baterija **9** je umetnuta u punjač **11**) - postupak punjenja baterije **9** prekinut je zbog neodgovarajuće temperature. Kad se temperaturni uvjeti vrate na normalne vrijednosti, postupak punjenja će se nastaviti.
- Sl. 10.5 - (crveni indikator **15** treperi, baterija **9** je umetnuta u punjač **11**) - postupak punjenja baterije **9** prekinut je zbog kvara baterije. Zamijenite pokvarenu bateriju **9**, daljnja uporaba je zabranjena.



Tijekom punjenja, baterija **9** i punjač **11** se griju, što ne predstavlja kvar.

Uključivanje i isključivanje električnog alata

Provjerite da stražnji prekidač **7** nije u središnjem položaju jer to blokira prekidač **6**.

Uključivanje:
Pritisni prekidač **6**.
Isključivanje:
Otpusti prekidač **6**.

Osobine dizajna električnog alata

Baterija (pogledajte sl. 11)

- Li-Ion baterija **9** se u bilo koje vrijeme može staviti i izvaditi iz punjača **11** (bez obzira na stanje punjenja) - to ne utječe na radni vijek baterije i ne smanjuje kapacitet.
- Baterija **9** zaštićena je zaštitnim sustavom protiv pretjeranog pražnjenja. U slučaju da se baterija potpuno isprazni, električni alat se automatski isključuje. **Pažnja: ne pokušavajte uključiti električni alat kad se aktivira zaštitni sustav. Baterija 9 se može oštetiti.**

[ABS-14,4 SLi, ABS-18 SLi, ABS-14,4 TLi, ABS-18 TLi]

Pritiskom gumba **18** indikatori **17** prikazuju napunjenost baterije **9** (pogledajte sl. 11).

Temperaturna zaštita

Sustav temperature zaštite omogućuje automatsko deaktiviranje električnog alata u slučaju prekomjernog opterećenja ili kada temperatura baterije **9** premaši 70°C. Sustav jamči zaštitu električnog alata od oštećenja u slučaju neusklađenosti s radnim uvjetima.

LED svjetlo

Kad se pritisne prekidač za uključivanje / isključivanje **6**, automatski se uključuje LED svjetlo **3** koje omogućuje vršenje rada u uvjetima slabog osvjetljenja.

Regulator okretnog momenta

Okrećite regulator **4** da biste namjestili jednu od 18 vrijednosti okretnog momenta najprikladnijeg za radnju koji izvodite.



Preporuča se postaviti regulator okretnog momenta **4** u poziciju "Bušenje" za izvođenje bušenja.

Prilagođavanje brzine bez stupnjeva



Brzina se kontrolira od 0 do maksimuma pritiskom na prekidač **6**. Slabi pritisak rezultira niskim okretajima, što omogućava uključivanje električnog alata bez poteškoća.

Prekidač odabira brzine kroz stupnjeve



Upozorenje: raspon okretaja po minuti moguće je mijenjati isključivo nakon potpunog prestanka rada motora.

Da biste odabrali prvi stupanj prijenosa, gurnite prekidač **5** prema naprijed. Ovaj način rada koristi se za zavijanje vijaka ili bušenje rupa velikih promjera.

Da biste odabrali drugi stupanj prijenosa, gurnite prekidač **5** prema natrag. Ovaj način rada koristi se za brzo bušenje rupa malih promjera.

Promjena smjera okretaja (pogledajte sl. 12)



Smjer okretanja mijenjajte tek nakon potpunog prestanka rada motora, ako to ne poštujuete može doći do oštećenja električnog alata.

Okretaj u smjeru kazaljke na satu (bušenje, učvršćivanje vijaka) - pomaknite stražnji prekidač **7** ulijevo kako je prikazano na slici 12.

Okretaj u smjeru suprotnom od kazaljke na satu (odvijanje vijaka) - pomaknite stražnji prekidač **7** udesno kako je prikazano na slici 12.

Automatska blokada osovine

Ako nije pritisnut prekidač **6**, osovina električnog alata automatski se blokira, što omogućuje uporabu električnog alata kao običnog odvijača (na primjer, može se koristiti za ručno pritezanje vijaka ili svornjaka ako je baterija preslaba).

Prekid rada

Prekid rada zaustavlja steznu glavu bez ključa **1** odmah nakon što se električni alat isključi. Pomoću toga se

izbjegava pretjerano pritezanje klinova i vijaka i sprečava da se oštete radni dijelovi, dijelovi odvijača i otvori elemenata za pritezanje.

Preporuke o upotrebi električnog alata

Bušenje (pogledajte sl. 13-14)

- Redovito podmažite bušilicu kad bušite rupe u metalu (osim prilikom bušenja crnih metala i njihovih legura).
- Prilikom bušenja čvrstih metala, primijenite veći pritisak na električni alat i smanjite brzinu okretaja.
- Prilikom bušenja rupa s velikim promjerom, najprije izbušite rupu manjeg promjera, a zatim ga izbušite do traženog promjera (pogledajte sl. 13).
- Da biste izbjegli razdvajanje površine na točki izlaska svrdla kad bušite rupe u drvu, slijedite upute prikazane na slici 13.
- Da biste smanjili količinu prašine prilikom bušenja rupa u zidu i stropu, poduzmite radnje pokazane na slici 14.

Zavijanje vijaka (pogledajte sl. 15)

- Da biste olakšali pritezanje vijaka i spriječili napuknuće radnih dijelova, najprije izbušite rupu promjera jednakog 2/3 promjera vijaka.
- Ako spajate radne dijelove pomoću vijaka, da biste postigli trajni spoj bez napuknuća, poduzmite radnje prikazane na slici 15.

Održavanje električnog alata / preventivne mjere

Prije izvođenja biloakvog postupka, prekidač 7 stavite u središnji položaj.

Baterija

Na vrijeme zamijenite istrošene baterije. Pad u izvedbi ili značajno manje vrijeme rada električnog alata nakon punjenja ukazuje na starenje baterije **9** i potrebe za zamjenom. Potrebno je uzeti u obzir da se baterija **9** može isprazniti brže ako se radovi obavljaju na temperaturi ispod 0°C.

U slučaju dugotrajnog spremanja bez uporabe, preporučuje se da bateriju **9** spremite na sobnoj temperaturi, a prije toga je napunite na 50%.

Čišćenje električnog alata

Neophodan uvjet sigurne dugotrajne upotrebe električnog alata je održavanje njegove čistoće. Redovito propuhujte električni alat komprimiranim zrakom kroz zračne rupe **8**.

Технически характеристики на електрическия инструмент

Акумулаторна бормашина / отвертка		ABS-10,8 Li	ABS-14,4 SLi	ABS-18 SLi	ABS-14,4 TLi	ABS-18 TLi
Код електро- инструмент	[127 V ~50/60 Hz]	133033	133040	133057	132173	132180
	[230 V ~50/60 Hz]	123034	123041	123058	122174	122181
Номинално напрежение	[V]	10,8	14,4	18	14,4	18
Обороти на празния ход:						
- първа степен	[RPM]	0-350	0-350	0-350	0-350	0-350
- втора степен	[RPM]	0-1250	0-1250	0-1250	0-1400	0-1400
Вид батерия		Li-Ion	Li-Ion	Li-Ion	Li-Ion	Li-Ion
Време за зареждане на батерията	[h]	1	1	1	1	1
Капацитет на батерията	[Ah]	1,30	1,50	1,50	1,50	1,50
Диапазон на въртящ момент	[Nm]	1-22	1-25	1-28	1,50-40	1,50-45
Брой стадии на въртящ момент		18+1	18+1	18+1	18+1	18+1
Граници на затягане на патронника	[mm]	1-10	1-10	1-10	1,50-13	1,50-13
	[inches]	3/64"-25/64"	3/64"-25/64"	3/64"-25/64"	1/16"-33/64"	1/16"-33/64"
Мощност на пробиване:						
- дърво	[mm]	20	25	30	30	32
	[inches]	25/32"	63/64"	1-3/16"	1-3/16"	1-17/64"
- стомана	[mm]	10	10	10	13	13
	[inches]	25/64"	25/64"	25/64"	33/64"	33/64"
Макс. диаметър на винт	[mm]	6	6	7	8	10
	[inches]	15/64"	15/64"	9/32"	5/16"	25/64"
Тегло	[kg]	1,00	1,23	1,29	1,63	1,71
	[lbs]	2.20	2.70	2.84	3.59	3.77
Звуково налягане	[dB(A)]	67,27	68,33	71,80	68,33	71,80
Акустична мощност	[dB(A)]	78,27	79,33	82,80	79,33	82,80
Вибрация	[m/s ²]	2,05	0,63	1,19	0,63	1,19

**DWT
поздравя !**

**Елементи на устройството на
електроинструмента**

Уважаеми клиенти!

DWT предлага широка гама електроинструменти. Качеството и разумните цени са решение за много задачи за ремонт и строителство в дома и индустрията. Надяваме се, че нашия електроинструмент ще Ви служи дълги години. Цялата подробна информация относно нашите електроинструменти и услуги може да бъде намерена на нашата уеб страница www.dwt-pt.com.

Екипът на **DWT**.

- 1 Безключов бързозатягащ патронник *
- 2 Накрайник - отвертка *
- 3 Светодиод
- 4 Регулатор на усукване
- 5 Постъпков превключвател на скорост
- 6 Превключвател включване / изключване
- 7 Превключвател обратен ход
- 8 Вентилационни отвори
- 9 Батерия *
- 10 Блокировка на батерия *
- 11 Зарядно устройство*
- 12 Винт *

Български

- 13 Магнитен държач *
- 14 Етикет на зарядно устройство *
- 15 Индикатор (червен) *
- 16 Индикатор (зелен) *
- 17 Индикатори за заряд на батерията *
- 18 Контролен бутон за заряд на батерията *

* Принадлежности

Изброените, а също така и изобразените принадлежности, частично не влизат в комплекта за доставка.

Препоръчани принадлежности DWT

Препоръчаните принадлежности **DWT** можете да намерите на страница номер 124-133 от инструкцията. Големият избор на принадлежности ще ви помогне ефективно да изпълнявате необходимите дейности.

Предназначение на електроинструмент DWT

Акумулаторната бормашина / винтоверт е проектирана за пробиване на отвори в дърво, пластмаса и метал, както и за завиване и отвиване на резбовани крепежни елементи (винтове, болтове и т.н.).

Инструкции за безопасност

Специфични правила за безопасност за акумулаторни електроинструменти

- Използвайте само оригинални **DWT** зарядни устройства и батерии.
- Използвайте електроинструментите само със специално предназначение за тях батерии. Употребата на други батерии може да създадат риск от нараняване или пожар.



Внимание! Късото съединение може да причини нараняване на потребителите; също така може да причини пожар. С оглед да се избегне това, спазвайте следните правила:

- не разглобявайте батерията и не променяйте конструкцията ѝ;
- не зареждайте батерията в среда с висока влажност или на открито по време на валежи;
- не зареждайте батерията, ако корпусът на батерията е повреден;
- не свързвайте на късо полюсите на батерията;
- съхранявайте батерията разкачена от електроинструмента, далеч от малки метални предмети (пирони, жици и т.н.), това може да окъси полюсите на батерията.
- По време на зареждането, батерията се затопля, ето защо не я покривайте и не я поставяйте върху термични изолационни материали (минерална вата, стърготини и др.).

• Избягвайте нагряването на батерията над 45°C. Предотвратете дълготрайното излагане на директна слънчева светлина и никога не хвърляйте батерията в огън, защото може да експлодира.

• Интензивното използване или прегряването може да причини разливане на киселинна течност, което може да причини химично изгаряне; ето защо, избягвайте контакт с кожата.

• В случай на повреда по корпуса на батерията или при неправилната ѝ употреба, е възможно изпускане на газове от батерията, които могат да причинят възпаление на респираторната система, не ги вдъшвайте, осигурете приток на свеж въздух и се консултирайте с лекар, ако е необходимо.

• Не използвайте повредени батерии и зарядни устройства, тъй като това може да повреди електроинструмента и да причини нараняване или материални щети.

• Абсолютно забранено е да изхвърляте дефектни или неработещи батерии с домашния боклук; те трябва да бъдат събрани и отнесени за рециклиране или екологично чисто оползотворяване.

По време на работа

• Избягвайте спиране на двигателя на електроинструмент под натоварване.

• Строго се забранява отстраняването на стружки при включен двигател на електрическия инструмент.

• Преди начало на работата, изяснете разположението на скритите електрически кабели, водопроводни и газопроводни тръби. При повреда на тези съоръжения са възможни тежки последици за живота и здравето на работника.

• Ако по план не може да се избегне повредата на електроинсталацията, то тя трябва да се обезопаси и изключи.

• Използвайте само остри, без дефекти свердла - това ще облекчи работата с електрическия инструмент.

• Строго се забранява промяната в конструкцията на свердлата и употребата на непредназначени за този електрически инструмент сменяеми накрайници и приспособления.

• При работа не прилагайте прекомерен натиск върху електрическия инструмент - така може да се заклини свердлото и да се претовари двигателя.

• Не допускайте свердлото да се заклини в обработвания материал. Ако се случи, не се опитвайте да го освобождавате с помощта на двигателя на електрическия инструмент. Това може да доведе до повреда на електрическия инструмент.

• Строго се забранява избиването на заклиненото в обработвания материал свердло с чук или други предмети - метални парчета може да наранят както работника, така и намиращите се наблизо лица.

• Не работете с материали съдържащи азбест. Азбестът се смята за канцерогенен.

Монтиране и регулиране на компонентите на ел.инструмента

Преди да започнете каквато и да е процедура, центрирайте ключа за обръщане на посоката 7.



Не завивайте прекалено много крепежни елементи, за да избегнете повреждане на резбата.



Монтаж / демонтаж / настройка на някои елементи е същата за всички модели електроинструменти, в такъв случай, специфичните модели не са посочени на илюстрацията.

Монтиране / смяна на аксесоари (виж фиг. 1-2)



При дълго използване, средлото може да се затопли много; използвайте ръкавици, за да го извадите.

- Отваряне на челюстите на безключовия патронник 1, въртейки предната му част, както е показано на фигури 1-2.
- Монтиране / смяна на аксесоари.
- Затягане на безключовия патронник 1 без завиване на аксесоар, както е показано на фигури 1-2.

Монтаж / демонтаж на безключов патронник (виж фиг. 3-6)

- За да монтирате безключов патронник 1, следвайте операциите в последователността, показана на фигура 3-5.
- За да демонтирате безключов патронник 1, следвайте операциите в обратна последователност, показана на фигури 4-6.



Внимание: имайте предвид, в процеса на монтаж / демонтаж на безключовия патронник 1, че винтът 12 има лява резба.

Накрайник - отвертка / магнитен държач (виж фиг. 7)

За къси накрайници за отвертка, използвайте магнитен държач 13 с оглед надеждното им фиксиране (виж фиг. 7).
Не е необходим магнитен държач 13 за удължените накрайници - отвертка 2 (специално предназначени за винтоверти).

Процедура за зареждане на батерия

Първоначална работа на електроинструмент

Електроинструментът се доставя с частично заредена батерия 9. Преди първата употреба, батерията 9 трябва да бъде напълно заредена.



Батерията 9 трябва да бъде заредена при подходяща температура (от 0°C до 45°C).

Процес на зареждане (виж фиг. 8-9)

- Центрирайте ключа за обръщане на посоката 7.
- Свържете зарядното устройство 11 към електрозахранване.
- Натиснете блокировката на батерията 10 (ABS-10,8 Li - две блокировки 10), демонтирайте батерията 9 и я вкарайте в зарядното устройство 11 (виж фиг. 8-9).
- Разкачете батерията 9, когато тя е напълно заредена от зарядното устройство 11 и я монтирайте на електроинструмента.
- Изключете зарядното устройство 11 след употребата му.

Индикатори за зареждане (виж фиг. 10).

Индикаторите за зареждане 15 и 16 информират за процеса на зареждане на батерията 9. Сигналите на индикаторите 15 и 16 са показани на етикета 14 (виж фиг. 10. 1-10. 5).

- Фиг. 10.1 - (зеленият индикатор 16 е включен, батерията 9 не е включена в зарядното устройство 11) - зарядното устройство 11 е свързано към електрическата мрежа.
- Фиг. 10.2 - (червеният индикатор 15 е включен, батерията 9 е включена в зарядното устройство 11) - батерията 9 се зарежда.
- Фиг. 10.3 - (зеленият индикатор 16 е включен, батерията 9 е включена в зарядното устройство 11) - батерията 9 е напълно заредена.
- Фиг. 10.4 - (зеленият индикатор 16 мига, батерията 9 е включена в зарядното устройство 11) - процесът на зареждане на батерията 9 е прекъснат поради неподходяща температура. Когато температурните условия са нормални, процесът на зареждане ще продължи.
- Фиг. 10.5 - (червеният индикатор 15 мига, батерията 9 е включена в зарядното устройство 11) - процесът на зареждане на батерията 9 е прекъснат поради неизправност. Сменете дефектната батерия 9, бъдещата ѝ употреба е забранена.



В процеса на зареждане, батерията 9 и зарядното устройство 11 стават горещи, това е нормално.

Включване / изключване на електроинструмент

Уверете се, че ключа за обръщане на посоката 7 не е в централно положение; това блокира превключвателя за включване / изключване 6.

Включване:
Превключвател 6 да се натисне.
Изключване:
Превключвател 6 да се отпусне.

Батерия (виж фиг. 11)

- Литиево йонната батерия **9** може да бъде поставена на и махната от зарядното устройство **11** по всяко време (независимо от състоянието на зареждане) - това не влияе на експлоатационния ѝ живот, нито води до загуба на капацитет.
- Батерията **9** е защитена от система за безопасност срещу пълно изтощаване. В случай на пълно разреждане, електроинструмента автоматично се изключва. **Внимание: не се опитвайте да изключите електроинструмента, когато защитната система е активирана, батерията 9 може да бъде повредена.**

[ABS-14,4 SLi, ABS-18 SLi, ABS-14,4 TLi, ABS-18 TLi]

С натискане на бутона **18** индикаторите **17** показват състоянието на заряд на батерията **9** (виж фиг. 11).

Температурна защита

Системата за температурна защита позволява автоматичното деактивиране на електроинструмента в случай на претоварване или когато температурата на батерията **9** надвиши 70°C. Системата гарантира защита на електроинструмента от повреда в случай на несъответствие с работните условия.

Светодиод

Когато бъде натиснат превключвателя вкл / изкл **6**, светодиодът **3** автоматично се включва, което позволява работата при затъмнени условия.

Регулатор на усукване

Завъртете регулатора **4**, за да настроите на една от 18-те стойности на въртящ момент, подходящ за извършване на работата.



Препоръчително е да поставите регулатора на усукване **4** в положение "Пробиване" за пробиване.

Безстепенна регулировка на скоростта



Скоростта се контролира от 0 до максимум, чрез увеличаване силата на натиск върху превключвателя включване / изключване **6**. Слабият натиск съответства на малко число на оборотите, което позволява плавно включване на електроинструмента.



Внимание: промяната на оборотите може да бъде направена само след като двигателя е напълно спрял.

За да поставите на първа степен, преместете превключвателя **5** напред. Този режим се използва за завиване на винтове или за пробиване на отвори с голям диаметър.

За да поставите на втора степен, преместете превключвателя **5** назад. Този режим се използва за бързо пробиване на отвори с малък диаметър.

Обратен ход (виж фиг. 12)



Сменяйте посоката на въртене само след пълно спиране на двигателя, ако не действате така, това може да причини повреда на електроинструмента.

Въртене по часовниковата стрелка (пробиване, затягане на винтове) - преместете ключа за смяна на посоката **7** наляво, както е посочено на фигура 12.

Въртене обратно на часовниковата стрелка (развиване на винтове) - преместете ключа за смяна на посоката **7** надясно, както е посочено на фигура 12.

Автоматично блокиране на шпиндела

Ако превключвателят вкл / изкл **6** не е натиснат, шпиндела на електроинструмента е блокиран, това позволява употребата на електроинструмента като нормална отвертка (например той може да бъде използван за ръчно затягане на винтове и болтове, ако батерията е с нисък заряд).

Блокировка против скъсване

Блокировката против скъсване спира безключовия патронник **1** незабавно след изключване на електроинструмента. Това помага за избягване пренавиването на болтове и винтове и предпазва от повреждане на крайниците, отвертки и прорезите на крепежните елементи.

Препоръки при работа с електроинструмент

Пробиване (виж фиг. 13-14)

- Когато пробивате отвори в метал смазвайте свердлото непрекъснато (освен, когато

пробивате метали, несъдържащи желязо и неговите сплави).

- Когато пробивате твърди метали, притиснете електроинструмента и намалете скоростта на въртене.

- Когато пробивате отвори с голям диаметър в метал, първо пробийте пилотен отвор с по-малък диаметър и престържете до искания диаметър (виж фиг. 13).

- С оглед избягване разцепването на повърхността при изходния отвор, когато пробивате отвори в дърво, следвайте инструкциите показани на фигура 13.

- С оглед намаляване разпръскването на прах при пробиване на отвори в стени или тавани, действайте, както е показано на фигура 14.

Завиване на винтове (виж фиг. 15)

- За по-лесното закрепване на винтове и с оглед предотвратяване счупването на работния детайл, първо пробийте отвор с диаметър с големина 2/3 от диаметъра на винта.

- Ако свързвате работния детайл с помощни винтове, за да постигнете здраво свързване без пукнатини, раздробяване на повърхностния слой, предприемете действията показани на фигура 15.

Преди да започнете каквато и да е процедура, центрирайте ключа за обръщане на посоката 7.

Батерия

Сменяйте навреме износените батерии. Отказ от работа или сравнително кратко време на работа на електроинструмента след зареждане е признак за остаряване на батерията 9 и указва нуждата от смяната. Трябва да се има предвид, че батерията 9 може да се разрежи по-бързо, когато се работи при температури под 0°C.

В случай на дълго съхранение без употреба е препоръчително да съхранявате батерията 9 при стайна температура, тя трябва да бъде заредена на 50%.

Почистване на електроинструмента

Необходимо условие за дълготрайното използване на електроинструмента е той да бъде поддържан чист. Редовно обдухвайте електроинструмента с въздух под налягане през въздушните отвори 8.

Προδιαγραφές ηλεκτρικού εργαλείου

Δράπανο / κατασβίδι μπαταρίας	ABS-10,8 Li	ABS-14,4 SLi	ABS-18 SLi	ABS-14,4 TLi	ABS-18 TLi	
Κωδικός ηλεκτρικού εργαλείου	[127 V ~50/60 Hz] [230 V ~50/60 Hz]	133033 123034	133040 123041	133057 123058	132173 122174	132180 122181
Ονομαστική τάση	[V]	10,8	14,4	18	14,4	18
Ταχύτητα περιστροφής χωρίς φορτίο:						
- πρώτη ταχύτητα	[σ.α.λ.]	0-350	0-350	0-350	0-350	0-350
- δεύτερη ταχύτητα	[σ.α.λ.]	0-1250	0-1250	0-1250	0-1400	0-1400
Τύπος μπαταρίας		Li-Ion	Li-Ion	Li-Ion	Li-Ion	Li-Ion
Χρόνος φόρτισης μπαταρίας	[ώρες]	1	1	1	1	1
Χωρητικότητα μπαταρίας	[Ah]	1,30	1,50	1,50	1,50	1,50
Μείωση ροπής περιστροφής	[Nm]	1-22	1-25	1-28	1,50-40	1,50-45
Αριθμός βαθμίδων της ροπής περιστροφής		18+1	18+1	18+1	18+1	18+1
Εύρος ανοίγματος τσοκ	[mm] [ίντσες]	1-10 3/64"-25/64"	1-10 3/64"-25/64"	1-10 3/64"-25/64"	1,50-13 1/16"-33/64"	1,50-13 1/16"-33/64"
Ικανότητα διάνοιξης οπών:						
- σε ξύλο	[mm] [ίντσες]	20 25/32"	25 63/64"	30 1-3/16"	30 1-3/16"	32 1-17/64"
- σε χάλυβα	[mm] [ίντσες]	10 25/64"	10 25/64"	10 25/64"	13 33/64"	13 33/64"
Μεγ. διάμετρος βίδας	[mm] [ίντσες]	6 15/64"	6 15/64"	7 9/32"	8 5/16"	10 25/64"
Βάρος	[kg] [lbs]	1,00 2.20	1,23 2.70	1,29 2.84	1,63 3.59	1,71 3.77
Ηχητική πίεση	[dB(A)]	67,27	68,33	71,80	68,33	71,80
Ακουστική ισχύς	[dB(A)]	78,27	79,33	82,80	79,33	82,80
Σταθμισμένη δόνηση	[m/s ²]	2,05	0,63	1,19	0,63	1,19

DWT Τα συγχαρητήριά μας!

Εξαρτήματα ηλεκτρικού εργαλείου

Αγαπητέ πελάτη,

Η **DWT** προσφέρει ένα ευρύ φάσμα ηλεκτρικών εργαλείων. Η ποιότητα και οι λογικές τιμές αποτελούν τη λύση για πολλές επισκευαστικές και κατασκευαστικές εργασίες στο σπίτι και τη βιομηχανία. Ελπίζουμε ότι το ηλεκτρικό εργαλείο μας θα σας εξυπηρετεί για πολλά χρόνια. Μπορείτε να βρείτε όλες τις αναλυτικές πληροφορίες για τα ηλεκτρικά εργαλεία και τις υπηρεσίες μας στην ιστοσελίδα μας www.dwt-pt.com.

Η ομάδα της **DWT**.

- 1 Τσοκ χωρίς κλειδί *
- 2 Μύτη κατασβιδιού *
- 3 Λυχνία LED
- 4 Ρυθμιστής ροπής
- 5 Επιλογικός διακόπτης βαθμίδας ταχύτητας
- 6 Διακόπτης ενεργοποίησης/ απενεργοποίησης
- 7 Διακόπτης αναστροφής
- 8 Σχισμές αερισμού
- 9 Μπαταρία *
- 10 Ασφάλεια μπαταρίας *
- 11 Φορτιστής *

Ελληνικά

- 12 Βίδα *
- 13 Μαγνητικό στήριγμα *
- 14 Ετικέτα φορτιστή *
- 15 Ενδεικτική λυχνία (κόκκινη) *
- 16 Ενδεικτική λυχνία (πράσινη) *
- 17 Ενδεικτικές λυχνίες κατάστασης φόρτισης μπαταρίας *
- 18 Κουμπί ελέγχου κατάστασης φόρτισης μπαταρίας *

* Προαιρετικός εξοπλισμός

Δεν περιλαμβάνονται στο βασικό εξοπλισμό όλα τα εξαρτήματα που απεικονίζονται ή αναφέρονται.

Αξεσουάρ που συνιστά η DWT

Τα αξεσουάρ που συνιστώνται από την DWT βρίσκονται στη σελίδα 124-133 των οδηγιών. Το ευρύ φάσμα των αξεσουάρ θα σας επιτρέψει να εκτελέσετε αποτελεσματικά οποιαδήποτε εργασία.

Περιγραφή ηλεκτρικού εργαλείου DWT

Τα δράπανα / κατασβίδια μπαταρίας προορίζονται για τη διάνοιξη οπών σε ξύλο, πλαστικό και μέταλλο, καθώς και για το βίδωμα και ξεβίδωμα εξαρτημάτων στερέωσης με σπείρωμα (βίδες, μπουλόνια κ.τ.λ.).

Οδηγίες για την ασφάλεια κατά τη χρήση του ηλεκτρικού εργαλείου

Ειδικό κανόνες ασφαλείας για ηλεκτρικά εργαλεία μπαταρίας

- Χρησιμοποιείτε μόνο γνήσιους φορτιστές και μπαταρίες που παραδίδονται από τη DWT.
- Χρησιμοποιείτε τα ηλεκτρικά εργαλεία μόνο με τις ειδικές μπαταρίες. Η χρήση άλλων μπαταριών ενδέχεται να δημιουργήσει κίνδυνο τραυματισμού και πυρκαγιάς.



Προσοχή! Τυχόν βραχυκύκλωμα μπορεί να προκαλέσει τραυματισμό του χειριστή, αλλά και πυρκαγιά. Για να τα αποφύγετε, τηρήστε τους παρακάτω κανόνες:

- μην αποσυναρμολογείτε την μπαταρία και μην τροποποιείτε την κατασκευή της;
- μην φορτίζετε την μπαταρία σε περιβάλλον με υψηλή υγρασία ή σε εξωτερικό χώρο όταν βρέχει;
- μην φορτίζετε την μπαταρία αν η θήκη της μπαταρίας έχει υποστεί ζημιά;
- μην βραχυκυκλώνετε τους πόλους της μπαταρίας;
- όταν βγάλετε την μπαταρία από το ηλεκτρικό εργαλείο, κρατήστε την μακριά από μικρά μεταλλικά αντικείμενα (καρφιά, σύρμα κ.τ.λ.) που ενδέχεται να προκαλέσουν βραχυκύκλωμα.
- Η μπαταρία ζεσταίνεται κατά τη διάρκεια της φόρτισης. Για το λόγο αυτόν, μην την καλύπτετε και μην

την τοποθετείτε πάνω σε θερμομονωτικά υλικά (πετροβάμβακα, πριονίδια κ.τ.λ.).

- Αποφύγετε την αύξηση της θερμοκρασίας της μπαταρίας πάνω από 45°C. Αποφύγετε την παρατεταμένη έκθεση της μπαταρίας στην άμεση ηλιακή ακτινοβολία και μην πετάτε ποτέ μια μπαταρία στη φωτιά, γιατί υπάρχει κίνδυνος έκρηξης.
- Η υπερβολική άντληση ρεύματος ή η υπερθέρμανση ενδέχεται να προκαλέσει τη διαρροή καυστικού υγρού, με κίνδυνο να υποστείτε χημικά εγκαύματα. Για το λόγο αυτόν, αποφύγετε την επαφή με το δέρμα.
- Σε περίπτωση ζημιάς στο περίβλημα της μπαταρίας ή μη ενδεδειγμένης χρήσης του, είναι πιθανή η εκπομπή αερίου, που μπορεί να ερεθίσει το αναπνευστικό σύστημα. Μην εισπνέετε το αέριο, εξασφαλίστε την παροχή νωπού αέρα και συμβουλευθείτε γιατρό, αν είναι απαραίτητο.
- Μην χρησιμοποιείτε μπαταρίες και φορτιστές που έχουν υποστεί ζημιά. Ενδεχόμενη χρήση τους μπορεί να προξενήσει ζημιά στο ηλεκτρικό εργαλείο και να οδηγήσει σε τραυματισμούς ή υλική ζημιά.
- Απαγορεύεται ρητά να πετάτε ελαττωματικές ή άχρηστες μπαταρίες στα οικιακά απορρίμματα. Πρέπει να συλλέγονται και να οδηγούνται προς ανακύκλωση ή να χρησιμοποιούνται με τρόπο που δεν επιβαρύνει το περιβάλλον.

Κατά τη διάρκεια της λειτουργίας

- Αποφύγετε το σταμάτημα του μοτέρ του εργαλείου, όταν είναι υπό φορτίο.
- Απαγορεύεται ρητά να αφαιρείτε γρέζα όταν το ηλεκτρικό εργαλείο είναι σε λειτουργία.
- Πριν αρχίσετε την εργασία σας, εντοπίστε τη θέση των εντοιχισμένων αγωγών ηλεκτρισμού, νερού και αερίου. Η πρόκληση ζημιάς σε ηλεκτρικά καλώδια ή άλλες τεχνικές υποδομές μπορεί να προκαλέσει σοβαρή βλάβη στην υγεία και τη ζωή του χειριστή.
- Αν η φύση της εργασίας δεν επιτρέπει να αποκλειστεί πλήρως το ενδεχόμενο ζημιάς σε ηλεκτροφόρα καλώδια, αυτά πρέπει να θεθούν εκτός τάσης.
- Χρησιμοποιείτε μόνο αιχμηρά τρυπάνια χωρίς ελαττώματα - έτσι διευκολύνεται η εργασία με το ηλεκτρικό εργαλείο.
- Απαγορεύεται ρητά η τροποποίηση του σχεδιασμού του δράπανου και η χρήση εξοπλισμού και αξεσουάρ που δεν έχουν σχεδιαστεί για το συγκεκριμένο ηλεκτρικό εργαλείο.
- Μην ασκείτε υπερβολική δύναμη όταν χρησιμοποιείτε το ηλεκτρικό εργαλείο - μπορεί να μπλοκάρει το τρυπάνι και να προκληθεί υπερφόρτωση του κινητήρα.
- Μην επιτρέπετε την εμπλοκή του τρυπανιού μέσα στο υλικό που υποβάλλεται σε κατεργασία. Ωστόσο, αν συμβεί κάτι τέτοιο, μην προσπαθήσετε να το αφαιρέσετε χρησιμοποιώντας την ισχύ του ηλεκτρικού εργαλείου. Κάτι τέτοιο μπορεί να προκαλέσει ζημιά στο ηλεκτρικό εργαλείο.
- Απαγορεύεται ρητά η απελευθέρωση μπλοκαρισμένου τρυπανιού από το υλικό με τη χρήση ενός σφυριού ή άλλου αντικειμένου: μεταλλικά θραύσματα ενδέχεται να τραυματίσουν τόσο το χειριστή όσο και άλλα άτομα στο γύρω χώρο.

• Μην το χρησιμοποιείτε σε υλικά που περιέχουν αμιάντο. Ο αμιάντος θεωρείται καρκινογόνος.

Τοποθέτηση και ρύθμιση εξαρτημάτων του ηλεκτρικού εργαλείου

Πριν αρχίσετε οποιαδήποτε εργασία, μετακινήστε το διακόπτη αναστροφής 7 στη μεσαία θέση.



Μην σφίγγετε υπερβολικά τα εξαρτήματα σύσφιξης, για να μην προκληθεί ζημιά στο σπείρωμα.



Η τοποθέτηση / αφαίρεση / ρύθμιση ορισμένων στοιχείων είναι ίδια σε όλα τα μοντέλα ηλεκτρικών εργαλείων. Στην περίπτωση αυτή δεν επισημαίνονται ειδικά μοντέλα στην εικόνα.

Τοποθέτηση / αντικατάσταση αξεσουάρ (βλ. Σχ. 1-2)



Σε περίπτωση πολύωρης χρήσης, το τρυπάνι ενδέχεται να φθάσει σε πολύ υψηλή θερμοκρασία. Χρησιμοποιήστε γάντια για να το βγάλετε.

- Ανοίξτε τις σιαγόνες του τσοκ χωρίς κλειδί 1, περιστρέφοντας το επάνω μέρος του, όπως εικονίζεται στα σχήματα 1-2.
- Τοποθετήστε / αντικαταστήστε το αξεσουάρ.
- Σφίξτε το τσοκ χωρίς κλειδί 1, χωρίς να στραβώσει το αξεσουάρ, όπως εικονίζεται στα σχήματα 1-2.

Τοποθέτηση / αφαίρεση του τσοκ χωρίς κλειδί (βλ. Σχ. 3-6)

- Για να τοποθετήσετε το τσοκ χωρίς κλειδί 1, εκτελέστε διαδοχικά τα βήματα που φαίνονται στα σχήματα 3-5.
- Για να αφαιρέσετε το τσοκ χωρίς κλειδί 1, εκτελέστε διαδοχικά τα βήματα που φαίνονται στα σχήματα 4-6.



Προσοχή: κατά τη διαδικασία τοποθέτησης / αφαίρεσης του τσοκ χωρίς κλειδί 1, να θυμάστε ότι η βίδα 12 έχει αριστερό σπείρωμα.

Μύτη καταβιδιού / μαγνητική βάση (βλ. Σχ. 7)

Για την αξιόπιστη στερέωση κοντών μυτών καταβιδιού, χρησιμοποιείτε το μαγνητικό στήριγμα 13 (βλ. Σχ. 7). Δεν χρειάζεται μαγνητικό στήριγμα 13 για μακριές μύτες καταβιδιού 2 (ειδική σχεδίαση για καταβίδι).

Διαδικασία φόρπισης της μπαταρίας του ηλεκτρικού εργαλείου

Έναρξη λειτουργίας των ηλεκτρικών εργαλείων

Το ηλεκτρικό εργαλείο παραδίδεται με μερικώς φορτισμένη μπαταρία 9. Η μπαταρία 9 πρέπει να φορτιστεί πλήρως την πρώτη φορά που θα το χρησιμοποιήσετε.



Η μπαταρία 9 πρέπει να φορτίζεται σε κατάλληλη θερμοκρασία (από 0°C έως 45°C).

Διαδικασία φόρπισης (βλ. Σχ. 8-9)

- Μετακινήστε το διακόπτη αναστροφής 7 στη μεσαία θέση.
- Συνδέστε το φορτιστή 11 στο ρεύμα.
- Πιέστε την ασφάλεια μπαταρίας 10 (ABS-10,8 Li - δύο ασφάλειες μπαταρίας 10), αφαιρέστε την μπαταρία 9 και τοποθετήστε την στο φορτιστή 11 (βλέπε Σχ. 8-9).
- Όταν η μπαταρία 9 φορτιστεί πλήρως, αφαιρέστε την από το φορτιστή 11 και τοποθετήστε την στο ηλεκτρικό εργαλείο.
- Απενεργοποιήστε το φορτιστή 11 μετά τη χρήση.

Ενδεικτικές λυχνίες φορτιστή (βλ. Σχ. 10)

Οι ενδεικτικές λυχνίες φορτιστή 15 και 16 σας ενημερώνουν για τη διαδικασία φόρπισης της μπαταρίας 9. Τα σήματα των ενδεικτικών λυχνιών 15 και 16 αναγράφονται στην ετικέτα 14 (βλέπε Σχ. 10.1-10.5).

- Σχ. 10.1 - (η πράσινη ενδεικτική λυχνία 16 είναι αναμμένη, η μπαταρία 9 δεν είναι τοποθετημένη στο φορτιστή 11) - ο φορτιστής 11 είναι συνδεδεμένος στο δίκτυο ηλεκτρικού ρεύματος.
- Σχ. 10.2 - (η κόκκινη ενδεικτική λυχνία 15 είναι αναμμένη, η μπαταρία 9 είναι τοποθετημένη στο φορτιστή 11) - η μπαταρία 9 φορτίζεται.
- Σχ. 10.3 - (η πράσινη ενδεικτική λυχνία 16 είναι αναμμένη, η μπαταρία 9 είναι τοποθετημένη στο φορτιστή 11) - η μπαταρία 9 έχει φορτιστεί πλήρως.
- Σχ. 10.4 - (η πράσινη ενδεικτική λυχνία 16 αναβοσβήνει, η μπαταρία 9 είναι τοποθετημένη στο φορτιστή 11) - η διαδικασία φόρπισης της μπαταρίας 9 έχει διακοπεί λόγω ακατάλληλης θερμοκρασίας. Η διαδικασία φόρπισης θα συνεχιστεί και πάλι όταν η θερμοκρασία επανέλθει στα φυσιολογικά επίπεδα.
- Σχ. 10.5 - (η κόκκινη ενδεικτική λυχνία 15 αναβοσβήνει, η μπαταρία 9 είναι τοποθετημένη στο φορτιστή 11) - η διαδικασία φόρπισης της μπαταρίας 9 έχει διακοπεί λόγω βλάβης. Αντικαταστήστε την ελαττωματική μπαταρία 9. Η συνέχιση της χρήσης της απαγορεύεται.



Κατά τη διάρκεια της διαδικασίας φόρπισης, η θερμοκρασία της μπαταρίας 9 και του φορτιστή 11 αυξάνει, ωστόσο αυτό είναι φυσιολογικό.

Ενεργοποίηση / απενεργοποίηση του ηλεκτρικού εργαλείου

Βεβαιωθείτε ότι ο διακόπτης αναστροφής 7 δεν βρίσκεται στη μεσαία θέση, γιατί έτσι μπλοκάρει ο διακόπτης ενεργοποίησης / απενεργοποίησης 6.

Ενεργοποίηση:

Πιέστε το διακόπτη ενεργοποίησης / απενεργοποίησης 6.

Απενεργοποίηση:

Αφήστε το διακόπτη ενεργοποίησης / απενεργοποίησης 6.

Σχεδιαστικά χαρακτηριστικά του ηλεκτρικού εργαλείου

Μπαταρία (βλ. Σχ. 11)

- Η μπαταρία ιόντων λιθίου **9** μπορεί να τοποθετηθεί και να αφαιρεθεί από το φορτιστή **11** ανά πάσα στιγμή (ανεξάρτητα από την κατάσταση φόρτισης). Αυτό δεν επηρεάζει τη διάρκεια ζωής της ούτε οδηγεί σε απώλεια της χωρητικότητάς της.
- Η μπαταρία **9** διαθέτει σύστημα προστασίας από βαθιά εκφόρτιση. Σε περίπτωση πλήρους εκφόρτισης, το ηλεκτρικό εργαλείο απενεργοποιείται αυτόματα. **Προσοχή: μην επιχειρήσετε να ενεργοποιήσετε το ηλεκτρικό εργαλείο όταν το σύστημα προστασίας είναι ενεργοποιημένο, διαφορετικά μπορεί να προκληθεί ζημία στην μπαταρία 9.**

[ABS-14,4 SLi, ABS-18 SLi, ABS-14,4 TLi, ABS-18 TLi]

Όταν πατηθεί το κουμπί **18**, οι ενδεικτικές λυχνίες **17** εμφανίζουν την κατάσταση φόρτισης της μπαταρίας **9** (βλέπε Σχ. 11).

Προστασία από υψηλή θερμοκρασία

Το σύστημα προστασίας από υψηλή θερμοκρασία απενεργοποιεί αυτόματα το ηλεκτρικό εργαλείο στην περίπτωση υπερφόρτισης ή αν η θερμοκρασία της μπαταρίας **9** υπερβεί τους 70°C. Το σύστημα εγγυάται την προστασία του ηλεκτρικού εργαλείου από ενδεχόμενη ζημία σε περίπτωση μη συμμόρφωσης με τις συνθήκες λειτουργίας.

Λυχνία LED

Όταν πατηθεί ο διακόπτης ενεργοποίησης / απενεργοποίησης **6**, η λυχνία LED **3** ανάβει αυτόματα, γεγονός που επιτρέπει την εκτέλεση εργασιών σε συνθήκες χαμηλού φωτισμού.

Ρυθμιστής ροπής

Περιστρέψτε το ρυθμιστή **4** για να επιλέξετε από τις **18** τιμές ροπής αυτήν που είναι η πιο κατάλληλη για την εργασία σας.



Συνιστάται να επιλέξετε στο ρυθμιστή ροπής **4** τη θέση "Δράπανο" για τη διάνοιξη οπών.

Ρύθμιση ταχύτητας χωρίς διαβαθμίσεις



Η ταχύτητα ρυθμίζεται από 0 έως τη μέγιστη τιμή της ανάλογα με τη δύναμη πίεσης του διακόπτη ενεργοποίησης / απενεργοποίησης **6**. Με μικρή πίεση, η ταχύτητα περιστροφής είναι χαμηλή. Έτσι είναι εφικτή η ομαλή ενεργοποίηση του ηλεκτρικού εργαλείου.

Διακόπτης επιλογής βαθμίδας ταχύτητας



Προσοχή: η ταχύτητα περιστροφής μπορεί να αλλάξει μόνο όταν ο κινητήρας έχει ακινητοποιηθεί πλήρως.

Για να επιλέξετε την πρώτη ταχύτητα, μετακινήστε το διακόπτη **5** προς τα εμπρός. Η λειτουργία αυτή χρησιμοποιείται για τη σύσφιξη βιδών ή για τη διάνοιξη οπών μεγάλης διαμέτρου.

Για να επιλέξετε τη δεύτερη ταχύτητα, μετακινήστε το διακόπτη **5** προς τα πίσω. Η λειτουργία αυτή χρησιμοποιείται για τη διάνοιξη μικρών οπών με μεγάλη ταχύτητα.

Αλλαγή της φοράς περιστροφής (βλ. Σχ. 12)



Αλλάζτε τη φορά περιστροφής μόνο αφού ο κινητήρας έχει ακινητοποιηθεί πλήρως, γιατί διαφορετικά υπάρχει κίνδυνος πρόκλησης ζημιάς στο ηλεκτρικό εργαλείο.

Για δεξιόστροφη περιστροφή (διάνοιξη οπών, σύσφιξη βιδών) - μετακινήστε το διακόπτη αναστροφής **7** προς τα αριστερά όπως φαίνεται στο Σχήμα 12.

Για αριστερόστροφη περιστροφή (χαλάρωση βιδών) - μετακινήστε το διακόπτη αναστροφής **7** προς τα δεξιά όπως φαίνεται στο Σχήμα 12.

Αυτόματη ασφάλιση ατράκτου

Αν ο διακόπτης ενεργοποίησης / απενεργοποίησης **6** δεν είναι πατημένος, η άτρακτος του ηλεκτρικού εργαλείου είναι ασφαλισμένη. Έτσι, επιτρέπεται η χρήση του ηλεκτρικού εργαλείου σαν κανονικό κατασβίδι (για παράδειγμα, μπορεί να χρησιμοποιηθεί για το χειροκίνητο σφίξιμο βιδών ή μπουλονιών, αν η μπαταρία είναι πεσμένη).

Σταμάτημα ασφαλείας

Το σταμάτημα ασφαλείας σταματά το τσοκ χωρίς κλειδί **1**, αμέσως μόλις απενεργοποιηθεί το ηλεκτρικό εργαλείο. Αυτό συμβάλλει στην αποφυγή υπερβολικής σύσφιξης μπουλονιών και βιδών και αποτρέπει ενδεχόμενη ζημιά στα τεμάχια κατεργασίας, τις μύτες κατασβιδιού και τις εγκοπές στα εξαρτήματα στερέωσης.

Συστάσεις για το χειρισμό του ηλεκτρικού εργαλείου

Διάρθρωση (βλ. Σχ. 13-14)

- Λιπαίνετε τακτικά το τρυπάνι όταν ανοίγετε οπές σε μέταλλα (εκτός αν ανοίγετε οπές σε μη σιδηρούχα μέταλλα και τα κράματά τους).
- Όταν ανοίγετε οπές σε σκληρά μέταλλα, ασκήστε μεγαλύτερη δύναμη στο ηλεκτρικό εργαλείο και μειώστε την ταχύτητα περιστροφής.
- Για να δημιουργήσετε οπές μεγάλης διαμέτρου σε μέταλλα, ανοίξτε πρώτα μια οπή μικρότερης διαμέτρου και μετά μεγαλώστε την μέχρι την απαιτούμενη διάμετρο (βλ. Σχ. 13).

- Για να αποφύγετε το σπάσιμο της επιφάνειας στο σημείο εξόδου του τρυπανιού όταν δημιουργείτε οπές σε ξύλο, ακολουθήστε τις οδηγίες που φαίνονται στο Σχήμα 13.
- Για να μειώσετε τη δημιουργία σκόνης όταν ανοίγετε οπές σε τοίχους και ταβάνια, ενεργήστε όπως στο Σχήμα 14.

Βίδωμα των βιδών (βλ. Σχ. 15)

- Για να διευκολύνεται η σύσφιξη βιδών και για να αποτρέπεται η θραύση των τεμαχίων κατεργασίας, ανοίξτε πρώτα μια οπή με διάμετρο ίση τα 2/3 της διαμέτρου της βίδας.
- Αν πρόκειται να συνδέσετε τα τμήματα ενός προϊόντος χρησιμοποιώντας βίδες, για να πετύχετε καλές ενώσεις χωρίς ρωγμές, σπασίματα ή άλλα προβλήματα, ενεργήστε όπως στο Σχήμα 15.

Συντήρηση του ηλεκτρικού εργαλείου / προληπτικά μέτρα

Πριν αρχίσετε οποιαδήποτε εργασία, μετακινήστε το διακόπτη αναστροφής 7 στη μεσαία θέση.

Μπαταρία

Αντικαταστήστε εγκαίρως τις εξασθενημένες μπαταρίες. Η μείωση της αποτελεσματικότητας ή η σημαντική μείωση του χρόνου λειτουργίας του ηλεκτρικού εργαλείου υποδηλώνουν τη γήρανση της μπαταρίας **9** και την ανάγκη αντικατάστασής της. Θα πρέπει να λαμβάνεται υπόψη ότι η μπαταρία **9** αποφορτίζεται γρηγορότερα αν η εργασία εκτελείται σε χώρο με θερμοκρασία κάτω του 0°C.

Στην περίπτωση παρατεταμένης αποθήκευσης του εργαλείου, συνιστάται η φύλαξη της μπαταρίας **9** σε θερμοκρασία δωματίου και με φορτίο μέχρι 50%.

Καθαρισμός του ηλεκτρικού εργαλείου

Μια απαραίτητη προϋπόθεση για τη μακροχρόνια χρήση του εργαλείου είναι να διατηρείται καθαρό. Φυσάτε τακτικά πεπιεσμένο αέρα στις σχισμές αερισμού **8** του ηλεκτρικού εργαλείου.

Технические характеристики электроинструмента

Аккумуляторная дрель / шуруповерт		ABS-10,8 Li	ABS-14,4 SLi	ABS-18 SLi	ABS-14,4 TLi	ABS-18 TLi
Код электроинструмента	[127 В ~50/60 Гц] [230 В ~50/60 Гц]	133033 123034	133040 123041	133057 123058	132173 122174	132180 122181
Номинальное напряжение	[В]	10,8	14,4	18	14,4	18
Число оборотов холостого хода:						
- первая передача	[мин ⁻¹]	0-350	0-350	0-350	0-350	0-350
- вторая передача	[мин ⁻¹]	0-1250	0-1250	0-1250	0-1400	0-1400
Тип аккумулятора		Li-Ion	Li-Ion	Li-Ion	Li-Ion	Li-Ion
Время зарядки аккумулятора	[ч]	1	1	1	1	1
Емкость аккумулятора	[Ач]	1,30	1,50	1,50	1,50	1,50
Диапазон изменения крутящего момента	[Нм]	1-22	1-25	1-28	1,50-40	1,50-45
Число ступеней крутящего момента		18+1	18+1	18+1	18+1	18+1
Диапазон зажима сверлильного патрона	[мм] [дюймы]	1-10 3/64"-25/64"	1-10 3/64"-25/64"	1-10 3/64"-25/64"	1,50-13 1/16"-33/64"	1,50-13 1/16"-33/64"
Макс. диаметр сверления:						
- дерево	[мм] [дюймы]	20 25/32"	25 63/64"	30 1-3/16"	30 1-3/16"	32 1-17/64"
- сталь	[мм] [дюймы]	10 25/64"	10 25/64"	10 25/64"	13 33/64"	13 33/64"
Макс. диаметр закручиваемых шурупов	[мм] [дюймы]	6 15/64"	6 15/64"	7 9/32"	8 5/16"	10 25/64"
Вес	[кг] [фунты]	1,00 2.20	1,23 2.70	1,29 2.84	1,63 3.59	1,71 3.77
Звуковое давление	[dB(A)]	67,27	68,33	71,80	68,33	71,80
Акустическая мощность	[dB(A)]	78,27	79,33	82,80	79,33	82,80
Вибрация	[м/с ²]	2,05	0,63	1,19	0,63	1,19

DWT
с наилучшими пожеланиями!

услугах Вы найдете на странице в Интернете: www.dwt-pt.com.

Уважаемый Клиент!

Команда DWT.

DWT - это широкий спектр электроинструмента. Качество и доступные цены - решение многих задач при ремонтных и строительных работах в домашнем хозяйстве и на производстве. Надеемся, что Вы долгие годы будете с радостью использовать наш электроинструмент. Дополнительную информацию о наших электроинструментах, а также сервисных

Элементы устройства электроинструмента

- 1 Быстрозажимной сверлильный патрон *
- 2 Отвертка-вставка *
- 3 LED фонарь
- 4 Регулятор крутящего момента
- 5 Ступенчатый переключатель скорости
- 6 Включатель/выключатель

Русский

- 7 Переключатель реверса
- 8 Вентиляционные отверстия
- 9 Аккумулятор *
- 10 Фиксатор аккумулятора *
- 11 Зарядное устройство *
- 12 Винт *
- 13 Магнитный держатель *
- 14 Наклейка зарядного устройства *
- 15 Индикатор (красный) *
- 16 Индикатор (зеленый) *
- 17 Индикаторы степени заряда аккумулятора *
- 18 Кнопка проверки степени заряда аккумулятора *

* Принадлежности

Перечисленные, а также изображенные принадлежности, частично не входят в комплект поставки.

Рекомендуемые принадлежности DWT

Рекомендуемые принадлежности **DWT** вы можете найти на странице номер 124-133 в инструкции. Широкий выбор принадлежностей поможет вам эффективно выполнить необходимые виды работ.

Назначение электроинструмента DWT

Аккумуляторные дрели / шуруповерты предназначены для сверления отверстий в древесине, пластике, металле, а также для откручивания и закручивания резьбовых крепежных элементов (шурупов, винтов и пр.).

Указания по технике безопасности

Специфические правила безопасности для аккумуляторных электроинструментов

- Используйте только оригинальные зарядные устройства и аккумуляторы **DWT**.
- Применяйте аккумуляторы предусмотренные для Вашего электроинструмента. Использование других аккумуляторов может привести к травмам и стать причиной пожара.

Внимание! Короткое замыкание может стать причиной травм пользователя, а также причиной пожара. Чтобы избежать этого, соблюдайте следующие правила:

- не разбирайте аккумулятор и не изменяйте его конструкцию;
- не производите зарядку аккумулятора в среде с повышенной влажностью, либо на открытом воздухе во время выпадения осадков;

- не производите зарядку аккумулятора, корпус которого имеет повреждения;
- не замыкайте накоротко полюса аккумулятора;
- оберегайте не присоединенный к электроинструменту аккумулятор, от мелких металлических предметов (звондой, проволоки и пр.) которые могут накоротко замкнуть полюса аккумулятора.

• В процессе зарядки аккумулятор нагревается, поэтому не накрывайте его и не ставьте на теплоизоляционные материалы (минераловата, опилки и пр.).

• Не допускайте нагревания аккумулятора выше 45°C. Предохраняйте его от длительного воздействия прямых солнечных лучей, а также никогда не бросайте аккумулятор в огонь - он может взорваться.

• При интенсивном использовании или при перегреве из аккумулятора может вытекать едкая жидкость, способная вызвать химический ожог - не допускайте ее попадания на кожу.

• При повреждении корпуса аккумулятора или при его ненадлежащем использовании может выделиться газ, способный вызвать раздражение дыхательных путей - не вдыхайте газ, обеспечьте приток свежего воздуха, при необходимости обратитесь к врачу.

• Не используйте поврежденные аккумуляторы и зарядные устройства - они могут повредить электроинструмент и стать причиной травм или материального ущерба.

• Категорически запрещается выбрасывать в бытовой мусор неисправные или пришедшие в негодность аккумуляторы - их следует собирать и сдавать на рециркуляцию или экологически чистую утилизацию.

При работе

- Избегайте остановки двигателя электроинструмента под нагрузкой.
- Запрещается удалять стружку, при включенном двигателе электроинструмента.
- Перед началом работы необходимо выяснить расположение скрытой электропроводки, водопроводных и газовых труб. При повреждении электропроводки или бытовых коммуникаций возможны тяжелые последствия для жизни и здоровья работающего.
- Если по плану работы избежать повреждения электропроводки невозможно, то её необходимо обесточить.
- Используйте только острые, не имеющие дефектов сверла - это облегчит работу электроинструментом.
- Изменение конструкции сверл, а также использование съёмных насадок и приспособлений, не предусмотренных для данного электроинструмента, запрещается.
- При работе не оказывайте чрезмерного давления на электроинструмент - это может



привести к заклиниванию сверла, и перегрузке двигателя.

• Не допускайте заклинивания сверл в обрабатываемом материале. В случае если это произошло, не пытайтесь высвободить их с помощью двигателя электроинструмента. Это может привести к выходу его из строя.

• Запрещается выбивать сверла, застрявшие в обрабатываемом материале, при помощи молотка или других предметов - отколовшиеся частицы металла могут нанести повреждения, как работающему, так и находящимся вблизи людям.

• Запрещается обрабатывать заготовки содержащие асбест. Асбест является канцерогенным веществом.

Монтаж и регулировка элементов электроинструмента

Перед проведением всех процедур установите переключатель реверса 7 в среднее положение.



Не затягивайте слишком сильно крепежные элементы, чтобы не повредить их резьбу.



Монтаж / демонтаж / настройка некоторых элементов аналогична для всех моделей электроинструментов, в этом случае на пояснительном рисунке конкретная модель не указывается.

Установка / замена принадлежностей (см. рис. 1-2)



При длительном использовании сверло может сильно нагреться - извлекайте его, надев перчатки.

• Разведите кулачки быстрозажимного патрона 1, вращая его переднюю часть, как показано на рисунках 1-2.

• Установите/замените принадлежность.

• Не допуская перекоса принадлежности, затяните быстрозажимной патрон 1, как показано на рисунках 1-2.

Монтаж / демонтаж быстрозажимного патрона (см. рис. 3-6)

• Для монтажа быстрозажимного патрона 1 последовательно произведите операции, показанные на рисунках 3-5.

• Для демонтажа быстрозажимного патрона 1 последовательно произведите операции, показанные на рисунках 4-6.



Внимание: при монтаже / демонтаже быстрозажимного патрона 1 учитывайте, что винт 12 имеет левую резьбу.

Отвертки-вставки и магнитный держатель (см. рис. 7)

При использовании коротких отверток-вставок, для их надежной фиксации, используйте магнитный держатель 13 (см. рис. 7).

При использовании удлиненных отверток-вставок 2 (предназначенных специально для шуруповертов) магнитный держатель 13 не требуется.

Зарядка аккумулятора электроинструмента

Ввод в эксплуатацию электроинструмента

Электроинструмент поставляется с частично заряженным аккумулятором 9. Перед первым использованием обязательно произведите полную зарядку аккумулятора 9.



Зарядку аккумулятора 9 производите при подходящем температурном режиме (от 0°C до 45°C).

Процесс зарядки (см. рис. 8-9)

• Установите переключатель реверса 7 в среднее положение.

• Подключите зарядное устройство 11 к сети.

• Нажмите на фиксатор 10 (ABS-10,8 Li - два фиксатора 10), снимите аккумулятор 9 и вставьте его в зарядное устройство 11 (см. рис. 8-9).

• После окончания зарядки извлеките аккумулятор 9 из зарядного устройства 11 и установите на электроинструмент.

• Отключайте зарядное устройство 11 после окончания использования.

Индикаторы зарядного устройства (см. рис. 10)

Индикаторы зарядного устройства 15 и 16 информируют о ходе процесса зарядки аккумулятора 9. Информация о значениях сигналов индикаторов 15 и 16 представлена на наклейке 14 (см. рис. 10.1-10.5).

• Рис. 10.1 - (зеленый индикатор 16 светится, аккумулятор 9 не вставлен в зарядное устройство 11) - зарядное устройство 11 подключено к сети.

• Рис. 10.2 - (красный индикатор 15 светится, аккумулятор 9 вставлен в зарядное устройство 11) - идет процесс зарядки аккумулятора 9.

• Рис. 10.3 - (зеленый индикатор 16 светится, аккумулятор 9 вставлен в зарядное устройство 11) - аккумулятор 9 полностью заряжен.

• Рис. 10.4 - (зеленый индикатор 16 мигает, аккумулятор 9 вставлен в зарядное устройство 11) - процесс зарядки аккумулятора 9 остановлен из-за

неподходящего температурного режима. При нормализации температурного режима, процесс зарядки возобновится.

• Рис. 10.5 - (красный индикатор **15** мигает, аккумулятор **9** вставлен в зарядное устройство **11**) - процесс зарядки аккумулятора **9** остановлен из-за его неисправности. Замените неисправный аккумулятор **9**, его дальнейшее использование запрещено.



В процессе зарядки аккумулятор 9 и зарядное устройство 11 нагреваются - это нормально.

Включение / выключение электроинструмента

Убедитесь, что переключатель реверса **7** не находится в среднем положении, так как в этом случае включатель / выключатель **6** заблокирован.

Включение:

Нажмите включатель / выключатель **6**.

Выключение:

Отпустите включатель / выключатель **6**.

Конструктивные особенности электроинструмента

Аккумулятор (см. рис. 11)

- Li-Ion аккумулятор **9** можно ставить и снимать с подзарядки в любой момент времени (независимо от степени заряда) - это никак не отражается на сроке его службы, и не ведет к потере емкости.
- Аккумулятор **9** имеет систему защиты от глубокого разряда. При полном разряде аккумулятора **9** электроинструмент автоматически выключается. **Внимание: не пытайтесь включить электроинструмент при срабатывании защиты - вы можете повредить аккумулятор 9.**

[ABS-14,4 SLi, ABS-18 SLi, ABS-14,4 TLi, ABS-18 TLi]

При нажатии на кнопку **18** индикаторы **17** показывают степень зарядки аккумулятора **9** (см. рис. 11).

Температурная защита

Температурная защита автоматически отключает электроинструмент при чрезмерной нагрузке, либо если температура аккумулятора **9** превышает 70°C. Это защищает электроинструмент от повреждения при несоблюдении условий эксплуатации.

LED фонарь

При нажатии включателя / выключателя **6**, автоматически включается LED фонарь **3**,

который позволяет вести работы в условиях недостаточной освещенности.

Регулятор крутящего момента

Вращайте регулятор **4**, чтобы установить одно из 18 значений крутящего момента, наиболее подходящее для выполняемой работы.



При сверлении, рекомендуется устанавливать регулятор крутящего момента **4** в положение "Сверление".

Бесступенчатая регулировка скорости



Изменение оборотов от 0 до максимума, зависит от силы нажатия на включатель / выключатель **6**. Слабый нажим соответствует малому числу оборотов - это позволяет плавно включать электроинструмент.

Ступенчатый регулятор скорости



Внимание: изменение диапазона оборотов производите только после полной остановки двигателя.

Для включения первой скорости передвиньте переключатель **5** вперед. Этот режим применяется для закручивания шурупов или для сверления отверстий большого диаметра.

Для включения второй скорости передвиньте переключатель **5** назад. Этот режим применяется для скоростного сверления отверстий малого диаметра.

Реверс (см. рис. 12)



Изменяйте направление вращения только после полной остановки двигателя, в противном случае вы можете повредить электроинструмент.

Вращение вправо (сверление, вкручивание шурупов) - переключатель реверса **7** переместите влево, как показано на рисунке 12.

Вращение влево (выкручивание шурупов) - переключатель реверса **7** переместите вправо, как показано на рисунке 12.

Автоматическая блокировка шпинделя

Если включатель / выключатель **6** не нажат, то шпиндель электроинструмента заблокирован - это позволяет использовать электроинструмент в качестве обычной отвертки (например,

можно вручную затягивать винты или шурупы, если аккумулятор разрядился).

Тормоз выбега

Тормоз выбега останавливает быстрозажимной патрон **1** сразу после выключения электроинструмента. Это исключает слишком сильную затяжку винтов и шурупов, предохраняет от повреждения заготовки, отвертки-вставки и шлицы крепежных элементов.

Рекомендации при работе электроинструментом

Сверление (см. рис. 13-14)

- При сверлении отверстий в металлах периодически смазывайте сверло (исключая сверление в цветных металлах и их сплавах).
- При сверлении твердых металлов сильнее нажимайте на электроинструмент и понижайте число оборотов.
- При сверлении в металле отверстия большого диаметра сначала просверлите отверстие меньшего диаметра, после чего рассверлите его до требуемого диаметра (см. рис. 13).
- При сверлении отверстий в древесине для предотвращения расщепления поверхности в месте выхода сверла выполните действия, показанные на рисунке 13.
- Чтобы уменьшить пылеобразование при сверлении отверстий в стенах и потолках, примите меры, показанные на рисунке 14.

Вкручивание шурупов (см. рис. 15)

- Для облегчения вкручивания шурупа и предотвращения появления трещин в заготовке

предварительно просверлите отверстие диаметр которого составляет 2/3 от диаметра шурупа.

- Если вы соединяете заготовки при помощи шурупов, для того чтобы получить надежное соединение, без возникновения в заготовках трещин, сколов или расслоений, выполните действия, показанные на рисунке 15.

Обслуживание / профилактика электроинструмента

Перед проведением всех процедур установите переключатель реверса **7 в среднее положение.**

Аккумулятор

Своевременно заменяйте аккумуляторы, выработавшие свой ресурс. Падение производительности или значительное сокращение времени работы электроинструментом после зарядки указывает на старение аккумулятора **9** и необходимость его замены. Также следует учитывать, что аккумулятор **9** может разряжаться быстрее, если работы ведутся при температуре ниже 0°C. При длительном хранении без использования рекомендуется хранить аккумулятор **9** при комнатной температуре, заряженным на 50%.

Чистка электроинструмента

Обязательным условием для долгосрочной и безопасной эксплуатации электроинструмента является содержание его в чистоте. Регулярно продувайте электроинструмент сжатым воздухом через вентиляционные отверстия **8**.

Оговаривается возможность внесения изменений.

Русский

Технічні характеристики електроінструменту

Акумуляторна дріль / шурупверт		ABS-10,8 Li	ABS-14,4 SLi	ABS-18 SLi	ABS-14,4 TLi	ABS-18 TLi
Код електроінструмента	[127 В ~50/60 Гц] [230 В ~50/60 Гц]	133033 123034	133040 123041	133057 123058	132173 122174	132180 122181
Номінальна напруга	[В]	10,8	14,4	18	14,4	18
Число оборотів ненавантаженого ходу:						
- перша передача	[хв ⁻¹]	0-350	0-350	0-350	0-350	0-350
- друга передача	[хв ⁻¹]	0-1250	0-1250	0-1250	0-1400	0-1400
Тип акумулятора		Li-Ion	Li-Ion	Li-Ion	Li-Ion	Li-Ion
Час зарядки акумулятора	[г]	1	1	1	1	1
Місткість акумулятора	[Ач]	1,30	1,50	1,50	1,50	1,50
Діапазон зміни обертового моменту	[Нм]	1-22	1-25	1-28	1,50-40	1,50-45
Число ступенів обертового моменту		18+1	18+1	18+1	18+1	18+1
Діапазон затиску свердловального патрона	[мм] [дюйми]	1-10 3/64"-25/64"	1-10 3/64"-25/64"	1-10 3/64"-25/64"	1,50-13 1/16"-33/64"	1,50-13 1/16"-33/64"
Максимальний Ø свердління:						
- дерево	[мм] [дюйми]	20 25/32"	25 63/64"	30 1-3/16"	30 1-3/16"	32 1-17/64"
- сталь	[мм] [дюйми]	10 25/64"	10 25/64"	10 25/64"	13 33/64"	13 33/64"
Макс. Ø закручуваних шурупів	[мм] [дюйми]	6 15/64"	6 15/64"	7 9/32"	8 5/16"	10 25/64"
Вага	[кг] [фунти]	1,00 2.20	1,23 2.70	1,29 2.84	1,63 3.59	1,71 3.77
Рівень шуму	[дВ(А)]	67,27	68,33	71,80	68,33	71,80
Акустична потужність	[дВ(А)]	78,27	79,33	82,80	79,33	82,80
Рівень вібрації	[м/с ²]	2,05	0,63	1,19	0,63	1,19

DWT
3 найкращіми побажаннями!

Ви знайдете на сторінці в Інтернеті:
www.dwt-pt.com.

Шановний Клієнт!

Команда **DWT**.

DWT - це широкий спектр електроінструменту. Якість і доступні ціни - вирішення багатьох завдань при ремонтних і будівельних роботах в домашньому господарстві і на виробництві. Сподіваємося, що Ви довгі роки з радістю використовуватимете наш електроінструмент. Додаткову інформацію про наші електроінструменти, а також сервісні послуги

Елементи пристрою електроінструменту

- 1 Швидкозатисковий свердловальний патрон *
- 2 Викрутка-вставка *
- 3 LED ліхтар
- 4 Регулятор обертового моменту
- 5 Ступінчастий перемикач швидкості
- 6 Вмикач/вимикач
- 7 Перемикач реверсу

Українська

- 8 Вентиляційні отвори
- 9 Акумулятор *
- 10 Фіксатор акумулятора *
- 11 Зарядний пристрій *
- 12 Гвинт *
- 13 Магнітний утримувач *
- 14 Наклейка зарядного пристрою *
- 15 Індикатор (червоний) *
- 16 Індикатор (зелений) *
- 17 Індикатори ступеня заряду акумулятора *
- 18 Кнопка перевірки ступеня заряду акумулятора *

* Приналежності

Перераховані, а також зображені належності, частково не входять у комплект постачання.

Рекомендоване приладдя DWT

Рекомендовані належності **DWT** ви можете знайти в сторінках номер 124-133 в інструкції. Широкий вибір належностей допоможе вам ефективно виконати необхідні види робіт.

Призначення інструменту DWT

Акумуляторні дрилі / шурупверти призначені для свердлення отворів в деревині, пластмасі, металі, а також для відрізування і закручування різьбових кріпильних елементів (шурупів, гвинтів і ін.).

Вказання з техніки безпеки при роботі з електроінструментом

Специфічні правила безпеки для акумуляторних електроінструментів

- Використовуйте тільки оригінальні зарядні пристрої акумулятори **DWT**.
- Застосовуйте акумулятори передбачені для Вашого електроінструменту. Використання інших акумуляторів може привести до травм і стати причиною пожежі.



Увага! Коротке замикання може стати причиною травм користувача, а також причиною пожежі. Щоб уникнути цього, дотримуйте наступні правила:

- не розбирайте акумулятор і не змінюйте його конструкцію;
- не проводите зарядку акумулятора в середовищі з підвищеною вологістю, або на відкритому повітрі під час випадання опадів;
- не проводите зарядку акумулятора, корпус якого має пошкодження;
- не замикайте накоротко полюса акумулятора;

- оберігайте не приєднаний до електроінструменту акумулятор, від дрібних металевих предметів (цвяхів, проволікай і ін.) які можуть накоротко замкнути полюси акумулятора.

- В процесі зарядки акумулятор нагрівається, тому не накривайте його і не ставте на теплоізоляційні матеріали (мінераловата, тирса і ін.).

- Не допускайте нагрівання акумулятора вище 45°C. Оберігайте його від тривалої дії прямих сонячних променів, а також ніколи не кидайте акумулятор у вогонь - він може вибухнути.

- При інтенсивному використанні або при перериві з акумулятора може витікати їдка рідина, здатна викликати хімічний опік, - не допускайте її попадання на шкіру.

- При пошкодженні корпусу акумулятора або при його неналежному використанні може виділитися газ, здатний викликати роздратування дихальних шляхів - не вдихайте газ, забезпечте приток свіжого повітря, при необхідності звернутися до лікаря.

- Не використовуйте пошкоджені акумулятори і зарядні пристрої - вони можуть пошкодити електроінструмент і стати причиною травм або матеріального збитку.

- Категорично забороняється викидати в побутове сміття несправні або такі, що прийшли в непридатність акумулятори - їх слід збирати і здавати на рециркуляцію або екологічно чисту утилізацію.

При роботі

- Уникайте зупинки двигуна електроінструменту під навантаженням.

- Забороняється видаляти стружку, при включеному двигуні електроінструменту.

- Перед початком роботи необхідно з'ясувати розташування прихованої електропроводки, водопровідних і газових труб. При пошкодженні електропроводки або побутових комунікацій можливі важкі наслідки для життя і здоров'я працюючого.

- Якщо за планом роботи уникнути пошкодження електропроводки неможливо, то її необхідно знеструмити.

- Використовуйте тільки гострі свердла, що не мають дефектів, - це полегшить роботу електроінструментом.

- Зміна конструкції свердел, а також використання знімних насадок і пристосувань, не передбачених для даного електроінструменту, забороняється.

- При роботі не надайте надмірного тиску на електроінструмент - це може привести до заклинювання свердла, і перевантаження двигуна.

- Не допускайте заклинювання свердел в оброблюваному матеріалі. У випадку, якщо це відбулося, не намагайтеся вивільнити їх за

допомогою двигуна електроінструменту. Це може привести до виходу його з ладу.

- Забороняється вививати свердла, застряглі в оброблюваному матеріалі, за допомогою молотка або інших предметів - частинки металу, що відкопалися, можуть нанести пошкодження, як що працює, так і людям, що знаходяться близько.
- Не обробляйте матеріали з вмістом азбесту. Азбест вважається канцерогеном.

Монтаж та регулювання елементів електроінструменту

Перед проведенням всіх процедур встановіть перемикач реверсу 7 в середнє положення.



Не затягуйте дуже сильно кріпильні елементи, щоб не пошкодити їх різьблення.



Монтаж / демонтаж / налаштування деяких елементів аналогічне для усіх моделей електроінструментів, в цьому випадку на малюнку пояснення конкретна модель не вказується.

Установка / заміна приладдя (див. мал. 1-2)



При тривалому використанні свердло може сильно нагрітися - витягуйте його, надівши рукавички.

- Розведіть кулачки швидкозатискного патрона 1, обертаючи його передню частину, як показано на малюнках 1-2.
- Встановіть / замініть приналежність.
- Не допускаючи перекосу приналежності, затягніть швидкозатискний патрон 1, як показано на малюнках 1-2.

Монтаж / демонтаж швидкозатискного патрона (див. мал. 3-6)

- Для монтажу швидкозатискного патрона 1 послідовно проведіть операції, показані на малюнках 3-5.
- Для демонтажу швидкозатискного патрона 1 послідовно проведіть операції, показані на малюнках 4-6.



Увага: при монтажі / демонтажі швидкозатискного патрона 1 врахуйте, що гвинт 12 має ліве різьблення.

Викрутка-вставка / магнітний утримувач (див. мал. 7)

При використанні коротких викруток-вставок, для їх надійної фіксації, використовуйте магнітний утримувач 13 (див. мал. 7).

При використанні подовжених викруток-вставок 2 (призначених спеціально для шурупвертів) магнітний утримувач 13 не потрібно.

Зарядка акумулятора електроінструменту

Введення у експлуатацію електроінструмента

Електроінструмент поставляється з частково зарядженим акумулятором 9. Перед першим використанням обов'язково проведіть повну зарядку акумулятора 9.



Зарядку акумулятора 9 проводьте при відповідному температурному режимі (від 0°C до 45°C).

Процес зарядки (див. мал. 8-9)

- Встановіть перемикач реверсу 7 в середнє положення.
- Підключіть зарядний пристрій 11 до мережі.
- Натисніть на фіксатор 10 (ABS-10,8 Li - два фіксатори 10), зніміть акумулятор 9 і вставте його в зарядний пристрій 11 (див. мал. 8-9).
- Після закінчення зарядки витягніть акумулятор 9 із зарядного пристрою 11 і встановіть на електроінструмент.
- Відключайте зарядний пристрій 11 після закінчення використання.

Індикатори зарядного пристрою (див. мал. 10)

- Індикатори зарядного пристрою 15 і 16 інформують про хід процесу зарядки акумулятора 9. Інформація про значення сигналів індикаторів 15 і 16 представлена на наклейці 14 (див. мал. 10.1-10.5).
- Мал. 10.1 - (зелений індикатор 16 світиться, акумулятор 9 не вставлений в зарядний пристрій 11) - зарядний пристрій 11 підключено до мережі.
 - Мал. 10.2 - (червоний індикатор 15 світиться, акумулятор 9 вставлений в зарядний пристрій 11) - іде процес зарядки акумулятора 9.
 - Мал. 10.3 - (зелений індикатор 16 світиться, акумулятор 9 вставлений в зарядний пристрій 11) - акумулятор 9 повністю заряджений.
 - Мал. 10.4 - (зелений індикатор 16 мигає, акумулятор 9 вставлений в зарядний пристрій 11) - процес зарядки акумулятора 9 зупинений із-за невідповідного температурного режиму. При нормалізації температурного режиму, процес зарядки поновиться.
 - Мал. 10.5 - (червоний індикатор 15 мигає, акумулятор 9 вставлений в зарядний пристрій 11) - процес зарядки акумулятора 9 зупинений із-за його несправності. Замініть несправний акумулятор 9, його подальше використання заборонене.



В процесі зарядки акумулятор 9 і зарядний пристрій 11 нагріваються - це нормально.

Переконайтеся, що перемикач реверсу 7 не знаходиться в середньому положенні, оскільки в цьому випадку вмикач / вимикач 6 заблокований.

Включення:

Вмикач 6 натиснути.

Вимикання:

Вмикач 6 відпустити.

**Конструктивні особливості
електроінструменту**

Акумулятор (див. мал. 11)

- Li-Ion акумулятор 9 можна зарядити у будь-який момент часу - це ніяк не відбивається на терміні його служби, і не веде до втрати ємності.
- Акумулятор 9 має систему захисту від глибокого розряду. При повному розряді акумулятора 9 електроінструмент автоматично вимикається. **Увага: не намагайтеся включати електроінструмент при спрацьовуванні захисту - ви можете пошкодити акумулятор 9.**

[ABS-14,4 SLi, ABS-18 SLi, ABS-14,4 TLi, ABS-18 TLi]

При натисненні на кнопку 18 індикатори 17 показують ступінь зарядки акумулятора 9 (див. мал. 11).

Температурний захист

Температурний захист автоматично відключає електроінструмент при надмірному навантаженні, або якщо температура акумулятора 9 перевищує 70°C. Це захищає електроінструмент від пошкодження при недотриманні умов експлуатації.

LED ліхтар

При включенні електроінструменту за допомогою вмикача / вимикача 6, автоматично включається LED ліхтар 3, який дозволяє вести роботи в умовах недостатньої освітленості.

Регулятор обертового моменту

Обертайте регулятор 4, щоб встановити одне з 18 значень обертового моменту, найбільш відповідне для виконуваної роботи.



При свердленні, рекомендується встановлювати регулятор обертового моменту, 4 в положення "Свердлення".

Безступінчате регулювання швидкості



Зміна оборотів від 0 до максимуму, залежить від сили натиснення на вмикач / вимикач 6. Слабкий натиск

Ступінчастий регулятор швидкості



Увага: зміну діапазону оборотів проводити тільки після повної зупинки двигуна.

Для включення першої швидкості пересуньте перемикач 5 вперед. Цей режим застосовується для закручування шурупів або для свердлення отворів великого діаметру.

Для включення другої швидкості пересуньте перемикач 5 назад. Цей режим застосовується для швидкісного свердлення отворів малого діаметру.

Реверс (див. мал. 12)



Змінійте напрям обертання тільки після повної зупинки двигуна, інакше ви можете пошкодити електроінструмент.

Обертання управо (свердлення, укручування шурупів) - перемикач реверсу 7 перемістите вліво, як показано на малюнку 12.

Обертання вліво (викручування шурупів) - перемикач реверсу 7 перемістите управо, як показано на малюнку 12.

Автоматичне блокування шпинделя

Якщо вмикач / вимикач 6 не натиснутий, то шпиндель електроінструменту заблокований - це дозволяє використовувати електроінструмент як звичайну викрутку (наприклад, можна уручну затягувати гвинти або шурупи, якщо акумулятор розрядився).

Гальмо вибега

Гальмо вибега зупиняє швидкозатискний патрон 1 відразу після вимкнення електроінструменту. Це виключає дуже сильне затягування гвинтів і шурупів, оберігає від пошкодження заготовки, викрутки-вставки і шліци кріпильних елементів.

**Рекомендації при роботі
електроінструментом**

Свердління (див. мал. 13-14)

- При свердленні отворів в металах періодично змащуйте свердло (виключаючи свердлення в кольорових металах і їх сплавах).
- При свердленні твердих металів сильніше натискайте на електроінструмент і знижуйте число оборотів.

- При свердленні в металі отвору великого діаметру спочатку просвердлите отвір меншого діаметру, після чого розсвердлите його до необхідного діаметру (див. мал. 13).
- При свердленні отворів в деревині для запобігання розщеплюванню поверхні в місці виходу свердла виконаєте дії, показані на малюнку 13.
- Щоб зменшити пилеобразованіє при свердленні отворів в стінах і стелях, прийміть заходи, показані на малюнку 14.

Укручування шурупів (див. мал. 15)

- Для полегшення укручування шурупа і запобігання появі тріщин в заготівці заздалегідь просвердлите отвір діаметр якого складає 2/3 від діаметру шурупа.
- Якщо ви сполучаєте заготовки за допомогою шурупів, для того, щоб отримати надійне з'єднання, без виникнення в заготовках тріщин, сколовши або розшарувань, виконаєте дії, показані на малюнку 15.

Перед проведенням всіх процедур встановите перемикач реверсу 7 в середнє положення.

Акумулятор

Своєчасно замінійте акумулятори, що виробили свій ресурс. Падіння продуктивності або значне скорочення часу роботи електроінструментом після зарядки указує на старіння акумулятора **9** і необхідність його заміни. Також слід враховувати, що акумулятор **9** може розряджатися швидше, якщо роботи ведуться при температурі нижче 0°C. При тривалому зберіганні без використання рекомендується зберігати акумулятор **9** при кімнатній температурі, зарядженим на 50%.

Чищення електроінструменту

Обов'язковою умовою для довгострокової і безпечної експлуатації електроінструменту є вміст його в чистоті. Регулярно продувайте електроінструмент стислим повітрям через вентиляційні отвори **8**.

Elektrinio instrumento techniniai duomenys

Akumuliatorinis gręžtuvas-suktuvus		ABS-10,8 Li	ABS-14,4 SLI	ABS-18 SLI	ABS-14,4 TLI	ABS-18 TLI
Elektros įrankio kodas	[127 V ~50/60 Hz] [230 V ~50/60 Hz]	133033 123034	133040 123041	133057 123058	132173 122174	132180 122181
Nominali įtampa	[V]	10,8	14,4	18	14,4	18
Sūkių skaičius tuščiaja eiga:						
- pirmoji pavara	[min ⁻¹]	0-350	0-350	0-350	0-350	0-350
- antroji pavara	[min ⁻¹]	0-1250	0-1250	0-1250	0-1400	0-1400
Akumuliatoriaus tipas		Li-Ion	Li-Ion	Li-Ion	Li-Ion	Li-Ion
Akumuliatoriaus įkrovimo laikas	[h]	1	1	1	1	1
Akumuliatoriaus talpa	[Ah]	1,30	1,50	1,50	1,50	1,50
Sukimo momento jėgos diapazonas	[Nm]	1-22	1-25	1-28	1,50-40	1,50-45
Sukimo momento pakopų skaičius		18+1	18+1	18+1	18+1	18+1
Gražto griebtuvo gnybtų diapazonas	[mm] [coliai]	1-10 3/64"-25/64"	1-10 3/64"-25/64"	1-10 3/64"-25/64"	1,50-13 1/16"-33/64"	1,50-13 1/16"-33/64"
Maksimalus gręžimo Ø:						
- mediena	[mm] [coliai]	20 25/32"	25 63/64"	30 1-3/16"	30 1-3/16"	32 1-17/64"
- plienas	[mm] [coliai]	10 25/64"	10 25/64"	10 25/64"	13 33/64"	13 33/64"
Maksimalus įsukamųjų varžtų skersmuo	[mm] [coliai]	6 15/64"	6 15/64"	7 9/32"	8 5/16"	10 25/64"
Svoris	[kg] [svarai]	1,00 2.20	1,23 2.70	1,29 2.84	1,63 3.59	1,71 3.77
Akustinis spaudimas	[dB(A)]	67,27	68,33	71,80	68,33	71,80
Akustinė galia	[dB(A)]	78,27	79,33	82,80	79,33	82,80
Apsunkinimas vibracija	[m/s ²]	2,05	0,63	1,19	0,63	1,19

DWT
su geriausiais linkėjimais!

Elektros prietaiso dalys

Gerbiamasis kliente!

DWT siūlo platų elektros įrangos asortimentą. Kokybė ir prieinama kaina - tai sprendimas daugeliui buitinių ar pramoninių remonto ir įrengimo užduočių. Mes tikimės, jog mūsų elektros prietaisas jums tarnaus daugelį metų. Daugiau informacijos apie mūsų elektros prietaisus ir paslaugas rasite mūsų tinklalapyje www.dwt-pt.com.

DWT kolektyvas.

- 1 Greitai sužnybiamas gražto griebtuvas *
- 2 Įstatomasis atsuktuvus *
- 3 LED lempa
- 4 Sukimo momento reguliatorius
- 5 Pakopinis greičio perjungiklis
- 6 Įjungiklis / išjungiklis
- 7 Atbulinės eigos jungiklis
- 8 Ventiliacijos angos
- 9 Akumuliatorius *
- 10 Akumuliatoriaus fiksatorius *
- 11 Įkroviklis *
- 12 Veržlė *

Lietuviškai

- 13 Magnetinis laikiklis *
- 14 Įkroviklio informacinis lapelis *
- 15 Indikatorius (raudonas) *
- 16 Indikatorius (žalias) *
- 17 Akumulatoriaus įkrovimo būsenos indikatorius *
- 18 Akumulatoriaus įkrovimo būsenos kontrolinis mygtukas *

*Priklausiniai

Dalis vardijamų ir pavaizduotų priklausinių neįeina į siuntos komplektą.

Rekomenduojami priedai DWT

Siūlomos **DWT** priedus rasite šios instrukcijos 124-133 puslapyje. Platus priedų asortimentas leis jums efektyviai atlikti bet kurį darbą.

Elektros įrankio paskirtis DWT

Akumulatoriniai gręžtuvai / suktuvai skirti medienai, plastmasei, metalui gręžti, taip pat srieginiams tvirtinimo elementams (sraigams, varžtams ir t. t.) įsukti ir išsukti.

Saugos priemonės dirbant elektros įrankiu

Specialiosios darbo su akumulatoriniais elektriniais įrankiais saugos taisyklės

- Naudokite tik originalius įkroviklius ir **DWT** tiekiamus akumulatorius.
- Elektrinius įrankius naudokite tik su tam skirtais akumulatoriais. Kitų akumuliatorių naudojimas gali sąlygoti gaisro ir traumų tikimybę.



Dėmesio! Dėl trumpojo jungimo vartojas gali patirti traumų, taip pat gali kilti gaisras. Kad to išvengtumėte, laikykitės šių taisyklių:

- neardykite akumulatoriaus ir nekeiskite jo konstrukcijos;
- nekraukite akumulatoriaus drėgnoje patalpoje arba lauke, kai lyja arba sninga;
- nekraukite akumulatoriaus pažeistu korpusu;
- nesukelkite akumulatoriaus polių trumpojo jungimo;
- saugokite neprijungtą prie elektrinio įrankio akumuliatorių nuo smulkių metalinių daiktų (vinių, vielos ir t. t.), kurie gali sukelti akumulatoriaus polių trumpąjį jungimą.
- Įkraunamas akumulatorius įkaista, todėl neuždenkite jo ir nedėkite ant termoizoliacinių medžiagų (mineralinės vatos, pjuvenų ir t. t.).
- Neleiskite, kad akumulatorius įkaistų daugiau kaip 45 °C. Saugokite jį nuo ilgalaikio tiesioginių saulės spindulių poveikio, taip pat niekada nemeskite akumulatoriaus į ugnį - jis gali sprogti.
- Iš intensyviai naudojamo arba perkaitinto akumulatoriaus gali ištekėti gailaus skysčio, galinčio

sukelti cheminį nudegimą - neleiskite, kad skysčio patektų ant odos.

- Pažeidus akumulatoriaus korpusą ar netaisyklingai jį naudojant, gali išsiskirti kvėpavimo sistemą dirginančios dujos, tokiu atveju jokia būdu neįkvėpkite jų, išvėdinkite patalpas ir prireikus pasikonsultuokite su gydytoju.
- Nenaudokite pažeistų akumuliatorių ir įkroviklių, kadangi elektrinis įrankis ar jo eksploatacinės medžiagos gali sugesti arba galite susižeisti.
- Griežtai draudžiama mesti neveikiančius arba netinkamus naudoti akumulatorius į buitines atliekas - juos reikėtų rinkti ir atiduoti perdirbti arba utilizuoti ekologiškai.

Dirbdami

- Saugokite, kad elektros prietaisas nesustotų dėl perkrovimo.
- Draudžiama šalinti drožles, kai įjungtas elektrinio instrumento variklis.
- Prieš pradėdami darbą, turite sužinoti tikslias uždengtų elektros laidų arba vandens bei dujų sistemos pravedimo vietas. Jei darbo metu šios sistemos bus pažeistos, gresia didelis pavojus darbininko sveikatai ir net gyvybei.
- Jei pagal darbo planą neįmanoma išvengti elektros sistemos pažeidimo, būtina ją apeiti.
- Naudokite tik aštirus, be defektų grąžtus - tai palengvins darbą elektriniu instrumentu.
- Draudžiama keisti grąžtų konstrukciją bei naudoti uždedamuosius antgalius ir įtaisus, kurie nėra skirti šiam elektriniam instrumentui.
- Dirbdami per daug nespauskite elektrinio instrumento - dėl to gali įstrigti grąžtas arba persikrauti variklis.
- Saugokite, kad grąžtai neįstrigtų medžiagoje, su kuria dirbate. Jeigu taip atsitiktų, nbandykite jų išlaisvinti naudodami elektrinio instrumento variklį. Dėl to jis gali sugesti.
- Draudžiama išmuš grąžtus, įstrigusius medžiagoje, su kuria dirbate, plaktuku arba kitais daiktais - atskilusios metalo dalelės gali sužeisti dirbantįjį arba greta esančius žmones.
- Nedirbkite su medžiagomis, turinčiomis asbesto. Asbestas yra kancerogeninė medžiaga.

Elektros įrankio elementų tvirtinimas ir reguliavimas

Prieš atlikdami visas procedūras, nustatykite reverso 7 perjungiklį viduriniojoje padėtyje.



Stipriai neveržkite tvirtinimo elementų, kad nepažeistumėte jų sriegio.



Kai kurių elementų uždėjimo / nuėmimo / paruošimo procedūros yra vienodos visiems elektros prietaiso modeliams, todėl šiuo atveju konkretūs modeliai paveikslėliuose nenurodyti.

Priedų įtvirtinimas / keitimas (žr. 1-2 pav.)



Ilgai naudojamas grąžtas gali smarkiai įkaisti - išimdami jį mūvėkite pirštines.

Lietuviškai

- Griebtuvo žiotis atidarykite sukdami gražto griebtuvo 1 priekį taip, kaip parodyta 1-2 paveikslėliuose.
- Įtvirtinkite / pakeiskite priedą.
- Gražto griebtuvą 1 užfiksuokite neįsriegdami priedo taip, kaip parodyta 1-2 paveikslėliuose.

Greitojo užveržimo griebtuvo montavimas / išmontavimas (žr. 3-6 pav.)

- Norėdami pritvirtinti gražto griebtuvą 1, nuosekliai atlikite veiksmus taip, kaip parodyta 3-5 paveikslėliuose.
- Norėdami atlaisvinti gražto griebtuvą 1, nuosekliai atlikite veiksmus taip, kaip parodyta 4-6 paveikslėliuose.



Dėmesio: montuodami / išmontuodami greitojo užveržimo griebtuvą 1, atsižvelkite į tai, kad 12 sraigtas turi kairįjį sriegį.

Įstatomasis atsuktuvus / magnetinis laikiklis (žr. 7 pav.)

Trumpus suktuvo antgalius patikimai pritvirtinkite naudodami magnetinį laikiklį 13 (žr. 7 pav.). Naudojant pailgintus įstatomuosius atsuktuvus 2 (skirtus specialiesiems sraigtasukiams), magnetinis laikiklis 13 nereikalingas.

Elektrinio įrankio akumuliatoriaus įkrovimas

Elektrinio įrankio naudojimas

Elektrinis įrankis pristatomas su iš dalies įkrautu akumuliatoriumi 9. Pirmą kartą naudodami akumuliatorių 9, jį privalote pilnai įkrauti.



Akumuliatorius 9 turi būti įkraunamas tinkamoje temperatūroje (nuo 0°C iki 45°C).

Įkrovimo procesas (žr. 8-9 pav.)

- Nustatykite reverso perjungiklį 7 viduriniojoje padėtyje.
- Įkroviklį 11 įjunkite į maitinimo šaltinį.
- Paspauskite akumuliatoriaus fiksatorių 10 (ABS-10, 8 Li - du akumuliatoriaus fiksatoriai 10), išimkite akumuliatorių 9 ir įdėkite jį į įkroviklį 11 (žr. 8-9 pav.).
- Pilnai įkrovus akumuliatorių, išimkite akumuliatorių 9 iš įkroviklio 11 ir pritvirtinkite prie elektrinio įrankio.
- Panaudoję įkroviklį 11 išjunkite.

Įkroviklio indikatoriai (žr. 10 pav.)

Įkroviklio indikatoriai 15 ir 16 parodo akumuliatoriaus 9 įkrovimo procesą. Indikatorius 15 ir 16 ženklai nurodyti informaciniame lapelyje 14 (žr. 10.1-10.5 pav.).

- Pav. 10.1 - (dega žalias indikatorius 16, akumuliatorius 9 neįdėtas į įkroviklį 11) - įkroviklis 11 įjungtas į elektros tinklą.
- Pav. 10.2 - (dega raudonas indikatorius 15, akumuliatorius 9 įdėtas į įkroviklį 11) akumuliatorius 9 įkraunamas.

• Pav. 10.3 - (dega žalias indikatorius 16, akumuliatorius 9 įdėtas į įkroviklį 11) - akumuliatorius 9 visiškai įkrautas.

• Pav. 10.4 - (mirškioja žalias indikatorius 16, akumuliatorius 9 įdėtas į įkroviklį 11) akumuliatoriaus 9 įkrovimas nutrauktas dėl netinkamos temperatūros. Įkrovimo procesas atsinaujins susinormalizavus temperatūrai.

• Pav. 10.5 - (mirškioja raudonas indikatorius 15, akumuliatorius 9 įdėtas į įkroviklį 11) - akumuliatoriaus 9 įkrovimas nutrauktas dėl jo gedimo. Sugedusį akumuliatorių 9 pakeiskite kitu, tolimesnis jo naudojimas draudžiamas.



Įkrovimo metu akumuliatorius 9 ir įkroviklis 11 įkaista, tai normalus procesas.

Elektrinio įrankio įjungimas / išjungimas

Įsitinkinkite, kad reverso 7 perjungiklis nenustatytas viduriniojoje padėtyje, nes tokiu atveju jungiklis 6 yra užblokuotas.

Įjungimas:

Nuspausti jungtuką 6.

Išjungimas:

Jungtuką 6 atleisti.

Elektrinio įrankio konstrukcijos ypatumai

Akumuliatorius (žr. 11 pav.)

• Ličio jono akumuliatorius 9 gali būti įdedamas ir išimamas iš įkroviklio 11 bet kuriuo metu (nepriklausomai nuo jo įkrovimo būsenos), tai neįtakos jo eksploatacinio laikotarpio trukmės ir nesumažins galingumo.

• Akumuliatorius 9 yra su apsaugos sistema, kuri apsaugo nuo gilaus iškrovimo. Akumuliatoriui pilnai išsikrovus, elektrinis įrankis išsijungia automatiškai.

Pastaba: suveikus apsaugos sistemai, nebandykite įjungti elektrinio įrankio, nes galite sugadinti akumuliatorių 9.

[ABS-14,4 SLI, ABS-18 SLI, ABS-14,4 TLI, ABS-18 TLI]

Paspaudus mygtuką 18 indikatoriai 17 parodo akumuliatoriaus 9 įkrovimo būseną (žr. 11 pav.).

Apsauga nuo temperatūros viršijimo

Apsauga nuo temperatūros viršijimo, esant perkrovai ar akumuliatoriaus 9 temperatūrai viršijus 70°C, elektrinį įrankį automatiškai išjungia. Ši sistema užtikrina elektrinio įrankio apsaugą nuo gedimų esant jo naudojimui neatitiktims.

LED lempa

Paspaudus įjungimo / išjungimo mygtuką 6, LED lempa 3 automatiškai užsidega, tokiu būdu galima atlikti darbus esant mažam apšvietimui.

Sukimo momento reguliatorius

Sukite reguliatorių **4**, kai norite pasirinkti vieną iš 18 sukimo momento nuostatų, labiausiai tinkamą konkrečiam darbui atlikti.



Gręžiant rekomenduojama nustatyti sukimo momento reguliatorių **4** padėtyje "Gręžimas".

Nepakopinis greičio reguliavimas



Apsukų reguliavimas nuo mažiausių iki didžiausių priklauso nuo to, kaip stipriai spausite jungiklį **6**. Jei paspaudžiama nestipriai - sureguliuojamos mažos apskukos, o tai leidžia lengvai paleisti prietaisą.

Pakopinis greičio reguliatorius



Dėmesio: apskukų diapazoną galima keisti tik visiškai išjungus variklį.

Norėdami nustatyti pirmąją pavarą, jungiklį **5** pastumkite į priekį. Šis režimas naudojamas tvirtinant varžtus ar gręžiant didelio skersmens skyles.

Norėdami nustatyti antrąją pavarą, jungiklį **5** pastumkite atgal. Šis režimas naudojamas greitam gręžimui ar mažų skylių gręžimui.

Reverso perjungiklis (žr. 12 pav.)



Keiskite sukimo kryptį varikliui visiškai sustojus, priešingu atveju galite pažeisti elektrinį įrankį.

Sukimas į dešinę pusę (gręžimas, sraigtų įsukimas) - reverso **7** perjungiklį pasukite į kairę, kaip pavaizduota 12 paveikslėlyje.

Sukimas į kairę pusę (sraigtų išsukimas) - reverso **7** perjungiklį pasukite į dešinę, kaip pavaizduota 12 paveikslėlyje.

Automatinis veleno fiksavimas

Jei įjungimo / išjungimo mygtukas **6** neįspaustas, elektrinio įrankio velenas yra užfiksuotas, todėl jį galima naudoti kaip įprastą suktuvą (jį galima naudoti, pavyzdžiui, tvirtinant varžtus ar sraigtus, kai akumulatorius yra mažai įkrautas).

Išjungimo stabdys

Išjungimo stabdys stabdo greitojo užveržimo griebtuvą **1** iš karto išjungus elektrinį įrankį. Tokiu būdu išvengiama pernelyg stipraus sraigtų ir varžtų

užveržimo, apsaugomi nuo pažeidimų ruošiniai, keičiamieji įstatomieji atsuktuvai, tvirtinimo elementų išdrožos.

Darbo elektros įrankių rekomendacijos

Gręžimas (žr. 13-14 pav.)

- Gręžiant angas metale kartais būtina patepti gražta (išskyrus atvejus, kai gręžiami spalvotieji metalai ir jų lydiniai).
- Gręždami kietuosius metalus, stipriau prispauskite elektrinį įrankį ir mažinkite apskukų skaičių.
- Gręždami metale didelio skersmens angą, pirma išgręžkite mažesnio skersmens angą, tada gręžkite ją iki reikiamo skersmens (žr. 13 pav.).
- Gręždami angas medienoje ir norėdami, kad jos paviršius nesuskiltų, toje vietoje, kur išlenda gražtas, atlikite veiksmus, pavaizduotus 13 paveikslėlyje.
- Kad gręžiant angas sienose ir lubose neatsirasytų dulkių, atlikite veiksmus, pavaizduotus 14 paveikslėlyje.

Sraigtų prisukimas (žr. 15 pav.)

- Kad sraigas įsisuktų lengviau ir ruošinys nesuskiltų, iš anksto išgręžkite angą, kurios skersmuo sudarytų 2/3 sraigto skersmens.
- Kai norite tvirtai sujungti ruošinius sraigtais, kad ruošiniai nesuskiltų ir neišsisluoksniuotų, atlikite veiksmus, pavaizduotus 15 paveikslėlyje.

Elektros įrankio techninė priežiūra / profilaktika

Prieš atlikdami visas procedūras, nustatykite reverso 7 perjungiklį viduriniojoje padėtyje.

Akumulatorius

Laiku keiskite atidirbusius savo laiką akumulatorius. Jei sumažėja elektrinio įrankio darbo našumas arba trumpėja darbo elektriniu įrankiu laikas įkrovus akumulatorių **9**, tai reiškia, kad akumulatorius yra nusidėvėjęs. Taip pat reikėtų atsižvelgti į tai, kad akumulatorius **9** gali išsikrauti greičiau, jei dirbama žemesnėje negu 0 °C temperatūroje. Jei akumulatorius **9** ilgai nenaudojamas, rekomenduojama jį laikyti kambario temperatūroje, be to jis turi būti įkrautas 50%.

Elektrinio įrankio valymas

Kad elektrinis įrankis tarnautų ilgai ir saugiai, būtina laikyti jį švarų. Per vėdinimo angas **8** reguliariai prapūskite elektrinį įrankį suslėgtu oru.

Elektroinstrumenta tehniskā specifikācija

Akumulatora urbjmašīna / skrūvgriezis		ABS-10,8 Li	ABS-14,4 SLi	ABS-18 SLi	ABS-14,4 TLi	ABS-18 TLi
Elektro- [127 V ~50/60 Hz]		133033	133040	133057	132173	132180
Instrumenta kods [230 V ~50/60 Hz]		123034	123041	123058	122174	122181
Nominālais spriegums	[V]	10,8	14,4	18	14,4	18
Tukšgaitas apgriezienu skaits:						
- pirmais pārneseums	[min ⁻¹]	0-350	0-350	0-350	0-350	0-350
- otrais pārneseums	[min ⁻¹]	0-1250	0-1250	0-1250	0-1400	0-1400
Akumulatora tips		Li-Ion	Li-Ion	Li-Ion	Li-Ion	Li-Ion
Akumulatora uzlādes laiks	[h]	1	1	1	1	1
Akumulatora kapacitāte	[Ah]	1,30	1,50	1,50	1,50	1,50
Griezes momenta maiņas diapazons	[Nm]	1-22	1-25	1-28	1,50-40	1,50-45
Griezes momenta pakāpju skaits		18+1	18+1	18+1	18+1	18+1
Urbja patronas saspiešanas diapazons	[mm] [collas]	1-10 3/64"-25/64"	1-10 3/64"-25/64"	1-10 3/64"-25/64"	1,50-13 1/16"-33/64"	1,50-13 1/16"-33/64"
Maksimālais urbuma Ø:						
- koks	[mm] [collas]	20 25/32"	25 63/64"	30 1-3/16"	30 1-3/16"	32 1-17/64"
- tērauds	[mm] [collas]	10 25/64"	10 25/64"	10 25/64"	13 33/64"	13 33/64"
Skrūvējamo kokskrūvju maksimālais diametrs	[mm] [collas]	6 15/64"	6 15/64"	7 9/32"	8 5/16"	10 25/64"
Svars	[kg] [mārciņas]	1,00 2.20	1,23 2.70	1,29 2.84	1,63 3.59	1,71 3.77
Skaņas spiediens	[dB(A)]	67,27	68,33	71,80	68,33	71,80
Akustiskā jauda	[dB(A)]	78,27	79,33	82,80	79,33	82,80
Vidējais svērtais vibrācijas lielums	[m/s ²]	2,05	0,63	1,19	0,63	1,19

DWT
ar labākiem novēlējumiem!

Elektroinstrumenta
sastāvdaļas

Cien. instrumenta lietotāj!

DWT ir raksturīgs plašs elektroinstrumentu klāsts. Kvalitāte un pieejamas cenas atrisina daudzus uzdevumus, kas saistīti ar remonta un būvniecības darbiem gan mājsaimniecībā, gan ražošanā. Mēs ceram, ka jūs ilgus gadus ar prieku lietosiet mūsu elektroinstrumentu. Papildinformāciju par mūsu elektroinstrumentiem un servisa pakalpojumiem atradīsiet interneta vietnē www.dwt-pt.com.

DWT kolektīvs.

- 1 Atrdarbīgā urbja patrona *
- 2 Skrūvgriezis-Ieliktis *
- 3 LED gaismeklis
- 4 Griezes momenta regulators
- 5 Pakāpienu ātrumu pārslēgs
- 6 Ieslēdzējs / izslēdzējs
- 7 Reversēšanas slēdzis
- 8 Ventilācijas atveres
- 9 Akumulators *
- 10 Akumulatora fiksators *
- 11 Lādētājs *
- 12 Skrūve *

Latviešu

- 13 Magnētiskais turētājs *
- 14 Lādētāja uzlīme *
- 15 Indikators (sarkans) *
- 16 Indikators (zaļš) *
- 17 Akumulatora uzlādes stāvokļa indikatori *
- 18 Akumulatora uzlādes stāvokļa kontroles poga *

*Piederumi

Ne visi pārskaitītie un attēlotie palīgpiederumi ietilpst piegādes komplektā.

Ieteicamie piederumi DWT

Ieteicamie **DWT** aksesuāri ir aprakstīti instrukcijas 124-133 lappusē. Plašā papildus piederumu izvēle dos jums iespēju veikt dažādus darbus.

Elektroinstrumenta uzdevums DWT

Akumulatora urbji / skrūvgrieži ir paredzēti caurumu urbšanai kokā, plastmasā, metālā, kā arī sastiprināšanas vītnelementu (kokskrūvju, skrūvju u.c.) atskrūvēšanai un aizskrūvēšanai.

Drošības tehnikas norādījumi strādājot ar elektroinstrumentu

Specifiskie drošības noteikumi akumulatora elektroinstrumentiem

- Lietojiet tikai **DWT** piegādātos oriģinālos lādētājus un akumulatorus.
- Elektriskos darbarīkus lietojiet tikai ar īpaši tam paredzētajiem akumulatoriem. Citu akumulatoru izmantošana var radīt traumu gūšanas un aizdegšanās izraisīšanas risku.



Uzmanību! Īssavienojums var kļūt par iemeslu lietotāja gūtam traumām, kā arī ugunsgrēkam. Lai no tā izvairītos, ievērojiet šādus noteikumus:

- neizjauciet akumulatoru un nemainiet tā konstrukciju;
- neuzlādējiet akumulatoru vidē ar paaugstinātu mitrumu vai ārā nokrišņu laikā;
- neuzlādējiet akumulatoru, kuram ir bojāts korpuss;
- nepieļaujiet akumulatora polu īssavienojumu;
- sargājiet elektroinstrumentam nepievienoto akumulatoru no sīkiem metāliskiem priekšmetiem (naglām, stieplēm u.c.), kas var izraisīt akumulatora polu īssavienojumu.
- Uzlādēšanas procesā akumulatorus sasilst, tādēļ neapklājiet to un nenovietojiet uz siltumizolējošiem materiāliem (minerālvate, skaidas u.c.).
- Nepieļaujiet akumulatora sakaršanu virs 45°C.
- Sargājiet to no tiešu saules staru ilgstošas iedarbības,

kā arī nekad nemetiet akumulatoru ugunī - tas var uzsprāgt.

- Intensīvas lietošanas vai pārkaršanas gadījumā no akumulatora var tēcēt kodīgs šķidrums, kas var izraisīt ķīmisko apdegumu - nepieļaujiet tā nokļūšanu uz ādas.
- Akumulatora korpusa bojājumu vai akumulatora nepareizas izmantošanas gadījumā no tā var izplūst gāze, kas, iespējams, būs kairinoša elpošanas sistēmai, tādēļ neieelpojiet šo gāzi, nodrošiniet svaiga gaisa pieplūdi un vajadzības gadījumā vērsieties pie ārsta.
- Nelietojiet bojātus akumulatorus vai lādētājus, jo pretējā gadījumā ir iespējams sabojāt elektrisko darbarīku, izraisīt traumu gūšanu vai zaudējumu rašanos.
- Kategoriski aizliegts izmest sadzīves atkritumiem paredzētos konteineros darbnederīgus vai salūzušus akumulatorus - tos nepieciešams savākt un nodot atbilstoši pārstrādāšanai vai ekoloģiski tīrai utilizācijai.

Darba laikā

- Izvairieties no elektroinstrumenta dzinēja apstājas slodzes laikā.
- Aizliegts aizvērt skaidas, kad ieslēgts elektroinstrumenta dzinējs.
- Pirms darba sākuma nepieciešams noskaidrot neredzamo elektrisko vadu izvietojumu, ūdens un gāzes cauruļu atrašanās vietas. Elektroītkla vai sadzīves komunikāciju bojājumu gadījumā darbinieka dzīvei un veselībai var draudēt smagas sekas.
- Ja darba plānu dēļ elektroītkla bojājumu nav iespējams izbēgt, tad spriegumu vajag atslēgt.
- Izmantojiet tikai asus urbjus, kam nav defektu - tas atvieglos darbu ar elektroinstrumentu.
- Aizliegta urbju konstrukcijas izmaiņas, kā arī noņemamu uzgaļu un ierīču izmantošana, kas nav paredzētas šim elektroinstrumentam.
- Strādājot neizdāriņi pārmērīgu spiedienu uz elektroinstrumentu - tas var novest pie urbja iekļīšanās un dzinēja pārslodzes.
- Nepieļaujiet urbju iekļīšanās apstrādājamā materiālā. Gadījuma ja tas noticis, necentieties atbrīvot to ar elektroinstrumenta dzinēja palīdzību. Tas var novest pie tā iziešanas no ierindas.
- Aizliegts izsists urbjus, kas iestrēguši apstrādājamā materiālā ar āmura vai citu priekšmetu palīdzību - atšķēlušās metāla daļiņas var radīt traumas kā strādājošajam, tā arī tuvumā esošajiem cilvēkiem.
- Nelietojiet materiālus, kuri satur azbestu. Azbestam piemīt kancerogēnas īpašības.

Elektroinstrumenta elementu montēšana un regulēšana

Pirms visu procedūru veikšanas uzstādiet reversa slēdzi 7 vidējā stāvoklī.



Nesavelciet pārāk cieši sastiprināšanas elementus, lai nesabojātu to vītņi.



Dažu elementu montāža / demontāža / uzstādīšana ir vienāda visiem elektriskā darbarīka modeļiem, tāpēc šajā gadījumā attēlā nav norādīti noteikti modeļi.

Piederumu uzstādīšana / nomaiņa (skat. 1-2. att.)



Ilgstošas lietošanas gadījumā urbis var stipri sakarst - lai to izņemtu, lietojiet cimdus.

- Atveriet bezatslēgas spīļpatronas 1 žokļus, pagriežot tās priekšējo daļu atbilstoši 1. un 2. attēlā parādītajam.
- Uzstādiēt / nomainiet piederumu.
- Pievelciet ciešāk bezatslēgas spīļpatronu 1, nesašķiebājot tajā ievietoto piederumu atbilstoši 1. un 2. attēlā parādītajam.

Ātrās saspiedes patronas montāža / demontāža (skat. 3-6. att.)

- Lai uzstādītu bezatslēgas spīļpatronu 1, veiciet secīgas darbības atbilstoši 3.-5. attēlos parādītajam.
- Lai demontētu bezatslēgas spīļpatronu 1, veiciet secīgas darbības atbilstoši 4.-6. attēlos parādītajam.



Uzmanību: veicot ātrās saspiedes patronas 1 montāžu / demontāžu, ņemiet vērā, ka skrūvei 12 ir kreisā vītne.

Skrūvgriezis-ieliktnis / magnētiskais turētājs (skat. 7. att.)

Īsu skrūvgrieža uzgaļu drošai nostiprināšanai izmantojiet magnētisko turētāju 13 (skat. 7. att.). Izmantojot pagarinātus ieliekamos skrūvgriežus 2 (speciāli skrūvgriežiem paredzētie magnētiskie turētāji nav vajadzīgi), magnētiskais turētājs 13 nav vajadzīgs.

**Elektroinstrumenta
akumulatora uzlāde**

Darba uzsākšana ar elektroinstrumentu

Elektriskais darbarīks tiek piegādāts ar daļēji uzlādētu akumulatoru 9. Pirms pirmās izmantošanas reizes akumulatoru 9 ir pilnībā jāuzlādē.



Akumulators 9 ir jāuzlādē piemērotas apkārtējās temperatūras apstākļos (no 0°C līdz 45°C).

Uzlādes process (skat. 8-9. att.)

- Uzstādiēt reversa slēdzi 7 vidējā stāvoklī.
- Pievienojiet lādētāju 11 elektroenerģijas padevei.
- Nospiediet akumulatora fiksatoru 10 (ABS-10, 8 Li - abus akumulatora fiksatorus 10), noņemiet akumulatoru 9 un ievietojiet to lādētājā 11 (skat. 8.-9. att.).
- Kad akumulators ir pilnībā uzlādēts, atvienojiet akumulatoru 9 no lādētāja 11 un uzstādiēt to elektriskajā darbarīkā.
- Pēc lietošanas izslēdziet lādētāju 11.

Lādētāja indikatori (skat. 10. att.)

Lādētāja indikatori 15 un 16 informē par akumulatora 9 uzlādes procesu. Indikatoru 15 un 16 signāli ir parādīti uz uzlīmes 14 (skat. 10.1. - 10.5. att.).

- 10.1. att. - (zaļais indikators 16 ir ieslēgts, akumulators 9 nav ievietots lādētājā 11) - lādētājs 11 ir pievienots elektroenerģijas padeves tīklam.
- 10.2. att. - (sarkanais indikators 15 ir ieslēgts, akumulators 9 ir ievietots lādētājā 11) - akumulators 9 tiek uzlādēts.
- 10.3. att. - (zaļais indikators 16 ir ieslēgts, akumulators 9 ir ievietots lādētājā 11) - akumulators 9 ir pilnībā uzlādēts.
- 10.4. att. - (zaļais indikators 16 mirgo, akumulators 9 ir ievietots lādētājā 11) - akumulatora 9 uzlāde ir pārtraukta neatbilstošas temperatūras dēļ. Kad temperatūra būs normalizējusies, uzlādes process atsāksies.
- 10.5. att. - (sarkanais indikators 15 mirgo, akumulators 9 ir ievietots lādētājā 11) - akumulatora 9 uzlāde ir pārtraukta akumulatora defekta dēļ. Nomainiet defektīvo akumulatoru 9, tā turpmāka izmantošana ir aizliegta.



Uzlādes laikā akumulators 9 un lādētājs 11 uzkarst, tā ir normāla parādība.

**Elektroinstrumenta
ieslēgšana / izslēgšana**

Pārlicinieties, ka reversa slēdzis 7 neatrodas vidējā stāvoklī, tā kā šajā gadījumā ieslēdzējs / izslēdzējs 6 ir bloķēts.

Ieslēgšana:
Nospieš slēdzi 6.
Izslēgšana:
Slēdzis 6 jāatlaiž.

**Elektroinstrumenta
konstruktīvās īpatnības**

Akumulators (skat. 11. att.)

- Litija jonu akumulatoru 9 jebkurā laikā var pievienot lādētājam 11 un noņemt no tā (neņemot vērā uzlādes stāvokli) tādējādi netiek ietekmēts kalpošanas mūža ilgums un nerodas kapacitātes zudumi.
- Akumulators 9 pret pārmērīgu izlādēšanos ir aizsargāts ar drošības sistēmu. Pilnīgas izlādēšanās gadījumā elektriskais darbarīks tiek automātiski izslēgts. **Uzmanību! Ja aizsardzības sistēma ir aktivizēta, nemēģiniet ieslēgt elektrisko darbarīku, jo pretējā gadījumā var tikt bojāts akumulators 9.**

[ABS-14,4 SLi, ABS-18 SLi, ABS-14,4 TLi, ABS-18 TLi]

Nospiežot pogu 18, indikatori 17 parādīs akumulatora 9 uzlādes stāvokli (skat. 11. att.).

Aizsardzība pret pārkaršanu

Aizsardzības pret pārkaršanu sistēma ļauj automātiski deaktivizēt elektrisko darbarīku pārslodzes gadījumā

vai gadījumā, ja akumulatora 9 temperatūra pārsniedz 70°C. Sistēma garantē elektriskā darbarīka aizsardzību pret bojājumiem gadījumā, ja netiek ievēroti darbināšanas nosacījumi.

LED gaismeklis

Ja ir nospiests ieslēgšanas / izslēgšanas slēdzis 6, automātiski tiek ieslēgts LED gaismeklis 3, kas ļauj veikt darbu apstākļos ar vāju apgaismojumu.

Griezes momenta regulators

Grieziet regulatoru 4, lai uzstādītu vienu no 18 griezes momenta lielumiem, kas visvairāk piemērots izpildāmajam darbam.



Veicot urbšanu, ieteicams uzstādīt griezes momenta regulatoru 4 stāvoklī "Urbšana".

Bezpakāpju ātruma regulēšana



Apgriezienu maiņa no 0 līdz maksimumam ir atkarīga no spiešanas spēka uz ieslēdzēju / izslēdzēju 6. Vājš spiedienu ir attiecīgs mazam apgriezienu skaitam, kas dod iespēju ieslēgt elektroinstrumentu lēnām.

Pakāpveida ātruma regulators



Uzmanību: apgriezienu diapazona maiņu izdarīt tikai pēc pilnīgas dzinēja apstāšanās.

Lai ieslēgtu pirmo ātrumu, pārbīdīet slēdzi 5 uz priekšu. Šis režīms tiek lietots skrūvju skrūvēšanai vai liela diametra caurumu urbšanai.

Lai ieslēgtu otro ātrumu, pārbīdīet slēdzi 5 uz aizmuguri. Šis režīms tiek lietots ātrai maza diametra caurumu urbšanai.

Griešanās virziena maiņa (skat. 12. att.)



Mainiet griešanās virzienu tikai pēc pilnīgas motora apstāšanās, pretējā gadījumā jūs varat sabojāt elektroinstrumentu.

Griešanās pulksteņrādītāja kustības virzienā (urbšana, kokskrūvju ieskrūvēšana) - reversa slēdzi 7 pārvietojiet pa kreisi, kā parādīts 12. zīmējumā.

Griešanās pretēji pulksteņrādītāja kustības virzienam (kokskrūvju ieskrūvēšana) - reversa slēdzi 7 pārvietojiet pa labi, kā parādīts 12. zīmējumā.

Automātiska vārpstas bloķēšana

Ja ieslēgšanas-izslēgšanas slēdzis 6 nav nospiests, elektriskā darbarīka vārpsta ir bloķēta, ļaujot to izmantot kā parastu skrūvgriezi (piemēram, to var izmantot skrūvju manuālai skrūvēšanai, ja akumulatora uzlādes līmenis ir zems).

Izskrējiena bremze

Izskrējiena bremze aptur ātrās saspiedes patronu 1 uzreiz pēc elektroinstrumenta izslēgšanas. Tas ļauj izvairīties no skrūvju un kokskrūvju pārāk ciešas savilkšanas, pasargājot no sagataves, skrūvgrieža-ieliktņa un sastiprināšanas elementu gropju sabojāšanas.

Ieteikumi darbam ar elektroinstrumentu

Urbšana (skat 13-14. att.)

- Urbjot caurumus metālos, periodiski ieelļojiet urbi (izņemot urbšanu krāsainajos metālos un to sakausējumos).
- Urbjot cietus metālus, spēcīgāk uzspiediet uz elektroinstrumenta un pazeminiet apgriezienu skaitu.
- Urbjot metālā liela diametra caurumu, vispirms izurbiet mazāka diametra caurumu, pēc tam palieliniet to līdz nepieciešamajam diametram (skat. 13. zīm.).
- Urbjot caurumus kokā, virsmas sašķelšanās novēršanai urbjā uzņāšanas vietā izpildiet darbības, kas parādītas 13. zīmējumā.
- Lai samazinātu putekļu veidošanos, urbjot caurumus sienās un griestos, veiciet pasākumus, kas parādīti 14. zīmējumā.

Skrūvju ieskrūvēšana (skat 15. att.)

- Lai atvieglotu kokskrūves ieskrūvēšanu un novērstu plaisu parādīšanos sagatavē, vispirms izurbiet caurumu, kura diametrs veido 2/3 no kokskrūves diametra.
- Ja jūs savienojat sagataves ar kokskrūvju palīdzību, tad droša savienojuma iegūšanai, novēršot plaisu, pilsomu vai slāņošanās rašanos sagatavēs, izpildiet darbības, kas parādītas 15. zīmējumā.

Elektroinstrumenta apkalpe / profilakse

Pirms visu procedūru veikšanas uzstādiet reversa slēdzi 7 vidējā stāvoklī.

Akumulators

Savlaicīgi nomainiet savu laiku nokalpojušos akumulatorus. Ražošanas jaudas krišanās vai būtisks elektroinstrumenta darbošanās laika samazinājums pēc uzlādes norāda uz akumulatora 9 novecošanu un tā nomaigās nepieciešamību. Tāpat jāņem vērā, ka akumulators 9 var izlādēties ātrāk, ja darbi tiek veikti temperatūrā, kas zemāka par 0°C.

Ja darbarīks ilgstoši netiks izmantots, akumulatoru 9 ir ieteicams uzglabāt istabas temperatūrā, uzlādējot līdz apm. 50%.

Elektroinstrumenta tīrīšana

Elektroinstrumenta ilgstošas un drošas ekspluatācijas obligāts nosacījums ir tā uzturēšana tīrībā. Regulāri izpūstiet elektroinstrumentu ar saspiestu gaisu caur ventilācijas spraugām 8.

Ražotājs rezervē tiesības veikt izmaiņas konstrukcijā.

Latviešu

Elektritööriista spetsifikatsioon

Akutrell-kruvikeeraja		ABS-10,8 Li	ABS-14,4 SLi	ABS-18 SLi	ABS-14,4 TLi	ABS-18 TLi
Elektritööriista kood	[127 V ~50/60 Hz]	133033	133040	133057	132173	132180
	[230 V ~50/60 Hz]	123034	123041	123058	122174	122181
Nimipinge	[V]	10,8	14,4	18	14,4	18
Tühikäigupöörete arv:						
- esimene käik	[min ⁻¹]	0-350	0-350	0-350	0-350	0-350
- teine käik	[min ⁻¹]	0-1250	0-1250	0-1250	0-1400	0-1400
Aku tüüp		Li-Ion	Li-Ion	Li-Ion	Li-Ion	Li-Ion
Aku laadimisaeg	[h]	1	1	1	1	1
Aku võimsus	[Ah]	1,30	1,50	1,50	1,50	1,50
Pingutusmomendi reguleerimine	[Nm]	1-22	1-25	1-28	1,50-40	1,50-45
Pingutusmomendi astmete arv		18+1	18+1	18+1	18+1	18+1
Puuripadrundi pingutusulatus	[mm]	1-10	1-10	1-10	1,50-13	1,50-13
	[tollid]	3/64"-25/64"	3/64"-25/64"	3/64"-25/64"	1/16"-33/64"	1/16"-33/64"
Maksimaalne puurimise Ø:						
- puit	[mm]	20	25	30	30	32
	[tollid]	25/32"	63/64"	1-3/16"	1-3/16"	1-17/64"
- teras	[mm]	10	10	10	13	13
	[tollid]	25/64"	25/64"	25/64"	33/64"	33/64"
Kruvide max läbimõõt	[mm]	6	6	7	8	10
	[tollid]	15/64"	15/64"	9/32"	5/16"	25/64"
Kaal	[kg]	1,00	1,23	1,29	1,63	1,71
	[lbs]	2.20	2.70	2.84	3.59	3.77
Helirõhk	[dB(A)]	67,27	68,33	71,80	68,33	71,80
Akustiline võimendus	[dB(A)]	78,27	79,33	82,80	79,33	82,80
Kaalutud vibratsioonikiirendus	[m/s ²]	2,05	0,63	1,19	0,63	1,19

DWT
heade soovidega!

Elektriseadme komponendid

Lugupeetav klient!

DWT pakub laias valikus erinevaid elektriseadmeid. Meie kvaliteetsed ja mõistliku hinnaga seadmed on lahendus paljudele remont- ja ehitustöödele, sobides nii kodus kasutamiseks kui professionaalidele. Loodame, et meie elektriseade teenib teid palju aastaid. Lisateavet meie elektriseadmete ja teenuste kohta leiate meie veebilehelt: www.dwt-pt.com.

DWT meeskond.

- 1 Kiirlukustuv padrun *
- 2 Kruvikeeraja-otsak *
- 3 LED-lamp
- 4 Pingutusmomendi regulaator
- 5 Astmeline kiiruselüliti
- 6 Sisse / välja lüliti
- 7 Tagurpidilüliti
- 8 Ventilatsioonivõlv
- 9 Aku *
- 10 Akulukusti *
- 11 Laadija *

Eesti

- 12 Kruvi *
- 13 Magnethoidja *
- 14 Laadija etikett *
- 15 Näidik (punane) *
- 16 Näidik (roheline) *
- 17 Aku laetuse näidikud *
- 18 Aku laetuse kontrollnupud *

* Tarvikud

Joonistel kujutatud ja juhendis kirjeldatud tarvikud ei kuulu tingimata standardvarustusse.

Soovituslikud lisaseadmed DWT

Soovitavad **DWT** tarvikud leiata juhendist lk 124-133. Mittmekülgne tarvikute valik võimaldab erinevaid töid efektiivselt teostada.

Elektritööriista kasutusala DWT

Akurellid/-kruvikeerajad on ette nähtud avade puurimiseks puitu, plasti ja metalli ning keermestatud kinnituselementide (kruvide, poltide jne) kinni- ja lahtikeeramiseks.

Ohutusreeglid elektritööriista kasutamisel

Ohutuseeskirjad akutööriistade kasutamisel

- Kasutage ainult **DWT** originaallaadijat ja akusid.
- Kasutage elektritööriista ainult spetsiaalsete akudega. Muude akude kasutamise tagajärjeks võib olla vigastus või tulekahju.



Tähelepanu! Lühis võib põhjustada kasutajale vigastusi, samuti võib tekkida tulekahju. Selle vältimiseks järgige neid reegleid:

- ärge demonteerige akut ega muutke selle ehitust;
- ärge laadige akut niiskes keskkonnas ega õues vihma käes;
- ärge laadige akut, kui aku korpus on kahjustada saanud;
- ärge lühistage aku pooluseid;
- akutööriista küljest eemaldatud akut tuleb hoida väikestest metalliesemetest (naelad, traat jne) eemal, sest need võivad aku poolused lühistada.
- Laadimise ajal läheb aku soojaks; seetõttu ei tohi seda kinni katta ega termoisolatsioonimaterjalidele (mineraalvill, saepuru jne) asetada.
- Vältige aku kuumenemist üle 45 °C. Vältige aku pikaajalist otsese päikese käes olemist ning ärge visake akut tulle, sest aku võib plahvatada.
- Liigne tuuletõmbus ning ülekuumenemine võivad põhjustada söövitava vedeliku leket, mis võib tekitada põletushaavu; seetõttu vältige kokkupuudet nahaga.

- Aku korpuse vigastuse või aku ebasihipärase kasutuse puhul võib eralduda hingamisteid ärritavat gaasi, mille sissehingamist tuleb vältida. Viige kannatanu värskesse õhku ja pöörduge vajadusel arsti poole.
- Ärge kasutage katkisi akusid ega laadijaid, kuna see võib elektritööriista kahjustada ja tuua kaasa materiaalseid kahju.
- Vigaste ja vanade akude viskamine olmejäätmete hulka on keelatud; akud tuleb kokku koguda ning viia vastavasse jäätmekogumis- või ümbertöötluspunkti.

Töötamisel

- Vältige elektriseadme seiskumist koormuse režiimis.
- Sisselülitatud elektromootori korral on keelatud laastude eemaldamine.
- Tööde alustamisel tuleb veenduda, et töötsoonis ei oleks varjatud elektrijuhtmeid, vee- ja gaasitorustikke. Elektrijuhtmestiku või teiste kommunikatsioonide vigastused võivad ohustada elektritööriista kasutaja elu ja tervist.
- Juhul kui tööde teostamiseks on elektrijuhtmestiku vigastamine vältimatu, tuleb juhtmestik pingest vabastada.
- Kasutage ainult teravaid ja defektideta puure - see lihtsustab elektritööriistaga töötamist.
- Puuri konstruktsiooni muutmine, samuti mittenõuetekohaste eemaldatavate otsakute ning lisaseadmete kasutamine on rangelt keelatud.
- Töötamisel elektritööriistaga vältige liigse jõu kasutamist - see võib põhjustada puuri kinnikiilumist ning mootori ülekuumenemist.
- Vältige puuride kinnikiilumist töödeldavas materjalis. Kui see juhtub, ärge üritage neid vabastada elektritööriista mootori abil. See võib põhjustada elektritööriista purunemist.
- Töödeldavas materjali kinnikiilunud puuride väljatagumine haamri või muude esemetega on rangelt keelatud - metalliosad võivad põhjustada töötaja kui ka ümbritsevate inimeste vigastusi.
- Ärge töötage asbesti sisaldavate materjalidega. Asbestid on kantserogeenid.

Elektritööriista osade paigaldamine ja eeskirjad

Enne mis tahes toimingute tegemist viige tagurduslüli 7 keskmisse asendisse.



Keermekahjustuste vältimiseks ärge keerake kinnituselemente liiga tugevasti kinni.



Mõnede elementide paigaldamine / eemaldamine / seadistamine on kõigi elektrilise tööriista mudelite puhul sama, sel juhul ei ole mudelid joonisel eraldi ära toodud.

Tarvikute monteerimine/vahetamine (vt joon. 1-2)



Trell võib pikaajalisel kasutamisel kuumeneda; seetõttu tuleks kasutada kindaid.

- Keerake joonistel 1-2 näidatud viisil võtmeta padruni 1 esiosa pöörates padruni mokad lahti.
- Monteerige /vahetage tarvik.
- Keerake võtmeta padrun 1 joonistel 1-2 kujutatud viisil kinni, jälgides et kinnitatavat lisatarvik jääks otse.

Kiirlukustusega padruni monteerimine / demonteerimine (vt joon. 3-6)

- Võtmeta padruni 1 külgepanek toimub joonistel 3-5 kujutatud sammude järgi.
- Võtmeta padruni 1 äravõtmine toimub joonistel 4-6 kujutatud sammude järgi.



Tähelepanu: pidage kiirlukustusega padruni 1 monteerimisel / demonteerimisel meeles, et polt 12 on vasakkeermega.

Kruvikeerajaotsak / magnethoidja (vt joon. 7)

Lühikeste kruvikeerajaotsikute puhul kasutage nende tugevaks kinnitamiseks magnethoidikut 13 (vt joon. 7). Magnethoidjat 13 ei ole vaja pikendatud kruvikeerajaotsakute 2 kasutamisel (mõeldud spetsiaalselt kruvikeerajatele).

Elektritööriista aku laadimine

Elektritööriista esmakordne kasutamine

Elektritööriist tarnitakse osaliselt laetud akuga 9. Enne kasutuselevõttu tuleb aku 9 täis laadida.



Akut 9 tuleb laadida sobival temperatuuril (0°C kuni 45°C).

Laadimine (vt joon. 8-9)

- Viige tagurduslüli 7 keskmisse asendisse.
- Ühendage laadija 11 vooluvõrku.
- Vajutage akulukustile 10 (ABS-10,8 Li - kaks akulukustit 10), võtke aku 9 ära ja pange laadijasse 11 (vt joon. 8-9).
- Kui aku on täis, võtke aku 9 laadijast 11 välja ja pange elektritööriista külge.
- Lülitage laadija 11 pärast kasutamist välja.

Laadimisnäidikud (vt joon. 10)

Aku 9 laadimisprotsessi kohta annavad infot laadimisnäidikud 15 ja 16. Näidikute 15 ja 16 signaale on kirjeldatud etiketil 14 (vt joon. 10.1-10.5).

- Joon. 10.1 - (roheline näidik 16 põleb, aku 9 ei ole laadijas 11) - laadija 11 on ühendatud vooluvõrku.
- Joon. 10.2 - (punane näidik 15 põleb, aku 9 on laadijas 11) - akut 9 laetakse.
- Joon. 10.3 - (roheline näidik 16 põleb, aku 9 on laadijas 11) - aku 9 on täis.
- Joon. 10.4 - (roheline näidik 16 vilgub, aku 9 on laadijas 11) - aku 9 laadimisprotsess on ebasobiva temperatuuri tõttu lakanud. Temperatuuri normaliseerudes laadimine jätkub.
- Joon. 10.5 - (punane näidik 15 vilgub, aku 9 on laadijas 11) - aku 9 laadimisprotsess on rikke tõttu lakanud. Vahetage katkine aku 9 välja, tema edasine kasutamine on keelatud.



Laadimise käigus lähevad aku 9 ja laadija 11 kuumaks, tegemist on normaalse protsessiga.

Elektritööriista sisse / välja lülitamine

Veenduge, et tagurduslüli 7 pole keskmises asendis; nii blokeerite sisse-väljalülitusseadise 6.

Sisselülitamine:
Vajutades nupule 6.
Väljalülitamine:
Lasta lüli 6 lahti.

Elektritööriista funktsioonid

Aku (vt joon. 11)

- Liitumioonaku 9 võib laadijasse 11 panna ja sealt ära võtta igal ajal (hoolimata laetusest). See ei mõjuta aku kasutusiga ega vähenda tema mahtuvust.
- Täieliku tühjenemise eest kaitseb akut 9 turvasüsteem. Täielikult tühjenemisel lülitub elektritööriist automaatselt välja. **Tähelepanu: ärge üritage elektritööriista aktiveeritud kaitsesüsteemi puhul sisse lülitada, see võib akut 9 kahjustada.**

[ABS-14,4 SLi, ABS-18 SLi, ABS-14,4 TLi, ABS-18 TLi]

Nupule 18 vajutades näitavad näidikud 17 aku 9 laetust (vt joon. 11).

Temperatuurikaitse

Temperatuurikaitsesüsteem võimaldab elektritööriista liigkoormuse puhul, kui aku 9 temperatuur ületab 70°C, automaatselt välja lülitada. Süsteem tagab elektritööriista kaitse kahjustumise eest valede töötingimuste puhul.

LED-lamp

Lülitile 6 vajutades süttib automaatselt LED-lamp 3, andes valgust hämaras kohas töötamiseks.

Pingutusmomendi regulaator

Läbiviidava töö jaoks sobivaima pingutusmomendi valimiseks keerake regulaatorit **4**, valida saab 18 pingutusmomendi hulgast.



Pingutusmomendi regulaator **4** on soovitatav viia puurimiseks asendisse "Puurimine".

Kiiruse sujuv reguleerimine



Kiiruse muutmine väärtuselt 0 maksimaalsele väärtusele sõltub sellest, kui tugevalt sisseväljalülitusseadist **6** vajutada. Nõrk vajutus vastab väiksematele pööretele, mis võimaldab sujuvalt elektritööriista tööd alustada.

Astmeline kiiruselüliti



Tähelepanu: pöörete arvu muutmist saab teostada ainult pärast mootori täielikku seiskumist.

Esimese käigu sisselülitamiseks lükatakse lüliti **5** ettepoole. Seda režiimi kasutatakse kruvide kinnitamiseks või suurte aukude puurimiseks.

Teise käigu sisselülitamiseks lükatakse lüliti **5** tahapoole. Seda režiimi kasutatakse väikeste aukude kiireks puurimiseks.

Pöörlemissuuna muutmine (vt joon. 12)



Pöörlemissuunda tohib muuta alles siis, kui mootor on täielikult seiskunud, vastasel korral võib elektritööriist kahjustada saada.

Päripäeva pöörlemine (puurimine, kruvide kinnikeeramine) - viige tagurduklüliti **7** vasakule, nagu on näidatud joonisel 12.

Vastupäeva pöörlemine (kruvide lahtikeeramine) - viige tagurduklüliti **7** paremale, nagu on näidatud joonisel 12.

Võlli automaatne lukustamine

Kui päästikule **6** ei vajutata, on elektritööriista võll lukus, mis võimaldab elektritööriista kasutada tavalise kruvikeerajana (näiteks saab sellega tühja aku korral kruvisid või polte käsitsi kinni keerata).

Mahajooksu seiskamine

Mahajooksu seiskamine peatab kiirlukustusega padruni **1** kohe pärast elektritööriista väljalülitamist. See aitab vältida poltide ja kruvide liiga tugevat

kinnikeeramist ning detailide, kruvikorkide ja kinnituselementide soonte kahjustumist.

Soovitusel elektritööriistaga töötamisel

Puurimine (vt joon. 13-14)

- Metalli sisse avasid puurides määrige puuri regulaarselt (välja arvatud mitteraudmetalle ja nende sulameid puurides).
- Kõvaid metalle puurides rakendage elektritööriistale rohkem jõudu ja vähendage pöörlemiskiirust.
- Suure läbimõeduga avade puurimisel metalli sisse puurige kõigepealt väiksema läbimõeduga ava ning suurendage seda seejärel kuni vajaliku läbimõõdu saavutamiseni (vt joon. 13).
- Selleks et vältida puidu puurimisel pinna mõranemist puuri väljumiskohas, järgige joonisel 13 olevaid juhiseid.
- Selleks et vähendada tolmu teket seintesse ja lagedesse puurimisel, kasutage joonisel 14 kirjeldatud abinõusid.

Kruvide sissekeeramine (vt joon. 15)

- Kruvide kinnikeeramise lihtsustamiseks ja detailide mõranemise vältimiseks puurige kõigepealt ava, mille läbimõõt on 2/3 kruvi läbimõõdust.
- Detailide ühendamisel kruvide abil kasutage vastupidava ühenduse saavutamiseks ja mõrade vältimiseks joonisel 15 kujutatud abinõusid.

Elektritööriista hooldus / korrashoid

Enne mis tahes toimingute tegemist viige tagurduklüliti **7 keskmisse asendisse.**

Aku

Vahetage vanad akud õigeaegselt välja. Võimsuse vähenemine ja tunduvalt lühem tööaeg pärast laadimist annavad märku aku **9** vananemisest ja väljavahetamise vajadusest. Arvestage, et aku **9** võib kiiremini tühjeneda, kui töötatakse temperatuuril alla 0 °C.

Pikaajalise mittekasutamise korral soovitatakse akut **9** hoida toatemperatuuril 50% laetuna.

Elektritööriista puhastamine

Elektritööriista pikaajagse ja ohutu kasutamise oluliseks eelduseks on elektritööriista puhtana hoidmine. Puhastage elektritööriista regulaarselt suruõhuga läbi õhuavade **8**.

Tootja jätab omale õiguse toodet modifitseerida.

Eesti

DWT®

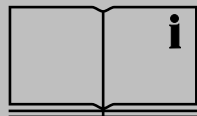









Zubehör
Accessories
Accessoire
Accessori
Accesorios
Accessórios
Accessórios
Tarvikkeet
Tillbehör
Tilbehør
Accessoires
Aksesuar
Aksesoria
Příslušenství
Príslušenstvo
Kiegészítők
Accesorii
Dodaci
Dodaci
Принадлежности
Αξσουάρ
Принадлежности
Принадлежности
Priklausiniai
Pleiderumu
Tarvikud



Technical data

Head size	L [mm]	Shank	Order Code	ABS		
				10,8 LI	14,4 SLI	18 SLI
				14,4 TLI	18 TLI	
0,6x4,5	25	1/4"	X-LS0.6-25	•	•	•
0,8x5,5	25	1/4"	X-LS0.8-25	•	•	•
1,0x5,5	25	1/4"	X-LS1-25	•	•	•
1,2x6,5	25	1/4"	X-LS1.2-25	•	•	•
1,6x8,0	25	1/4"	X-LS1.6-25	•	•	•
PH1	25	1/4"	X-PH1-25	•	•	•
PH2	25	1/4"	X-PH2-25	•	•	•
PH3	25	1/4"	X-PH3-25	•	•	•
PH1	49	1/4"	X-PH1-49	•	•	•
PH2	49	1/4"	X-PH2-49	•	•	•
PH3	49	1/4"	X-PH3-49	•	•	•
PZ1	49	1/4"	X-PZ1-49	•	•	•
PZ2	49	1/4"	X-PZ2-49	•	•	•
PZ3	49	1/4"	X-PZ3-49	•	•	•
PZ1	25	1/4"	X-PZ1-25	•	•	•
PZ2	25	1/4"	X-PZ2-25	•	•	•
PZ3	25	1/4"	X-PZ3-25	•	•	•
HEX2	25	1/4"	X-H2-25	•	•	•
HEX3	25	1/4"	X-H3-25	•	•	•
HEX4	25	1/4"	X-H4-25	•	•	•
HEX5	25	1/4"	X-H5-25	•	•	•
HEX6	25	1/4"	X-H6-25	•	•	•
HEX8	25	1/4"	X-H8-25	•	•	•

Technical data	Head size	L [mm]	Shank	Order Code	ABS		
					10,8 Li	14,4 SLi	18 SLi
					14,4 TLi	18 TLi	
  	T8	25	1/4"	X-T8-25	•	•	
	T10	25	1/4"	X-T10-25	•	•	
	T15	25	1/4"	X-T15-25	•	•	
	T20	25	1/4"	X-T20-25	•	•	
	T25	25	1/4"	X-T25-25	•	•	
	T27	25	1/4"	X-T27-25	•	•	
	T30	25	1/4"	X-T30-25	•	•	
	T40	25	1/4"	X-T40-25	•	•	
	T8	25	1/4"	XP-T8-25	•	•	
	T10	25	1/4"	XP-T10-25	•	•	
  	T15	25	1/4"	XP-T15-25	•	•	
	T20	25	1/4"	XP-T20-25	•	•	
	T25	25	1/4"	XP-T25-25	•	•	
	T27	25	1/4"	XP-T27-25	•	•	
	T30	25	1/4"	XP-T30-25	•	•	
	T40	25	1/4"	XP-T40-25	•	•	
	PH1	25	1/4"	XP-PH1-25	•	•	
	PH2	25	1/4"	XP-PH2-25	•	•	
	PH3	25	1/4"	XP-PH3-25	•	•	
  	PZ1	25	1/4"	XP-PZ1-25	•	•	
	PZ2	25	1/4"	XP-PZ2-25	•	•	
	PZ3	25	1/4"	XP-PZ3-25	•	•	



Technical data		[mm]			Order Code	ABS		
		d	I	L		D	10,8 SLi	14,4 SLi
2,8	40	70	3	BS-U3	•	•	•	•
3,8	40	75	4	BS-U4	•	•	•	•
4,5	50	85	5	BS-U5	•	•	•	•
4,5	50	85	5,5	BS-U5.5	•	•	•	•
5,5	60	100	6	BS-U6	•	•	•	•
5,5	60	100	6,5	BS-U6.5	•	•	•	•
6,5	60	100	7	BS-U7	•	•	•	•
7,2	80	120	8	BS-U8	•	•	•	•
9	80	120	10	BS-U10	•	•	•	•
10	90	150	12	BS-U12	•	•	•	•

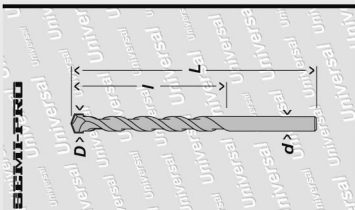

Technical data		[mm]			Order Code	ABS		
		d		D		10,8 Li	14,4 SLi	18 SLi
2,5	60	3	BP-G3	•	•	•	•	
3	60	4	BP-G4	•	•	•	•	
4	60	5	BP-G5	•	•	•	•	
5	75	6	BP-G6	•	•	•	•	
5,5	75	8	BP-G8	•	•	•	•	
7	80	10	BP-G10	•	•	•	•	

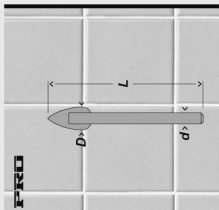

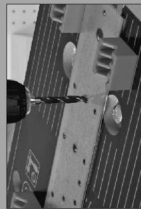

d		[mm]			Order Code	ABS		
		I	L	D		10,8 Li	14,4 SLi	18 SLi
1	12	34	1	BH-M1	•	•	•	
1,5	18	40	1,5	BH-M1.5	•	•	•	
2	24	49	2	BH-M2	•	•	•	
2,5	30	57	2,5	BH-M2.5	•	•	•	
3	33	61	3	BH-M3	•	•	•	
3,2	36	65	3,2	BH-M3.2	•	•	•	
3,5	39	70	3,5	BH-M3.5	•	•	•	
4	43	75	4	BH-M4	•	•	•	
4,2	43	75	4,2	BH-M4.2	•	•	•	
4,5	47	80	4,5	BH-M4.5	•	•	•	
4,8	52	86	4,8	BH-M4.8	•	•	•	
5	52	86	5	BH-M5	•	•	•	
5,5	57	93	5,5	BH-M5.5	•	•	•	
6	57	93	6	BH-M6	•	•	•	
6,5	63	101	6,5	BH-M6.5	•	•	•	
7	69	109	7	BH-M7	•	•	•	
7,5	69	109	7,5	BH-M7.5	•	•	•	
8	75	117	8	BH-M8	•	•	•	
8,5	75	117	8,5	BH-M8.5	•	•	•	
9	81	125	9	BH-M9	•	•	•	
10	87	133	10	BH-M10	•	•	•	
10	94	142	11	BH-M11	•	•	•	
10	101	151	12	BH-M12	•	•	•	
10	101	151	13	BH-M13	•	•	•	

Technical data

HSS-R

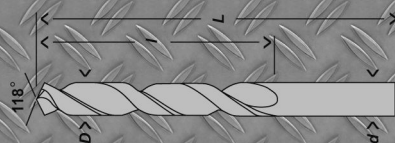

d		[mm]			Order Code	ABS		
		I	L	D		10,8 LI	14,4 SLI	18 SLI
1	12	34	1	BS-M1	•	•	•	•
1,5	18	40	1,5	BS-M1.5	•	•	•	•
2	24	49	2	BS-M2	•	•	•	•
2,5	30	57	2,5	BS-M2.5	•	•	•	•
3	33	61	3	BS-M3	•	•	•	•
3,2	36	65	3,2	BS-M3.2	•	•	•	•
3,5	39	70	3,5	BS-M3.5	•	•	•	•
4	43	75	4	BS-M4	•	•	•	•
4,2	43	75	4,2	BS-M4.2	•	•	•	•
4,5	47	80	4,5	BS-M4.5	•	•	•	•
4,8	52	86	4,8	BS-M4.8	•	•	•	•
5	52	86	5	BS-M5	•	•	•	•
5,5	57	93	5,5	BS-M5.5	•	•	•	•
6	57	93	6	BS-M6	•	•	•	•
6,5	63	101	6,5	BS-M6.5	•	•	•	•
6,8	69	109	6,8	BS-M6.8	•	•	•	•
7	69	109	7	BS-M7	•	•	•	•
7,5	69	109	7,5	BS-M7.5	•	•	•	•
8	75	117	8	BS-M8	•	•	•	•
8,5	75	117	8,5	BS-M8.5	•	•	•	•
9	81	125	9	BS-M9	•	•	•	•
9,5	81	125	9,5	BS-M9.5	•	•	•	•
10	87	133	10	BS-M10	•	•	•	•
10	94	142	11	BS-M11	•	•	•	•
10	101	151	12	BS-M12	•	•	•	•
10	101	151	13	BS-M13	•	•	•	•

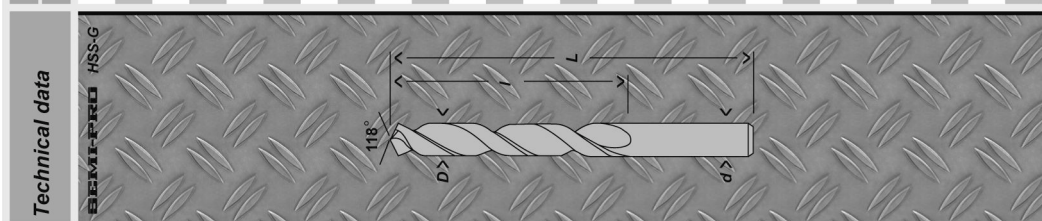



d	[mm]			Order Code	ABS				
	I	L	D		10,8 Li	14,4 SLi	18 SLi	14,4 TLi	18 TLi
3	32	60	3	BH-W3	•	•	•	•	•
4	45	75	4	BH-W4	•	•	•	•	•
5	50	85	5	BH-W5	•	•	•	•	•
6	55	92	6	BH-W6	•	•	•	•	•
7	65	100	7	BH-W7	•	•	•	•	•
8	75	115	8	BH-W8	•	•	•	•	•
9	80	116	9	BH-W9	•	•	•	•	•
10	85	130	10	BH-W10	•	•	•	•	•
10	95	150	11	BH-W11	•	•	•	•	•
10	95	150	12	BH-W12	•	•	•	•	•
10	95	150	13	BH-W13	•	•	•	•	•
10	95	150	14	BH-W14	•	•	•	•	•
10	100	160	15	BH-W15	•	•	•	•	•
10	100	160	16	BH-W16	•	•	•	•	•
3	30	60	3	BS-W3	•	•	•	•	•
4	40	70	4	BS-W4	•	•	•	•	•
5	45	85	5	BS-W5	•	•	•	•	•
6	50	90	6	BS-W6	•	•	•	•	•
7	60	105	7	BS-W7	•	•	•	•	•
8	65	110	8	BS-W8	•	•	•	•	•

Technical data

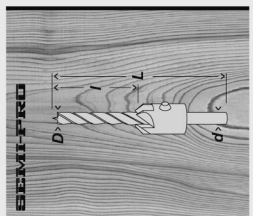
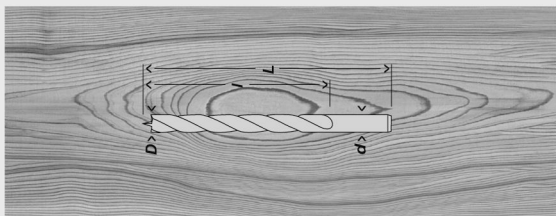

Technical data	[mm]				Order Code	ABS		
	d	I	L	D		10,8 SLI	14,4 SLI	18 SLI
				18 TLI				
	6,35	110	152	10	BH-WF10	•	•	•
	6,35	110	152	12	BH-WF12	•	•	•
	6,35	110	152	13	BH-WF13	•	•	•
	6,35	110	152	14	BH-WF14	•	•	•
	6,35	110	152	16	BH-WF16	•	•	•
	6,35	110	152	17	BH-WF17	•	•	•
	6,35	110	152	18	BH-WF18	•	•	•
	6,35	110	152	19	BH-WF19	•	•	•
	6,35	110	152	20	BH-WF20	•	•	•
	6,35	110	152	22	BH-WF22	•	•	•
	6,35	110	152	24	BH-WF24	•	•	•
	6,35	110	152	25	BH-WF25	•	•	•
	6,35	110	152	26	BH-WF26	•	•	•
	6,35	110	152	28	BH-WF28	•	•	•
	6,35	110	152	30	BH-WF30	•	•	•
	6,35	110	152	32	BH-WF32	•	•	•

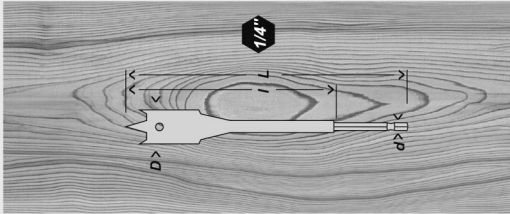

Technical data	[mm]				Order Code	ABS		
	d	I	L	D		10,8 SLI	14,4 SLI	18 SLI
				18 TLI				
	6	160	235	6	BS-W6-235	•	•	•
	6,5	160	235	8	BS-W8-235	•	•	•
	8,5	160	235	10	BS-W10-235	•	•	•
	8,5	350	450	10	BS-W10-450	•	•	•
	8,5	160	235	11	BS-W11-235	•	•	•
	10	160	235	12	BS-W12-235	•	•	•
	10	350	450	12	BS-W12-450	•	•	•
	11	160	235	13	BS-W13-235	•	•	•
	11	160	235	14	BS-W14-235	•	•	•
	11	350	450	14	BS-W14-450	•	•	•
	11	160	235	15	BS-W15-235	•	•	•
	11	160	235	16	BS-W16-235	•	•	•

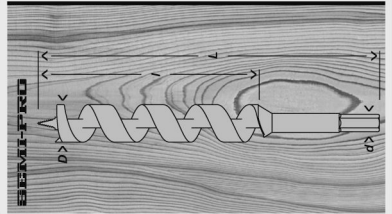

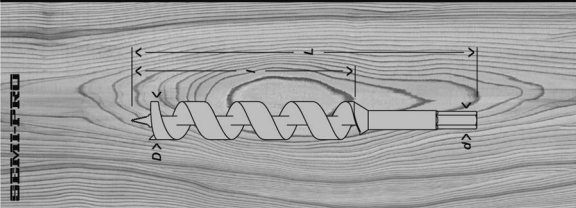
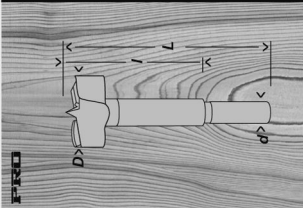
Technical data		[mm]				Order Code	ABS			
		d	I	L	D		10,8 LI	14,4 SLI	18 SLI	14,4 TLI
	11	350	450	16	BS-W16-450					
	11	160	235	18	BS-W18-235					
	11	350	450	18	BS-W18-450					
	11	160	235	20	BS-W20-235					
	11	350	450	20	BS-W20-450					
	11	160	235	22	BS-W22-235					
	11	350	450	22	BS-W22-450					
	11	160	235	24	BS-W24-235					
	11	350	450	24	BS-W24-450					
	11	160	235	25	BS-W25-235					
	11	160	235	26	BS-W26-235					
	11	350	450	26	BS-W26-450					
	11	350	450	28	BS-W28-450					
	11	350	450	30	BS-W30-450					
11	160	235	32	BS-W32-235						
Technical data		[mm]				Order Code	ABS			
		d	I	L	D		10,8 LI	14,4 SLI	18 SLI	14,4 TLI
	7	60	90	10	BP-W10					
	8	60	90	15	BP-W15					
	8	60	90	20	BP-W20					
	8	60	90	25	BP-W25					
	8	60	90	26	BP-W26					
	8	60	90	30	BP-W30					

Technical data	[mm]			Order Code	ABS			
	d	I	L		D	10,8 Li	14,4 SLi	18 SLi
	8	60	90	15	BI-W15	•	•	•
	8	60	90	20	BI-W20	•	•	•
	8	60	90	25	BI-W25	•	•	•
	8	60	90	26	BI-W26	•	•	•
	8	60	90	30	BI-W30	•	•	•
	9	35	56	26	BI-WC26	•	•	•
	9	35	56	30	BI-WC30	•	•	•



Technical data	L [mm]	Magnet	Shank	Order Code	ABS		
					10,8 Li	14,4 SLi	18 SLi
	54	+	1/4"	AXS-54	•	•	•
	75	+	1/4"	AXS-75	•	•	•
	59	+	1/4"	AXS-59	•	•	•

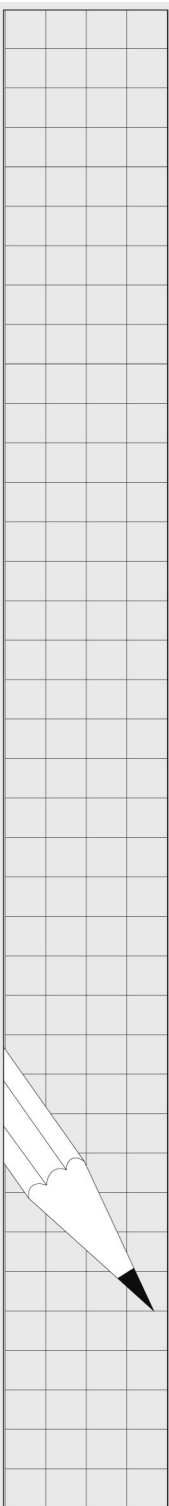

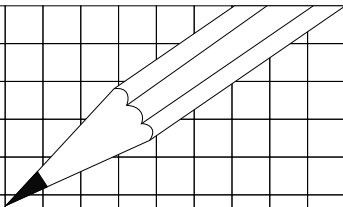

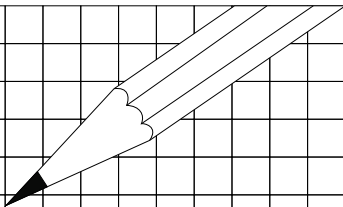



DWT SWISS AG
SWITZERLAND
TEL.: +41 [091] 6000888
E-MAIL.: info@dwt-pt.com
WWW.DWT-PT.COM

