

Defort®

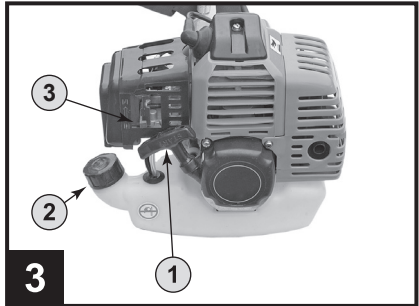

DDT-1400A 93728649

GB	User's Manual	4
FR	Mode d'emploi.....	9
RU	Инструкция по эксплуатации	12

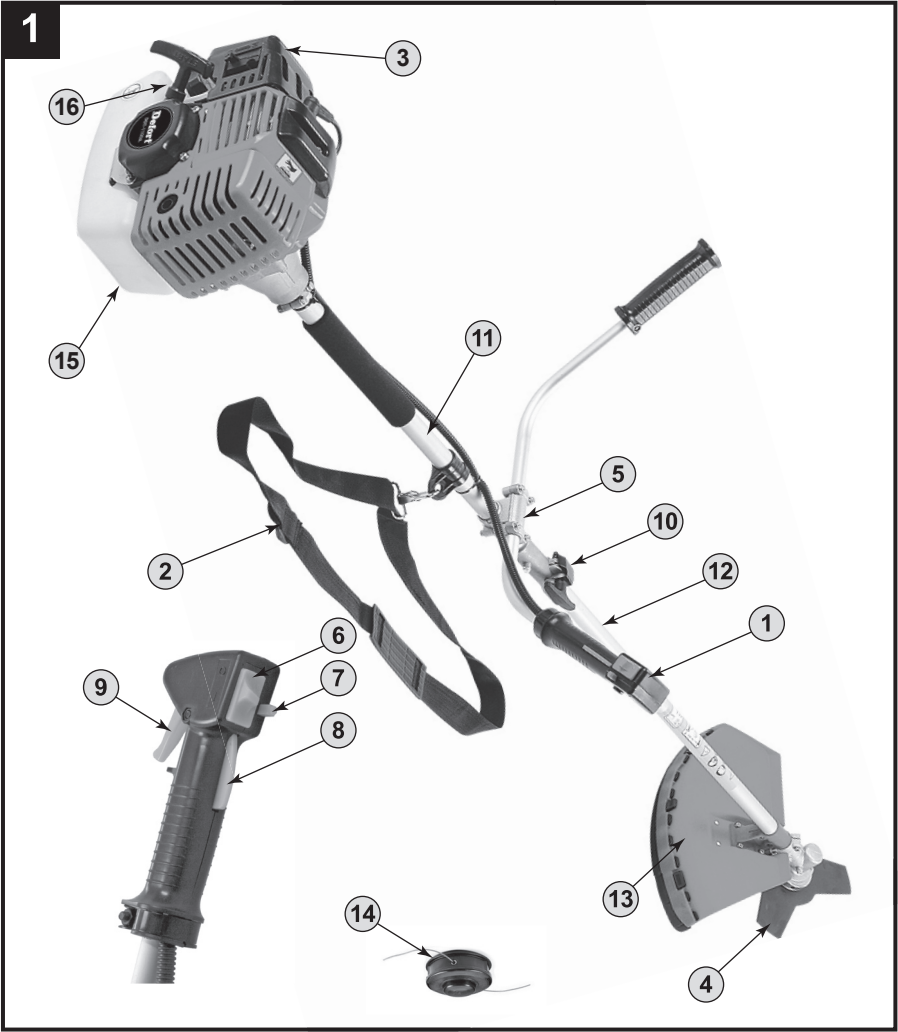

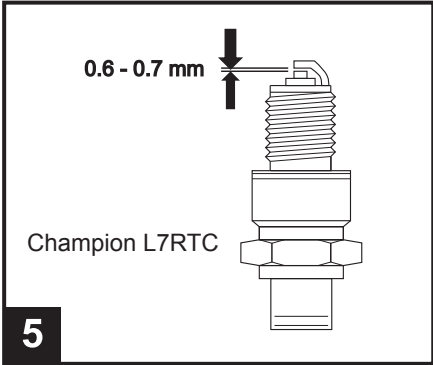
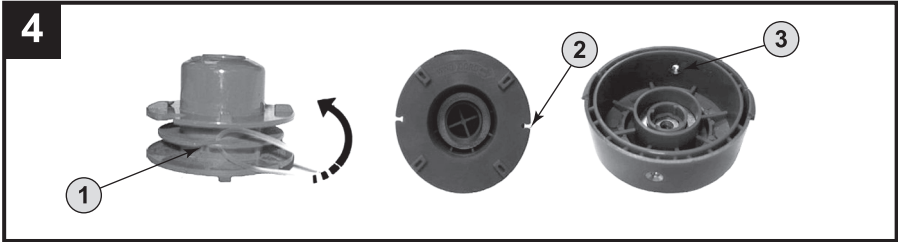

6

Petrol Benzin Бензин	Oil - Öl - Масло	
	4%-25 : 1	
1	1	(cm ³)
1	0,04	(40)
5	0,20	(200)
10	0,40	(400)
15	0,60	(600)
20	0,80	(800)
25	1,00	(1000)

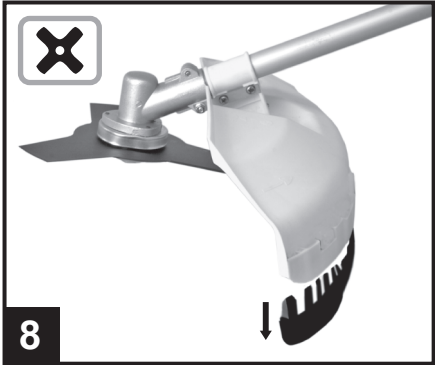

Brushcutters

INTENDED USE

Before using our brush cutter, please read this manual carefully to understand the proper use of your unit. Keep this manual handy.

TECHNICAL SPECIFICATION

Engine Type	Air cooled 2-stroke petrol
Rated Output Power, W	1400
Displacement, cm ³	42,70
No-load speed, rpm	7000
Fuel tank capacity, L	1,1
Gasoline/oil mixing ratio	25:1
Cutting line, mm	2
Weight, kg	5,50

PRODUCT ELEMENTS **1**

- 1 Handle
- 2 Shoulder Strap
- 3 Air cleaner
- 4 Blade
- 5 Clamp
- 6 Engine switch button
- 9 Throttle lever
- 12 Outer pipe
- 13 Safety guard
- 15 Fuel tank
- 16 Starter

SAFETY



Instructions contained in warnings within this manual marked with a symbol concern critical points which must be taken into consideration to prevent possible serious bodily injury, and for this reason you are requested to read all such instructions carefully and follow them without fail.

WARNING LABELS ON THE MACHINE



Read owner's manual before operating this machine



Wear head, eye and ear protection.



Warning/Attention.



Keep children, bystanders and helpers 15 meters away from the brush cutter.



IMPORTANT! If warning seals peel off or become soiled and impossible to read, you should contact the dealer from which you purchased the product to order new seals and affix the new seal in the required location.



WARNING! Never remodel your brush cutter. We won't warrant the machine, if you use the remodeled brush cutter or you don't observe the proper usage written in the manual.

SAFETY

Before using the machine

- Read this owner's manual carefully to understand how to operate this unit properly.
- This product has been designed for use in cutting grass, and it should never be used for any other purpose.
- You should never use this brush cutter when under the influence of alcohol, when suffering from exhaustion or lack of sleep when suffering from drowsiness as a result of having taken cold medicine, or at any other time when a possibility exists that your judgment might be impaired or that you might not be able to operate the brush cutter properly and in a safe manner.
- Avoid running the engine indoors. The exhaust gases contain harmful carbon monoxide.
- Never use your brush cutter under circumstances like those described below: When the ground is slippery or when other conditions exist which might make it not possible to maintain a steady posture while using the brush cutter.
- At night, at times of heavy fog, or at any other times when your field of vision might be limited and it would be difficult to gain a clear view of the area.
- During rain storms, during lightning storms, at times of strong or gale-force winds, or at any other times when weather conditions might make it unsafe to use this product.
- When using this product for the first time, before beginning actual work, learn to handle the brush cutter from skilled worker.
- Lack of sleep, tiredness, or physical exhaustion results in lower attention spans, and this in turn leads to accidents and injury. Limit the amount of time over which the brush cutter is to be used continuously for somewhere around 30-40 minutes per session, and take 10-20 minutes of rest between work sessions.

Also try to keep the total amount of work performed in a single day under 2 hours or less. h. Be sure to keep this manual handy so that you may refer to it later whenever any questions arise.

- Always be sure to include this manual when selling, lending, or otherwise transferring the ownership of this product.
- Never allow children or anyone unable to fully understand the directions given in this manual to use this brush cutter.

WORKING GEAR AND CLOTHING

When using your brush cutter, you should wear proper clothing and protective equipment as follows.

- Helmet
 - Protection goggles or face protector
 - Thick work gloves
 - Non-slip-sole work boots
 - Ear protectors
- And you should carry with you things as follows.
- Attached tools and files
 - Properly reserved fuel
 - Spare blade
 - Things to notify your working area (Top, warning signs)
 - Whistle (for collaboration or emergency)
 - Hatchet or saw (for removal of obstacles)

Never use your brush cutter when wearing pants with loose cuffs, when wearing sandals, or when barefoot.

WARNING CONSIDERING

HANDLING OF FUEL

- The engine of this product is designed to run on a mixed fuel, which contains highly flammable gasoline. You should never store cans of fuel or refill the fuel tank in any place where there is a boiler, stove, wood fire, electrical sparks, welding sparks, or any other source of heat or fire which might ignite the fuel.
- Smoking while operating the brush cutter or refilling its fuel tank is extremely dangerous. Always be sure to keep lit cigarettes away from the brush cutter at all times.
- When refilling, the tank always turn off the engine first and take a careful look around to make sure that there are no sparks or open flames anywhere nearby before refueling.
- If any fuel spillage occurs during refueling, use a dry rag to wipe up spills before turning the engine back on again.
- After refueling, screw the fuel cap back tightly onto the fuel tank and then carry the brush cutter to a spot 3m or more away from where it was refueled before turning on the engine.

THINGS TO CHECK BEFORE USING YOUR BRUSHCUTTER

- Before beginning work, look around carefully to get a feel for the shape of the land, or grass to be trimmed and whether or not there are any obstacle, which might get in the way while working, and remove any obstacles, which can be cleared away.

- The area within a perimeter of 15m of the person using the brush cutter should be considered a hazardous area into which no one should enter while the brush cutter is in use, and when necessary yellow warning rope, warning signs should be placed around the work area. When work is to be performed simultaneously by two or more persons, always check the presence and locations of others so as to maintain a distance each person sufficient to ensure safety.
- Make sure that there are no loose screws or bolts, fuel leaks, ruptures, dents, or any other problems, which might interfere with safe operation. Be especially careful to check that there is nothing wrong with the blades or with the joints by which the blades are attached to the brush cutter.
- Never use blades that are bent, warped, cracked, broken or damaged in any way. e. Keep the blade always sharp.
- Filling the cutting edges, keep the end corner sharp and round the root of the edge.
- Check the bolt to fasten the blade and be sure the blade turns smoothly without abnormal noise.

NOTES ON STARTING THE ENGINE

1. Take a careful look around to make sure that no obstacles exist within a perimeter of 15m or less around brush cutter.
2. Place the body of the brush cutter onto the ground in a flat clear area and hold it firmly in place so as to ensure that neither the blades nor the throttle come into contact with any obstacles when the engine starts up.
3. Place the throttle into the idling position when starting the engine.
4. After starting up the engine, if the blades continue to rotate even after the throttle has been moved fully back, turn off the engine and check the throttle wire and other parts.

KICKBACK SAFETY PRECAUTIONS

A dangerous reaction may occur when the spinning blade contacts a solid object in the critical area. It is called Kick back. As a result, the operator can lose control of the unit, which can cause serious or fatal injury. Avoid kickback; observe the safety precautions below strictly.

1. Before beginning work, clear your working area and remove grasses around the obstacles.
2. When using your brush cutter, do not grip other parts except the handles.
3. When using your brush cutter, never take your eyes off. If you need to, place the throttle into the idling position.
4. When using your brush cutter, do not let the unit get closer to your feet nor raise the unit above your waist.

NOTES ON TRANSPORTATION

1. Make sure the appropriate blade cover is in place.
2. When transporting by car, fix the unit firmly using a rope. Do not transport by bicycle or motorcycle because it is dangerous.
3. Never transport the brush cutter over rough roads over long distances without first removing all fuel from the fuel tank, as doing so might cause fuel to leak from the tank.

OPERATION SAFETY PRECAUTIONS

1. Grip the handles of the brush cutter firmly with both hands. If you suspend the work, place the throttle into the idling position.
2. Always be sure to maintain a steady, even posture while working.
3. Maintain the speed of the engine at the level required to perform cutting work, and never raise the speed of the engine above the level necessary.
4. If the grass gets caught in the blade during operation, or if you need to check the unit or refuel the tank, always be sure to turn off the engine.
5. If the blade touches a hard object like a stone, immediately stop the engine and check if something is wrong with the blade. If so, replace the blade by new one.
6. If someone calls out while working, always be sure to turn off the engine before turning around.
7. Never touch the spark plug or plug cord while the engine is in operation. Doing so may result in being subjected to an electrical shock.
8. Never touch the muffler, spark plug, or other metallic parts of the engine while the engine is in operation or immediately after shutting down the engine. Doing so may result in serious burns.
9. When you finish cutting in one location and wish to continue work in another spot, turn off the engine and turn the unit as the blade faces away from your body.

MAINTENANCE SAFETY PRECAUTION

1. Perform the maintenance and checking operations described in this manual at regular intervals. If any parts must be replaced or any maintenance or repair work not described in this manual must be performed, please contact a representative from the store nearest authorized servicing dealer for assistance.
2. Under no circumstances should you ever take apart the brush cutter or after it in any way. Doing so might result in the brush cutter becoming damaged during operation or the brush cutter becoming unable to operate properly.
3. Always be sure to turn off the engine before performing any maintenance or checking procedures.
4. When sharpening, removing, or reattaching the blade proper tools and equipment to prevent injury.
5. When replacing blade or any other parts or when replacing the oil or any lubricants, always be sure to use only products or products which have been certified by for use with the brush cutter.

SET UP

Engine and main pipe

Align the hanger and the fuel tank, using attached 4 socket screws, secure the connection firmly with equal force.

Handle

Loosen the 4 bolts on the handle bracket.(F2)
Insert the right handle (throttle lever is attached) and the left handle assembly into the bracket and retighten the bolts securely.

SAFETY GUARD

Attach the safety guard to the gear case and fix it with the clump and 2 bolts (M5*25) securely.

Throttle wire



WARNING! After fitting up the wire, make sure that the throttle cable is put in the throttle lever. If not, it is very dangerous because the engines rotate after releasing the throttle.

1. Hook the cable end into the hole of the throttle lever. And set the cable in the lever as shown in the picture.
2. Wrap the band so as the throttle wire is fixed with the handle.

Adjusting the throttle cable

1. After releasing the throttle lever, pull the throttle wire. The normal play is 1 or 2 mm when measured at the carburetor side end.
2. If the play is short or long, take off the air cleaner cover, loosen the lock nut and adjust the play.Adjust nut. Lock nut.

Installing the metal blade

1. Set the inner holder to the gear shaft, and turn to fix with the attached L-shaped bar.
2. Put the blade on the inner holder with letters to the gear case, and match correctly the hole of the blade to the projection of the inner holder.
3. Set the outer holder to the gear shaft with the hollowed face to the blade.
4. Put the attached bolt cover on the outer holder and secure it with the bolt (left screw) together with the spring washer and the washer.

Installing the nylon cutter

1. Set correctly the inner holder and the outer holder to the gear shaft.
2. Screws the attached bolt (M8 Left) into the gear shaft and secure it with the spanner.
3. Screw the nylon cutter into the bolt by fixing the inner holder with the L-shaped bar and tighten it manually.



NOTE Keep bolts and washers to install the blade carefully so as not to lose them.

FUEL

WARNING!

- Gasoline is very flammable. Avoid smoking or bringing any flame or sparks near fuel.
- Wipe up all spills before starting the engine.
- Make sure to stop the engine and allow it to cool before refueling the unit. Keep open flames away from the area where fuel is handled or stored.

IMPORTANT

- Never use oil for 4-cycle engine use or water cooled 2-cycle engine. It can cause spark plug fouling, exhaust port blocking, or piston ring sticking.
- Mixed fuels, which have been left unused for a period of one month or more, may clog the carburetor or result in the engine failing to operate properly. Put remained fuel into an airtight container and keep it in the dark and cool room.

Mix a regular grade gasoline (leaded or unleaded, alcohol-free) and a quality-proven motor oil for air-cooled 2 cycle engines.

RECOMMENDED MIXING RATIO GASOLINE

OPERATION

STARTING THE ENGINE

WARNING!

- Before starting the engine, inspect the entire unit for loose fittings or fuel leaks, and the cutting attachment is properly installed and securely fastened.
- Place the unit on a flat, firm place. Keep the cutting head clear of everything around it.

- 1 Turn the cap to the fuel tank to make sure that it is fixed on tightly.(F8)
- 2 Open the fuel tank cock.
- 3 Move the choke lever to the closed position.



When restarting immediately after stopping the engine, move the choke lever to the open position.

- 4 Set the throttle lever to the starting position



NOTE When restarting immediately after stopping the engine, move the throttle lever to the idling position.

5. While holding the unit firmly, pull out the starter rope quickly.
6. After the engine has started, open the choke gradually.
7. Allow the engine to run for 2 to 3 minutes to warm up.

Stopping the engine

1. Return the throttle lever to the idling position.
2. Push the engine switch button.

Equipping the shawlband

1. Equip the attached shawl band.
2. Turn on the engine, return the throttle lever to the lowest speed position, and put the shawl band hook to the hanging part of the machine.
3. Adjust the length of the shawl band so that the blade may be parallel to the ground in the working position. In order to prevent slack during operation, turn up the extra part of the band from the buckle.

CUTTING OPERATION

Metal blade usage

- Always cut by guiding the head from your right to left.
- A metal blade cut best up to the point 1/3 from the edge. Use that area for cutting shrubs, tough and thick weeds. For cutting young grass, you can use up to 2/3 from the tip of blade.
- Adjust the engine speed according to the cutting objects. Cut the young grass at middle speed, and eut shrubs or tough and thick weeds at high speed.



IMPORTANT! Operating at low speed makes it easier for grass, weeds, or twigs to become caught up in the blades, and also it makes the shaft and clutch wear down more quickly.

Nylon cutter usage

- Nylon cord consumes large power. Please note that the engine rotation speed in operation should be 50% as large as when using metal blade.
- Nylon cutter cut grass with the power of cord rotation. If you try to cut grass for the length of cord at one time, rotation speed becomes lower due to resistance and you cannot cut well. In case of large resistance, get the nylon cutter away from grass once, make the rotation speed higher, and cut a small amount of grass at one time.
- If you try to cut grass by swinging the brush cutter in the reverse way (from left to right), scraps fly in the direction away from the body. You can avoid getting your clothes dirty.

MAINTENANCE

BLADE

- Sharpen each cutting edge and make sure the bottom corner is rounded.
- Do not cool the blade with water in case of using grinder. It may cause cracks on blade.

AFTER 25 HOURS OF USE

Air cleaner

Check and clean the filter element in warm, soapy water as required. Dry completely before installing. If the element is broken or shrunk, replace with a new one.



IMPORTANT! A clogged air filter may increase fuel consumption while cutting down the engine power. And operate the brush cutter without the air filter or with a deformed filter element will quickly ruin the engine.

Fuel filter

Take the filter out of the fueling port using a small wire hook. Disconnect the filter assembly from the fuel pipe and unhook the retainer to disassemble it. Clean the components with gasoline.



IMPORTANT! A clogged fuel filter may cause poor acceleration of the engine.

Spark plug

Remove and inspect the spark plug and clean the electrodes as necessary with brush. The spark gap should be adjusted to 0.6~0.7mm.

Intake air cooling vent

Check the intake air-cooling vent and the area around the cylinder cooling fins, and remove any waste, which has attached itself to the brush cutter.



IMPORTANT! Note that failing to do so could cause the muffler to become overheated, and that this in turn could cause the brush cutter to catch on tire.

Gear case

Supply multi-purpose grease at every 25 hours of use. Remove the cutter holders to arrange for old grease to exit.

AFTER 100 HOURS OF USE**Muffler**

1. Remove the muffler, insert a screwdriver into the vent, and wipe away any carbon buildup. Wipe away any carbon buildup on the muffler exhaust vent at the same time.
2. Tighten all screws, bolts, and fittings.
3. Check to see if any oil or grease has worked its way in between the clutch lining and drum, and if it has wipe it away using oil-free, lead-free gasoline.
4. Remove the float cabin of the carburetor and clean the inside.

ADJUSTING CARBURETOR

IMPORTANT! A wrong adjustment may cause damage to your unit. If the engine does not run well after adjusting the carburetor, please contact the shop where you purchased the product.

Idle adjustment screw

This is the screw to adjust the engine rotation when the throttle lever is set to the lowest speed position. If you turn right (clockwise), rotation increases, and left (counterclockwise) decreases. In case the blade continues to rotate or engine stops when you return the throttle lever completely to the original position, make readjustment.

MAINTENANCE BEFORE STORAGE

1. Brushing off dirt from the machine, check damage or slack of each part. If you find out abnormalities, repair them for the next use.
2. Extract fuel from the tank, and loose the drain screw of the float cabin to extract fuel, turn on the engine, and leave it running until it stops naturally.
3. Remove the spark plug and put in 1-2cc of 2-cycle oil in the engine. Draw the starter rope 2-3 times, set the plug back, and stop it at the contraction position.
4. Apply anti-rust oil to the metal parts such as the throttle wire, put the cover on the blade, and keep it indoor avoiding dampness.



NOTE: This owner's manual is used for upper-listed machines, if slight differences from these machines happen; the substantial machine decides the specification of technology and usage.

Coupe bordure- debroussailleuse

Avant d'utiliser votre machine lisez ce manuel attentivement et soyez sûr d'en avoir bien compris la manipulation. Gardez ce manuel à portée de main. Les consignes contenues dans ce manuel précédées du symbole indiquent les éléments critiques à prendre en considération pour éviter toute blessure physique. Pour cette raison, vous êtes priés de lire attentivement toutes ces instructions et de les respecter scrupuleusement.

DÉTAILS TECHNIQUES

Moteur Type	Refroidissant à l'air, 2 temps, essence
Puissance de sortie max., W	1400
Déplacement, cm ³	42,70
Vitesse, a vide, rpm	7000
Capacité du réservoir, L	1,1
Le mélange huile/essence	25:1
Filetage de coupe bordure, mm	2
Poids, kg	5,50

LOCALISATION DES COMPOSANTS 1

- 1 Poignée
- 2 Hamais
- 3 Filtre à air
- 4 Lame
- 5 Fixation de la poignée
- 9 Gâchette d'accélérateur
- 12 Tube de transmission
- 13 Cache de sécurité
- 15 Réservoir de carburant
- 16 Starter

EXPLICATION DES SCHEMAS



Lisez le manuel d'utilisation avant d'utiliser la machine.



Protégez-vous les oreilles et les yeux.



Attention/Avertissement



Maintenez les personnes tierces, enfants et badauds à 15 mètres de distance de la machine.

Si les indications imprimées sur la machine se décolent ou se salissent et sont impossible à lire, vous

devriez contacter le revendeur auprès duquel vous avez acheté le produit pour commander de nouvelles étiquettes de consignes et les apposer aux emplacements requis.

Ne modifiez jamais votre machine. Nous ne pouvons pas garantir la machine si vous la modifiez ou si vous ne respectez pas les consignes données dans le manuel.

CONSIGNES DE SECURITE

M AVANT D'UTILISER LA MACHINE

- Pour utiliser correctement cette machine, lisez avec attention ce manuel d'utilisateur.
- Ce produit a été conçu pour couper le gazon et ne doit jamais être utilisé pour une autre utilisation.
- N'utilisez jamais cette machine lorsque vous êtes sous l'influence de l'alcool, lorsque vous souffrez de fatigue/vertiges ou si vous manquez de sommeil, lorsque vous souffrez de somnolence suite à la prise d'un médicament ou sous n'importe quel autre état qui vous empêcherait d'utiliser la machine correctement et de manière sûre.
- Evitez d'utiliser le moteur en intérieur. Les gaz d'échappement contiennent du monoxyde de carbone dangereux pour votre santé.
- Lorsque vous utilisez cette machine pour la première fois, avant de commencer votre travail, assurez-vous d'en apprendre la manipulation auprès d'un travailleur qualifié.
- Conservez ce manuel à portée de main, de sorte à pouvoir vous y référer plus tard, lorsque des questions se posent.

HABILLEMENT ET EQUIPEMENT DE TRAVAIL

- Lorsque vous utilisez la machine, portez des vêtements adaptés et les équipements de protection ci-dessous :
- Un casque
- Des lunettes de protection/une protection faciale
- Des gants de travail épais
- Des chaussures de sécurité antidérapantes
- Des protections pour les oreilles
- N'utilisez jamais la machine si vous portez des vêtements courts, des chaussures ouvertes ou si vous êtes à pieds nus.

ELEMENTS A CONTROLER AVANT D'UTILISER VOTRE MACHINE

- Avant toute utilisation, vérifiez que l'unité est en bon état, enlevez tous les obstacles qui peuvent être dégages pour libérer l'espace de travail.
- Vérifiez que toutes les vis et tous les écrous sont bien serrés, que le réservoir d'essence ne fuit pas, que les dents sont en bon état et qu'aucun élément ne peut empêcher le bon fonctionnement du système. Soyez particulièrement attentif à l'état des lames et des joints par lesquels les lames sont attachées à la machine.
- N'utilisez jamais de lames émoussées, cassées, usées ou endommagées. Les lames doivent toujours être aiguisées.
- Vérifiez que les écrous/vis de fixation des lames sont correctement serrés et que la lame tourne en douceur sans émettre de bruits anormaux.

REMARQUES AU DEMARRAGE DU MOTEUR

1. Jetez un œil attentif autour de vous et assurez-vous que l'espace de travail est dégagé dans un rayon de 15 mètres.
2. Positionnez la machine au sol dans un endroit stable et tenez-la fermement de manière à garantir que ni les parties coupantes ni l'accélérateur ne rentrent en contact avec un obstacle lorsque le moteur démarre.
3. Placer la gâchette d'accélérateur en position de ralenti lors du démarrage du moteur.

UTILISATION EN TOUTE SECURITE

- Avant d'utiliser l'unité, nettoyez votre espace de travail et enlevez les herbes autour des obstacles.
- Lorsque vous utilisez votre machine, ne tenez pas d'autre élément excepté la poignée.
- Lorsque vous utilisez votre machine, surveillez-la toujours des yeux. Si nécessaire, placez la gâchette de l'accélérateur en position de ralenti.
- Lorsque vous utilisez votre machine, faites attention à ne pas approcher trop la machine de vos pieds ni de votre poitrine.

REMARQUES A PROPOS DU TRANSPORT

- Vérifiez que le cache de protection approprié des lames est bien en place, (si la lame en est équipée)

CONSIGNES DE SECURITE PENDANT L'UTILISATION

- Tenez fermement la poignée de la machine des deux mains. Si vous arrêtez de travailler, placez la gâchette de l'accélérateur en position de ralenti.
- Lorsque vous travaillez, tenez-vous bien droit.
- Utilisez toujours la machine à la bonne vitesse de fonctionnement pour effectuer des travaux de coupe, n'augmentez jamais la vitesse plus que nécessaire.
- Ne touchez jamais la bougie ou le cordon de prise quand le moteur fonctionne. Le faire peut vous exposer au risque d'un choc électrique.
- Ne touchez jamais le silencieux, la bougie, ou d'autres parties métalliques du moteur quand le moteur fonctionne ou immédiatement après l'arrêt du moteur. Le faire peut aboutir à de graves brûlures.
- Quand vous avez fini de couper à un endroit et que vous souhaitez continuer à travailler à une autre place, éteignez le moteur et tournez l'appareil comme les parties tranchantes loin de votre corps.

CONSIGNES DE SECURITE PENDANT L'ENTRETIEN

- Vous ne devez en aucun cas altérer/modifier la composition de la machine. Cela pourrait entraîner un dysfonctionnement de l'unité et l'empêcher de fonctionner correctement.
- Veillez toujours à éteindre le moteur avant d'effectuer tout entretien ou toute vérification.
- Lorsque vous aiguisiez, retirez ou remontez la lame, veillez à porter des gants de protection épais et à utiliser uniquement l'équipement et les outils appropriés pour éviter les blessures.

CONFIGURATION

POIGNEE 2

1. Desserrez les 4 vis de la fixation de la poignée.
2. Insérez la poignée droite (la gâchette d'accélérateur est attachée) et la poignée gauche dans la fixation et resserrez bien les écrous.

CACHES DE PROTECTION

Reliez le cache de protection à la boîte de vitesses et fixez-le solidement au moyen de deux vis (M5X25)

CABLE D'ACCELERATEUR

Après avoir installé la poignée, vérifiez que le câble d'accélérateur est relié à l'accélérateur. Si cela n'est pas le cas, cela est très dangereux car le moteur se met à tourner par action du levier d'accélérateur.

AJUSTEMENT DU CABLE D'ACCELERATEUR

1. Si le jeu est trop court ou long, enlever le cache du filtre à air, desserrer l'écrou de blocage et ajuster le jeu.

INSTALLATION DU FIL DE COUPE EN NYLON

1. Positionner correctement le support intérieur et le support extérieur de l'arbre de transmission.
2. Vissez la vis (M8 gauche) dans l'arbre de transmission et fixez-la avec la cle.
3. Vissez le fil de coupe en nylon dans la vis en fixant le support intérieur avec la barre en forme de L et serrez-le manuellement.

REMARQUE

Conservez les vis et rondelles - pour installer la lame avec soin - de manière à ne pas les perdre.

INSTALLATION DE LA LAME EN METAL

1. Positionner le support intérieur à l'arbre de transmission, et tournez pour le fixer avec la barre en forme de L.
2. Placez la lame sur le support intérieur avec la face avec des lettres vers la boîte de vitesses, et faire correspondre correctement les trous de la lame à la projection du support intérieur.
3. Positionner le support extérieur à l'arbre de transmission avec la face creuse vers la lame.
4. Placez le cache des vis sur le support externe et fixer le avec la vis (vis gauche) avec la rondelle élastique et la rondelle.

COMBUSTIBLE

- L'essence est un matériau très inflammable. Évitez de fumer ou de générer des flammes ou des étincelles à proximité du combustible.
- Essuyez toutes les flaques avant de démarrer le moteur.
- Assurez-vous d'arrêter le moteur et laissez refroidir l'unité avant de l'alimenter en combustible.
- Maintenez les flammes nues loin de la zone où le carburant est manipulé ou entreposé.
- N'utilisez jamais d'huile pour moteur à 4 temps ni d'huile pour moteur à 2 temps refroidi par eau. Cela pourrait causer l'encrassement des bougies, bloquer l'orifice d'échappement ou coincer les pistons.
- Le mélange de combustible non utilisé depuis plus

d'un mois peut encrasser le carburateur et entraîner un dysfonctionnement du moteur. Placer le carburant non-utilisé dans un récipient hermétique et conservez-le dans une pièce sombre et fraîche.

- Mélangez de l'essence standard (avec ou sans plomb, sans alcool) avec une petite quantité d'huile pour moteur à 2 temps refroidi par air.

UTILISATION

DEMARRER LE MOTEUR

- Avant de démarrer le moteur, contrôlez l'unité dans son intégralité vérifiez qu'elle ne présente aucune fuite d'essence, que l'outil de coupe bien installé et solidement fixé et que toutes les vis sont correctement serrées.
 - Éloignez tout corps étranger des unités de découpe.
1. Placez le starter sur la position fermée.
 - (16) Starter « | / » Fermer « | | » Ouvrir
 2. N'enclenchez le starter qu'en maintenant fermement la machine place.
 3. Après démarrage du moteur, enclenchez doucement le starter.
 4. Laissez le moteur chauffer pendant 2 à 3 minutes.

ARRÊTER LE MOTEUR

1. Placer la gâchette d'accélérateur en position de ralenti.
 2. Appuyez sur le bouton interrupteur du moteur.
- (6) Bouton interrupteur du moteur

OPERATION DE COUPE

UTILISATION DE LA LAME METALLIQUE

Decoupez toujours en effectuant des mouvements de droite à gauche. Une lame métallique est au maximum de ses capacités à 1/3 de la zone du bord. Utilisez ce secteur pour couper des arbustes, des mauvaises herbes dures et épaisses. Pour couper la jeune herbe, vous pouvez utiliser jusqu'à une zone de coupe de 2/3 à partir du bout de lame.

Utiliser la machine à faible vitesse permet d'éviter aux herbes, mauvaises herbes ou brindilles de se prendre dans les lames et aussi cela permet à l'axe de transmission et l'embrayage de s'user moins rapidement.

- Pour des raisons de sécurité, n'utilisez pas de conduit de métal renforcé.
- Ne passez pas la lame à l'eau si vous utilisez un dévidoir. Cela pourrait fissurer la lame.

ENTRETIEN

APRÈS 25 HEURES D'UTILISATION

FILTRE A AIR

Vérifiez et nettoyez le filtre à air au moyen d'une eau savonneuse tiède dès que nécessaire. Séchez complètement le filtre avant de le réinstaller sur l'unité. Si le filtre à air est endommagé, remplacez-le par un nouveau.

Un filtre à air bouche peut faire augmenter la consommation d'essence et réduire la puissance de la machine.

L'utilisation de la machine sans filtre à air ou avec un filtre déformé aurait pour conséquence de détériorer rapidement le moteur.

FILTRE A ESSENCE

Retirez le filtre du réservoir à essence au moyen d'un petit câble crochet. Débranchez le filtre du conduit d'alimentation en essence. Nettoyez les composants avec du combustible.

Un filtre à essence bouche peut engendrer de mauvaise accélération du moteur.

BOUGIE 4

Retirez et contrôlez les bougies et en cas de besoin, nettoyez les électrodes au moyen d'une petite brosse. L'écart d'allumage devrait être ajusté à 0,6 ~ 0,7 mm. Lors du remplacement de la bougie, utilisez uniquement des produits qui ont été recommandés par le fabricant.

PRISE D'AIR DE REFROIDISSEMENT

Vérifiez la prise d'air de refroidissement et les contours du cylindre.

Si ces consignes n'étaient pas respectées, le silencieux pourrait surchauffer, ce qui risquerait de mettre le feu à la machine.

BOITE DE VITESSES

Après 25 heures d'utilisation, graissez la boîte de vitesse au moyen d'un lubrifiant adapté.

APRÈS 100 HEURES D'UTILISATION SILENCIEUX

1. Retirez le silencieux, insérez le tournevis dans l'ouverture, et essayez toute trace de carbone. Essuyez aussi toute trace de carbone présente sur le pot d'échappement.

REGLER LE CARBURATEUR

Un mauvais réglage du carburateur pourrait endommager votre unité. Si le moteur ne fonctionne toujours pas correctement après avoir ajusté le carburateur, veuillez contacter votre revendeur.

ENTRETIEN AVANT STOCKAGE

1. Essuyer la poussière de la machine, vérifiez que cette dernière n'est pas endommagée ou qu'aucune pièce n'est desserrée. Si vous constatez des problèmes, faites-les réparer avant d'utiliser à nouveau la machine.
2. Videz l'essence du réservoir entièrement. Desserrez le bouchon de vidange de la cuve pour extraire l'essence. Allumez le moteur et laissez le tourner jusqu'à ce que l'essence se consume dans sa totalité.
3. Retirez la bougie et remplissez le compartiment d'huile de type 1-2 CC 2 temps. Enclencher le starter 2-3 fois, remonter la bougie.
4. Appliquez un produit antirouille sur les parties métalliques comme par exemple le câble d'accélérateur, placer le cache de la lame et ranger la machine à l'intérieur afin d'éviter la corrosion.

RU Русский

Бензокоса

НАЗНАЧЕНИЕ

Мотокоса предназначена для скашивания травы, кустарников, для бытового использования.

ТЕХНИЧЕСКИЕ ХАРАКТЕРИСТИКИ

Тип двигателя	Бензиновый, 2-тактный, с воздушным охлаждением
Мощность двигателя, Вт	1400
Объем двигателя, см ³	42,70
Скорость холостого хода, об/мин	7000
Объем топливного бака, л	1,1
Соотношение бензин/масло топливной смеси	25:1
Диаметр лески, мм	2
Вес, кг	5,50

УСТРОЙСТВО 1

1. Рукоятка управления
2. Плечевой ремень
3. Воздушный фильтр
4. Нож
5. Узел крепления рукоятки управления
6. Выключатель зажигания
7. Фиксатор рычага управления дроссельной заслонки
8. Пусковой выключатель
9. Рычаг управления дроссельной заслонки
10. Соединительная муфта
11. Верхняя штанга
12. Нижняя штанга
13. Защитный кожух катушки
14. Катушка с леской
15. Топливный бак
16. Стартер

ТЕХНИКА БЕЗОПАСНОСТИ

Перед вводом в эксплуатацию машины внимательно и до конца прочтите настоящее руководство по эксплуатации и сохраните его на весь срок использования мотокосы.

Прочитайте также отдельно приложенную инструкцию по технике безопасности.

ПРЕДУПРЕЖДАЮЩЕ ЗНАКИ

Поскольку мотокоса представляет собой высокоскоростной вращающийся режущий инструмент, следует выполнять необходимые меры предосторожности для уменьшения риска получения травмы. Рекомендуется внимательно изучить данное Руководство по эксплуатации, чтобы понять работу органов управления и принципы функционирования мотокосы.



Этот знак сопровождается словами ПРЕДОСТЕРЕЖЕНИЕ! и ОПАСНОСТЬ!, обращающими внимание на действие или условие, которое может приводить к СЕРЬЕЗНЫМ ТЕЛЕСНЫМ ПОВРЕЖДЕНИЯМ



Рекомендуется внимательно прочитать и инструкцию по эксплуатации.



На время работы мотокосой рекомендуется пользоваться средствами для защиты глаз, органов слуха и головы



На время работы мотокосой рекомендуется надевать специальную защитную обувь



На время работы мотокосой рекомендуется надевать перчатки



Следует остерегаться предметов, отбрасываемых режущим приспособлением. Запрещается пользоваться мотокосой без установленного ограждения ножа.



Рекомендуется не допускать посторонних лиц ближе чем на 15 метров к рабочему месту



При подготовке к очистке, снятию или регулировке ножа необходимо остановить двигатель.



Предупреждение: устройство состоит из деталей, некоторые из которых могут нагреваться до высокой температуры.



ПРЕДОСТЕРЕЖЕНИЕ! Запрещено модифицировать мотокосу. Неправильное использование мотокосы может привести к несчастному случаю.

ОБЩИЕ ПРАВИЛА БЕЗОПАСНОСТИ

Меры безопасности

1. Перед работой внимательно прочтите «Руководство по эксплуатации» мотокосы (далее по тексту - изделие).
2. Детям запрещается работать с изделием. Посторонние лица могут работать с изделием только после ознакомления с правилами работы.
3. Посторонние лица должны находиться на расстоянии не менее 15 метров от работающего изделия.
4. Тщательно осмотреть рабочий участок, и освободить его от посторонних предметов, включая осколки стекла, куски проволоки, арматуру, камни и т.д., т.к. они могут повредить изделие или нанести травму пользователю и окружающим.
5. Использовать изделие только в светлое время суток или при хорошем искусственном освещении.

6. При работе с изделием остерегаться возможных травм головы, рук и ног.
7. Запрещается работать босиком и в открытой обуви. Необходимо надевать прочную обувь на резиновой подошве. Рекомендуется использовать перчатки, длинные брюки, а также средства защиты глаз и органов слуха.
8. Перед началом работы установить рукоятку управления в положение, обеспечивающее максимальное удобство при работе.
9. Чередовать работу с отдыхом. В процессе работы сохранять устойчивое положение,
10. Выключать двигатель изделия при переходе с одного обрабатываемого участка на другой, а также при перерывах в работе.
11. Периодически проверять состояние катушки с триммерной леской. Неисправные детали заменять на новые. Для замены неисправных деталей использовать только оригинальные запасные части, рекомендованные фирмой-изготовителем. Использование неоригинальных запасных частей и принадлежностей может привести к серьезным травмам пользователя, окружающих и повреждением изделия.
12. Запрещается использовать изделие без установленного защитного кожуха, при отсутствии или неправильно установленном ноже ограничителя длины лески защитного кожуха,
13. Очищать изделие от остатков скошенной травы или грязи сразу после окончания работы.
14. Выхлопные газы токсичны и опасны для здоровья. Запрещается запускать двигатель изделия в закрытом или плохо проветриваемом помещении.



ВНИМАНИЕ! Защитный кожух предназначен для предотвращения получения травм пользователем от предметов, отбрасываемых в процессе работы из-под рабочего органа изделия.

Запрещается работать с изделием без правильно установленного защитного кожуха. Запрещается изменять конструкцию защитного кожуха. При его повреждении установить новый оригинальный защитный кожух. Запрещается устанавливать неоригинальный защитный кожух.

Запрещается использование в качестве триммерной лески в катушке какие-либо металлизированные предметы (проволоку, армированную леску и т.д.).



ВНИМАНИЕ! Рабочий орган продолжает вращаться по инерции некоторое время после остановки двигателя. Необходимо прочно удерживать руками рукоятку управления изделия до полной его остановки.



ВНИМАНИЕ! Корпус редуктора изделия нагревается в процессе работы. Поэтому после остановки двигателя нужно дать корпусу редуктора остыть в течение некоторого времени.

Меры безопасности при работе с топливной смесью



ВНИМАНИЕ! Бензин и его пары легко воспламеняемы и взрывоопасны!

- Перед заправкой топливной смесью необходимо остановить двигатель.
- Протереть лоскутом ткани все части изделия, на которые была пролита топливная смесь при заправке.
- Запускать двигатель в стороне от места, где осуществлялась его заправка, и была пролита на землю топливная смесь.
- До запуска двигателя убедиться, что топливный бак надежно закреплен.
- Запрещается использование изделия с неправильно установленным защитным кожухом.
- Запрещается курить при заправке двигателя топливом.

СБОРКА

Установка рукоятки управления на штангу **2**

1. Расположить в углубление средней части крепления рукоятку управления, на равном удалении от центра ее ручек.
2. Совместить отверстия в верхней части крепления с отверстиями, расположенными на средней части крепления.
3. Залепить узел крепления при помощи четырех болтов.

ПОРЯДОК УСТАНОВКИ / СНЯТИЯ РЕЖУЩЕГО НОЖА

Установка



ВНИМАНИЕ! При проведении работ по установке, снятию и обслуживанию режущего ножа необходимо надевать защитные перчатки.

1. Совместить отверстие в ступице вала с отверстием в чашке редуктора.
2. Вставить металлический стопорный стержень (в комплект поставки не входит) в отверстие в чашке редуктора и в отверстие в ступице вала.
3. Извлечь шплинт из отверстия, расположенного на конце вала. Открутить гайку, снять фиксирующую шайбу с вала, оставив ступицу.



ПРИМЕЧАНИЕ. Необходимо убедиться, что прорези в ступице совмещены с пазами, расположенными на валу.

4. Установить режущий нож на ступицу изделия таким образом, чтобы сторона с надписями была обращена к ступице. Убедиться, что режущий нож правильно отцентрирован и лежит на проточке ступицы.
5. Установить на вал фиксирующую шайбу выпуклой стороной наружу.
6. Установить (наживите) гайку на вал. Проверить правильность установки режущего ножа.
7. Удерживая стопорный стержень, надежно затянуть гайку ключом, поворачивая ее против часовой стрелки (со стороны выходного вала редуктора).
8. Извлечь шплинт из отверстия, расположенного на конце вала.

Снятие

1. Извлечь шплинт из отверстия, расположенного на конце вала.
2. Совместить отверстие в ступице вала с отверстием в чашке редуктора.
3. Вставить металлический (стопорный) стержень (в комплект поставки не входит) в отверстие в чашке редуктора и в отверстие в ступице вала.
4. Удерживая стопорный стержень, открутить гайку ключом, поворачивая ее по часовой стрелке (со стороны выходного вала редуктора).
5. Снять гайку, фиксирующую шайбу и режущий нож.



ВНИМАНИЕ! Режущий нож должен храниться в месте недоступном для детей!



ПРЕДУПРЕЖДЕНИЕ. При неправильной центровке режущего ножа в процессе работы возникает сильная вибрация, в результате чего режущий нож может отлететь в сторону, причинив травмы пользователю или посторонним лицам.



ПРЕДУПРЕЖДЕНИЕ. Запрещается затачивать режущий нож. Заточка ножа может привести к его изгибу и нарушению балансировки, что увеличивает опасность получения травм при работе. Тупой или поврежденный режущий нож необходимо заменить на новый.



ПРЕДУПРЕЖДЕНИЕ. Во избежание поломки изделия и получения травм пользователем запрещается включать двигатель с вставленным стопорным стержнем в отверстие в чашке редуктора и в отверстие в ступице вала.

ПОРЯДОК УСТАНОВКИ / СНЯТИЯ КАТУШКИ С ЛЕСКОЙ

Установка

1. Совместить отверстие в ступице вала с отверстием в чашке редуктора.
2. Вставить металлический стопорный стержень (в комплект поставки не входит) в отверстие в чашке редуктора и в отверстие в ступице вала.
3. Извлечь шплинт из отверстия, расположенного на конце вала.
4. Открутить гайку, снять фиксирующую шайбу с вала, оставив ступицу.

5. Закрутить катушку с триммерной леской на вал, вращая ее против часовой стрелки.

Снятие

1. Совместить отверстие в ступице вала с отверстием в чашке редуктора.
2. Вставить металлический стопорный стержень (в комплект поставки не входит) в отверстие в чашке редуктора и в отверстие в ступице вала.
3. Удерживая стопорный стержень одной рукой, другой рукой открутить катушку с леской, поворачивая ее по часовой стрелке (со стороны катушки с леской).

УСТАНОВКА ПЛЕЧЕВОГО РЕМНЯ

Для обеспечения лучшей балансировки изделия предусмотрено регулирование положения кольца для крепления плечевого ремня на штанге изделия.

1. Ослабить крепежный болт кольца. После регулировки зафиксировать кольцо с помощью крепежного болта.
2. Присоединить карабин плечевого ремня к кольцу для крепления плечевого ремня.
3. Отрегулировать при необходимости длину плечевого ремня для обеспечения удобства при работе.

ИСПОЛЬЗОВАНИЕ БЕНЗИНА И МАСЛА

Используемое масло

Необходимо использовать высококачественное масло, предназначенное для 2-тактных двигателей с воздушным охлаждением, соответствующее классификации по API (ТВ, ТС) или JASO (PB, PC). Запрещается использовать масло; предназначенное для 2-х тактных двигателей с водяным охлаждением (для лодочных моторов), а также масло, не соответствующее классификации по API (ТВ, ТС) или JASO (PB, PC), т.к. его использование может привести к работе двигателя в условиях недостаточной смазки и повреждению поршневой группы (возникновению задиров на поршне и зеркале цилиндра).

Рекомендуемый тип бензина

Использовать чистый, неэтилированный бензин марки не ниже АИ-92.

Инструкция по смешиванию бензина и масла

Старая и/или приготовленная в неправильном соотношении топливная смесь является главной причиной неустойчивой работы двигателя, а также выхода его из строя. Для работы требуется использование чистой, свежей (хранившейся не более 3-х месяцев) топливной смеси.

Строго следовать требованиям Руководства по эксплуатации при выборе соотношения бензин/масло. При приготовлении топливной смеси используется объемное соотношение бензин/масло 25:1.

Для смешивания бензина с маслом рекомендуется использовать специальной емкости и мерной емкости с соответствующими делениями. Запрещается смешивание бензина с маслом непосредственно в топливном баке изделия.

Методика смешивания бензина с маслом:

1. Взять емкость для приготовления топливной смеси и залить в нее полное количество масла (из расчета бензин/масло 25:1).
2. Добавить половину объема бензина и тщательно перемешать получившуюся смесь.
3. Добавить оставшуюся часть бензина, и еще раз тщательно перемешать получившуюся топливную смесь.



ПРЕДУПРЕЖДЕНИЕ. Несоблюдение указанной пропорции бензин/масло может привести к работе двигателя в условиях недостаточной смазки и повреждению поршневой группы (возникновению задиrow на поршне и зеркале цилиндра), или к закоксовыванию и повреждению двигателя при избыточном содержании масла в топливной смеси.

Заполнение топливного бака бензином

Заправку изделия топливной смесью производить, расположив его в горизонтальном положении крышковой топливного бака вверх.

ЗАПУСК/ОСТАНОВКА ДВИГАТЕЛЯ **3**

- 1 Ручка стартера
- 2 Крышка топливного бака
- 3 Воздушная заслонка



ПРЕДУПРЕЖДЕНИЕ. Перед запуском двигателя убедиться, что рабочий орган изделия не касается посторонних предметов.

Порядок запуска двигателя

1. Смешать бензин с маслом в требуемой пропорции. Залить топливную смесь в топливный бак.
2. Пять-семь раз нажать на резиновый колпачок ручной подкачки топлива. При этом сквозь резиновый колпачок ручной подкачки топлива должна просматриваться подкачиваемая топливная смесь. Если топливная смесь не заполнила резиновый колпачок, нажать на него еще несколько раз.
3. Установить рычаг управления воздушной заслонкой карбюратора в положение «|/|» («Полностью закрытое»).
4. Перевести выключатель зажигания в положение «I».
5. Удерживая ручку управления, прижать пусковой выключатель для разблокирования рычага управления дроссельной заслонкой.
6. Полностью прижать рычаг управления дроссельной заслонкой. Удерживая в выжатом состоянии пусковой выключатель и рычаг управления дроссельной заслонкой, нажать на фиксатор рычага управления дроссельной заслонкой. Это обеспечит блокировку рычага управления дроссельной заслонкой.
7. Вытянуть тросик ручного стартера за ручку стартера до момента появления сопротивления.



ПРЕДУПРЕЖДЕНИЕ. Невыполнение этого требования может привести к механическим повреждениям элементов стартера.

8. Энергично дернуть за ручку тросика ручного стартера.
9. Повторять эти операции до тех пор, пока двигатель кратковременно не запустится и заглохнет.
10. Перевести рычаг управления воздушной заслонкой в среднее положение между обозначениями «|/|» («Полностью закрытое») и «|||» («Полностью открытое»).
11. Плавно вытянуть тросик ручного стартера за ручку тросика ручного стартера до момента появления сопротивления, за тем энергично дернуть за ручку тросика ручного стартера. Повторять эти действия 1 -3 раза для окончательного запуска двигателя.
12. Если двигатель не запускается, повторить пункты 2-7.
13. По мере прогрева двигателя (через 5-10 секунд) перевести рычаг управления воздушной заслонкой в положение «|||» («Полностью открытое») и полностью нажать на рычаг управления дроссельной заслонкой.



ПРИМЕЧАНИЕ. При запуске прогретого двигателя нет необходимости закрывать воздушную заслонку. Запускать двигатель при установленном рычаге управления воздушной заслонкой в положении «|||» («Полностью открытое»).



ПРИМЕЧАНИЕ. Работать с изделием необходимо при полностью открытой воздушной заслонке и полностью нажатом рычаге управления дроссельной заслонкой.

ОСТАНОВКА ДВИГАТЕЛЯ

1. Отпустить рычаг управления дроссельной заслонкой. Двигатель должен немного остыть, работая на холостых оборотах.
2. Перевести выключатель зажигания в положение «STOP».



ПРЕДУПРЕЖДЕНИЕ. После выработки топливной смеси из топливного бака необходимо дать двигателю остыть перед следующей заправкой топливной смесью.

РАБОТА С МОТОКОСОЙ.

Во время работы удерживать изделие с удобной для Вас стороны.



ПРЕДУПРЕЖДЕНИЕ. При работе с изделием, для предотвращения возможности получения травм из-за вылетающих из-под рабочего органа предметов, всегда требуется ношение защитных очков и перчаток.

- Перед скашиванием травы тщательно осмотреть рабочий участок и освободить его от посторонних предметов, включая осколки стекла, куски проволоки, арматура, камни и т.д., т.к. они могут повредить изделие или нанести травму пользователю и окружающим.
- Не скашивать влажную траву.
- Не перегружать двигатель изделия. Скашивать траву следует кончиками триммерной лески, т.к. скашивание всей длиной триммерной лески уменьшает эффективность работы изделия и может привести к перегрузке двигателя.
- Для предупреждения преждевременного износа триммерной лески, скашивания травы высотой более 20 см следует производить несколькими заходами, сверху вниз. Это предотвратит наматывание травы на катушку изделия. При наматывании травы на катушку остановить двигатель и освободить ее от травы.
- В процессе работы при скашивании травы высотой менее 20 см. держать изделие таким образом, чтобы оно было наклонено вперед - в сторону рабочей зоны (зоны, в которой должно осуществляться скашивание), что обеспечит наибольшую эффективность скашивания.
- В процессе работы триммерная леска постепенно изнашивается и укорачивается, что уменьшает ширину обработанной зоны. Если не увеличивать длину лески (не выпускать ее из катушки), то она может укоротиться настолько, что ее концы окажутся внутри катушки. Если все же это произошло то, необходимо выключить двигатель. После этого следует разобрать катушку, пропустить концы лески через выходные отверстия в корпусе катушки и вновь собрать катушку.
- Не допускать касания катушки и лески проволоки, камней, бордюров, твердых покрытий дорожек, заборов и т.д., т.е. это будет приводить к преждевременному износу (укорачиванию) лески, повреждению катушки или получению травм пользователем.
- Не допускать касания рабочим органом стволов деревьев, кустарников и других насаждений для предотвращения их повреждения.
- При скашивании травы не допускать касания нажимной головки катушки поверхности земли.
- Расход триммерной лески зависит:
 - а) от соблюдения рекомендаций по правильной работе с изделием;
 - б) от типа скашиваемой травы;
 - с) от типа местности, где происходит скашивание.

Например, расход лески будет больше при скашивании травы вокруг фундаментов домов по сравнению со скашиванием вокруг деревьев.

- Запрещается скашивать траву в опасной для скашивания зоне, т.к. при скашивании в ней возможно получение травм пользователем или окружающими.



ПРЕДУПРЕЖДЕНИЕ. При работе не допускать блокировки катушки с леской. При захлестывании лески вокруг столбов ограждений, тонких деревьев и т.д., может привести к выходу из строя (скручиванию) витого гибкого вала. Не допускать наматывания травы между катушкой с леской и корпусом редуктора, т.к. это может привести к выходу из строя витого гибкого вала (скручиванию) и повреждению двигателя.

РЕГУЛИРОВКА ДЛИНЫ ТРИММЕРНОЙ ЛЕСКИ

Полуавтоматическая регулировка длины триммерной лески

Изделие оснащено катушкой с полуавтоматической системой подачи триммерной лески, которая позволяет пользователю осуществить выпуск триммерной лески без остановки двигателя. Для выпуска триммерной лески следует:

1. Запустить двигатель.
2. Ударить нажимной головкой катушки по земле при работе двигателя на максимальных оборотах.
3. Повторить эту операцию для дополнительного выпуска триммерной лески.



ПРИМЕЧАНИЕ. При превышении длины триммерной лески максимального значения нож ограничителя длины лески обрежет ее до допустимой длины.



ПРИМЕЧАНИЕ. Для предотвращения излишнего расхода триммерной лески ударьте нажимной головкой катушки по земле только один раз. Если длина триммерной лески будет недостаточной, подождя несколько секунд, повторно ударьте нажимной головкой катушки по земле. Длина триммерной лески должна быть допустимо максимальной

НОЖ ОГРАНИЧИТЕЛЯ ДЛИНЫ ЛЕСКИ ЗАЩИТНОГО КОЖУХА

Защитный кожух снабжен ножом ограничителя длины лески. При работе с изделием рекомендуется устанавливать максимально допустимую длину триммерной лески (до длины, при которой происходит ее обрезание ножом ограничителя длины лески). При этом достигается максимальная производительность изделия по скашиванию травы.

Увеличение скорости вращения катушки с триммерной леской (можно определить по изменению звука работы двигателя) свидетельствует о том, что мотокосная леска укоротилась. При этом следует ее выпустить для обеспечения максимальной производительности изделия.



ВНИМАНИЕ! При работе запрещается опираться нажимной головкой о поверхность земли. Запрещается снимать нож ограничителя длины лески с защитного кожуха.

Некоторые причины повреждения триммерной лески:

- запутывание лески в посторонних предметах.
- в результате «старения» лески.
- при скашивании толстой и твердой травы.
- в результате контакта режущей лески с твердыми объектами (стены, заборы).

ЗАМЕНА ТРИММЕРНОЙ ЛЕСКИ 4



ПРЕДУПРЕЖДЕНИЕ. Использовать триммерную леску диаметром 2,0 мм. Применение триммерной лески другого диаметра изменяет режим работы двигателя и может привести к его повреждению. Выключить двигатель и дождаться его останова.



ПРЕДУПРЕЖДЕНИЕ. Убедиться, что двигатель полностью остановился, т.к. вращающаяся катушка с триммерной леской может причинить травмы пользователю и окружающим. Порядок замены триммерной лески.

1. Снять катушку с изделия.
2. Снять крышку катушки, для чего необходимо освободить ее из фиксаторов, нажав пальцами на соответствующие места (ограничены направляющими) на корпусе катушки.
3. Извлечь шпульку и пружину из катушки.
4. Тщательно очистить катушку и шпульку, осмотреть их на предмет наличия повреждений и износа.
5. Подготовить отрезок триммерной лески длиной примерно 6 м и сложить его пополам.
6. Вставить триммерную леску в месте перегиба в паз ①, расположенный в центральной направляющей шпульки.
7. Удерживая левой рукой головку шпульки, наматывать триммерную леску ровными плотными слоями на шпульку в напротив линии по часовой стрелке (со стороны, противоположной головке).



ПРИМЕЧАНИЕ. Оставьте недомотанными на шпульку отрезки триммерной лески длиной примерно по 15 см.

8. Зафиксировать один отрезок триммерной лески в пазе, расположенном во внешней направляющей шпульки ②.
9. Аналогичным образом зафиксировать второй отрезок триммерной лески в противоположном пазе, расположенном во внешней направляющей шпульки ②.
10. Пропустить концы отрезков триммерной лески в отверстия, расположенные в катушке ③.

11. Установить пружину и шпульку в катушку.
12. Поочередно потянуть за концы отрезков триммерной лески для освобождения их из удерживающих пазов внешней направляющей шпульки.
13. Установить крышку на место, совместив фиксаторы катушки с прорезами крышки катушки.
14. Поочередно нажав на крышку катушки в местах расположения фиксаторов, закрепить ее.
15. Установить катушку на изделие.

РАБОТЫ ПО ОБСЛУЖИВАНИЮ



ПРЕДУПРЕЖДЕНИЕ. Опасность травм при случайном запуске двигателя.

Перед проведением любых работ с изделием необходимо;

- Остановить двигатель.
- Снять колпачок высоковольтного провода со свечи зажигания.
- Дождаться полного остывания двигателя.

Периодичность обслуживания двигателя

Двигатель изделия обслуживается в соответствии с таблицей, приведенной ниже. Кроме того, приведенные в таблице процедуры следует выполнять в начале сезона эксплуатации изделия.

Периодичность обслуживания	Вид обслуживания
Каждые 10 часов работы	Провести обслуживание воздушного фильтра.
Каждые 50 часов работы или 1 раз в сезон	Проверить состояние свечи зажигания и зазор между ее электродами. При необходимости установить.
Один раз в год	Заменить топливный фильтр.
При необходимости	Очистить ребра системы охлаждения двигателя.

RU

Перед каждым использованием;

- Проверить надежность затяжки резьбовых соединений. При необходимости подтянуть.
- Проверить состояние защитного кожуха.

В конце сезона или если изделие не будет использоваться длительное время, рекомендуется произвести профилактическое техническое обслуживание в полномочном сервисном центре. При работе двигателя с повышенной нагрузкой или в пыльных условиях обслуживание производить чаще.

Порядок замены свечи зажигания

1. Остановить двигатель и убедиться в том, что он остыл. Отсоединить колпачок высоковольтного провода от свечи зажигания.
2. Очистить зону вокруг свечи.

3. Заменить неисправную или грязную свечу зажигания, а также свечу зажигания с треснутым изолятором. Установить зазор между электродами 0,6 мм, используя измерительный щуп.
4. Надежно закрутить свечу зажигания в цилиндр. Использовать трубчатый ключ на 19 мм.



ПРЕДУПРЕЖДЕНИЕ. Запрещается прокаливать, скоблить или очищать песком электроды свечи зажигания. При необходимости очистить электроды щеткой и продуть сжатым воздухом.

Замена топливного фильтра

Заменять топливный фильтр один раз в год, используя для его извлечения из горловины топливного бака специальный крюк.

Проверка топливной смеси

Использование старой и/или приготовленной в неправильной пропорции топливной смеси приводит к тому, что двигатель начинает неустойчиво работать. Поэтому необходимо сливать старую топливную смесь и заполнять топливный бак чистой, свежей, приготовленной в правильной пропорции топливной смесью.

Очистка воздушного фильтра

Грязный воздушный фильтр уменьшает поступление воздуха в карбюратор, изменяя соотношение воздушно-топливной смеси. Это приводит к образованию нагара и повреждению двигателя. Производить очистку или замену поролонового элемента воздушного фильтра необходимо каждые 10 часов работы. Состояние воздушного фильтра является одним из основных условий надежной работы двигателя.



ПРИМЕЧАНИЕ. При поломке двигателя, вызванной нарушением периодичности обслуживания воздушного фильтра, гарантийный ремонт не производится

Порядок очистки воздушного фильтра:

1. Снять крышку воздушного фильтра, нажав на ее боковые стороны.
2. Извлечь поролоновый воздушный фильтр.
3. Промыть поролоновый воздушный фильтр в теплом мыльном растворе или в растворе воды с моющим средством. Тщательно его высушить.
4. Пропитать поролоновый воздушный фильтр небольшим количеством чистого масла (использовать масло, применяемое для приготовления топливной смеси).
5. Удалить излишки масла.
6. Установить поролоновый воздушный фильтр на место.
7. Установить крышку воздушного фильтра на место, воздухозаборным отверстием вниз.



ПРИМЕЧАНИЕ. Запрещается эксплуатация изделия без установленного воздушного фильтра и крышки воздушного фильтра.

ОЧИСТКА



ПРЕДУПРЕЖДЕНИЕ. В процессе эксплуатации следить за состоянием системы охлаждения двигателя. Ребра охлаждения цилиндра должны быть чистыми. Эксплуатация изделия с загрязненной системой охлаждения приводит к перегреву и поломке двигателя.



ПРЕДУПРЕЖДЕНИЕ. Перед очисткой изделия остановить двигатель и дать ему полностью остыть.

Для очистки внешней поверхности изделия использовать небольшую щетку. Не применять сильнодействующие растворы и растворители для очистки пластмассовых деталей изделия. Они могут быть повреждены моющими средствами, которые содержат ароматические масла или растворители, включая керосин. Остатки влаги удалять мягким лоскутом ткани. Очищать поверхность около глушителя. Очищать изделие после каждого использования.

ХРАНЕНИЕ

ВНИМАНИЕ: опасность взрыва при случайном воспламенении паров топливной смеси!

Если изделие не будет использоваться более трех месяцев или после окончания сезона:

1. Слить всю топливную смесь из топливного бака в специально подготовленную для этого канистру.
2. Запустить двигатель до полной выработки топливной смеси. Это гарантирует удаление остатков топливной смеси из карбюратора. Невыполнение этого требования может привести к выходу го строя карбюратора.
3. Убедиться, что двигатель остыл. Вывернуть свечу зажигания и залить в цилиндр примерно 5 мл любого высококачественного моторного масла или масла для 2-х тактных двигателей. Медленно потянуть тросик ручного стартера, чтобы масло распределилось внутри двигателя. Ввернуть свечу зажигания на место.
4. Тщательно очистить и осмотреть изделие, обращая внимание на наличие повреждений его основных частей. Отремонтировать или заменить все поврежденные детали, проверить затяжку всех крепежных элементов (болтов, гаек и т.д.). В конце каждого сезона рекомендуется проводить профилактическое техническое обслуживание изделия в уполномоченном сервисном центре.
5. Хранить изделие в сухом, закрытом месте, чтобы исключить его использование и повреждение посторонними лицами, особенно детьми.

ВОЗМОЖНЫЕ НЕИСПРАВНОСТИ И СПОСОБЫ ИХ УСТРАНЕНИЯ

Неисправность	Причина	Способы устранения
Двигатель не запускается	Выключатель зажигания находится в положении STOP «Выключено».	Перевести выключатель зажигания в положение « I ».
	Пустой топливный бак.	Залить чистую, свежую топливную смесь в топливный бак.
	Резиновый колпачок ручной подкачки топлива нажат недостаточное количество раз.	Полностью до упора нажать на резиновый колпачок ручной подкачки топлива 5-7 раз.
	Карбюратор переливает топливную смесь (из-за неправильного порядка запуска).	Повторить процедуру запуска, установив рычаг управления воздушной заслонкой карбюратора в положение « III » («Полностью открытое»).
	Старая или неправильно приготовленная топливная смесь.	Слить топливную смесь из топливного бака. Залить чистую, свежую топливную смесь.
	Неисправна свеча зажигания.	Очистить или заменить свечу зажигания.
Двигатель неустойчиво работает на холостом ходу	Грязный воздушный фильтр.	Очистить или заменить воздушный фильтр.
	Старая или неправильно приготовленная топливная смесь.	Слить топливную смесь из топливного бака. Залить чистую, свежую топливную смесь.
Двигатель не набирает обороты	Старая или неправильно приготовленная топливная смесь.	Слить топливную смесь из топливного бака. Залить чистую, свежую топливную смесь.
Двигатель не развивает необходимую мощность или глохнет	Рабочий орган изделия заблокирован посторонними предметами.	Остановить двигатель и очистить рабочий орган.
	Грязный воздушный фильтр.	Очистить или заменить воздушный фильтр.
	Старая или неправильно приготовленная топливная смесь.	Слить топливную смесь из топливного бака. Залить чистую, свежую топливную смесь.



ВНИМАНИЕ! Для устранения неисправностей, не описанных, выше, следует обращаться в уполномоченный сервисный центр.

Фирма-изготовитель оставляет за собой право внести изменения в конструкцию изделия без предварительного уведомления с целью улучшения его потребительских качеств.

РЕКОМЕНДАЦИИ ПОТРЕБИТЕЛЮ

Во всех случаях нарушения нормальной работы машины, например: падение оборотов, изменение шума, появление постороннего запаха, дыма, вибрации, стука - прекратите работу и обратитесь в авторизованный сервисный центр или гарантийную мастерскую.

ПРИМЕЧАНИЕ

Техническое обслуживание мотокосы, проведение регламентных работ, регулировок, указанных в руководстве по эксплуатации, диагностика не относятся к гарантийным обязательствам и оплачиваются согласно действующим расценкам Сервисного Центра.

Exploded view DDT-1400A

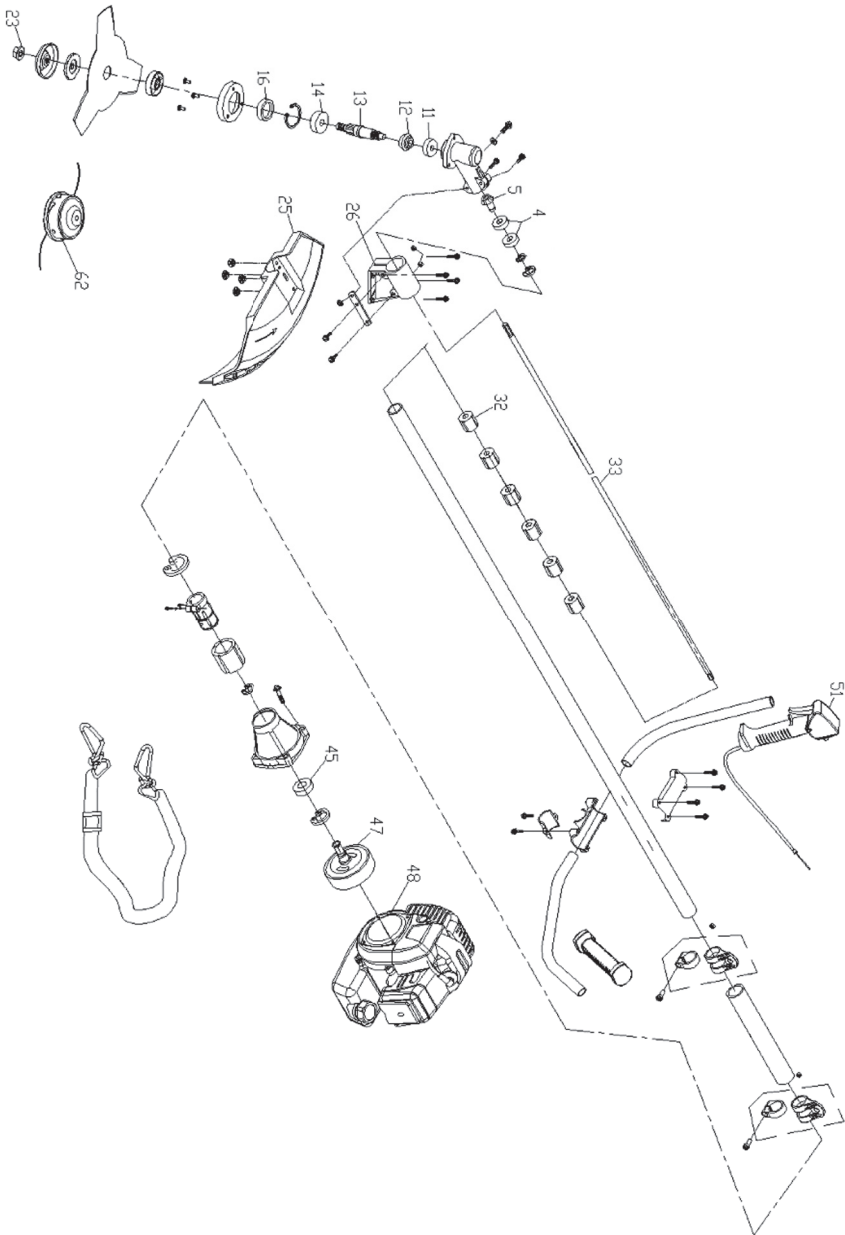

Spare parts list DDT-1400A

No. Part Name

- ④ Axletree
- ⑤ Seven teeth splines
- ⑪ Axletree
- ⑫ Driven bevel gear
- ⑬ Spline drive shaft
- ⑭ Axletree
- ⑯ Oil seal
- ⑳ Nut
- ㉕ Cover
- ㉖ Cover fix stand
- ㉚ Powder metallurgy cover
- ㉛ Seven teeth transmission shaft
- ④⑤ Axletree
- ④⑦ Nine teeth splines
- ④⑧ Engine
- ⑤① Gun switch handle assy
- ⑥② Nylon cutter

DE KONFORMITÄTSERKLÄRUNG 

Wir erklären in alleiniger Verantwortung, daß dieses Produkt mit den folgenden Normen oder normativen Dokumenten übereinstimmt: EN ISO 14982:1998; EN ISO 12100-1:2003; EN ISO 12100-2:2003; EN 1050:1997 gemäß den Bestimmungen der Richtlinien 2006/42/EG, 2006/95/EG, 2004/108/EG.

GERÄUSCH/VIBRATION Gemessen gemäß EN 60 745 beträgt der Schalldruckpegel dieses Gerätes <90 dB(A) und der Schalleistungspegel <109 dB(A) (Standard-abweichung: 3 dB), und die Vibration <7 m/s² (Hand-Arm Methode).

GB DECLARATION OF CONFORMITY 

We declare under our sole responsibility that this product is in conformity with the following standards or standardized documents: EN ISO 14982:1998; EN ISO 12100-1:2003; EN ISO 12100-2:2003; EN 1050:1997 in accordance with the regulations 2006/42/EEC, 2006/95/EEC, 2004/108/EEC.

NOISE/VIBRATION Measured in accordance with EN 60745 the sound pressure level of this tool is <90 dB(A) and the sound power level is <109 dB(A) (standard deviation: 3 dB), and the vibration is <7 m/s² (hand-arm method).

FR DECLARATION DE CONFORMITE 

Nous déclarons sous notre propre responsabilité que ce produit est en conformité avec les normes ou documents normalisés suivants: EN ISO 14982:1998; EN ISO 12100-1:2003; EN ISO 12100-2:2003; EN 1050:1997 conforme aux réglementations 2006/42/CEE, 2006/95/CEE, 2004/108/CEE.

BRUIT/VIBRATION Mesure selon EN 60 745 le niveau de la pression sonore de cet outil est <90 dB(A) et le niveau de la puissance sonore <109 dB(A) (déviatoin standard: 3 dB), et la vibration <7 m/s² (methode main-bras).

ES DECLARACIÓN DE CONFORMIDAD 

Declaramos bajo nuestra sola responsabilidad que este producto está en conformidad con las normas o documentos normalizados siguientes: EN ISO 14982:1998; EN ISO 12100-1:2003; EN ISO 12100-2:2003; EN 1050:1997 de acuerdo con las regulaciones 2006/42/CEE, 2006/95/CEE, 2004/108/CEE.

RUIDOS/VIBRACIONES Medido según EN 60 745 el nivel de la presión acústica de esta herramienta se eleva a <90 dB(A) y el nivel de la potencia acústica <109 dB(A) (desviación estándar: 3 dB), y la vibración a <7 m/s² (metodo brazo-mano).

PT DECLARAÇÃO DE CONFIRMIDADE 

Declaramos sob nossa exclusiva responsabilidade que este producto cumpre as seguintes normas ou documentos normativos: EN ISO 14982:1998; EN ISO 12100-1:2003; EN ISO 12100-2:2003; EN 1050:1997 conforme as disposições das directivas 2006/42/CEE, 2006/95/CEE, 2004/108/CEE.

RUIDO/VIBRAÇÕES Medido segundo EN 60 745 o nível de pressão acústica desta ferramenta e <90 dB(A) e o nível de potência acústica <109 dB(A) (espaço de erro: 3 dB), e a vibração <7 m/s² (metodo braço-mão).

IT DICHIARAZIONE DI CONFORMITÀ 

Dichiaramo, assumendo la piena responsabilità di tale dichiarazione, che il prodotto è conforme alle seguenti normative e ai relativi documenti: EN ISO 14982:1998; EN ISO 12100-1:2003; EN ISO 12100-2:2003; EN 1050:1997 in base alle prescrizioni delle direttive 2006/42/CEE, 2006/95/CEE, 2004/108/CEE.

RUMOROSITÀ/VIBRAZIONE Misurato in conformità al EN 60 745 il livello di pressione acustica di questo utensile è <90 dB(A) ed il livello di potenza acustica è <109 dB(A) (deviazione standard: 3 dB), e la vibrazione è <7 m/s² (metodo mano-braccio).

NL CONFORMITEITSVERKLARING 

Wij verklaren, dat dit product voldoet aan de volgende normen of normatieve documenten: EN ISO 14982:1998; EN ISO 12100-1:2003; EN ISO 12100-2:2003; EN 1050:1997 overeenkomstig de bepalingen van de richtlijnen 2006/42/EEG, 2006/95/EEG, 2004/108/EEG.

GELUID/VIBRATIE Gemeten volgens EN 60 745 bedraagt het geluidsdruk-niveau van deze machine <90 dB(A) en het geluidsvermogen-niveau <109 dB(A) (standaard deviatie: 3 dB), en de vibratie <7 m/s² (hand-arm methode).

Product management
V. Nosik
SBM group GmbH
Kurfürstendamm 21
10719 Berlin, Germany



DK KONFORMITETSERKLÆRING 

Vi erklærer under almindeligt ansvar, at dette produkt er i overensstemmelse med følgende normer eller normative dokumenter: EN ISO 14982:1998; EN ISO 12100-1:2003; EN ISO 12100-2:2003; EN 1050:1997 i henhold til bestemmelserne i direktiverne 2006/42/EØF, 2006/95/EØF, 2004/108/EØF.

STØJ/VIBRATION Måles efter EN 60 745 er lydtrykniveau af dette værktøj <90 dB(A) og lydeffektniveau <109 dB(A) (standard deviation: 3 dB), og vibrationsniveauet <7 m/s² (hånd-arm metoden).

SE DECLARACIÓN DE CONFORMIDAD 

Vi intygar och ansvarar för, att denna produkt överensstämmer med följande norm och dokument: EN ISO 14982:1998; EN ISO 12100-1:2003; EN ISO 12100-2:2003; EN 1050:1997 enl. bestämmelser och riktlinjerna 2006/42/EWG, 2006/95/EWG, 2004/108/EWG. LJUD/VIBRATION Ljudtrycksnivån som uppmätts enligt EN 60 745 är på denna maskin <90 dB(A) och ljud-effektnivån är <109 dB(A) (standard deviation: 3 dB), och vibration är <7 m/s² (hand-arm metod).

NO SAMSVARERKLÆRING 

Vi erklærer at det er under vårt ansvar at dette produkt er i samsvar med følgende standarder eller standard- dokumenter: EN ISO 14982:1998; EN ISO 12100-1:2003; EN ISO 12100-2:2003; EN 1050:1997 i samsvar med reguleringer 2006/42/EØF, 2006/95/EØF, 2004/108/EØF.

STØY/VIBRASJON Målt ifølge EN 60 745 er lydtryknivået av dette verktøyet <90 dB(A) og lydstrykenivået <109 dB(A) (standard deviasjon: 3 dB), og vibrasjonsnivået <7 m/s² (hånd-arm metode).

FI TODISTUS STANDARDINMUKAISUUDESTA 

Todistamme täten ja vastaamme yksin siitä, että tämä tuote en allalueteltujen standardien ja standardoimisasiakirjojen vaatimusten mukainen EN ISO 14982:1998; EN ISO 12100-1:2003; EN ISO 12100-2:2003; EN 1050:1997 seuraavien sääntöjen mukaisesti 2006/42/ETY, 2006/95/ETY, 2004/108/ETY.

MELU/TÄRINÄ Mitattuna EN 60 745 mukaan työkalun melutaso on <90 dB(A) ja yleensä työkalun äänen voimakkuus on <109 dB(A) (keskihajonta: 3 dB), ja äänen voimakkuus <7 m/s² (käsi-käsivarsi metodi).

EE VASTAVUSDEKLARATSIOON 

Kinnitame ainuvastutajana, et see toode vastab järmistele standarditele või normdokumentidele: EN ISO 14982:1998; EN ISO 12100-1:2003; EN ISO 12100-2:2003; EN 1050:1997 vastavalt direktiivide 2006/42/EÜ, 2006/95/EÜ, 2004/108/EÜ.

MÜRA/VIBRATSIOON Vastavalt kooskõlas normiga EN 60 745 läbi viidud mõõtmistele on antud seadme helirõhk <90 dB(A) ja helitugevus <109 dB(A) (standardkõrvalekalle: 3 dB), ja vibratsioon <7 m/s² (käe- randme-meetod).

LV DEKLARĀCIJA PAR ATBILSTĪBU STANDARTIEM 

Mēs ar pilnu atbildību paziņojam, ka šis izstrādājums atbilst standartiem vai standartizācijas dokumentiem EN ISO 14982:1998; EN ISO 12100-1:2003; EN ISO 12100-2:2003; EN 1050:1997 un ir saskaņā ar direktīvam 2006/42/EG, 2006/95/EG, 2004/108/EG.

TROKŠNIS/VIBRĀCIJA Saskaņā ar standartu EN 60 745 noteiktais instrumenta radītā trokšņa skaņas spiediena līmenis ir <90 dB(A) un skaņas jaudas līmenis ir <109 dB (A) (pie tipiskās izkliedes: 3 dB), un vibrācijas intensitāte ir <7 m/s² (strādājot rokas režīmā).

LT KOKYBĖS ATITIKTIKIES DEKLARACIJA 

Mes atsakingai pareiškiame, kad šis gaminys atitinka tokius standartus ir normatyvinius dokumentus: EN ISO 14982:1998; EN ISO 12100-1:2003; EN ISO 12100-2:2003; EN 1050:1997 pagal EEB reglamentų 2006/42/EG, 2006/95/EG, 2004/108/EG. nuostatas.

TRIUKŠMINGUMAS/VIBRACIJA Šio prietaiso triukšmingumas buvo išmatuotas pagal EN 60 745 reikalavimus keliamo triukšmo garso slėgio lygis siekia <90 dB(A) ir akustinio galingumo lygis <109 dB(A) (standartinis nuokrypis: 3 dB), ir vibracijos pagreitis rnkos plaštakos srityje tipiniu atveju yra mažesnis, kaip <7 m/s²

Product managment
V. Nosik
SBM group GmbH
Kurfürstendamm 21
10719 Berlin, Germany



RU ЗАЯВЛЕНИЕ О СООТВЕТСТВИИ **CE**

Мы с полной ответственностью заявляем, что настоящее изделие соответствует следующим стандартам и нормативным документам: EN ISO 14982:1998; EN ISO 12100-1:2003; EN ISO 12100-2:2003; EN ISO 1050:1997 - согласно правилам: 2006/42/EEC, 2006/95/EEC, 2004/108/EEC.

ШУМ И ВИБРАЦИЯ По результатам измерений в соответствии с EN60745 уровень звукового давления данного устройства составляет <90 дБ(А), уровень шума составляет <109 дБ(А), вибрация равна <7 м/с².

KZ СӘЙКЕСТІЛІК ЖӨНІНДЕ ӨТІНІШ **CE**

Осы бұйым келесі стандарттар мен нормативті құжаттарға сәйкестігі жөнінде толық жауапкершілікпен мәлімдейміз: EN ISO 14982:1998; EN ISO 12100-1:2003; EN ISO 12100-2:2003; EN ISO 1050:1997 - ережелеріне сәйкес 2006/42/EEC, 2006/95/EEC, 2004/108/EEC.

ШУ МЕН ДІРІЛ EN60745 өлшеулер нәтижесіне сәйкес осы құрылғының дыбыс қысымының деңгейі <90 дБ(А) құрайды, шу деңгейі <109 дБ(А) құрайды, діріл <7 м/с² тең.

UA ЗАЯВА ПРО ВІДПОВІДНІСТЬ **CE**

Ми з повною відповідальністю заявляємо, що справжній виріб відповідає наступним стандартам і нормативним документам: EN ISO 14982:1998; EN ISO 12100-1:2003; EN ISO 12100-2:2003; EN ISO 1050:1997 - згідно із правилами: 2006/42/EEC, 2006/95/EEC, 2004/108/EEC.

ШУМ І ВІБРАЦІЯ За результатами вимірів відповідно до EN60745 рівень звукового тиску даного пристрою становить <90 дБ(А), рівень шуму становить <109 дБ(А), вібрація рівна <7 м/с².

PL OŚWIADCZENIE ZGODNOŚCI **CE**

Vi erklærer under almindeligt ansvar, at dette produkt er i overensstemmelse med følgende normer eller normative dokumenter: EN ISO 14982:1998; EN ISO 12100-1:2003; EN ISO 12100-2:2003; EN ISO 1050:1997 i henhold til bestemmelserne i direktiverne 2006/42/EØF, 2006/95/EØF, 2004/108/EØF.

STØJ/VIBRATION Måles efter EN 60 745 er lydtryk-niveau af dette værktøj <90 dB(A) og lydeffektniveau <109 dB(A) (standard deviation: 3 dB), og vibrationsniveauet <7 m/s² (hånd-arm metoden).

CZ STRVZUJÍCÍ PROHLÁŠENÍ **CE**

Potvrzujeme na odpovědnost, že tento výrobek odpovídá následujícím normám nebo normativním předpisům: EN ISO 14982:1998; EN ISO 12100-1:2003; EN ISO 12100-2:2003; EN ISO 1050:1997 podle ustanovení směrnice 2006/42/EWG, 2006/95/EWG, 2004/108/EWG.

HLUČNOSTI/VIBRACI Měřeno podle EN 60 745 činí tlak hlukové vlny tohoto přístroje <90 dB(A) a dávka hlučnosti <109 dB(A) (standardní odchylka: 3 dB), a vibrací <7 m/s² (metoda ruka-paže).

SK IZJAVA O USKLADENOSTI **CE**

Pod punom odgovornosti izjavljujemo da je ovaj proizvod usklađen sa sledećim standardima ili standardizovanim dokumentima: EN ISO 14982:1998; EN ISO 12100-1:2003; EN ISO 12100-2:2003; EN ISO 1050:1997 u skladu sa odredbama smernica 2006/42/EEC, 2006/95/EEC, 2004/108/EEC.

BUKA/VIBRACIJE Mereno u skladu sa EN 60 745, nivo pritiska zvuka ovog alata iznosi <90 dB(A), a jačina zvuka <109 dB(A) (normalno odstupanje: 3 dB), a vibracija <7 m/s² (mereno metodom na šaci-ruci).

HU HASONLÓSÁGI NYILATKOZAT **CE**

Teljes felelősségünk tudatában kijelentjük, hogy jelen termék a következő szabványoknak vagy kötelező hatósági előírásoknak megfelel: EN ISO 14982:1998; EN ISO 12100-1:2003; EN ISO 12100-2:2003; EN ISO 1050:1997 a 2006/42/EWG, 2006/95/EWG, 2004/108/EWG. előírásoknak megfelelően.

ZAJ/REZGES Az EN 60 745 alapján végzett mérések szerint ezen eszközök hangnyomás szintje <90 dB(A) a hangteljesítmény szintje <109 dB(A) (normál eltérés: 3 dB), a keze ható rezgesszám <7 m/s².

Product management
V. Nosik
SBM group GmbH
Kurfürstendamm 21
10719 Berlin, Germany

RO DECLARAȚIE DE CONFORMITATE **CE**

Declarăm pe proprie răspundere că acest produs este conform cu următoarele standarde sau documente standardizate: EN ISO 14982:1998; EN ISO 12100-1:2003; EN ISO 12100-2:2003; EN 1050:1997 în conformitate cu regulile 2006/42/EEC, 2006/95/EEC, 2004/108/EEC.

ZGOMOT/VIBRAȚII Măsurat în conformitate cu EN 60 745 nivelul de presiune a sunetului generat de acest instrument este de <90 dB(A) iar nivelul de putere a sunetului <109 dB(A) (abaterea standard: 3 dB), iar nivel vibrațiilor <7 m/s² (metoda mină - braț).

SI IZJAVA O USTREZNOSTI **CE**

Odgovorno izjavljamo, da je ta izdelek v skladu z naslednjimi standardi ali standardnimi dokumenti: EN ISO 14982:1998; EN ISO 12100-1:2003; EN ISO 12100-2:2003; EN 1050:1997 v skladu s predpisi navodil 2006/42/EEC, 2006/95/EEC, 2004/108/EEC.

HRUP/VIBRACIJA Izmerjeno v skladu s predpisom EN 60 745 je raven zvočnega pritiska za to orodje <90 dB(A) in jakosti zvoka <109 dB(A) (standarden odmik: 3 dB), in vibracija <7 m/s²(metoda «dlan-roka»).

HR BOS IZJAVA O USKLAĐENOSTI **CE**

Izjavljujemo uz punu odgovornost da je ovaj proizvod usklađen sa slijedećim normama i normativnim dokumentima: EN ISO 14982:1998; EN ISO 12100-1:2003; EN ISO 12100-2:2003; EN 1050:1997 prema odredbama smjernica 2006/42/EWG, 2006/95/EWG, 2004/108/EWG.

BUCI/VIBRACIJAMA Mjereno prema EN 60 745, prag zvučnog tlaka ovog električnog alata iznosi <90 dB(A) a jakost zvuka <109 dB(A) (standardna devijacija: 3 dB), a vibracija <7 m/s² (postupkom na šaci-ruci).

GR ΟΕ ΔΗΛΩΣΗ ΣΥΜΒΑΤΟΤΗΤΑΣ **CE**

Δηλούμε υπευθύνως ότι το προϊόν αυτό είναι κατασκευασμένο σύμφωνα με τους εξής κανονισμούς ή κατασκευαστικές συστάσεις: EN ISO 14982:1998; EN ISO 12100-1:2003; EN ISO 12100-2:2003; EN 1050:1997 κατά τις διατάξεις των κανονισμών της Κοινής Αγοράς 2006/42/ΕΟΚ, 2006/95/ΕΟΚ, 2004/108/ΕΟΚ.

ΘΟΡΥΒΟ/ΚΡΑΔΑΣΜΟΥΣ Μετρημένη σύμφωνα με EN 60 745 η στάθμη ακουστικής πίεσης αυτού του εργαλείου ανέρχεται σε <90 dB(A) και η στάθμη ηχητικής ισχύος σε <109 dB(A) (κοινή απόκλιση: 3 αΒ), και ο κραδασμός σε <7 m/s² (μεθοδος χειρός/βραχίονα).

TR STANDARDIASYON BEYANI **CE**

Yeğane sorumlu olarak, bu ürünün aşağıdaki standartlara veya standart belgelerine uygun olduğunu beyan ederiz: EN ISO 14982:1998; EN ISO 12100-1:2003; EN ISO 12100-2:2003; EN 1050:1997 yönetmeliği hükümleri uyarınca 2006/42/EWG, 2006/95/EWG, 2004/108/EWG.

GÜRÜLTÜ/TİTREŞİM Ölçülen EN 60 745 göre ses basıncı bu makinanın seviyesi <90 dB(A) ve çalışma sırasındaki gürültü <109 dB(A) (standart sapma: 3 dB), ve titreşim <7 m/s² (el-kol metodu).

CE إعلان بشأن شهادات التوافق **AE**

ننا نصرح و بكل مسؤولية بأن هذه الأداة تطابق المعايير و المواصفات التالية :
EN ISO 14982:1998; EN ISO 12100-1:2003;
EN ISO 12100-2:2003; EN 1050:1997
و ذلك وفقاً للقواعد التالية :
2006/42/EEC, 2006/95/EEC, 2004/108/EEC.

الأهتزاز و مستوى الضجيج
على ضوء نتائج القياسات التي قد تم القيام
بها وفقاً للمعيار EN60745 بقدر مستوى
الضغط الصوتي لهذه الأداة بـ
90 dB(A) ، و مستوى الضجيج يساوي
109 dB(A) تيسيل و تقدر نسبة الاهتزاز
بـ 7 م/س² متر/ ثانية

Product management
V. Nosik
SBM group GmbH
Kurfürstendamm 21
10719 Berlin, Germany

DE HINWEISE ZUM UMWELTSCHUTZ

Alt-Elektrogeräte sind Wertstoffe, sie gehören daher nicht in den Hausmüll!

Wir möchten Sie daher bitten, uns mit Ihrem aktiven Beitrag bei der Ressourcenschonung und beim Umweltschutz zu unterstützen und dieses Gerät bei den-falls vorhandeneingerichteten Rücknahmestellen abzugeben.

GB ENVIRONMENTAL PROTECTION

Discarded electric appliances are recyclable and should not be discarded in the domestic waste! Please actively support us in conserving resources and protecting the environment by returning this appliance to the collection centres (if available).

FR INFORMATIONS SUR LA PROTECTION DE L'ENVIRONNEMENT

Tout appareil électrique usé est une matière recyclable et ne fait pas partie des ordures ménagères! Nous vous demandons de bien vouloir nous soutenir en contribuant activement au ménage des ressources et à la protection de l'environnement en déposant cet appareil dans sites de collecte (si existants).

ES ADVERTENCIA PARA LA PROTECCIÓN DEL MEDIO AMBIENTE

¡Los aparatos eléctricos desechables son materiales que no son parte de la basura doméstica! Por ello pedimos para que nos ayude a contribuir activamente en el ahorro de recursos y en la protección del medio ambiente entregando este aparato en los puntos de recogida existentes.

PT INDICAÇÕES PARA A PROTECÇÃO DO MEIO AMBIENTE

Aparelhos eléctricos antigos são materiais que não pertencem ao lixo doméstico! Por isso pedimos para que nos apoie, contribuindo activamente na poupança de recursos e na protecção do ambiente ao entregar este aparelho nos pontos de recolha, caso existam.

IT AVVERTENZE PER LA TUTELA DELL'AMBIENTE

Gli apparecchi elettrici vecchi sono materiali pregiati, non rientrano nei normali rifiuti domestici! Preghiamo quindi i gentili clienti di contribuire alla salvaguardia dell'ambiente e delle risorse e di consegnare il presente apparecchio ai centri di raccolta competenti, qualora siano presenti sul territorio

NL RICHTLIJNEN VOOR MILIEUBESCHERMING

Gebruikte elektronische apparaten horen niet thuis in het huishafval!

Wij vragen u daarom een bijdrage aan de bescherming van ons milieu te leveren en dit apparaat op de voorziene verzamelplaatsen af te geven.

DK ANVISNINGER OM MILJØBESKYTTELSE

Kasserede elektriske apparater indeholder materiale, der kan genbruges, og bør derfor aldrig smides væk som almindeligt affald. Når dette apparat skal kasseres, vil vi derfor opfordre Dem til at aflevere det på et egnet opsamlingssted, hvis et sådant findes, og således være med til at bevare ressourcer og beskytte miljøet.

SE ÅTERVINNING

Elektriska verktyg, tillbehör och förpackning får inte kastas i hushållsoporna (gäller endast EU-länder). Enligt direktivet 2002/96/EG som avser äldre elektrisk och elektronisk utrustning och dess tillämpning enligt nationell lagstiftning ska uttjänta elektriska verktyg sorteras separat och lämnas till miljövänlig återvinning

NO MILJØVERN

Kast aldri elektroverktøy, tilbehør og emballasje i husholdningsavfallet (kun for EU-land). I henhold til EU-direktiv 2002/96/EF om kasserte elektriske og elektroniske produkter og direktivets iverksetting i nasjonal rett, må elektroverktøy som ikke lenger skal brukes, samles separat og returneres til et miljøvennlig gjenvinningsanlegg

FI YMPÄRISTÖNSUOJELU

Älä hävitä sähkötyökäluä, tarvikkeita tai pakkausta tavallisen kotitalousjätteen mukana (koskee vain EU-maita). Vanhoja sähkö- ja elektroniikkalaitteita koskevan EU-direktiivin 2002/96/ETY ja sen maaokohtaisten sovellusten mukaisesti käytetyt sähkötyökälu on toimitettava ongelmajätteen keräyspisteeseen ja ohjattava ympäristöstävälliseen kierrätykseen

EE KESKONNAKAITSE

Ärge visake kasutusõlmatuks muutunud elektrilisi tööriistu, lisatarvikuid ja pakendeid ära koos olmejäätmetega (üksnes EL liikmesriikidele). Vastavalt Euroopa Parlamendi ja nõukogu direktiivile 2002/96/EÜ elektri- ja elektroonikaseadmete jäätmete kohta ning direktiivi nõuete kohaldamisele liikmesriikides tuleb kasutusõlmatuks muutunud elektrilised tööriistad koguda eraldi ja keskkonnasäästlikult korduvkasutada või ringlusse võtta

LV APKĀRTĒJĀS VIDES AIZSARDZĪBA

Neizmetiet elektroiekārtas, piederumus u iesaiņojuma materiālus sadzīves atkritumos (tikai ES valstīm). Saskaņā ar Eiropas Direktīvu 2002/96/EG par lietotajām elektroiekārtām, elektronikas iekārtām tās iekļaušanu valsts likumdošanā lietotās elektroiekārtas ir jāsavāc atsevišķi un jānogādā otrreizējai pārstrādei videi draudzīgā veidā

LT APLINKOS APSAUGA

Nemeskite elektrinių įrankių, papildomos įrangos ir pakuotės į buitinių atliekų kontenerius (galioja tik ES valstybėms). Pagal ES Direktyva 2002/96/EG dėl naudotų elektrinių ir elektroninių prietaisų atliekų utilizavimo ir pagal vietinius valstybės įstatymus atitarnavę elektriniai įrankiai turi būti surenkami atskirai ir gabenami į antrinių žaliavų tvarkymo vietas, kur jie turi būti sunaikinami ar perdirbami aplinkai nekenksmingu būdu



RU УКАЗАНИЯ ПО ЗАЩИТЕ ОКРУЖАЮЩЕЙ СРЕДЫ

Старые электроприборы подлежат вторичной переработке и поэтому не могут быть утилизированы с бытовыми отходами! Поэтому мы хотели бы попросить Вас активно поддержать нас в деле экономии ресурсов и защиты окружающей среды и сдать этот прибор в приемный пункт утилизации (если таковой имеется).

KZ ҚОРШАҒАН ОРТАНЫ ҚОРҒАУ

Sізге керек емес бұйымды, керек-жарақтарды және (немесе) қорапты қайталама қайта өңдеумен айналысатын ұйымға еткізу қажет.

UA ВКАЗІВКИ ПО ЗАХИСТУ НАВКОЛИШНЬОГО СЕРЕДОВИЩА

Старі електроприлади являють собою сукупність технічних матеріалів і тому не можуть бути утилізовані з побутовими відходами! Тому ми хотіли б попросити Вас активно підтримати нас у справі економії ресурсів і захисту навколишнього середовища і здати цей прилад у приймальний пункт утилізації (якщо такий є).

PL INFORMACJA DOTYCZĄCA OCHRONY ŚRODOWISKA

Zużyte urządzenia elektryczne są surowcami wtórnymi – nie wolno wyrzucać ich do pojemników na odpady domowe, ponieważ mogą zawierać substancje niebezpieczne dla zdrowia ludzkiego i środowiska! Prosimy o aktywną pomoc w oszczędnym gospodarowaniu zasobami naturalnymi i ochronie środowiska naturalnego przez przekazanie zużytego urządzenia do punktu składowania surowców wtórnych - zużytych urządzeń elektrycznych.

CZ POKYNY K OCHRANĚ ŽIVOTNÍHO PROSTŘEDÍ

Staré elektrické přístroje jsou recyklovatelné odpady a nepatří proto do domácího odpadu!

Chceme vás tímto požádat, abyste aktivně přispěli k podpoře ochrany přírodních zdrojů a životního prostředí, a odevzdali tento přístroj na k tomu určených sběrných místech .

SK UPUTSTVO O ZAŠTITI OKOLINE

Stari električni uređaji sastoje se od vrednih materijala i ne spadaju u kućno smeće! Stoga vas molimo da nas svojim aktivnim doprinosom podržite pri štednji resursa i zaštiti životne sredine, te da ovaj uređaj predate na mesta predviđena za sakupljanje starih električnih uređaja, ukoliko je takvo organizovano.

HU A KÖRNYEZETVÉDELEMMEL KAPCSOLATOS TUDNIVALÓK

A kiselejtezett elektromos készülékek értékes nyersanyagokat tartalmaznak, és erre figyelemmel nem tartoznak a háztartási hulladék körébe! A gyártómű minden felhasználót arra kér, hogy a maga részéről is tegyen meg mindent a költségkímélés és környezetvédelem érdekében, és a kiselejtezett készüléket adja át az erre a célra kialakított visszavételi helyen, amennyiben van ilyen a környéken.

RO INDICAȚII PENTRU PROTECȚIA MEDIULUI ÎNCONJURĂTOR

Aparatele electrice uzate sunt materiale valoroase, motiv pentru care locul lor nu este la gunoiul menajer! Din această cauză, vă rugăm să ne sprijiniți și să participați la protejarea resurselor naturale și a mediului înconjurător, prin predarea acestui aparat la centrele de preluare a acestora, în cazul în care ele există.

SI NAPOTKI ZA ZAŠČITO OKOLJA

Stare električne naprave so material, ki ne spada v gospodinjiske odpadke. Prosimo vas, da nam aktivno pripomorete pri ohranjanju naravnih virov in zaščiti okolja, zato neuporabno električno napravo odstranite na predvidenih, v te namene urejenih odzvednih mestih.

HR/BOS UPUTE O ZAŠTITI OKOLIŠAI

Stari električni uređaji sastoje se od vrijednih materijala te stoga ne spadaju u kućno smeće! Stoga vas molimo da nas svojim aktivnim doprinosom podržite pri štednji resursa i zaštiti okoliša, te da ovaj uređaj predate na mjesta predviđena za sakupljanje starih električnih uređaja, ukoliko je takvo organizirano.

GR ΥΠΟΔΕΙΞΕΙΣ ΓΙΑ ΤΗΝ ΠΡΟΣΤΑΣΙΑ ΤΟΥ ΠΕΡΙΒΑΛΛΟΝΤΟΣ

Οι παλιές ηλεκτρικές συσκευές είναι πολύτιμα υλικά και συνεπώς δεν έχουν θέση στα οικιακά απορρίμματα! Θα θέλαμε λοιπόν να σας παρακαλέσουμε να μας υποστηρίξετε συμβάλλοντας ενεργά στην προστασία των πρώτων υλών και του περιβάλλοντος παραδίδοντας τη συσκευή αυτή στις υπηρεσίες ανακύκλωσης - εφόσον υπάρχουν.

TR ÇEVRE KORUMA BİLGİLERİ

Eski elektrikli cihazlar dönüştürülebilir malzeme olup ev çöprüne atılmamalı! Doğal kaynakların ve çevrenin korunmasına etkin biçimde katkıda bulunmak üzere cihazı lütfen toplama merkezlerine (varsa) iade edin.

حماية البيئة AE

الأجزاء الغير ضرورية لكم . أو أجزاء التغليف . يرجى تسليمها للجهات التي تقوم باستخدامها مرة ثانية .



Defort®

- | | |
|---|---|
| DE Änderungen vorbehalten | RU Возможны изменения |
| GB Subject to change | KZ Өзгертуге кұқымын |
| FR Sous réserve de modifications | UA Можливі зміни |
| ES Reservado el derecho de modificaciones técnicas | PL Zastrzega się prawo dokonywania zmian |
| PT Reservado o direito a modificações | CZ Změny vyhrazeny |
| IT Con riserva di modifiche | SK Sa pravom na izmene |
| NL Wijzigingen voorbehouden | HU Változtatás jogát fenntartjuk |
| DK Ret til ændringer forbeholdes | RO Cu dreptul la modificări |
| SE Ändringar förbehålles | SI Pridržujemo si pravico do sprememb |
| NO Rett till endringer forbeholdes | HR BOS S pravom na izmjene |
| FI Pidätämme oikeuden muutoksiin | GR ηρουμε το δικαίωμα αλλαγών |
| EE Säilib õigus muudatustele | TR Değişik yapmak hakkı saklıdır |
| LV Ar tiesībām veikt izmaiņas | AE مع التمتع بحق تعديل البيانات |
| LT Galimi pakeitimai | |



SBM
Storm Branded Machines
group

SBM group GmbH
Kurfürstendamm 21
10719 Berlin, Germany

www.sbm-group.com