

**Caution**

Please put the small leftover pieces into the garbage after finishing assembly. And be careful not to let your children eat or put our products or the packaging into their nose or ear.

**Instructions**

Refer to the photograph on the package and join the pieces by matching the drawings on the above. After popping out the pieces, you can punch out the interlocking holes with the corners of the foam boards.

**INSTRUCTIONS**

Emboîter les différentes pièces comme indiqués et en vous référant à la photo sur l'emballage.

Après avoir détachés les différentes pièces du support (servez-vous d'un stylo ou d'un autre objet fin pour détacher les pièces plus facilement), percer les trous d'enclenchement en utilisant l'angle de la planche.

**INSTRUCTIONS**

Guíese por la fotografía que está en la tapa de la caja y una las piezas siguiendo los dibujos de referencia. Después de desprender las piezas, hay que encastrarlas en los orificios que se encuentran en el cartón.

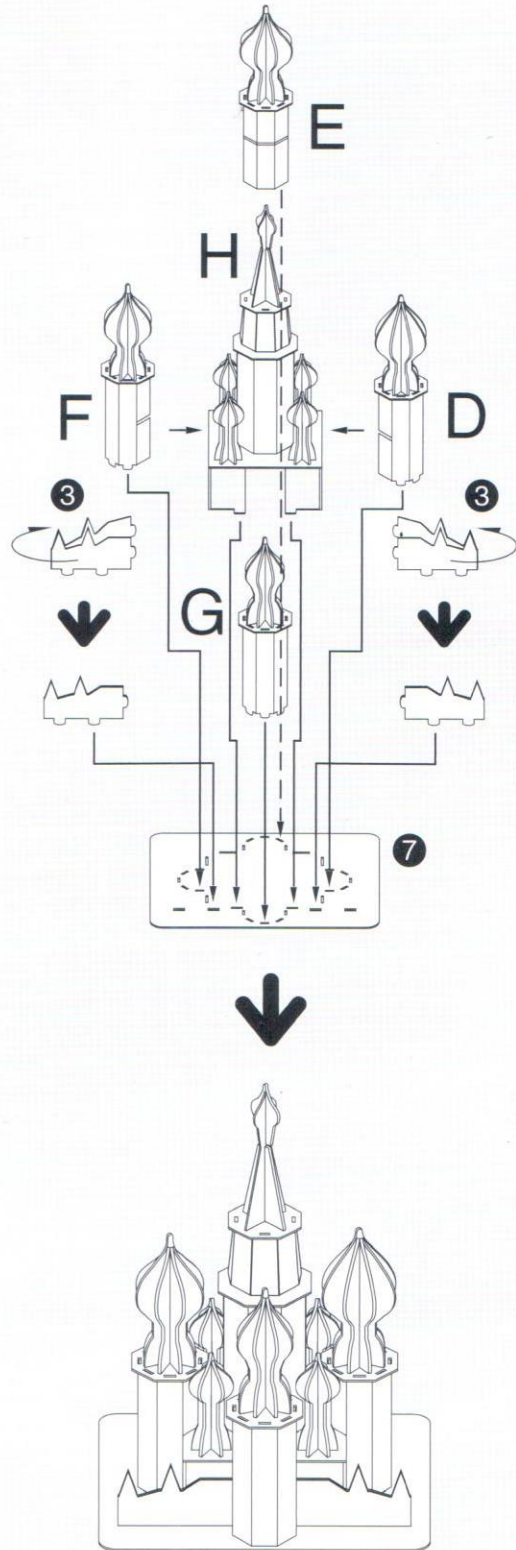
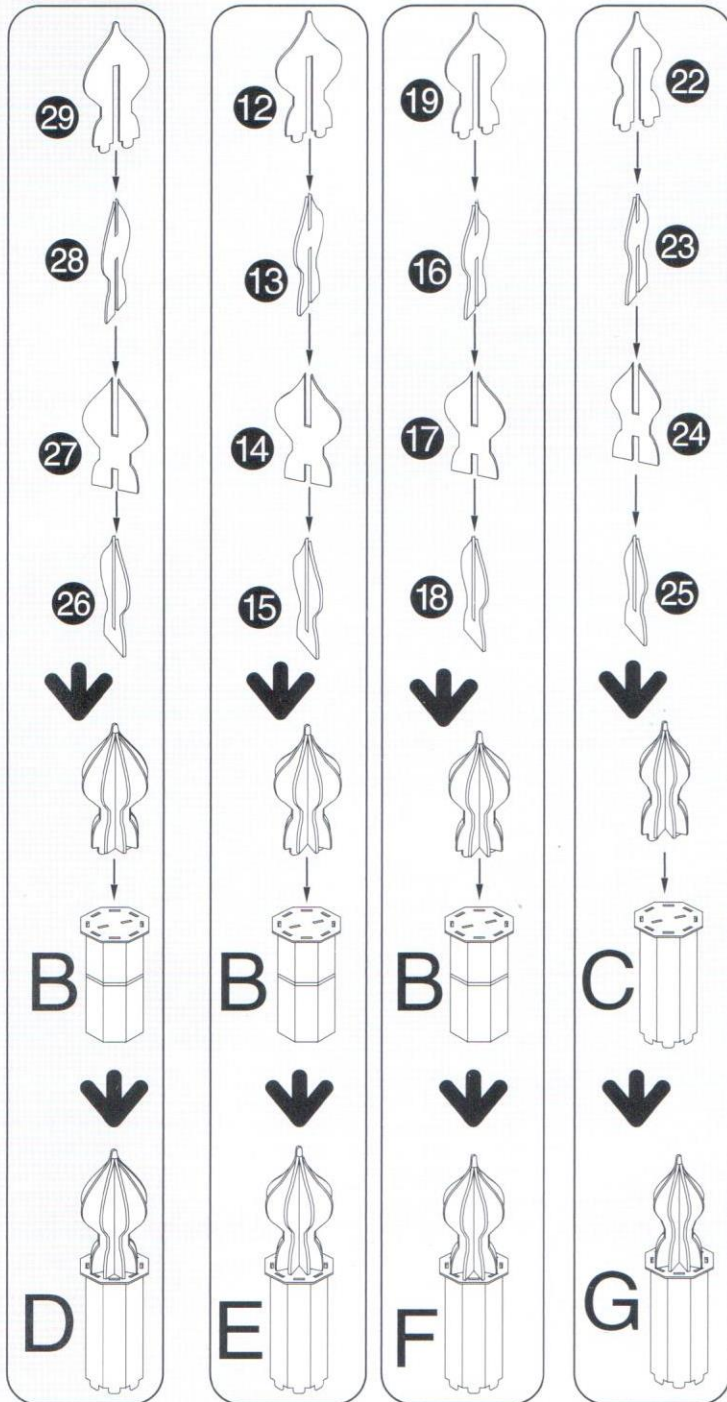

**Anleitung**

Drücken Sie die Einzelteile gemäß der Nummer auf der Anleitung aus den Stanzbögen heraus und stecken Sie sie wie beschrieben zusammen. Orientieren Sie sich hierbei auch an dem Foto auf der Verpackung, benutzen Sie einen Stift oder einen anderen dünnen Gegenstand, um kleine Stanzungen herauszudrücken.

**Внимание!**

После окончания сборки, выкидывайте отходы в специально отведенные для мусора места.

Следите, чтобы ребенок не проглотил, не засовывал в нос и уши, мелкие детали.

**Инструкции**

Следуйте инструкции на рисунке. Последовательность сборки обозначена цифрами.

Каждая деталь имеет свою нумерацию.

При соединении деталей можно приложить не большое усилие для более плотно прилегания одной детали к другой.

**说明:**

参照上面的拼装说明图, 从纸板上取出部件, 然后将各个部件进行连接拼装。

**注意:**

产品组装完成后, 请把剩下的材料装回包装袋里; 谨防被您的小孩拿去食用或放进鼻子、耳朵里。