

clarion

DXZ848RMC

Руководство по эксплуатации

DXZ848RMC

АВТОМОБИЛЬНЫЙ
РАДИОПРИЕМНИК
RDS-EON FM/MW/LW
С ПРОИГРЫВАТЕЛЕМ
КОМПАКТ-ДИСКОВ
CD/MP3/WMA

COMPACT disc

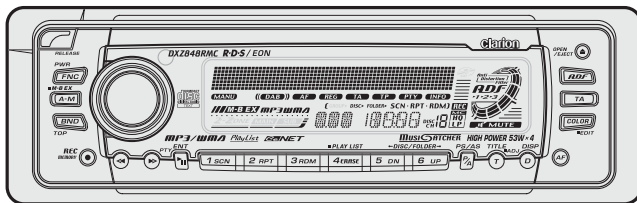

Clarion



Только аппаратура со значком RDS/EON на передней панели обеспечена гарантийным сроком обслуживания в течение 1 года.



ME67

Вы приобрели автомобильный радиоприемник с проигрывателем компакт-дисков фирмы “Кларьон Лтд.”, Япония (“Clarion Co., Ltd”, Japan). Модель Clarion DXZ848RMC предназначена для приема радиопередач и воспроизведения компакт-дисков в автомобильных аудиосистемах. Это изделие широко известно в кругах истинных ценителей высококлассного звука. Качество и безопасность подтверждены множеством тестов, проведенных как зарубежными, так и российскими испытательными лабораториями. Изготовитель в течение 3-х лет (срок службы) после выпуска данного изделия

обеспечивает наличие комплектующих для проведения ремонта и технического обслуживания, по истечении которого эксплуатация и техническое обслуживание продолжают в соответствии с действующими нормативными документами. Изделие остается безопасным для жизни, здоровья человека и окружающей среды в течение всего срока эксплуатации. Гарантийный срок — 1 год.

ВНИМАНИЕ!

Если Вы приобрели аппаратуру надлежащего качества, то, по российским законам, она не подлежит возврату или обмену на аналогичный товар других размера, формы и т.д.

Информация о Российской сертификации

№ сертификата соответствия действия	Орган по сертификации	Нормативные документы	Наименование сертифицированной продукции	Срок
РОСС JP.ME67.ВО1674	ОС “Циклон-тест”	ГОСТ 17692-89 ГОСТ 28279-89	Автомобильные радио-, телеприемники с проигрывателями компакт-кассет, компакт/мини-дисков и MP-3 плеерами	2 года

ВНИМАНИЕ!

Эта модель содержит лазерную систему и классифицируется как “лазерный продукт класса 1”. В целях правильной эксплуатации внимательно прочтите Руководство по эксплуатации и сохраните его для дальнейшего применения. В случае возникновения проблем с проигрывателем обращайтесь, пожалуйста, на ближайшую АВТОРИЗОВАННУЮ сервисную станцию. Не пытайтесь открывать корпус, т.к. при этом Вы можете подвергнуться прямому воздействию лазерного луча.

ВНИМАНИЕ!

Применение регулировок и процедур управления, не описанных в Руководстве по эксплуатации, может привести к возникновению опасного излучения.

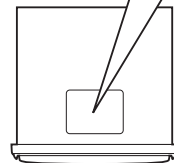
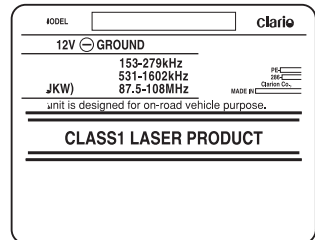

1. ПРЕДУПРЕЖДЕНИЯ	3
Откидная панель	3
Обращение с компакт-дисками	4
2. ОРГАНЫ УПРАВЛЕНИЯ	4
3. ТЕРМИНОЛОГИЯ	5
Наименования и назначение клавиш	5
Основные операции с клавишами при подключении к аппарату дополнительного оборудования	6
Индикаторы дисплея	7
ЖК экран	7
4. СПУ (Съемная панель управления)	8
5. ПУЛЬТ ДИСТАНЦИОННОГО УПРАВЛЕНИЯ	9
Установка батареек	9
Назначение кнопок пульта дистанционного управления	11
6. УПРАВЛЕНИЕ	11
Основные операции	11
Прием радиопередач	13
RDS (Система Радиоданных)	14
Воспроизведение в режимах CD/MP3/WMA	17
MP3/WMA	17
Управление музыкальной памятью MUSIC CATCHER	22
Общие для всех режимов операции	24
Управление CD чейнджером	28
7. УПРАВЛЕНИЕ ДОПОЛНИТЕЛЬНЫМИ УСТРОЙСТВАМИ	29
Управление телевизором	30
8. В СЛУЧАЕ ЗАТРУДНЕНИЙ	35
9. СООБЩЕНИЯ ОБ ОШИБКАХ	35
10. ТЕХНИЧЕСКИЕ ХАРАКТЕРИСТИКИ	36

1. ПРЕДУПРЕЖДЕНИЯ

1. Данный аппарат предназначен только для 4-колесных автомобилей. Недопустима его установка на тракторы, автопогрузчики, бульдозеры, внедорожные автомобили, 2- или 3-колесные мотоциклы, катера и другие специальные транспортные средства.

2. Если в салоне автомобиля слишком холодно, а проигрыватель включается после включения отопления, на диске или деталях оптики проигрывателя может осесть конденсат, что сделает воспроизведение невозможным. Если конденсат осел на диске, вытрите его мягкой тканью. Если конденсат осел на деталях оптики проигрывателя, не включайте его по меньшей мере 1 час. Конденсат испарится, и работоспособность восстановится.

3. При езде по ухабистой дороге звук может прерываться вследствие сильной вибрации.

Открывая и закрывая откидную панель, соблюдайте осторожность, чтобы не защемить пальцы. Их можно травмировать.



ВНИМАНИЕ!

1. По соображениям безопасности всегда закрывайте откидную панель перед длительным перерывом или прежде, чем вынуть ключ зажигания. Если Вы вынули ключ зажигания при открытой откидной панели, она не закроется.

2. Перед закрытием откидной панели может послышаться звук защитного механизма. Это не является признаком неисправности.

3. Если Вы двигали откидную панель рукой, она может разболтаться. Чтобы устранить это, включите аппарат и закройте откидную панель, нажав клавишу [▲].

4. После извлечения диска откидная панель закрывается автоматически. Если при закрытии ей помешает какое-либо препятствие, то сработает защитный механизм, и откидная панель вернется в открытое состояние. В таком случае устраните препятствие и нажмите клавишу [▲].

5. Чтобы не поцарапать диск, при его установке или извлечении следите за направляющими кругами 12 или 8 см на лотке.

ИНФОРМАЦИЯ ДЛЯ ПОЛЬЗОВАТЕЛЕЙ

ИЗМЕНЕНИЯ ИЛИ МОДИФИКАЦИЯ ДАННОГО ИЗДЕЛИЯ БЕЗ ОДОБРЕНИЯ ПРЕДПРИЯТИЯ-ИЗГОТОВИТЕЛЯ ВЕДЕТ К ПРЕКРАЩЕНИЮ ГАРАНТИИ.

Откидная панель

Данная модель снабжена откидной панелью, что позволило увеличить размер дисплея. Воспользовавшись откидной панелью, обязательно закройте ее.

Обращение с компакт-дисками

Пользуйтесь только компакт-дисками с маркировкой вида:



Не пользуйтесь дисками нетрадиционной формы (в виде сердца, восьмигранными и т.п.).

Некоторые CD, записанные на CD-R или CD-RW, не смогут воспроизводиться.

Обращение

- В отличие от обычных музыкальных CD, диски CD-R и CD-RW легко портятся при высокой температуре и влажности, и некоторые из них не смогут воспроизводиться. Таким образом, не следует долго хранить их в машине.
- У новых дисков могут быть шероховатые края. В таких случаях проигрыватель может не работать или звук будет прерывистым. Чтобы выровнять края диска, воспользуйтесь чем-либо наподобие шариковой ручки.

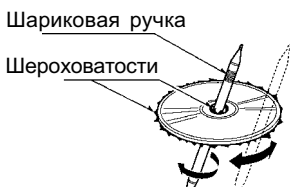

- Ни в коем случае не наклеивайте на диск этикетки и не надписывайте диск ручкой или карандашом.
- Ни в коем случае не вставляйте компакт-диск, если к нему приклеилась липкая лента

или что-либо подобное. Если Вы вставите такой диск, то может оказаться невозможным извлечь его из проигрывателя, а проигрыватель может быть поврежден.

- Не пользуйтесь компакт-дисками, на которых имеются большие царапины, деформации, трещины и т.п. Воспроизведение такого диска может привести к нарушению функционирования и выходу аппарата из строя.
- Чтобы извлечь диск из коробки, нажмите в центре коробки и, бережно держа диск за края, поднимите его.

- Не пользуйтесь имеющимися в продаже защитными приспособлениями для дисков, дисками со стабилизаторами и т.п. Это диск может привести к повреждению диска, а механизм проигрывателя может выйти из строя.

Хранение

- Не подвергайте диск воздействию прямого солнечного света или нагреву.
- Берегите диск от воздействия избыточной влажности и пыли.
- Не держите диск возле обогревателей.

Очистка

- Чтобы стереть отпечатки пальцев и пыль, протрите диск мягкой тканью в направлении от центра к краям.
- Не пользуйтесь при очистке компакт-диска никакими растворителями наподобие имеющихся в продаже очистителей, антистатиков или разбавителей.
- В случае применения специального очистителя для компакт-дисков просушите диск, прежде чем прослушивать его.

2. ОРГАНЫ УПРАВЛЕНИЯ

Основной блок

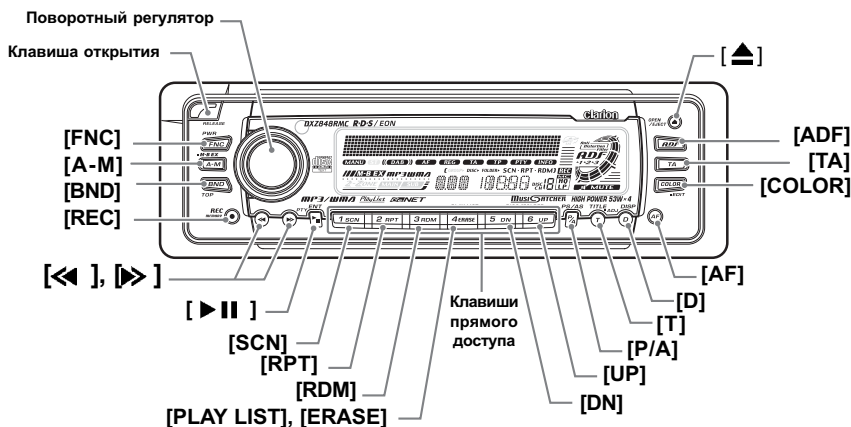

С открытой откидной панелью

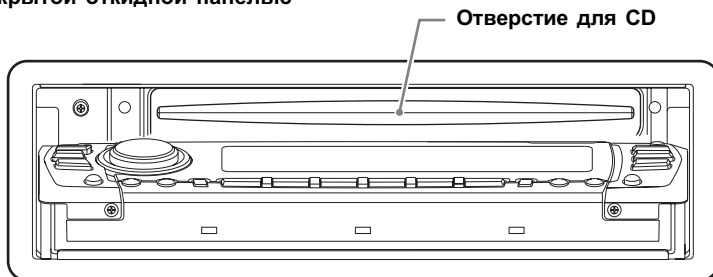

3. ТЕРМИНОЛОГИЯ

Наименования и назначение клавиш

Примечания:

1. При чтении данного раздела сверяйтесь с рисунками раздела 2 «ОРГАНЫ УПРАВЛЕНИЯ» (см. выше).
2. MC — сокращение от MUSIC CATCHER (музыкальная память).
3. ADF — сокращение от Anti Distortion Filter (фильтр искажений).

Клавиша открытия

- Данная клавиша предназначена для открытия СПУ.

Поворотный регулятор

- Регулятор предназначен для регулировки громкости путем его вращения по часовой стрелке и против нее.
- Регулятор предназначен также для выполнения различных регулировок в режиме настройки.

Клавиша [▲]

- Для выдвигания вставленного в аппарат CD.
- Для открытия отверстия для CD и установки CD.

Клавиша [ADF]

- Для выбора одного из трех типов звуковых характеристик, записанных в памяти.

Клавиша [TA]

- Для включения режима ожидания дорожных объявлений (TA).

Клавиша [COLOR]

- Для смены цвета подсветки клавиш.

Клавиша [AF]

- Для включения/выключения режима альтернативной частоты (AF).
- При нажатии и удержании — для включения/выключения режима местного радиовещания.

Клавиша [D]

- Для переключения режимов дисплея (главный вид, точное время).

Клавиша [T]

- В режиме CD — для ввода заголовков.
- При нажатии и удержании в течение 1 секунды или дольше — для перехода в режим настройки.

Отверстие для CD

Клавиша [P/A]

- В режиме радио — для сканирования предустановленных настроек. При нажатии и удержании выполняется автоматическая запись.

Клавиши [UP], [DN]

- Выбор каталога (только режимы MP3/WMA дисков и MC).

Клавиши прямого доступа

- В режиме радио — для записи станций в память или их непосредственного вызова.

Клавиша [PLAY LIST], [ERASE]

- При нажатии и удержании в течение 1 секунды — включение/выключение режима списка воспроизведения (только режим MP3/WMA дисков).
- В режиме M.CATCHER действует как клавиша стирания [ERASE]. При каждом нажатии на клавишу происходит переключение режимов в следующем порядке: FILE ERASE (стирание файла) → FLD ERASE (стирание каталога) → Обычный режим.
- При нажатии и удержании в течение 2 секунд — переход в режим ALL ERASE (стирание всего содержимого памяти).

Клавиша [RDM]

- В режиме CD/MP3 и MC — для воспроизведения в случайном порядке.
- При нажатии и удержании в течение 1 секунды — для воспроизведения в случайном порядке каталогов (режимы MP3/WMA диска и MC).

Клавиша [RPT]

- В режиме CD/MP3 и MC — для повторного воспроизведения.
- При нажатии и удержании в течение 1

секунды — для повторного воспроизведения каталога (режимы MP3/WMA диска и MC).

Клавиша [SCN]

- В режиме CD/MP3 и MC — для воспроизведения со сканированием и прослушивания по 10 секунд каждого из треков.

- При нажатии и удержании в течение 1 секунды — для воспроизведения в со сканированием каталогов (режимы MP3/WMA диска и MC).

Клавиша [▶ II]

- В режиме радио — для включения режима ожидания типа программы (PTY) или составных частей PTY.

- В режиме CD/MP3, MC — воспроизведение или пауза CD.

- При нажатии и удержании в течение 2 секунд или более после выбора режима стирания ERASE — стирание трека.

Клавиши [◀], [▶]

- В режиме радио — выбор станции, в режиме CD/MP3, MC — выбор трека. С помощью этих клавиш осуществляются различные настройки.

- При нажатии и удержании в течение 1 секунды и более — ускоренное продвижение в прямом или обратном направлении.

Клавиша [REC]

- При нажатии клавиши во время воспроиз-

изведения CD воспроизводимый в данный момент трек запишется в MC (режим TRACK REC).

- При нажатии и удержании в течение 2 секунд или более во время воспроизведения CD все треки запишутся в MC (режим DISCREC).

Клавиша [BND]

- В режиме радио — переключение диапазонов, поисковая или ручная настройка.

- В режиме CD/MP3, MC — воспроизведение первого трека.

Клавиша [A-M]

- Для переключения звуковых режимов — SW-VOL, низкие/высокие, баланс левый/правый или фронт/тыл.

- При нажатии и удержании в течение 1 секунды — включение/выключение режима MAGNA BASS EXTEND.

Клавиша [FNC]

- При нажатии клавиши аппарат включается. При нажатии и удержании более 1 секунды аппарат выключается.

- Для переключения режимов работы: радио, CD и т.д.

Отверстие для установки компакт-диска

- Гнездо для установки CD

Основные операции с клавишами при подключении к аппарату дополнительного оборудования

• При подключении CD/DVD чейнджера

** Подробно см. в разделе «Управление CD чейнджером». При использовании DVD чейнджера необходимо обратиться к его инструкции по эксплуатации.*

Клавиша [D]

- При нажатии и удержании — переключение заголовков пользователя/трека и т.д. в режиме CD чейнджера.

Клавиша [T]

- Для ввода заголовков в режиме CD чейнджера.

- Для выбора заголовка в режиме CD-text.

Клавиши [UP], [DN]

- Для выбора диска.

Клавиша [RDM]

- Для воспроизведения в случайном порядке. При нажатии и удержании — для воспроизведения всех дисков в случайном порядке.

Клавиша [RPT]

- Для повторного воспроизведения. При нажатии и удержании — для повтора всех дисков.

Клавиша [SCN]

- Для воспроизведения со сканированием и

прослушивания по 10 секунд каждого из треков. При нажатии и удержании — сканирование всех дисков.

Клавиша [▶ II]

- Воспроизведение/пауза CD или DVD.

Клавиши [◀], [▶]

- Выбор трека при прослушивании диска.

- При нажатии и удержании в течение 1 секунды и более — ускоренное продвижение в прямом или обратном направлении.

Клавиша [BND]

- Переход к следующему по порядку диску.

• При подключении телевизора/цифрового тюнера DAB

** Подробно см. в разделах «Управление телевизором» и «Управление цифровым тюнером DAB».*

Клавиша [TA]

- Для включения режима ожидания дорожных объявлений (TA) в режиме DAB (только для тюнера DAB).

Клавиша [AF]

- Для включения/выключения режима альтернативной частоты в режиме DAB (только для тюнера DAB).

- При нажатии и удержании в течение 1 секунды или более — включение/выключение режима приема местного радиовещания (только для тюнера DAB).

Клавиша [P/A]

- Для сканирования предварительных настроек в режиме ТВ. При нажатии и удержании — автоматическая запись каналов (только для ТВ тюнера).

- Для сканирования сервисов в режиме DAB.

Клавиши прямого доступа

- Для записи или вызова каналов из памяти.

Клавиша [▶||]

- Для включения режима ожидания типа программы (PTY) или составных частей PTY в режиме DAB.

- Для переключения источника изображения — телевизор или внешний видеоматрифон.

Клавиши [◀◀], [▶▶]

- Выбор станции/канала.

Клавиша [BND]

- Переключение диапазонов.
- При нажатии и удержании — переключение режимов поисковой или ручной настройки.

Индикаторы дисплея



ЖК экран

При переохлаждении работа экрана может замедлиться, а изображение — потускнеть; это не является неисправностью. При нормальной температуре экран восстановится.

4. СПУ (Съемная панель управления)

Панель управления можно снимать, чтобы предотвратить кражу аппарата. Храните снятую панель управления в футляре для СПУ, чтобы не поцарапать ее.

Рекомендуется брать панель управления с собой, выходя из машины.

СНЯТИЕ СПУ

1. Закрыв откидную панель, выключите аппарат.
2. Нажмите клавишу открытия. СПУ откроется.

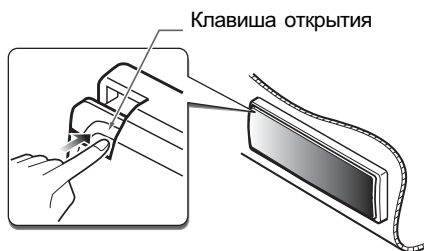

3. Выдвиньте СПУ по направлению к себе и снимите ее.

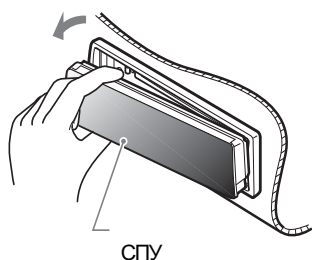

ВНИМАНИЕ!

- Прежде, чем снять СПУ, обязательно закройте откидную панель.
- Если попытаться снять СПУ при открытой откидной панели, то откидная панель немедленно закроется. Будьте осторожны, чтобы не повредить пальцы.

УСТАНОВКА СПУ

1. Вставьте СПУ таким образом, чтобы правая сторона СПУ (А) попала в защелку основного блока (В).

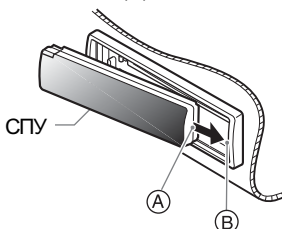

2. Аккуратно вставьте левую сторону (С) СПУ, закрепив ее на месте.

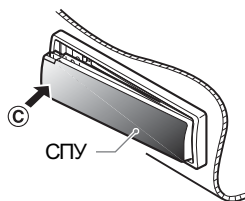

ВНИМАНИЕ!

- СПУ не слишком прочна. Берегите снятую СПУ от падений и сильных ударов.
- Если открыть откидную панель при незакрепленной СПУ, то из-за вибрации в машине СПУ может выпасть и разбиться. Поэтому закрывайте съемную панель или снимите ее и положите в футляр для СПУ.
- Разъем между основным блоком и СПУ — очень важная деталь. Берегите его от повреждений (их можно нанести ногтями, отверткой и т.п.).

Примечание:

Если СПУ испачкалась, вытирать грязь можно только чистой сухой тканью.

5. ПУЛЬТ ДИСТАНЦИОННОГО УПРАВЛЕНИЯ

Датчик сигналов дистанционного управления

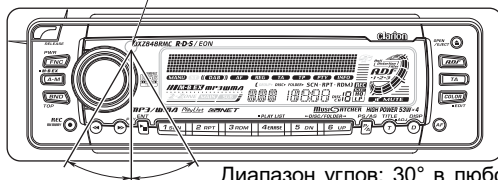

Диапазон углов: 30° в любом направлении

Пульт дистанционного управления

Передатчик сигнала

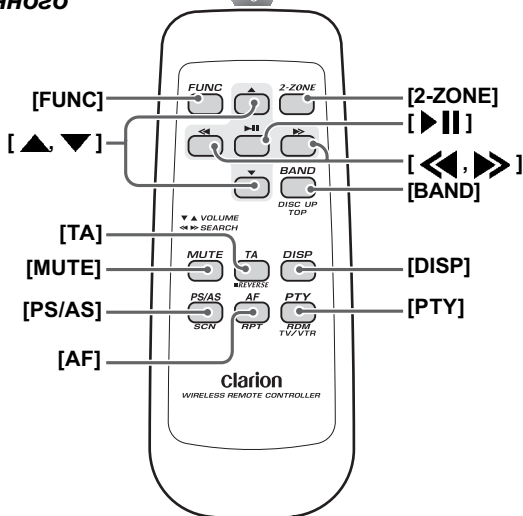

Установка батареек

1. Переверните пульт дистанционного управления и сдвиньте заднюю крышку в направлении, указанном стрелкой.
2. Вставьте в пульт поставляемые вместе с пультом батарейки типа AA (SUM-3, IECR-6/1.5 V), соблюдая полярность, указанную на рисунке, и закройте крышку.

Примечания:

Неправильное использование батареек может привести к их взрыву. Соблюдайте следующие правила:

- Заменяйте обе батарейки одновременно.
- Не разбирайте батарейки, не нагревайте их и не подвергайте короткому замыканию.
- Не бросайте батарейки в огонь.
- Утилизируйте батарейки надлежащим образом.

Батарейки типа AA (SUM-3, IECR-6/1.5 V)

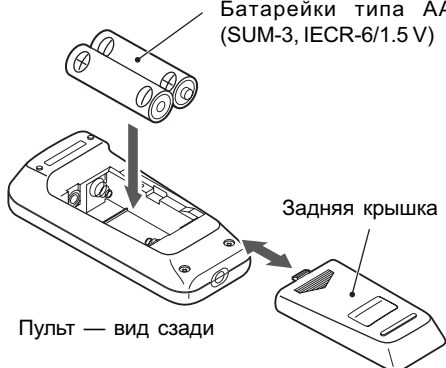

Назначение кнопок пульта дистанционного управления

Режим Клавиша	Радио (RDS)/DAB	CD/MP3/ M.CATCHER	CD чейнджер DVD чейнджер	Телевизор
[FUNC]	Переключение режимов: радио, DAB, CD/MP3, MC, CD чейнджер, DVD чейнджер, телевизор и AUX.			
[BAND]	Переключение диапазонов приема.	Воспроизведение первого трека.	Переход к следующему по порядку диску.	Переключение диапазонов приема.
[▲], [▼]	Регулировка уровня громкости (во всех режимах).			
[◀], [▶]	Переход к следующему или предыдущему каналу предварительной настройки.	Переход к следующему или предыдущему треку. При нажатии и удержании в течение 1 секунды и более — ускоренное продвижение в прямом или обратном направлении.		Переход к следующему или предыдущему каналу предварительной настройки.
[▶/]	Не имеет действия.	Пауза/воспроизведение.		Не имеет действия.
[MUTE]	Включение/выключение звука.			
[TA]	Включение/выключение дорожных объявлений.			
[DISP]	Переключение между главным видом дисплея и точным временем.			
[PS/AS]	Сканирование предварительных настроек. При нажатии и удержании в течение 2 секунд — автоматическое сохранение.	Воспроизведение со сканированием. При нажатии и удержании в течение 1 секунды — воспроизведение каталогов со сканированием (режим MP3/WMA диска, MC).	Воспроизведение со сканированием. При нажатии и удержании в течение 1 секунды — воспроизведение диска со сканированием.	Сканирование предварительных настроек. При нажатии и удержании в течение 2 секунд — автоматическое сохранение.
[AF]	Вкл./выкл. альтернативной частоты. При нажатии и удержании в течение 1 секунды — вкл./выкл. региональной программы.	Воспроизведение с повтором. При нажатии и удержании в течение 1 секунды — воспроизведение каталогов с повтором (режим MP3/WMA диска, MC).	Воспроизведение с повтором. При нажатии и удержании в течение 1 секунды — воспроизведение дисков с повтором.	Не имеет действия.
[PTY]	Вкл./выкл. режима ожидания типа программы.	Воспроизведение в случайном порядке. При нажатии и удержании в течение 1 секунды — воспроизведение дисков в случайном порядке (режим MP3/WMA диска, MC).	Воспроизведение в случайном порядке. При нажатии и удержании в течение 1 секунды — воспроизведение дисков в случайном порядке.	Выбор телевизора или видеомagneтофона.

* Некоторые одноименные клавиши основного блока и пульта дистанционного управления имеют разное действие.

6. УПРАВЛЕНИЕ

Основные операции

Примечание: данный раздел следует читать, сверяясь по рисункам раздела 2 «ОРГАНЫ УПРАВЛЕНИЯ».



ВНИМАНИЕ!

Прежде, чем выключить аппарат, следует установить минимальный уровень громкости. Громкий звук при включении способен повлиять на Ваш слух, а также вызвать неисправность аппарата.

Включение/выключение аппарата

Примечание:

** Не следует долгое время пользоваться данным аппаратом, не включая двигатель. Если Вы слишком сильно разрядите аккумулятор, запуск двигателя может оказаться невозможным, а срок службы аккумулятора при этом сокращается.*

1. Нажмите клавишу [FNC].

2. Включится подсветка дисплея. Аппарат автоматически настраивается на режим работы, выбранный перед его выключением, и автоматически включает контроль этого режима.

3. Чтобы выключить аппарат, нажмите клавишу [FNC] и удерживайте ее в нажатом положении не менее 1 секунды.

Примечание:

** Проверка системы*

При первом включении аппарата после подключения всех проводов ему необходимо осуществить проверку подключенного оборудования. При включении аппарата, после появления на дисплее сначала сообщения "SYSTEM CHECK", а затем — "PUSH POWER", нажмите клавишу [FNC]. Аппарат приступает к проверке системы. По завершении проверки аппарат выключается, и клавишу [FNC] следует нажать еще раз.

Выбор режима работы

1. Для смены режима работы нажмите клавишу [FNC].

2. При каждом нажатии клавиши [FNC] режим работы переключается в следующем порядке: Радио → DAB → CD/MP3 → M.CATCHER → CD чейнджер → DVD чейнджер → Телевизор → Внешний выход AUX → Радио ...

* Внешнее оборудование, не подключенное посредством интерфейса CeNET, не показывается.

Настройка громкости

1. Нажмите на переднюю часть поворотного регулятора. Регулятор выдвинется вперед.

2. При вращении поворотного регулятора по часовой стрелке громкость увеличивается, против часовой стрелки — уменьшается.

* Громкость регулируется в диапазоне от 0 (минимум) до 33 (максимум).

Переключение режима дисплея

Для выбора желаемого вида дисплея нажимайте клавишу [D]. При каждом нажатии клавиши [D] дисплей переключается в следующем порядке:

главный вид → точное время → главный вид

* Выбранный вид дисплея становится исходным. Если выполняется настройка (например, громкости), дисплей моментально переключается на контроль данной операции, а затем, спустя несколько секунд после завершения настройки, возвращается к выбранному виду.

*Порядок ввода заголовков описан в подразделе «Ввод заголовков» раздела «Общие для всех режимов операции».

Режим точного времени (СТ)

В данном режиме Вы можете выводить на дисплей точное время, если принимаются сигналы точного времени радиостанции RDS. Для переключения дисплея в режим точного времени нажимайте клавишу [D].

* Если сигналы точного времени не принимаются, дисплей имеет вид «СТ—:—».

Примечание:

** В некоторых странах и регионах сигналы точного времени (в составе данных RDS) не передаются. В отдельных регионах точное время может приниматься неправильно.*

Включение/выключение режима MAGNA BASS EXTEND

Для настройки эффекта MAGNA BASS EXTEND. Эффект MAGNA BASS EXTEND не регулирует низкочастотный диапазон так, как обычная настройка звука, а выделяет глубокие низкие частоты для придания звучанию динамики.

* Исходное состояние — "OFF" («выкл.»). 1. Чтобы включить эффект MAGNA BASS EXTEND, нажмите клавишу [A-M] и удерживайте ее не менее 1 секунды. На дисплее подсветится индикатор «M-B EX». 2. Чтобы выключить эффект MAGNA BASS EXTEND, нажмите и удерживайте в нажатом положении клавишу [A-M] в течение 1 секунды или более. На дисплее погаснет индикатор «M-B EX».

Примечание:

Если для фильтра искажений ADF выбраны настройки «ADF-1», «ADF-2» или «ADF-3», включение MAGNA BASS EXTEND невозможно.

Настройка фильтра искажений ADF

Перестраиваемые режимы фильтра повышения естественности «**Liveliness Enhancement Filter**» и компенсации тона звучания «**Sound Tone Compensation**» позволяют добиться цельного реалистичного звучания без изменения характеристик исходного звука.

В памяти аппарата записано 4 типа звуковых эффектов. Выберите один из них в соответствии с личными предпочтениями.

* Исходное состояние — «**ADF OFF**» (выкл). При каждом нажатии клавиши [**ADF**] звуковой эффект переключается в следующем порядке:

«**ADF-1**» → «**ADF-2**» → «**ADF-3**» → «**ADF OFF**» → ...

* ADF-1: соответствует обычным громкоговорителям.

* ADF-2: соответствует отдельным громкоговорителям.

* ADF-3: Соответствует коаксиальным громкоговорителям.

ADF OFF: Звуковые эффекты выключены.

Примечания:

* Так как при переключении ADF уровень громкости изменяется, по возможности уменьшите громкость, а также уровень громкости сабвуфера, прежде чем переключать режим.

* Для некоторых акустических систем существенного эффекта достичь не удается. В таком случае настройте громкость.

Настройка звука

Нажмите клавишу [**A-M**] и выберите настраиваемый параметр. При каждом нажатии клавиши [**A-M**] параметры переключаются в следующем порядке:

• При установке ADF-1, 2, 3:

«**SW-VOL 0**» → «**BALANCE 0**» → «**FADER 0**» → Последний выбранный режим

• При установке ADF OFF:

«**SW-VOL 0**» → «**BASS ◀GAIN▶**» → «**TREB ◀GAIN▶**» → «**BALANCE 0**» → «**FADER 0**» →

Последний выбранный режим

Примечание:

* «**SW-VOL 0**» можно выбрать, если сабвуфер включен.

Настройка выходного сигнала сабвуфера

* Исходное состояние — «**SW-VOL 0**».

* Данная настройка осуществима только при установке для сабвуфера значения «**ON**» (вкл.). Подробнее выбор сабвуфера описан в соответствующей части подраздела «**Общие для всех режимов операции**» настоящей главы руководства по эксплуатации.

1. С помощью клавиши [**A-M**] выберите «**SW-**

VOL».

2. Вращая поворотный регулятор, установите уровень выходного сигнала — от -6 до +6.

3. По завершении настройки для возврата в прежний режим работы нажмите клавишу [**A-M**] нужное количество раз.

Настройка низких частот (усиление, частота, добротность)

* Данная настройка осуществима только при установке для фильтра ADF значения «**ADF OFF**».

1. Нажмите клавишу [**A-M**] и выберите «**BASS ◀GAIN▶**».

2. При вращении поворотного регулятора по часовой стрелке низкие частоты выделяются, при вращении против часовой стрелки — ослабляются.

* Исходное состояние — «**BASS ◀G 0▶**» (Диапазон настройки — от -6 до +8).

3. С помощью клавиш [**◀◀**] и [**▶▶**] выберите «**BASS ◀F 50▶**». Вращая поворотный регулятор по часовой стрелке или против нее, выберите значение частоты (исходное состояние — «**BASS ◀F 50▶**», варианты — 50 Гц/80 Гц/120 Гц.

4. С помощью клавиш [**◀◀**] и [**▶▶**] выберите «**BASS ◀Q 1▶**». Вращая поворотный регулятор по часовой стрелке или против нее, выберите значение добротности (исходное состояние — «**BASS ◀Q 1▶**», варианты — 1/1.25/1.5/2).

5. По завершении настройки для возврата в прежний режим работы нажмите клавишу [**A-M**] нужное количество раз.

Настройка высоких частот (Усиление, частота)

* Данная настройка осуществима только при установке для фильтра ADF значения «**ADF OFF**».

1. Нажмите клавишу [**A-M**] и выберите «**TREB ◀GAIN▶**».

2. При вращении поворотного регулятора по часовой стрелке высокие частоты выделяются, при вращении против часовой стрелки — ослабляются.

* Исходное состояние — «**TREB ◀G 0▶**» (Диапазон настройки — от -6 до +6).

3. С помощью клавиш [**◀◀**] и [**▶▶**] выберите «**TREB ◀F 12k▶**». Вращая поворотный регулятор по часовой стрелке или против

нее, выберите значение частоты (исходное состояние — “**TREB** ◀ **F 12k** ▶”), варианты — 8 кГц/12 кГц.

4. По завершении настройки для возврата в прежний режим работы нажмите клавишу [A-M] нужное количество раз.

Настройка баланса левый/правый

1. Нажмите клавишу [A-M] и выберите “**BALANCE 0**”.

2. Вращение поворотного регулятора по часовой стрелке увеличивает громкость звучания правого громкоговорителя. Вращение против часовой стрелки увеличивает громкость звучания левого громкоговорителя.

* Настройка исходного состояния — “**BALANCE 0**” (Диапазон настройки — от L13 до R13).

Прием радиопередач

Прслушивание радиопередач

1. Переключитесь в режим радио при помощи клавиши [FNC]. На дисплее появится частота или название сервиса.

2. Для настройки на станцию сначала переключитесь в нужный диапазон с помощью клавиши [BND], чтобы выбрать FM (FM1, FM2, FM3) или AM (MW/LW — средние или длинные волны).

При каждом нажатии клавиши [BND] диапазон переключается в следующем порядке:

FM1 → FM2 → FM3 → AM (MW/LW) → FM1...

3. С помощью клавиш [◀◀] и [▶▶] настройтесь на нужную станцию.

Настройка

Существует три типа настройки: поисковая настройка, ручная настройка и использование предварительных настроек.

Поисковая настройка

Есть два типа поисковой настройки: прямой поиск (DX SEEK), когда настройка на принятые станции происходит автоматически, и локальный поиск (LOCAL SEEK), при котором настройка осуществляется только на станции с хорошим качеством сигнала.

1. Переключитесь в нужный диапазон с помощью клавиши [BAND], чтобы выбрать FM или AM (MW/LW — средние или длинные волны).

2. Настройтесь на станцию.

* Если на дисплее появляется индикация “**MANU**” (ручная настройка), нажмите и в

3. По завершении настройки нажмите клавишу [A-M] для возврата в прежний режим работы нужное количество раз.

Настройка баланса фронт/тыл

1. Нажмите клавишу [A-M] и выберите “**FADER 0**”.

2. Вращение поворотного регулятора по часовой стрелке увеличивает громкость звучания фронтальных громкоговорителей. Вращение против часовой стрелки увеличивает громкость звучания тыловых громкоговорителей.

* Настройка исходного состояния — “**FADER 0**” (Диапазон настройки — от F12 до R12).

3. По завершении настройки нажмите клавишу [A-M] для возврата в прежний режим работы нужное количество раз.

течение 1 секунды или более удерживайте клавишу [BAND]. Индикация “**MANU**” исчезнет, и можно приступить к поисковой настройке.

* Если на дисплее появляется индикация «**TA**», это означает автоматическую настройку на станцию с дорожной программой.

• Прямой поиск

Автоматический поиск станций осуществляется с помощью клавиш [◀◀] и [▶▶]. При нажатии клавиши [▶▶] поиск станции осуществляется в направлении более высоких частот, при нажатии клавиши [◀◀] — в направлении более низких частот.

* При запуске процесса настройки на дисплее появляется сообщение «**DX SEEK**».

• Локальный поиск

При нажатии и удержании в течение 1 секунды или более клавиши [▶▶] поиск станции осуществляется в направлении более высоких частот, при нажатии клавиши [◀◀] — в направлении более низких частот. Происходит автоматический выбор станций с хорошим качеством радиосигнала.

* При запуске процесса настройки на дисплее появляется сообщение «**LO SEEK**».

Ручная настройка

Есть два способа настройки: быстрая и по шагам. В пошаговом режиме частота перестраивается каждый раз на величину шага. При быстрой настройке можно быстро настроиться на нужную частоту.

1. Переключитесь в нужный диапазон с помощью клавиши [BND], чтобы выбрать FM

или AM (MW/LW — средние или длинные волны).

· Если на дисплее отсутствует индикация **"MANU"** (ручная настройка), нажмите и в течение 1 секунды или более удерживайте клавишу **[BAND]**. Появится индикация **"MANU"**, и можно приступить к ручной настройке.

2. Настройтесь на станцию.

- **Быстрая настройка**

Для настройки на станцию нажмите и удерживайте в течение 1 секунды или более клавишу **[◀◀]** или **[▶▶]**.

- **Пошаговая настройка**

Для настройки на станцию нажимайте клавишу **[◀◀]** или **[▶▶]**.

* Если в течение более чем 7 секунд не предпринимается никаких действий, ручная настройка прекращается, и дисплей возвращается к исходному виду.

Настройка на предустановленные станции

В память предварительных настроек можно записать в общей сложности 24 станции (по 6 в каждом диапазоне — FM1, FM2, FM3 и AM).

1. Нажмите клавишу **[BND]** и выберите диапазон (FM или AM (MW/LW)).

2. Выберите желаемую станцию с помощью клавиш прямого доступа.

* Чтобы записать станцию в память предварительных настроек, нажмите и в течение 2 секунд или более удерживайте одну из клавиш прямого доступа.

Предварительная настройка вручную

1. Настройтесь на нужную станцию путем поисковой или ручной настройки или вызвав

RDS (Система Радиоданных)

Данный аппарат снабжен декодером системы RDS для приема вещательных станций, передающих данные RDS.

Эта система позволяет приемнику отображать название принятой станции (PS), а также автоматически переключаться на более качественно принимаемую частоту (AF), если она становится доступна в результате Вашего передвижения.

Кроме того, система может переключаться на прием дорожных объявлений из любого режима.

Если принимается информация EON (приоритетная), то дополнительно появляется

ее из памяти предварительных настроек.

2. Нажмите одну из клавиш прямого доступа и удерживайте ее в течение как минимум 2 секунд, чтобы записать станцию в память предварительных настроек.

Автоматическая запись

При автоматической записи запоминаются первые 6 станций, найденные при автоматическом поиске. Если найдено меньше 6 станций, то ранее настроенные станции остаются за теми кнопками, которым не было назначено новых станций.

1. Нажмите клавишу **[BND]** и выберите диапазон (FM или AM (MW/LW)).

2. Нажмите клавишу **[P/A]** и удерживайте ее в течение 2 секунд или более. Станции с хорошим качеством сигнала автоматически записываются в память предварительных настроек.

* Если автоматическая запись выполняется в диапазоне FM, то станции записываются в FM3, даже если выбран FM1 или FM2.

Сканирование предварительных настроек

При сканировании осуществляется последовательная настройка на записанные в память предварительных настроек станции. Это удобно при поиске нужной станции в памяти.

1. Нажмите клавишу **[P/A]**

2. После настройки на нужную станцию нажмите клавишу **[P/A]** еще раз, чтобы перейти к прослушиванию.

Примечание:

* Не нажимайте клавишу **[P/A]** дольше 2 секунд, иначе включится функция автоматической записи, и приемник приступит к записи станций.

возможность переключения между предустановленными станциями единой сети и переключения с принимаемой станции на дорожные объявления, поступающие от других станций (TP). В некоторых странах эти возможности отсутствуют.

Функции RDS доступны только в FM диапазоне.

- AF: альтернативная частота

- PS: название программы

- PTY: тип программы

- EON: приоритетная информация из других сетей

- TP: дорожная информация

* Прерывание RDS не действует при приеме

радиовещания в диапазоне AM.

* Если приемник получает сигнал RDS и может считать данные сервиса программы, на дисплее появляется индикация «PS»

Функция AF (Альтернативная частота)

Функция AF позволяет аппарату поддерживать качество приема путем переключения на другие частоты данной радиовещательной сети.

* Исходное состояние — «ON» («вкл.»).

• Выключение функции AF

Нажмите клавишу [AF] при наличии на дисплее индикации «AF» (светится или мерцает). Индикация «AF» гаснет, и функция выключается.

• Включение функции AF

Нажмите клавишу [AF] при отсутствии на дисплее индикации «AF». Появляется индикация «AF», и функция включается.

* Если условия приема станции, на которую настроен приемник, ухудшаются, «AF» начинает мерцать, а приемник пытается найти альтернативную частоту. Если найти ее не удастся, на дисплее появляется индикация «SEARCH» (поиск), и приемник ищет ту же программу на другой частоте.

• Режим AF при совместной работе RDS и DAB

Если одна и та же программа передается как по RDS, так и по DAB, а режим AF включен, приемник автоматически выбирает программу с наилучшим качеством приема.

* Данная возможность реализована только в случае совместной работы с цифровыми тюнерами DAN923 и DAN913 (они приобретаются отдельно).

* Исходное состояние — «ON» («вкл.»).

1. Нажмите и в течение 1 секунды или более удерживайте клавишу [T], чтобы включить контроль выбора настройки.

2. С помощью клавиш [◀] или [▶] выберите «LINK ACT».

3. С помощью поворотного регулятора выберите вариант «ON» (по часовой стрелке) или «OFF» (против часовой стрелки).

ON: Переключение частот между RDS и DAB разрешено.

OFF: Переключение частот между RDS и DAB запрещено.

4. Для возврата к предыдущему режиму нажмите клавишу [T].

Режим REG

(местная программа)

При включении данного режима выбирается канал местного радиовещания, принимаемый наи-

лучшим образом. Если функция выключена, то, когда Вы въезжаете в новый район, приемник переключается с принимаемого вещания района, из которого Вы выехали, на вещание нового района, вне зависимости от его качества.

* Исходное состояние — «OFF» («выкл.»).

Примечание:

* Если принимается общенациональное вещание (например, BBC 2 FM), то режим не работает.

* Включение/выключение REG работает при включении AF.

• Включение функции REG

Нажмите и удерживайте кнопку [AF] в течение 1 секунды или более при отсутствии на дисплее индикации «REG». На дисплее появляется индикация «REG».

• Выключение функции REG

Нажмите и удерживайте кнопку [AF] в течение 1 секунды или более при наличии на дисплее индикации «REG». Индикация «REG» на дисплее гаснет.

Ручная настройка на другие местные станции той же сети

1. Данная функция работает при включенной AF и при включенной REG.

Примечание:

Данная функция работает, когда есть прием местных станций единой сети.

2. Для вызова местной станции нажмите одну из клавиш прямого доступа.

3. Если условия приема вызванной станции недостаточно хороши, еще раз нажмите клавишу прямого доступа с тем же номером. Приемник переключится на другую станцию сети.

Функция TA

(Дорожные объявления)

Если приемник находится в режиме ожидания дорожных объявлений (TA), то Вы имеете возможность прослушивать их в приоритетном порядке, как только они начинаются — вне зависимости от режима работы. Вы также можете автоматически настраиваться на дорожные программы.

* Данный режим работает только при свечении на дисплее индикации «TP». Свечение «TP» означает, что принимаемая радиостанция RDS передает программы с дорожными объявлениями.

• Чтобы включить режим ожидания TA

При свечении на дисплее индикации «TP» (без «TA») нажмите клавишу [TA]. На дисплее появится индикация «TP» и «TA», а приемник находится в режиме ожидания дорожных объявлений. Когда объявление начинается, на дисплее появляется индикация «TRA INFO» (дорожная информация), а затем —

название программы. Если во время приема дорожного объявления Вы нажмете клавишу [TA], то оно прерывается, и приемник возвращается в режим ожидания ТА.

• Выключение режима ожидания ТА

Если Вы нажмете клавишу [TA] при свечении на дисплее индикации "TR" и "TA", на дисплее высвечивается индикация "TA", а режим ожидания дорожных объявлений выключается.

* Если «TR» не светится, то при нажатии клавиши [TA] начинается поиск станции TR.

• Поиск станций TR

Если Вы нажмете клавишу [TA], когда на дисплее нет индикации "TR", на дисплее появляется индикация "TA", а приемник автоматически настраивается на станции с дорожными программами.

Примечание:

* Если нет приема станций с дорожными программами (TR), приемник находится в режиме автоматической настройки. Для ее прекращения еще раз нажмите клавишу [TA], при этом индикация «TA» погаснет.

Функция автоматической записи TR-станций

В память предварительных настроек можно записать до 6 станций TR. Если найдено меньше 6 станций, то ранее настроенные станции остаются за теми кнопками, которым не было назначено новых станций. При наличии на дисплее индикации «TA» нажмите и удерживайте не менее 2 секунд клавишу [P/A]. Станции TR с хорошим качеством сигнала автоматически записываются в память.

* Если автоматическая запись выполняется в диапазоне FM, то станции записываются в FM3, даже если выбран FM1 или FM2.

Тип программы (PTY)

Данная функция позволяет Вам переключаться на программу выбранного типа из любого режима работы.

* Для некоторых стран радиовещание PTY пока не реализовано.

* В режиме ожидания ТА станции TR имеют приоритет перед всеми типами программ.

• Включение режима ожидания PTY

Нажмите клавишу [▶||] — на дисплее появится индикация "PTY". Когда начнется вещание программы выбранного типа, название типа появится на дисплее.

• Выключение режима ожидания PTY

Нажмите и удерживайте клавишу [▶||] в течение 1 секунды или более — до погасания "PTY". Режим ожидания PTY выключается.

• Выключение прерывания PTY

Нажмите и удерживайте клавишу [▶||] во время приема прерывания PTY. При этом прерывание PTY запрещается, а приемник возвращается в режим ожидания PTY.

Выбор типа программы (PTY)

1. При нажатии клавиши [▶||] на дисплее высвечивается индикация "PTY" и выводится тип программы. Приемник включается в режим выбора типа программы.

2. Для выбора желаемого типа программы нажмите одну из кнопок прямого доступа или выберите желаемый тип PTY из списка с помощью поворотного регулятора.

* С целью облегчения настройки за клавишами прямого доступа закреплены следующие типы программ:

Номер клавиши	Тип программы (PTY)	
	ENGLISH	Английский
1	NEWS	Новости
2	INFO	Информация
3	POPM	Поп-музыка
4	SPORT	Спорт
5	CLASSIC	Классика
6	EASY M	Легкая музыка

3. Если в течение 7 секунд после включения режима выбора PTY ничего не выбрано, режим автоматически выключается.

Поиск PTY

1. При нажатии клавиши [▶||] включается режим поиска PTY.

2. Выберите PTY.

3. Нажмите клавишу [◀◀] или [▶▶]. При нажатии клавиши [▶▶] поиск вещания заданного типа осуществляется в направлении более высоких частот, при нажатии клавиши [◀◀] — в направлении более низких частот.

Если вещания выбранного типа нет, настроенный поиск прекращается, и приемник возвращается в режим выбора PTY.

Память предварительных настроек PTY

1. Нажмите клавишу [▶||], чтобы включить режим выбора PTY.

2. Выберите из списка желаемый тип программы с помощью поворотного регулятора.

Выбрать можно один из 29 типов.

Тип программы (PTY)	
Название	Содержание
NEWS	Новости
AFFAIRS	Текущие события
INFO	Информация
SPORT	Спорт
EDUCATE	Образование
DRAMA	Театр
CULTURE	Культура
SCIENCE	Наука
VARIED	Разное
POP M	Поп-музыка
ROCK M	Рок-музыка
EASY M	Легкая музыка
CLASSICS	Классика
OTHERM	Другая музыка
WEATHER	Погода
FINANCE	Финансы
CHILDREN	Детские передачи
SOCIAL	Социальные программы
RELIGION	Религия
PHONE IN	Телефонные опросы
TRAVEL	Туризм
LEISURE	Досуг
JAZZ	Джаз
COUNTRY	Кантри
NATION M	Музыка народов мира
OLDIES	Ретро
FOLK M	Народная
DOCUMENT	Репортажи

3. Если нажать и удерживать в течение 2 секунд или более одну из клавиш прямого доступа, выбранный тип программы записывается в память предварительных настроек.

Экстренные сообщения

Любой режим работы может быть прерван экстренными сообщениями. На дисплее появляется индикация “ALARM” (тревога),

Воспроизведение в режимах CD/MP3/WMA

MP3/WMA

Что такое MP3?

MP3 — это метод сжатия звуковых данных, соответствующий типу 3 звукового формата стандарта MPEG.

Этот метод сжатия звука был впервые внедрен пользователями персональных компьютеров, а затем стал стандартным форматом.

Звуковые данные в формате MP3 занимают около 10 процентов от их исходного объема, сохраняя высокое качество звучания. Это означает, что на один диск CD-R или CD-RW

и принимается сообщение.

• Выключение приема экстренного сообщения

Чтобы прервать экстренное сообщение, нажмите кнопку [AF].

Переключение языка названий PTY

Можно выбрать один из 4-х языков (английский, немецкий, шведский или французский), на котором будут выводиться названия типов программ.

* Исходное состояние — «ENGLISH» (английский).

1. Нажмите и в течение 1 секунды или более удерживайте клавишу [T], чтобы включить контроль выбора настройки.

2. С помощью клавиш [◀] или [▶] выберите “LANGUAGE ”.

3. Нажмите клавишу [▶▶].

4. С помощью поворотного регулятора выберите желаемый язык.

5. Нажмите клавишу [▶▶].

6. Для возврата к предыдущему режиму нажмите клавишу [T].

Настройка громкости TA, экстренного сообщения (ALARM) и PTY

Громкость TA, экстренного сообщения (ALARM) и PTY настраивается при прерывании обычной работы в случае их приема.

* Исходное состояние — “15”.

При прерывании обычной работы в случае приема TA, экстренного сообщения (ALARM) или PTY настройте желаемый уровень громкости с помощью поворотного регулятора.

* По завершении приема TA, экстренного сообщения (ALARM) и PTY громкость возвращается к прежнему уровню.

можно записать до 10 музыкальных CD и прослушивать их, не переставляя дисков.

Что такое WMA?

WMA – это аббревиатура, означающая “Windows Media Audio” (система хранения звуковых данных, разработанная для операционной системы Windows, являющаяся форматом звуковых файлов, поддерживаемым корпорацией Microsoft).

Примечания:

* Если воспроизводится файл с установленным признаком ON (BKL) для цифровой системы защиты авторских прав DRM

(Digital Rights Management), звука не будет.

* Логотипы Windows Media™ и Windows® являются зарегистрированными товарными знаками корпорации Microsoft в США и/или в других странах.

• Чтобы отключить DRM (цифровую систему защиты авторских прав):

1. При использовании Windows Media Player 8 откройте меню СЕРВИС (TOOLS), выберите ПАРАМЕТРЫ (OPTIONS), а затем – КОПИРОВАТЬ МУЗЫКУ (COPY MUSIC). Снимите пометку в окошке ЗАЩИТА СОДЕРЖИМОГО (PROTECT CONTENT) в разделе НАСТРОЙКА КОПИРОВАНИЯ и приступайте к записи файлов.

2. При использовании Windows Media Player 9 откройте меню СЕРВИС (TOOLS), выберите ПАРАМЕТРЫ (OPTIONS), а затем – КОПИРОВАТЬ МУЗЫКУ (COPY MUSIC). Снимите пометку в окошке МУЗЫКА С ЗАЩИТОЙ ОТ КОПИРОВАНИЯ (COPY PROTECT MUSIC) в разделе НАСТРОЙКА КОПИРОВАНИЯ и приступайте к записи файлов.

Созданные Вами файлы WMA предназначены только для Вашего частного пользования.

Предупреждения относительно записи дисков MP3/WMA

• Применимые частоты оцифровки и скорости потока данных:

1. MP3: Частота оцифровки от 11,025 кГц до 48 кГц, скорость потока данных от 8 кБит/с до 320 кБит/с (с возможностью использования переменной скорости потока, или VBR).

2. WMA: Скорость потока данных от 48 кБит/с до 192 кБит/с.

• Расширения файлов:

1. Всегда добавляйте к имени файла расширение “.MP3” или “.WMA”, набранное однократными символами. Если Вы введете другое расширение или забудете добавить расширение, файл не будет воспроизводиться.

2. Файлы, не содержащие данных MP3 или WMA, воспроизводиться не будут. При попытке воспроизведения файлов без данных MP3 или WMA на дисплее времени воспроизведения появится индикация «—:—».

• Логический формат (файловая система):

1. При записи файлов MP3/WMA на диск CD-R или CD-RW следует пользоваться программным форматом записи ISO9660 уровня 1, 2, 3, или JOLIET (или Romeo). При записи в ином формате нормальное

воспроизведение может оказаться невозможным.

2. Имя фолдера (каталога) и имя файла можно выводить для просмотра во время воспроизведения MP3/WMA, но имя должно состоять не более чем из 128 однобитных алфавитных или цифровых символов (включая расширение).

3. Не присваивайте файлу то же имя, что и каталогу, в котором он располагается.

• Структура каталога (фолдера)

1. Невозможно создать диск более чем с восемью вложенными друг в друга каталогами.

• Количество файлов или каталогов

1. В каталоге может располагаться не более 255 файлов. Воспроизвести можно до 500 файлов.

2. Треки воспроизводятся в том порядке, в котором они были записаны на диск. Треки могут не всегда воспроизводиться в том порядке, в котором они выводятся на РС.

3. В зависимости от применяемой при записи программы кодирования возможно наличие некоторых шумов. программным форматом записи ISO9660 уровня 1, 2, 3, или JOLIET (или Romeo). При записи в ином формате нормальное воспроизведение может оказаться невозможным.

Мультисессионный режим

Если компакт-диск содержит как обычные CD-треки, так и треки типа MP3/WMA, можно выбрать, какие из треков воспроизвести.

* Тип по умолчанию — «CD».

При каждом нажатии и удержании в течение не менее 1 секунды клавиши [BND] режим переключается с CD на MP3/WMA или обратно. Соответствующая индикация появляется вместо заголовка при переключении типа воспроизводимого трека.

• Индикация при выборе CD трека:

M-SESS CD



• Индикация при выборе MP3/WMA трека:

M-SESS MP3

1. Возможно воспроизведение следующих типов записей:

Настройка \ Диск	CD	MP3/WMA
Совместная запись CD и MP3/WMA треков	Воспроизведение CD	Воспроизведение MP3/WMA
Только CD треки	Воспроизведение CD	Воспроизведение CD
Только MP3/WMA треки	Воспроизведение MP3/WMA	Воспроизведение MP3/WMA

2. После выполнения настройки извлеките диск и вставьте его вновь.

3. Если вставлен CD с совместной записью, а первый трек — MP3/WMA, то звука не будет.

Примечание:

* При воспроизведении дисков, защищенных от копирования (Сору Control CD — CCCD), выберите режим CD. Если на диске записаны файлы MP3/WMA, то в некоторых случаях их нормальное воспроизведение невозможно.

Загрузка CD

1. Нажмите клавишу [▲], чтобы получить доступ к отверстию для CD, открыв откидную панель.

2. Вставьте CD посередине отверстия для установки маркированной стороной вверх. Воспроизведение CD начнется автоматически после загрузки.

Примечания:

* Ни в коем случае не вставляйте в отверстие для CD посторонние предметы.

* Если CD уже вставлен, другой диск вставить нельзя. Не пытайтесь вставить его с усилием.

* Данный аппарат не будет воспроизводить диски без

маркировки  или , а также CD-ROM.

* Некоторые диски, записанные на CD-R/CD-RW, воспроизводиться не смогут.

Загрузка 8-см компакт-дисков

* CD синглы (8 см) следует вставлять без использования какого-либо адаптера.

* 8-см CD следует вставлять посередине отверстия.

Режим экстренного извлечения

Одним нажатием клавиши [▲] можно извлечь диск даже при выключенном аппарате.

1. Нажмите клавишу открытия, чтобы открыть откидную панель.

Примечание:

Всегда закрывайте откидную панель после извлечения диска.



ВНИМАНИЕ!

• Открывая и закрывая откидную панель, соблюдайте осторожность, чтобы не защемить пальцы.

• Не пытайтесь просунуть в отверстие для диска руку или палец. Кроме того, ни в коем случае не вставляйте в отверстие для диска посторонние предметы.

• Ни в коем случае не вставляйте диски, на которых имеются налипшие остатки упаковки или торговые ярлыки, а также диски, с которых были сорваны подобные предметы. Извлечь такой диск может оказаться невозможно, и это может привести к выходу аппарата из строя.

Прслушивание загруженного в аппарат диска

С помощью клавиши [FNC] выберите режим CD/MP3. Когда аппарат переходит в режим CD/MP3, воспроизведение начинается автоматически.

Если диск не вставлен, появляется индикация «NO DISC».

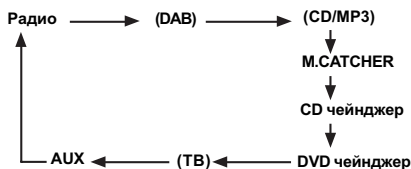

* Режимы переключаются при нажатии клавиши [FNC] в указанном выше порядке (индикация для неподключенных устройств отсутствует).

Музыкальная память MUSIC CATCHER

В режиме M.CATCHER воспроизводятся записанные во встроенную флэш-память файлы. Порядок воспроизведения записанных в память MUSIC CATCHER файлов аналогичен операциям в режиме CD/MP3/WMA. Порядок записи в память MUSIC CATCHER описан в подразделе «Управление музыкальной памятью MUSIC CATCHER».

Пауза воспроизведения

1. Для паузы воспроизведения нажмите клавишу [▶||]. На дисплее появляется индикация «PAUSE».

2. Чтобы возобновить воспроизведение CD, еще раз нажмите клавишу [▶||].

Просмотр заголовков CD

Данный аппарат может показывать данные заголовков компакт-дисков CD-text/MP3/WMA, а также заголовки, введенные в

память аппарата пользователем.

1. Чтобы показать заголовок, нажмите клавишу [D].

2. При каждом нажатии клавиши [D] более чем на 1 секунду вид заголовка переключается в следующем порядке:

- **Диск CD-text**

Заголовок пользователя (диск) → CD-text

(диск) → Исполнитель → CD-text (трек)

→ Заголовок пользователя (диск)...

- **Диск MP3/WMA**

Каталог (фолдер) → Файл → Тэг

наименования альбома → Тэг исполнителя

→ Тэг заголовка → Каталог...

- **M.CATCHER**

Каталог (фолдер) → Файл

Примечания:

* Если воспроизводимый CD не является диском CD-text или заголовки не введены пользователем, то на дисплей выдается сообщение "NO TITLE" (нет заголовков).

* Если на диске MP3/WMA не содержится тэгов, то на дисплей выдается сообщение "NO TAG" (нет тэгов).

* Для MP3 поддерживаются тэги версий ID3 V2.3/2.2/1.1/1.0.

* Приоритет имеют тэги V2.3/2.2.

* В случае наличия тэгов альбома WMA выводится информация текущего заголовка.

* В качестве символов для тэгов могут использоваться только символы ASCII.

Выбор трека

- **В прямом направлении**

1. Чтобы перейти к началу следующего трека, нажмите клавишу [▶▶].

2. При каждом нажатии клавиши [▶▶] происходит переход к началу следующего трека.

- **В обратном направлении**

1. Чтобы перейти к началу текущего трека, нажмите клавишу [◀◀].

2. При каждом нажатии клавиши [◀◀] происходит переход к началу предыдущего трека.

Ускоренное продвижение

- **В прямом направлении**

Для продвижения в прямом направлении нажмите клавишу [▶▶] не менее чем на 1 секунду.

- **В обратном направлении**

Для продвижения в обратном направлении нажмите клавишу [◀◀] не менее чем на 1 секунду.

* Для дисков MP3/WMA между началом продвижения и началом трека проходит некоторое время. Кроме того, могут сбиться показания счетчика времени.

Выбор каталога

Эта возможность позволяет выбрать каталог с MP3/WMA файлами и начать 20

воспроизведение с первого содержащегося в нем трека.

1. Нажмите клавишу [DN] или [UP].

При нажатии [DN] происходит переход к предыдущему каталогу, при нажатии [UP] — к следующему.

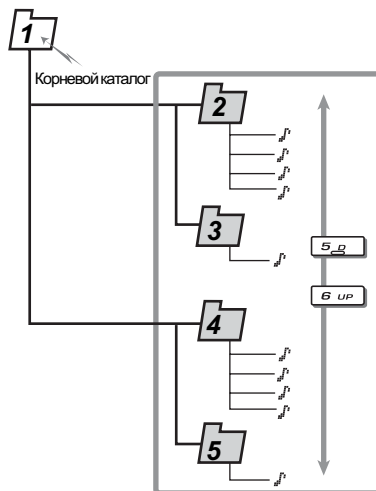

* При нажатии [UP] во время воспроизведения последнего каталога происходит переход к первому.

* Каталоги, не содержащие MP3/WMA файлы, пропускаются.

2. Выбор трека осуществляется при помощи клавиш [◀◀] и [▶▶].

Переход к началу

В этом режиме CD проигрыватель переходит к первому на диске треку (трек № 1). Для перехода к первому треку нажмите клавишу [BND].

* В случае воспроизведения диска MP3/WMA происходит возврат к первому треку каталога.

Воспроизведение со сканированием

При сканировании поочередно автоматически проигрывается по 10 секунд каждого из треков на диске. Режим выполняется до его отмены.

1. Чтобы включить воспроизведение со сканированием, нажмите клавишу [SCN]. На дисплее появится индикация «SCN», а на месте заголовка трека появится индикация «TRK SCAN» (или, в случае поиска трека в

формате MP3/WMA, — « -SCAN»), и приблизительно через 2 секунды начнется воспроизведение со сканированием.

* Воспроизведение начинается со следующего за воспроизводимым в данный момент трека.

2. Чтобы остановить воспроизведение со сканированием, нажмите клавишу [SCN] еще раз. Индикация «SCN» на дисплее гаснет, и продолжается воспроизведение текущего трека.

Воспроизведение со сканированием каталогов

При сканировании поочередно автоматически проигрывается по 10 секунд первого трека каталога для всех каталогов диска с MP3/WMA файлами.

1. Нажмите клавишу [SCN] и удерживайте ее в нажатом положении приблизительно в течение секунды. На дисплее появится индикация «FOLDER» и «SCN», а на месте заголовка трека появится индикация « -SCAN», приблизительно через 2 секунды после чего начнется воспроизведение со сканированием.

* Воспроизведение начинается со следующего за воспроизводимым в данный момент трека.

2. Чтобы остановить воспроизведение со сканированием, нажмите клавишу [SCN] еще раз. Индикация «FOLDER» и «SCN» на дисплее гаснет, и продолжается воспроизведение текущего трека.

Повтор воспроизведения

В этом режиме выбранный трек повторяется. Режим выполняется до его отмены.

1. Нажмите клавишу [RPT] и удерживайте ее в нажатом положении приблизительно в течение секунды. На дисплее появится индикация «RPT», а на месте заголовка трека появится индикация «TRK-REPEAT» (или, в случае повтора трека в формате MP3/WMA, — « -REPEAT»), и приблизительно через 2 секунды начнется повторное воспроизведение.

2. Чтобы остановить воспроизведение с повтором, нажмите клавишу [RPT] еще раз. Индикация «RPT» на дисплее гаснет, и возобновляется обычное воспроизведение.

Повтор воспроизведения каталога

В этом режиме повторяется текущий трек из каталога с файлами MP3/WMA.

1. Чтобы включить воспроизведение с повтором, нажмите клавишу [RPT]. На дисплее появится индикация «FOLDER» и «RPT», а на месте заголовка трека появится индикация « -REPEAT», и приблизительно через 2 секунды начнется повторное воспроизведение.

2. Чтобы остановить воспроизведение с повтором, нажмите клавишу [RPT] еще раз. Индикация «FOLDER» и «RPT» на дисплее гаснет, и возобновляется обычное воспроизведение.

Воспроизведение в случайном порядке

В этом режиме все треки на диске воспроизводятся без определенной последовательности.

1. Чтобы включить воспроизведение в случайном порядке, нажмите клавишу [RDM]. На дисплее появится индикация «RDM», а на месте заголовка трека появится индикация «TRK RANDOM» (или, в случае воспроизведения трека в формате MP3/WMA, — « -RANDOM»), и приблизительно через 2 секунды начнется повторное воспроизведение.

2. Чтобы остановить воспроизведение в случайном порядке, нажмите клавишу [RDM] еще раз. Индикация «RDM» на дисплее гаснет, и возобновляется обычное воспроизведение.

Воспроизведение каталогов в случайном порядке

В этом режиме все треки всех каталогов воспроизводятся без определенной последовательности.

1. Чтобы включить воспроизведение в случайном порядке, нажмите клавишу [RDM]. На дисплее появится индикация «RDM». На дисплее появится индикация «FOLDER» и «RDM», а на месте заголовка трека появится индикация « -RANDOM», и приблизительно через 2 секунды начнется воспроизведение в случайном порядке.

2. Чтобы остановить воспроизведение в случайном порядке, нажмите клавишу [RDM] еще раз. Индикация «RDM» на дисплее гаснет, и возобновляется обычное воспроизведение.

PLAY LIST (Режим списка воспроизведения, или плей-листа)

В данном режиме можно воспроизводить до пяти файлов с наиболее поздними датами создания путем считывания записанной на

диске информации списка воспроизведения (плей-листа).

1. Нажмите и в течение не менее чем 1 секунды удерживайте клавишу [PLAY LIST], чтобы перейти в режим списка воспроизведения.

* Воспроизведение списка возможно только, если на CD-R/RW присутствуют файлы с расширением «.M3U».

* На диске может содержаться до 5 списков воспроизведения, в каждом — до 255 файлов.

2. Для перехода от одного трека к другому пользуйтесь клавишами [◀] и [▶].

3. Для перехода к предыдущему списку воспроизведения нажмите клавишу [DN]. Для перехода к следующему списку воспроизведения нажмите клавишу [UP].

Примечания:

* Режимы сканирования, повторного воспроизведения и воспроизведения в случайном порядке при воспроизведении по

списку не действуют.

* На дисплей вместо заголовка каталога выводится заголовок списка воспроизведения.

Формирование списка воспроизведения

1. Запишите нужные треки на CD-R/RW. Записывать их заголовки следует только алфавитно-цифровыми символами ASCII.

2. С помощью программы мультимедийного плеера или аналогичной сформируйте список воспроизведения и запишите его. Файл должен иметь формат «.M3U».

3. Запишите список воспроизведения на CD-R/RW.

Примечания:

* При записи на CD-R/RW пользуйтесь только алфавитно-цифровыми символами ASCII.

* Список может содержать до 5 вложенных уровней. При записи списка последние 5 списков располагаются в том порядке, в котором они были записаны.

* При записи на CD-R/RW пользуйтесь режимом записи диска целиком (Disc At Once).

* При добавлении списка воспроизведения рекомендуется записывать его в корневого каталога.

Управление музыкальной памятью MUSIC CATCHER

Выбор режима записи

Музыкальная память MUSIC CATCHER имеет два режима записи:

- HQ (High Quality) — высококачественное звучание продолжительностью до 265 минут.

- LP (Long Play) — звучание пониженного качества продолжительностью до 353 минут.

* Исходное состояние — «HQ».

1. Нажмите клавишу [T] и удерживайте ее в нажатом положении в течение 1 секунды или более, чтобы переключить дисплей на меню выбора настроек.

2. С помощью клавиш [◀] и [▶] выберите «MC-REC MODE».

3. Вращая поворотный регулятор по часовой стрелке или против нее, выберите «HQ» или «LP».

4. Нажмите клавишу [T], чтобы вернуться в предыдущий режим.

Настройка прерывания RDS во время записи

На время записи в музыкальную память MUSIC CATCHER режим прерывания RDS или DAB можно включать или выключать.

* Исходное состояние — «OFF» (выкл.).

1. Нажмите клавишу [T] и удерживайте ее в нажатом положении в течение 1 секунды или более, чтобы переключить дисплей на меню выбора настроек.

2. С помощью клавиш выберите «RDS-INT REC».

3. Вращая поворотный регулятор по часовой стрелке или против нее, выберите «ON» (вкл.) или «OFF» (выкл.).

ON: При выборе «ON» (вкл.) запись приостанавливается при приеме прерывания RDS во время записи (выход переключается на звучание RDS).

OFF: При выборе «OFF» (выкл.) запись продолжается даже при приеме прерывания RDS во время записи (звучание RDS на выход не подается).

Примечания:

* В случае приема экстренного сообщения (прерывания по сигналу тревоги) запись приостанавливается даже при установке для прерывания RDS значения «OFF» (выкл.).

* Если для прерывания телефонным вызовом выбрано значение «ON» (вкл.), запись приостанавливается даже при установке для прерывания RDS значения «OFF» (выкл.). Чтобы избежать этого, выберите для параметра «TEL-SWITCH» значение «OFF» (выкл.) или отсоедините от аппарата сотовый телефон.

* Подробнее см. «Включение/выключение прерывания телефонным вызовом» в подразделе «Общие для всех режимов операции».

4. Нажмите клавишу [T], чтобы вернуться в предыдущий режим.

Примечания относительно записи с помощью MUSIC CATCHER

* Операции записи следует выполнять в режиме CD/MP3.

* Средством записи могут являться только диски CD-DA.

* Невозможно записывать музыку с дисков CD-R/CD-RW, созданных с помощью

рекордера.

* Нельзя записывать диски MP3/WMA.

* Для некоторых CD может учитываться длительность промежутков между треками при их воспроизведении. Для таких CD промежутки между треками не записываются.

* При записи с помощью MUSIC CATCHER между треками формируются промежутки тишины определенной длительности.

* Если на диске имеются уже записанные треки, записываются другие треки.

* Заголовки трека и файла добавляются при записи автоматически. Эти заголовки нельзя изменить. Заголовок файла соответствует номеру трека на CD.

* Если запись с диска невозможна, на дисплей выводится сообщение «**NO REC DISC**».

* Если на диске имеются ранее записанные треки, на дисплей выводится сообщение «**INCLUDED**» (имеется).

* Если нет доступного пустого каталога, появляется сообщение «**FOLDER FULL**» (каталог переполнен).

* Если емкость памяти исчерпана, на дисплей выводится сообщение «**MEMORY FULL**» (память переполнена), и запись прекращается.

* Нельзя осуществлять запись в режимах сканирования, повторного воспроизведения и воспроизведения в случайном порядке. В таких случаях на дисплей выводится индикация «**BUSY**» (занято).

* Клавиши [▶ II], [◀ I], [▶▶], [BND], [SCN], [RPT] и [RDM] при записи не действуют. При нажатии этих клавиш на дисплей выводится сообщение [INVALID] (не действует).

Порядок записи (режим REC)

Запись в музыкальную память MUSIC CATCHER производится в режиме CD/MP3. Предусмотрено 2 режима записи: режим записи трека «**TRACK REC**» (записывается только воспроизводимый трек) и режим записи диска «**DISC REC**» (записываются все треки диска).

• Запись трека

1. С помощью клавиши [FNC] перейдите в режим CD/MP3.

2. Начните воспроизведение трека, который желаете записать, и нажмите клавишу [REC]. На дисплее появится индикация «**REC**», а клавиша [REC] начнет мерцать. В течение 2 секунд на дисплей выводится индикация «**TRACK REC**», и начинается запись.

* По завершении записи индикация «**REC**»

гаснет, и в течение 2 секунд выводится индикация «**REC DONE**» (запись окончена).

• Запись диска

1. С помощью клавиши [FNC] перейдите в режим CD/MP3.

2. Начните воспроизведение трека, который желаете записать. Нажмите клавишу [REC] и удерживайте ее в нажатом положении в течение 2 секунд или более. На дисплее появится индикация «**REC**», а клавиша [REC] начнет мерцать. В течение 2 секунд на дисплей выводится индикация «**DISC REC**», и начинается запись.

* По завершении записи индикация «**REC**» гаснет, и в течение 2 секунд выводится индикация «**REC DONE**» (запись окончена).

Прерывание записи

1. Чтобы остановить запись, еще раз нажмите клавишу «**REC**». Запись прекратится.

На дисплей в течение 2 секунд выводится индикация «**CANCELED**» (отмена), и возобновится воспроизведение CD.

Примечания:

* Запись можно прервать и нажатием на клавиши [FNC] или [▲].

* При прерывании записи не полностью записанный файл стирается.

Стирание записи (режим ERASE)

Стирание записей MUSIC CATCHER производится в режиме M.CATCHER. Предусмотрено три режима стирания:

«**FILE ERASE**»: стирание только одного файла.

«**FOLDER ERASE**»: стирание целого каталога.

«**ALL ERASE**»: стирание всего содержимого флэш-памяти.

1. С помощью клавиши [FNC] перейдите в режим M.CATCHER.

2. При каждом нажатии клавиши [ERASE] индикация на дисплее сменяется в следующем порядке:

FILE ERASE → (стирание файла) → FLD ERASE (стирание каталога) → Обычный режим

Примечания:

* После стирания выбранного файла или каталога выводится доступная продолжительность записи (продолжительность зависит от выбранного режима записи).

* Во время стирания записи нельзя выключать аппарат или переключать режимы.

• Стирание файла

1. С помощью клавиши [FNC] перейдите в режим M.CATCHER.

2. Во время воспроизведения файла, который следует стереть, с помощью клавиши [ERASE] выберите режим «**FILE ERASE**».

3. После появления на дисплее индикации

«**FILE ERASE**» нажмите клавишу [►] и удерживайте ее в нажатом положении в течение 2 секунд или более. На индикаторе заголовков появится сообщение «**ERASING**» (стирание), и воспроизводимый трек стирается.

• Стирание каталога

1. С помощью клавиши [FNC] перейдите в режим M.CATCHER.

2. Во время воспроизведения любого файла из каталога, который следует стереть, с помощью клавиши [ERASE] выберите режим «**FLD ERASE**».

3. После появления на дисплее индикации «**FLD ERASE**» нажмите клавишу [►] и удерживайте ее в нажатом положении в течение 2 секунд или более. На индикаторе заголовков появится сообщение «**ERASING**» (стирание), и воспроизводимый каталог стирается.

• Стирание всего содержимого памяти

1. С помощью клавиши [FNC] перейдите в

режим M.CATCHER.

2. С помощью клавиши [ERASE] выберите режим «**ALL ERASE**».

3. После появления на дисплее индикации «**ALL ERASE**» нажмите клавишу [►] и удерживайте ее в нажатом положении в течение 2 секунд или более. На индикаторе заголовков появится сообщение «**ERASING**» (стирание), и все содержимое памяти стирается.

Проверка остаточной емкости памяти

При нажатии клавиши [REC] в режиме M.CATCHER выводится остаточная емкость флэш-памяти. Значение выводится в течение 4 секунд в виде «**MM (минуты):CC (секунды)**».

На индикатор заголовка выводится «**AVIL. 123:45**».

Примечание:

* Выводимое значение продолжительности зависит от выбранного режима записи.

Общие для всех режимов операции

Включение/выключение экранной заставки

В данном аппарате предусмотрена экранная заставка, позволяющая Вам наблюдать на дисплее различные узоры и значки, появляющиеся в случайном порядке. Заставку можно выключать и включать.

Если какая-либо кнопка нажата при включенной заставке, соответствующая индикация выводится в течение 30 секунд, а затем на дисплей вновь выводится заставка.

* Исходное состояние — «**ON**» (вкл.).

1. Нажмите и не менее 1 секунды удерживайте клавишу [T], чтобы переключить дисплей в режим выбора настроек.

2. С помощью клавиши [◀] или [▶] выберите «**SCRN SVR**».

3. Нажмите [►]

4. С помощью поворотного регулятора выберите «**OFF**» (заставка выкл.), «**ON**» (вкл.), или «**MESSAGE**» (приветствие).

5. Нажмите клавишу [T], чтобы вернуться в предыдущий режим.

Ввод приветствия

Если в качестве экранной заставки выбрано приветствие, его содержимое можно изменять.

* Исходное состояние — «**WELCOME TO**

CLARION».

1. Нажмите и не менее 1 секунды удерживайте клавишу [T], чтобы переключить дисплей в режим выбора настроек.

2. С помощью клавиши [◀] или [▶] выберите «**MSG INPUT**».

3. Нажмите клавишу [►]

4. Курсор перемещается с помощью клавиш [◀] или [▶].

5. С помощью клавиши [D] выберите тип знаков. При каждом нажатии клавиши [D] типы знаков сменяются в следующем порядке:

Заглавные буквы → Строчные буквы → Цифры/Символы → Буквы национальных алфавитов → Заглавные буквы ...

6. С помощью поворотного регулятора выберите нужный символ.

7. Чтобы ввести все знаки (до 30), повторите шаги с 4-го по 6-й.

8. Чтобы записать приветствие в память и выйти из режима ввода, нажмите и в течение не менее 2 секунд удерживайте клавишу [►].

Показ приветствия

Приветствие выводится вне зависимости от того, включен или выключен аппарат. Приветствие можно отключить и вновь включить.

* Исходное состояние — «**ON**» (Вкл.).

1. Нажмите и не менее 1 секунды удерживайте клавишу [T], чтобы переключить дисплей в режим выбора настроек.
2. С помощью клавиши [◀◀] или [▶▶] выберите «MESSAGE».
3. С помощью поворотного регулятора выберите «OFF» (выкл.) или «ON» (вкл.).
4. Нажмите клавишу [T], чтобы вернуться в предыдущий режим.

Настройка способа вывода заголовков

Настройка способа вывода CD-текста, или заголовков MP3/WMA.

* Исходное состояние — «ON» (включена автоматическая прокрутка).

1. Нажмите и не менее 1 секунды удерживайте клавишу [T], чтобы переключить дисплей в режим выбора настроек.
2. С помощью клавиши [◀◀] или [▶▶] выберите «AUTO SCROLL».
3. С помощью поворотного регулятора выберите «ON» («вкл.») или «OFF» («выкл.»).

• **ON** : Автоматическая прокрутка.

• **OFF** : Прокрутка 1 раз — при смене заголовка или нажатии клавиши заголовка.

4. Нажмите клавишу [T], чтобы вернуться в предыдущий режим.

Управление затемнением дисплея

Можно включить или выключить затемнение дисплея.

* Исходное состояние — «ON» (вкл.).

1. Нажмите и не менее 1 секунды удерживайте клавишу [T], чтобы переключить дисплей в режим выбора настроек.
2. С помощью клавиши [◀◀] или [▶▶] выберите «DIMMER».
3. С помощью поворотного регулятора выберите «ON» («вкл.») или «OFF» («выкл.»).
4. Нажмите клавишу [T], чтобы вернуться в предыдущий режим.

Настройка автоматической регулировки подсветки

Можно установить автоматическую регулировку затемнения AUTO или в зависимости от уровня освещения ILLM.

* Исходное состояние — «DIM-IN AUTO» (автоматически).

1. Нажмите и удерживайте клавишу [T] не менее одной секунды для переключения в режим отображения параметров настройки.
2. Клавишами [◀◀] или [▶▶] выберите параметр «DIMMER IN».
3. Вращайте поворотный регулятор по

часовой стрелке («DIM-IN AUTO») или против нее («DIM-IN ILLM»).

4. Нажмите клавишу [T] для возврата в предыдущий режим.

Регулировка контрастности дисплея

Можно настроить контрастность дисплея с учетом угла его расположения.

* Исходное состояние — «8» (диапазон настройки — от 1 до 16).

1. Нажмите и не менее 1 секунды удерживайте клавишу [T], чтобы переключить дисплей в режим выбора настроек.
2. С помощью клавиши [◀◀] или [▶▶] выберите «CONTRAST».
3. С помощью поворотного регулятора выберите значение.
4. Нажмите клавишу [T], чтобы вернуться в предыдущий режим.

Индикатор защиты от похищения

Красный индикатор защиты от похищения предназначен для предотвращения кражи. Если из устройства выдвинута СПУ, он мерцает.

* Исходное состояние — «OFF» («выкл.»).

1. Нажмите и не менее 1 секунды удерживайте клавишу [T], чтобы переключить дисплей в режим выбора настроек.
2. С помощью клавиши [◀◀] или [▶▶] выберите «BLINK LED».
3. С помощью поворотного регулятора выберите «ON» («вкл.») или «OFF» («выкл.»).
4. Нажмите клавишу [T], чтобы вернуться в предыдущий режим.

Включение сабвуфера

* Исходное состояние — «SUB-W ON» (сабвуфер включен).

1. Нажмите и не менее 1 секунды удерживайте клавишу [T], чтобы переключить дисплей в режим выбора настроек.
2. С помощью клавиши [◀◀] или [▶▶] выберите «SUB-WOOFER».
3. С помощью поворотного регулятора выберите «ON» («вкл.») или «OFF» («выкл.»).
4. Нажмите клавишу [T], чтобы вернуться в предыдущий режим.

Настройка фильтра нижних частот

* Исходное состояние — «THRGH». (без фильтра).

1. Нажмите и не менее 1 секунды удерживайте

вайте клавишу [T], чтобы переключить дисплей в режим выбора настроек.

2. С помощью клавиши [◀] или [▶] выберите "SUB-W LPF".

3. С помощью поворотного регулятора выберите нужное значение. С каждым его поворотом значение меняется в следующем порядке:

THRGH → 50 Hz → 80 Hz → 120 Hz

4. Нажмите клавишу [T], чтобы вернуться в предыдущий режим.

Включение/выключение встроенного усилителя

* Исходное состояние — «OFF» (внешний усилитель выключен).

1. Нажмите клавишу [T] и удерживайте ее в нажатом положении в течение 1 секунды или более. Включится режим настройки.

2. С помощью клавиши [◀] или [▶] выберите "AMP CANCEL".

3. С помощью поворотного регулятора выберите "ON" («вкл.») или "OFF" («выкл.»).

● **ON** : Подключен внешний усилитель.

● **OFF** : Подключен встроенный усилитель.

4. Нажмите клавишу [T], чтобы вернуться в предыдущий режим.

Режим внешнего входа AUX

В данной системе имеется разъем внешнего входа, и Вы можете прослушивать звук и музыку от внешних источников, подключенных к аппарату.

Переключение внешний источник/телефон

К аппарату можно подключить как внешний источник звука или музыки, так и телефон, и слушать звук с помощью громкоговорителей.

При подключении телефона или внешнего устройства можно выбрать один из этих источников.

* Исходное состояние — "AUX" (внешнее устройство).

1. Нажмите и не менее 1 секунды удерживайте клавишу [T], чтобы переключить дисплей в режим выбора настроек.

2. С помощью клавиши [◀] или [▶] выберите "AUX/TEL".

3. С помощью поворотного регулятора выберите "AUX" (внешний источник) или "TEL" (телефон).

● **AUX** :Входной кабель AUX/TEL подключается ко внешнему источнику

звука.

● **TEL** :Входной кабель AUX/TEL подключается к звуковому выходу сотового телефона.

4. Нажмите клавишу [T], чтобы вернуться в предыдущий режим.

Настройка чувствительности внешнего входа

Если звук от внешнего источника плохо слышен даже на максимальной громкости, настройте чувствительность при помощи следующей процедуры.

* Исходное состояние — "SENS LOW" (низкая чувствительность).

1. Нажмите и не менее 1 секунды удерживайте клавишу [T], чтобы переключить дисплей в режим выбора настроек.

2. С помощью клавиши [◀] или [▶] выберите "AUX SENS".

3. С помощью поворотного регулятора выберите "HIGH" (высокая чувствительность), "MID" (средняя чувствительность) или "LOW" (низкая чувствительность).

4. Нажмите клавишу [T], чтобы вернуться в предыдущий режим.

Настройка выхода на громкоговорители для сотового телефона (телефон TEL-002, приобретается отдельно)

1. Нажмите и не менее 1 секунды удерживайте клавишу [T], чтобы переключить дисплей в режим выбора настроек.

2. С помощью клавиши [◀] или [▶] выберите "TEL-SPEAKER".

3. С помощью поворотного регулятора выберите "RIGHT" (справа) или "LEFT" (слева).

● **RIGHT** : Телефонный разговор будет слышен из правого громкоговорителя, подключенного к аппарату.

● **LEFT** : Телефонный разговор будет слышен из левого громкоговорителя, подключенного к аппарату

4. Нажмите клавишу [T], чтобы вернуться в предыдущий режим.

Включение/выключение прерывания телефонным разговором

Если Вы подключили к данному аппарату сотовый телефон (TEL-002, приобретается отдельно), то можно слушать разговор через громкоговорители аппарата.

* Исходное состояние — "OFF" («выкл.»).

1. Нажмите и не менее 1 секунды удерживайте

вайте клавишу [T], чтобы переключить дисплей в режим выбора настроек.

2. С помощью клавиши [◀◀] или [▶▶] выберите «TEL-SWITCH».

3. Вращая поворотный регулятор по часовой стрелке или против нее, выберите один из вариантов, которые сменяются в следующем порядке:

«OFF» («выкл.») → «ON» («вкл.») → «MUTE» («звук выкл.») → «OFF» ...

• **OFF** : Аппарат продолжает нормальную работу, в том числе и при телефонном разговоре.

Примечание:

* Если Вы пользуетесь набором «свободные руки» HANDS-FREE, пожалуйста, установите режим «ON», чтобы прослушивать телефонные разговоры с помощью данного аппарата.

• **ON** : Вы сможете слушать разговор через громкоговорители аппарата.

* При разговоре можно подстраивать громкость звука Ваших громкоговорителей с помощью поворотного регулятора.

• **MUTE** : Во время телефонного разговора звук аппарата приглушается.

4. Нажмите клавишу [T], чтобы вернуться в предыдущий режим.

Настройка подсветки клавиш

Для выбора типа цвета нажимайте клавишу [COLOR]. При каждом нажатии клавиши тип сменяется в следующем порядке:

Переменный (COLOR SCAN) → Красный (RED) → Мандариновый (MANDARIN) → Оранжевый (ORANGE) → Янтарный (AMBER) → Желтый (YELLOW) → Желто-Зеленый (Y-GREEN) → Светло-зеленый (LIME) → Зеленый (GREEN) → Темно-зеленый (D-GREEN) → Выбранный пользователем (USER) → Переменный (COLOR SCAN) ...

• При выборе режима **COLOR SCAN**: Цвета сменяются автоматически.

* Исходное состояние — «**COLOR SCAN**».

* Цвета сменяются каждые 3 секунды.

• **Пользовательский режим**: Исходное состояние уровней красного и зеленого цветов соответственно «**R>8 G>8**». Выбрав режим «**USER**», нажмите и в течение не менее чем 1 секунды удерживайте клавишу [COLOR] — до появления на дисплее «**R>8 G>8**».

1. Перемещайте курсор с помощью клавиш [◀◀] или [▶▶].

2. С помощью поворотного регулятора

установите значение от 0 до 8.

3. Нажмите и в течение не менее чем 2 секунд удерживайте клавишу [▶▶▶], чтобы записать цвет в память и выйти из режима настройки.

Цвет	Уровень красного R	Уровень зеленого G
RED	8	0
MANDARIN	8	1
ORANGE	8	2
AMBER	8	4
YELLOW	8	6
Y-GREEN	6	8
LIME	4	8
GREEN	2	8
D-GREEN	0	8
USER	8	8

Ввод заголовков

Можно записать в память и выводить на дисплей заголовки длиной до 8 знаков (для CD, CD чейнджера и ТВ каналов). Ниже показано, сколько заголовков можно ввести в каждом из режимов.

Режим	Количество заголовков
CD	50 заголовков
ТВ	20 заголовков
CD чейнджер	
При подключении DZC628	100 заголовков
При подключении CDC655Tz	100 заголовков
При подключении CDC1255z	50 заголовков

1. Выберите нужный режим (CD, CD чейнджер, ТВ) с помощью клавиши [FNC].

2. Выберите CD в чейнджере или включите ТВ канал, для которых Вы хотите записать заголовок, и запустите воспроизведение.

3. С помощью клавиши [D] переключите дисплей на главный вид.

4. Нажмите клавишу [T].

5. Курсор перемещается с помощью клавиш [◀◀] или [▶▶].

6. С помощью клавиши [D] выберите тип знаков. При каждом нажатии клавиши [D] типы знаков сменяются в следующем порядке:

Заглавные буквы → Строчные буквы → Цифры/Символы → Буквы национальных алфавитов → Заглавные буквы ...

7. С помощью поворотного регулятора выберите нужную букву. При вращении регулятора по часовой стрелке курсор переходит к следующей по порядку букве, против часовой стрелки — к предыдущей.

8. Чтобы ввести все знаки (до 10), повторяйте шаги с 5-го по 7-й.

9. Чтобы записать заголовок в память и выйти из режима ввода, нажмите и в тече-

ние не менее 2 секунд удерживайте клавишу [▶||].

Стирание заголовков

1. Выберите CD в чейнджере или включите ТВ канал, для которых Вы хотите стереть заголовок, и запустите воспроизведение.
2. С помощью клавиши [D] переключите

дисплей на главный вид.

3. Нажмите клавишу [T].
4. Нажмите клавишу [BND].
5. Чтобы стереть заголовок из памяти и выйти из режима ввода заголовков, нажмите и в течение не менее 2 секунд удерживайте в нажатом положении клавишу [▶||].

7. УПРАВЛЕНИЕ ДОПОЛНИТЕЛЬНЫМИ УСТРОЙСТВАМИ

Управление CD чейнджером

Если Вы подключили с помощью кабеля SeNET CD чейнджер (приобретается отдельно), то им можно управлять с помощью данного аппарата. Аппарат может управлять двумя чейнджерами.

Чтобы начать воспроизведение, с помощью клавиши [FNC] переключитесь в режим CD чейнджера. Если подключено 2 CD чейнджера, с помощью клавиши [FNC] выберите один из них.

* Если на дисплее появляется сообщение "NO MAGAZINE" (нет магазина), вставьте в CD чейнджер магазин. При загрузке в плеер магазина появляется сообщение "LOADING" (загрузка).

* Если на дисплее появляется сообщение "NO DISC" (нет диска), выньте магазин и вставьте диски во все гнезда, а затем вновь вставьте магазин в CD чейнджер.

Примечание:

** Некоторые диски, записанные в режиме CD-R/CD-RW, могут не воспроизводиться.*

чейнджера CDC655Tz.

• Для моделей CDC655z и CDC1255z:

Чтобы показать заголовок, нажмите клавишу [D].

• Для моделей DCZ625 и CDC655Tz:

1. Чтобы показать заголовок, нажмите клавишу [D].

2. При каждом нажатии клавиши [D] более чем на 1 секунду вид заголовка переключается в следующем порядке:

Заголовок пользователя (диск) → CD-text (диск) → Исполнитель → CD-text (трек) → Заголовок пользователя (диск)...

Примечание:

** Если воспроизводимый CD не является диском CD-text или заголовки не введены пользователем, то на дисплее выдается сообщение "NO TITLE" (нет заголовков).*

** Если на диске CD-text отсутствуют заголовки, то на дисплее выдается сообщение "NO TITLE" (нет заголовков).*

Прокрутка заголовка

Установите автоматическую прокрутку "SCROLL" в положение "ON" («вкл.») или "OFF" («выкл.»). (Исходное состояние — "ON" («вкл.»)). См. подраздел «Настройка способа вывода заголовков» в разделе «Общие для всех режимов операции».

• При выборе «ON» :

Заголовок прокручивается автоматически.

• При выборе «OFF» :

Заголовок прокручивается при нажатии клавиши [T].

Выбор CD

Клавиши [DN] и [UP] соответствуют дискам в магазине. Выберите нужный диск с их помощью.

*Если CD не вставлен в магазин, появляется сообщение «NO DISC».

Выбор трека

• В прямом направлении

1. Чтобы перейти к началу следующего трека, нажмите клавишу [▶▶].



ВНИМАНИЕ!

нельзя воспроизвести диски CD-ROM.

Пауза воспроизведения

1. Нажмите клавишу [▶||], чтобы приостановить воспроизведение. На дисплее появляется индикация "PAUSE".

2. Чтобы возобновить воспроизведение, еще раз нажмите клавишу [▶||].

Просмотр заголовков CD

Данный аппарат может показывать данные заголовков компакт-дисков CD-text, а также заголовки, введенные в память аппарата пользователем.

* Заголовки дисков CD-Text можно просматривать только с помощью

2. При каждом нажатии клавиши [▶▶] происходит переход к началу следующего трека.

- **В обратном направлении**

1. Чтобы перейти к началу текущего трека, нажмите клавишу [◀◀].

2. При двойном нажатии клавиши [◀◀] происходит переход к началу предыдущего трека.

Ускоренное продвижение

- **В прямом направлении**

Для ускоренного продвижения в прямом направлении нажмите клавишу [▶▶] не менее чем на 1 секунду.

- **В обратном направлении**

Для ускоренного продвижения в обратном направлении нажмите клавишу [◀◀] не менее чем на 1 секунду.

Воспроизведение со сканированием

При сканировании поочередно автоматически проигрывается по 10 секунд для каждого из треков на диске. Режим выполняется до его отмены.

* Воспроизведение со сканированием удобно при поиске нужного трека.

1. Чтобы включить воспроизведение со сканированием, нажмите клавишу [SCN]. На дисплее появится индикация «SCN».

2. Чтобы остановить воспроизведение со сканированием, нажмите клавишу [SCN] еще раз. Индикация «SCN» на дисплее гаснет, и продолжается воспроизведение текущего трека.

Воспроизведение со сканированием дисков

При сканировании поочередно автоматически проигрывается по 10 секунд первого из треков каждого диска, вставленного в CD чейнджер. Режим выполняется до его отмены.

* Воспроизведение со сканированием удобно при поиске нужного диска.

1. Чтобы включить воспроизведение со сканированием, нажмите и в течение не менее чем 1 секунды удерживайте клавишу [SCN]. На дисплее появится индикация «DISC» и «SCN».

2. Чтобы остановить воспроизведение со сканированием, нажмите клавишу [SCN] еще раз. Индикация «DISC» и «SCN» на дисплее гаснет, и продолжается воспроизведение текущего трека.

Повтор воспроизведения

В этом режиме текущий трек повторяется. Режим выполняется до его отмены.

1. Чтобы включить воспроизведение с повтором, нажмите клавишу [RPT]. На дисплее появится индикация «RPT».

2. Чтобы остановить воспроизведение с повтором, нажмите клавишу [RPT] еще раз. Индикация «RPT» на дисплее гаснет, и возобновляется обычное воспроизведение.

Воспроизведение диска с повтором

В этом режиме после воспроизведения всех треков выбранного диска его воспроизведение автоматически начинается вновь с первого трека. Режим автоматически выполняется до его отмены.

1. Чтобы включить воспроизведение с повтором, нажмите и удерживайте не менее 1 секунды клавишу [RPT]. На дисплее появится индикация «DISC» и «RPT».

2. Чтобы остановить воспроизведение с повтором, нажмите клавишу [RPT] еще раз. Индикация «DISC» и «RPT» на дисплее гаснет, и возобновляется обычное воспроизведение.

Воспроизведение в случайном порядке

В этом режиме треки на диске воспроизводятся без определенной последовательности. Режим выполняется до его отмены.

1. Чтобы включить воспроизведение в случайном порядке, нажмите клавишу [RDM]. На дисплее появится индикация «RDM».

2. Чтобы остановить воспроизведение в случайном порядке, нажмите клавишу [RDM] еще раз. Индикация «RDM» на дисплее гаснет, и возобновляется обычное воспроизведение.

Воспроизведение дисков в случайном порядке

В этом режиме треки и диски воспроизводятся без определенной последовательности. Режим выполняется до его отмены.

1. Чтобы включить воспроизведение в случайном порядке, нажмите и удерживайте в течение не менее чем 1 секунды клавишу [RDM]. На дисплее появится индикация «DISC» и «RDM».

2. Чтобы остановить воспроизведение в случайном порядке, нажмите клавишу [RDM] еще раз. Индикация «DISC» и «RDM» на дисплее гаснет, и возобновляется обычное воспроизведение.

Управление телевизором

Режимы ТВ тюнера

Если подсоединить приобретенный отдельно ТВ тюнер с помощью кабеля CeNET, то аппарат сможет управлять всеми его режимами. Для просмотра телепередач необходимы ТВ тюнер и монитор.

Просмотр телепередач

1. С помощью клавиши [FNC] выберите режим TV.
2. С помощью клавиши [BND] выберите нужный диапазон (TV1 или TV2). Диапазоны переключаются при каждом нажатии клавиши.
3. С помощью клавиши [◀◀] или [▶▶] настройтесь на нужный канал.

Просмотр видеозаписей

ТВ тюнер имеет входной разъем VTR, к которому можно подключить 1 внешнее устройство. Подключите ко входному разъему ТВ тюнера видеоплеер (VCP) или видеомагнитофон (VCR) с питанием 12 В.

1. С помощью клавиши [▶▶] выберите VTR.
2. Чтобы вернуться к просмотру телепередач, нажмите клавишу [▶▶].

Настройка

Существует три типа настройки: поисковая настройка, ручная настройка и использование предварительных настроек.

Поисковая настройка

1. С помощью клавиши [BND] выберите нужный диапазон (TV1 или TV2). Диапазоны переключаются при каждом нажатии клавиши.

* Если на дисплее появляется индикация "MANU" (ручная настройка), нажмите и в течение 1 секунды или более удерживайте клавишу [BND]. Индикация "MANU" исчезнет, и можно приступить к поисковой настройке.

2. Автоматический поиск каналов осуществляется с помощью клавиш [◀◀] и [▶▶]. При нажатии клавиши [▶▶] поиск каналов осуществляется в направлении более высоких частот, при нажатии клавиши [◀◀] — в направлении более низких частот.

Ручная настройка

Есть два способа настройки: быстрая и по шагам. В пошаговом режиме частота перестраивается каждый раз на величину шага. При быстрой настройке можно быстро

настроиться на нужную частоту.

1. Переключите диапазон с помощью клавиши [BND], чтобы выбрать нужный диапазон (TV1 или TV2).

* Если на дисплее отсутствует индикация "MANU" (ручная настройка), нажмите и в течение 1 секунды или более удерживайте клавишу [BND]. Появится индикация "MANU", и можно приступить к ручной настройке.

2. Настройтесь на станцию.

● Быстрая настройка

Для настройки на канал нажмите и удерживайте в течение 1 секунды или более клавишу [◀◀] или [▶▶].

● Пошаговая настройка

Для настройки на канал нажимайте клавишу [◀◀] или [▶▶].

Настройка на

предустановленные станции

В память предварительных настроек можно записать в общей сложности 12 каналов (по 6 в каждом диапазоне — TV1 или TV2).

1. Нажмите клавишу [BND] и выберите диапазон (TV1 или TV2).
2. Выберите нужный канал с помощью клавиш прямого доступа.

* Чтобы записать станцию в память предварительных настроек, нажмите и в течение 2 секунд или более удерживайте одну из клавиш прямого доступа.

Запись в память вручную

1. Настройтесь на нужный канал путем поисковой или ручной настройки или вызвав его из памяти предварительных настроек.
2. Нажмите одну из клавиш прямого доступа и удерживайте ее в течение как минимум 2 секунд, чтобы записать канал в память предварительных настроек.

Автоматическая запись

При автоматической записи запоминаются первые 6 ТВ каналов, найденных при автоматическом поиске. Если найдено меньше 6 каналов с качественным сигналом, то ранее настроенные каналы остаются за теми кнопками, которым не было назначено новых каналов.

1. Нажмите клавишу [BND] и выберите диапазон (TV1 или TV2).
2. Нажмите клавишу [P/A] и удерживайте ее в течение 1 секунды или более. Каналы с хорошим качеством сигнала автоматически

записываются в память предварительных настроек.

* Если автоматическая запись выполняется в диапазоне FM, то станции записываются в FM3, даже если выбран FM1 или FM2.

Сканирование предварительных настроек

При сканировании осуществляется последовательная настройка на каналы, записанные в память предварительных настроек. Это удобно при поиске нужного канала в памяти.

1. Нажмите клавишу [P/A]

2. После настройки на нужный канал нажмите клавишу [P/A] еще раз, чтобы перейти к просмотру.

Примечание:

* Не нажимайте клавишу [P/A] дольше 2 секунд, иначе включится функция автоматической записи, и приемник приступит к записи станций.

Настройка зоны приема телепередач

При выборе зоны приема телепередач изменяются настройки ТВ тюнера.

1. Нажмите и не менее 1 секунды удерживайте клавишу [T], чтобы переключить дисплей в режим выбора настроек.

2. С помощью клавиши [◀] или [▶]

Цифровое радиовещание / Управление цифровым тюнером DAB

Режим управления DAB

Если подключить с помощью кабеля CeNET цифровой тюнер DAN913 или DAB923 (приобретается отдельно), всеми его режимами можно управлять с данного аппарата.

Прслушивание цифрового радиовещания

1. С помощью клавиши [FNC] переключитесь в режим цифрового тюнера DAB.

2. Если аппарат принимает радиовещание DAB, дисплей переключается в следующем порядке:

Частотный канал → Значок сервиса

Переключение дисплея

Переключаться между главным видом (значок сервиса) и вспомогательным (тип программыPTY) можно при помощи клавиши [D], нажав и удерживая ее не менее 1 секунды.

значок сервиса → PTY

Примечание:

* Вид дисплея в обычном режиме приема и в режиме приема предварительной настройки при приеме радиовещания DAB

выберите "TV AREA E".

3. Нажмите клавишу [▶▶].

4. С помощью поворотного регулятора выберите зону приема.

5. Еще раз нажмите клавишу [▶▶].

6. Нажмите клавишу [T], чтобы вернуться в предыдущий режим.

Настройка разделения телеканалов

При настройке разделения телеканалов изменяются настройки приема для подключенной к ТВ тюнеру ТВ антенны.

1. Нажмите и не менее 1 секунды удерживайте клавишу [T], чтобы переключить дисплей в режим выбора настроек.

2. С помощью клавиши [◀◀] или [▶▶] выберите "TV DIVER".

3. С помощью поворотного регулятора выберите "ON" («вкл.» — по часовой стрелке) или "OFF" («выкл.» — против часовой стрелки).

• **ON** : Включается визуальная настройка приема.

• **OFF** : Настройка выключается.

4. Нажмите клавишу [T], чтобы вернуться в предыдущий режим.

совладеет.

* Количество программ и расписание радиовещания зависит от радиостанции DAB.

* Если мощность сигнала DAB падает, громкость звука уменьшается.

Поисковая настройка

1. С помощью клавиши [FNC] переключитесь в режим цифрового тюнера DAB.

2. Нажмите и не менее 1 секунды удерживайте клавишу [◀◀] или [▶▶].

3. Когда приемник настраивается на радиостанцию DAB, на дисплее появляется индикация "DAB".

* Если приемник не обнаружит станций DAB, поиск прекращается. Дисплей возвращается в предыдущее состояние.

Ручная настройка

1. С помощью клавиши [FNC] переключитесь в режим цифрового тюнера DAB.

2. Нажмите и не менее 1 секунды удерживайте клавишу [BND]. На дисплее появляется индикация "MANU" (ручная).

3. Нажмите и не менее 1 секунды удерживайте клавишу [◀◀] или [▶▶], чтобы настроиться на станцию.

* Если в течение 7 секунд ничего не предпринимается, ручная настройка прекращается, а дисплей возвращается в предыдущее состояние.

Переключение программ

1. С помощью клавиши [FNC] настройтесь на станцию DAB.
2. Переключайте программы с помощью клавиш [◀] или [▶].

Примечание:

В зависимости от станции названия программ могут быть одинаковыми.

Сканирование программ

В данном режиме сканируются все принимаемые от данной станции DAB программы с прослушиванием 10-секундных фрагментов каждой. Это удобно при поиске нужной программы.

1. С помощью клавиши [FNC] настройтесь на станцию DAB.
2. Следующая операция выполняется в зависимости от подключенной модели. Нажмите клавишу [P/A]. Появляется индикация "SERVICE SCN" (сканирование сервисов), и аппарат выдает по 10 секунд вещания для каждой программы. При сканировании на дисплее отображаются названия программ.
3. Чтобы остановить сканирование при настройке на нужную программу, нажмите клавишу [P/A].

Ручная запись в память

Для программ DAB аппарат имеет режим ручной памяти. Для кнопки прямого доступа можно назначить до 18 программ (по 6 программ на каждую — [M1], [M2], [M3]).

1. С помощью клавиши [FNC] переключитесь в режим цифрового тюнера DAB.
2. Нажмите клавишу [BND], чтобы выбрать один из вышеописанных вариантов.
3. Нажмите клавишу [◀] или [▶], чтобы настроиться на станцию.
4. Нажмите и не менее 2 секунд удерживайте клавишу прямого доступа (с 1-й по 6-ю), чтобы записать программу.

Примечание:

* Прерывающая программа (PTY или INFO) не может записываться в ручную память.

Вызов предварительных настроек

1. С помощью клавиши [FNC] переключитесь в режим цифрового тюнера DAB.
2. Нажимайте клавишу [BND], чтобы переключать дисплей в следующем порядке: [M1] → [M2] → [M3] → [M1]...

3. Чтобы вызывать программы предварительной настройки, нажимайте клавиши прямого доступа.

Примечание:

* При нажатии и удержании в течение не менее чем 2 секунд клавиш прямого доступа принимаемая в данный момент программа записывается в ручную память.

Режим альтернативной частоты AF

В этом режиме приемник переключается на другую частоту вещания той же радиовещательной сети с целью достичь оптимального качества.

* Исходное состояние — "ON" ("вкл.).

* Если качество приема падает, на дисплее появляется индикация "SEARCH", а приемник ищет ту же программу на другой частоте.

* Подробнее режим AF описан в разделе "RDS (Система радиоданных)" настоящего руководства.

- Включение AF
- Выключение AF
- Переключение AF между RDS и DAB

Если одна и та же программа передается как по RDS, так и по DAB, а режим AF включен, приемник автоматически переключается на вещание с наилучшим качеством.

Дорожные объявления (TA)

В режиме ожидания TA при начале дорожного объявления оно имеет приоритет над всеми режимами. Возможна также автоматическая настройка на дорожную программу (TP).

* Этот режим возможен только при свежении на дисплее индикации «TP». Если она есть, это означает, что принимаемая радиостанция DAB или RDS имеет дорожную программу.

* Подробнее режим TA описан в разделе "RDS (Система радиоданных)" настоящего руководства.

- Включение режима ожидания TA
- Выключение режима ожидания TA
- Поиск станции TP

Примечания:

* Если нет приема станции с дорожной программой, аппарат прекращает поиск.

* Если принимается передаваемая станцией RDS дорожная программа, индикатор «TP» может светиться. В данном случае для поиска TP нажмите клавишу [TA]. Для возврата в предыдущий режим еще раз нажмите клавишу [TA].

INFO (Объявления)

В режиме ожидания INFO в случае приема выбранной информационной программы приемник автоматически переключится на нее.

● Включение режима ожидания INFO

Если нажать и в течение 1 секунды или больше удерживать клавишу [TA], на дисплее появится индикация "INFO", а приемник перейдет в режим ожидания INFO. Если начинается прием выбранной информации, объявление появляется на дисплее. Если нажать и в течение 1 секунды или более удерживать клавишу [TA] во время приема объявления, прием прекращается, и приемник возвращается в режим ожидания INFO.

● Выключение режима ожидания INFO

Для выключения режима ожидания INFO следует нажать и в течение 1 секунды или больше удерживать клавишу [TA].

● Выбор информации

Режим предназначен для включения и выключения прерывания по приему информации. Вы можете включить прерывания для 6 типов информации. Можно выбрать любой из следующих 6 типов:

Название	Тип информации
WARNING	Предупреждения
NEWS	Новости
TRAVEL	Дорожная обстановка
WEATHER	Погода
EVENT	Обзор событий
SPECIAL	Специальный

1. В зависимости от модели выполните следующие действия:

Нажмите и в течение не менее чем 1 секунды удерживайте клавишу [T].

2. С помощью клавиш [◀◀] или [▶▶] выберите "INFO SEL [E]", а затем нажмите клавишу [▶▶], чтобы включить режим выбора информации "INFO SEL".

3. С помощью клавиш [◀◀] или [▶▶] выберите тип информации. Можно выбрать один из 6 типов:

TRAVEL → WARNING → NEWS →
WEATHER → EVENT → SPECIAL →
TRAVEL ...

4. В зависимости от модели выполните следующие действия:

С помощью поворотного регулятора выберите "ON" (вкл.) или "OFF" (выкл.) для выбранного типа информации.

5. Нажмите клавишу [T] для возврата в предыдущий режим.

Тип программы (PTY)

В данном режиме можно прослушивать программы выбранного типа вне зависимости от функционального режима.

* Для DAB и RDS можно выбирать общие типы программ.

* Если принимаются программы типа, выбранного и для DAB и для PTY, приоритет имеет принятая первой.

* В режиме ожидания INFO станции INFO имеют приоритет перед станциями PTY.

* В режиме ожидания TA станции TA имеют приоритет перед станциями PTY.

* Подробнее режим PTY описан в разделе "RDS (Система радиоданных)" настоящего руководства.

● Включение режима ожидания PTY

● Выключение режима ожидания PTY

● Выключение прерывания по PTY

● Выбор PTY

● Поиск PTY

● Память предварительных настроек PTY

Экстренные сообщения

Любой режим работы может быть прерван экстренными сообщениями. На дисплее появляется индикация "ALARM" (тревога), и принимается сообщение.

* Подробнее режим экстренных сообщений описан в разделе "RDS (Система радиоданных)" настоящего руководства.

● Выключение приема экстренного сообщения

Чтобы прервать экстренное сообщение, нажмите кнопку [AF].

Переключение языка названий PTY

Можно выбрать один из 4-х языков (английский, немецкий, шведский или французский), на котором будут выводиться названия типов программ.

* Исходное состояние — «ENGLISH» (английский).

* Подробнее см. «Переключение языка названий PTY и объявлений» в разделе «Система радиоданных RDS».

Настройка громкости TA, ALARM (экстренного сообщения) и PTY

Громкость TA, экстренного сообщения (ALARM) и PTY настраивается при прерывании обычной работы в случае их приема.

* Исходное состояние — "15".

При прерывании обычной работы в случае приема TA, экстренного сообщения (ALARM) или PTY настройте желаемый уровень громкости с помощью поворотного регулятора.

* По завершении приема TA, экстренного сообщения (ALARM) и PTY громкость возвращается к прежнему уровню.

8. В СЛУЧАЕ ЗАТРУДНЕНИЙ

Неисправность	Причина	Способ устранения
Аппарат не включается (нет звука).	Перегорел предохранитель.	Замените предохранитель новым того же номинала.
	Неправильное подключение.	Обратитесь за консультацией по месту приобретения аппарата.
При совместной работе аппарата с усилителями или антенной отсутствует звук.	Замыкание на корпус вывода антенны, либо для антенного усилителя необходим слишком большой ток.	<ol style="list-style-type: none"> 1. Выключите аппарат. 2. Отсоедините от вывода антенны все провода, включите аппарат и проверьте их тестером на замыкание. 3. Снова включите аппарат. 4. Подсоединяйте провода по одному. Если усилитель выключится до того, как все провода будут подключены, установите дополнительное реле.
При нажатии клавиш ничего не происходит. Неправильные показания дисплея.	Сбой микропроцессора в результате помех и т.п.	<p>Выключите аппарат, нажмите на клавишу открытия и снимите СПУ. Тонким предметом нажмите на кнопку перезапуска на время около 2 секунд.</p> 
	Загрязнение разъемов СПУ или основного блока.	Сотрите грязь мягкой тканью, смоченной спиртом.
Отсутствует звук	Сработала схема защиты громкоговорителя.	<ol style="list-style-type: none"> 1. Уменьшите громкость звука. Работоспособность может восстановиться при выключении и последующем включении аппарата. 2. Если звук пропадет вновь, обратитесь по месту приобретения аппарата.
Отсутствует звук	Загружен несовместимый диск или попал посторонний предмет.	Открыв откидную панель, нажмите и удерживайте клавишу [▲] в течение 3 или более секунд. Посторонний предмет будет вытолкнут.
	На диске нет файлов MP3/WMA.	Правильно записывайте на диск файлы MP3/WMA.
	Файлы не распознаются как MP3/WMA.	Правильно осуществляйте кодирование.
	Неверная файловая система.	Пользуйтесь файловой системой ISO9660 уровня 1, 2, 3 или системой JOULIET или Romeo.
Звук прерывистый или зашумленный.	Диск загрязнен.	Протрите диск мягкой тканью.
	Диск сильно поцарапан или деформирован.	Замените диск.
Звук прерывается или пропадает.	Неправильное кодирование файлов MP3/WMA.	Правильно осуществляйте кодирование.
Некачественный звук после включения.	При парковке в сыром месте на внутреннюю оптику могли попасть капельки воды.	Перед включением дайте аппарату просохнуть в течение 1 часа.
Неправильное имя файла.	Неверная файловая система.	Пользуйтесь файловой системой ISO9660 уровня 1, 2, 3 или системой JOULIET или Romeo.
Не воспроизводится список воспроизведения (плей-лист).	Неправильные имя или расширение файла.	Для имен файлов MP3/WMA используйте только алфавитно-цифровыми символами. Список воспроизведения должен иметь расширение «.M3U».

9. СООБЩЕНИЯ ОБ ОШИБКАХ

В случае ошибки выдается одно из следующих сообщений. Для разрешения проблем следуйте приведенным ниже указаниям.

	Сообщение об ошибке	Причина	Способ устранения
CD/MP3/WMA	ERROR 2	CD застрял в лотке и не выходит.	Дефект механизма CD проигрывателя. Обратитесь по месту приобретения. Вставьте диск без царапин и деформации. Выньте диск и вставьте правильно.
	ERROR 3	CD не может воспроизводиться из-за царапин и т.п.	
	ERROR 6	CD вставлен обратной стороной и не может воспроизводиться.	
M.CATCHER	ERROR 7	Нарушение формата флэш-памяти.	Выполните стирание всего содержимого флэш-памяти. Выключите аппарат и зажигание, затем включите вновь. Если неполадка не устраняется, выполните стирание всего содержимого флэш-памяти. Выключите аппарат и зажигание, затем включите вновь, либо замените диск.
	ERROR 8	Сбой флэш-памяти.	
	ERROR 9	Ошибка во время записи, царапина на диске, ошибка вследствие прерывистого звука.	
ОБЩИЕ	AMP GUARD	Сработала схема защиты акустической системы. При этом любая регулировка громкости приведет к появлению этого сообщения.	1. Установите минимальную громкость. Работоспособность может также восстановиться при выключении и повторном включении громкости. При срабатывании схемы защиты громкость акустической системы автоматически снижается. 2. Если звук продолжает пропадать, обратитесь по месту приобретения аппарата.
CD чейнджер	ERROR 2	В CD чейнджере не вставлен диск.	Ошибка механизма CD чейнджера. Обратитесь по месту приобретения. Вставьте диск без царапин и деформации. Выньте диск и вставьте правильно.
	ERROR 3	CD в CD чейнджере не может воспроизводиться из-за царапин и т.п.	
	ERROR 6	CD в CD чейнджере вставлен обратной стороной и не может воспроизводиться.	
DVD чейнджер	ERROR 2	Диск в DVD чейнджере не воспроизводится.	Ошибка механизма DVD чейнджера. Обратитесь по месту приобретения аппарата. Вставьте диск без царапин и деформации.
	ERROR 3	Диск в DVD чейнджере не может воспроизводиться из-за царапин и т.п.	
	ERROR 6	Диск в DVD чейнджере вставлен обратной стороной и не может воспроизводиться.	Выньте диск и вставьте правильно.
	ERROR P	Ошибка родительского контроля.	Настройте уровень родительского контроля.
	ERROR R	Ошибка регионального кода.	Выньте диск и вставьте диск с правильным кодом региона.

Если появляются иные сообщения об ошибках, нажмите кнопку перезапуска. Если проблема не устранилась, выключите аппарат и обратитесь за консультацией по месту приобретения.

10. ТЕХНИЧЕСКИЕ ХАРАКТЕРИСТИКИ

Радиоприемник

Система настройки: тюнер с PLL синтезатором.

Принимаемые частоты:

FM : от 87,5 до 108 МГц (шаг 0,05 МГц)

MW : от 531 до 1602 кГц (шаг 9 кГц)

LW : от 153 до 279 кГц (шаг 3 кГц)

CD проигрыватель

Система воспроизведения: система звуковых компакт-дисков Digital Audio

Диапазон частот : от 5 Гц до 20 кГц (+-1 дБ)

Отношение сигнал/шум : 100 дБ (1 кГц) IHF-A

Динамический диапазон: 95 дБ (1 кГц)

Искажения : 0,01%

Режим MC

HQ: Приблизительно 265 минут, 66 треков (по 4 минуты).

LP: Приблизительно 353 минут, 88 треков (по 4 минуты).

Общие

Выходная мощность : 4 x 31 Вт (DIN 45324, 14,4 В)

Напряжение питания : постоянный ток 14 В (допустимо от 10,8 до 15,6 В)

Ток потребления : не более 15 А

Сопротивление громкоговорителей : 4 Ом (допустимо от 4 до 8 Ом)

Номинальный ток активной антенны : не более 500 мА

Вес :

Основной блок — 1,7 кг

Пульт дистанционного управления — 80 г (с батарейками).

Габаритные размеры :

Основной блок — 178 (ширина) x 50 (высота) x 155 (глубина) мм

Пульт дистанционного управления — 44 (ширина) x 110 (высота) x 27 (толщина) мм

Примечание:

* Технические характеристики и оформление могут изменяться без предупреждения с целью дальнейшего усовершенствования.

Фирма-изготовитель: **«Clarion Co., Ltd.»**, Япония
22-3, Shibuya 2-chome, Shibuya-ku, Tokyo 150, Japan
Заводы: -»Clarion Co., Ltd.«, Япония;
- «Dongguan Clarion Orient Electronics Co., Ltd.», Китай;
- «Clarion (Malaysia) Sdn., Bhd.», Малайзия;
- «Clarion Manufacturing Corporation of the Philippines», Филиппины;
- «Clarion (Taiwan) Manufacturing Co., Ltd», Тайвань;
- «Dispositivos de Precision Electronics, S.A. de C.V.», Мексика
- «Clarion Co.», Венгрия

СОДЕРЖАНИЕ

1. ПРЕЖДЕ, ЧЕМ ПРИСТУПИТЬ К УСТАНОВКЕ	37
2. УСТАНОВКА ОСНОВНОГО БЛОКА	37
3. ПОРЯДОК УСТАНОВКИ	38
4. СНЯТИЕ ОСНОВНОГО БЛОКА	40
5. МЕРЫ ПРЕДОСТОРОЖНОСТИ ПРИ ПОДКЛЮЧЕНИИ	41
6. ПОДКЛЮЧЕНИЕ	42
7. ПРИМЕРЫ ПОСТРОЕНИЯ СИСТЕМ	44

1. ПРЕЖДЕ, ЧЕМ ПРИСТУПИТЬ К УСТАНОВКЕ

1. Данный аппарат предназначен для установки исключительно в автомобиле с заземлением на “—” и источником постоянного напряжения питания 12 В.

2. Внимательно прочтите настоящее руководство.

3. Прежде, чем приступить к работе, отсоедините от аккумулятора (—) провод (см. рис.1). Это предотвратит короткие замыкания в процессе установки.



Рис. 1

2. УСТАНОВКА ОСНОВНОГО БЛОКА

• Меры предосторожности при установке

1. Прежде, чем приступить к установке аппарата, подготовьте все необходимые для этого принадлежности.

2. Устанавливайте аппарат под углом не более 30° к горизонтальной плоскости (см. рис. 2).



Рис. 2

3. Если Вы собираетесь как-либо доработать корпус автомобиля, например, просверлить отверстия,

предварительно проконсультируйтесь по месту приобретения автомобиля.

4. При установке следует пользоваться только винтами из комплекта поставки. В случае применения других винтов можно повредить корпус аппарата (см. рис. 3).

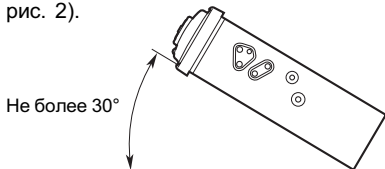
Корпус

Корпус



Рис. 3

3. ПОРЯДОК УСТАНОВКИ

• Размеры отверстия консоли

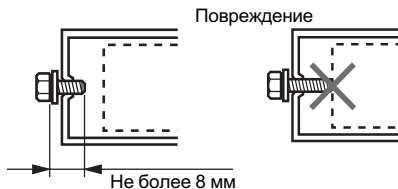

Рис. 6

Рис. 4

Примечание: прежде, чем вставить универсальный установочный кронштейн, слегка вдавите пальцами пружину, чтобы она вошла в приборную панель автомобиля.

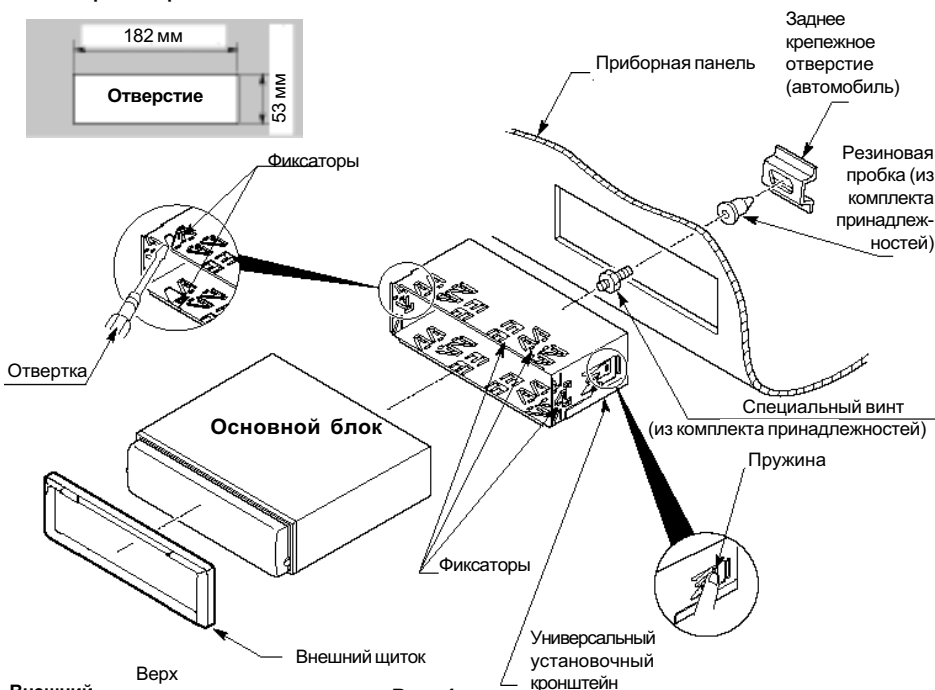
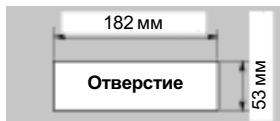

Рис. 5

1. Поместите универсальный установочный кронштейн на приборную панель и с помощью отвертки отогните все фиксаторы на кронштейне, а затем закрепите их, как показано на рис. 4.

2. Подключите проводку в соответствии с указаниями раздела 6.

3. Закрепите заднюю часть основного блока, как показано на рис. 4 или на рис. 5.

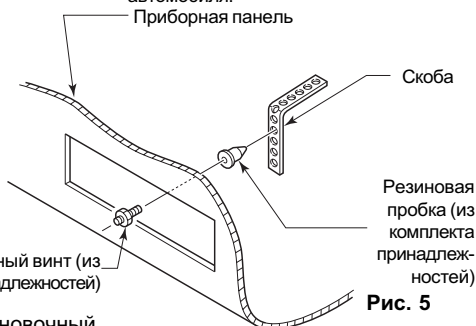
4. Наденьте внешний щиток, нажав на его верхнюю и нижнюю части, так, чтобы закрылись все защелки.

Примечания:

- 1) Для некоторых моделей автомобилей требуются специальные установочные приспособления. За подробностями обратитесь по месту приобретения аппарата.
- 2) Надежно закрепляйте передние фиксаторы, чтобы предотвратить падение основного блока.

ВНИМАНИЕ

• Меры предосторожности

Если основной блок устанавливается без универсального монтажного кронштейна, снимите фиксатор, выполнив следующую процедуру:

1. Отвинтите винты от основного блока (См. рис. 7).

Пример 1

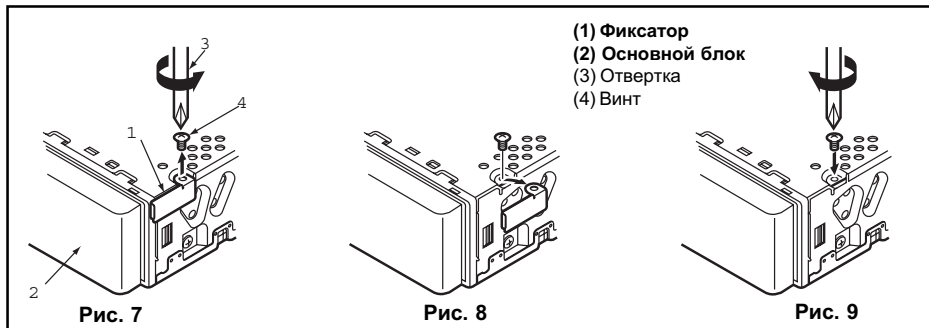

Пример 2

• Меры предосторожности

Нажмите на выступающую часть, как показано на рисунке.

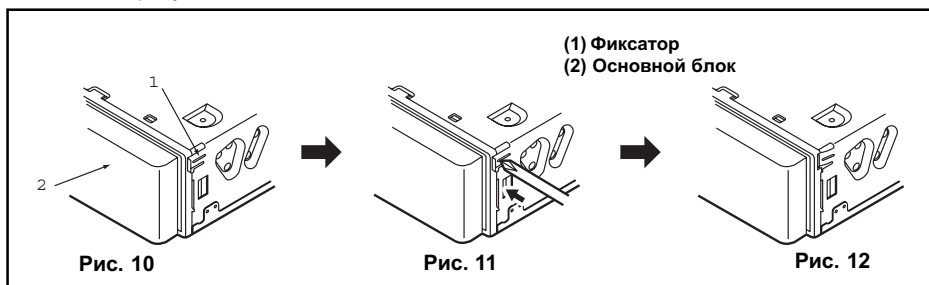

ВНИМАНИЕ

Фиксированный монтаж (с использованием кронштейна, заранее установленного в автомобиле)

Аппарат предусматривает возможность фиксированного монтажа в приборную панель.

Если автомобиль оснащен установленной на заводе-изготовителе магнитолой, вставьте основной блок с помощью деталей и винтов, помеченных знаком (*). (См. рис. 13)

Если автомобиль не оснащен установленной на заводе-изготовителе магнитолой, воспользуйтесь установочным комплектом и установите основной блок следующим

способом.

1. Установите кронштейны в корпус, как показано на рис. 13. Если основной блок устанавливается без универсального монтажного кронштейна, отверстия имеются. Для некоторых моделей может потребоваться просверлить новые отверстия в установочных кронштейнах.

2. Подключите проводку в соответствии с указаниями раздела 6.

3. Закрепите блок в приборной панели, а затем соберите приборную и центральную панели.

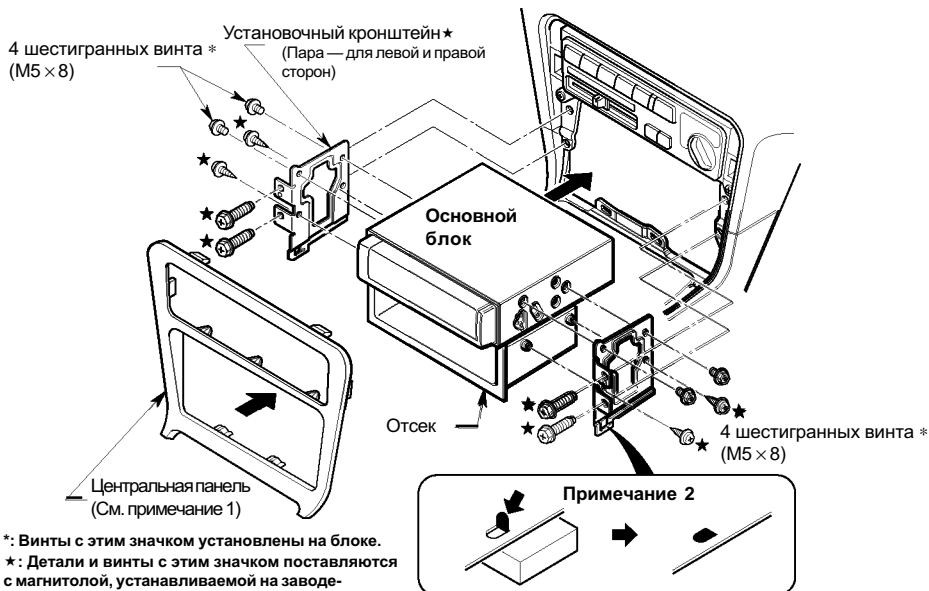

*: Винты с этим значком установлены на блоке.
 *: Детали и винты с этим значком поставляются с магнитолой, устанавливаемой на заводе-изготовителе автомобиля, либо находятся в установочном комплекте.

Рис. 13

Примечание 1: В некоторых случаях может потребоваться доработка центральной панели (обрезка или наращивание).

Примечание 2: Если мешают уголки установочных кронштейнов, подогните и выровняйте их клещами или подобным инструментом.

Примечание 3: Если снятые винты нужно установить на место, очистите винты и места установки.

4. СНЯТИЕ ОСНОВНОГО БЛОКА

1. Снимите съемную панель управления (СПУ).

Указания по снятию СПУ приведены в руководстве по эксплуатации.

2. Снимите внешний щиток, надавив на него

(см. рис. 14).

3. Вставьте и закрепите съемные пластины.

4. Потянув на себя съемные пластины, извлеките основной блок (см. рис. 15).



Рис. 14

2 съемных пластины

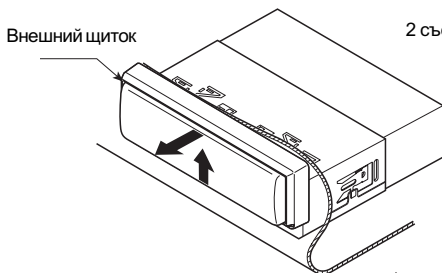

Рис. 15

5. МЕРЫ ПРЕДОСТОРОЖНОСТИ ПРИ ПОДКЛЮЧЕНИИ

1. Прежде, чем приступить к подключению, выключите аппарат.

2. Соблюдайте особое внимание при прокладке проводов. Не прокладывайте их рядом с двигателем, нагревательными трубами и т.п. При перегреве провода могут испортиться.

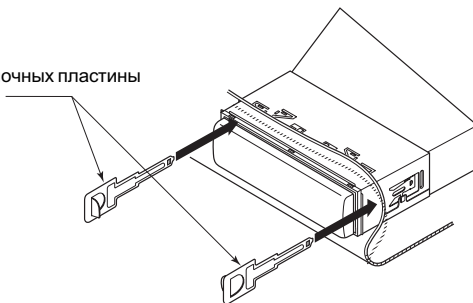
3. Если перегорает предохранитель, проверьте правильность подключения. Если все правильно, то замените предохранитель новым того же номинала (См. рис.16).

** Существуют различные типы держателей. Не допускайте соприкосновения той стороны предохранителя, которая идет на аккумулятор, с другими металлическими деталями.*

4. Надежно подключите дополнительный кабель CeNET. Чтобы отсоединить кабель CeNET, возьмитесь за скользящий наконечник и потяните его по направлению

к себе.

** Если необходимо удлинить или разветвить кабель CeNET, воспользуйтесь кабелем-удлинителем CCA-520 (2,5 м) или CCA-521 (0,6 м), либо разветвителем CCA-519. Эти компоненты следует приобрести отдельно.*

** Не применяйте иных кабелей, кроме изоовленных компанией Clarion.*

5. Если предохранитель основного источника питания автомобиля имеет номинал 15 А или менее, следует приобрести автомобильный кабель, способный выдержать 15 А, и подключить основной блок непосредственно к аккумулятору. Это гарантирует работоспособность аппарата.

Следует иметь в виду, что во избежание неисправностей предохранитель должен устанавливаться на расстоянии не более 30 см от клеммы аккумулятора.



Рис. 16

• Для автомобилей VW и Audi

1. Для автомобилей VW и Audi измените местоположение предохранителя, как показано на рис. 17.

2. Если аппаратура устанавливается в Volkswagen модели 1998 г. или более новые, следует обрезать провод автомобильной антенны, подключенный к клеммам (А-5) — (i) и (h). Если провод не обрезать, возможен пробой. После обрезания провода изоли-

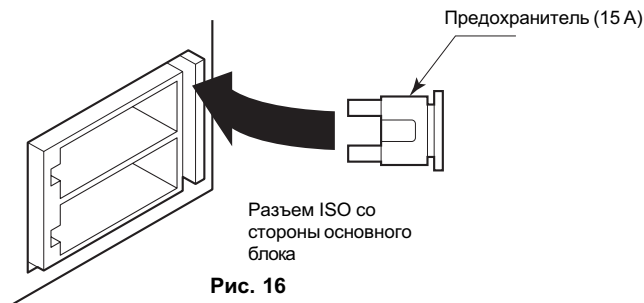
руйте оба его конца ((h) со стороны разъема ISO, (i) — со стороны основного блока) с помощью изоленты во избежание короткого замыкания (См. рис. 18).

Примечание:

Прежде чем обрезать провода, отсоедините отрицательный (-) провод от аккумулятора.

3. Если основной блок подключается и ко внешнему усилителю, подключите к выводу REMOTE усилителя ранее обрезанный провод со стороны разъема.



Рис. 17

a	Желтый
c	Красный
d	Желтый
e	Красный
f	Желтый
h	Синий/Белый
i	Синий/Белый



- Ни в коем случае не допускайте контакта клемм и металлических частей автомобиля.

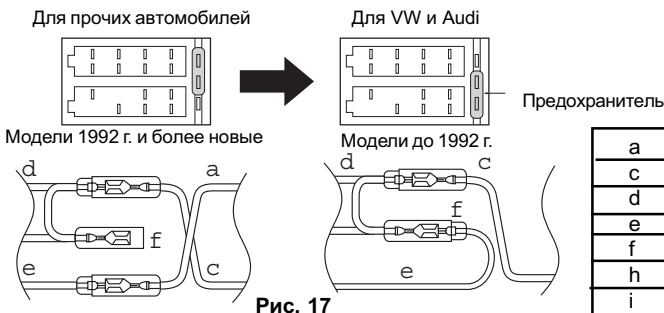
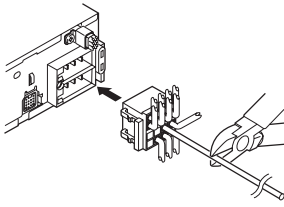

Рис. 18

• Подсоединение разъема отключения звука от телефона PHONE MUTE (DXZ648RMP / DXZ548RMP / DXZ448RMP)

Поставляемый с аппаратом провод нужно подключить к определенной позиции разъема ISO автомобиля, чтобы получить коммутируемое отключение звука от сотового телефона.

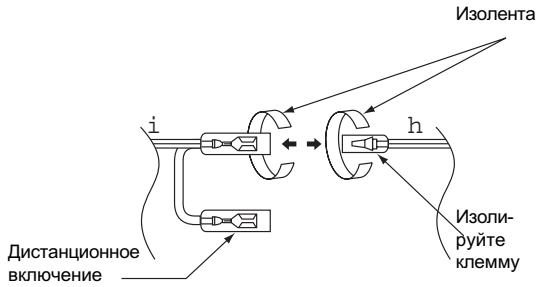
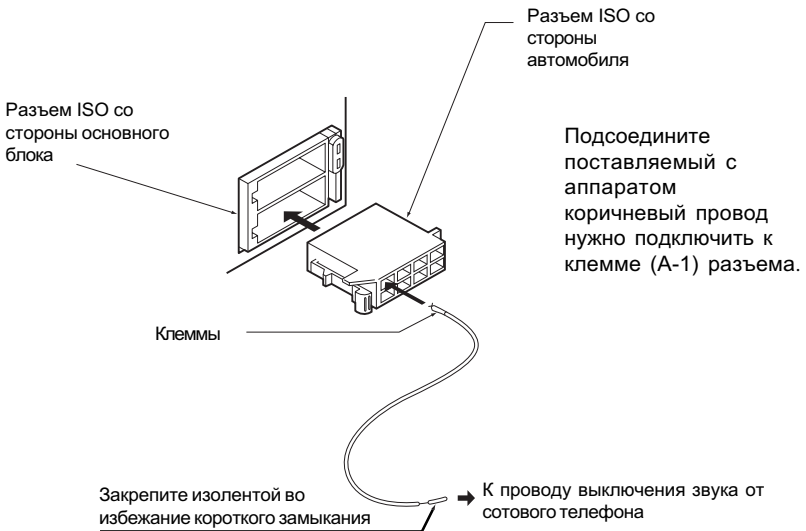

6. ПОДКЛЮЧЕНИЕ

DXZ648RMP

DXZ548RMP / DXZ448RMP

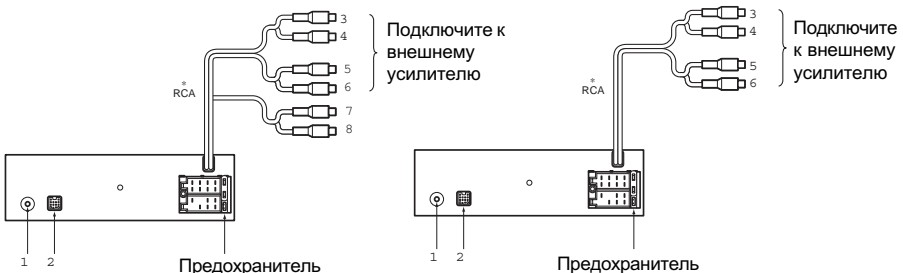

- RCA: Если разъемы не подключаются, оставьте на них защитные крышки.

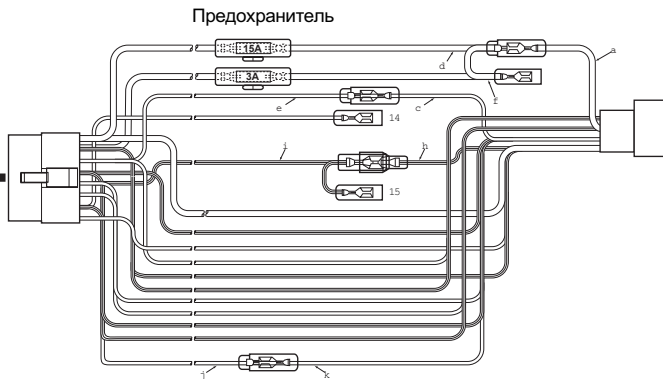
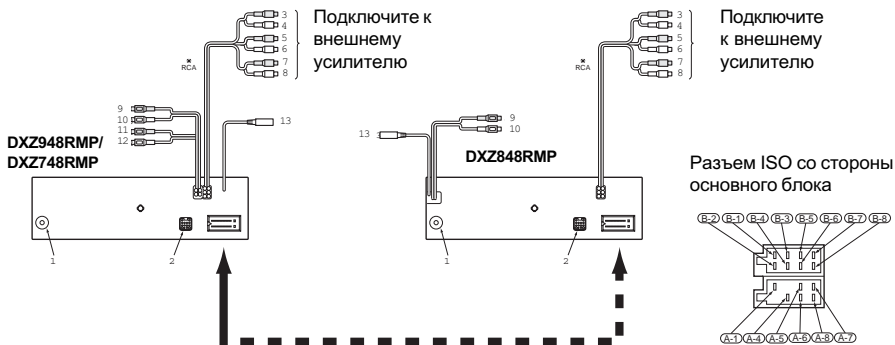

DXZ648RMP / DXZ548RMP / DXZ448RMP

No.	Назначение
B-1	ТЫЛОВОЙ ПРАВЫЙ (+)
B-2	ТЫЛОВОЙ ПРАВЫЙ (-)
B-3	ФРОНТАЛЬНЫЙ ПРАВЫЙ (+)
B-4	ФРОНТАЛЬНЫЙ ПРАВЫЙ (-)
B-5	ФРОНТАЛЬНЫЙ ЛЕВЫЙ (+)
B-6	ФРОНТАЛЬНЫЙ ЛЕВЫЙ (-)
B-7	ТЫЛОВОЙ ЛЕВЫЙ (+)
B-8	ТЫЛОВОЙ ЛЕВЫЙ (-)
A-1	ОТКЛЮЧЕНИЕ ЗВУКА ОТ ТЕЛЕФОНА
A-4	+ 12 В ОСНОВНОЕ ПИТАНИЕ
A-5	АНТЕННА АВТОМОБИЛЯ
A-6	ПОДСВЕТКА
A-7	+ 12 В ДОПОЛНИТЕЛЬНОЕ ПИТАНИЕ
A-8	ЗАЗЕМЛЕНИЕ
①	Антенна
②	Вход SeNET
③	Фронтальный правый Серый (Красный)
④	Фронтальный левый Серый (Белый)
⑤	Тыловой правый Черный (Красный)
⑥	Тыловой левый Черный (Белый)
⑦	Тыловой левый Субвуфер Черный (Красный)
⑧	Тыловой левый Субвуфер Черный (Белый)
⑨	Дополнительный вход правый (Красный) (Красный)
⑩	Дополнительный вход левый (Красный) (Белый)

DXZ948RMP / DXZ858RMP / DXZ748RMP

No.	Назначение
B-1	ТЫЛОВОЙ ПРАВЫЙ (+)
B-2	ТЫЛОВОЙ ПРАВЫЙ (-)
B-3	ФРОНТАЛЬНЫЙ ПРАВЫЙ (+)
B-4	ФРОНТАЛЬНЫЙ ПРАВЫЙ (-)
B-5	ФРОНТАЛЬНЫЙ ЛЕВЫЙ (+)
B-6	ФРОНТАЛЬНЫЙ ЛЕВЫЙ (-)
B-7	ТЫЛОВОЙ ЛЕВЫЙ (+)
B-8	ТЫЛОВОЙ ЛЕВЫЙ (-)
A-1	ИМПУЛЬС СКОРОСТИ
A-4	+ 12 В ОСНОВНОЕ ПИТАНИЕ
A-5	АНТЕННА АВТОМОБИЛЯ
A-6	ПОДСВЕТКА
A-7	+ 12 В ДОПОЛНИТЕЛЬНОЕ ПИТАНИЕ
A-8	ЗАЗЕМЛЕНИЕ
①	Антенна
②	Вход SeNET
③	Фронтальный правый Серый (Красный)
④	Фронтальный левый Серый (Белый)
⑤	Тыловой правый Черный (Красный)
⑥	Тыловой левый Черный (Белый)
⑦	Тыловой левый Субвуфер Черный (Красный)
⑧	Тыловой левый Субвуфер Черный (Белый)
⑨	Дополнительный вход правый (Красный) (Красный)
⑩	Дополнительный вход левый (Красный) (Белый)
⑪	Выход зоны 2 правый Зеленый (Красный)
⑫	Выход зоны 2 левый Зеленый (Белый)
⑬	Вход колесного пути ДУ (Черный)
⑭	Дистанционное включение
⑮	Отключение звука от телефона

Примечание: В некоторых автомобилях VW и Opel/Vauxhall клемма (A-1) (DXZ648RMP / DXZ548RMP / DXZ448RMP) или (15) (DXZ948RMP / DXZ588RMP / DXZ748RMP) используется для регулировки громкости в зависимости от скорости (система GALA). Если Вы желаете воспользоваться этой клеммой для выключения звука от сотового телефона, проконсультируйтесь по месту приобретения аппарата.

- **Подсоединение провода импульса скорости (DXZ948RMP / DXZ848RMP / DXZ748RMP)**
1. Если в разъеме ISO со стороны автомобиля задействован контакт импульса скорости (клемма (A-1) разъема ISO), используйте разъем в этом виде.
 2. Во всех случаях, отличных от п. 1, удалите провод, идущий от клеммы (в точке между (j) и (k)) и подсоедините провод со стороны клеммы (j) к проводу импульса скорости автомобиля.
- Примечание: Необходимо настроить основной блок на прием импульса скорости.

7. ПРИМЕРЫ ПОСТРОЕНИЯ СИСТЕМ

- Пример аудиовидеосистемы с использованием внешних усилителей (У).

DXZ648RMP / DXZ848RMP

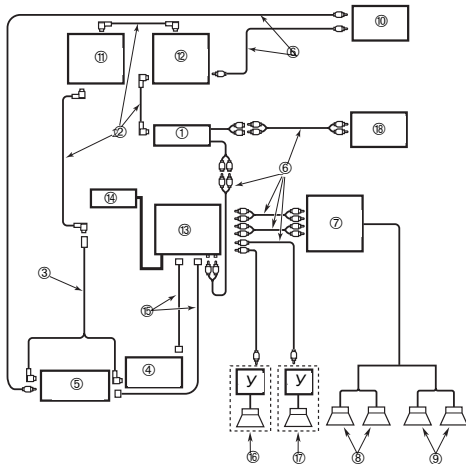

(1)	Основной блок
(2)	Кабель-удлинитель CeNET
(3)	Разветвитель (приобретается отдельно)
(4)	CD чейнджер
(5)	DVD чейнджер
(6)	Кабель-удлинитель RCA (приобретается отдельно)
(7)	4-канальный усилитель мощности
(8)	Фронтальные громкоговорители
(9)	Тыловые громкоговорители
(10)	Монитор
(11)	Модуль цифрового тюнера DAB
(12)	Модуль ТВ тюнера
(13)	5.1 декодер объемного звука
(14)	Блок управления 5.1 декодера объемного звука
(15)	Оптический кабель
(16)	Центральный громкоговоритель (с усилителем)
(17)	Сабвуфер (с усилителем)
(18)	Внешнее устройство
(19)	Блок беспроводных головных телефонов

DXZ948RMP / DXZ588RMP / DXZ748RMP

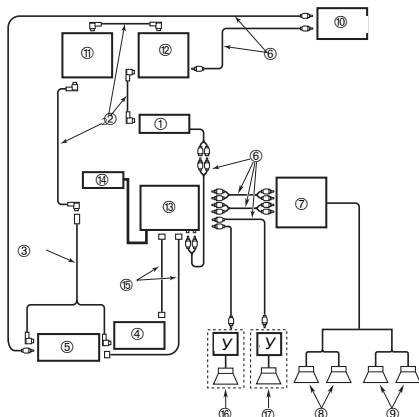

DXZ948RMP / DXZ748RMP

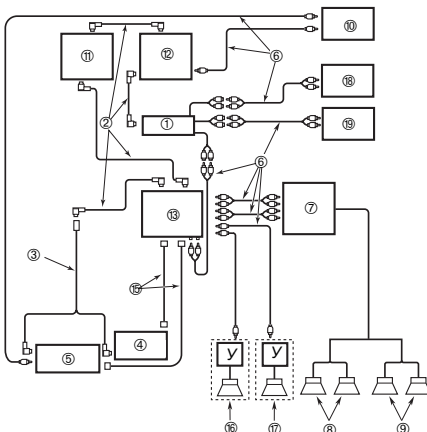

- Основной блок способен управлять двумя чейнджерами (кроме DVD чейнджеров).

Примечание. Кабель CeNET (включая удлинители и разветвитель CCA-519) не должен иметь в длину более 20 м.