

EXILIM

Цифровая камера

EX-700

Краткое руководство по эксплуатации

Благодарим Вас за приобретение цифровой камеры CASIO.

- Перед включением устройства ознакомьтесь с разделом "Меры предосторожности" в данном руководстве.
- Храните руководство по эксплуатации, чтобы иметь возможность воспользоваться им в случае необходимости.
- Посетите официальный сайт Exilim <http://www.exilim.ru/>, чтобы просмотреть свежую информацию о продукте.

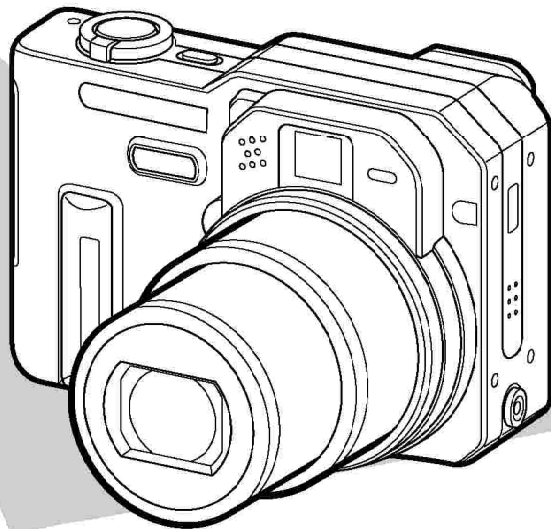

АЯ46

CASIO®

ВВЕДЕНИЕ

Комплектация

В комплект поставки входят следующие предметы и аксессуары. Если чего-то из нижеследующего списка не хватает, незамедлительно обратитесь к продавцу.



Камера

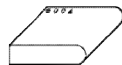

Литий-ионный аккумулятор (NP-40)

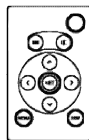

Беспроводной пульт дистанционного управления



Литиевая батарейка (CR2025)
* Для пульта ДУ.

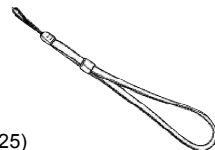

Ремешок для переноски



Компакт-диск
(Программное обеспечение для цифровой камеры CASIO)

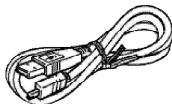

Кабель USB



Кабель аудио/видео



Руководство по эксплуатации

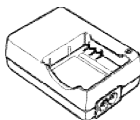

Быстрое зарядное устройство (BC-30L)

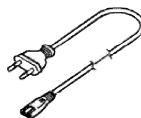

Сетевой шнур

Содержание

2 ВВЕДЕНИЕ

Комплектация	2
Особенности	11
Меры предосторожности	14
Общие меры предосторожности	14
Проверьте камеру перед эксплуатацией!	16
Ошибки передачи данных	17
Условия эксплуатации	17
Конденсация	18
Объектив и фазодетекторный сенсор	18
Другие меры предосторожности	19

19 КРАТКОЕ РУКОВОДСТВО

Сначала зарядите аккумулятор!	19
Выбор языка экранных сообщений и настройка встроенных часов	21
Запись снимка	22
Просмотр снимка	23
Удаление снимка	23

24 ЗНАКОМСТВО С ФОТОАППАРАТОМ

О данном руководстве	22
Общее описание	26
Камера	26
Информация на ЖК-дисплее	29
Режим записи	29
Режим воспроизведения	33
Смена режимов отображения информации	34
Светодиодные индикаторы	35
Закрепление ремешка для переноски	36
Источники питания	37
Использование быстрого зарядного устройства	41
Установка аккумулятора	38
Как правильно извлечь аккумулятор	42
Меры предосторожности	45
Использование сетевого адаптера	48
Включение и выключение камеры	50
Настройка функций энергосбережения	51
Экранное меню	52
Выбор языка экранных сообщений и настройка встроенных часов	54
Выбор языка экранных сообщений и установка времени	55

58 ЗАПИСЬ ФОТОСНИМКОВ

Запись фотоснимка	58
Выбор режима записи	58
Компоновка кадра	59
Запись фотоснимка	60
Меры предосторожности	62
Автофокусировка	63
ЖК-дисплей в режиме записи	63
Быстрый просмотр последнего снимка	64
Удаление последнего снимка	64
Датчик расположения камеры	65
Оптический видоискатель	67
Увеличение	68
Оптическое увеличение	68
Цифровое увеличение	69
Встроенная вспышка	71
Состояние вспышки	72
Управление интенсивностью импульса вспышки	73
Применение функции Flash Assist	73
Меры предосторожности	74
Автоспуск	75
Разрешение и качество фотоснимков	77
Разрешение снимков	77

80 ДРУГИЕ ФУНКЦИИ РЕЖИМА ЗАПИСИ

Режимы фокусировки	80
Автофокусировка	81
Режим макросъемки	84
Режим "бесконечность"	85
Ручная фокусировка	85
Режим панорамного фокуса	87
Блокировка фокуса	87
Экспокоррекция (экспосдвиг)	88
Баланс белого	90
Ручная коррекция баланса белого	91
Режимы экспозиции	93
Приоритет диафрагмы	93
Приоритет выдержки	94
Ручная установка экспопараметров	96
Экранные подсказки Manual Assist	97
Меры предосторожности	98
Блокировка экспопараметров (AE Lock)	99
Серийная съемка	100
Обычная серийная съемка	101
Высокоскоростная серийная съемка	102

25-кадровые фотоснимки (режим мультисерийной съемки)	103	Голосовой комментарий к снимку	126
Меры предосторожности	104	Цифровой диктофон	128
Автобрекетинг	105	Гистограмма	130
Автобрекетинг по экспозиции (AE Bracketing)	106	Настройки камеры в режиме записи	132
Автобрекетинг по балансу белого (WB Bracketing)	107	Светочувствительность ISO	133
Автобрекетинг по точке фокусировки (Focus Bracketing)	108	Режимы автофокуса (AF)	134
Автобрекетинг по эффектам (Мультибрекетинг)	109	Режимы экспомера	135
Меры предосторожности	110	Фильтры	136
Быстрый просмотр снимков после завершения серийной съемки или автобрекетинга	111	Уровень контурной резкости	136
Удаление снимков при быстром просмотре	111	Уровень цветовой насыщенности	137
Режим сюжетных программ BESTSHOT	113	Уровень контрастности	137
Запись собственных сюжетных программ BESTSHOT	115	Вспомогательная экранная сетка	138
Функция сшивки двух кадров (Coupling Shot)	117	Предварительный просмотр снимка	138
Предварительная запись фона (Pre-shot)	119	Функция Icon Help	139
Сюжетные программы Business shot	121	Назначение функций кнопкам [<] и [>]	140
Применение сюжетных программ Business shot	123	Установки, вызываемые при включении	141
Съемка видео	124	Сброс настроек камеры	143
Запись звука	126	Быстрый доступ к параметрам съемки	143
		Использование беспроводного пульта ДУ во время съемки	144
		Установка батареи	145
		Перед использованием пульта ДУ во время съемки	146

ВВЕДЕНИЕ

Использование пульта ДУ	151
Использование внешней вспышки	149
Требование к внешней вспышке	149
Подготовка к подключению вспышки	150
Работа со внешней вспышкой	151
Меры предосторожности	152
Использование оптических насадок и фильтров	153
Установка оптической насадки	154
Установка фильтра	156

157 АИ НІ ЁІ ÈÇÀÀÀÀİ ÈÀ

Основные функции	157
Воспроизведение голосового комментария	158
Увеличение снимка при просмотре	159
Изменение разрешения снимка	160
Кадрирование снимка	161
Проверка фокусировки снимка	163
Воспроизведение видеоклипа	164
Отображение 9 снимков одновременно	165
Выбор одного из 9 снимков	166
Фотокалендарь	166
Режим слайд-шоу	167

Выбор снимков для слайд-шоу	169
Установка длительности слайд-шоу	170
Установка интервала смены кадров	170
Поворот снимка при просмотре	171
Фоторулетка	172
Запись голос. комментария к готовому снимку ...	173
Перезапись комментария	174
Воспроизведение цифровых аудиоданных	175
Просмотр снимков на экране телевизора	176
Выбор телевизионного стандарта	177

178 УДАЛЕНИЕ ФАЙЛОВ

Удаление одного файла	178
Удаление всех файлов	179

181 УПРАВЛЕНИЕ ФАЙЛАМИ

Папки	180
Папки и файлы в памяти	180
Защита файлов от удаления	181
Защита отдельных файлов	181
Защита всех снимков в памяти	182

ВВЕДЕНИЕ

Папка ИЗБРАННОЕ	182
Копирование файла в папку ИЗБРАННОЕ	182
Просмотр файлов в папке ИЗБРАННОЕ	184
Удаление файла из папки ИЗБРАННОЕ	185
Удаление всех файлов из папки ИЗБРАННОЕ	185

186 ДРУГИЕ НАСТРОЙКИ

Аудиоустановки	186
Звуковые эффекты	186
Громкость воспроизведения аудиоэффектов	187
Выбор снимка стартовой заставки	187
Выбор снимка завершающей заставки	188
Выбор способа присвоения порядковых номеров файлов	190
Встроенный будильник	191
Установка времени срабатывания будильника	191
Выключение сигнала будильника	192
Настройка встроенных часов	192
Выбор часового пояса	192
Настройка текущих даты и времени	193
Изменение формата представления	194
Мировое время	194
Вывод на дисплей меню "мировое время"	194
Настройка параметров мирового времени	195

Настройка функции "переход на летнее время"	196
Язык экранного меню	197
Протокол работы порта USB	197
Форматирование встроенной памяти	198

200 КАРТЫ ПАМЯТИ

Использование карт памяти	201
Установка карты памяти в камеру	201
Извлечение карты памяти из камеры	202
Форматирование карты памяти	202
Меры предосторожности	203
Копирование файлов	204
Копирование всех файлов из встроенной памяти на карту памяти	204
Копирование файла с карты памяти во встроенную память	205

206 ПЕЧАТЬ СНИМКОВ

DPOF (формат заказа цифровой печати)	207
Настройка параметров печати отдельного снимка	208
Настройка параметров печати всех снимков	209
Протокол прямой печати PictBridge или USB DIRECT-PRINT	210
Печать отдельного снимка	210

Печать группы снимков	213
Меры предосторожности	214
Поддержка PRINT Image Matching III	215
Поддержка Exif Print	215

216 ПРОСМОТР СНИМКОВ НА КОМПЬЮТЕРЕ

Подключение камеры к ПК с операционной системой Windows	216
Меры предосторожности при подключении	222
Подключение камеры к компьютеру Macintosh ...	222
Меры предосторожности при подключении	226
Работа с камерой через компьютер	226
Использование карт памяти для передачи данных в ПК	227
Данные в памяти	228
Протокол DCF	228
Файловая система фотокамеры	228
Поддерживаемые форматы изображений	230
Меры предосторожности	231

232 ИСПОЛЬЗОВАНИЕ КАМЕРЫ С КОМПЬЮТЕРОМ

Функция “цифровой фотоальбом”	232
Создание альбома	232
Выбор внешнего вида альбома	234
Установка различных параметров фотоальбома	234
Просмотр файлов фотоальбома	237
Сохранение цифрового фотоальбома	239
Удаление цифрового альбома	240
Установка программ с компакт-диска	240
Информация о компакт-диске, входящем в комплект (программы для цифровой камеры CASIO)	240
Системные требования	242
Установка программ в среде Windows	243
Подготовка к установке	244
Выбор языка	244
Просмотр файла “Read me”	244
Установка приложения	245
Просмотр пользовательской документации	245
Регистрация пользователя	246
Выход из меню	246
Установка программ в среде Macintosh	246
Установка программ	246
Просмотр пользовательской документации	247

249 ПРИЛОЖЕНИЕ

Справочные сведения о меню	249
Справочные сведения об индикаторах	252
Режим записи	252
Режим просмотра	253
Быстрое зарядное устройство	254
Возможные проблемы и свободы их устранения	255
Проблемы с установкой драйвера USB	259
Экранные сообщения	260
Технические характеристики	262

ВНИМАНИЕ!

- Содержание данного руководства может измениться без предварительного уведомления.
- CASIO COMPUTER CO., LTD. не несет ответственности за какой бы то ни было ущерб или потери, связанные с использованием этого руководства.
- CASIO COMPUTER CO., LTD. не несет ответственности за какой бы то ни было ущерб, связанный с использованием фотокамеры EX-P700 и не принимает никаких претензий от третьих лиц.
- CASIO COMPUTER CO., LTD. не будет нести ответственности за какие бы то ни было повреждения или потери, понесенные Вами или третьими лицами в результате использования программ Photo Loader и/или Photohands.
- CASIO COMPUTER CO., LTD. не несет ответственности за какой бы ни было ущерб или убытки, обусловленные потерей данных в результате неисправности, ремонта или замены батарей. Не забывайте создавать резервные копии всех важных данных на других носителях, чтобы предотвратить их потерю.
- Логотип SD является зарегистрированной торговой маркой.
- Windows, Internet Explorer и DirectX являются зарегистрированными торговыми марками корпорации Microsoft.
- Macintosh является зарегистрированной торговой маркой корпорации Apple Computer, Inc.

- MultiMediaCard™ является зарегистрированной торговой маркой Infineon Technologies AG Германии, а лицензия принадлежит ассоциации MultiMediaCard (ММСА).
- Acrobat и Acrobat Reader являются зарегистрированными торговыми марками компании Adobe Systems Incorporated.
- В драйвере USB (массовая память) использовано программное обеспечение компании Phoenix Technologies Ltd. Программное обеспечение для организации совместимости Copyright © 1997 Phoenix Technologies Ltd., все права защищены.
- Другие наименования компаний, изделий или услуг, использованные в данном руководстве, также могут быть торговыми или сервисными марками соответствующих компаний.
- Программы Photo Loader и Photohands являются собственностью CASIO COMPUTER CO., LTD. За исключением оговоренных выше пунктов все авторские права и другие связанные с ними права принадлежат CASIO COMPUTER CO., LTD.

ОГРАНИЧЕНИЯ, КАСАЮЩИЕСЯ АВТОРСКИХ ПРАВ

Во всех случаях, кроме копирования файлов для личного пользования, копирование файлов снимков или видео файлов нарушает законы об авторском праве и международные соглашения об их охране. Распространение этих файлов через Интернет без разрешения владельца авторских прав, как в целях получения дохода, так и безвозмездно, является нарушением законов об авторском праве и международных соглашений.

Особенности

- 7,2 миллионов эффективных пикселей ПЗС высокого разрешения 7,41 млн.пикселей обеспечивает кристально чистые и четкие фотоснимки.
- Большой 2.0-дюймовый цветной TFT-дисплей.
- Большое время автономной работы Низкое энергопотребление и аккумулятор повышенной емкости обеспечивают длительную работу камеры без подзарядки аккумуляторов.
- 16-кратный бесступенчатый зум (стр. 68) 4-кратное оптическое и 4-кратное цифровое увеличение.
- Встроенная память 9,2 Мб
Снимки можно записывать без использования карты памяти.
- Высокоскоростная и точная система автофокусировки Фазодетекторный сенсор ускоряет срабатывания автофокуса.
- Три режима серийной съемки (стр. 100)
Кроме обычной серийной съемки Вы можете использовать высокоскоростную серийную съемку и мультисерийную съемку, которая “склеивает” серию из 25-кадров в один снимок.
- Четыре режима автобрекетинга (стр. 105)
Свободное программирование брекетинга по экспозиции, балансу белого или фокусу.

- Дополнительный режим мультибрекетинга позволяет получить серию кадров с различными эффектами и фильтрами.
- Профессиональный видеоискатель Ex Finder (стр. 32)
Профессиональный видеоискатель Ex Finder представляет на дисплее камеры подробную информацию о параметрах съемки в удобной форме.
 - Быстрый доступ к параметрам съемки через Ex-меню (стр. 143)
Специальная кнопка EX осуществляет быстрый вызов наиболее востребованных параметров и настроек.
 - Многоточечный автофокус (стр. 82)
В режиме “Мульти” автофокус осуществляет замер по 7 точкам, обеспечивая четкую фокусировку на объекте съемки в различных условиях.
 - Свободная зона фокусировки (стр. 82)
Зону фокусировки можно вручную перемещать в любое положение.
 - Разъем для карт памяти SD или MMC (стр. 201)
 - Функция экранных подсказок Manual Assist (стр.97)
При установке экспопараметров вручную камера показывает предварительно результат съемки.
 - Блокировка экспопараметров (AE Lock) (стр. 99)
Специальная кнопка блокирует экспопараметры камеры при наведении на объект, что помогает добиться нужного результата фотосъемки.

- Сюжетные программы BESTSHOT (стр. 113)
Достаточно выбрать подходящий по ситуации сюжет из памяти фотокамеры, и она автоматически произведет необходимые настройки для получения ярких и красивых фотографий.
- Business shot (стр. 121)
- Coupling Shot и Pre-shot (стр. 117, 119)
Режим Coupling Shot (сшивка двух кадров) позволяет комбинировать два объекта на одном снимке. Это значит, что Вы сможете записывать снимки, на которых будете Вы и ваш друг (подруга), даже если кроме вас рядом никого нет. Функция Pre-shot (предварительный снимок фона) поможет сохранить задуманную компоновку кадра, когда Вы просите кого-либо сфотографировать Вас на фоне интересного объекта. Режимы Coupling Shot и Pre-shot находятся среди сюжетных программ Best Shot в памяти камеры.
- Тройной автоспуск (стр. 75)
Позволяет сделать автоматически три фотоснимка с небольшим интервалом.
- Яркая гистограмма RGB реального времени (стр. 130)
Яркая гистограмма, выводимая на дисплей фотоаппарата в режиме реального времени, помогает точнее настроить экспозицию кадра, что особенно полезно в условиях сложного освещения.
- Мировое время (стр. 194)
Простая операция поможет быстро переставить внутренние часы фотокамеры на текущее поясное время. У вас есть выбор из 162 городов в 32 временных зонах.
- Будильник (стр. 191)
Встроенный будильник не позволит пропустить важное событие, его даже можно использовать вместо привычных часов-будильника. Можно выбрать изображение, которое будет появляться на дисплее фотоаппарата во время срабатывания будильника.
- Функция “цифровой фотоальбом” (стр. 232)
Данная функция позволяет автоматически создать цифровой фотоальбом формата HTML из записанных фотоснимков. Его содержимое можно просматривать и распечатывать с помощью стандартного веб-браузера. Таким способом снимки также легко интегрировать в интернет-сайт.
- Фотокалендарь (стр. 166)
На дисплей фотоаппарата можно вывести месячный календарь. Каждому дню на этом календаре соответствует миниатюра снимка, созданного в тот день первым. Благодаря этой функции найти нужный снимок среди множества будет гораздо проще и быстрее.

ВВЕДЕНИЕ

- Фотоснимок с голосовым комментарием (стр. 126)
Данная камера позволяет записывать голосовые комментарии к фотоснимкам.
- Видео со звуком (стр. 124)
- Встроенный цифровой диктофон (стр. 128)
- Голосовые комментарии к готовым снимкам (стр. 173)
Голосовой комментарий можно добавлять и к готовым снимкам.
- Различные звуковые схемы (стр. 186)
На каждое из основных действий (включение и выключение камеры, нажатие кнопки спуска, нажатие кнопки курсора) можно назначить различные звуки.
- Беспроводной пульт дистанционного управления (стр. 144)
- Синхроконттакт для внешней вспышки (стр. 149)
- Возможность использовать оптические насадки к объективу (стр. 153)
Вы можете использовать теле- или широкоугольный конвертер, а также насадку для макросъемки.
- Файловая система DCF (стр. 228)
Фотоаппарат хранит данные в системе DCF (файловая система цифровой фотокамеры), которая является стандартным протоколом, обеспечивающим взаимную совместимость цифровой фотокамеры и различных фотопринтеров.
- Формат заказа цифровой печати (DPOF) (стр. 207)
С помощью принтера, поддерживающего протокол DPOF, можно легко распечатывать фотоснимки в нужном количестве и порядке. Формат DPOF также можно использовать для указания снимков и количества копий при печати на профессиональном оборудовании.
- Поддержка PRINT Image Matching III (стр. 215)
Записываемые фотоснимки содержат данные PRINT Image Matching II (информация о режиме и настройках фотокамеры). Принтер, с технологией PRINT Image Matching II, считывает эти данные и подстраивает печать таким образом, чтобы передать цветовую гамму снимка без искажений.
- Поддержка USB DIRECT-PRINT (стр. 210)
Ваш фотоаппарат поддерживает технологию USB DIRECT-PRINT, разработанную фирмой Epson. При подключении к принтеру USB DIRECT-PRINT, вы сможете выбрать нужные снимки и напечатать их напрямую с фотоаппарата.
- Поддержка протокола PictBridge (стр. 210)
Ваш фотоаппарат поддерживает стандарт PictBridge, разработанный ассоциацией CIPA. Вы можете подключать данную фотокамеру к принтеру, поддерживающему данный стандарт, и распечатывать снимки, управляя процессом с помощью дисплея камеры.

- Передача снимков в компьютер через USB-шнур, подключаемый к камере (стр. 216).
- Разъем для подключения камеры к телевизионному приемнику с помощью AV-кабеля для просмотра и записи снимков (стр. 176).
- Программы Photo Loader и Photohands входят в комплект с камерой (стр. 241)
В комплекте поставляются программы Photo Loader для автоматической загрузки снимков в ПК и Photohands для быстрой и простой обработки снимков.

Меры предосторожности

Общие требования

При использовании цифровой камеры EX-P700 всегда соблюдайте следующие меры предосторожности.

Обозначение “этот фотоаппарат” в данном руководстве пользователя относится к цифровому фотоаппарату CASIO EX-P700.

- Никогда не снимайте фотоаппаратом или просматривайте кадры при езде на автомобиле или другом транспортном средстве, а также во время ходьбы. Когда вы смотрите на дисплей камеры на ходу, возникает большой риск ДТП или получения травмы.
- Никогда не пользуйтесь вспышкой слишком близко к глазам. Это может привести к потере зрения. Особенно это касается детей. При включенной вспышке фотокамера должна находиться минимум в метре от глаз.
- Следите за тем, чтобы в фотокамеру не попала вода или другая жидкость. Попадание в фотокамеру какой-либо жидкости вызывает опасность возгорания или поражения электрическим током. Не пользуйтесь фотокамерой под дождем или снегом, на пляже или берегу моря, в ванной комнате и т.д.

ВВЕДЕНИЕ

- В случае попадания в фотокамеру посторонних предметов или воды немедленно выключите его, отсоедините вилку адаптера питания от сети переменного тока от электрической розетки и обратитесь к тому дилеру, у которого Вы приобрели фотокамеру, либо в ближайшую официальную сервисную службу компании CASIO. Использование фотокамеры в таком состоянии создает опасность возгорания и поражения электрическим током.
- В случае появления дыма или странного запаха, немедленно выключите аппарат и отсоедините вилку адаптера переменного тока от электрической розетки. Использование фотокамеры в таком состоянии создает опасность возгорания и поражения электрическим током. После исчезновения дыма отнесите фотокамеру в ближайшую официальную сервисную службу компании CASIO для ремонта. Никогда не пытайтесь отремонтировать фотокамеру самостоятельно.
- Не используйте адаптер переменного тока для питания других устройств, кроме этой камеры.
- Во время работы адаптера переменного тока никогда не накрывайте его одеялом или любым другим покрывалом, а также не размещайте адаптер около нагревательных приборов.
- Не реже одного раза в год, отсоединив адаптер переменного тока от сетевой розетки, очищайте область вокруг штырьков розетки. Пыль, скопившаяся вокруг штырьков, может повлечь за собой опасность пожара.
- В случае появления трещин на корпусе аппарата в результате падения или удара, немедленно выключите его, отсоедините вилку адаптера переменного тока от электрической розетки и обратитесь к тому дилеру, у которого вы приобрели фотокамеру, либо в ближайшую официальную сервисную службу компании CASIO.
- Не пользуйтесь фотокамерой в самолете и в других местах, где использование таких устройств запрещено. Нарушение этого правила может привести к аварии или несчастному случаю.
- Повреждение или неисправность фотокамеры может привести к потере данных, содержащихся в памяти. Необходимо создавать резервные копии данных, передавая их в запоминающее устройство компьютера.
- Во время записи изображений никогда не открывайте батарейный отсек, не отсоединяйте адаптер. Это может привести к потере как сохраняемого изображения, так и всех данных в памяти.

- Во время записи изображений никогда не открывайте батарейный отсек, не отсоединяйте адаптер. Это может привести к потере как сохраняемого изображения, так и всех данных в памяти.

Проверьте камеру перед эксплуатацией!

- Перед тем, как снимать фотокамерой важные кадры, сделайте несколько тестовых снимков и проверьте результат, чтобы убедиться в том, что настройки камеры в порядке (стр. 19).

Ошибки передачи данных

- Ваша фотокамера произведена с применением высокоточных цифровых компонентов. В любом из указанных ниже случаев может возникнуть опасность повреждения данных, хранящихся в памяти фотокамеры.
- Извлечение батареи или карты памяти, подключение/отключение камеры к ПК в то время, как происходит процесс записи снимка или осуществляется доступ к данным памяти.
- Извлечение батареи или карты памяти, подключение камеры к ПК кабелем USB, если после выключения камеры операционный индикатор продолжает мигать.
- Отсоединение кабеля USB, отключение адаптера сети переменного тока в то время как происходит процесс передачи данных.
- Использование сильно разряженной батареи.
- Другие некорректные операции.

В любом из перечисленных выше случаев на экране монитора может появиться сообщение об ошибке данных (стр. 260). Для исправления ошибки, следуйте инструкциям, приведенным в данном сообщении.

Условия эксплуатации

- Фотокамера предназначена для использования при температуре от 0°C до 40°C.
- Не допускайте хранения или использования фотокамеры в следующих условиях:
 - под воздействием прямых солнечных лучей,
 - в местах с высокой влажностью и запыленностью,
 - вблизи кондиционеров, обогревателей, при очень высокой или очень низкой температуре окружающей среды,
 - в закрытом автомобиле или другом аналогичном транспортном средстве, находящемся на солнце,
 - в условиях сильной вибрации

Конденсация

- В случае если фотокамеру вносят в теплое помещение после мороза или каким-либо иным образом подвергают резкому перепаду температур, на его внешней поверхности или внутренних деталях может выступить влага. Конденсация влаги может стать причиной выхода аппарата из строя, поэтому следует избегать условий, при которых она может возникнуть.
- Во избежание конденсации влаги, перед тем как переместить фотокамеру в более теплое или холодное место, рекомендуется положить ее в полиэтиленовый пакет и держать в нем до тех пор, пока температура внутри него не достигнет температуры окружающей среды. Если конденсат все же появится, извлеките из камеры батарею и на несколько часов оставьте батарейный отсек открытым.

Объектив и фазодетекторный сенсор

- При очистке поверхности объективе не прилагайте большую силу. Это может повлечь за собой появление на объективе царапин и повреждение устройства.
- Грязь, пыль и отпечатки пальцев на поверхности объектива могут помешать правильной съемке фотографий. Ни в коем случае не касайтесь объектива пальцами. Если объектив загрязнился, сдуйте с него пыль при помощи специального устройства. Затем протрите объектив мягкой, чистой и сухой специальной салфеткой.
- Во время съемки следите за тем, чтобы не закрывать рукой фазодетекторный сенсор, в противном случае система автофокусировки будет работать некорректно.

Другие меры предосторожности

- Во время эксплуатации камера может слегка нагреться. Это не является следствием неисправности устройства
- При необходимости протрите фотокамеру мягкой, чистой и сухой салфеткой или специальной тканью.

КРАТКОЕ РУКОВОДСТВО

Сначала зарядите аккумулятор!

1. Зарядите литий-ионный аккумулятор (NP-40), который входит в комплект с камерой (стр. 37).
 - Для полной зарядки требуется около 2 часов.

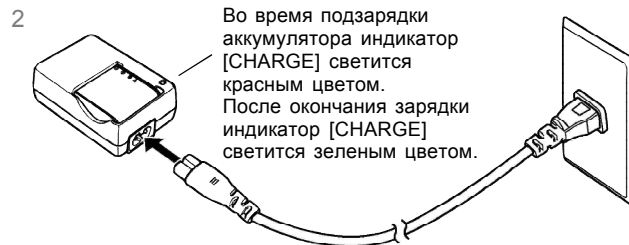
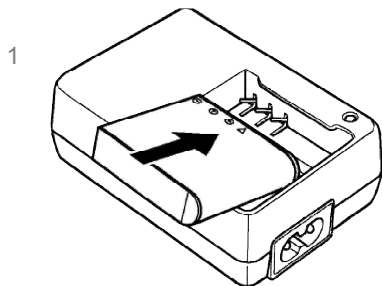

2. Установите аккумулятор в камеру (стр. 41).

1

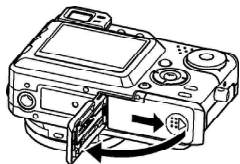

3

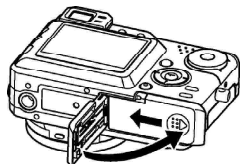

2

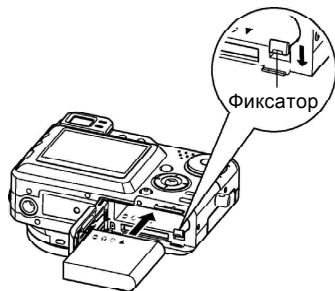

Выбор языка экранных сообщений и настройка встроенных часов

- Перед эксплуатацией камеры обязательно проведите следующую настройку. (Подробности на стр. 54)

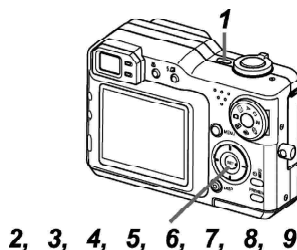



1. Нажмите кнопку питания [1], чтобы включить камеру.
2. Нажмите кнопку [Λ] для выбора языка.
3. Нажмите [SET], чтобы подтвердить выбор.
4. При помощи кнопок [Λ], [V], [<] и [>] выберите географическую зону, в которой Вы находитесь, а затем нажмите [SET].
5. При помощи кнопок [Λ] и [V] выберите город, в котором Вы находитесь, и нажмите [SET].
6. При помощи кнопок [Λ] и [V] выберите необходимую установку перехода на летнее время, а затем нажмите [SET].
7. При помощи кнопок [Λ] и [V] выберите формат отображения даты, а затем нажмите [SET].
8. Установите текущие дату и время.
9. Нажмите [SET], чтобы подтвердить установки и выйти их режима настройки.

Запись снимка

Зеленый
светодиодный
индикатор

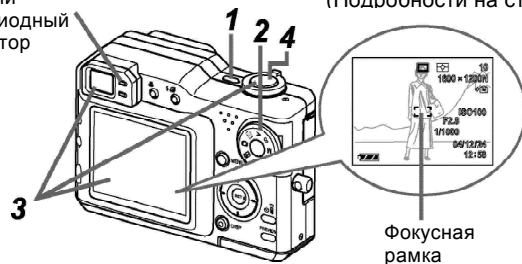
(Подробности на стр. 58)





1. Нажмите кнопку питания, чтобы включить камеру.
2. Установите переключатель режимов [2] в положение  (Фото).
3. Наведите фотокамеру на объект и при помощи ЖК-дисплея или оптического видоискателя скомпонуйте кадр, а затем нажмите кнопку спуска наполовину.
 - При корректном срабатывании автофокуса фокусная рамка становится зеленой, и загорается зеленый светодиодный индикатор.
4. Держа фотокамеру неподвижно, аккуратно нажмите кнопку спуска до упора.

Просмотр снимка

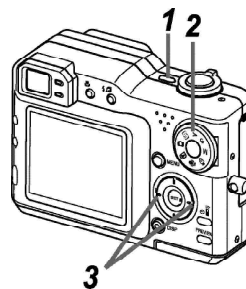
(Подробности на стр. 157)





1. Нажмите кнопку питания, чтобы включить камеру.
2. Установите переключатель режимов в положение  (Просмотр).
3. “Перелистывать” снимки на дисплее камеры можно при помощи кнопок [] и [].

Удаление снимка

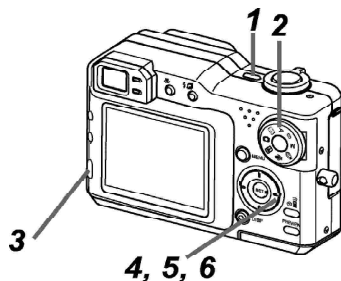
(Подробности на стр. 178)



1. Нажмите кнопку питания, чтобы включить камеру.
2. Установите переключатель режимов в положение  (Просмотр).
3. Нажмите кнопку [EX ].
4. При помощи кнопок [<] и [>] выведите на дисплей снимок, который необходимо удалить.
5. При помощи кнопок [L] и [M] выберите “Удалить”.
 - Для выхода из меню без удаления снимка выберите “Отменить”.
6. Нажмите [SET], чтобы удалить снимок.

ЗНАКОМСТВО С ФОТОАППАРАТОМ

В этом разделе содержится информация, необходимая для эксплуатации фотокамеры. Прочитайте ее, прежде чем приступить к съемке.

О данном руководстве

Данная глава содержит информацию о терминах и определениях, используемых в данном руководстве.

Термины и определения

В нижеследующей таблице приводятся термины, использованные в данном руководстве и их значения.

Термины в данном руководстве:	Значение:
“эта камера” или “эта фотокамера”	цифровая камера CASIO EX-P700
“память”	Носитель памяти, на котором в данный момент камера хранит снимки (стр. 60)
“аккумулятор” “батарея”	литий-ионный аккумулятор CASIO NP-40
“быстрое зарядное устройство”	быстрое зарядное устройство CASIO BC-30L (входит в комплект)

Термины в данном руководстве:	Значение:
“Режим записи”	Выбранный режим записи (фото, BESTSHOT, приоритет выдержки, приоритет диафрагмы, ручные настройки, видео, диктофон)
“Цифровой шум”	Хаотически распределенные по снимку цветные точки, создающее впечатление зернистости снимка

Элементы управления

Элементы управления камеры обозначаются названием или пиктограммой, взятыми в квадратные скобки ([]).

Экранные сообщения

Экранные сообщения всегда взяты в кавычки (“ ”).

Память

Термин “память” в данном руководстве обозначает носитель памяти, на котором в данный момент камера хранит снимки. Носителем памяти может быть одно из следующих устройств:

- Встроенная флэш-память камеры
- Карта памяти SD, установленная в соответствующий разъем камеры
- Карта памяти MultiMediaCard, установленная в соответствующий разъем камеры

Подробная информация о системе хранения данных камеры находится на стр. 228.

Общее описание

На приведенных ниже иллюстрациях указано название всех элементов, кнопок и переключателей фотокамеры.

Камера

Передняя панель

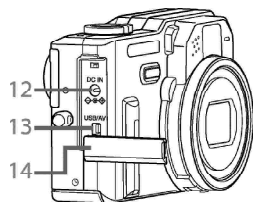
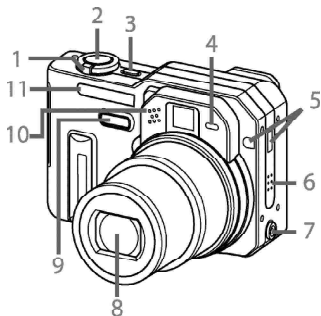

- 1 Рычажок трансфокатора
- 2 Кнопка спуска затвора
- 3 Кнопка питания
- 4 Индикатор автоспуска
- 5 ИК-приемник сигналов пульта ДУ
- 6 Динамик
- 7 Синхроконттакт для внешней вспышки
- 8 Объектив
- 9 Фазодетектор
- 10 Микрофон
- 11 Вспышка
- 12 Вход для сетевого адаптера
- 13 Разъем USB/AV
- 14 Крышка отсека входных/выходных разъемов

Откройте крышку отсека входных/
выходных разъемов

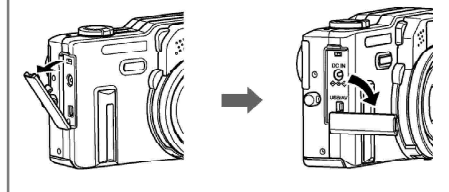

Задняя панель

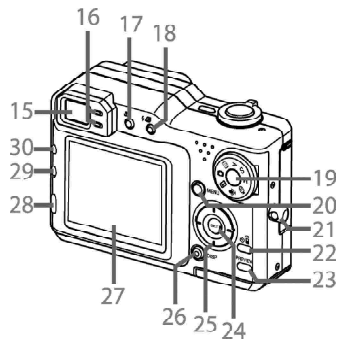

- 15 Видоискатель
- 16 Индикатор режима
- 17 Режим фокусировки [M]
- 18 [Fn] (вспышка/ календарь)
- 19 Переключатель режимов

	:	Просмотр (воспроизведение)
	:	Фото
	:	Сюжетные программы BESTSHOT
A	:	Приоритет диафрагмы
S	:	Приоритет выдержки
M	:	Ручной режим съемки
	:	Видео
	:	Цифровой диктофон

Режимы записи

- 20 Кнопка [MENU] (вызов меню)
- 21 Кольцо для ремешка
- 22 Кнопка [ON/OFF] (автоспуск / пульт ДУ)
- 23 Кнопка предварительного просмотра [PREVIEW]
- 24 Кнопка [SET]
- 25 Навигационная кнопка [V][<][>]
- 26 Кнопка [DISP]
- 27 ЖК-дисплей
- 28 Кнопка [EX] (EX/ удалить)
- 29 Кнопка захвата экспопараметров [AE-L]
- 30 Кнопка [BKT] (серийная съемка/автобрекетинг)

Нижняя панель

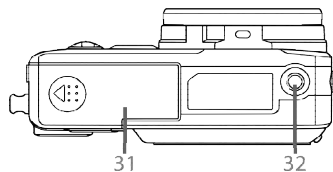

- 31 Крышка отсека для аккумулятора и карты памяти
- 32 Резьба для штатива

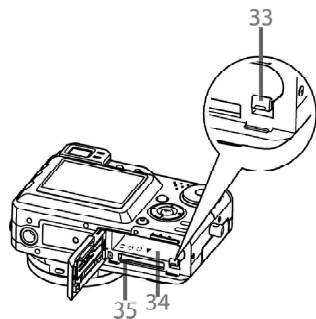

- 33 Фиксатор аккумулятора
- 34 Отсек для аккумулятора
- 35 Слот для карты памяти

Информация на ЖК-дисплее

Контролировать настройки и режимы работы фотокамеры Вам помогут различные индикаторы и условные обозначения, появляющиеся на дисплее фотокамеры.

Режим записи

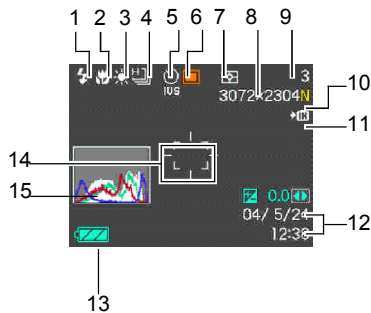

1 Режим работы

вспышки

- Нет (авто)
- (выкл)
- (вкл)
- (Подавление эффекта "красных глаз")

- Если камера в автоматическом режиме определит, что вспышка необходима, то при полунажатии на кнопку спуска отобразится индикатор включения вспышки.

2 Режим фокусировки

- Нет (автофокус)
- (макро)
- (панорамный фокус)
- (бесконечность)
- (ручная фокусировка)

- Пиктограмма **PF** (панорамный фокус) появляется в режиме видео автоматически.

3 Баланс белого

- Нет (авто)
- (дневной)
- (облачно)
- (тьень)
- (Лампы накал.)
- (Флуоресц. 1)
- (Флуоресц. 2)
- (Вспышка)
- (Ручная корр.)

4 Серийная съемка/ автобрекетинг

- (Один снимок)
- (Скоростная серия)
- (Обычная серия)
- (Мультисерия)
- (Брекетинг по экспопараметрам)
- (Брекетинг по балансу белого)
- (Брекетинг по фокусировке)
- (Мультибрекетинг)

5 Таймер автоспуска/ дистанционное управление

- Нет (1 снимок)
- (10 сек автоспуск)
- (2 сек автоспуск)
- (тройной автоспуск)
- (Дист. управление)
- (Дист. управление и 2 сек автоспуск)

6 Режим записи

- (Снимок)
- (BESTSHOT)
- (Приоритет диафрагмы)
- (Приоритет выдержки)
- (Ручные настройки)
- (Видео)
- (Голосовой комментарий)

7 Индикация экспомера



(Матричный)



(Центрально-взвешенный)



(Точечный)

8 Разрешение снимка (точек)

3072 x 2304

3072 x 2048 (3:2)

2304 x 1728

1600 x 1200

1280 x 960

640 x 480

Видео: время записи

9 Емкость памяти

(Количество снимков, которое можно записать в память)

Видео: Оставшееся время записи

10 Качество снимка

F: Максимальное

N: Стандартное

E: Экономное

T: TIFF

11 Носитель памяти



(Встроенная память)



(Карта памяти)

12 Дата/время

13 Индикация уровня заряда батарей

14 Фокусная рамка

- Изображение сфокусировано: зеленая
- Изображение не сфокусировано: красная

15 Гистограмма

PRIMEЧАНИЕ

- При смене настроек перечисленных ниже функций, можно вызвать появление экранных подсказок. Эту функцию можно выключить. (стр. 139).

Режим записи, режима работы вспышки, режим фокусировки, баланс белого, таймер автоспуска/режим работы ДУ, тип экспомера.

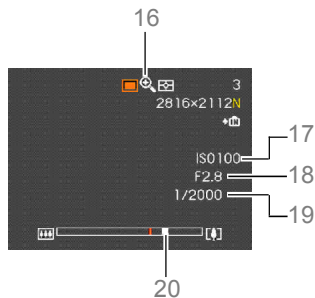

16 Индикатор коэффициента увеличения

17 Чувствительность ISO

18 Значение диафрагмы

19 Значение выдержки

- Те значения выдержки или диафрагмы, которые заведомо не обеспечат качественную съемку, отображаются на дисплее янтарным цветом.

20 Шкала кратности увеличения

- Слева отображается кратность оптического увеличения.
- Справа отображается кратность цифрового увеличения.

Панель экспозиции

Панель экспозиции представляет собой область, расположенную правом нижнем углу дисплея камеры в режиме записи, на которой отображаются различные переменные значения, относящиеся к экспозиции.

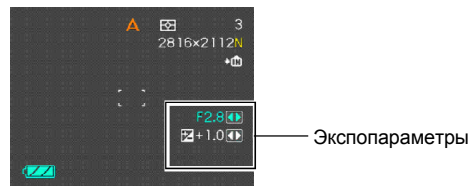

- Далее приводится подробная информация о содержании панели экспозиции. Учтите, что информация на панели экспозиции зависит от текущего режима записи.

1 Значение диафрагмы

Позволяет осуществлять управление диафрагмой в следующих режимах.

- Приоритет диафрагмы (A), ручной режим (M)

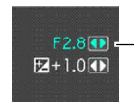

Значение диафрагмы

2 Значение выдержки

Позволяет осуществлять управление выдержкой в следующих режимах.

- Приоритет выдержки (S), ручной режим (M)

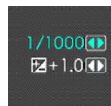

Выдержка

3 Эксподвиг (значение экспокоррекции)

Позволяет контролировать экспокоррекцию в следующих режимах.

- Фото, BESTSHOT, приоритет диафрагмы / выдержки



Эксподвиг

4 Ручной фокус

Позволяет управлять фокусировкой вручную в следующих режимах.

- Ручной режим

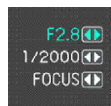

Ручной фокус

Видоискатель Ex Finder

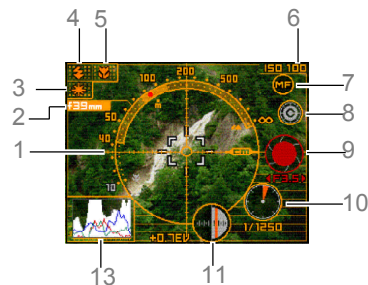

1 Шкала фокусного расстояния

- Данная шкала указывает диапазон фокусировки, но необходимо учитывать, что она не служит для точных измерений, а носит общий характер.
- Шкала фокусного расстояния может отсутствовать в следующих условиях.
 - Когда выбран тип автофокусировки по контрасту (стр. 134)
 - Слишком темное или яркое освещение, поэтому измерить расстояние невозможно
 - Когда выбрана свободная зона фокусировки (стр. 82)

ЗНАКОМСТВО С ФОТОАППАРАТОМ

- 2 Фокусное расстояние (стр. 263)
 - 3 Индикатор баланса белого (стр.90)
 - 4 Индикатор режима работы вспышки (стр. 71)
 - 5 Индикатор режима фокусировки (стр. 80)
 - 6 Чувствительность ISO (стр. 133)
 - 7 Индикатор ручной фокусировки
- Данный индикатор появляется только в режиме ручной фокусировки.
 - Если кнопками [Λ] и [M] выбрать “MF” и затем нажать кнопки [<] или [>], видоискатель Ex Finder исчезает, и появляется экран ручной настройки фокусировки (стр. 85).
- 8 Индикатор изменения цвета
 - Если кнопками [Λ] и [M] выбрать “C” и затем нажать кнопки [<] или [>], то цвет рамки видоискателя EX Finder изменится.
- 9 Значение диафрагмы (стр. 93, 96)
 - 10 Значение выдержки (стр. 94, 96)
 - Значение выдержки или диафрагмы янтарного цвета показывают, что выбраны неверные экспопараметры.
 - 11 Экспокоррекция (стр.88)
 - 12 Гистограмма (стр. 130)

Режим просмотра

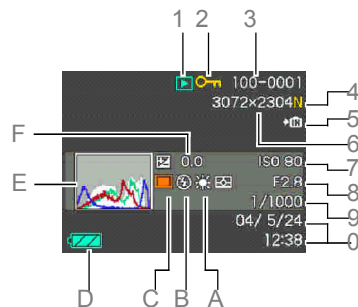

1 Тип файла

- Снимок
- Видео
- Аудиокомментарий
- Диктофон

2 Индикация защиты снимка (стр. 181)

3 Номер файла/номер папки (стр. 180)



















пример: файл SIMG0023.JPG размещен в папке 100CASIO

100-0023

Номер папки номер файла

4 Качество снимков (стр. 78)

F : (FINE) Максимальное
N : (NORMAL) Норма
E : (ECONOMY) Экономное
T : TIFF Без сжатия

- 5  Данные сохраняются на встроенную флеш-память
 Данные сохраняются на карту памяти
- 6 **Разрешение (стр.77)**
 3072 x 2304 точки
 3072 x 2048 (3:2) точек
 2304 x 1728 точек
 1600 x 1200 точек
 1280 x 960 точек
 640 x 480 точек
- Видео: оставшееся время записи
- 7 **Чувствительность ISO (стр. 133)**
- 8 **Диафрагма (стр. 93, 96)**
- 9 **Выдержка (стр. 94, 96)**
- 0 **дата и время (стр. 192)**
- A **Баланс белого (стр. 90)**
 Авто
 День
 Облачно
 Тень
 Флуоресц. 1
 Флуоресц. 2
-  Лампа накаливания
 По вспышке
 ручной
- B **Режимы вспышки (стр.71)**
 Вкл
 Выкл.
 против "красных глаз"
- C **режимы записи (стр. 58)**
 Фото
 BESTSHOT
 Приоритет диафрагмы
 Приоритет выдержки
 Ручные настройки
- D **Заряд батарей (стр.45)**
- E **Гистограмма (стр. 130)**
- F **Экспокоррекция (стр.88)**

ВНИМАНИЕ!

- Некоторые данные могут не отображаться при просмотре снимка, созданного другой моделью фотокамеры.

Смена режимов отображения информации

При каждом нажатии кнопки [DISP] режим вывода информации на ЖК-дисплей меняется следующим образом.

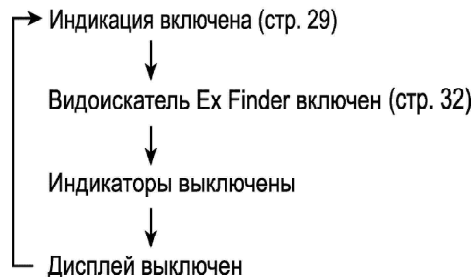

ВНИМАНИЕ!

- Ex Finder не отображается при съемке видео, при выборе сюжетов Coupling Shot, Pre-shot, а также в режиме просмотра. Возможно выведение гистограммы в дополнение к обычной индикации дисплея.
- Ex Finder не отображается при просмотре, при съемке сюжетов Coupling Shot и Pre-shot.
- ЖК-дисплей не выключается в следующих случаях:
В режиме просмотра (PLAY), в режиме сюжетных программ BESTSHOT или в режиме видео.
- Кнопка [DISP] не переключает режимы отображения информации на дисплее во время записи видео, в режиме диктофона.
- В режиме диктофона можно только включать и выключать индикаторы дисплея.

Индикаторы режима работы

Цвет и состояние (свечение, мигание, отсутствие свечения) светодиодного индикатора позволяет контролировать текущие режимы работы фотокамеры. Статус индикаторов камеры информирует о режимах работы. Дополнительная информация находится в разделе приложения "Светодиодные индикаторы" на стр. 252.



Прикрепление ремешка для переноски

Руководствуясь приведенными ниже иллюстрациями, прикрепит ремешок для переноски к специальному кольцу на корпусе фотокамеры.

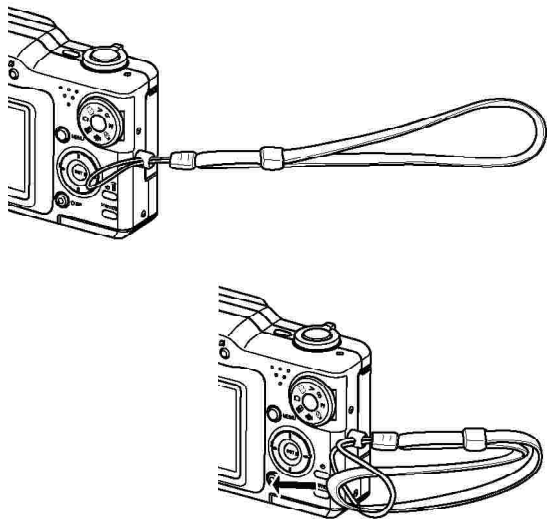

ВНИМАНИЕ!

- Не допускайте падения фотокамеры во время ее работы, для этого всегда надевайте ремешок для переноски на запястье. Используйте ограничитель для того, чтобы надежно зафиксировать камеры на запястье.
- Ремешок предназначен только для переноски фотокамеры. Не используйте его для других целей.
- Никогда не размахивайте камерой, держа ее за ремешок.

Источники питания

Питание фотокамеры осуществляется специальным литий-ионным аккумулятором или сетевым адаптером.

- Аккумулятор
Перезаряжаемый литий-ионный аккумулятор NP-40

Изначально аккумулятор не заряжен. Перед использованием фотокамеры обязательно зарядите аккумулятор.

- Питание от сети переменного тока
Сетевой адаптер: AD-C40 (опционально доступный)

Использование быстрого зарядного устройства

Внешний вид

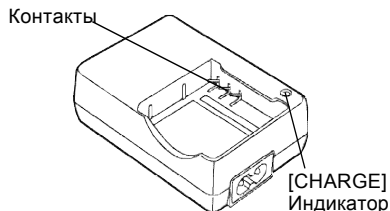

Установка батареи в быстрое зарядное устройство

Руководствуясь полярностью, установите батарею в зарядное устройство. Батарея не будет заряжаться, если она установлена не должным образом (не соблюдена полярность или разомкнуты контакты).

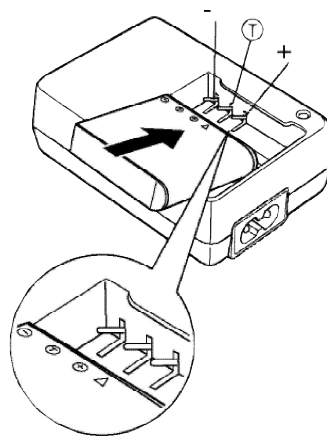

Как зарядить аккумулятор

1. Руководствуясь полярностью, установите батарею в зарядное устройство.

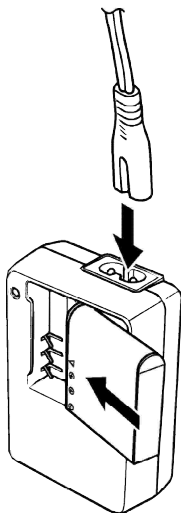

2. Подключите зарядное устройство к сети переменного тока

- Красный индикатор [CHARGE] на зарядном устройстве начнет светиться.
- Для полной зарядки требуется около 2 часов
- Внешний вид адаптера зависит от географического региона приобретения.

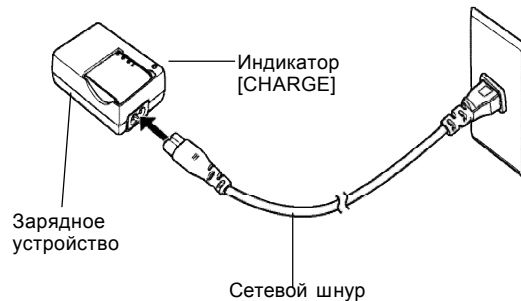

PRIMEЧAHИE

- Сетевой адаптер (опция) рассчитан на работу от сети с напряжением от 100В до 240В. Форма вилки шнура питания зависит от географической области или страны приобретения фотокамеры. Если планируется использование фотокамеры в регионе, где используются иной стандарт сетевых вилок, чем у шнура питания из комплекта поставки фотокамеры, замените сетевой шнур на подходящий из комплекта поставки, или приобретите специальный адаптер для работы в нужной географической области.

3. Индикатор [CHARGE] становится зеленым, если аккумулятор полностью заряжен.
4. По окончании зарядки, отключите зарядное устройство от сети переменного тока, потом извлеките аккумулятор.
 - Всегда по окончании зарядки отключайте зарядное устройство от сети переменного тока и извлекайте аккумулятор из него .

ВНИМАНИЕ!

- Если индикатор зарядки [CHARGE] начинает мигать, как только вы поставили аккумулятор на зарядку, это означает, что невозможно начать заряжать аккумулятор, так как температура окружающей среды находится за пределами рабочей области 0°C - 40°C. Зарядка начнется автоматически (индикатор зарядки [CHARGE] перестанет мигать и будет просто светиться), как только температура окружающей среды станет нормальной.
- Если поставить на зарядку еще теплый аккумулятор, извлеченный из фотокамеры, он не сможет зарядиться до конца. Перед подзарядкой дайте аккумулятору остыть.
- Аккумулятор постепенно разряжается, даже если его не использовать. Поэтому перед установкой батареи в фотокамеру лучше ее снова подзарядить.
- Аккумуляторная батарея данной фотокамеры специально предназначена для питания цифровой фотокамеры. Если вы хотите использовать ее для питания другого устройства, сначала проверьте их совместимость с этим устройством, прочитав инструкцию к нему.

- Хотя реальный срок использования аккумулятора зависит от режима эксплуатации, его можно перезаряжать около 500 раз без замены.
- Зарядка аккумулятора может повлиять на прием телевизионных и радиосигналов. В этом случае включите зарядное устройство в розетку, которая находится как можно дальше от телевизора или радиоприемника.
- Подзарядка не может происходить, если контакты на вилке или контактная группа в зоне установки аккумулятора загрязнены. Иногда протирайте контакты сухой тряпочкой, чтобы они были чистыми.

Как установить батарею

1. Для того, чтобы открыть батарейный отсек, слегка нажмите на крышку отсека на нижней панели фотокамеры и сдвиньте ее по стрелке, как указано на иллюстрации.

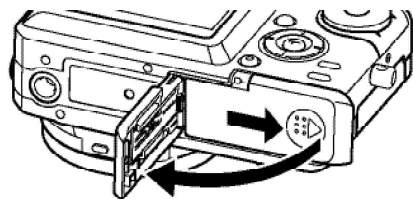

2. Сдвиньте фиксатор по стрелке на иллюстрации и, удерживая его, вставьте аккумулятор до упора таким образом, чтобы обозначения контактов (-) на корпусе камеры и на аккумуляторе совпали.

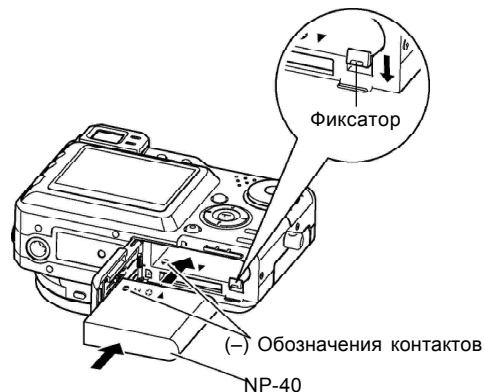

Вставьте аккумулятор до упора, пока не защелкнется фиксатор.

3. Закройте крышку отсека батарей, и сдвиньте ее по направлению стрелки, как показано на иллюстрации.

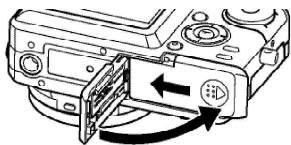

ВНИМАНИЕ!

- Используйте только специальный аккумулятор NP-40 для питания камеры. Использование других аккумуляторов и батарей не поддерживается.

Как правильно извлечь аккумулятор

1. Откройте крышку отсека для аккумулятора.
2. Сдвиньте фиксатор по направлению стрелки, как указано на иллюстрации.
 - Батарея слегка выдвинется из отсека.

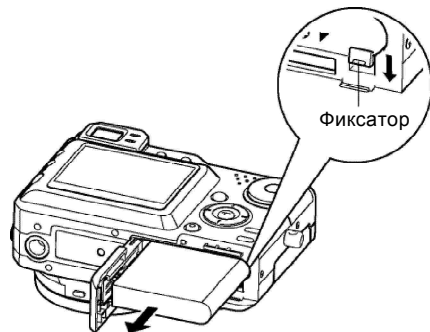

3. Отпустите фиксатор и извлеките аккумулятор из отсека.
 - Ни в коем случае не роняйте аккумулятор.

Если камера работает нормально

1. Продолжайте эксплуатацию фотокамеры до полного использования заряда аккумулятора и затем подзарядите его.

Если камера не работает нормально

Возможно, это связано с неправильной установкой аккумулятора.

1. Извлеките аккумулятор и проверьте контакты. Если они загрязнены, прочистите их ватной палочкой или чистой, сухой и мягкой тканью.
- Если после выполнения этих действий повторяются симптомы неисправности, свяжитесь с авторизованным сервисным центром CASIO.

Время работы аккумулятора

Приведенный ниже срок службы аккумулятора указывает, сколько часов может проработать камера в определенных условиях (условия тестирования приведены в таблице на следующей странице) до полного разряда аккумулятора (когда питание автоматически выключится). Однако эта характеристика не является гарантией работы камеры в течение указанного периода времени. Низкая температура и продолжительное использование сокращает время работы.

Тип операции	Автономная работа
Количество снимков (тест CIPA)* ¹ (время)	200 снимков (100мин)
Количество снимков, непрерывная запись* ² (время)	440 снимков (110 мин)
Непрерывный просмотр* ³	220 мин
Непрерывная запись диктофона* ⁴	210 мин

Аккумуляторная батарея: NP-40 (емкость 1230 мАч)
Носитель памяти: карта памяти SD

- *1 Количество снимков (тест CIPA)
 - стандартный тест CIPA
 - температура: 23°C
 - дисплей включен
 - полное зумирование каждые 30 секунд, запись в это время двух кадров, из которых один со вспышкой, включение/выключение каждые 10 снимков.



 - 2 Условия тестирования времени непрерывной записи
 - температура: 23°C
 - дисплей включен
 - вспышка выключена
 - запись снимка каждые 10 секунд с полным однократным зумированием

 - *3 Условия тестирования времени непрерывной записи
 - температура: 23°C
 - “перелистывание” одного кадра в 10 секунд

 - *4 Время записи звука непрерывное.
-
- Данные приведены для новой полностью заряженной батареи. Многократные повторные перезарядки сокращают емкость батареи.
 - Время работы батареи значительно зависит от частоты применения вспышки, трансфокации (зума), иных функций, а также от общего времени, когда фотокамера включена.

Советы по увеличению времени работы батареи

- Если Вам не нужна вспышка, выберите режим работы вспышки  (вспышка выключена). Подробная информация находится на стр. 71.
- Вы также можете увеличить время работы аккумулятора, выключив ЖК-дисплей с помощью кнопки [DISP].

Ниже показано, как меняется индикатор батареи на дисплее по мере расходования энергии батареи. Если продолжать использовать фотокамеру при отображении индикатора  питание фотокамеры может автоматически отключиться. Если индикатор отображает низкий уровень заряда , то невозможно будет записать снимок. Зарядите батарею как можно скорее, если появился один из этих индикаторов.

Уровень заряда	Высокий   Низкий
Индикатор	   

Меры предосторожности

Соблюдайте приведенные ниже меры предосторожности при использовании фотокамеры или подзарядке батареи.

МЕРЫ БЕЗОПАСНОСТИ

Прежде чем использовать аккумулятор в первый раз, обязательно прочитайте информацию о следующих мерах предосторожности. Храните данную информацию всегда под рукой.

PRIMEЧАНИЯ

- Под словом «аккумулятор» понимается ионно-литиевый аккумулятор CASIO NP-40.
- Для подзарядки аккумулятора применяйте только зарядное устройство из комплекта поставки (BC-30L). Использование иных устройств не поддерживается.
- Несоблюдение следующих мер предосторожности при использовании аккумулятора создает опасность перегрева аккумулятора, его разрыва и возгорания.
 - Никогда не используйте зарядное устройство другого типа, кроме того, что предназначено для этого аккумулятора.
 - Используйте аккумулятор только с той камерой, для которой он предназначен.

ЗНАКОМСТВО С ФОТОАППАРАТОМ

- Никогда не используйте и не оставляйте аккумулятор у открытого огня.
 - Никогда не кладите аккумулятор в микроволновую печь, не бросайте его в огонь и не подвергайте воздействию высокой температуры.
 - При установке аккумулятора в зарядное устройство следите, чтобы его полюса были ориентированы правильно.
 - Никогда не переносите и не храните аккумулятор вместе с предметами, которые могут проводить электричество (бижутерия и украшения, грифель карандаша и т.п.).
 - Никогда не пытайтесь разобрать аккумулятор на части, модифицировать его каким-либо способом и оберегайте от сильных ударов.
 - Не погружайте аккумулятор в воду.
 - Не используйте и не оставляйте аккумулятор под прямыми солнечными лучами, в припаркованном на солнце автомобиле, и в любом другом месте с высокой температурой.
 - Если во время использования, зарядки или хранения аккумулятора Вы заметите утечку, странный запах, образование тепла, обесцвечивание, деформацию или другое необычное явление, немедленно извлеките его из фотоаппарата или зарядного устройства. Не подносите аккумулятор к открытому пламени.
- Если по истечении времени, обычно необходимого для полной подзарядки, аккумулятор не зарядится полностью, прекратите зарядку. В противном случае возникает опасность перегрева, возгорания и разрыва аккумулятора.
 - Жидкость из аккумулятора при попадании может повредить глаза. Немедленно промойте глаза чистой водой и обратитесь к врачу.
 - Прежде чем приступать к использованию аккумулятора, обязательно прочитайте руководство пользователя к фотоаппарату и специальному зарядному устройству.
 - Если аккумулятором будут пользоваться дети, то взрослый человек обязательно должен ознакомить их с правилами безопасной эксплуатации, описанными в руководстве пользователя. Обязательно убедитесь в том, что дети умеют правильно обращаться с аккумулятором.
 - Если жидкость из аккумулятора попадет Вам на одежду или кожу, немедленно смойте ее чистой водой. Длительный контакт аккумуляторной жидкости с кожей может вызвать раздражение.

МЕРЫ ПРЕДОСТОРОЖНОСТИ ПРИ ЭКСПЛУАТАЦИИ АККУМУЛЯТОРА

- Эта батарея предназначена для использования только с цифровой фотокамерой CASIO EXILIM EX-R600. Смотрите в руководстве пользователя, можно ли устанавливать данную батарею в вашу камеру.
- Для зарядки батареи используйте только специальное зарядное устройство. Никогда не используйте для этого зарядное устройство другого типа.
- Новая батарея не заряжена. Прежде чем приступить к ее использованию, обязательно зарядите батарею.
- Срок службы полностью заряженной батареи в условиях низких температур меньше ожидаемого при обычных условиях.
- Выполняйте зарядку батареи в таких условиях, когда температура окружающей среды находится в пределах от 10°C до 35°C.
- Если температура выходит из пределы указанного диапазона, то на зарядку может потребоваться больше времени или ее вообще не удастся выполнить.
- Очень короткое время работы батареи после достижения полной зарядки свидетельствует о том, что срок службы батареи подошел к концу. Замените батарею новой.
- Никогда не протирайте батарею растворителями, бензином, спиртом, или любым другим агрессивным химическим веществом, поскольку это приведет к повреждению батареи.

МЕРЫ ПРЕДОСТОРОЖНОСТИ ПРИ ХРАНЕНИИ АККУМУЛЯТОРА

- Если Вы не собираетесь пользоваться фотокамерой в течение длительного времени, извлеките батарею из фотокамеры. Батарея, оставленная в фотокамере, постоянно понемногу разряжается, даже когда камера выключена, что ведет к быстрой разрядке или к более длительному времени зарядки батареи.
- Храните батарею в прохладном, сухом месте (20°C или ниже).

ИСПОЛЬЗОВАНИЕ АККУМУЛЯТОРА

- При перевозке аккумулятора держите его в фотокамере или в специальном чехле.

Меры предосторожности при работе с зарядным устройством

- Во время зарядки зарядное устройство может нагреться. Это не означает, что оно неисправно.
- Всегда отключайте зарядное устройство от розетки, если не используете его.
- Не подключайте зарядное устройство к сети переменного тока с иными, чем указано в данном руководстве значениями напряжения, поскольку это может привести к возгоранию или поражению электрическим током.
- Никогда не подключайте зарядное устройство к розетке или удлинителю, к которому уже подключены другие приборы. Это может стать причиной возгорания, поломки устройства и поражения электрическим током.

Питание от сети переменного тока

Для питания фотокамеры от сети переменного тока необходимо дополнительно приобрести специальный сетевой адаптер (AD-C40).

1. Подключите шнур питания к сетевому адаптеру.
2. Откройте крышку терминала подключения сетевого адаптера и произведите подключение.

3. Подключите сетевой адаптер к розетке переменного тока.

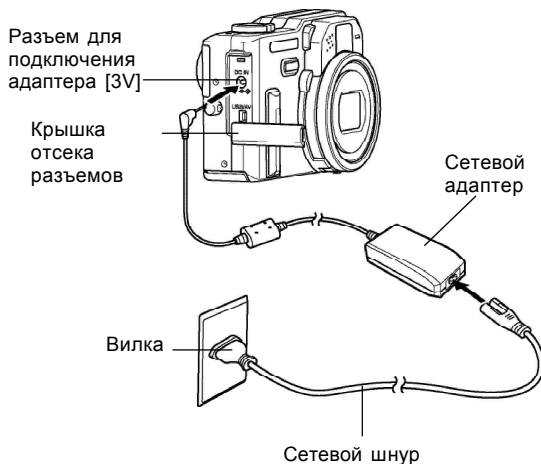

PRIMEЧАНИЕ

- Адаптер переменного тока может использоваться для бытовой розетки с напряжением от 100 В до 240 В. Если планируется применение сетевого адаптера в географическом регионе с иным стандартом для вилки подключения к розеткам сети переменного тока, приобретите необходимый шнур питания адаптера или специальный переходник для вилки шнура питания адаптера переменного тока, подходящий по стандарту для применения в требуемой области.

Меры предосторожности при работе с адаптером переменного тока

- Обязательно выключайте камеру перед каждым подключением или отключением сетевого адаптера.
- Обязательно выключайте камеру перед тем, как отключить адаптер сети переменного тока даже если в камере установлены аккумуляторы. В противном случае, камера автоматически выключится в момент отключения адаптера. В любом случае, отключение или подключение адаптера без предварительного выключения фотокамеры может повлечь за собой поломку последней.
- Во время эксплуатации сетевой адаптер может нагреться. Это не является неисправностью.
- После работы с камерой, выключите ее и затем отключите сетевой адаптер от розетки переменного тока.
- Как только адаптер переменного тока подключается к фотокамере, она автоматически переходит на питание от сети переменного тока.
- Обязательно применяйте адаптер сети переменного тока для питания фотокамеры при выполненном соединении с ПК.
- Никогда ничем не накрывайте адаптер питания от сети переменного тока, это может привести к пожару.

Включение и выключение фотокамеры

Включение фотокамеры

Нажатием на кнопку питания фотокамера включается или выключается. При включении камеры зеленый индикатор начинает мигать. Повторное нажатие на кнопку питания приведет к выключению фотокамеры.

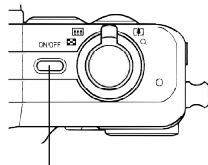

Кнопка питания

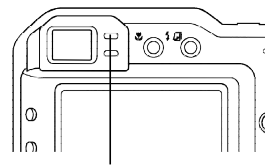

Зеленый индикатор

ВНИМАНИЕ!

- Чтобы возобновить подачу питания на фотокамеру после ее отключения в результате срабатывания функции автоматического отключения питания, нажмите кнопку питания.
- Когда переключатель режимов установлен в положение режима записи, то при включении питания объектив выдвигается. Убедитесь при включении питания фотоаппарата в том, что перед объективом ничего нет, обо что он мог бы удариться при выдвигании.

Настройки энергосбережения

Для сохранения энергии батареи Вы можете задать любую из указанных ниже установок.

«Режим сна»: если в режиме записи в течение заданного времени не выполнить никакой операции, то дисплей камеры будет автоматически выключен. При нажатии любой кнопки монитор снова включится.

«Автовыключение»: если в течение заданного времени не выполнить никакой операции, то питание фотокамеры будет автоматически выключено.

1. Включите фотокамеру.
2. Нажмите кнопку [MENU].
3. Кнопками [<] и [>] выберите вкладку “Настройки” .
4. Кнопками [/] и [\] выберите требуемые настройки и нажмите кнопку [SET] для их применения.



Для дополнительной информации по использованию меню камеры смотрите стр . 52.

Режим:	Выберите:
[Режим сна]	Режим сна
[Автоотключение]	Автоотключение

5. Кнопками [/] и [\] можно изменить существующие настройки, после установки нажмите кнопку [SET].
 - Возможные установки режима ожидания: «30 сек» [30 секунд], «1 мин» [1 минута], «2 мин» [2 минуты] и «Выкл.» [Отключено].
 - Возможные установки функции автоматического отключения питания: «3 мин» [3 минуты], «5 мин» [5 минут] и «Выкл.» [Отключено].
 - Когда фотокамера находится в режиме ожидания, то при нажатии любой кнопки дисплей немедленно включается.
 - Автоотключение и режим ожидания не срабатывает, если:
 - выполнено USB соединение фотокамеры с ПК,
 - воспроизводится слайд-шоу,
 - при воспроизведении диктофонной записи,
 - при воспроизведении видео.

Экранное Меню

При нажатии кнопки «MENU» [Меню] на дисплей фотокамеры выводятся экраны меню, которые Вы можете использовать для выполнения различных операций. Содержимое экрана меню зависит от того, работает ли фотокамера в режиме записи REC или воспроизведения PLAY. Ниже приведен пример меню в режиме записи.

1. Включите фотокамеру и установите диск выбора режимов в положение .
 - Для входа в режим воспроизведения, установите диск выбора режимов в положение .
2. Нажмите кнопку [MENU].

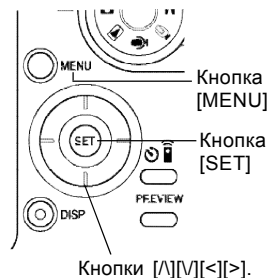

Вкладка меню
 Настройки
 Курсор выделяет текущий пункт меню

ЗНАКОМСТВО С ФОТОАППАРАТОМ

Операции, возможные в экранном меню

Если нужно осуществить:	Необходимо:
Переход между вкладками	Использовать кнопки [<] и [>].
Переход от вкладки к установкам меню	Нажать кнопку [M].
Переход от установок меню к вкладке	Нажать кнопку [Λ].
Переход между установками	Использовать кнопки [Λ] и [V].
Вывод на дисплей опций, предлагаемых для установки	Нажать [>] или [SET].
Выбор опции	Использовать кнопки [Λ] и [V].
Сохранение изменений и выход из экранного меню	Нажать [SET].
Сохранение изменений и возврат к экранному меню	Нажать [<].
Выход из экранного меню	Нажать кнопку [MENU].

3. С помощью кнопок [<] и [>] перейдите к необходимой вкладке, а затем нажмите [SET], чтобы перейти к установкам меню.
4. С помощью кнопок [Λ] и [V] перейдите к установке меню, которую необходимо изменить, и нажмите кнопку [>].
 - Также можно вместо кнопки [>] можно нажать [SET].
5. С помощью кнопок [Λ] и [V] выберите нужную опцию.

6. Для того, чтобы зарегистрировать произведенные изменения в настройках, необходимо совершить следующие операции.

Чтобы:	Необходимо:
Применить настройки и выйти из экранного меню.	Нажать кнопку [SET].
Применить настройки и возвратиться к выбору функций (пункт 4).	Нажать кнопку [<].
Применить настройки и возвратиться к выбору	1. Нажать кнопку [<]. 2. С помощью кнопки [Λ]

- Подробная информация о содержании экранного меню содержится в разделе “Справочные сведения о меню” на стр. 230

Выбор языка экранных сообщений и настройка встроенных часов

Перед эксплуатацией фотокамеры обязательно установите следующие параметры.

- Язык экранных сообщений
- Город
- Формат отображения даты
- Дату и время

Помните, что установки текущей даты и времени используются фотоаппаратом для генерации данных даты и времени, сохраняемых вместе с изображением и т.п.

ВНИМАНИЕ!

- Установки часов фотокамеры стираются при полном отключении питания в течение примерно 48 часов. Это может произойти в том случае, если аккумулятор полностью разрядится, а питание на фотокамеру через сетевой адаптер. После этого экран установки часов появится автоматически при включении питания фотоаппарата. Прежде чем приступить к использованию фотокамеры, установите дату и время.
- Запись изображений без предварительной настройки часов влечет за собой сохранение недостоверной информации о времени съемки. Прежде чем приступить к использованию фотокамеры, обязательно установите дату и время. Ошибочные настройки языка экранного меню, времени и даты можно изменить, как это показано в процедурах на стр. 197 и 192.

Выбор языка экранных сообщений и установка времени

1. Включите фотокамеру.
2. С помощью кнопок [Λ], [V], [<] и [>] выберите язык экранного меню и нажмите кнопку [SET].



日本語	:	Японский
English	:	Английский
Français	:	Французский
Deutsch	:	Немецкий
Español	:	Испанский
Русский	:	Русский*
Português	:	Португальский
中國語	:	Китайский (расширенный)
中国語	:	Китайский (упрощенный)
한국어	:	Корейский

* Только в случае, если цифровая камера приобретена у официального дилера CASIO в России и имеет фирменную гарантию CASIO.

ЗНАКОМСТВО С ФОТОАППАРАТОМ

3. С помощью кнопок [Λ], [M], [<] и [>] выберите географическую зону, в которой Вы находитесь, а затем нажмите [SET].



4. С помощью кнопок [Λ] и [M] выберите название города, в котором Вы находитесь, а затем нажмите [SET].



5. С помощью кнопок [Λ] и [M] выберите нужную настройку перехода на летнее время ("Летнее время"), а затем нажмите [SET].

Чтобы установить:	Выберите:
Отсчет времени с переходом на летнее время	Вкл
Отсчет времени в обычном режиме	Выкл

6. С помощью кнопок [Λ] и [M] выберите формат отображения даты, а затем нажмите кнопку [SET].

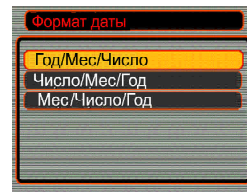

Пример: 24 декабря, 2004

Формат отображения даты:	Параметр в меню:
04/12/24	год/мес/число
24/12/04	число/мес/год
12/24/04	мес/число/год

7. Установите текущие дату и время.



Чтобы:	Необходимо:
Изменить установку в текущей позиции курсора	Нажать [^] и [V].
Перемещать курсор между установками	Нажать [<] и [>].
Переключить между 12-часовым и 24-часовым форматом представления времени	Нажать [DISP].

8. Нажмите кнопку [SET], чтобы сохранить настройки и выйти из экранного меню.

ЗАПИСЬ ФОТОСНИМКОВ

В этом разделе описана процедура записи фотоснимков.

Запись фотоснимка

Выбор режима записи

Данная фотокамера CASIO позволяет выбирать один из нескольких режимов записи, приведенных ниже. Выполните выбор режима с помощью описанной ниже процедуры перед началом съемки.



• (Фото)

В этом режиме камера записывает один неподвижный кадр. Применяйте данный режим для обычной записи фотоснимка.

• (BESTSHOT)

В этом режиме можно быстро выбрать предустановленные настройки фотоаппарата для съемки наиболее распространенных сюжетов. Выберите одну из 27 сюжетных программ и фотокамера автоматически настроится наилучшим образом для съемки аналогичного кадра (стр. 113).

• (Приоритет диафрагмы)

В данном режиме записи можно задать значение диафрагмы, остальные параметры будут выставлены автоматически в соответствии с настройкой (стр. 93).

• (приоритет выдержки)

В данном режиме записи можно задать значение выдержки, остальные параметры будут выставлены автоматически в соответствии с настройкой (стр.94).

• (Ручные настройки)

Этот режим позволяет задавать значение выдержки и диафрагмы вручную (стр. 96).

• (Видео)

В этом режиме фотоаппарат запишет видео со звуком (стр. 124).

• (Диктофон)

Данный режим применяется для создания диктофонных записей (стр. 128).

ПРИМЕЧАНИЕ

- На дисплее отобразятся индикатор выбранного режима записи (в данном случае - индикатор на иллюстрации).



Компоновка кадра

Во время фотосъемки держите камеру неподвижно обеими руками. Если держать камеру одной рукой, то повышается вероятность ее смещения в момент фотографирования, что приводит к нерезким кадрам.

- Горизонтально

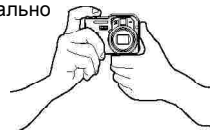

Держите камеру неподвижно двумя руками прямо перед собой.

- Вертикально

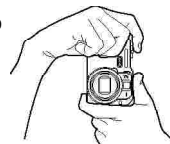

Когда Вы держите камеру вертикально, вспышка должна находиться над объективом. Держите камеру неподвижно двумя руками.

ВНИМАНИЕ!

- Следите за тем, чтобы не закрывать пальцами или ремешком вспышку, микрофон, фазодетекторный сенсор или объектив.
- Если фазодетекторный сенсор заблокирован рукой, то правильное автоматическое произведение настроек фотокамеры невозможно.



ПРИМЕЧАНИЕ

- Снимок получится нерезким, если во время нажатия на кнопку спуска камера сдвинется. Нажимайте на кнопку спуска плавно, чтобы камера оставалась неподвижной. Это особенно важно при съемке в условиях плохого освещения, когда длительность выдержки возрастает.

Запись фотоснимка

Фотокамера автоматически устанавливает скорость срабатывания затвора в соответствии с яркостью объекта. Записанные снимки сохраняются во внутренней флэш-памяти или на карте памяти, если она установлена.

- Если в разъем для карт памяти установлена карта SD или MultiMediaCard (MMC) (продаются отдельно), то снимки автоматически сохраняются на карту памяти (стр. 201).

1. Включите фотокамеру

- На дисплее появится сообщение или изображение.

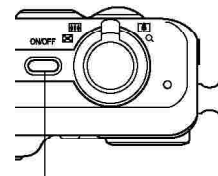

Кнопка питания

ЗАПИСЬ СНИМКОВ

2. Установите переключатель режимов в положение "📷" (Фото).

- Камера войдет в режим записи снимка.

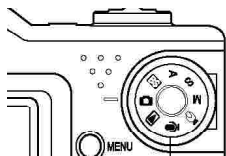

Переключатель режимов

3. Скомпонуйте кадр на дисплее так, чтобы главный объект находился в фокусной рамке.

- Диапазон фокусных расстояний зависит от выбранного режима фокусировки (стр. 80).
- Компоновку кадра можно выполнять с помощью цветного ЖК-дисплея, либо использовать оптический видоискатель для снижения энергопотребления (стр.67).
- При использовании оптического видоискателя для компоновки кадра при помощи кнопки [DISP] можно выключить ЖК-дисплей, чтобы сохранить энергию аккумулятора.

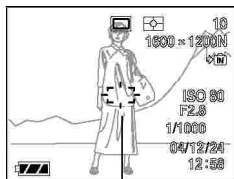

Фокусная рамка

4. Нажмите кнопку спуска до половины ее хода, чтобы камера сфокусировалась на объекте съемки.

- При нажатии кнопки спуска наполовину срабатывает система автофокусировки, а на дисплей выводятся значения выдержки и диафрагмы.
- Корректное срабатывание автофокуса подтверждается зеленым индикатором и зеленой фокусной рамкой.

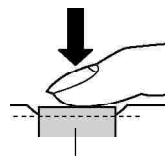

Кнопка спуска затвора



Зеленый индикатор

Индикатор режима работы и рамка фокусировки

Если:	Значит:
Рамка фокусировки зеленая Индикатор зеленый	Кадр сфокусирован.
Рамка фокусировки красная Индикатор мигает зеленым	Кадр не сфокусирован

5. Убедившись в том, что изображение сфокусировано должным образом, нажмите кнопку спуска до упора, чтобы записать изображение.

- Количество изображений, которое можно хранить в памяти зависит от установок разрешения и качества (стр. 77, 78, 262).



Меры предосторожности

- Никогда не открывайте крышку аккумуляторного отсека и не подключайте камеру к ПК, когда зеленый индикатор режимов мигает. Это может повлечь за собой не только неудачную попытку сохранения текущего изображения, но и повреждение других изображений, хранящихся в памяти, а также привести к поломке фотоаппарата.
- Никогда не вынимайте карту памяти во время записи на нее изображений.
- Флуоресцентные лампы мерцают с частотой, незаметной для человеческого глаза. При использовании камеры в помещении с таким освещением записанные изображения могут иметь неадекватную яркость и цветность.
- В режиме автоматического выбора чувствительности ISO "Авто" (стр. 133), камера самостоятельно регулирует чувствительность ПЗС в соответствии с яркостью объекта. По этой причине на изображениях относительно темных предметов могут появиться статические помехи.
- Для съемки плохо освещенных объектов в режиме ISO "Авто" (стр. 133) камера повышает чувствительность ПЗС и использует более длительную выдержку. Если вспышка при этом отключена (стр. 71), следует жестко зафиксировать камеру, чтобы избежать "смазывания" изображения.
- Если на объектив попадает прямой луч света, экранируйте его рукой при фотосъемке.

Автофокусировка

- Автофокусировка может не сработать корректно, если камера будет двигаться во время фотосъемки, а также в случае съемки следующих объектов:
 - Однотонные стены или объекты с низкой контрастностью
 - Объекты с сильным контровым освещением
 - Объекты с блестящей металлической или другой светоотражающей поверхностью
 - Жалюзи или другие объекты с горизонтальным узором
 - Множество изображений на разных расстояниях от фотоаппарата
 - Плохо освещенные объекты
 - Движущиеся объекты
- При некоторых условиях съемки зеленый индикатор режима работы и зеленая рамка фокусировки могут не гарантировать корректную фокусировку.
- Если автофокусировка по каким-либо причинам не справляется со сложными условиями, попробуйте использовать функцию фиксации фокуса (стр. 87) или ручную фокусировку (стр. 85).

ЖК-дисплей в режиме записи

- В режиме записи на цветном дисплее камеры представлено упрощенное изображение, помогающее выстроить необходимую композицию. Настоящий снимок записывается в соответствии с заданными установками качества. Изображение, записанное в память, имеет гораздо более высокое разрешение и детализацию по сравнению с изображением, представленным на цветном дисплее в режиме записи.
- При некоторых уровнях яркости снимаемого объекта чувствительность дисплея в режиме записи несколько понижается, что вызывает появление статических помех на изображении, представленном на дисплее.

Быстрый просмотр последнего снимка

Приведенная ниже процедура позволит просматривать последний снимок без перехода в режим воспроизведения.

Как просмотреть последний фотоснимок

1. Нажмите кнопку [PREVIEW] для вывода на дисплей последнего снимка.

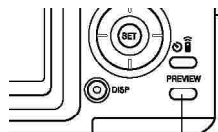

Кнопка [PREVIEW]

2. Повторное нажатие на кнопку [PREVIEW] возвращает камеру к режиму съемки.

ВНИМАНИЕ!

- Быстрый просмотр последнего снимка невозможен в режиме записи видео.
- При нажатии на кнопку [PREVIEW] сразу после включения камеры или после переключения из режима воспроизведения, снимок на дисплей выводиться не будет.

Удаление снимка при быстром просмотре

В режиме быстрого просмотра можно сразу удалить неудачный снимок.

ВНИМАНИЕ!

- Удаленный снимок невозможно восстановить. Перед удалением убедитесь, что он действительно не нужен.

1. В режиме записи нажмите кнопку [PREVIEW] для вывода на экран последнего снимка.
2. Нажмите кнопку [EX ].
3. В появившемся экранном меню кнопками [▲] и [▼] выберите пункт “Удалить”.
 - Выбор пункта “Отменить” прекращает операцию без удаления снимка.
4. Нажмите кнопку [SET].
 - Снимок будет удален, камера возвратится в режим съемки.

Датчик расположения камеры

Во время записи изображения камера автоматически определяет пространственную ориентацию устройства и сохраняет данную информацию вместе с файлом снимка.

Эти данные сохраняются в памяти ПК при сохранении снимков на жесткий диск и применяются для вывода фотографии на экран. Для автоматического сохранения папок в избранной директории можно применять программу Photo Loader, находящуюся на CD из комплекта поставки (стр. 241).

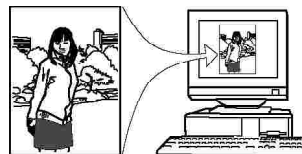

ВНИМАНИЕ!

- Для правильного срабатывания датчика необходимо:
 - При съемке держать камеру неподвижно. Дрожание камеры приведет к неверной работе датчика.
 - При съемке портретв с вертикальной компоновкой, убедитесь, что камера находится под прямым углом к стандартному горизонтальному расположению. Работа сенсора может быть некорректной, если допускаются отклонения больше 20 градусов ту или иную сторону от вертикальной оси (см. иллюстрацию).

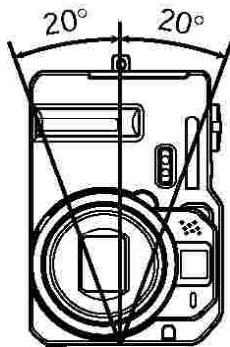

- При вертикальном расположении устройства вспышка обязательно должна находиться выше объектива.
- Некорректная работы датчика возможна, если камера отклонена вперед или назад более чем на 60 градусов (см. иллюстрацию).

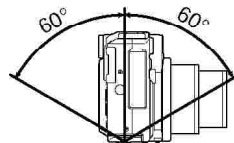

- Датчик пространственного расположения камеры не срабатывает в режиме видео.

Оптический видоискатель

Энергию аккумуляторной батареи можно экономить, выключив дисплей фотокамеры (стр. 34) и пользуясь оптическим видоискателем.

ВНИМАНИЕ!

- Рамка, видимая внутри оптического видоискателя, обозначает границы снимка, включающего объекты на расстоянии около одного метра. Если объект съемки находится ближе, записанный снимок будет отличаться от изображения в рамке видоискателя.

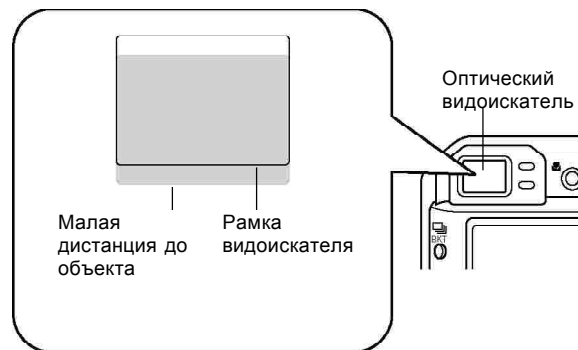

- Всегда применяйте дисплей камеры для компоновки снимка в макрорежиме и при ручной съемке.

Увеличение

Данная фотокамера оснащена двумя типами увеличения изображения: оптическим и цифровым.

Оптическое увеличение (трансфокатор)

Оптическая трансфокация меняет фокусное расстояние объектива. Ниже указан диапазон коэффициентов трансфокации:

Коэффициент трансфокации: 1X - 4X

1. В режиме записи для увеличения или удаления объектов используйте рычажок трансфокации.

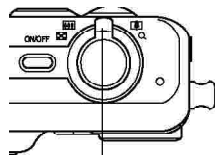

Рычажок трансфокатора

Чтобы:	Сместите рычажок в сторону:
Удалить	(Wide Angle) - широкий угол
Увеличить	(Telephoto) - телесъемка

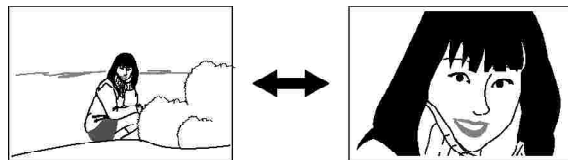

Отдаление

Приближение

2. Скомпонуйте кадр и нажмите кнопку спуска.

PRIMEЧАНИЕ

- Оптическое увеличение влияет на диафрагму объектива.
- При максимальном приближении для стабилизации фотокамеры лучше пользоваться штативом.
- Во время съемки видео оптическое увеличение не работает, можно пользоваться только цифровым зумом. Если применение оптического увеличения необходимо, произведите его до съемки видео.
- При применении оптического увеличения в режиме макро (стр. 84) или при ручной фокусировке (стр. 85), на дисплее отображается диапазон возможных фокусных расстояний.

Цифровое увеличение



Цифровое увеличение задействуется, когда достигается максимальное значение коэффициента оптического увеличения (4X). Далее происходит увеличение части снимка в центральной части. Ниже приводятся значения коэффициента цифрового увеличения.

Коэффициент цифрового увеличения:
4X - 16X
(в сочетании с оптическим)

ВНИМАНИЕ!

- Цифровое увеличение отключается, если ЖК-дисплей фотокамеры выключен (стр. 34).
- Цифровое увеличение ведет к снижению разрешения получаемых снимков.

Запись снимка с цифровым зумом

1. Для приближения сместите рычажок трансфокации в сторону  / .



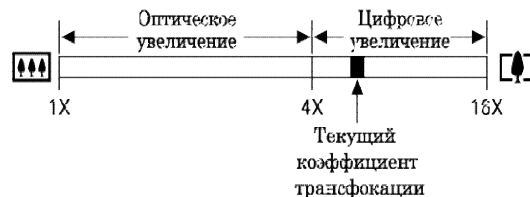

- Когда достигнут максимальный коэффициент оптического увеличения, оно прекращается.

Дальнейшее нажатие рычажка трансфокации включит режим цифрового увеличения.

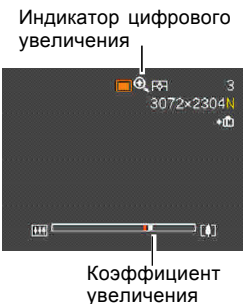

- При переходе к цифровому увеличению на ЖК-дисплее фотокамеры появится индикатор цифрового увеличения, который покажет приблизительный коэффициент увеличения.



3. Отпустите и вновь нажмите и удерживайте кнопку  (телефото) /  для цифрового увеличения.
 - Для уменьшения коэффициента цифрового увеличения или для возврата к границе оптического увеличения нажмите кнопку  (широкий угол) / .
4. Скомпонуйте кадр и нажмите на кнопку спуска

Включение и выключение цифрового увеличения.

1. В режиме записи нажмите кнопку [MENU].
2. С помощью кнопок [<] и [>] перейдите к вкладке меню “Запись”.
3. С помощью кнопок [^] и [v] перейдите к пункту меню “Цифровой зум”, а затем нажмите кнопку [>].
4. Выберите опцию “Вкл”, а затем нажмите [SET].



Для того, чтобы	Выберите
Включить цифр. увеличение	Вкл
Выключить цифр. увеличение	Выкл

- Параметр “Выкл” отключает цифровое увеличение.
- При выключенном дисплее вне зависимости установок данной процедуры возможно применение только оптического увеличения.

Встроенная вспышка

Следуйте указаниям инструкции, чтобы выбрать нужный режим работы вспышки.

- примерный радиус действия вспышки приведен ниже:
 Широкий угол: от 0.4 до 3.6 метров
 (Чувствительность ISO : Авто)
 Телефото : от 0.4 до 2.5 метров
 (Чувствительность ISO : Авто)

1. В режиме записи нажмите кнопку [MENU].
 2. Нажмите кнопку [] чтобы выбрать режим вспышки.
- При каждом нажатии кнопки [] происходит переход к следующему режиму работы вспышки, отображаемому на дисплее камеры в виде индикатора.

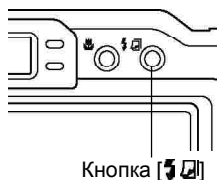

Индикатор режима вспышки

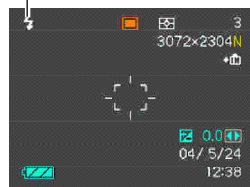

Чтобы:	Select this setting:
Задать автоматическое срабатывание вспышки (Авто)	None
Отключить вспышку (Выкл.)	
Включить вспышку (Вкл.)	
Включить срабатывание предварительной вспышки, которая будет срабатывать перед основным импульсом для снижения эффекта "красных глаз". В этом случае вспышка также работает	

3. Сделайте фотоснимок.

ВНИМАНИЕ!

- Если нажать кнопку спуска в тот момент, когда мигает красный индикатор режима работы, то запись снимка выполнить не удастся.
- Если применять вспышку при выбранном значении светочувствительность ISO "Авто", на снимке может возникнуть "цифровой шум". Для предотвращения того, установите низкое значение чувствительность ISO. Помните, однако, что это может также привести к сокращению радиуса действия вспышки (стр. 133).

Сокращение эффекта “красных глаз”

Использование вспышки при вечерней или ночной съемке, а также при съемке в слабо освещенном помещении иногда приводит к появлению красных точек на изображении глаз людей, так как свет от вспышки отражается от сетчатки глаза. При использовании функции сокращения эффекта “красных глаз” срабатывают две предварительные вспышки: одна способствует сокращению радужной оболочки глаз, а другая предназначена для срабатывания автофокусировки. Затем при записи следует еще одна основная вспышка.

ВНИМАНИЕ!

При использовании функции подавления эффекта “красных глаз” примите во внимание следующие важные особенности.

- Функция подавления эффекта “красных глаз” не сработает, если снимаемый человек не смотрит прямо в камеру во время предварительной вспышки. Поэтому перед тем, как нажимать кнопку спуска, попросите всех смотреть в объектив камеры.
- Функция подавления эффекта “красных глаз” может не сработать корректно, если снимаемые объекты находятся далеко от камеры.

Состояние вспышки

Текущий режим работы вспышки можно определить по индикатору на ЖК-дисплее камеры и по красному индикатору возле оптического видоискателя, когда кнопка спуска нажата наполовину.

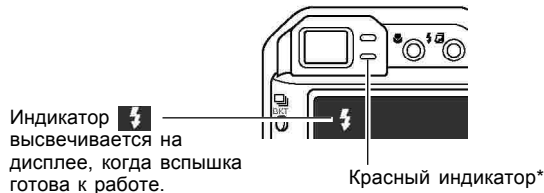

* Красный индикатор

Когда красный индикатор:	Это означает, что:
Мигает	Идет зарядка вспышки
Светится	Вспышка готова к работе

Интенсивность импульса вспышки

Для изменения силы светового импульса вспышки необходимо выполнить следующие действия.

1. В режиме записи нажмите кнопку [MENU].
2. При помощи кнопок [<] и [>] перейдите к вкладке меню “Запись”.
3. При помощи кнопок [Λ] и [V] выберите пункт меню “Интенс. вспышки” (интенсивность вспышки) и нажмите кнопку [>].
4. Выберите необходимую настройку и нажмите кнопку [SET].

Чтобы сделать вспышку	Выберите
Сильнее	+2
↑	+1
Норма	0
↓	-1
Слабее	-2

PRIMEЧАНИЕ

Если объект съемки находится слишком далеко или слишком близко от объектива, изменение интенсивности импульса может не принести ощутимых результатов.

Функция Flash Assist

Если объект съемки находился вне радиуса действия вспышки, на снимке он получится слишком темным, поскольку вспышке не удалось подсветить его должным образом. В этом случае можно воспользоваться функцией корректировки работы снимка, в результате снимок будет исправлен, как будто объект съемки был освещен правильным образом.

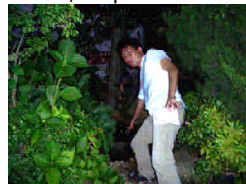

С функцией Flash assist



Без функции Flash assist

1. В режиме записи REC нажмите кнопку [MENU].
2. Кнопками [<] и [>] выберите вкладку “Запись”.
3. Кнопками [Λ] и [V] выберите пункт “Flash Assist”, и нажмите кнопку [>].

4. Кнопками [Λ] и [V] выберите пункт “Авто”, и нажмите кнопку [SET].

- Выбор “Выкл” в это м шаге отключит данную функцию.



ВНИМАНИЕ!

- Функция Flash assist может не справиться с коррекцией освещения на некоторых снимках.
- Применение функции Flash assist может давать мало заметный результат, если при съемке некоторые из этих настроек были установлены не автоматически:
 - Интенсивность вспышки (стр. 73)
 - Экспокоррекция (EV shift) (стр. 88)
 - Светочувствительность ISO (стр. 133)
 - Контрастность (стр. 137)

Меры предосторожности

Когда вы держите фотоаппарат, не загромождайте пальцами вспышку. В противном случае ее эффективность будет значительно снижена.



- Если объект съемки находится слишком близко или слишком далеко от объектива, результат может отличаться от ожидаемого.
- На полную зарядку вспышки после ее срабатывания может уйти от нескольких до 10 секунд. Фактическое время зарядки зависит от степени разряженности аккумулятора, температуры и других условий.
- Вспышка не сработает при следующих настройках камеры: режим фокусировки - бесконечность (∞) (стр. 85), при серийно съемке (стр. 100), автобрекетинге (стр.105), записи видео (стр. 124). В этих случаях на дисплее появляется индикатор  (Вспышка выключена) .
- Если аккумулятор сильно разряжен, то вспышка, возможно, не будет заряжаться. На ЖК-дисплее появится индикатор  (вспышка выключена). В таком случае следует зарядить аккумулятор.

- При отключенной вспышке (☹️), установите камеру на штатив при съемке с недостаточным освещением или в сумерках, иначе возникает риск получения смазанных фотографий. Запись снимка без вспышки при недостаточном освещении может также привести к появлению “шума”.
- При использовании режима подавления эффекта “красных глаз” (👁️) интенсивность вспышки регулируется автоматически в соответствии с экспозицией. Если объект ярко освещен, вспышка может не сработать совсем.
- При использовании вспышки баланс белого зафиксирован на одном уровне, поэтому различные условия освещенности (солнечный свет, флуоресцентная лампа и т.п.) могут повлиять на цветность записываемого изображения.

Таймер автоспуска

В режиме автоспуска таймер откладывает момент срабатывания затвора либо на 2, либо на 10 секунд после нажатия кнопки спуска. Функция тройного срабатывания затвора при автоспуске (тройной автоспуск) позволяет последовательно выполнить три операции автоспуска, чтобы записать три снимка.

1. В режиме записи нажмите кнопку [🕒 📷].

- Каждое нажатие [🕒 📷] вызывает переключение возможных режимов работы автоспуска.

Таймер автоспуска

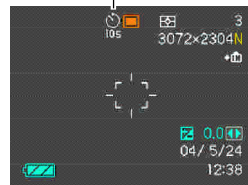

ЗАПИСЬ СНИМКОВ

Для того, чтобы осуществить	Выберите
Отключение автоспуска	Нет индикатора
Автоспуск через 10 сек	
Автоспуск через 2 сек	
Тройной автоспуск	
Отключение дистанционного автоспуска (стр. 146)	
Дистанционный автоспуск через 2 сек (стр. 146)	

- При использовании тройного автоспуска фотокамера записывает серию из трех фотоснимков, как показано ниже.

1. Камера отсчитывает 10 секунд и затем записывает первый фотоснимок.
2. Фотокамера готовится к следующему снимку. Время, которое для этого требуется, зависит от текущих установок разрешения (“Разрешение”) и качества (“Качество”), типа используемой памяти (встроенная или сменная карта), а также от использования вспышки.

3. Как только фотокамера готова к съемке, на дисплее появляется индикация “1сек” (1 секунда), и следующий снимок будет записан через секунду.

4. Еще раз фотокамера выполняет действия 2 и 3, чтобы записать третий снимок.

2. Сделайте фотоснимок.

- Когда вы нажмете кнопку спуска, начнет мигать индикатор автоспуска, а после завершения обратного отсчета времени произойдет срабатывание затвора.
- Обратный отсчет времени можно прекратить, нажав кнопку спуска во время мигания индикатора автоспуска.



NOTE

- Автоспуск 2 сек” отлично помогает избежать “шевеленки” (смазанных фотоснимков) из-за дрожания рук, когда вы фотографируете с большой выдержкой.
- Тройной автоспуск недоступен в следующих режимах съемки:
BULB (стр. 95, 96), серийная съемка (стр 100), Автобрекетинг (стр. 105), сшивка двух кадров Coupling Shot (стр. 117), предварительная съемка фона Pre-shot (стр. 119).

Выбор разрешения и качества снимков

В зависимости от задач съемки можно задать параметры разрешения и качества получаемых снимков.

Установка разрешения снимка

Разрешение снимка выражается количеством вертикальных и горизонтальных пикселей. “Пиксель” представляет собой одну из множества маленьких точек, формирующих цифровое изображение. Большое количество пикселей с одной стороны обеспечивает высокую детализацию снимка при его печати, а с другой стороны увеличивает объем получаемого файла. Вы можете самостоятельно выбрать необходимое для Ваших задач разрешение снимка.

1. В режиме записи нажмите [MENU].
2. При помощи кнопок [<] и [>] перейдите к вкладке “Запись”.
3. При помощи кнопок [Λ] и [∨] выберите пункт меню “Разрешение” и нажмите кнопку [>].

ЗАПИСЬ СНИМКОВ

Разрешение	Размер отпечатанной фотографии	
3072 x 2304	A3	Больше  Меньше
3072 x 2048 (3:2)	A3 (с соотношением вертикальных и горизонтальных размеров 3:2)	
2304 x 1728	A4	
1600 x 1200	15 x 18 см	
1280 x 960	9 x 13 см	
640 x 480	оптимальный размер для отправки по E-mail	

* Приведены приблизительные значения

- Указанные размеры отпечатков фотографий приблизительные и указаны при печати с разрешением 200 dpi (точек на дюйм). Используйте максимальное разрешение, когда необходимо распечатать снимки с высоким разрешением или большего формата.
- Выбирайте установки разрешения “3072 x 2048(3:2) с пропорциями а 3:2 (вертикаль : горизонталь), которые позволяют записывать снимки с соотношением сторон 3:2 (вертикальная : горизонтальная стороны), очень удобное при фотопечати. Данная настройка позволит избежать как появления белых полей на фотографии, так и обрезки важных элементов снимка при кадрировании.

Качество снимков

Сжатие снимка перед записью в память приводит к потере его качества. Чем больше степень сжатия, тем сильнее теряется качество изображения. Параметр “Качество” снимка определяет коэффициент сжатия изображения перед записью его в память. Вы можете выбрать различное качество снимков, в зависимости от целей - будь то экономное использование памяти или максимальное качество изображения.

1. В режиме записи нажмите [MENU].
2. С помощью кнопок [<] и [>] перейдите к вкладке “Запись”.
3. С помощью кнопок [Λ] и [V] выберите “Качество”, а затем нажмите кнопку [>].
4. С помощью кнопок [Λ] и [V] выберите необходимые установки и нажмите кнопку [SET].

Для того, чтобы получить	Выберите	
Изображение без использования сжатия	TIFF	Высокое качество
Высокое разрешение и размер файлов	Максимальное	
Стандартное разрешение и размер файлов	Стандарт	
Низкое разрешение и размер файлов	Экономное	Низкое качество

ВНИМАНИЕ!

- Размер получаемых файлов зависит от типа изображения, который записывается. То есть количество оставшихся снимков, отображенное на дисплее может быть неточным (стр.30, 262).
- Для сохранения в памяти снимка без сжатия (TIFF) требуется значительно большее время, что для снимка со сжатием (JPEG).
- При записи снимка без сжатия (TIFF), его JPEG версия с максимальным качеством тоже сохраняется на карту памяти. Именно этот файл будет отображаться на дисплее камеры в режиме воспроизведения.
- Для снимка с качеством TIFF нельзя применить функцию изменения разрешения (стр. 160), кадрирования (стр. 161), или копирования (стр. 204).
- Снимки без сжатия (TIFF) невозможно скачать в ПК при помощи программы Photo Loader (стр. 241). Для их сохранения используйте процедуру, описанную в разделе “Просмотр снимков на компьютере” (стр. 216).

ДРУГИЕ ФУНКЦИИ РЕЖИМА ЗАПИСИ

В данном разделе содержится информация об остальных мощных возможностях и функциях фотокамеры, доступных в режиме записи.

Режимы фокусировки

В данной фотокамере имеется четыре режима фокусировки: автофокусировка, макросъемка, бесконечность, панорамный фокус и ручная фокусировка.

ВНИМАНИЕ!

- Панорамный фокус доступен только в режиме записи видео.

1. В режиме записи, нажмите .

- При каждом нажатии кнопки  происходит переход к другому режиму фокусировки последовательности, указанной ниже.

Кнопка 

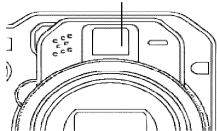

Индикация фокуса

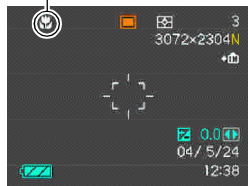

Для того, чтобы выбрать режим	Выберите
Автофокус	нет
Макросъемка	
Панорамный фокус	
Бесконечность	
Ручная фокусировка	

* Панорамный фокус (PF) доступен только при съемке видео.

Автофокусировка

Как следует из названия, в режиме автофокусировки фотокамера фокусируется на объекте съемке автоматически. Автофокусировка происходит, как только вы нажимаете кнопку спуска до половины ее хода. Диапазон автофокусировки находится в нижеследующих пределах.

Диапазон: приблизительно от 40 см до бесконечности

1. Чтобы перейти в режим автофокусировки, нажимайте кнопку  до исчезновения индикации режима фокусировки.
2. Скомпонуйте кадр, чтобы главный объект находился в фокусной рамке, а затем нажмите кнопку спуска наполовину ее хода.

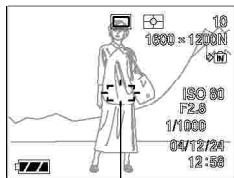

Фокусная рамка



Зеленый индикатор работы

- По состоянию фокусной рамки и зеленого индикатора можно судить о срабатывании автофокуса.

Если:	Значит:
Фокусная рамка зеленая Зеленый индикатор светится	Объект в фокусе.
Фокусная рамка красная Зеленый индикатор мигает	Объект не сфокусирован.

3. Нажмите кнопку спуска до упора, чтобы записать фотоснимок.

PRIMEЧАНИЕ

- При выборе гибридной системы автофокусировки (стр. 134) и нажатии на кнопку спуска затвора сразу до упора происходит фокусировка по данным фазодетекторного сенсора. Однако этот высокоскоростной метод фокусировки менее надежен, чем приведенная выше процедура с полунажатием на кнопку спуска.
- Кроме случаев, когда мгновенная фокусировка и съемка действительно необходимы, рекомендуется фиксировать правильность фокусировки полунажатием на кнопку спуска, и только потом делать снимок.
- При невозможности сфокусироваться в режиме обычного автофокуса по причине слишком близкого расположения объекта съемки к объективу, камера автоматически переключается в режим макросъемки (стр. 84).

Зона фокусировки

В режиме авто и макро можно выбрать зону фокусировки. Помните, что конфигурация фокусной рамки меняется в соответствии с выбранной зоной фокусировки.

1. В режиме записи нажмите кнопку [MENU].
2. Во вкладке “Запись” перейдите к пункту меню “Автофокус” (AF-Area) и нажмите кнопку [>].
3. Выберите нужную зону фокусировки и нажмите кнопку [SET].

ДРУГИЕ ФУНКЦИИ РЕЖИМА ЗАПИСИ

Зона фокусировки:	Установка:
<p>Ограниченная зона в центре кадра</p> <ul style="list-style-type: none"> Этот режим отлично работает совместно с захватом фокуса (стр. 87). 	Центральный
<p>Автоматическая фокусировка на объекте, который находится ближе всего к объективу фотокамеры</p> <ul style="list-style-type: none"> В данном режиме на дисплее появляется широкая фокусная рамка. При нажатии кнопки спуска наполовину ее хода камера автоматически выбирает точку фокусировки по наиболее близкому объекту, и в этом месте появляется рамка фокусировки. Данный режим отлично подходит для съемки группы объектов. 	Много-точечный
<p>Выберите зону фокусировки кнопками [\leftarrow], [\rightarrow], [\wedge], и [\vee]. Данный режим позволит сфокусировать кадр в произвольно выбранной точке.</p> <ul style="list-style-type: none"> при выборе данной зоны фокусировки камера автоматически переключается на фокусировку по-контрасту. 	Свободный

• Центральный

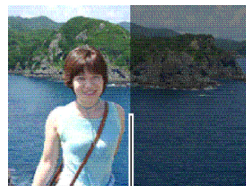

Фокусная рамка

• Многоточечный

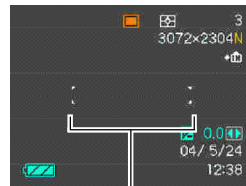

Фокусная рамка

• Свободный

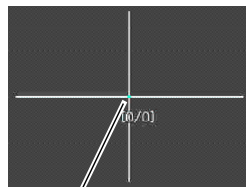

Точка фокусировки

→
[SET]

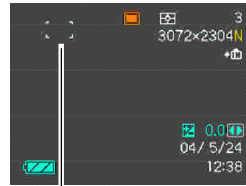



Фокусная рамка

Макросъемка

В режиме макросъемки объектив автоматически фокусируется на близких объектах. Автофокусировка происходит, как только вы нажимаете кнопку спуска до половины ее хода. Диапазон автофокусировки в режиме макросъемки находится в нижеследующих пределах.

Приблизительно от 10 до 50см

1. Чтобы перейти в режим макросъемки, нажимайте кнопку  до тех пор, пока на дисплее не появится значок "".
2. Сделайте фотоснимок.
 - Операции фокусировки и записи снимка точно такие же, как в режиме автофокуса.
 - По состоянию фокусной рамки и зеленого индикатора можно судить о срабатывании автофокуса, точно так же, как в обычном режиме автофокусировки.

ВНИМАНИЕ!

- При широкоугольной съемке в макрорежиме, применение вспышки может привести к неправильному освещению кадра и появлению нежелательных теней на снимке.

ПРИМЕЧАНИЕ

- Если фокусировка при макросъемке невозможна из-за того, что объект находится далеко от камеры, происходит автоматическое переключение на обычный режим фокусировки (стр. 81).
- При использовании оптического увеличения (стр. 68) в режиме макросъемки на экран выводится информация о допустимом диапазоне фокусировки.
Например:  10cm – 50cm

Фокусировка в бесконечность

Данный режим подходит для фотосъемки пейзажей и других удаленных объектов.

1. Чтобы перейти в режим фокусировки в бесконечность, нажимайте кнопку [M] до тех пор, пока на дисплее не появится значок "∞" is shown as the focus mode indicator.
2. Сделайте фотоснимок.

Ручная фокусировка

В данном режиме можно проводить фокусировку вручную. В этом режиме съемки диапазон фокусировки будет следующим (в зависимости от коэффициента оптического увеличения).

Коэффициент оптического увеличения	Приблизительный диапазон фокусировки
1X	10 см - бесконечность
4X	40 см - бесконечность

1. Чтобы перейти в режим ручной фокусировки, нажимайте кнопку [M] до тех пор, пока на дисплее не появится значок "MF"
 - На дисплее появится рамка, отмечающая зону, которая будет использована для фокусировки в ручном режиме.



Рамка фокусировки

2. Для фокусировки используйте кнопки [<] и [>]. Контролировать результат необходимо по изображению на дисплее фотокамеры.



Позиция фокуса

Чтобы сместить фокус:	Нажмите:
От объекта	[<].
К объекту	[>].

- При нажатии на кнопку [<] или [>] зона, заключенная в рамку увеличивается до размеров дисплея, чтобы облегчить фокусировку. Чуть позже на дисплей снова выводится полный снимок.
3. Нажмите кнопку спуска для записи снимка.

ВНИМАНИЕ!

- В режиме ручной фокусировки кнопки [<] или [>] управляют фокусировкой, даже если вы назначили на них другие функции (стр. 140).

ПРИМЕЧАНИЕ

- При использовании оптического увеличения (стр. 68) в режиме ручной фокусировки, на экран выводится информация о допустимом диапазоне фокусировки. Например: 10cm – 50cm

Панорамный фокус

Панорамный фокус может быть использован только в режиме съемки видео (стр. 124) для того, чтобы во время записи не осуществлялась автоматическая фокусировка.

1. Выберите режим записи видео (стр. 124).

- Автоматически установится панорамный фокус и на дисплее появится индикатор "PF"

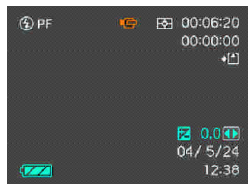

- Для выбора иного режима фокусировки при съемке видео, воспользуйтесь кнопкой [M].

2. Нажмите кнопку спуска для начала записи видео.

ВНИМАНИЕ!

- Панорамный фокус может быть использован только в режиме съемки видео и не доступен для применения в любом другом режиме съемки.

Захват фокуса

Захват фокуса - техника фокусировки на объектах, которые находятся вне фокусной рамки во время записи снимка. Захватом фокуса можно пользоваться в режиме автоматической фокусировки и при макросъемке (M).

1. Поместите желаемый объект фокусировки в фокусную рамку и нажмите кнопку спуска наполовину ее хода.

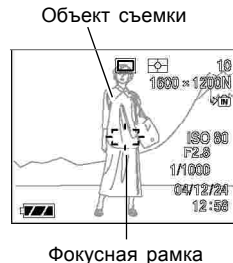

- По состоянию фокусной рамки и зеленого индикатора можно судить о срабатывании автофокуса, точно так же, как в режиме автофокусировки.

2. Удерживая кнопку спуска полунажатой, скомпонуйте кадр по вашему желанию.



ДРУГИЕ ФУНКЦИИ РЕЖИМА ЗАПИСИ

- Фокус будет зафиксирован на объекте, на который вы фокусировались вначале.

3. После создания нужной компоновки кадра нажмите кнопку спуска до упора, чтобы записать снимок.

- Операции фокусировки и записи снимка точно такие же, как в режиме автофокуса

PRIMEЧАНИЕ

- Захват фокуса также фиксирует параметры экспозиции.

Экспокоррекция (экспосдвиг)

Экспокоррекция позволяет вручную изменять параметры экспозиции (значение EV), чтобы подкорректировать яркость объекта. Данная функция поможет добиться лучших результатов при съемке объектов с контровым освещением, сильно освещенных объектов в помещениях или объектов на темном фоне.

Диапазон экспосдвига: $-2.0EV \dots +2.0EV$

Шаг: $1/3EV$

1. В режиме записи нажмите кнопку [MENU].
2. Перейдите к вкладке меню “Запись” и выберите пункт “Экспосдвиг” (EV Shift), а затем нажмите кнопку [>].



Значение
экспо́коррекции

ДРУГИЕ ФУНКЦИИ РЕЖИМА ЗАПИСИ

3. При помощи кнопок [Λ] и [V] измените значение экспозиции и нажмите кнопку [SET].

- Кнопка [SET] регистрирует в памяти выбранное значение экспокоррекции.



Значение экспокоррекции

[Λ]: величение значения EV: отлично подходит для съемки объектов с контровым освещением.

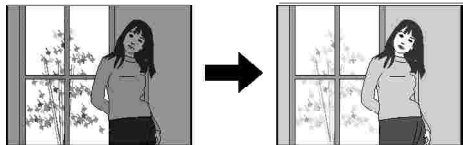

[V] : Уменьшение значения EV: отлично подходит для съемки объектов на улице в яркий день.

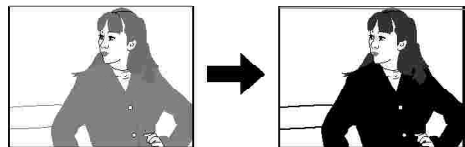

- Для отмены экспосдвига установите значение EV равное 0.0.

4. Запишите снимок.

ВНИМАНИЕ!

- При съемке в условиях слишком слабого или слишком сильного освещения вы можете не добиться удовлетворительных результатов даже при использовании экспокоррекции.

ПРИМЕЧАНИЕ

- При использовании экспокоррекции экспомер автоматически переключается в центральновзвешенный режим (стр. 135). При возврате к нулевому значению экспосдвига камера обратно переходит в режим матричного замера.
- Можно назначить функцию экспокоррекции на кнопки управления [<] и [>] с помощью процедуры "Назначение функции кнопкам [<] и [>]" на стр. 140.

Баланс белого

Различные длины световых волн, излучаемые различными источниками света (солнце, лампы накаливания и т.д.) могут оказать влияние на цветовой баланс объектов на снимках. Баланс белого позволяет компенсировать влияние различных типов освещения и натурально передать цвета на снимках.

1. В режиме записи нажмите кнопку [MENU].

2. Выберите вкладку меню “Запись”, перейдите к пункту “Баланс белого” (White Balance) и нажмите [>].

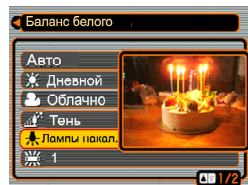

3. При помощи кнопок [L] и [M] выберите нужный режим и нажмите кнопку [SET].

Условия съемки:	Select this setting:
Обычные условия	Auto
Естественное освещение	
Облачно	
Тень	
Лампа накаливания	
Флуоресц. лампа дневного света	
Флуоресц. лампа белого света	
Вспышка	
Смешанное освещение, требующее ручной настройки баланса белого (см. Ручная коррекция баланса белого).	Manual

PRIMEЧАНИЕ

- При выборе ручного режима баланса белого по умолчанию принимаются последняя выполненная фотокамерой установка для этого режима.
- Для быстрого выбора баланса белого можно воспользоваться процедурой назначения функций кнопкам управления фотокамеры, так что в режиме записи переключение баланса белого будет осуществляться кнопками [<] и [>]. Для дополнительной информации см. стр. 140.

Ручная коррекция баланса белого

При освещении некоторыми источниками света автоматический баланс белого может потребовать времени для подстройки. Кроме того, в автоматическом режиме диапазон цветовых температур ограничен. Ручная коррекция баланса белого позволяет добиться натуральной цветопередачи в случае со сложным освещением.

Учтите, что корректировку баланса белого нужно проводить в точно таких же условиях освещения, которые будут непосредственно во время съемки. Вам также потребуется лист белой бумаги или что-то белое в качестве основы для корректировки.

1. В режиме записи нажмите кнопку [MENU].
2. Выберите вкладку меню “Запись”, перейдите к пункту “Баланс белого” (“White Balance”) и нажмите кнопку [>].
3. При помощи кнопок [/] и [\] выберите режим “Ручная корр.” и нажмите кнопку [SET].



ДРУГИЕ ФУНКЦИИ РЕЖИМА ЗАПИСИ

- На дисплее появится объект, использовавшийся для корректировки баланса белого.
4. Направьте фотокамеру на лист белой бумаги или другой белый объект именно в тех условиях освещения, в которых затем будет проводиться съемка, и затем нажмите кнопку спуска.

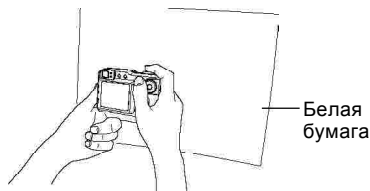

- Начнется процедура корректировки баланса белого. После завершения операции на дисплее фотокамеры появится сообщение "Завершена".
 - Низкий уровень освещения при процедуре корректировки баланса белого потребует большего времени для завершения операции.
5. Нажмите кнопку [SET].
- Настройка баланса белого будет зарегистрирована в памяти, и фотокамера перейдет в режим записи REC.

PRIMEЧАНИЕ

- После установки ручного баланса белого, эти настройки будут применяться ко всем снимкам до тех пор, пока не произойдет смена баланса белого или выключение камеры.

Режимы экспозиции

С помощью диска выбора режимов работы можно установить следующие экспропрограммы:

- A : приоритет диафрагмы
- S : приоритет выдержки
- M : ручные настройка

Приоритет диафрагмы

При выборе экспропрограммы “А” (приоритет диафрагмы) камера автоматически будет подбирать значение выдержки к заданному Вами значению диафрагмы. Открытая диафрагма (и короткая выдержка) дают малую глубину резкости, закрытая диафрагма (выражаемая наибольшим числом) и длинная выдержка приводят в большой глубине резкости.

Открытая диафрагма



Закрытая диафрагма



1. В режиме записи установите диск выбора программ в положение “А” (приоритет диафрагмы).



Число диафрагмы Экспокоррекция

2. Кнопками [Λ] и [V] выберите “F *.*”, затем кнопками [<] и [>] установите необходимое значение.

Число диафрагмы*	открытая ← → закрытая
	F2.8, 3.2, 3.5, 4.0, 4.5, 5.0, 5.6, 6.3, 7.1, 8.0
Глубина резкости	малая ← → большая

- * Приведенные выше значения диафрагмы соответствуют широкому углу фотосъемки. При применении оптического увеличения значения диафрагмы будут иными.

- Кнопками [Λ] и [V] также можно выбрать “Экспокоррекция” (EV-shift), затем кнопками [<] и [>] установите необходимое значение компенсации экспозиции (стр. 88).
- При использовании ручной фокусировки кнопками [Λ] и [V] также можно выбрать “FOCUS” (“MF”), а затем кнопками [<] и [>] произвести фокусировку.

- Нажмите кнопку спуска на половину.
 - При этом камера автоматически выберет значение выдержки для данного снимка и сфокусирует изображение.
 - Значения выдержки и диафрагмы, не обеспечивающую правильную экспозицию, будут выделены янтарным цветом. Переустановите значение диафрагмы, чтобы обеспечить должное экспонирование.
- Когда изображение будет сфокусировано, нажмите кнопку спуска до конца, чтобы записать снимок.

Приоритет выдержки

При выборе экспропрограммы “S” (Приоритет выдержки) камера автоматически будет подбирать значение диафрагмы к заданному Вами значению выдержки. Значение выдержки следует подбирать в соответствии со скоростью движения объекта съемки.

Большая выдержка

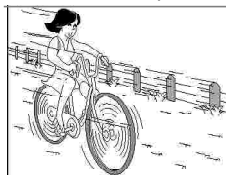

Малая выдержка

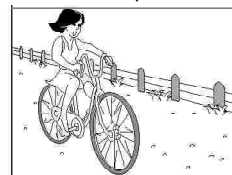

- В режиме записи установите диск выбора программ в положение “S” (приоритет выдержки).



Выдержка

Экспокоррекция

ДРУГИЕ ФУНКЦИИ РЕЖИМА ЗАПИСИ

2. Кнопками [Λ] и [V] выберите “1/**”, затем кнопками [<] и [>] установите необходимое значение.

Выдержка	Длинная ←→ Короткая
	BULB, 60сек ←→ 1/2000 сек
Движение	размыто ←→ четко

- Кнопками [Λ] и [V] также можно выбрать “Экспокорр.” (EV-shift), затем кнопками [<] и [>] установите необходимое значение компенсации экспозиции (стр. 88).
- При использовании ручной фокусировки кнопками [Λ] и [V] также можно выбрать “FOCUS” (“MF”), а затем кнопками [<] и [>] произвести фокусировку .

3. Нажмите кнопку спуска на половину.

- При этом камера автоматически выберет значение диафрагмы для данного снимка и сфокусирует изображение.
- Значения выдержки и диафрагмы, не обеспечивающую правильную экспозицию, будут выделены янтарным цветом. Переустановите значение диафрагмы, чтобы обеспечить должное экспонирование.

4. Когда изображение будет сфокусировано, нажмите кнопку спуска до конца, чтобы записать снимок.

Ручная установка экспопараметров

Установив диск выбора экспопрограмм в положение М (ручная установка), можно задать как значение выдержки, так и диафрагмы вручную.

1. В режиме записи установите диск выбора программ в положение “М” (Ручные установки).



Диафрагма
Выдержка

2. Кнопками [Λ] и [V] выберите “F * .*”, затем кнопками [<] и [>] установите необходимое значение.

Число диафрагмы*	открытая ←→ закрытая
	F2.8, 3.2, 3.5, 4.0, 4.5, 5.0, 5.6, 6.3, 7.1, 8.0
Глубина резкости	малая ←→ большая

* Приведенные выше значения диафрагмы соответствуют широкому углу фотосъемки. При применении оптического увеличения значения диафрагмы будут иными.

3. Кнопками [Λ] и [V] выберите “1/**”, затем кнопками [<] и [>] установите необходимое значение.

Выдержка	Длинная ←→ Короткая
	BULB, 60сек ←→ 1/2000 сек
Движение	размыто ←→ четко

- При использовании ручной фокусировки кнопками [Λ] и [V] также можно выбрать “FOCUS” (“MF”), а затем кнопками [<] и [>] произвести фокусировку.
3. Нажмите кнопку спуска на половину.
 - Значения выдержки и диафрагмы, не обеспечивающую правильную экспозицию, будут выделены янтарным цветом. Переустановите значения экспопараметров, чтобы обеспечить должное экспонирование.
 4. Когда изображение будет сфокусировано, нажмите кнопку спуска до конца, чтобы записать снимок.

Экранные подсказки Manual Assist

Нажатие кнопки [SET] в режимах А съемки (приоритет выдержки), S (приоритет диафрагмы), или М (ручная установка экспопараметров) приводит к появлению на дисплее экранной подсказки, отображающей конечный эффект от применения различных значений выдержки и диафрагмы.



- В режиме А, кнопками [<] и [>] можно менять значение диафрагмы. При нажатии кнопки экранная подсказка исчезает.
- В режиме S, кнопками [<] и [>] можно менять значение выдержки. При нажатии кнопки экранная подсказка исчезает.
- В режиме М, кнопками [Λ] и [V] также можно переключаться между настройками выдержки и диафрагмы. Кнопками [<] и [>] можно менять значение выбранного экспопараметра.
- Если экранная подсказка исчезла, ее можно вновь вызвать нажатием кнопки [DISP].

ВНИМАНИЕ!

- Приведенные в режиме подсказки значения экспопараметров и результаты их применения являются приблизительными. В связи с этим, отображенные в режиме подсказки значения экспопараметров могут немного отличаться от тех, что появятся на дисплее при полунажатии на кнопку спуска (последние значения будут точными).

Меры предосторожности

- При определенных условиях (слишком яркое или недостаточное освещение объекта съемки) достижение приемлемых результатов съемки в автоматическом режиме затруднено. Применяйте ручные настройки экспопараметров.
 - В режиме приоритета выдержки и при ручных настройках можно выбрать выдержку "BULB".
 - В режиме ручной выдержки "BULB" затвор камеры остается открытым, пока нажата кнопка спуска (до 60 сек). Поэтому в данном режиме рекомендуется использовать дополнительный пульт дистанционного управления (стр. 148).
 - Увеличение выдержки ведет к неизбежному появлению "шумов" на изображении. Величина такого "шума" прямо пропорциональна значению выдержки. При выдержках 1 сек и более камера автоматически использует алгоритм шумоподавления, чтобы избавиться от статического "шума", поэтому при больших значениях выдержки запись изображения занимает больше времени. Время записи можно примерно оценить, умножив значение выдержки на два. Например, при выдержке 1 секунда запись изображения займет около 2 сек.
- При выдержке более 1/8 сек яркость изображения на ЖК-дисплее будет отличаться от яркости записанного снимка. Также реальная выдержка при записи снимка может слегка отличаться от того значения, которое было задано вручную.

Блокировка экспопараметров (AE Lock)

Функция блокировки экспопараметров (AE Lock) позволит установить экспозицию всего кадра по выбранному вами объекту. Данная функция отличается от применения захвата экспопараметров полунажатием на кнопку спуска во всех режимах съемки, кроме M (ручные настройки).

Блокировку экспопараметров можно применять, чтобы:

- для установки экспопараметров по объекту, не применяемому для автофокусировки.
- для установки экспозиции перед съемкой со вспышкой.

1. В режиме записи наведите камеру на объект, по которому требуется установить экспопараметры.

2. Нажмите кнопку [AE-L].

- Произойдет блокировка экспопараметров (значений диафрагмы и выдержки). На дисплее отобразится пиктограмма "AE-L".
- Сброс блокировки происходит при повторном нажатии на кнопку [AE-L] или изменением режима съемки.

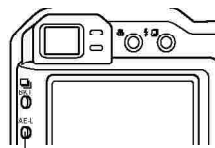

Кнопка [AE-L]

Индикатор AE-L



3. Сделайте снимок.

- После записи снимка блокировка экспопараметров (AE Lock) автоматически снимается.

ВНИМАНИЕ!

- При неправильно произведенной блокировке экспопараметров ее можно переустановить. Для этого следует нажать кнопку [AE-L] для снятия блокировки, а затем, после наведения на нужный объект, повторно нажать [AE-L] для блокировки.
- Серийная съемка всегда происходит в режиме автоматической блокировки экспопараметров.
- Блокировку экспопараметров можно применить как до съемки видео, так и во время записи ролика.

Серийная съемка

При нажатии на кнопку спуска, камера может сохранить в память как один снимок, так и продолжать записывать серию снимков все время, как кнопку спуска остается нажатой. Можно выбрать один из нескольких вариантов настроек:

- Обычная серийная съемка
Серия снимков будет записываться до тех пор, пока кнопка спуска остается нажатой.
- Высокоскоростная серийная съемка
В этом режиме в память сохраняются до 6 последовательных кадров со скоростью около 3 снимков в секунду при полном разрешении, что быстрее, чем при обычной серийной съемке.
- Мультисерийная съемка
При однократном нажатии на кнопку спуска в память фотокамеры записываются 25 последовательных снимков, объединенных в один кадр.



Обычная серийная съемка

В этом режиме камера записывает снимки непрерывно, пока нажата кнопка спуска.



- Скорость записи: зависит от настроек разрешения и качества снимка.
- Количество снимков: зависит от емкости карты памяти.

1. В режиме записи нажмите кнопку [ ВКТ].



2. Кнопками [\wedge] и [\vee] выберите “  ”, и нажмите кнопку [SET].
 - На дисплее появится пиктограмма “  ”.
3. Нажмите кнопку спуска для записи серии.
 - Запись продолжается, пока кнопку спуска остается нажатой. Если ее отпустить, запись остановится.

PRИМЕЧАНИЕ

- Возможен быстрый выбор режима серийной съемки: нажав кнопку [ ВКТ], кнопками [\vee] и [\wedge] осуществить выбор настройки, затем отпустить кнопку [ ВКТ].

Высокоскоростная серийная съемка.

В данном режиме снимки создаются и сохраняются на карту памяти быстрее, чем при обычной серийной съемке.

- Скорость записи: три снимка в секунду (при обычной серийной съемке этот показатель ниже).
- Максимальное число кадров в серии: 5

1. В режиме записи нажмите кнопку [ ВКТ].

2. Кнопками [\wedge] и [\vee] выберите “  ”, и нажмите кнопку [SET].

- На дисплее появится пиктограмма “  ”.

3. Нажмите кнопку спуска для записи серии.

- Запись продолжается, пока кнопку спуска остается нажатой. Если ее отпустить, запись остановится.



ВНИМАНИЕ!

- Во время серийной съемки на дисплей камеры ничего не выводится.
- Запись приостанавливается и появляется сообщение “Устройство занято... Пожалуйста, подождите...” после записи каждых 6 кадров. Если кнопка спуска останется нажатой, то после того, как камера сохранит данные на карту памяти, серийная съемка продолжится.
- При фиксированной выдержке более 1 сек, камера автоматически производит операцию подавления цифрового шума на снимках. Поэтому в подобных случаях максимальная длина серии составит 4 кадра вместо обычных 5.

25-кадровые фотоснимки (режим мультисерийной съемки)

В этом режиме при однократном нажатии на кнопку спуска в память фотокамеры записываются 25 последовательных снимков, объединенных в один кадр.



1. В режиме записи нажмите кнопку [ ВКТ].
2. Кнопками [\wedge] и [\vee] выберите “  ”, и нажмите кнопку [SET].
 - На дисплее появится пиктограмма “  ”.
3. 3. Нажмите кнопку спуска для записи серии.
 - Произойдет запись 25 последовательных кадров и объединение их в один снимок.

ВНИМАНИЕ!

- В этом режиме следует однократно нажимать кнопку спуска. Не следует держать ее нажатой при записи серии.
- Разрешение каждого из 25 снимков фиксировано и составляет 1600 x 1200 точек.

Меры предосторожности

Серийная съемка невозможна, если:

- в настройках качества снимка выбран режим без сжатия TIFF (стр. 78)
- в качестве настройки выдержки выбран режим “BULB” (стр. 95, 96)
- для съемки сюжетных программ BESTSHOT выбран режим “Мягкорисующий фокус” (стр. 119)
- для съемки сюжетных программ BESTSHOT выбран режим “Ночной сюжет” или “Фейерверк” (в данном случае возможно только применение режима мультисерийной съемки).
- для съемки сюжетных программ BESTSHOT выбраны режимы Coupling Shot или Pre-shot (стр. 113, 117)
- В режиме серийной съемки вспышка отключена.
- Нельзя использовать таймер автоспуска и обычную серийную съемку вместе. Кроме того, невозможно совместное применение тройного автоспуска (стр. 75) и высокоскоростной или мультисерийной съемки.
- Максимально значение выдержки при съемке серий составляет 1/15 сек.
- Серийная съемка может быть остановлена, если карта памяти будет заполнена.
- Выбор длительной выдержки при съемке в режимах S или M может замедлить серийную съемку.

Автобрекетинг

Функция автобрекетинга позволяет получить серию снимков с переменными установками выбранного параметра. После этого можно выбрать один или несколько снимков из отснятой серии.

В данной камере предусмотрены 2 варианта автобрекетинга: по параметрам и по эффектам.

Автобрекетинг по параметрам

Возможна установка следующих параметров:

- экспозиция
- баланс белого
- фокусное расстояние

Для данных параметров возможно задать шаг изменения, и при нажатии на кнопку спуска будут сохранены 3 или 5 снимков с различными значениями выбранного параметра.



Применение брекетинга по экспозиции.

Автобрекетинг по эффектам

Автобрекетинг с применением следующих эффектов:

- Фильтр 1
- Фильтр 2
- Портрет
- Резкость
- Насыщенность
- Контрастность

Эффекты для автобрекетинга и количество снимков фиксированы, произвести изменения невозможно.

Автобрекетинг по экспозиции (AE Bracketing)

В режиме автобрекетинга по экспозиции (АЕВ) можно задать съемку серии из 3 или 5 кадров с различными установками экспокоррекции.

Шаг экспокоррекции можно задавать самостоятельно: 1/3EV, 1/2EV, 2/3EV и 1EV.

1. В режиме записи нажмите кнопку [⏏] BKT].

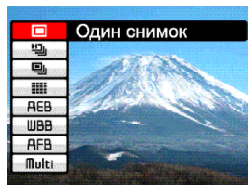

2. Кнопками [Λ] и [V] выберите "АЕВ", затем нажмите кнопку [>].

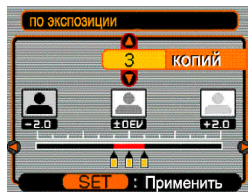

3. Кнопками [Λ] и [V] установите количество снимков.
 - Можно выбрать серию из 3 или 5 снимков.
4. Кнопками [<] и [>] задайте шаг изменения параметра.
5. Для применения настроек, нажмите кнопку [SET].
 - На дисплее появится пиктограмма "АЕВ".
6. Нажмите кнопку спуска для записи.
 - Однократное нажатие кнопки спуска приведет к сохранению указанного в шаге 3 данной процедуры количества снимков.

▶▶ ПРИМЕЧАНИЕ ◀◀

- Возможен быстрый выбор режима автобрекетинга: удерживая нажатой кнопку [⏏] BKT], произведите настройки кнопками [Λ] и [V], затем отпустите кнопку [⏏] BKT].

Автобрекетинг по балансу белого (WB Bracketing)

В режиме автобрекетинга по балансу белого можно задать съемку серии из 3 или 5 кадров с различными установками баланса белого. Снимки получатся с разными цветовыми пространствами. Можно также задать шаг изменения настройки баланса белого.

1. В режиме записи нажмите кнопку [ ВКТ].
2. Кнопками [\wedge] и [\vee] выберите “WBB”, затем нажмите кнопку [$>$].

3. Кнопками [\wedge] и [\vee] установите количество снимков.

• Можно выбрать серию из 3 или 5 снимков



4. Кнопками [$<$] и [$>$] задайте шаг изменения параметра.
5. Для применения настроек, нажмите кнопку [SET].

- На дисплее появится пиктограмма “WBB”.
6. Нажмите кнопку спуска для записи.
- Однократное нажатие кнопки спуска приведет к сохранению указанного в шаге 3 данной процедуры количества снимков.

Автобрекетинг по точке фокусировки (Focus Bracketing)

В режиме автобрекетинга по точке фокусировки можно задать съемку серии из 3 или 5 кадров с различными установками фокусного расстояния. Снимки получатся с разной глубиной резкости. Можно также задать шаг изменения точки фокусировки.

1. В режиме записи нажмите кнопку [⏏] ВКТ).
2. Кнопками [∧] и [∨] выберите “AFB”, затем нажмите кнопку [>].
3. Кнопками [∧] и [∨] установите количество снимков.
 - Можно выбрать серию из 3 или 5 снимков
4. Кнопками [<] и [>] задайте шаг изменения параметра.



5. Для применения настроек, нажмите кнопку [SET].
 - На дисплее появится пиктограмма “AFB”.
6. Нажмите кнопку спуска для записи.
 - Однократное нажатие кнопки спуска приведет к сохранению указанного в шаге 3 данной процедуры количества снимков.

Автобрекетинг по эффектам

В режиме автобрекетинга (мультибрекетинга) будут применяться следующие эффекты:

- Фильтр 1
- Фильтр 2
- Портрет
- Резкость
- Насыщенность
- Контрастность

Эффекты для автобрекетинга и количество снимков фиксированы, произвести изменения невозможно.

Как применить мультибрекетинг

1. В режиме записи нажмите кнопку [ ВКТ].
2. Кнопками [Λ] и [V] выберите “Мульти”, затем нажмите кнопку [>].

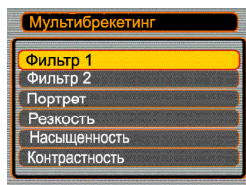

3. Кнопками [Λ] и [V] установите эффекты для автобрекетинга и нажмите кнопку [SET].
 - На дисплее появится пиктограмма “MB”.
6. Нажмите кнопку спуска для записи.
 - Однократное нажатие кнопки спуска приведет съемке одного кадра. После этого процессор камеры произведет применение выбранных в шаге 3 эффектов к изображению.

▶▶ ПРИМЕЧАНИЕ ◀◀

- Выбор эффекта “Фильтр 1” приведет к применению к снимку черно-белого, сепия, красного и пурпурного фильтров.
- Выбор эффекта “Фильтр 2” приведет к применению к снимку зеленого, синего, желтого и розового фильтров.
- Выбор эффекта “Портрет” приведет к записи исходного снимка и применению к нему эффектов осветления и усиления телесных тонов.

▶▶ ВНИМАНИЕ! ◀◀

- Можно применять только один эффект для мультибрекетинга за один раз. Нельзя комбинировать, например, эффект “Портрет” и “Фильтр 1”.

Меры предосторожности

- Применение автобрекетинга невозможно, если:
 - в настройках качества снимка выбран режим без сжатия TIFF (стр. 78)
 - в качестве настройки выдержки выбран режим “BULB” (стр. 95, 96)
 - для съемки сюжетных программ BESTSHOT выбраны режимы Coupling Shot, Pre-shot или Мягкий фокус (стр. 113, 117)
- При применении автобрекетинга вспышка отключена.
- Невозможно применить тройной автоспуск (стр. 75) совместно с автобрекетингом.
- Съемка может быть остановлена, если карта памяти будет заполнена.
- Некоторые настройки фотокамеры не будут применяться при автобрекетинге.

Быстрый просмотр снимков после завершения быстрой серийной съемки или автобрекетинга

В приведенной ниже процедуре показано, как можно осуществить быстрый просмотр снимков после завершения серийной съемки или автобрекетинга без переключения в режим воспроизведения PLAY (стр. 138).

1. После записи снимков нажмите кнопку [PREVIEW].

- На дисплее отобразятся эскизы отснятых в режимах высокоскоростной серийной съемки или автобрекетинга снимков.
- Повторным нажатием кнопки [PREVIEW] камера возвращается в режим записи.

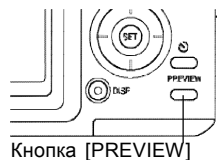

Эскизы снимков высокоскоростной серийной съемки

2. Кнопками [Λ], [V], [<], и [>] выберите снимок для просмотра и нажмите кнопку [SET] для просмотра снимка на всем экране.

- На дисплее будет выведен снимок, помеченный одной из пиктограмм серийной съемки или автобрекетинга (например, "📷"), отображающей режим съемки, номер снимка в серии.

3. Кнопками [<] и [>] можно переходить к другим снимкам серии.

ВНИМАНИЕ!

- При нажатии кнопки [PREVIEW] после записи обычной серии, мультисерийной съемки или съемки одного кадра, на дисплей выводится последний сохраненный в памяти снимок.
- При нажатии кнопки [PREVIEW] на дисплей не выводится быстрой просмотр серии, если высокоскоростная серийная съемка или мультибрекетинг были совершены непосредственно после одного из перечисленных ниже действий:
 - Сразу после включения камеры
 - Сразу после перехода в режим записи REC из режима воспроизведения PLAY.
 - Сразу после записи снимка.
- Режим быстрого просмотра серии не работает, если по каким-либо причинам вместо серии был записан только один снимок.

Удаление снимков при быстром просмотре

При помощи приведенной ниже процедуры можно удалить неудачные снимки быстрой серийной съемки или автобрекетинга при быстром просмотре.

ПРИМЕЧАНИЕ

- Помните, что удаленный снимок нельзя восстановить. Перед удалением убедитесь, что данные действительно не нужны.

1. После записи серии нажмите кнопку [PREVIEW] для вывода результатов съемки на дисплей.

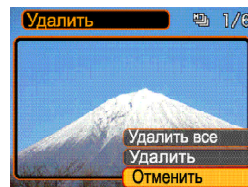

2. Нажмите кнопку [EX ].
3. Кнопками [L], [V], [←], и [→] передвиньте рамку на снимок, который нужно удалить.

3. Нажмите кнопку [EX 

Для того, чтобы	Выберите
Удалить все снимки последней быстрой серийной съемки или автобрекетинга	Удалить все снимки
Удалить один выбранный снимок из серии	Удалить снимок
Отменить удаление	Отменить

5. После выбора пункта меню нажмите кнопку [SET].

ВНИМАНИЕ!

- Невозможно применить пункт меню “Удалить все снимки” если по каким-либо причинам сохранен только один снимок из серии.

Режим сюжетных программ BESTSHOT

При выборе одной из 27 сюжетной программы BESTSHOT фотокамера автоматически настраивается наилучшим образом для съемки подобного сюжета.

Номер сюжета	Название сюжета
1	Портрет
2	Пейзаж
3	Портрет на фоне пейзажа
4	Coupling Shot (стр. 85)
5	Pre-shot (стр. 87)
6	Мягкий фокус
7	Дети
8	Спорт
9	Портрет при свечах
10	Вечеринка
11	Животные
12	Цветы
13	Зеленые растения
14	Поток воды
15	Брызги
16	Закат
17	Ночной сюжет
18	Ночной портрет
19	Фейерверк
20	Блюда
21	Текст
22	Коллекция

ДРУГИЕ ФУНКЦИИ РЕЖИМА ЗАПИСИ

Номер сюжета	Название сюжета
23	Черно-белый
24	Ретро
25	Сумерки
26	Визитки и документы (стр. 121)
27	Экран, Доска (стр. 121)
	Пользовательские сюжеты (стр. 150)

1. Нажмите кнопку [RECALL] (REC), выберите режим съемки "BS BESTSHOT".

- На дисплее камеры появляется образец сюжета.
- С помощью функции пользовательской настройки кнопок управления (стр. 104) вызов режима BESTSHOT можно осуществлять автоматически кнопками [<] и [>].

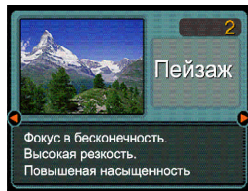

2. С помощью кнопок [<] и [>] выберите нужную сюжетную программу BESTSHOT, а затем нажмите кнопку [SET].

- Нажатием кнопки [SET] можно вернуться к выбору сюжета из библиотеки BEST SHOT

3. Запишите снимок.

ВНИМАНИЕ!

- Сюжетная программа под номером 4 ("Coupling Shot") является программой объединения двух изображений в один снимок. Сюжетная программа под номером 5 ("Pre-shot") является программой предварительной съемки фона.
- Схемы сюжетных программ не являются фотоснимками, созданными данной фотокамерой. Они представлены только в качестве схематичного отображения настроек.
- Выбрать другой сюжет из библиотеки BEST SHOT можно с помощью кнопок [<] и [>]. Для применения настроек нажмите кнопку [SET].
- После вызова сюжетной программы Вы можете изменять настройки камеры, которые используются в данной программе. Но учтите, что при смене программы или выключении камеры внесенные изменения сбрасываются.
- Алгоритм шумоподавления включается автоматически, когда используются сюжетные программы для съемки ночных пейзажей, салютов или других событий, когда необходима длительная выдержка. Поэтому запись подобных кадров с длительной выдержкой требует большего времени. Не нажимайте какие-либо кнопки во время записи таких снимков.

▶▶ ПРИМЕЧАНИЕ ◀◀

- При переходе в режим сюжетных программ BESTSHOT или при включении камеры, если она находится в режиме сюжетных программ, на дисплее камеры на пару секунд появляется экранная подсказка с пиктограммой текущей программы BESTSHOT.



Запись собственных сюжетных программ BESTSHOT

Камера позволяет сохранить настройки выбранного фотоснимка в качестве образца для пользовательской сюжетной программы. Настройки выбранного снимка теперь можно будет вызвать при выборе соответствующей сюжетной программы. Для этого необходимо выполнить следующие действия.

1. Установите переключатель режимов в положение **BS**.
 - На дисплее отобразится один из сюжетов BESTSHOT
2. С помощью кнопок [**<**] и [**>**] выберите “Создать свой сюжет”.



3. Нажмите кнопку [**SET**].

ДРУГИЕ ФУНКЦИИ РЕЖИМА ЗАПИСИ

4. С помощью кнопок [**<**] и [**>**] выберите снимок, параметры которого Вы хотите использовать в качестве образца для пользовательской сюжетной программы BESTSHOT.

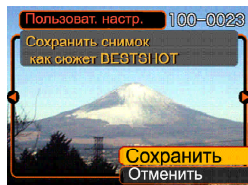

5. С помощью кнопок [**∧**] и [**∨**] выберите “Сохранить”, а затем нажмите кнопку [**SET**].



- Настройки будут сохранены.
- Теперь можно пользоваться собственными сюжетными программами, вызывая их, как готовые сценарии (стр.114)

ВНИМАНИЕ!

- Пользовательские сюжетные программы располагаются в памяти после файлов встроенной библиотеки.
- При вызове режима сюжетных программ, на экране монитора в п.4 на стр.198 отобразится текст “Вызвать свой сюжет”.

- При форматировании встроенной памяти (стр. 180) все хранящиеся там пользовательские сюжетные программы удаляются.

ПРИМЕЧАНИЕ

- В пользовательской сюжетной программе сохраняются следующие параметры: режим фокусировки, экспокоррекция, цветофильтр, режим экспозамера, баланс белого, интенсивность вспышки, резкость, насыщенность, контрастность, режим работы вспышки, чувствительность ISO, число диафрагмы, выдержка.
- В качестве образцов для создания собственной сюжетной программы можно использовать только снимки созданные данной фотокамерой.
- Во внутренней памяти можно одновременно хранить до 999 пользовательских программ.
- Пользовательским программам BESTSHOT присваиваются следующие имена файлов: “UP600nnn.JPE” (где n=0 - 9).

Удаление пользовательского сюжета BESTSHOT

1. Установите переключатель режимов в положение **BS**.
 - На дисплее отобразится один из сюжетов BESTSHOT.
2. С помощью кнопок [**<**] и [**>**] выберите пользовательский сюжет для удаления.
3. Нажмите кнопку [**EX** ] для того, чтобы удалить выбранный сюжет.
 - Пользовательские сюжетные программы можно также удалить из памяти фотокамеры при помощи ПК, удалив папку "SCENE" со встроенной памяти фотокамеры.

Функция сшивки двух кадров (Coupling Shot)

Функция сшивки двух кадров (Coupling Shot) позволяет сделать портреты двух людей и записать их в один снимок. Данная функция доступна из режима сюжетных программ Best Shot (стр.113).

- Первый кадр

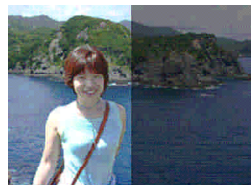

Это часть изображения, не включающая человека, который в данный момент снимает камерой.



- Второй кадр



Убедившись, что фон совпадает, второй человек фотографирует первого.

- Результат съемки

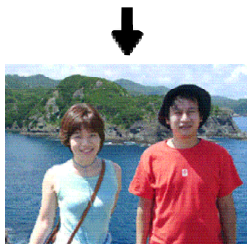

1. Установите переключатель режимов в положение **BS**.
2. С помощью кнопок [**<**] и [**>**] выберите сюжетную программу Coupling Shot и нажмите кнопку [**SET**].

3. Сначала наведите рамку фокусировки на объект, который будет слева на снимке, нажмите кнопку спуска для записи.

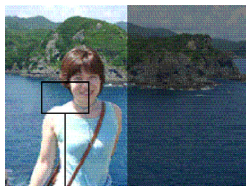

Фокусная рамка

- В режиме “Coupling Shot” зона автофокусировки “Автофокус” (стр. 82) автоматически устанавливается в режим “Центральный”.

4. Нажмите кнопку спуска, чтобы записать левую часть кадра.

- Для данного снимка зафиксированы следующие установки:
фокусировка,
экспозиция, баланс белого, коэффициент трансфокации и режим работы вспышки.



Полупрозрачное изображение

5. Затем наведите рамку фокусировки на объект, который должен располагаться на снимке справа.

Добейтесь совпадения фона для нового снимка с полупрозрачным предыдущим изображением.

- Нажатие кнопки [**MENU**] в любой момент после выполнения пункта 3 данной процедуры приводит к сбросу первого снимка и возвращению к пункту 3.
6. Когда все контуры совпадут, нажмите кнопку спуска, чтобы записать правую часть кадра и получить окончательный снимок.

ВНИМАНИЕ!

- В режиме Coupling Shot камера использует память для временного хранения данных. Если свободной памяти недостаточно, на экран выводится сообщение об ошибке. Удалите ненужные снимки, чтобы освободить память.

Предварительная запись фона (Pre-shot)

Функция предварительной съемки фона Pre-shot позволит получить фотоснимок с задуманной компоновкой кадра, если необходимо попросить кого-нибудь сфотографировать Вас на фоне какого-либо объекта. В целом, режим предварительного снимка - это 2-этапный процесс.

1. Наведите камеру на фон, на котором Вы хотите сфотографироваться, скомпонуйте кадр и сделайте предварительный снимок. При этом на экране останется полупрозрачное изображение фона.
 2. Встаньте на выбранном фоне и попросите кого-нибудь сфотографировать Вас, руководствуясь полупрозрачными контурами выбранной композиции, чтобы сохранить задуманную компоновку кадра.
- Фотокамера сохраняет снимок только после завершения второго пункта.
 - Фон итогового снимка может немного отличаться от выбранного на этапе 1. Это зависит от компоновки изображения на этапе 2.

Режим Pre-shot доступен только в сюжетных программах BESTSHOT (стр. 113).

ДРУГИЕ ФУНКЦИИ РЕЖИМА ЗАПИСИ

- Зафиксируйте фоновое изображение на дисплее.



- Сделайте снимок, совмещая фоновый контур с действительным изображением на дисплее.



Результат съемки



1. Установите переключатель режимов в положение **BS**.
2. С помощью кнопок [**<**] и [**>**] выберите программу Pre Shot и нажмите кнопку [**SET**].
3. Зафиксируйте фоновое изображение на дисплее.
 - Несмотря на то, что полупрозрачный снимок фона появляется на экране, конечный снимок записывается только после выполнения пункта 4.
 - При съемке в режиме Pre-Shot фиксируются: фокусировка, экспозиция, баланс белого, коэффициент трансфокации и режим работы вспышки.
4. Попросите кого-нибудь навести фокусную рамку на объект съемки, руководствуясь полупрозрачным фоновым снимком на дисплее фотокамеры.



Полупрозрачный фон

- Нажатие кнопки [MENU] в любой момент после выполнения пункта 3 данной процедуры приводит к сбросу первого снимка и возвращению к пункту 3.
5. Попросите снимающего совместить контуры и сделать снимок.
- При этом в качестве итогового снимка будет записан кадр, скомпонованный в пункте 4. Предварительный снимок в памяти не сохраняется.

Снимки визитных карточек и документов (Business Shot)

Съемка визитных карточек, документов, экранов или любых других съектов похожей прямоугольной формы даже при незначительном смещении от центра объекта в ту или другую сторону может привести к искажению формы объекта. Серия сюжетных программ Business Shot автоматически произведет коррекцию формы объекта съемки.

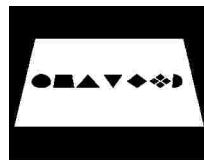

Исходный снимок



После проведенной коррекции формы.

Выбор сюжета Business Shot

- Визитные карточки и документы

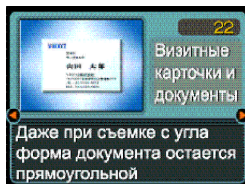

- Доска, экран.

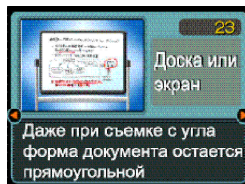

ВНИМАНИЕ!

- Перед проведением коррекции, скомпонуйте кадр таким образом, чтобы снимаемый объект занимал большую часть кадра, и при этом помещался в кадре полностью. В противном случае, камера не сможет произвести коррекцию.
- При совпадении цвета документа и фона, на котором документ находится, камера не может произвести коррекцию формы. Убедитесь, что фон является достаточно контрастным по отношению к документу.

ПРИМЕЧАНИЕ

- При съемке визитной карточки или документа с угла, форма объекта на снимке может исказиться. Автокоррекция помогает справиться с возникающей дисторсией, что означает сохранение прямоугольной формы объекта даже при съемке под углом.

Использование режима Business Shot

1. Нажмите кнопку  (REC), и выберите режим съемки "BS BESTSHOT".
2. С помощью кнопок [**<**] и [**>**] выберите "Business Shot", затем нажмите кнопку [**SET**].
3. Запишите снимок.

- На дисплее отобразится объект съемки и возможные схемы коррекции его формы. Если фотокамеры не смогла найти границы объекта, на дисплее возникнет сообщение об ошибке (стр. 260). В этом случае через несколько секунд на дисплее появится и сохранится в памяти камеры фотография объекта без коррекции.

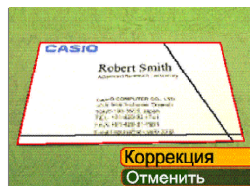

4. Кнопками [**<**] и [**>**] выберите наиболее точную схему для коррекции.

5. Кнопками [**^**] и [**v**] выберите "Коррекция", и нажмите кнопку [**SET**].

- При выборе "Отмена" вместо "Коррекция" в память фотокамеры сохранится снимок без коррекции.

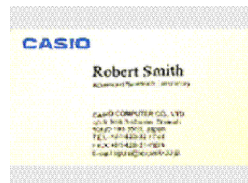

ВНИМАНИЕ!

- Максимальное разрешение снимка в этих сюжетных программах составляет 1600 x 1200 пикселей, даже если разрешение фотокамеры было установлено на большее значение. Если же разрешение фотокамеры было установлено на меньшее, чем 1600 x 1200 пикселей значение, использоваться будет установленное в камере разрешение.

Съемка видео

Данный режим позволяет создавать видеоролики длительностью, ограниченной только объемом доступной памяти.

- Формат файлов: AVI
Формат AVI соответствует стандарту Motion JPEG, поддерживаемому консорциумом Open DML Group.
- Разрешение: 320 x 240 пикселей
- Размер файла: приблизительно 300 Кб/сек.
- Максимальная длительность видео
 - Один видеоклип:
длительность ограничена только объемом доступной памяти
 - Общее время записи:
30 секунд на встроенную память;
200 секунд на карту памяти 64 Мб

ВНИМАНИЕ!

- Воспроизвести созданное камерой видео на ПК можно посредством Windows Media Player.

1. Установите переключатель режимов записи в положение .
2. Наведите фотокамеру на объект съемки и нажмите кнопку спуска.

ВНИМАНИЕ!

- В режиме видеозаписи вспышка не срабатывает.
- Данная фотокамера

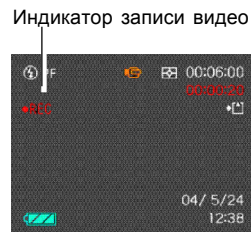
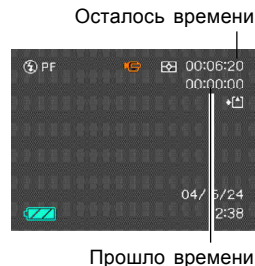

ДРУГИЕ ФУНКЦИИ РЕЖИМА ЗАПИСИ



- Запись будет длиться до тех пор, пока есть свободная память или пока Вы не нажмете на кнопку спуска.
 - В режим съемки видео оптический зум не действует, возможно только цифровое увеличение. Используйте оптический зум для компоновки перед началом видео записи.
 - По мере записи видео, на экране монитора ведется обратный отсчет оставшегося времени.
 - Режим фокусировки при съемке видео автоматически переключается в Панорамный режим (стр. 87), независимо от настроек памяти режимов (стр. 141). Однако, перед началом записи можно выбрать другой режим фокусировки.
3. Когда запись будет завершена, камере потребуется некоторое время, чтобы сохранить данные в памяти.

Помните о следующих рекомендациях во время съемки видео:

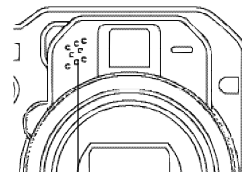
- Убедитесь, что Вы не прикрываете микрофон пальцем во время съемки видео.
- Хороший результат невозможен, если фотокамера находится слишком далеко от объекта видеосъемки.
- Если при съемке видеоролика производить операции с кнопками управления фотокамеры, то звук нажатия будет записан в аудио данные.
- Звук записывается в формате “моно”.
- Камера автоматически переходит в режим панорамного фокуса (PF) при выборе видеорежима съемки.
- Фотокамера автоматически наводит резкость если выбраны режимы Автофокус (стр. 80) или Макросъемка (🌸). Помните, что подтверждающий звуковой сигнал при совершении автофокусировки будет записан в звуковое сопровождение видеоролика. Если это не приемлемо, то оставьте панорамный режим фокусировки (PF) или выберите ручной режим фокусировки и наведите резкость перед съемкой видеоролика.



Микрофон

- всегда записывает видео со звуком.
- Автофокусировка не совершается при использовании режимов панорамной или ручной фокусировки, а также фокусировки на бесконечность, поэтому в этих режимах не будет подтверждающих звуковых сигналов. В случае использования ручной фокусировки, нельзя будет изменить фокусировку в процессе съемки видео. Убедитесь, что фотокамера наведена на резкость прежде, чем приступить к съемке видео.
 - Некоторые типы карта памяти записывают данные медленно, что может привести к потере некоторых кадров в видеопоследовательности. В случае потери кадров во время видеозаписи на дисплее камеры мигают пиктограммы  и .

Запись звука

Голосовой комментарий к снимку

Вы можете добавить звуковой комментарий к выбранному снимку.

- Формат изображения: JPEG
Формат JPEG помогает эффективно проводить компрессию файла без заметного ухудшения качества снимка.
- Расширение файла снимка : “.JPG”.
- Формат аудио записи: WAVE/ADPCM, стандартный формат Windows для аудио данных.
Расширение файла аудиозаписи: “.WAV”.
- Время записи:
максимум 30 сек для каждого снимка.
- Размер аудиофайла:
приблизительно 120Кб (30-сек запись при потоке около 4Кб /сек.)

▶▶ ПРИМЕЧАНИЕ ◀◀

- Вы можете также прослушать аудиофайл с комментарием на ПК, используя стандартную программу Windows Media Player.
- При записи фото со звуковым комментарием создается два отдельных файла: один с изображением и второй с аудиоданными. Каждый файл хранится в памяти камеры в разных папках (стр. 228).

1. В режиме Записи нажмите кнопку [MENU].
2. Во вкладке “Запись” выберите “Комментарий”, и нажмите кнопку [➤].
3. При помощи кнопок [Λ] и [V] выберите “Вкл”, а затем нажмите кнопку [SET].
 - Открывается экран записи звукового комментария, а на дисплее появляется индикатор [L].
 - Если выбрать “Выкл”, то звуковой комментарий не записывается.

4. Нажмите кнопку спуска, чтобы сделать снимок.

- После записи снимка, камера переходит в режим ожидания записи звукового комментария к снимку, находящемуся на экране фотокамеры.
- Нажатием кнопки [MENU] можно отменить запись звукового комментария.

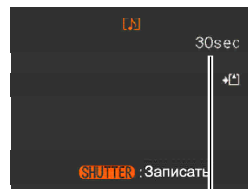

Оставшееся время записи

5. Нажмите кнопку спуска, чтобы начать запись звукового комментария.
 - Во время записи комментария мигает зеленая индикаторная лампа.
 - Даже если монитор был выключен (стр. 34), он автоматически включится для записи голосового комментария к снимку.

6. Прекращение записи звукового комментария происходит автоматически через 30 сек после начала или при повторном нажатии на кнопку спуска.

▶▶ ВНИМАНИЕ! ◀◀

- Режим записи голосовых комментариев не активируется в следующих режимах съемки: тройной автоспуск, серийная съемка, автобрекетинг, сюжетная программа Coupling Shot.

Цифровой диктофон

Режим диктофона обеспечит быструю и простую запись голоса

- Формат аудио записи:
WAVE/ADPCM, стандартный формат Windows для аудио данных.
Расширение файла аудиозаписи: ".WAV".
- Время записи:
около 40 мин на встроенную память.
- Размер аудиофайла:
приблизительно 120Кб
(30-секундная запись при потоке около 4Кб /сек.)

▶▶ ПРИМЕЧАНИЕ ◀◀

- На ПК файлы, записанные в режиме цифрового диктофона можно прослушать с помощью стандартной программы Windows Media Player.
- Для быстрого включения цифрового диктофона удерживайте кнопку [DISP] при включении фотокамеры кнопкой питания. При этом фотокамера автоматически включится в режиме диктофона без выдвигания объектива.

1. Установите переключатель режимов в положение .

- Камера переходит в режим цифрового диктофона, и на дисплее отображается индикатор .



2. Нажмите кнопку спуска, чтобы начать запись.
 - На дисплее происходит обратный отсчет времени записи, при этом зеленая индикаторная лампа начинает мигать.
 - Нажатием кнопки [DISP] при записи голоса можно выключить питание дисплея. Он включится автоматически при остановке записи.
 - Можно устанавливать маркеры нажатием кнопки [SET]. Обратитесь к стр. 156 для дополнительной информации об использовании маркеров диктофонной записи в режиме воспроизведения.
3. Запись прекратится при повторном нажатии на кнопку спуска, при заполнении памяти или при разрядке аккумулятора.

Меры предосторожности

- Микрофон фотокамеры должен быть направлен на объект записи.
- Убедитесь, что не закрываете микрофон пальцами.

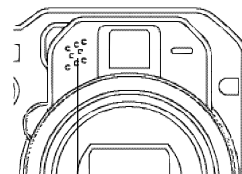

Микрофон

- Хороший результат работы диктофона не гарантирован, если фотокамера находится далеко от объекта записи.
- Звуки нажатия кнопок фотокамеры будут записаны диктофоном.
- При нажатии на кнопку питания происходит сохранение записанного аудиофайла.
- Возможно продолжение диктофонной записи в уже созданном аудиофайле и изменение звукового комментария снимка.

Яркостная гистограмма

При помощи кнопки [DISP] можно вывести на экран динамическую яркостную гистограмму, которая позволяет проводить проверку экспозиции изображений в процессе съемки (стр. 34). Данная гистограмма может быть выведена на экран и в режиме Просмотр.

Гистограмма



- Гистограмма представляет собой графическое отображение яркости и количества пикселей снимка. По вертикальной оси откладывается количество пикселей, а горизонтальная ось отражает их яркость. Эти данные позволяют выяснить, достаточно ли на снимке содержится теней (левая часть графика), полутонов (центр), и ярко освещенных участков (правая часть). Если по какой-либо причине гистограмма сильно смещена относительно центра в любую сторону, желательно произвести экспокоррекцию. Увеличивая или уменьшая экспочисло, добейтесь, чтобы вершина графика располагалась как можно ближе к центру, что будет обозначать оптимальную экспозицию.

- Дополнительная RGB-гистограмма показывает распределение яркости по трем основным каналам цветности - красному R (red), зеленому G (green) и синему B (blue). Данную гистограмму можно использовать, чтобы определять, слишком большую или слишком малую цветовую насыщенность по каждому из каналов.

ПРИМЕЧАНИЕ

- Чтобы быстро изменять значение экспокоррекции, можно назначить данную функцию на кнопки [<] и [>] (стр. 140).
- Если гистограмма смещена влево, значит на снимке получится слишком много теней. Такой тип гистограммы появляется в том случае, если весь снимок темный.

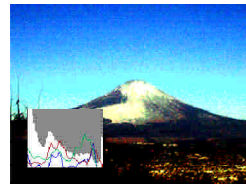

ДРУГИЕ ФУНКЦИИ РЕЖИМА ЗАПИСИ

- Если гистограмма смещена вправо, значит на снимке присутствует слишком много светлых пикселей. Такой тип гистограммы появляется, если все изображение слишком светлое. Также она может быть следствием слишком сильного освещения светлых объектов снимка.
- Центроориентированная гистограмма обозначает, что изображение имеет удачное соотношение светлых и темных пикселей. Этот тип гистограммы говорит о том, что снимок имеет оптимальную выдержку.

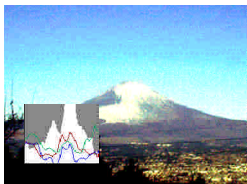

ВНИМАНИЕ!

- Указанные выше гистограммы приведены лишь в справочных целях. Точно таких же гистограмм можно не добиться при конкретных условиях съемки.
- Центроориентированная гистограмма не обязательно гарантирует оптимальную экспозицию. Изображение может быть передержанным или недодержанным даже в случае с центроориентированной гистограммой.
- Ограничения диапазона компенсации экспозиции могут сделать достижение оптимальной экспозиции невозможным.
- Использование вспышки, матричного экспомера или некоторые определенные условия съемки могут повлечь за собой отображение гистограммой экспозиции, отличной от реальных параметров съемки.
- При съемке в режиме сшивки двух кадров Coupling Shot или в режиме предварительной съемки фона Pre-shot гистограмма не отображается.
- RGB-гистограмма (цветовые каналы) отображается только в режиме фотосъемки. В видеорежиме отображается только общая яркостная гистограмма.

Настройки камеры в режиме записи

В данном разделе приведена информация о настройках фотокамеры, которые возможно произвести перед началом съемки.

- Чувствительность ISO
- Экспозамер
- Режим работы автофокуса
- Цветные фильтры
- Контурная резкость
- насыщенность
- Контрастность
- Экранная сетка (вкл/выкл)
- Предварительный просмотр (вкл/выкл)
- Кнопки </> (назначаемые функции)
- Установки вызываемые по умолчанию
- Сброс настроек камера

▶▶▶ ПРИМЕЧАНИЕ ◀◀◀

- Кроме того, возможно изменение перечисленных ниже настроек. Для получения дополнительной информации обратитесь к указанным страницам.
 - Разрешение снимков (стр. 77)
 - Качество снимков (стр. 78)
 - Баланс белого (стр. 90)
 - Цифровой зум (стр.69)
 - Зона фокусировки (стр. 82)
 - Голосовой комментарий к снимкам (стр. 126)
 - Интенсивность импульса вспышки (стр.73)
 - Функция Flash Assist (стр. 73)

Светочувствительность ISO

Для установки светочувствительности (ISO) наиболее подходящей для съемки конкретной фотографии выполните дальнейшие действия.

- Термин чувствительность ISO заимствован из пленочной фотографии, где значение ISO означало чувствительность пленки к свету. Большее значение ISO соответствует большей светочувствительности, которая необходима для съемки в условиях недостаточного освещения.

1. В режиме REC нажмите кнопку [MENU].
2. Во вкладке “Запись” выберите “Чувств. ISO”, и нажмите кнопку [>].
3. С помощью кнопок [Λ] и [V] выберите необходимую чувствительность и нажмите кнопку [SET].

Уровень чувствительности:	Настройка меню:
Автоматический выбор	Авто
Соответствие ISO 80	ISO 80
Соответствие ISO 160	ISO 160
Соответствие ISO 320	ISO 320
Соответствие ISO 640	ISO 640

ВНИМАНИЕ!

- При высокой чувствительности ISO повышается вероятность возникновения статических помех на изображении. Выберите установку чувствительности, отвечающую условиям съемки.
- Высокая чувствительность ISO в сочетании с использованием вспышки для съемки близко расположенных объектов может привести к засветке снимка.

ПРИМЕЧАНИЕ

- Используйте возможность назначения функций кнопкам управления (стр. 140) для быстрого изменения установок ISO при помощи кнопок [<] и [>] в режиме записи.

Режимы автофокуса (AF)

Следуйте дальнейшим указанием для выбора режима работы системы автофокусировки.

1. В режиме записи нажмите кнопку [MENU].
2. Перейдите к вкладке меню “Запись”, выберите пункт меню “Тип автофокуса”, а затем нажмите кнопку [➤].
3. При помощи кнопок [M] и [L] выберите необходимый режим работы автофокуса и нажмите кнопку [SET].

Режим работы автофокуса:	Выберите
Сочетание активного фазодетекторного и пассивного контрастного автофокуса * Используйте данный режим в большинстве случаев.	Гибридный
Высокоскоростной следящий автофокус, который продолжает отслеживать объект съемки после полунажатия кнопки спуска	Следящий
Пассивный контрастный автофокус, который поможет сфокусироваться камере, если фазодетекторный сенсор заблокирован	Контрастность

ВНИМАНИЕ!

- При использовании следящего автофокуса камера производит подстройку фокусного расстояния в непрерывном режиме, поэтому заряд аккумулятора тратится быстрее, чем при использовании гибридного автофокуса.
- Всегда используйте пассивный контрастный автофокус, когда Вы снимаете с применением телеконвертера, широкоугольного конвертера или макронасадки (стр. 153). Учтите, что скорость фокусировки камеры в режиме пассивного контрастного автофокуса будет ниже по сравнению с гибридным автофокусом.

Режимы экспомера

Для выбора необходимого режима экспомера (матричный, точечный или центральновзвешенный) следуйте дальнейшим указаниям.

1. В режиме записи нажмите кнопку [MENU].
2. Перейдите к вкладке меню “Запись”, выберите пункт меню “Экспомер”, а затем нажмите кнопку [>].
3. При помощи кнопок [V] и [Λ] выберите необходимый режим экспомера и нажмите кнопку [SET].

Матричный экспомер:

Изображение разбивается на сегменты, замеряется освещенность по каждой зоне для получения сбалансированного значения. По результатам замера камера автоматически определяет параметры экспозиции. Этот режим экспомера обеспечивает сбалансированные настройки экспозиции в широком диапазоне условий съемки.



Центральновзвешенный экспомер:

Замер освещенности производится в центральной части снимка.

Используйте данный режим, когда Вы хотите усилить ручной контроль над экспозицией, только частично доверяя автоматике камеры.



Точечный экспомер:

Замер освещенности производится в очень маленькой зоне в центре кадра.

Используйте данный режим, чтобы определять экспопараметры только по выбранному объекту, без влияния освещения окружающих объектов.



ВНИМАНИЕ!

- Если в качестве режима экспомера выбран “Матричный”, то в некоторых случаях, описанных ниже, он может изменяться автоматически.
- При внесении экспокоррекции (стр. 88) режим экспомера автоматически меняется на “Центр.взвеш”. При возврате к нулевому значению экспосдвига режим экспомера переходит обратно к “Матричному”.
- При использовании ручного режима съемки камера автоматически использует центральновзвешенный экспомер. При переходе к режиму съемки отличному от ручного камера снова переходит к матричному экспомеру.

Фильтры

Встроенные в камеру цветковые фильтры позволяют усилить определенные оттенки на фотоснимках во время записи.

1. В режиме записи нажмите кнопку [MENU].
2. Перейдите к вкладке меню “Запись”, выберите пункт меню “Фильтр”, а затем нажмите кнопку [>].
3. При помощи кнопок [V] и [^] выберите необходимый параметр и нажмите кнопку [SET].
 - Выбор настроек камеры следующий: выкл, ч/б, сепия, красный, зеленый, синий, желтый, розовый, пурпурный

ВНИМАНИЕ!

- Эффект от применения встроенных фильтров похож на использование соответствующих цветных оптических насадок на объектив.

Уровень контурной резкости

Следуйте дальнейшим указаниям для управления уровнем контурной резкости.

1. В режиме записи нажмите кнопку [MENU].
2. Перейдите к вкладке меню “Запись”, выберите пункт меню “Резкость”, а затем нажмите кнопку [>].
3. При помощи кнопок [V] и [^] выберите необходимый параметр и нажмите кнопку [SET].

Чтобы установить:	Выберите в меню:
Высокую контурную резкость	Высокая
Обычную контурную резкость	Стандарт
Низкую контурную резкость	Низкая

Уровень цветовой насыщенности

Следуйте дальнейшим указанием для управления уровнем цветовой насыщенности фотоснимков.

1. В режиме записи нажмите кнопку [MENU].
2. Перейдите к вкладке меню “Запись”, выберите пункт меню “Насыщенность”, а затем нажмите кнопку [>].
3. При помощи кнопок [V] и [Λ] выберите необходимый параметр и нажмите кнопку [SET].

Чтобы установить:	Выберите в меню:
Высокую цветовую насыщенность	Высокая
Обычную цветовую насыщенность	Стандарт
Низкую цветовую	Низкая

Уровень контрастности

Следуйте дальнейшим указаниям для управления соотношением светлых и темных участков снимка.

1. В режиме записи нажмите кнопку [MENU].
2. Перейдите к вкладке меню “Запись”, выберите пункт меню “Контрастность”, а затем нажмите кнопку [>].
3. При помощи кнопок [V] и [Λ] выберите необходимый параметр и нажмите кнопку [SET].

Чтобы установить:	Выберите в меню:
Высокий уровень контрастности	Высокая
Обычный уровень контрастности	Стандарт
Низкий уровень контрастности	Низкая

Вспомогательная экранная сетка

Для включения или выключения экранной композиционной сетки выполните следующие действия.



1. В режиме записи нажмите кнопку [MENU].
2. Перейдите к вкладке меню “Запись”, выберите пункт меню “Сетка”, а затем нажмите кнопку [>].
3. При помощи кнопок [V] и [^] выберите необходимый параметр и нажмите кнопку [SET].

Для того, чтобы:	Выберите:
Отображать сетку	Вкл.
Не отображать сетку	Выкл.

Предварительный просмотр снимка

Функция предварительного просмотра снимка автоматически отображает его на экране сразу после съемки. Для включения и выключения этой функции выполните следующие действия.

1. В режиме записи нажмите кнопку [MENU].
2. Во вкладке “Запись” выберите “Предв.просм.”, и нажмите кнопку [>].
3. С помощью кнопок [^] и [V] выберите необходимый параметр и нажмите кнопку [SET].

Для того, чтобы	Выберите
Отображать снимок автоматически сразу после записи	Вкл
Не отображать снимок после записи	Выкл

Всплывающие экранные подсказки (Icon Help)

Экранные подсказки Icon Help представляют собой текстовые сообщения, которые расшифровывают выбираемые пиктограммы на дисплее камеры в режиме записи.

- Экранные подсказки появляются рядом со следующими пиктограммами: режим вспышки, режим фокусировки, баланс белого, автоспуск, текущий режим записи.

Однако, сообщения появляются в режиме записи рядом с пиктограммами “Режим записи”, “Баланс белого” или “Автоспуск”, если одна из данных функций назначена на кнопки [**<**] и [**>**] (стр. 140).

1. В режиме Записи нажмите кнопку [MENU].
2. Во вкладке “Запись” выберите “Icon Help”, и нажмите кнопку [**>**].
3. С помощью кнопок [**^**] и [**v**] выберите необходимый параметр и нажмите кнопку [SET].

Для того, чтобы:	Выберите:
Экранные подсказки отображались.	Вкл.
Отключить подсказки Icon Help	Выкл.

ВНИМАНИЕ!

- При выборе следующих настроек на дисплее камеры будут отображаться всплывающие экранные подсказки. Пиктограммы и подсказки через некоторое время автоматически исчезают с дисплея.
 - Режим срабатывания вспышки **⚡** (Авто) (стр. 71)
 - Режим автофокусировки **AF** (Автофокус) (стр. 80)
 - Баланс белого **AWB** (Авто) (стр. 90)

Назначение функций кнопкам [<] и [>]

Процедура, приведенная ниже, позволяет назначать программируемым кнопкам [<] и [>] функции для быстрого изменения параметров в режиме съемки. После выполнения настройки с помощью кнопок [<] и [>] можно быстро менять параметры съемки, не используя при этом экранное меню.

1. В режиме записи нажмите кнопку [MENU].
2. Во вкладке “Запись” выберите “Кнопки </>”, и нажмите кнопку [>].
3. С помощью кнопок [^] и [v] выберите необходимый параметр и нажмите кнопку [SET].

Для назначения кнопкам [<] и [>] функции управления:	Выберите:
Экспосдвиг • кнопки [<] уменьшает, [>] увеличивает экспозицию (стр. 88).	Экспосдвиг
Балансом белого • кнопки [<] и [>] переключают баланс белого (стр. 90).	Баланс белого
Чувствительностью ISO • кнопки [<] и [>] изменяют уровень чувствительности ISO (стр. 133).	Чувств. ISO
Экспозамером • кнопки [<] и [>] изменяют режим экспозамера (стр. 135).	Экспозамер
Зоной фокусировки • кнопки [<] и [>] изменяют зону фокусировки (стр. 82).	Автофокус
Функции не назначены	Выкл

▶▶▶ ПРИМЕЧАНИЕ ◀◀◀

- Установка по умолчанию - “Экспосдвиг”.

Установки, вызываемые при включении

Фотокамеру можно настроить таким образом, чтобы при выключении выбранные режимы съемки сохранялись в памяти режимов, и при включении камеры снова вызывались автоматически. Это позволяет избежать процедуры настройки фотокамеры каждый раз после включения. Установки, которые могут быть сохранены: режим работы вспышки, автофокуса, баланс белого, чувствительность ISO, зона фокусировки, экспомер, серия/брекетинг, интенсивность импульса вспышки, цифровое увеличение, ручная фокусировка, коэффициент зумирования. При включении памяти на каждый параметр, при выключении камера запоминает последнее значение параметра и вызывает его при последующем включении. Если память определенной настройки не включена, то при включении камеры устанавливаются начальные заводские установки (см. таблицу).

Функция	Вкл	Выкл
Вспышка	Память установки перед выключением камеры	Авто
Фокус* ¹		Авто
Баланс белого		Авто
Чувств. ISO		Авто
Автофокус		Центральный
Экспомер		Матричный
Серия/брекетинг		1 снимок
Интенс.вспышки		Стандарт
Цифровой зум		Вкл
Ручной фокус		Последняя позиция автофокуса перед тем, как был включен ручной режим фокусировки
Зум-коэф.* ²		Широкий угол

*1 Режим фокусировки не запоминается при включении режима видеозаписи. В данном случае камера автоматически включает панорамный фокус.

*2 Камера запоминает только коэффициент оптического увеличения.

ДРУГИЕ ФУНКЦИИ РЕЖИМА ЗАПИСИ



1. В режиме записи нажмите кнопку [MENU].
2. Во вкладке “Память” с помощью кнопок [^] и [V] выберите необходимый параметр и нажмите кнопку [>].
3. С помощью кнопок [^] и [V] выберите необходимый параметр и нажмите кнопку [SET].

Для того, чтобы:	Выберите
Камера запоминала настройки	Вкл.
Камера не запоминала настройки	Выкл.

ВНИМАНИЕ!

- Режим сюжетных программ BESTSHOT имеет приоритет над хранящимися в памяти настройками. Если выключить фотокамеру в режиме BESTSHOT, то параметры работы камеры будут приняты в соответствии с установками сюжетной программы и вызваны при следующем включении камеры (за исключением коэффициента зумирования).
- При выключении фотокамеры в режиме видео, при повторном включении вспышка будет отключена вне зависимости от настроек памяти работы вспышки.

▶▶ ПРИМЕЧАНИЕ ◀◀

- Производить изменения в “быстром меню” можно удерживая кнопку [EX ] и выбирая параметры с помощью кнопок [<], [>], [^] и [v]. После внесения всех изменений отпустите кнопку [EX , и все новые настройки вступят в силу.

Использование беспроводного пульта ДУ во время съемки

Во время записи Вы можете воспользоваться беспроводным пультом дистанционного управления, который входит в комплект с камерой. Поместив камеру на штатив и применив пульт ДУ можно избежать получения размытых снимков, которые могут получаться при съемке с руки с длительной выдержкой.

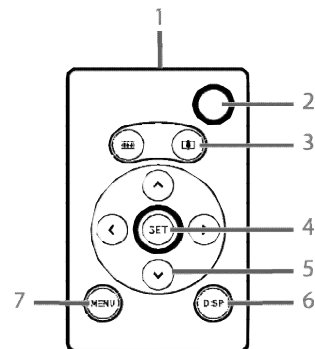

- 1 ИК-сенсор
- 2 Кнопка спуска
- 3 Зум
- 4 Кнопка SET
- 5 Кнопки управления [<], [>], [^], [v]
- 6 Кнопка DISP
- 7 Кнопка MENU

Установка батареи

Перед использованием пульта ДУ необходимо установить в него батарею (CR2025), которая также входит в комплект с камерой.

1. Нажав и удерживая фиксатор А в направлении, указанном стрелкой на иллюстрации, вытяните из пульта ДУ установочное гнездо для батареи.

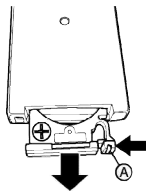

2. Протрите поверхность батареи кусочком мягкой сухой ткани, а затем поместите батарею в гнездо таким образом, чтобы положительный контакт был обращен вверх.

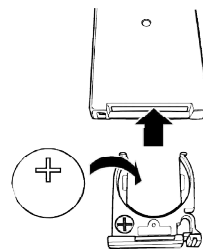

- Задвиньте гнездо вместе с батареей обратно в корпус пульта ДУ.

ВНИМАНИЕ!

- Если рядом находятся дети, следите за тем, чтобы они не взяли батарею, когда вы извлекаете ее из пульта ДУ, так как ребенок может проглотить батарею. Держите батарею подальше от детей.

Перед использованием пульта ДУ во время съемки

Перед использованием пульта ДУ во время съемки предварительно выполните следующие операции.

- В режиме записи нажмите кнопку [📷], чтобы выбрать режим работы пульта ДУ.

- В режиме управления с пульта ДУ на дисплее камеры отображается одна из следующих пиктограмм "📷" или "📷".



: при нажатии на кнопку спуска на пульте ДУ камера немедленно делает снимок.



: при нажатии на кнопку спуска на пульте ДУ камера делает снимок через 2 секунды (как и в случае с 2-секундным автоспуском).

Включен режим управления с пульта ДУ



ВНИМАНИЕ!

- Режим «» понадобится, если Вы хотите сфотографировать себя. 2-секундная пауза перед спуском затвора дает возможность скомпоновать кадр.
- В режиме просмотра независимо от того, активирован режим работы с пультом или нет, можно управлять камерой с использованием беспроводного пульта ДУ.

Использование пульта ДУ

Направьте ИК-передатчик пульта в сторону ИК-датчика камеры. Функции кнопок пульта ДУ соответствуют тем же функциям кнопок камеры.

- Радиус действия пульта составляет около пяти метров в зоне прямой видимости и около метра при увеличении угла между ИК-передатчиком пульта и ИК-датчиком камеры.

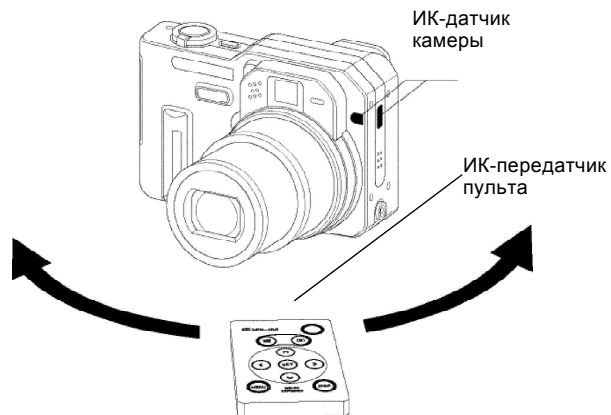

▶▶ ВНИМАНИЕ! ◀◀

- Следующие условия могут привести к уменьшению радиуса действия пульта ДУ.
 - Если ИК-передатчик находится под большим углом по отношению к ИК-приемнику камеры
 - При ярком солнечном освещении
 - Если в пульте ДУ разряжена батарея
- В отличие от спусковой кнопки камеры, которая имеет полунажатое положение, в пульте ДУ кнопка спуска не имеет такого положения. Поэтому при нажатии кнопки спуска на пульте ДУ камера производит автофокусировку, а после срабатывания автофокуса, сразу делает снимок.
- При высокоскоростной или обычной серийной съемке с применением пульта ДУ необходимо удерживать кнопку спуска на пульте, пока происходит фотосъемка серии.
- Серийная съемка или автобрекетинг могут прерваться, если камера перестанет получать сигнал с пульта ДУ или если батарейка на пульте ДУ разряжена.
- При съемке в режиме "BULB" (стр. 95, 96) с использованием пульта ДУ для начала экспозиции нужно один раз нажать кнопку спуска, а второе нажатие приведет к завершению экспозиции и записи фотоснимка. При съемке в этом режиме без пульта ДУ необходимо удерживать кнопку спуска столько, сколько требуется экспонировать кадр. Всегда помните,

что принцип действия кнопок пульта ДУ отличается от работы аналогичных кнопок камеры.

- При установленных на объектив камеры конвертерах фронтальный ИК-датчик может блокироваться. В этом случае направляйте пульт ДУ на боковой сенсор (стр. 153).

Использование внешней вспышки

Использование дополнительной внешней вспышки позволяет получить большую освещенность (ведущее число) по сравнению со встроенной вспышкой. Также увеличивается радиус действия вспышки.

- Ведущее число встроенной вспышки составляет 8 (ISO 100/m).

Требование к внешней вспышке

Внешняя вспышка должна отвечать следующим требованиям.

- Регулируемая интенсивность импульса (АВТО)
- Время срабатывания: менее 1/1000 сек.
- Угол: экв. 33 мм для 35 мм камеры (без широкоугольной насадки)

ВНИМАНИЕ!

- Не подключайте к камере внешнюю вспышку с рабочим напряжением 210 В или работающую от сети переменного тока. Это приведет к повреждению электроники камеры и пожару.

ВНИМАНИЕ!

- Можно не достичь требуемой освещенности при использовании кольцевой вспышки или вспышки с большим временем срабатывания.
- Значение диафрагмы и чувствительности в некоторых вспышках может не совпадать с параметрами, поддерживаемыми камерой. В данном случае установите значения диафрагмы внешней вспышки и камеры таким образом, чтобы добиться необходимого уровня освещенности.

Внешняя вспышка

перед применением внешней вспышки обязательно выполните следующую процедуру.

1. В режиме записи нажмите кнопку [MENU].
2. Во вкладке “Запись” выберите пункт “Внеш. вспышка” и нажмите кнопку [>].
3. При помощи кнопок [∧] и [∨] выберите необходимую настройку и нажмите кнопку [SET].

Для того, чтобы:	Выберите
Применять внешнюю вспышку	Вкл.
Не применять внешнюю вспышку	Выкл.

ВНИМАНИЕ!

- Внешняя вспышка, подключённая к камере, срабатывает всегда. Для записи снимка без вспышки отсоедините кабель синхронизации от гнезда синхроконтakta или выключите питание внешней вспышки.
- После съёмки проверьте полученный кадр на мониторе камеры. Если его освещённость Вас не устраивает, подрегулируйте интенсивность внешней вспышки и измените значения диафрагмы и светочувствительности. Помните, что нельзя изменить настройки внешней вспышки кнопками камеры.

Подключение внешней вспышки

▶▶ ВНИМАНИЕ! ◀◀

- Перед подключением или отключением внешней вспышки всегда убедитесь, что она выключена. Включенная вспышка может самопроизвольно сработать.

1. Подключите кабель синхронизации внешней вспышки к гнезду синхроконтakta камеры.

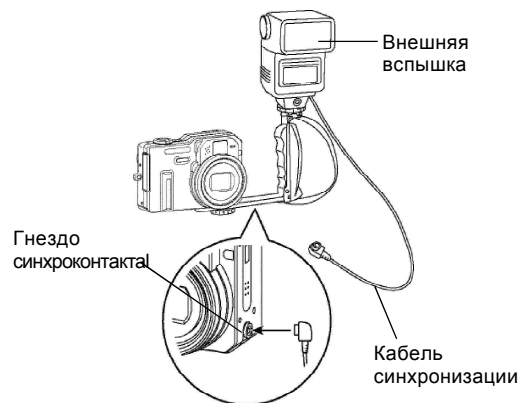

- Для удобства использования внешней вспышки лучше приобрести кронштейн для ее крепления к резьбовому разъему камеры.

2. Включите камеру и произведите необходимую настройку камеры для работы с внешней вспышкой.

- Экспрограмма: М (ручной режим).
- Выдержка: примерно 1/60 (реальное значение устанавливается в соответствии с диафрагмой).
- Для улучшения освещенности зон, которые значительно удалены от вспышки, максимально откройте диафрагму (F2.8).
- Баланс белого: ☀ (День).
- Режим работы встроенной вспышки: 🚫 (Выкл).

3. Включите внешнюю вспышку и настройте ее в соответствии с выбранными значениями диафрагмы (F) (стр. 93) и чувствительности ISO камеры.
- В зависимости от условий съемки даже при верно установленных значениях светочувствительности и диафрагмы правильное экспонирование может не быть достигнуто. В этом случае измените значения светочувствительности и диафрагмы внешней вспышки и камеры для достижения желаемого результата.

ВНИМАНИЕ!

- Не подключайте к камере внешнюю вспышку с рабочим напряжением 210В или работающую от сети переменного тока. Это приведет к повреждению электроники камеры и пожару.

ВНИМАНИЕ!

- Близкие объекты часто получаются переэкспонированными. В таких случаях измените настройки интенсивности вспышки, диафрагмы и светочувствительности камеры. Также можно использовать встроенную вспышку.
- Помните, что встроенная вспышка может сработать в любом режиме, кроме  (вспышка отключена).
- Значения диафрагмы (F) рассчитаны для съёмки без зумирования (1X). Оптический трансфокатор может снижать светосилу объектива. Поэтому при использовании трансфокатора переустановите значения диафрагмы и чувствительности камеры и внешней вспышки.
- При использовании зумируемой вспышки установите угол освещения эквивалентный объективу с фокусным расстоянием 33 мм и меньше.

Установка оптических насадок и фильтров

Резьбовое кольцо на объективе камеры позволяет устанавливать дополнительное переходное кольцо для установки внешних оптических насадок (LU-60A). После установки конвертера можно использовать внешние оптические насадки для теле- и макросъемки, а также различные оптические фильтры.

- Набор переходных колец для насадок (LU-60A) включает насадка для теле- и широкоугольного конвертеров.
- С данной камерой рекомендуется использовать оптические насадки и макронасадки фирмы Canon Inc.
- Данные оптические насадки могут отсутствовать в продаже в некоторых регионах.

Телеконвертор

Фокусное расстояние: 1.5X фокусного расстояния камеры (телеконвертор Canon TC-DC58)

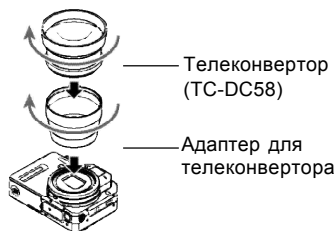

Широкий угол съемки

Фокусное расстояние: 0.7X фокусного расстояния камеры (широкоугольный конвертор Canon WC-DC58N)

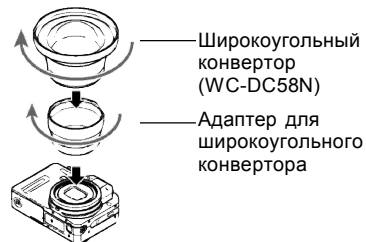

Макросъемка

В режиме макросъемки расстояние до объекта съемки составляет от 6 см (широкий угол съемки). Макронасадка Canon 250D (58mm)



Установка оптических насадок

Установка оптических насадок расширяет возможности камеры производить широкоугольную, телефото и макросъемку.

1. Включите камеру и снимите защитное кольцо с резьбы объектива.
2. Установите переходное кольцо для телефото или широкоугольной съемки на резьбу камеры.
3. Установите требуемую насадку на переходное кольцо.

ВНИМАНИЕ!

- Некоторые фильтры могут вызывать затенение фазодетекторного сенсора, что может помешать его корректной работе. Перед съемкой убедитесь, что выбрана настройка автофокусировки “по-контрасту” (см. раздел “Режимы автофокуса” на стр. 134).
- При использовании фильтров результат срабатывания автофокуса и вспышки могут отличаться от обычного.
- Фильтры не дают такого же эффекта, как на пленочных камерах.
- Использование некоторых дополнительных насадок может вызывать затенение на краях снимков.
- Благодаря специфике широкоугольной оптики на снимках могут появиться некоторые искажения при съемке с широкоугольной насадкой.
- При съемке с широкоугольной насадкой рычажок трансфокатора должен всегда находиться в положении W (широкий угол).
- При съемке с макронасадкой установите режим макросъемки  . В других режимах невозможно добиться правильной фокусировки.

Меры предосторожности

- Перед установкой внешних насадок обязательно прикрепите переходное кольцо. Если этого не сделать, то объектив камеры при включении камеры может упереться в оптическую насадку, что может явиться причиной его поломки.
- Внимательно изучите документацию к оптическим насадкам, для того чтобы применять их правильно.
- При использовании внешних оптических насадок проводите компоновку кадра при съемке с помощью дисплея камеры. Не пользуйтесь оптическим видоискателем, так как оптические насадки не изменяют изображение, видимое сквозь него.
- Установка оптических насадок может привести к некорректному результату срабатывания встроенной вспышки фотокамеры. При использовании насадок выбирайте режим работы вспышки  (вспышка выключена) или применяйте внешнюю вспышку (стр. 149).
- При съемке с минимальным фокусным расстоянием одновременно установленным телеконвертером края снимка будут затеняться телеконвертером. Поэтому при съемке с помощью телеконвертера необходимо всегда использовать оптическое увеличение (стр. 80).
 - Эффект “смазывания” усиливается при съемке с установленным телеконвертером. Поэтому, чтобы избежать нерезких кадров, целесообразно установить камеру на штатив и снимать с него.

Меры предосторожности

- Не применяйте оптическое увеличение с установленной на камере широкоугольной насадкой. Это приведет к повреждению объектива камеры.

▶▶▶ ВНИМАНИЕ! ◀◀◀

- Обязательно устанавливайте защитное кольцо на резьбу объектива камеры, когда не применяются оптические насадки. Без установленного защитного кольца камеры применение оптического зума невозможно.

Установка фильтра

С данной камерой можно использовать оптические фильтры с диаметром внешней резьбы 58 мм.

▶▶▶ ВНИМАНИЕ! ◀◀◀

- Перед установкой оптического фильтра обязательно прикрепите телеконвертор на резьбу камеры. Если этого не сделать, то объектив камеры при включении камеры может упереться в фильтр, что может явиться причиной его поломки.
- Внимательно изучите документацию к оптическому фильтру для того, чтобы применять его правильно.
- Некоторые фильтры могут вызывать затемнение на краях снимка.
- При использовании фильтров результат срабатывания автофокуса и вспышки могут отличаться от обычного.
- Фильтры не дают такого же эффекта, как на пленочных камерах.
- Не используйте различные фильтры одновременно.
- Использование некоторых дополнительных насадок может вызывать затемнение на краях снимков.

ВОСПРОИЗВЕДЕНИЕ

Записанные изображения можно просматривать на встроенном ЖК-дисплее камеры.

Основные функции

Для просмотра снимков, хранящихся в памяти камеры, выполните следующие действия.

1. Нажмите кнопку питания камеры.
 - На дисплее появится снимок или сообщение.
2. Установите переключатель режимов в положение  (PLAY).
 - Включится режим воспроизведения.
3. Переход между снимками осуществляется кнопками [**>**] (вперед) или [**<**] (назад).

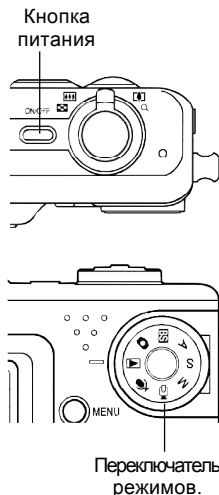

▶▶ ПРИМЕЧАНИЕ ◀◀

- Удерживая кнопку [**>**] или [**<**] в нажатом состоянии можно “перелистывать” фотоснимки очень быстро для поиска нужного кадра.
- При быстром перелистывании на дисплей выводятся только эскизы снимков с низким разрешением. Более детальный снимок появляется через короткий промежуток времени после остановки “прокрутки”. К снимкам, записанным при помощи другой цифровой камеры это не относится.

Воспроизведение голосового комментария к снимку

Выполните следующие действия, чтобы вывести на дисплей фотоснимок с голосовым комментарием (снимок отмечен пиктограммой ) и прослушать аудиоданные.

1. В режиме воспроизведения при помощи кнопок [**<**] и [**>**] найдите нужный снимок.



2. Нажмите кнопку [SET].
 - При этом через встроенный в камеру динамик будет воспроизведен голосовой комментарий к данному снимку.
 - Во время воспроизведения аудиоданных Вы можете выполнять следующие операции.

Чтобы:	Необходимо:
Промотать отрывок вперед или назад	Нажать кнопку [>] или [<].
Включить или выключить паузу	Нажать кнопку [SET].
Отрегулировать громкость	Нажать кнопку [V] или [^].
Отменить воспроизведение	Нажать кнопку [MENU].

ВНИМАНИЕ!

- Установка громкости звука кнопками [**^**] и [**V**] возможна только при воспроизведении аудиоданных, или во время паузы.

Увеличение снимка при просмотре

Для увеличения снимка при просмотре, выполните следующие действия.

1. В режиме воспроизведения при помощи кнопок [**<**] и [**>**] выберите нужный снимок.
2. Переведите рычажок зума к положению (Q), чтобы увеличить снимок на дисплее.
 - При этом на дисплей выводится индикатор, отображающий текущий коэффициент увеличения.
 - Переключение между обычным и увеличенным снимками осуществляется при нажатии на кнопку [MENU].

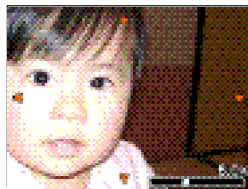

Коэффициент
увеличения

3. С помощью кнопок [M], [Λ], [**<**] и [**>**] можно сместить увеличенное изображение на дисплее вверх, вниз, влево или вправо.
4. Нажмите кнопку [MENU] для возврата к обычному размеру снимка.

ВНИМАНИЕ!

- Увеличить видеоклип невозможно.
- В зависимости от разрешения записанного снимка максимальный коэффициент увеличения при просмотре может быть меньше 4x.

Изменение разрешения снимка

Для изменения разрешения до UXGA (1600 x 1200), SXGA (1280 x 960) или VGA (640 x 480) выполните следующие действия.

- Разрешение VGA является оптимальным для пересылки снимков по электронной почте и для их использования при создании интернет-страницы.

1. В режиме воспроизведения нажмите [MENU].
2. Перейдите к вкладке “Просмотр” и выберите пункт “Изм.разрешение”, а затем нажмите кнопку [>].
3. При помощи кнопок [<] и [>] выберите изображение, которое нужно уменьшить.
4. При помощи кнопок [V] и [^] выберите необходимый параметр разрешения и нажмите кнопку [SET].



Для того, чтобы изменить размер до	Выберите
1600 x 1200 точек (UXGA)	1600 x 1200
1280 x 960 точек (SXGA)	1280 x 960
640 x 480 точек (VGA)	640 x 480
Отменить операцию	Отменить

ВНИМАНИЕ!

- При изменении разрешения изображения версия с изображением нового размера сохраняется в виде отдельного файла.
- Разрешение изображений менее 640 x 480 точек изменить нельзя.
- Для снимков с начальным разрешением 3072 x 2048 точек (3:2) данная функция не поддерживается.
- Можно изменять разрешение только тех снимков, которые записаны с помощью этого фотоаппарата.
- Если на дисплее появляется сообщение “Для данного файла функция не доступна”, это означает, что изменить размер данного снимка нельзя.
- Если в памяти фотокамеры недостаточно места для хранения нового файла, то операцию изменения разрешения снимка выполнить нельзя.
- Когда на дисплей выводится новый снимок, полученный путем изменение разрешения исходного кадра, то будут указаны дата и время съемки исходного кадра, а не создания нового снимка.

Кадрирование снимка

Чтобы обрезать часть увеличенного изображения, а оставшуюся часть использовать для пересылки по электронной почте, размещения на веб-странице и т.д., выполните нижеследующие действия.

1. В режиме воспроизведения при помощи кнопок [<] и [>] выберите необходимое изображение.
2. Нажмите кнопку [MENU].
3. Перейдите к вкладке “Просмотр” и выберите пункт “Кадрировать”, а затем нажмите кнопку [>].
 - При этом на дисплей выводится рамка обрезки.
4. При помощи рычажка зума задайте необходимый размер рамки.
 - Размер рамки зависит от размера изображения, представленного на дисплее.

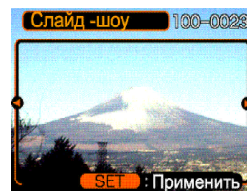

5. При помощи кнопок [Λ], [V], [<] и [>] передвиньте рамку кадрирования вверх, вниз, влево или вправо так, чтобы область изображения, которую Вы хотите вырезать, находилась внутри рамки.
6. Нажмите кнопку [SET], чтобы вырезать часть изображения, заключенную в рамку.
 - Если вы хотите отменить операцию, нажмите кнопку [MENU].

ВНИМАНИЕ!

- Кадрированная часть изображения сохраняется в виде нового файла, при этом оригинальный кадр остается в памяти неизменным.
- Чем меньше начальное разрешение снимка, тем меньше его можно кадрировать.
- Для снимков с начальным разрешением 3072 x 2048 точек (3:2) данная функция не поддерживается.
- Видеофайлы и аудиофайлы кадрировать нельзя.
- Изображения, полученные другой фотокамерой, кадрировать нельзя.
- Если на дисплее появляется сообщение “Для данного файла функция не доступна”, это означает, что кадрировать данный снимок нельзя.
- Если в памяти фотокамеры недостаточно места для хранения нового файла, то операцию кадрирования снимка выполнить нельзя.
- Когда на дисплей выводится новый снимок, полученный путем кадрирования исходного кадра, то будут указаны дата и время съемки исходного кадра, а не создания нового снимка.

Проверка фокусировки снимка

Приведенная ниже процедура позволит оценить правильность фокусировки снимка.

1. В режиме воспроизведения при помощи кнопок [<] и [>] выберите снимок для проверки фокусировки.



2. Нажмите кнопку [PREVIEW].
 - Появится рамка с увеличенным центральным фрагментом снимка.
3. При помощи кнопок [Λ], [M], [<] и [>] передвиньте рамку вверх, вниз, влево или вправо, чтобы проверить фокусировку всего снимка.
4. Для возвращения к обычному виду снимка вновь нажмите кнопку [PREVIEW].

ВНИМАНИЕ!

- Приведенным выше методом можно проверить фокусировку только фотоснимков или снимков с аудиокomentarием.
- Для снимков, созданных другими камерами, данная функция не применима.

Воспроизведение видеоклипа

Для просмотра записанных видеоклипов выполните следующие действия.

1. В режиме воспроизведения при помощи кнопок [**<**] и [**>**] выведите на экран нужный файл для просмотра.

Обозначение видеоклипа



2. Нажмите кнопку [**SET**].

- Начнется воспроизведение видеоклипа.
- Во время просмотра можно выполнять следующие операции.



Чтобы:	Необходимо:
Быстро перемотать видео вперед или назад	Нажать и удерживать кнопку [<] или [>].
Приостановить или возобновить воспроизведение видео	Нажать кнопку [SET].
Переместиться на кадр вперед или назад во время паузы	Нажать [>] или [<].
Отменить воспроизведение видео	Нажать кнопку [MENU].

ВНИМАНИЕ!

- Для повторного просмотра видео повторите вышеуказанные действия.
- Данная фотокамера воспроизводит звук, записанный вместе с видео.
- Установка громкости может быть произведена только при воспроизведении файла или если взята пауза.

Отображение 9 снимков одновременно

При выполнении следующих действий на дисплей камеры одновременно выводятся девять изображений.

- В режиме воспроизведения передвиньте рычажок зума в положение .
 - При этом на дисплее появятся 9 изображений. В центре будет находиться снимок, представленный на экране монитора перед нажатием на кнопку зумирования. Снимок будет окружен светящейся рамкой.
 - Пиктограмма  отображается на снимках с голосовым комментарием (стр. 175).
 - Если в памяти хранятся девять или менее изображений, то они выводятся на дисплей следующим образом: изображение 1 находится в верхнем левом углу, а вокруг него располагается светящаяся рамка.
- При помощи кнопок [Λ], [V], [<] и [>] передвиньте рамку к нужному снимку. При нажатии кнопки [>], когда рамка находится в правом столбце, или кнопки [<], когда она находится в левом столбце, осуществляется переход к следующим девяти снимкам.

Пример: в памяти хранится 20 снимков, и первым на дисплей выведен снимок 1.

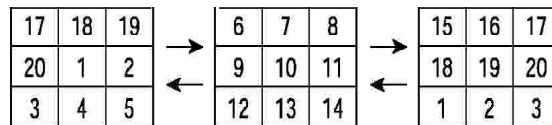

- При нажатии любой кнопки, кроме [Λ], [V], [<] или [>] на дисплей выводится полноэкранная версия снимка, подсвеченного рамкой.

Выбор одного из 9 снимков

1. Перейдите в режим одновременного просмотра 9 снимков.

2. При помощи кнопок [Λ], [V], [<] или [>] передвиньте рамку вверх, вниз, влево или вправо так, чтобы она была расположена вокруг снимка, который вы хотите просмотреть.



3. При нажатии любой кнопки, кроме [Λ], [V], [<] или [>] на дисплей выводится выбранный снимок.

- При этом отображается полноэкранная версия выбранного снимка.

Фотокалендарь



Выполните следующие действия для вывода на дисплей камеры фотокалендаря на 1 месяц. Во время просмотра фотокалендаря можно перейти к необходимой дате, которая также отображает первый снимок, записанный в этот день. Благодаря функции “Фотокалендарь” облегчается поиск необходимых снимков при большом архиве данных.

1. В режиме воспроизведения нажмите кнопку [⚡ 📅].
2. При помощи кнопок [Λ], [V], [<] и [>] можно перемещать курсор для выбора даты.



Месяц/год
Курсор для выбора даты

- Для изменения формата представления даты воспользуйтесь функцией “Изменение формата отображения даты” (стр. 194).
- Каждой дате соответствует миниатюра первого снимка, записанного в этот день.

- При нажатии кнопки [L], когда курсор находится в верхней строке фотокалендаря, на дисплей выводится календарь на предыдущий месяц.
 - При нажатии кнопки [V], когда курсор находится в нижней строке фотокалендаря, на дисплей выводится календарь на последующий месяц.
 - Для выхода из режима “Фотокалендарь” нажмите кнопку [MENU] или [DISP].
 - Пиктограмма  отображается на снимке с голосовым комментарием (стр. 175).
 - Пиктограмма  появляется на месте снимка, если камера по каким-либо причинам не может считать данные о дате съемки этого снимка.
3. Для просмотра полноразмерной версии снимка переместите курсор на нужную дату и нажмите кнопку [SET].
- На дисплее отобразится первый снимок, сделанный в этот день.

Режим слайд-шоу

Функция “Слайд-шоу”, представленная в данной камере, позволяет просматривать последовательность снимков с заданным интервалом времени.



1. В режиме воспроизведения нажмите кнопку [MENU].
2. Перейдите к вкладке “Просмотр” и выберите функцию “Слайд-шоу”, а затем нажмите кнопку [>].

3. Установка параметров слайд-шоу.

- Для получения более подробной информации обратитесь к указанным ниже страницам.

Информация о настройках:	Находится в главе:
Снимки	“Выбор снимков для слайд-шоу” на стр. 169
Длительность	“Установка длительности слайд-шоу” на стр. 170
Интервал	“Установка интервалов смены кадров” на стр. 170
Отмена	Для выхода из режима слайд-шоу с помощью кнопок [Λ] и [V] выберите “Отмена” и нажмите [SET].

4. Выберите “Старт” и нажмите кнопку [SET].

- Начнется показ снимков в режиме слайд-шоу.

5. Для остановки слайд-шоу нажмите любую кнопку.

- Показ снимков в режиме слайд-шоу прекратится автоматически согласно параметрам длительности, заданным в пункте “Длительность”.

▶▶▶ ВНИМАНИЕ! ◀◀◀

- Во время смены кадров слайд-шоу никакие кнопки не действуют. Прежде, чем производить какие-либо действия, дождитесь окончания вывода нового снимка на дисплей.
- Если среди файлов, выбранных для слайд-шоу есть видеоролик, то он воспроизводится один раз.
- Если среди файлов, выбранных для слайд-шоу есть снимок с голосовым комментарием, то он воспроизводится один раз.
- При воспроизведении аудиофайла, с помощью кнопок [V] и [Λ] можно уменьшить или увеличить громкость.
- Интервал смены кадров в слайд-шоу, составленного из снимков, скопированных с другой камеры или компьютера, будет немного больше, чем Вы укажете в установках.

Выбор снимков для слайд-шоу

1. При помощи кнопок [L] и [M] выберите пункт меню “Снимки” и нажмите [>].
2. Выберите необходимый параметр и нажмите кнопку [SET].

Чтобы:	Установите:
Включить все снимки, хранящиеся в памяти камеры в слайд-шоу	Все снимки
Включить в слайд-шоу один снимок	Один снимок
Включить в слайд-шоу все снимки, хранящиеся в папке Избранное (стр. 163).	Избранное

3. При помощи кнопок [L] и [M] выберите “Старт” и нажмите кнопку [SET].
 - В результате начнется показ снимков в режиме слайд-шоу.
 - Диктофонные записи или голосовые комментарии к снимкам также воспроизводятся.

Выбор определенного снимка для показа в слайд-шоу

Если выбрать настройку “Один снимок”, то в режиме слайд-шоу будет показан только один снимок без смены кадров. Эта функция полезна, если Вы хотите отобразить только одну фотографию. Для выбора нужного снимка выполните следующие операции.

1. Выберите режим “Один снимок” и нажмите кнопку [>].
2. При помощи кнопок [<] и [>] Вы можете выбрать необходимый снимок.
3. Нажмите кнопку [SET] для подтверждения выбора и возврата в меню.
 - Если вместо [SET] нажать кнопку [MENU], то произойдет простой возврат в меню без регистрации изменений.

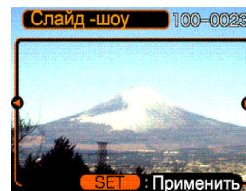

Установка длительности слайд-шоу

1. При помощи кнопок [∧] и [∨] выберите пункт меню “Длительность”.
2. При помощи кнопок [<] и [>] установите необходимое время показа слайд-шоу и нажмите [SET].
 - Возможна установка следующих временных рамок длительности слайд-шоу: от 1 до 60 минут.
3. Выберите “Старт” и нажмите кнопку [SET].
 - В результате начнется показ снимков в режиме слайд-шоу.

Установка интервала смены кадров

1. При помощи кнопок [∨] и [∧] выберите пункт меню “Интервал”.
2. При помощи кнопок [<] и [>] установите необходимый интервал и нажмите кнопку [SET].
 - Можно задать максимальный интервал “Макс.” или значение в пределах от 1 до 30 секунд.
 - В случае с видеоклипом видео воспроизводится от начала до конца вне зависимости от установки интервала, однако при установке максимального интервала воспроизводится только первый кадр видеоролика.
3. Выберите “Старт” и нажмите кнопку [SET].
 - Начнется показ снимков в режиме слайд-шоу.

Поворот снимка при просмотре

Следуя указаниям, приведенным ниже, можно повернуть снимок на 90 градусов и зарегистрировать информацию о повороте вместе со снимком. После этого снимок во время слайд-шоу будет всегда отображаться на дисплее или мониторе компьютера в новом ракурсе.

1. В режиме воспроизведения нажмите кнопку [MENU].
2. Перейдите к вкладке “Просмотр”, выберите пункт “Поворот” и нажмите кнопку [>].
3. При помощи кнопок [<] и [>] перейдите к снимку, который нужно повернуть.
4. Выберите функцию “Повернуть” и нажмите кнопку [SET].

- Снимок будет повернут на 90 по часовой стрелке.

5. После окончания нажмите кнопку [MENU] для выхода из режима настроек.

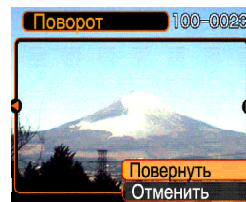

ВНИМАНИЕ!

- Невозможно повернуть снимок, имеющий защиту от удаления. Чтобы повернуть такой снимок сначала нужно снять с него защиту.
- Данная функция не будет всегда работать со снимками, полученными другой фотокамерой.
- Данная функция не поддерживается для видеороликов и снимков с голосовым комментарием.

Фоторулетка

Функция “Фоторулетка” использует метод генерации случайных чисел для вывода одного из снимков на дисплей, подобно игровому автомату. При выборе этой функции все снимки в случайном порядке отображаются на экране, с высокой скоростью сменяя друг друга. Затем скорость смены кадров постепенно снижается, и, наконец, один снимок отображается на экране. Фотокамера всегда выбирает снимок методом генерации случайных чисел.

1. Установите переключатель режимов в положение PLAY. При выключенной камере нажмите и удерживайте кнопку [**<**], а затем нажмите кнопку питания камеры
 - Удерживайте кнопку [**<**] нажатой до тех пор, пока на дисплее не появятся снимки.
 - Включится функция “фоторулетка”, на дисплей в случайном порядке будут быстро выводиться снимки, и в результате через некоторое время на нем появится один снимок.
2. Для повторного запуска фоторулетки нажмите кнопку [**<**] или [**>**].

3. Чтобы выключить фоторулетку установите переключатель режимов в положение [**📷**] (REC), и камера перейдет в режим съемки, или кнопку питания, и камера выключится.

▶▶ ВНИМАНИЕ! ◀◀

- В фоторулетке не используются видео файлы или снимки с голосовыми комментариями.
- Функция фоторулетка не доступна, если в памяти камеры есть только 1 снимок.
- Функция работает только со снимками, полученными с помощью данной камеры. Фоторулетка может не сработать, если в памяти присутствуют снимки, созданные другими моделями цифровых фотокамер.
- Если не включать данную функцию повторно, камера автоматически вернется в режим воспроизведения примерно через 1 минуту.

Запись голосового комментария к готовому снимку

Функция записи голосового комментария к готовому снимку позволяет добавлять аудиокомментарий к снимку, который хранится в памяти камеры или обновлять голосовой комментарий для снимков, которые уже помечены пиктограммой [P].

- **Аудиоформат:**
WAVE/ADPCM, стандартный формат Windows для аудио данных. Расширение файла аудиозаписи: ".WAV".
- **Время записи:**
максимум 30 сек для каждого снимка.
- **Размер аудиофайла:**
приблизительно 120Кб (30-секундная запись при потоке около 4Кб /сек.)

1. В режиме воспроизведения с помощью кнопки [<] и [>] выберите снимок.
2. Нажмите кнопку [MENU].
3. Во вкладке меню "Просмотр" выберите пункт "Комментарий" и нажмите кнопку [>].
4. Нажмите кнопку спуска, чтобы начать включить запись голосового комментария.
5. Запись прекратится при повторном нажатии кнопки спуска или через 30 секунд.



Перезапись комментария

1. В режиме воспроизведения с помощью кнопок [**<**] и [**>**] выберите снимок, голосовой комментарий которого необходимо перезаписать.
2. Нажмите кнопку [MENU], во вкладке “Просмотр” найдите пункт “Комментарий” и нажмите кнопку [**>**].
3. При помощи кнопок [**∧**] и [**∨**] выберите пункт “Удалить” и нажмите кнопку [SET].
 - Если Вы передумали удалять комментарий просто нажмите кнопку [MENU] для отмены.
4. Нажмите кнопку спуска, чтобы начать запись нового комментария.
5. Запись прекратится при повторном нажатии кнопки спуска или через 30 секунд.
 - При этом удалится предыдущий и сохранится новый голосовой комментарий.

ВНИМАНИЕ!

Микрофон

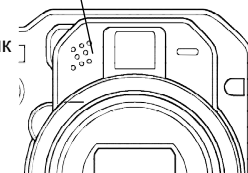

- Направьте микрофон фотокамеры на источник звука.
- Убедитесь, что Вы не прикрываете микрофон пальцем во время записи.
- Хороший результат невозможен, если фотокамера находится слишком далеко от источника звука.
- Если при съемке видеоролика производить операции с кнопками управления фотокамеры, то звук нажатия будет записан в аудио данные.
- После успешного завершения записи на дисплее появится пиктограмма  (аудио).
- Если объем свободной памяти ограничен, голосовой комментарий записать нельзя.
- Для приведенных ниже случаев функция перезаписи звукового сопровождения не поддерживается:
 - для видеороликов.
 - для снимка со звуковым комментарием, для которого установлена защита от удаления (стр. 181)
- Удаленные голосовые комментарии не восстанавливаются. Перед удалением или перезаписью убедитесь, что аудиофайлы действительно больше не нужны.

Воспроизведение цифровых аудиоданных

Выполните следующие действия для воспроизведения цифровой диктофонной записи (звукового файла).

1. В режиме Просмотр при помощи кнопок [**<**] и [**>**] выберите звуковой файл (отмеченный пиктограммой ) для воспроизведения.

2. Нажмите кнопку [**SET**].

- Начнется воспроизведение файла через динамик фотокамеры.
- При воспроизведении можно выполнить следующие действия:

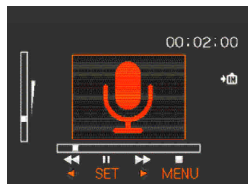

ВНИМАНИЕ!

- Установка громкости возможна только при воспроизведении файла или во время паузы.
- Если при записи файла были созданы маркеры (стр.129), можно осуществлять переход от одного маркера к другому для поиска нужного места при помощи кнопок [**<**] и [**>**]. Для воспроизведения с выбранной точки нажмите кнопку [**SET**].

Для того, чтобы:	Необходимо:
осуществить быструю перемотку вперед /назад	Удерживать [<] или [>].
Включить/выключить паузу в воспроизведении	Нажать [SET].
Изменить громкость	Нажать [^] или [v].
Прекратить воспроизведение	Нажать [MENU].

Просмотр снимков на экране телевизора.

Фотографии, созданные данной камерой, можно просмотреть на экране телевизора. Кроме того, экран телевизора можно использовать для компоновки кадра перед съемкой. Для отображения снимка необходим телевизор с видеовходом и специальный AV кабель из комплекта поставки камеры.

1. Подключите специальный AV адаптер из комплекта поставки камеры к [USB/AV] порту камеры, затем подключите другой коннектор кабеля к видеовходу телевизора.
 - Подключите желтый коннектор кабеля к желтому разъему в телевизоре (видеовход), а белый - к белому (аудио вход).
 - Камера записывает звук в формате моно.

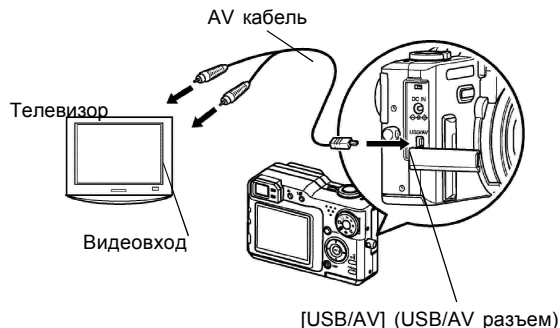

2. Включите телевизор, выберите источник видеосигнала.
3. Теперь при воспроизведении снимков на дисплее камеры или при записи снимка, изображение с дисплея камеры, передается на экран телевизора.

ВНИМАНИЕ!

- Все пиктограммы и индикаторы на дисплее камеры также отображаются на экране телевизора.
- При подключении камеры к телевизору, ее дисплей отключается.

Выбор телевизионного стандарта

Приведенная ниже процедура позволит выбрать в камере выходной телевизионный стандарт (NTSC или PAL) для использования камеры с тем ли иным типом телевизора.

1. В режиме записи или воспроизведения нажмите кнопку [MENU].
2. Во вкладке “Настройки”, выберите пункт “Видеовыход”, затем нажмите кнопку [>].
3. Кнопками [∧] и [∨] выберите необходимую настройку, затем нажмите кнопку [SET].

Для телевизора, разработанного для:	Выберите
США, Япония и другие регионы NTSC стандарта	NTSC
Европа и другие регионы PAL стандарта	PAL

УДАЛЕНИЕ ФАЙЛОВ

Вы можете удалять отдельные файлы или все файлы из памяти фотокамеры.

ВНИМАНИЕ!

- Удаленные файлы восстановить нельзя. Перед удалением удостоверьтесь в том, что файлы вам больше не понадобятся, или имеются их копии. Будьте особенно осторожны с операцией удаления всех файлов, записанных в память фотокамеры. Проверьте все файлы перед удалением.
- Защищенные файлы удалить нельзя. Чтобы удалить такие файлы, сначала необходимо снять с них защиту от удаления (стр. 181).
- Операция удаления недоступна, если все файлы в памяти защищены от удаления (стр. 182).
- Удаление снимка со звуковым комментарием приведет к удалению аудиофайла комментария данного снимка.
- С помощью приведенной в это разделе процедуры невозможно удалить снимки из папки Избранное. Для их удаления обратитесь к процедуре на стр. 185.

Удаление одного файла

Чтобы удалить один файл, выполните следующие действия.

1. В режиме Просмотр нажмите кнопку [EX] .

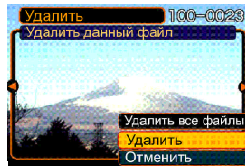

2. При помощи кнопок [<] и [>] выберите тот файл, который необходимо удалить.
3. При помощи кнопок [Λ] и [V] выберите на дисплее “Удалить”.
 - Чтобы отменить операцию удаления выберите “Отменить”.
4. Нажмите кнопку [SET], чтобы удалить файл.
 - Повторите действия 2 - 4 для удаления других файлов при необходимости.
5. Нажмите кнопку [MENU] для выхода из меню.

ВНИМАНИЕ!

- Если по какой-либо причине файл удалить не удастся, на дисплее появляется сообщение “Нельзя применить данную функцию к этому файлу”.

Удаление всех файлов

Чтобы удалить все хранящиеся в памяти фотокамеры незащищенные от удаления файлы, выполните следующие действия.

1. В режиме Просмотр нажмите кнопку [EX - 2. При помощи кнопок [L] и [V] выберите пункт “Удалить все файлы” и нажмите кнопку [SET].
- 3. При помощи кнопок [L] и [V] выберите “Да”.
 - Чтобы отменить операцию, ничего не удаляя, выберите “Нет”.
- 4. Нажмите кнопку [SET], чтобы удалить все файлы.
 - После завершения операции удаления всех файлов на дисплее появится сообщение “Нет файлов”.

УПРАВЛЕНИЕ ФАЙЛАМИ

Функции управления файлами фотокамеры позволят легко выполнять необходимые операции с изображениями. Вы можете защитить файлы от удаления и сохранить необходимые снимки во встроенной памяти камеры.

Папки

Фотокамера автоматически создает директорию во встроенной флэш-памяти или на карте памяти для записи снимков.

Папки и файлы в памяти

Записанное изображение автоматически сохраняется в папке, имя которой является порядковым номером. Одновременно в памяти может храниться до 900 папок. Названия папок генерируются следующим образом.

Пример: название 100-й папки.

100CASIO

Порядковый номер
(3 цифры)

В каждой папке может храниться до 9 999 файлов. При попытке записи 10000-ного файла в текущую папку создается новая папка со следующим порядковым номером. Названия файлов генерируются следующим образом.

Пример: название 26-го файла.

CIMG0026.JPG

Расширение
Порядковый номер
(4 цифры)

- Названия папок и файлов отображаются при просмотре данных памяти на ПК. Обратитесь к стр. 33 для дополнительной информации об именах папок и файлов.
- Фактическое число файлов, которые вы можете сохранить на карту памяти, зависит от ее емкости, установок разрешения снимков и т.п.
- Подробные сведения о структуре директорий содержатся в разделе “Данные в памяти” на стр. 228.

Защита файлов от удаления

Защищенный файл нельзя удалить (стр. 178). Вы можете защитить отдельные файлы или все файлы в памяти фотокамеры, выполнив одну операцию.

Защита одного файла

1. В режиме воспроизведения нажмите кнопку [MENU].
2. Перейдите к вкладке “Просмотр”, выберите пункт меню “Защита”, а затем нажмите кнопку [>].
3. При помощи кнопок [<] и [>] выберите снимок, который нужно защитить от удаления.

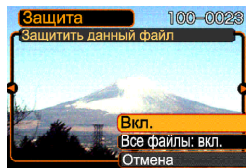

4. При помощи кнопок [^] и [v] выберите “Вкл.” (Защита включена), а затем нажмите кнопку [SET].



- Защищенный от удаления файл будет помечен пиктограммой .
- Чтобы снять метку “файл защищен” со снимка, выберите “Выкл.” (Защита отменена) на этапе 4 и нажмите кнопку [SET].

5. Нажмите кнопку [MENU] для выхода из меню.

Защита всех файлов в памяти

1. В режиме воспроизведения нажмите кнопку [MENU].
2. Перейдите к вкладке “Просмотр”, выберите пункт меню “Защита”, а затем нажмите кнопку [>].
3. При помощи кнопок [L] и [V] выберите “Все файлы: вкл.” (защитить все файлы) и нажмите кнопку [SET].
 - Чтобы снять защиту со всех файлов в пункте 3 выберите параметр “Все файлы: выкл.” (снять защиту всех файлов).
4. Нажмите кнопку [MENU] для выхода из меню.

Папка “Избранное”

Вы можете скопировать снимки пейзажа, Вашей семьи и другие важные снимки из папки хранения файлов (стр. 228) в папку Избранное, находящуюся во встроенной памяти. Снимки из папки FAVORITE (Избранное) не выводятся на дисплей в режим обычного просмотра, поэтому данная функция помогает спрятать от посторонних глаз некоторые личные фотоснимки. Снимки в папке FAVORITE (Избранное) не удаляются, когда Вы меняете карты памяти, поэтому Вы можете всегда носить их с собой во встроенной памяти камеры.

Копирование файла в папку Избранное

1. В режиме воспроизведения нажмите кнопку [MENU].
2. Перейдите к вкладке “Просмотр”, выберите пункт меню “Избранное”, а затем нажмите кнопку [>].

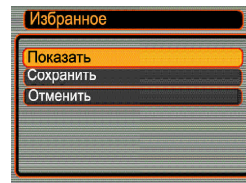

3. При помощи кнопок [Λ] и [V] выберите пункт меню “Сохранить” и нажмите кнопку [SET].
 - На дисплей выводятся названия файлов, которые находятся во внутренней памяти фотокамеры или на установленной карте памяти.
4. При помощи кнопок [<] и [>] выберите снимок, который вы хотите скопировать в папку Избранное.
5. При помощи кнопок [Λ] и [V] выберите пункт меню “Сохранить” и нажмите кнопку [SET].
 - В результате снимок, отображенный на дисплее фотокамеры, будет скопирован в папку Избранное.

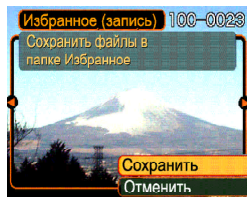

6. После копирования всех необходимых файлов при помощи кнопок [Λ] и [V] выберите “Отменить” и нажмите кнопку [SET], чтобы выйти из меню.

PRIMEЧАНИЯ

- При копировании в папку Избранное создается копия файла с разрешением QVGA (320 x 240 точек).
- Файлу, скопированному в папку Избранное автоматически присваивается имя, которое соответствует его порядковому номеру (0001 - 9999).

ВНИМАНИЕ!

- Снимки сохраняются в папке FAVORITE с уменьшенным разрешением и в дальнейшем не могут быть восстановлены до исходного
- Снимки папки FAVORITE не могут быть скопированы на карту памяти.

Просмотр файлов в папке Избранное

1. В режиме воспроизведения нажмите кнопку [MENU].
2. Перейдите к вкладке “Просмотр”, выберите пункт меню “Избранное”, а затем нажмите кнопку [>].
3. При помощи кнопок [Λ] и [V] выберите пункт меню “Показать” и нажмите кнопку [SET].
 - Если папка Избранное пуста, появляется сообщение “В папке Избранное нет файлов!”
4. Для смены изображений из папки Избранное используйте кнопки [>] и [<].

Имя файла



5. После просмотра файлов для выхода из данного режима дважды нажмите кнопку [MENU].

PRИМЕЧАНИЕ

- Удерживая нажатыми кнопки [<] или [>] можно переходить между снимками с большой скоростью.

ВНИМАНИЕ!

- Папка Избранное создается только во внутренней памяти фотокамеры. На картах памяти папка Избранное не создается. Если вы хотите просмотреть содержимое папки Избранное на компьютере, необходимо вынуть карту памяти из камеры (если она используется), затем установить соединение с ПК при помощи USB кабеля и перекачать снимки в компьютер из папки с названием FAVORITE (стр. 216, 228).

Удаление файла из папки Избранное

1. В режиме воспроизведения нажмите кнопку [MENU].
2. Перейдите к вкладке “Просмотр”, выберите пункт меню “Избранное”, а затем нажмите кнопку [>].
3. При помощи кнопок [Λ] и [V] выберите пункт меню “Показать” и нажмите кнопку [SET].
4. Нажмите кнопку [EX ].
5. При помощи кнопок [<] и [>] выберите файл, который вы хотели удалить из папки Избранное.
6. При помощи кнопок [Λ] и [V] выберите пункт меню “Удалить” и нажмите [SET].
 - Данная операция удаляет файл из папки Избранное.
7. После удаления снимков при помощи кнопок [Λ] и [V] выберите пункт меню “Отменить” и нажмите кнопку [SET] для выхода из режима.

Удаление всех файлов из папки Избранное

1. В режиме воспроизведения нажмите кнопку [MENU].
2. Перейдите к вкладке “Просмотр”, выберите пункт меню “Избранное”, а затем нажмите кнопку [>].
3. При помощи кнопок [Λ] и [V] выберите пункт меню “Показать” и нажмите кнопку [SET].
4. Нажмите кнопку [EX ].
5. При помощи кнопок [Λ] и [V] выберите пункт “Удалить все файлы”, и нажмите кнопку [SET].

ВНИМАНИЕ!

- Для удаления изображений из папки Избранное нельзя использовать процедуры удаления, приведенные на стр. 178 данного руководства. Операция форматирования памяти (стр. 198) также не удаляет файлы из папки Избранное.

ДРУГИЕ НАСТРОЙКИ

Аудиоустановки

Приведенные ниже процедуры помогут настроить звуковое сопровождение для включения фотокамеры, выполнения кнопочных операций, полунажатия и нажатия кнопки спуска.

Звуковые эффекты

1. В режиме записи или воспроизведения нажмите кнопку [MENU].
2. Во вкладке “Настройки” выберите пункт “Звуки” и нажмите кнопку [>].
3. При помощи кнопок [Λ] и [V] выберите параметр для изменения и нажмите кнопку [>].

4. При помощи кнопок [Λ] и [V] выберите звуковой эффект, затем нажмите кнопку [SET].

Для того, чтобы:	Выберите:
Применить один из звуков	Звук 1 - 5
Выключить звуковые эффекты	Выкл.

PRIMEЧАНИЕ

- По умолчанию применяется звуковой эффект №1 (Звук 1).

Установка уровня громкости

1. В режиме записи или воспроизведения нажмите кнопку [MENU].
2. Во вкладке “Настройки” выберите пункт “Звуки” и нажмите кнопку [>].
3. При помощи кнопок [Λ] и [V] выберите пункт меню “Громкость”.
4. При помощи кнопок [Λ] и [V] выберите требуемый уровень громкости и нажмите кнопку [SET].
 - Можно установить один из 7 уровней громкости: от 0 (отсутствие звука) до 7 (максимальная громкость).

ВНИМАНИЕ

- По умолчанию используется средний уровень громкости.

Выбор снимка стартовой заставки

Любой снимок можно превратить в стартовую заставку, которая будет появляться на 2 секунды при каждом включении фотокамеры в режим Записи. Стартовая заставка появляется на дисплее камеры при включении ее в режиме записи (REC) .

1. В режиме записи или воспроизведения нажмите кнопку [MENU].
2. Перейдите к вкладке “Настройки”, выберите пункт “Заставка” и нажмите кнопку [>].
3. При помощи кнопок [<] и [>] выберите файл, который вы хотите использовать в качестве стартовой заставки.
 - В качестве заставки можно использовать любой снимок или видеофрагмент длительностью до двух секунд (200 Кб).
4. При помощи кнопок [Λ] и [V] выберите нужный параметр и нажмите кнопку [SET].

Чтобы:	Выберите:
Использовать в качестве заставки выбранный снимок	Вкл.
Отключить стартовую заставку	Выкл.

ВНИМАНИЕ

- В качестве стартовой заставки можно выбрать один из нескольких вариантов:
 - встроенную стартовую заставку фотокамеры
 - снимок, созданный данной фотокамерой
 - аудиофайл, созданный данной камерой
 - видеоролик, созданный данной фотокамерой, размером не более 200Кб.
- Снимок или видеофайл, выбранный в качестве заставки, хранится в специальном разделе в памяти фотоаппарата. В данной области может храниться только один пользовательский файл. При выборе другой заставки новый файл записывается поверх предыдущего. Поэтому, если сменяемый файл заставки может понадобиться в будущем, необходимо создать его резервную копию на карте памяти или во встроенной памяти фотокамеры, предназначенной для хранения снимков. Учтите, что просто удалить файл заставки из специальной области памяти нельзя. Можно лишь заменить его другим изображением или видеофрагментом. Заводской файл заставки остается в памяти камеры всегда и не заменяется.
- Файл заставки удаляется при форматировании памяти фотокамеры (стр. 198).
- При выборе в качестве стартовой заставки снимка со звуковым комментарием, аудиофайл не воспроизводится при отображении снимка.

Выбор снимка завершающей заставки

С помощью данной новой функции можно задать специальный закрывающий экран, отображающий избранный снимок или видеоролик из встроенной памяти фотокамеры непосредственно перед выключением фотокамеры.

Выбор снимка завершения работы

1. Выполните подключение камеры к ПК при помощи кабеля USB (см. стр. 216).
2. Перенесите снимок, который хотите использовать в качестве снимка завершения работы в корневую папку встроенной памяти фотокамеры.
 - Расширение имени данного файла может не отображаться, в зависимости от настроек Вашего ПК.
Пример: CIMG001
 - Если выбранный снимок записан на съемной карте памяти, обязательно скопируйте его на встроенную память фотокамеры.

3. Измените имя файла как указано ниже:

Имя файла закрывающего снимка: ENDING.JPG

Имя файла закрывающего видео: ENDING.AVI

- Вводите только имена файлов без расширения, если Ваш ПК настроен так, что не отображает расширений имен файлов.

Имя файла закрывающего снимка или видеоролика: ENDING

- Необходимые настройки для того, чтобы камера отображала закрывающий снимок, проведены. Данный снимок или видеоролик будет отображаться при каждом выключении фотокамеры, независимо от того, установлена съемная карта памяти, или нет.

ВНИМАНИЕ

- В качестве закрывающих могут быть использованы только файлы снимка (JPEG) или видео (AVI).
- Эта функция работает только с файлами, созданными данной фотокамерой. Если в качестве закрывающего будет избран снимок, созданный другой фотокамерой, нормальная работа функции не гарантируется.
- Форматирование встроенной памяти удалит закрывающий снимок (стр. 198).
- Если в качестве закрывающих зарегистрированы и снимок и видеоролик, для закрывающего экрана будет использоваться только видео.
- Если закрывающий снимок или видео начали отображаться, нельзя прервать их воспроизведение. По этой причине в качестве закрывающих заставок выбирайте только короткие видеоролики.

Отключение функции завершающей заставки

1. Выполните подключение камеры к ПК при помощи кабеля USB (стр. 216).
2. Измените название файлов корневой директории встроенной памяти ENDING.JPG или ENDING.AVI на какие-либо другие или удалите их.

Выбор способа присвоения порядковых номеров файлам

Ниже приведена процедура выбора метода генерирования серийного номера имени файла снимка (стр. 161).

1. В режиме записи или воспроизведения нажмите кнопку [MENU].
2. Перейдите к вкладке “Настройки” и выберите пункт меню “№ файла”, а затем нажмите кнопку [>].
3. При помощи кнопок [Λ] и [V] установите необходимые параметры и нажмите кнопку [SET].

При присвоении имени новому файлу:	Выберите:
Запомнить порядковый номер последнего файла и увеличить его, независимо от того, будут ли удалены некоторые файлы или вы поменяете карту памяти.	Продолжать
Найти самый большой порядковый номер в текущей папке и увеличить его.	Сброс

Встроенный будильник

Камера имеет встроенный будильник, в котором можно использовать три независимых сигнала. В заданное время фотоаппарат будет подавать звуковые сигналы и выведет на дисплей выбранное изображение.

Установка времени срабатывания будильника

1. В режиме воспроизведения нажмите кнопку [MENU].
2. Перейдите к вкладке “Просмотр”, выберите пункт меню “Будильник” и нажмите [>].
3. При помощи кнопок [^] и [v] выберите один из трех независимых будильников и нажмите кнопку [>].
4. При помощи кнопок [<] и [>] перейдите к тому параметру в настройках, который необходимо изменить, а затем при помощи кнопок [^] и [v] измените его значение.
 - Можно задать время подачи сигнала будильника и режим его работы: однократно или ежедневно. Также здесь можно включать или отключать будильник.
5. Нажмите кнопку [DISP].
 - Если во время подачи сигналов будильника вы не хотите выводить на дисплей какое-либо изображение, то вместо кнопки [DISP] нажмите кнопку [SET].
6. При помощи кнопок [<] и [>] выберите снимок, который будет появляться во время срабатывания будильника, и нажмите на кнопку [SET].
7. После завершения всех операций нажмите кнопку [SET].
 - Можно настроить до трех независимых будильников, пронумерованных соответственно: “Будильник 1”, “Будильник 2” и “Будильник 3”.

Выключение сигнала будильника

Если фотокамера выключена к моменту подачи сигнала будильника, то звуковой сигнал будет подаваться в течение одной минуты (или пока Вы его не выключите). Для остановки сигнала необходимо нажать любую кнопку. После подачи сигнала фотокамера автоматически включается.

ВНИМАНИЕ

- Будильник не сработает, если к моменту подачи сигнала:
 - фотокамера включена;
 - идет процесс передачи данных по USB-соединению с персональным компьютером.

Настройка встроенных часов

Используйте приведенную ниже процедуру для выбора часового пояса, а также изменения даты и времени.

ВНИМАНИЕ

- Перед настройкой даты и времени убедитесь, что выбран домашний часовой пояс (место вашего постоянного пребывания). В противном случае время и дата изменятся автоматически при выборе другого часового пояса.

Выбор часового пояса

1. В режиме записи или воспроизведения нажмите кнопку [MENU].
2. Перейдите к вкладке “Настройки”, выберите пункт меню “Мировое время” и нажмите кнопку [>].
 - На дисплее появится текущий часовой пояс.
3. При помощи кнопок [Λ] и [V] выберите пункт меню “Местное” и нажмите кнопку [>].

4. При помощи кнопок [Λ] и [V] выберите пункт меню “Город” и нажмите кнопку [>].
5. При помощи кнопок [V], [Λ], [<] и [>] выберите географическую зону, в которой находится Ваш город, и нажмите кнопку [SET].
6. При помощи кнопок [Λ] и [V] выберите Ваш город и нажмите кнопку [SET].
7. После этого еще раз нажмите кнопку [SET], чтобы зарегистрировать установки.

Установка текущих времени и даты

1. В режиме записи или воспроизведения нажмите кнопку [MENU].
2. Перейдите к вкладке “Настройки”, выберите пункт меню “Дата и время” и нажмите кнопку [>].
3. Установите текущие значения времени и даты.

Чтобы:	Выполните следующие действия:
Изменить значения в текущей позиции курсора	Нажмите [Λ] или [V].
Передвинуть курсор на соседнюю позицию	Нажмите [<] или [>].
Переключиться между режимами 12-часового и 24-часового формата представления времени	Нажмите [DISP].

4. После окончания настройки нажмите кнопку [SET] для регистрации изменений и выхода из экранного меню.

Изменение формата представления

Вы можете выбрать любой из трех форматов для отображения даты на дисплее камеры.

1. В режиме записи или воспроизведения нажмите кнопку [MENU].
2. Перейдите к вкладке “Настройки”, выберите пункт меню “Формат даты” и нажмите кнопку [>].
3. При помощи кнопок [Λ] и [V] измените параметры и нажмите кнопку [SET].

Пример: 24 октября 2003 года

Чтобы дата выглядела так:	Выберите формат:
04/10/24	год/мес/число
24/10/04	число/мес/год
10/24/04	мес/число/год

Мировое время

Вы можете вывести на дисплей камеры изображение часовых поясов на карте мира. Это позволяет выбрать часовой пояс того региона, который Вы собираетесь посетить. Функция всемирного времени позволяет установить время в любом из 162 городов в 32 часовых поясах.

Вывод на дисплей меню “мировое время”

1. В режиме записи или воспроизведения нажмите кнопку [MENU].
2. Перейдите к вкладке “Настройки”, выберите пункт меню “Мир.время” и нажмите кнопку [>].
 - Появляется карта мира с часовыми поясами.

Чтобы :	Выберите:
Показать время в Вашем часовом поясе	Местное
Показать время в другом часовом поясе	Визит

3. При помощи [Λ] и [V] выберите “Визит”.
4. Нажмите [SET] для выхода из настроек.

Настройка параметров мирового времени

1. В режиме записи или воспроизведения нажмите кнопку [MENU].
2. Перейдите к вкладке “Настройки”, выберите пункт меню “Мир.время” и нажмите кнопку [>].
 - Появляется карта мира с текущим часовым поясом.
3. При помощи кнопок [Λ] и [V] выберите пункт меню “Визит” и нажмите кнопку [>].
4. При помощи кнопок [Λ] и [V] выберите пункт меню “Город” и нажмите кнопку [>].
5. При помощи кнопок [Λ], [V], [>] и [<] выберите нужную географическую зону и нажмите кнопку [SET].



6. При помощи кнопок [Λ] и [V] выберите нужный город и нажмите кнопку [SET].
 - На дисплее появится текущее время в данном городе.

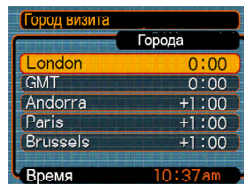

7. После окончания настройки нажмите кнопку [SET] для подтверждения изменений и выхода из экранного меню.

Настройка функции “переход на летнее время” (DST)

1. В режиме записи или воспроизведения нажмите кнопку [MENU].
2. Перейдите к вкладке “Настройки”, выберите пункт меню “Мир.время” и нажмите кнопку [>].
 - На дисплее появятся текущие настройки мирового времени.
3. При помощи кнопок [Λ] и [V] выберите пункт меню “Визит” и нажмите кнопку [>].
 - Если необходимо провести настройку в домашнем часовом поясе, выберите “Местное”.
4. При помощи кнопок [Λ] и [V] выберите пункт меню “Летнее время” и нажмите кнопку [>].
5. При помощи кнопок [Λ] и [V] выберите нужный параметр летнего времени.

Чтобы:	Выберите:
Прибавить час к текущему времени	Вкл.
Отображать текущее время без изменений	Выкл.

6. После всех изменений нажмите кнопку [SET] для подтверждения настроек.
7. Нажмите кнопку [SET] для выхода из меню.

Выбор языка экранного меню

Используйте описанную ниже процедуру для выбора языка экранного меню камеры.

1. В режиме записи или воспроизведения нажмите кнопку [MENU].
2. Перейдите к вкладке “Настройки”, выберите пункт меню “Language” (Язык) и нажмите кнопку [>].
3. При помощи кнопок [Λ], [M], [<] и [>] выберите язык экранного меню и нажмите кнопку [SET].

日本語	:	Японский
English	:	Английский
Français	:	Французский
Deutsch	:	Немецкий
Español	:	Испанский
Русский	:	Русский*
Português	:	Португальский
中國語	:	Китайский (сложный)
中国語	:	Китайский (простой)
한국어	:	Корейский

* Только в случае, если цифровая камера приобретена у официального дилера CASIO в России и имеет фирменную гарантию CASIO.

Изменение протокола работы порта USB

Используйте описанную ниже процедуру для изменения протокола работы USB-порта камеры во время ее соединения с компьютером, принтером или другим внешним устройством. Выберите протокол, который подходит для работы с устройством, к которому подключается камера.

1. В режиме записи или воспроизведения нажмите кнопку [MENU].
2. Перейдите к вкладке “Настройки”, выберите пункт меню “USB” и нажмите кнопку [>].
3. При помощи кнопок [Λ], [M], [<] и [>] выберите нужный протокол и нажмите кнопку [SET].

При подключении к следующим типам устройств:	Выберите протокол:
Компьютер или принтер совместимый со стандартом USB DIRECT-PRINT (стр. 210)	Накопитель (USB DIRECT-PRINT)
Принтер совместимый со стандартом PictBridge (стр. 210)	PTP (PictBridge)*

* Аббревиатура “PTP” расшифровывается как “Picture Transfer Protocol” (протокол передачи изображений).

- Протокол PTP (PictBridge) упрощает передачу снимков к подключенному устройству.
- Протокол “Накопитель (USB DIRECT-PRINT)” представляет камеру внешнему устройству как внешний накопитель данных. Используйте данный протокол для обычной передачи снимков из камеры в ПК (с использованием программы Photo Loader, которая поставляется в комплекте).

Форматирование встроенной флэш-памяти

Форматирование встроенной памяти приводит к удалению всех данных, которые хранятся там.

ВНИМАНИЕ

- Данные, удаленные в ходе форматирования, восстановить нельзя. Прежде чем форматировать встроенную память, убедитесь, что хранящиеся в ней данные больше не нужны или скопированы.
- При форматировании внутренней памяти удаляются все хранящиеся в ней файлы, в том числе и защищенные от удаления (стр. 181), файлы из папки FAVORITE (Избранное) (стр. 182), а также пользовательские настройки Best Shot (стр. 115).
- При форматировании внутренней памяти стартовое изображение-заставка (стр. 1879) и завершающее изображение (стр. 188) удаляются.

1. Убедитесь в том, что в фотокамере отсутствует карта памяти.
 - Если в фотокамере установлена карта памяти, извлеките ее (стр. 202).
2. В режиме записи или воспроизведения нажмите кнопку [MENU].

ДРУГИЕ НАСТРОЙКИ

3. Прейдите к вкладке “Настройки”, выберите пункт меню “Форматировать” и нажмите кнопку [>].
4. Выберите “Форматировать” и нажмите кнопку [SET].
 - Для отмены операции форматирования выберите “Отменить”.

ИСПОЛЬЗОВАНИЕ КАРТ ПАМЯТИ

При помощи карт памяти SD или MMC можно расширять память фотокамеры. Также можно копировать файлы из встроенной флэш-памяти камеры на карту памяти и наоборот.



- Обычно файлы сохраняются во внутренней памяти камеры. Но, когда Вы вставляете карту памяти, фотокамера автоматически записывает снимки на карту памяти.
- Если в фотоаппарате установлена карта памяти, камера записывает файлы только на карту памяти.

ВНИМАНИЕ!

- Перед установкой или извлечением карты памяти выключайте фотокамеру.
- Устанавливайте карту памяти корректно. Никогда не применяйте силу, если вы чувствуете сопротивление при установке карты памяти.
- Сведения об использовании карты памяти содержатся в инструкции к карте памяти.
- Некоторые типы карт памяти могут замедлять скорость обработки данных.
- Карты памяти SD имеют переключатель для защиты от записи, который можно использовать для защиты от случайного удаления данных. Учтите, что, если вы защитили от записи карту памяти SD, то при необходимости записи на нее, форматирования или удаления каких-либо файлов, следует снять защиту.

Установка карты памяти

ВНИМАНИЕ!

- Убедитесь, что камера выключена, прежде чем извлекать или устанавливать карту памяти.
- Сориентируйте карту памяти, руководствуясь маркерами карты и обозначениями на фотокамере. Никогда не применяйте чрезмерных усилий, чтобы вставить карту в фотокамеру.

Установка карты памяти в фотокамеру

1. Нажмите на крышку отсека, расположенного внизу, сдвиньте ее в направлении, указанном стрелкой на рисунке, и откройте отсек.

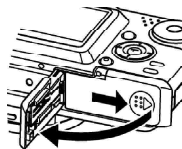

2. Расположив карту памяти лицевой стороной вверх, как это показано на рисунке, установите ее до упора в специальный слот батарейного отсека.

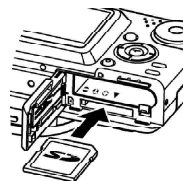

3. Закройте крышку отсека и сдвиньте ее в направлении, указанной стрелкой на рисунке.

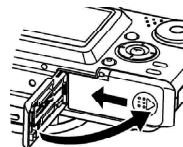

Извлечение карты памяти из фотокамеры

1. Откройте крышку батарейного отсека и вдавите карту памяти внутрь фотоаппарата, а затем отпустите ее. Карта памяти частично выйдет из отсека.

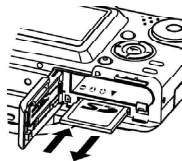

2. Извлеките карту памяти из отсека.

ВНИМАНИЕ!

- Никогда не вставляйте в слот для карт памяти посторонние предметы. Это может повлечь за собой повреждение фотокамеры и карт памяти.
- Если в слот для карт памяти попала вода или посторонний предмет, немедленно выключите фотокамеру, извлеките аккумулятор и обратитесь к вашему дилеру или в ближайший официальный сервисный центр CASIO.
- Никогда не извлекайте карту памяти из фотокамеры во время мигания зеленого индикатора. Это может повлечь за собой нарушение операции сохранения файлов и даже повреждение карты памяти.

Форматирование карты памяти

При форматировании карты памяти удаляются все хранящиеся на ней данные.

ВНИМАНИЕ!

- Для форматирования карт памяти используйте только камеру. Форматирование карты памяти на компьютере, а затем использование ее в камере может замедлить процесс обработки данных фотокамерой. В случае использования карты SD форматирование на компьютере может повлечь за собой несогласованность с форматом SD, что вызовет проблемы с совместимостью, в работе и т.п.
- Помните, что данные, удаленные в ходе форматирования карты памяти, восстановить нельзя. Прежде, чем форматировать карту памяти, убедитесь в том, что хранящиеся на ней данные Вам больше не нужны или скопированы.
- При форматировании карты памяти удаляются все хранящиеся на ней файлы, в том числе и защищенные от удаления (см. стр. 181).

1. Установите карту памяти в фотокамеру.
2. Включите камеру. Затем в режиме записи или просмотра нажмите кнопку [MENU].
3. Перейдите к вкладке “Настройки”, выберите пункт меню “Форматировать” и нажмите кнопку [➤].
4. При помощи кнопок [L] и [M] выберите “Форматировать” и нажмите кнопку [SET].
 - Чтобы отменить операцию форматирования, выберите “Отменить”.

Меры предосторожности при работе с картой памяти

- Используйте с данной фотокамерой только карты памяти SD или MMC. При использовании карты памяти другого типа корректная работа фотокамеры не гарантируется.
- Статическое электричество и другие явления, связанные с электричеством, могут вызвать повреждение или даже потерю всех данных, хранящихся на карте памяти. Поэтому следует создавать резервные копии всех важных данных на других носителях информации.
- Если карта памяти перестает работать должным образом, можно восстановить ее нормальную работу с помощью форматирования. Однако, если Вы используете фотокамеру вдали от дома и офиса, рекомендуется брать с собой несколько карт памяти.
- Рекомендуется форматировать новую карту памяти перед ее использованием, а также любую другую карту памяти, где, как Вы предполагаете, имеются поврежденные данные.
- Прежде, чем приступить к форматированию, подключите к фотокамере сетевой адаптер или убедитесь, что аккумулятор полностью заряжен. Сбой подачи питания во время форматирования может привести к повреждению карты памяти.

Копирование файлов

Используйте приведенную ниже процедуру, чтобы копировать файлы из встроенной памяти на карту памяти и наоборот.

ВНИМАНИЕ!

- Можно копировать только снимки и видеоклипы, записанные с помощью данной фотокамеры. Другие файлы копировать нельзя.
- При копировании снимка со звуковым комментарием последний тоже копируется.

Копирование всех файлов из встроенной флэш-памяти на карту памяти

1. Установите карту памяти в фотокамеру.
2. Включите фотокамеру. Затем в режиме Просмотр нажмите кнопку [MENU].

3. Перейдите к вкладке “Просмотр”, выберите пункт меню “Копировать” и нажмите кнопку [>].

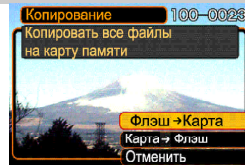

4. При помощи кнопок [Λ] и [V] выберите пункт меню “Флэш-память → Карта” и нажмите кнопку [SET].
 - После этого начнется копирование и на экране появится сообщение “Устройство занято... Пожалуйста, подождите...”.
 - После завершения копирования на дисплее отобразится последний файл в папке.

Копирование файла с карты памяти во встроенную флэш-память

При помощи данной функции можно копировать по одному файлу за цикл.

1. Выполните действия с 1 по 3 вышеуказанные в параграфе “Копирование файлов из внутренней памяти на карту памяти”.
2. При помощи кнопок [Λ] и [V] выберите пункт меню “Карта → флэш-память” и нажмите кнопку [SET].
3. При помощи кнопок [<] и [>] выберите файл, который нужно скопировать.
4. При помощи кнопок [Λ] и [V] выберите пункт меню “Копировать” и нажмите [SET].
 - После этого начнется копирование, и на дисплее появится сообщение “Устройство занято... Пожалуйста, подождите...”.
 - После завершения операции на дисплее снова появится данный файл.
 - Если Вы хотите скопировать другие снимки, повторите действия 3 и 4.

5. Нажмите кнопку [MENU] для выхода из режима копирования.

ВНИМАНИЕ!

- Файлы копируются в папку во встроенной памяти, имя которой содержит наибольшее числовое значение.

Цифровая камера предоставляет широкие возможности для печати полученных фотоснимков. Основные три способа печати приведены ниже. Используйте наиболее подходящий из них для получения отпечатанных фотографий.

Профессиональные фотолаборатории

Функция DPOF (Формат заказа цифровой печати) позволяет самостоятельно в цифровой камере указать снимки, которые нужно отпечатать, и количество копий. Затем нужно просто передать карту памяти со снимками и записью данных DPOF в профессиональную фотолабораторию, которая поддерживает функцию DPOF, и Ваши фотографии будут распечатаны в соответствии с настройками, которые Вы задали в камере. Более подробная информация находится в главе “DPOF (формат заказа цифровой печати)” (стр. 207).

Печать напрямую на принтере с разъемом для карт памяти или на принтере, поддерживающем технологию USB DIRECT-PRINT или PictBridge

Функция DPOF (Формат заказа цифровой печати) позволяет самостоятельно в цифровой камере указать снимки, которые нужно отпечатать, и количество копий. Затем нужно просто вставить карту памяти в соответствующий разъем принтера или подключить камеру через порт USB к принтеру, поддерживающему стандарт PictBridge или USB DIRECT-PRINT, и запустить печать фотографий. Более подробная информация содержится в главах “DPOF (формат заказа цифровой печати)” (стр. 207) и “Использование технологии PictBridge или USB DIRECT-PRINT” (стр. 210).

Печать через ПК

Пользователям операционной системы Windows

Камера поставляется в комплекте с программами Photo Loader и Photohands (стр. 241), которые можно установить на ПК для загрузки снимков, работы с файлами и печати. Более подробная информация содержится в главах “Просмотр снимков на компьютере” (стр. 216) и “Установка программ с компакт-диска” (стр. 240).

ВНИМАНИЕ!

- Прочитайте информацию о правильном подключении камеры к компьютеру в вышеуказанных главах. Информация о работе с файлами приводится далее.

Пользователям Макинтош

Данная камера поставляется в комплекте с программой Photo Loader для компьютеров Macintosh, которая предназначена для загрузки файлов в компьютер, работы с файлами, но не для печати. Для печати на компьютерах Macintosh используйте отдельное программное обеспечение. Подробная информация содержится в главах “Просмотр снимков на компьютере” (стр. 216) и “Установка программ с компакт-диска” (стр. 240).

ВНИМАНИЕ!

- Прочитайте информацию о правильном подключении камеры к компьютеру в вышеуказанных главах. Информация о работе с файлами приводится далее.

DPOF (формат заказа цифровой печати)

Аббревиатура “DPOF” означает “Digital Print Order Format” (формат заказа цифровой печати). Это формат для записи на карту памяти или любой другой носитель сведений о том, какие цифровые снимки и в каком количестве должны быть распечатаны. Затем можно выполнять печать данных изображений непосредственно с карты памяти на DPOF-совместимом принтере или с помощью профессиональных средств печати. Команда печати будет подаваться в соответствии с установками, заданными в файле DPOF.



Установки DPOF

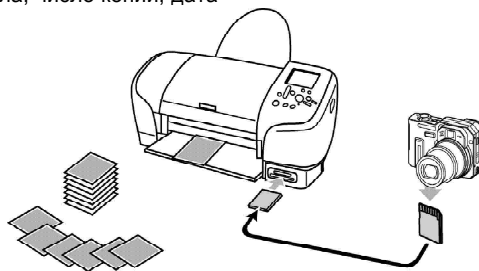

Имя файла, число копий, дата

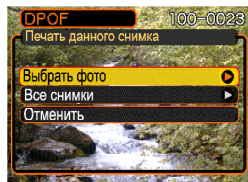

Настройка параметров печати отдельного снимка

1. В режиме воспроизведения нажмите кнопку [MENU].
2. Перейдите к вкладке “Просмотр” и выберите “DPOF”, а затем нажмите кнопку [>].
3. При помощи кнопок [Λ] и [V] выберите пункт меню “Выбрать фото”, а затем нажмите кнопку [>].
4. При помощи кнопок [<] и [>] выберите нужный снимок.



5. При помощи кнопок [Λ] и [V] укажите необходимое число копий для печати данного снимка.
 - Максимальное число копий одного снимка 99. Если данный снимок печатать не требуется, то нужно указать нулевое значение “00”.
6. Для печати даты на снимках нажмите кнопку [DISP], чтобы на дисплее появилась пиктограмма .
 -  на снимке означает, что печать даты на снимке включена.
 - Для отключения печати даты на снимках нажмите кнопку [DISP], чтобы пиктограмма  не отображалась на дисплее.
 - При необходимости вы можете повторить действия 4 - 6, чтобы задать установки печати для других изображений.
7. Для завершения операции нажмите кнопку [SET].

Настройка параметров печати всех снимков

1. В режиме воспроизведения нажмите кнопку [MENU].
2. Перейдите к вкладке “Просмотр” и выберите пункт меню “DPOF”, а затем нажмите кнопку [>].
3. При помощи кнопок [Λ] и [M] выберите пункт меню “Все снимки”, а затем нажмите кнопку [>].
4. При помощи кнопок [Λ] и [M] выберите необходимое количество копий.
 - Максимальное число копий 99. Если снимки печатать не требуется, то нужно указать нулевое значение “00”.
5. Для печати даты на снимках нажмите кнопку [DISP], чтобы на дисплее появилась пиктограмма .
 - Пиктограмма  на снимке означает, что печать даты на снимке включена.



- Для отключения печати даты на снимках нажмите кнопку [DISP], чтобы пиктограмма  не отображалась на дисплее.

6. Для завершения операции нажмите кнопку [SET].

ВНИМАНИЕ!

- Если Вы отдаете карту памяти в профессиональную фотолабораторию для печати снимков, обязательно скажите сотруднику лаборатории, что на карте памяти находятся настройки DPOF, где указано какие фотографии и сколько нужно печатать. Если этого не сделать, то в лаборатории могут распечатать все фотографии, которые есть на карте памяти.
- Учтите, что некоторые фотолаборатории не поддерживают стандарт печати DPOF. Перед тем, как отдавать снимки в печать, уточните данный вопрос.
- Некоторые принтеры могут быть настроены на запрет печати даты на снимках, хотя такая настройка в файле DPOF была указана. См. инструкцию к принтеру, чтобы включить печать даты.

Использование технологии PictBridge или USB DIRECT-PRINT

Вы можете подключить данную камеру напрямую к принтеру, который поддерживает стандарт PictBridge или USB DIRECT-PRINT, а затем с помощью дисплея камеры выбрать снимки и печатать их без использования компьютера прямо с камеры. Поддержка стандарта DPOF (стр. 207) также позволяет указать необходимые для печати снимки и задать количество копий.

- PictBridge - стандарт, разработанный ассоциацией производителей устройств работы с изображением - Camera and Imaging Products Association (CIPA).
- USB DIRECT-PRINT - стандарт, предложенный компанией Seiko Epson Corporation.



Печать отдельного снимка

1. В режиме Запись или Просмотр нажмите кнопку [MENU].
2. Перейдите к вкладке “Настройки”, выберите пункт меню “USB” и нажмите кнопку [>].
3. При помощи кнопок [Λ], [V], [<] и [>] выберите нужный протокол и нажмите кнопку [SET].

При подключении к следующим типам устройств:	Выберите протокол:
Компьютер или принтер совместимый со стандартом USB DIRECT-PRINT	Накопитель (USB DIRECT-PRINT)
Принтер совместимый со стандартом PictBridge	PTP (PictBridge)*

- Протокол “Накопитель (USB DIRECT-PRINT)” представляет камеру внешнему устройству как внешний накопитель данных. Используйте данный протокол для обычной передачи снимков из камеры в ПК (с использованием программы Photo Loader, которая поставляется в комплекте).
- Протокол PTP (PictBridge) упрощает передачу снимков к подключенному устройству.

4. Подключите камеру к принтеру с помощью кабеля USB из комплекта поставки.

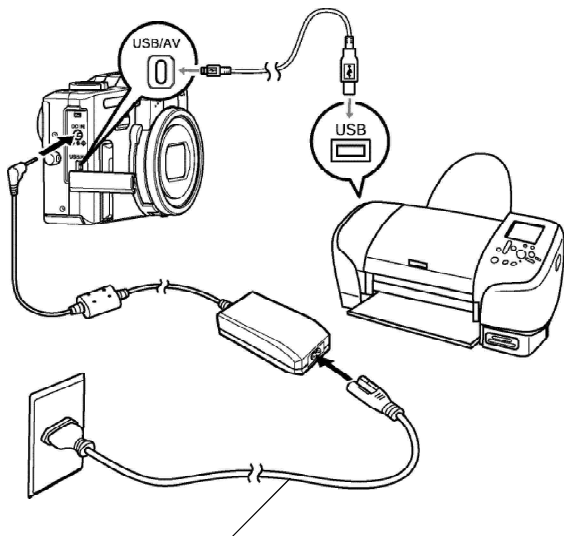

Специальный сетевой адаптер

- Также подключите к камере сетевой адаптер, и включите его в розетку.
 - Если Вы используете камеру без сетевого адаптера, убедитесь, что аккумулятор полностью заряжен.
5. Подключите камеру к принтеру при помощи кабеля USB.
6. Загрузите специальную фотобумагу в принтер.
7. Включите фотопринтер.
- На экране появится меню печати.
8. Включите питание камеры.
9. Кнопками [Λ] и [V] выберите пункт “Размер бумаги” и нажмите кнопку [>].

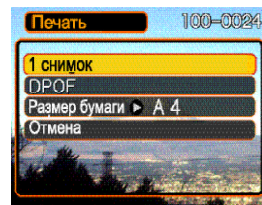

ПЕЧАТЬ СНИМКОВ

10. С помощью кнопок [V] и [^] задайте необходимый размер бумаги для печати и нажмите кнопку [SET].
- Можно выбрать один из следующих форматов печати.
9 x 13 см
13 x 18 см
10 x 15 см
A4
20 x 30
Определяется принтером
 - Параметр “Определяется принтером” позволяет задать размеры отпечатков непосредственно на принтере.

11. В меню печати выберите “1 снимок”, а затем нажмите кнопку [SET].

- С помощью кнопок [<] и [>] можно выбрать фотоснимок, который Вы хотите распечатать.

- Можно поставить или убрать пиктограмму “печать даты” , нажав на кнопку [DISP].

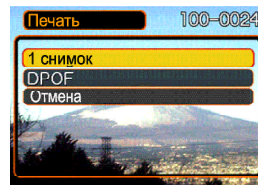

12. На дисплее камеры с помощью кнопок [^] [V] выберите “Печать” и нажмите [SET].

- Начнется печать снимков, а на дисплее камеры появится сообщение “Устройство занято... Пожалуйста, подождите...”. Это сообщение исчезнет через некоторое время, даже несмотря на то, что печать продолжается.
- После завершения печати на дисплее камеры снова появится меню печати.
- Чтобы распечатать снова, повторите 9-й пункт.

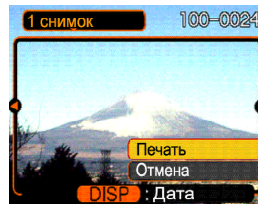

13. Камера автоматически выключится после печати снимка. Отключите от нее кабель USB.

Печать группы снимков

1. Задайте параметры DPOF, как показано на стр. 207, чтобы указать снимки из памяти камеры, которые нужно распечатать.
2. Выполните пункты с 1 по 8 приведенные на стр. 210 в главе “Печать отдельного снимка”.
3. В меню печати на дисплее камеры выберите “DPOF”, а затем нажмите кнопку [SET].
4. На дисплее камеры с помощью кнопок [^] [V] выберите “Печать” и нажмите [SET].
 - Начнется печать снимков, а на дисплее камеры появится сообщение “Устройство занято... Пожалуйста, подождите...”. Это сообщение исчезнет через некоторое время, даже несмотря на то, что печать продолжается.
 - После завершения печати на дисплее камеры снова появится меню печати.
 - Чтобы распечатать снова, повторите 3-й пункт.
 - Вслед за экраном настроек DPOF (стр. 190), может появиться сообщение, если в камере не заданы параметры печати DPOF. В этом случае укажите параметры DPOF и снова повторите 6-й пункт.
 - Если Вы хотите изменить текущие настройки DPOF, то выберите “DPOF” в меню печати, чтобы вывести на дисплей меню настроек DPOF (стр. 208).

5. Для повторной печати вернитесь к пункту 3.
 - На дисплее появится сообщение, сменяющееся экраном настроек DPOF (стр. 208), в случае, если данных настроек в камере не создано. В подобном случае, выставьте настройки и продолжите печать снова.
6. Камера автоматически выключится после печати снимка. Отключите от нее кабель USB.

Меры предосторожности

- Информация о качестве печати и настройках имеется в документации к вашему принтеру.
- Сведения о поддержке Вашим принтером стандарта PictBridge и USB DIRECT-PRINT и т.п. имеются у производителя принтера.
- Никогда не отсоединяйте кабель USB, не осуществляйте других операций с фотокамерой во время печати. В противном случае возникнет ошибка при печати.

Поддержка PRINT Image Matching III

Цифровые изображения, записанные данной фотокамерой, включают в себя данные "PRINT Image Matching III" (информация о режиме съемке и других настройках фотокамеры).

Принтер, поддерживающий стандарт PRINT Image Matching II, считывает эти данные и печатает фотографию без каких-либо цветовых искажений (функция полного цветового соответствия при печати изображений).



* Корпорация Seiko Epson владеет авторским правом на версии стандартов PRINT Image Matching, PRINT Image Matching II и PRINT Image Matching III.

Поддержка Exif Print

Exif Print - это международный открытый стандартный формат файлов, позволяющий записывать и выводить на дисплей насыщенные цифровые изображения с высокой точностью цветопередачи. Файлы в формате Exif 2.2 включают целый ряд сведений об условиях съемки, которые могут интерпретироваться принтером, поддерживающим стандарт Exif Print, для печати изображений высокого качества.



ВНИМАНИЕ!

- Сведения о том, поддерживает ли принтер стандарт Exif Print, можно получить у производителя данного принтера.

ПРОСМОТР СНИМКОВ НА КОМПЬЮТЕРЕ

Используя кабель USB для соединения фотокамеры с персональным компьютером, Вы сможете просматривать снимки на дисплее компьютера и копировать их на жесткий диск или другое устройство хранения данных. Для этого сначала необходимо установить на Ваш компьютер USB-драйвер камеры, который находится на компакт-диске, входящем в комплект поставки. Учтите, что процедура установки драйвера зависит от операционной системы, установленной на Вашем компьютере. Процедура установки в среде Windows приводится ниже, а для системы Macintosh этапы установки указаны на стр. 222.

Подключение фотокамеры к компьютеру под управлением Windows

Ниже указываются основные этапы, необходимые для просмотра и копирования файлов на компьютер под управлением системы Windows. Подробное описание всех необходимых действий приводится далее. Также необходимо ознакомиться с документацией к компьютеру, чтобы получить информацию о работе с USB портами и т.п.

1. Если ваш ПК работает под управлением операционной системы Windows 98, Me или 2000, установите USB-драйвер на ваш ПК.
 - Данная процедура выполняется только один раз при первом подключении к ПК.
 - Если ваш ПК работает под управлением операционной системы Windows XP, вам не нужно устанавливать USB-драйвер.
2. С помощью кабеля USB подключите фотокамеру к компьютеру.
3. Отберите и скопируйте на ПК нужные снимки.

ВНИМАНИЕ!

- Не пытайтесь установить соединение между камерой и компьютером до установки USB-драйвера.
- Если Вы хотите скачать в компьютер данные из внутренней памяти фотокамеры, убедитесь, что в фотокамере не установлена карта памяти, прежде чем устанавливаете соединение с ПК.

- Установка драйвера USB для выполнения соединения требуется для ПК под управлением Windows 98, Me, и 2000. Не выполняйте соединения с компьютером до установки драйвера.
- Установка драйвера USB для выполнения соединения не требуется для ПК под управлением Windows XP.

1. В зависимости от того, какая операционная система установлена на Вашем ПК - Windows 98/Me/2000 или Windows XP:

Пользователи Windows 98/Me/2000

- Начните с этапа 2 для установки USB-драйвера.
- Учтите, что приведенный здесь пример соответствует установке драйвера на ПК с операционной системой Windows 98.

Пользователи Windows XP

- Установка драйвера не потребуется, поэтому перейдите к шагу 6.

2. Вставьте CD-ROM, поставляемый в комплекте с фотокамерой в привод CD компьютера.
3. В появившемся окне щелкните мышкой на кнопке выбора языка и выберите нужный язык.
4. Щелкните на кнопке [USB driver] (USB-драйвер) и затем на кнопке [Install] (Установить).
 - Начнется установка драйвера.
 - Нижеследующий пример соответствует англоязычной версии Windows.

ПРОСМОТР СНИМКОВ НА КОМПЬЮТЕРЕ

5. В окне, появившемся после завершения установки программы, выберите “Yes, I want to restart my computer now.” (Да, я хочу перезагрузить компьютер сейчас) и щелкните мышью на кнопке [Finish] (Завершить), чтобы перезагрузить ПК.
6. Подключите сетевой адаптер к соответствующему разъему в камере, а затем вставьте вилку в сетевую розетку.
 - Внешний вид адаптера зависит от региона, где вы приобретали фотокамеру.
 - Если сетевой адаптер не используется, убедитесь, что аккумулятор камеры полностью заряжен.

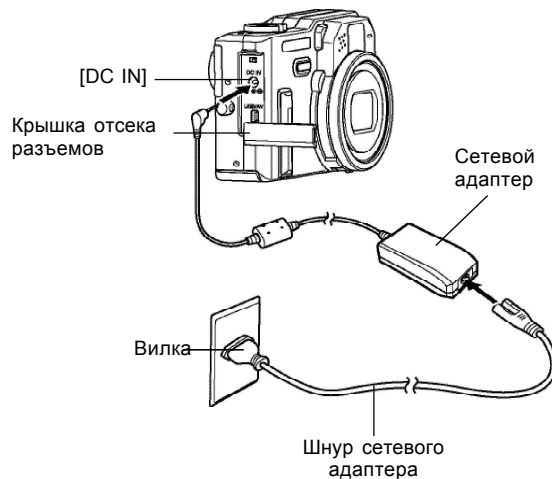

ПРОСМОТР СНИМКОВ НА КОМПЬЮТЕРЕ

7. Включите камеру в режиме записи или воспроизведения.
8. Во вкладке “Настройки” выберите пункт “USB”, затем нажмите кнопку [>].
9. С помощью кнопок [Λ] и [V] выберите “Накопитель (USB DIRECT-PRINT)”, и нажмите кнопку [SET].
10. Используя кабель USB, входящий в комплект с камерой, подключите разъем [USB/AV] камеры к USB порту вашего компьютера.

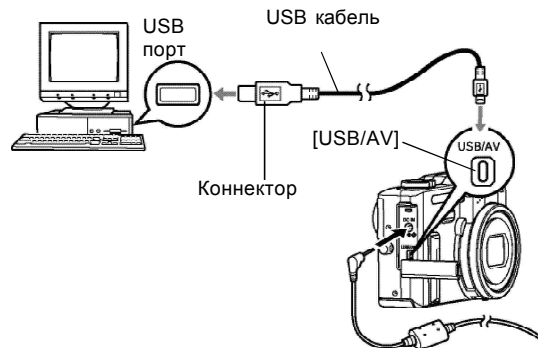

- На дисплее ПК появится сообщение “New Hardware...” (Обнаружено новое устройство...), так как компьютер автоматически определяет фотокамеру как внешний носитель данных. После установки драйвера USB данное сообщение больше появляться не будет при каждом подключении фотокамеры к ПК.
- На данном этапе некоторые операционные системы выведут на дисплей сообщение “Removable Disk” (Съемный диск). Если сообщение появилось, закройте его.
- Будьте внимательны при подключении USB-кабеля к камере: коннектор и разъем имеют определенную форму, предполагающую их правильное взаимное расположение.
- Вставляйте коннектор USB-кабеля в порт до упора. При неправильном соединении корректная работа невозможна.

11. Включите питание камеры

- На экране компьютера возникнет диалоговое окно “New Hardware...”, так как ПК обнаружит данные памяти фотокамеры. После установки драйвера USB, этот диалог не будет появляться “New Hardware...” при выполнении соединения камеры и ПК.
- Зеленый индикатор камеры начнет светиться (стр. 252).



- В зависимости от настроек системы, в этот момент может возникнуть диалоговое окно “Removable Disk” (“Съемный диск”).

12. На Вашем ПК щелкните два раза на иконке “My Computer” (Мой Компьютер).

- В случае Windows XP, щелкните на кнопке [Start] (Пуск) и выберите [My Computer] (Мой ПК).

13. Щелкните два раза на иконке “Removable Disk” (съемный диск).

- Компьютер воспринимает память фотокамеры в как съемный диск.

14. Щелкните два раза на папке “DCIM”.

15. Щелкните два раза на папке, которая содержит интересующий Вас снимок.

16. Щелкните два раза на файле, который Вы хотели просмотреть.

- Информация о названиях файлов содержится в разделе “Файловая система фотокамеры” на стр. 228.

17. В зависимости от версии операционной системы Windows, установленной на вашем ПК, следуйте дальнейшим указаниям, чтобы сохранить выбранные файлы на компьютер.

Пользователям WindowsMe/98

1. В директории памяти фотокамеры (Removable Disk), щелкните правой кнопкой мыши на папке "DCIM" .
 2. В появившемся меню выберите "Копировать" [Copy].
 3. Дважды щелкните мышкой на папке "Мои документы" [My Documents], чтобы открыть ее.
 4. В папке "My Documents" в разделе "Правка" [Edit], выберите "Вставить" [Paste].
- Начнется процедура копирования папки со снимками "Dcim" в папку "Мои документы" .

Пользователям Windows2000/XP

1. В директории памяти фотокамеры (Removable Disk), щелкните правой кнопкой мыши на папке "DCIM" .
 2. В появившемся меню выберите "Копировать" [Copy].
 3. Щелкните мышкой [Start] , затем [My Documents].
 4. В папке "My Documents" в разделе "Правка" [Edit], выберите "Вставить" [Paste].
- Начнется процедура копирования папки со снимками "DCIM" в папку "Мои документы" .

ВНИМАНИЕ!

- Никогда не пытайтесь с помощью компьютера редактировать, удалять, переименовывать файлы снимков, находящихся на карте памяти фотокамеры. Подобными действиями можно вызвать ошибки в структуре хранения данных в памяти фотокамеры, которые могут привести к невозможности отображения снимков на экране фотокамеры. Кроме того, это может привести к ошибочной нумерации снимков и отображения их количества. Всегда копируйте снимки на жесткий диск компьютера перед тем, как редактировать их.
18. В зависимости от версии операционной системы Windows, установленной на вашем ПК, следуйте дальнейшим указаниям, чтобы завершить соединение USB.

Пользователям WindowsMe/98

- Нажмите кнопку питания камеры, убедитесь, что зеленый индикатор погас, и отсоедините USB кабель от фотокамеры.

Пользователям Windows2000/XP

- Щелкните по иконке "Работа с внешними картами" в панели задач Вашего ПК и отключите доступ к съемному диску (фотокамере). Нажмите кнопку питания камеры, убедитесь, что зеленый индикатор погас, и отсоедините USB кабель от фотокамеры.

Меры предосторожности при подключении

- Обязательно прочтите соответствующую документацию о соединении USB, поставляемую с персональным компьютером, прежде чем подключить фотокамеру к ПК с помощью кабеля USB .
- Не допускайте длительного статичного отображения одного снимка на экране фотокамеры. Это может привести к “впечатыванию” изображения на экране и выгоранию пикселей ЖК-дисплея.
- Никогда не отключайте кабель USB, не выполняйте никаких операций с камерой во время передачи данных в ПК или наоборот. Такие действия могут привести к повреждению данных.

Подключение камеры к компьютеру Macintosh

Ниже указываются основные этапы, необходимые для просмотра и копирования файлов на компьютер под управлением операционной системы Macintosh. Подробное описание всех необходимых действий приводится далее. Также необходимо ознакомиться с документацией к компьютеру, чтобы получить информацию о работе с USB портами и т.п.

ВНИМАНИЕ!

- Камера не поддерживает соединение с компьютером под управлением Mac OS 8.6 и ниже, а также Mac OS X 10.0. Если Вы используете Mac OS 9 или OS X (10.1, 10.2 или выше), будет достаточно стандартного драйвера USB встроенного в систему.

1. С помощью кабеля USB подключите фотокамеру к Macintosh.



2. Отберите и скопируйте на нужные снимки.

ВНИМАНИЕ!

- Если Вы хотите скачать в компьютер данные из внутренней памяти фотокамеры, убедитесь, что в фотокамере нет карты памяти, прежде чем устанавливать подключение с компьютером.
- Если аккумулятор разрядится во время передачи данных в ПК, возможна потеря или повреждение файлов. Для предотвращения этого, подключайте сетевой адаптер для питания камеры во время выполнения соединения с ПК.

1. Подключите опционально доступный сетевой адаптер к соответствующему разъему в камере, а затем вставьте вилку в сетевую розетку.
 - Если Вы используете камеру для передачи данных без сетевого адаптера, убедитесь, что аккумулятор камеры полностью заряжен.

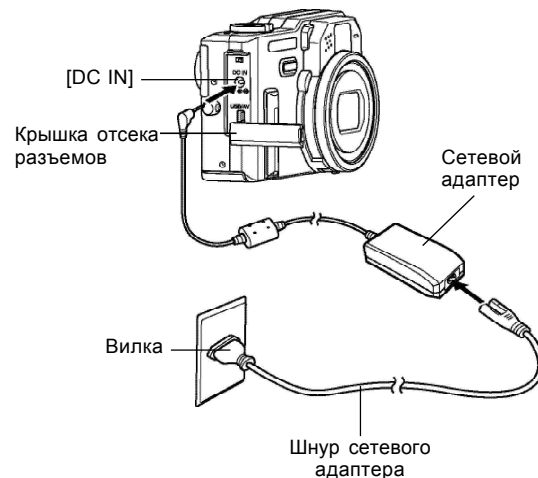

2. Включите камеру в режиме записи или воспроизведения.
3. Во вкладке “Настройки” выберите пункт “USB”, затем нажмите кнопку [>].
4. С помощью кнопок [^] и [v] выберите “Накопитель (USB DIRECT-PRINT)”, и нажмите кнопку [SET].

5. Используя кабель USB, входящий в комплект с камерой, подключите разъем [USB/AV] камеры к USB порту вашего компьютера.

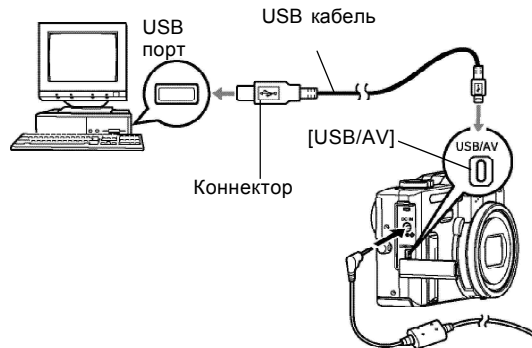

- Будьте внимательны при подключении USB-шнура к камере: коннектор и разъем имеют определенную форму, предполагающую их правильное взаимное расположение.
- Вставляйте коннектор USB-кабеля в порт ПК до упора. При неправильном соединении корректная работа невозможна.

6. Включите питание фотокамеры. Macintosh опознает память фотокамеры как внешнее устройство для хранения данных.
 - Внешний вид иконки жесткого диска зависит от типа и версии Mac OS.
 - После установки драйвера USB, компьютер под управлением Macintosh будет опознавать камеру как внешний жесткий диск при каждом установленном USB соединении.
7. Дважды щелкните на иконке фотокамеры, потом на папке памяти “DCIM”. Щелкните два раза на папке, которая содержит интересующий снимок.
8. Дважды щелкните на файле, который Вы хотите просмотреть.
 - Информация о названиях файлов содержится в разделе “Данные в памяти” на стр. 228.
9. Чтобы скопировать все снимки из памяти камеры на Macintosh, перетащите мышкой папку “DCIM” в любую папку на Macintosh.
 - **ВНИМАНИЕ!** •••
 - Никогда не используйте компьютер для редактирования, удаления, перемещения или переименования файлов, хранящихся в памяти камеры. Это может вызвать проблемы в работе файловой системы камеры, включая невозможность просмотра снимков на дисплее и ошибки при подсчете снимков. Всегда копируйте снимки на компьютер для редактирования, удаления, перемещения или переименования файлов.
10. Для завершения соединения USB, перетащите иконку, обозначающую память фотокамеры в папку Trash (Мусор). Нажмите кнопку питания камеры, убедитесь, что зеленый индикатор погас, и отсоедините USB кабель от фотокамеры.

Меры предосторожности при подключении

- Обязательно прочтите соответствующую документацию о соединении USB, поставляемую с персональным компьютером, прежде чем подключить фотокамеру к ПК с помощью кабеля USB .
- Не допускайте длительного статичного отображения одного снимка на экране фотокамеры. Это может привести к “впечатыванию” изображения на экране и выгоранию пикселей ЖК-дисплея.
- Никогда не отключайте кабель USB, не выполняйте никаких операций с камерой во время передачи данных в ПК или наоборот. Такие действия могут привести к повреждению данных.

Работа с фотокамерой через компьютер

Ниже приведены операции, которые можно выполнять с компьютера при установленном USB соединении между фотокамерой и ПК. Для более подробной информации обратитесь к указанным страницам.

- Просмотр фотоснимков в формате альбома
См. раздел “Функция “Цифровой фотоальбом” на стр. 232.
- Печать снимков из альбома
См. раздел “Функция “Цифровой фотоальбом” на стр. 232.
- Автоматическое скачивание снимков в компьютер с памяти камеры и управление снимками
См. раздел “Установка программ с компакт диска” на стр. 240 для получения информации об установке программы “Photo Loader”.
- Ретуширование снимков
См. раздел “Установка программ с компакт диска” на стр. 240 для получения информации об установке программы Photohands.

Использование карт памяти для передачи данных в ПК

В данном разделе приведена информация о том, как передавать снимки из памяти фотокамеры в компьютер с использованием карты памяти.

Компьютер со встроенным слотом для карт памяти SD/MMC

Вставьте карту памяти в слот расширения.

Компьютер со встроенным слотом для PC карт.

Приобретите адаптер PC формата для карт памяти SD/MMC. Более подробные сведения о передаче данных содержатся в документации пользователя, прилагаемой к адаптеру карты памяти и вашему компьютеру.

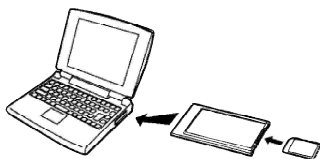

Специальное устройство для считывания /записи на карты памяти SD/MMC

Подробные сведения об использовании устройства для считывания/записи на карту памяти смотрите в руководстве пользователя, прилагаемой к этому устройству.

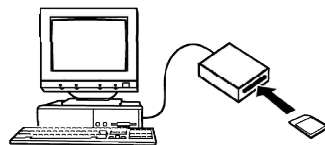

Специальное устройство для считывания/записи на PC карту и адаптер для карт памяти SD /MMC

Подробные сведения об использовании устройства для считывания/записи на PC карту и адаптера SD /MMC смотрите в руководствах пользователя, прилагаемых к этим устройствам.

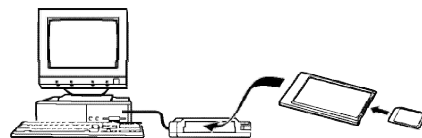

Данные в памяти

Снимки, созданные этой фотокамерой, а также другие данные сохраняются в памяти с использованием протокола хранения данных DCF (Design rule for Camera File System) [Проектная норма для файловой системы фотокамеры]. Протокол DCF предназначен для оптимизации обмена снимками и другими данными между фотокамерой и другими устройствами.

Протокол DCF

Устройства, поддерживающие протокол DCF (цифровые фотокамеры, принтеры, и т.д.), могут осуществлять обмен данными друг с другом. Протокол DCF определяет формат для файлов снимков и структуру директорий в памяти так, что изображения можно просматривать, используя DCF-совместимую фотокамеру другого производителя и распечатывать на DCF-совместимом принтере.

Файловая система фотокамеры

Структура папок

<DCIM>	(Папка верхнего уровня: DCIM)
├── 100CASIO	(Папка для хранения данных)
│ ├── CIMG0001.JPG	(файл изображения)
│ ├── CIMG0002.AVI	(видеофайл)
│ ├── CIMG0003.WAV	(звуковой файл)
│ ├── CIMG0004.JPG	(файл изображения с голосовым комментарием)
│ ├── ⋮	
│ └── CIMG0004.WAV	(файл голосового комментария)
├── 101CASIO	(Папка для хранения данных)
├── 102CASIO	(Папка для хранения данных)
└── ALBUM	(Папка цифрового фотоальбома)
INDEX.HTM	(HTML-файл заглавной страницы)
<FAVORITE>*1	(Папка ИЗБРАННОЕ)
├── CIMG0001.JPG	(файл изображения)
└── CIMG0002.JPG	(файл изображения)
<MISC>	(Папка для хранения файлов DPOF)
└── AUTPRINT.MRK	(файл DPOF)
<TIFF>*1	(Папка для хранения файлов формата TIFF)
└── 100CASIO	(Папка для хранения данных)
CIMG0001.TIF	(Файл изображения формата TIFF)

SCENE* BESTSHOT)	(Папка для хранения сюжетов)
UP700001.JPE	(Пользовательский сюжет)
UP700002.JPE	(Пользовательский сюжет)

*1 Данные папки создаются только на встроенной памяти .

Содержимое папок и файлов

- Папка верхнего уровня DCIM
Папка содержит все файлы фотокамеры.
- Папка хранения данных
Папка содержит данные, созданные фотокамерой.
- Файлы снимков
Файл снимка, созданного фотокамерой имеет расширение имени *.JPG.
- Файлы видеофрагментов
Файл видеофрагмента, созданного фотокамерой, имеет расширение имени *.AVI.
- Звуковой файл
Файл записи аудиоданных имеет расширение имени *.WAV*.
- Файл снимков с комментарием
Файл изображения с голосовым комментарием имеет расширение имени *.JPG.
- Звуковой файл голосового комментария
Файл голосового комментария содержит звуковую часть снимка с голосовым комментарием и имеет расширение *.WAV.
- Папка цифрового фотоальбома
Папка содержит все файлы цифрового фотоальбома.

- HTML-файл заглавной страницы альбома
Файл, используемый для просмотра снимков в режиме цифрового фотоальбома, имеет расширение *.HTM)
- Папка избранных снимков FAVORITE
Папка содержит избранные фотоснимки (разрешение: 320 x 240 точек)
- Папка для хранения файлов DPOF
Содержит все файлы заказа цифровой печати (DPOF).
- Папка хранения всех данных формата TIFF
Папка содержит данные, созданные фотокамерой в формате TIFF
- Папка снимков TIFF
Папка содержит снимки формата TIFF
- Файлы снимков формата TIFF
Файл снимка, созданного фотокамерой имеет расширение имени *. TIF).
- Папка для хранения сценариев сюжетных программ BEST SHOT (только для встроенной памяти)
Папка содержит настройки пользовательских сюжетных программ BEST SHOT.
- Файлы сценария пользователя (пользовательские программы BEST SHOT).

Поддерживаемые форматы изображений

- Снимки, созданные цифровой камерой CASIO EX-P700.
- Файлы протокола DCF

Некоторые функции протокола DCF могут не поддерживаться. При воспроизведении снимка, созданного фотокамерой другой модели, процесс вывода изображения на экран может занять некоторое время.

Меры предосторожности

- Папка DCIM является папкой верхнего уровня для всех файлов в памяти. При передаче содержимого памяти на жесткий диск, магнитный оптический диск или другой внешний носитель информации, следует рассматривать содержимое папки DCIM как единое целое и не разделять файлы. Вы можете изменить имя папки DCIM на Вашем компьютере, например, включив в него дату, что облегчит задачу управления многочисленными папками DCIM. Однако не забудьте вернуть этой папке имя DCIM, прежде чем скопируете ее обратно на карту памяти для просмотра на дисплее фотокамеры. Камера сможет обнаружить только папку с именем DCIM.

- Кроме того, настоятельно рекомендуется после пересылки данных из памяти фотокамеры на другое внешнее запоминающее устройство отформатировать карту памяти и удалить все ее содержимое, и только после этого приступать к записи на нее новых снимков. Помните, что при форматировании памяти все ее содержимое удаляется. Перед форматированием убедитесь в том, что никакие файлы из памяти Вам больше не нужны или все они сохранены на компьютере или другом носителе.

ИСПОЛЬЗОВАНИЕ КАМЕРЫ С КОМПЬЮТЕРОМ

Функция “Цифровой Фотоальбом” в данной фотокамере позволяет создавать специальные файлы и просматривать снимки на Вашем ПК в виде виртуального фотоальбома. На CD-ROM из комплекта поставки также имеются программы для автоматической передачи снимков в ПК и их редактирования.

Функция “цифровой фотоальбом”

“Цифровой Фотоальбом” представляет собой виртуальный фотоальбом в формате HTML, в котором представлены все снимки. Цифровой фотоальбом в универсальном формате HTML можно загрузить на веб-сайт, а также использовать для просмотра и печати фотографий.

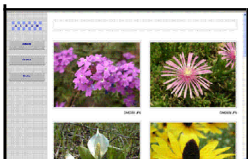

Цифровой фотоальбом



Индекс (каталог)



Информация о снимках

- Для просмотра и печати снимков в виде цифрового фотоальбома можно использовать стандартный веб-браузер Microsoft Internet Explorer версии 5.5 или старше. Для просмотра видео файлов на компьютере под управлением Windows 2000 или 98 Вам понадобится установить библиотеку DirectX

Создание альбома

ВНИМАНИЕ!

- Помните, что при создании цифрового фотоальбома (стр. 228) в памяти камеры создаются копии основных снимков с различным разрешением. Если при заказе печати всех снимков в профессиональной фотолаборатории или на фотопринтере на карте памяти будет папка “ALBUM” с копиями основных изображений, то в результате вы можете получить ненужные копии одних и тех же снимков. Чтобы избежать этого, удалите папку ALBUM согласно инструкции, приведенной на стр. 240 в главе “Удаление цифрового фотоальбома”.

1. В режиме воспроизведения нажмите кнопку [MENU].

2. Перейдите к вкладке “Просмотр”, выберите “Создать альбом” и нажмите кнопку and then press [>].

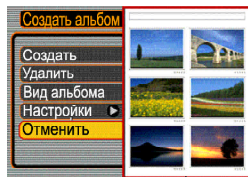

Образец фотоальбома

3. При помощи кнопок [Λ] [V] выберите пункт меню “Создать” и нажмите кнопку [SET].

- При этом начнется создание фотоальбома, а на дисплее появится сообщение “Идет выполнение... Пожалуйста, подождите.”
- После завершения создания фотоальбома камера переходит в режим просмотра.
- При создании альбома создается папка с именем «ALBUM», которая содержит файл «INDEX.HTM» и другие файлы, создаваемые в памяти фотокамеры или на карте памяти.

ВНИМАНИЕ!

- Никогда не открывайте крышку батарейного отсека и не извлекайте карту памяти во время создания альбома. В противном случае создается опасность не только повреждения некоторых альбомных файлов, но и потери файлов снимков и других данных в памяти.
- Если в ходе создания альбома память будет заполнена, на дисплее камеры появится сообщение “Память заполнена” (Memory Full), и операция создания альбома будет прервана.
- Операция создания альбома не будет выполнена должным образом, если в ходе ее выполнения разрядится батарея.
- Вы можете также настроить фотокамеру так, чтобы цифровой альбом создавался автоматически при фотосъемке (стр. 236).
- Снимки из папки “ALBUM” (стр. 228) на дисплее камеры просмотреть нельзя.

Выбор внешнего вида альбома

Вы можете выбрать любой из 10 различных макетов цифрового фотоальбома.

1. В режиме воспроизведения нажмите кнопку [MENU].
2. Перейдите к вкладке “Просмотр”, выберите “Создать альбом” и нажмите кнопку [>].
3. С помощью кнопок [Λ] и [V] выберите “Вид альбома”.
4. С помощью кнопок [<] и [>] выберите подходящий вид альбома.
 - Смена макетов фотоальбома отображается на правой части дисплея фотокамеры.

ВНИМАНИЕ!

- На макете цифрового фотоальбома, который выводится на дисплей, представлено взаимное расположение элементов и показан цвет фона. На нем не видно, содержит ли цифровой фотоальбом только изображения или еще и подробные сведения о каждом изображении, а также включена ли функция гиперссылки.

Установка различных параметров фотоальбома

1. В режиме воспроизведения нажмите кнопку [MENU].
2. Перейдите к вкладке “Просмотр”, выберите “Создать альбом” и нажмите кнопку [>].
3. С помощью кнопок [Λ] и [V] выберите “Вид альбома”, а затем нажмите кнопку [>].
4. С помощью кнопок [<] и [>] выберите параметр, который необходимо изменить, и нажмите кнопку [>].
 - Подробные сведения о каждой из установок приведены в следующих разделах.
5. С помощью кнопок [Λ] и [V] внесите необходимые изменения и нажмите кнопку [SET].

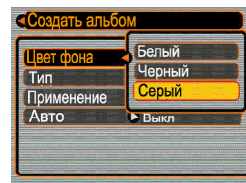

Выбор фонового цвета

В качестве цвета фона виртуального фотоальбома можно задать белый, черный или серый. Для выбора цвета фона используйте процедуру, приведенную в разделе «Установка различных параметров фотоальбома» на этой странице.

Тип фотоальбома

Возможны два типа альбома: “Обычный” и “Индекс/инфо”.

Тип “Обычный”.

При выборе фотоальбома этого типа на экран выводятся снимки в соответствии с выбранным в данный момент макетом.

Тип “Индекс/инфо”.

Помимо обычного экрана альбомных снимков этот тип фотоальбома включает в себя также эскизы изображений и подробные сведения о режимах съемки для каждого из них.

Применение цифрового фотоальбома

Вы можете оптимизировать фотоснимки в фотоальбоме в зависимости от конечной цели их использования. Выберите один из трех приведенных ниже режимов использования.

Конечная цель применения снимков:	Выберите:
<p>Небольшие предварительные снимки для управления фотоальбомом, эскизы для Web, доступные для CD-R или другом носителе, с переходом на полноразмерные изображения по щелчку на эскизе.</p> <ul style="list-style-type: none"> • Режим позволяет просматривать эскизы. Щелчком на эскизе осуществляется переход на основной файл для просмотра и печати. 	Просмотр
<p>Небольшие файлы снимков, предназначенные только для просмотра и закачивания/скачивания с Web-сайтов.</p> <ul style="list-style-type: none"> • В этом режиме доступны только малые файлы эскизов снимков (содержащиеся в папке “ALBUM”). • Режим перехода к полноразмерному файлу или видеоролику по щелчку на изображении отключен. 	WEB (Использование в сети интернет)
<p>Печать (Высокое разрешение)</p> <ul style="list-style-type: none"> • Полноразмерные файлы снимков дольше загружаются на монитор компьютера. • Режим перехода к полноразмерному файлу или видеоролику по щелчку на изображении отключен. 	Печать

Вкл/Выкл функции автоматического создания цифрового фотоальбома

Данная функция задает, будет или нет автоматически сгенерирован цифровой фотоальбом.

Для того, чтобы	Выберите
Автоматически создавать фотоальбом	Вкл
Не создавать фотоальбом автоматически	Выкл

- При включенной функции создания цифрового фотоальбома, соответствующий HTML-файл генерируется автоматически и записывается во встроенную память или на карту памяти при каждом выключении фотокамеры.

ВНИМАНИЕ!

- Когда Вы выключаете фотокамеру при включенной функции автоматического создания альбома, монитор выключается, но индикатор режима работы продолжает мигать несколько секунд, свидетельствуя о том, что идет процесс создания файлов альбома. Во время мигания зеленой индикаторной лампы режима работы никогда не открывайте крышку батарейного отсека и не извлекайте карту памяти из фотокамеры, поскольку это может привести к потере данных.

ПРИМЕЧАНИЕ

- После выключения питания фотокамеры на выполнение операции автоматического создания альбома уходит некоторое время. Длительность зависит от количества сохраненных в памяти снимков. Если Вы не хотите, чтобы камера записывала цифровой фотоальбом каждый раз, то рекомендуется отключать функцию автоматического создания альбома, что сократит время выключения фотокамеры.

Просмотр файлов фотоальбома

Вы можете просматривать цифровой фотоальбом и печатать снимки, используя установленную на компьютер программу Web-браузер.

1. Осуществите доступ к данным, хранящимся во встроенной памяти камеры или на карте памяти, с помощью компьютера (стр. 216 и 227).
2. Откройте папку "ALBUM", находящуюся в директории "DCIM".
3. С помощью программы Web-браузера откройте файл "INDEX.HTM".

- На дисплей выводится список папок, хранящихся во встроенной флэш-памяти или на карте памяти

Тип альбома Индекс/инфо

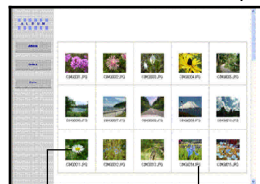

Снимок

Название файла

4. Если был определен тип альбома "Обычный" (Normal) или "Индекс/инфо" (Index/Info) при помощи процедуры на стр. 234 в разделе "Тип фотоальбома", появляются следующие информационные окна.

Альбом: Отображается виртуальный альбом, сгенерированный фотокамерой.

Индекс: Отображается список всех файлов снимков альбома

Информация: На экран выводятся сведения о каждом снимке (на английском языке).

- Если в процедуре на стр. 235 был выбран режим использования снимков "Просмотр" ("View"), то двойным щелчком на изображении автоматически осуществляется переход к полноразмерной версии выбранного снимка.

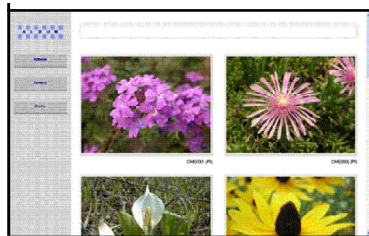

Альбом



Индекс



Инфо

- Следующая информация о снимках доступна в режиме Инфо.

Пункт на экране:	Значение:
File Size	Размер файла
Resolution	Разрешение
Quality	Качество
Recording mode	Режим записи
AE	Экспозиция
Drive Mode	Режим использования
Light metering	Экспомер
Shutter speed	Выдержка
Aperture stop	Диафрагма
Exposure comp	Экспосдвиг
Focusing mode	Режим фокусировки
AF Area	Зона фокусировки
Flash mode	Режим вспышки
Sharpness	Резкость
Saturation	Насыщенность
Contrast	Контраст
White balance	Баланс белого
Sensitivity	Чувствительность
Filter	Настройки фильтра
Enhancement	Усиление цвета
Flash intensity	Интенсивность вспышки
Digital zoom	Цифровое увеличение
World	Географическая область
Date	Дата и время съемки
Model	Название модели камеры

PRIMEЧАНИЕ

- При печати снимков из цифрового фотоальбома необходимо настроить Web-браузер, как указано ниже.
 - Выберите именно то окно браузера, где содержится снимок
 - Установите минимальные поля
 - Установите в качестве фона необходимый для фотографии цвет
 - Подробные сведения о печати и задании параметров печати приведены в руководстве пользователя, прилагаемом к Web-браузеру.
5. После окончания просмотра, закройте окно Web-браузера.

Сохранение цифрового фотоальбома

- Чтобы сохранить фотоальбом, скопируйте папку "DCIM" из памяти фотокамеры или с карты памяти на жесткий диск компьютера, дискету, магнитный оптический диск или другой внешний носитель информации.
- При копировании только папки "ALBUM" изображения и другие необходимые файлы не копируются. После копирования папки "DCIM" не меняйте и не удаляйте находящиеся в ней файлы. Добавление новых снимков или удаление существующих может повести к неправильному отображению снимков фотоальбома.
- После сохранения альбома, скопированного с карты памяти, для дальнейшего использования отформатируйте карту памяти.
- Если целевое назначение цифрового фотоальбома WEB, то в нем используются только небольшие файлы снимков, находящиеся в папке "ALBUM". Такие файлы загружаются и скачиваются в интернет намного быстрее полноразмерных файлов снимков.

Удаление цифрового альбома

1. В режиме воспроизведения нажмите кнопку [MENU].
2. Перейдите к вкладке “Просмотр”, выберите “Создать альбом” и нажмите кнопку and then press [>].
3. При помощи кнопок [Λ] [V] выберите пункт меню “Удалить”, а затем нажмите кнопку [SET].
4. При помощи кнопок [Λ] [V] выберите “Да”.
 - Для отмены удаления и выхода из меню выберите “Нет”.
5. Нажмите кнопку [SET], чтобы удалить все файлы цифрового фотоальбома.
 - После завершения удаления альбома камера переходит в режим Просмотр.

Установка программ с компакт-диска

В комплект с Вашей цифровой камерой входят полезные программы для использования камеры с компьютером.

Информация о компакт-диске входящем в комплект (программы для цифровых камер CASIO)

На прилагаемом компакт-диске содержатся программы для цифровой камеры. Установка данных программ совершенно не обязательно для полноценной работы камеры, поэтому вы можете установить только те из них, которые необходимы именно для Вас.

USB-драйвер (под Windows/Macintosh)

Данный драйвер необходим для “общения” фотокамеры с вашим компьютером через USB-порт. Если на Вашем ПК установлена Windows XP, Mac OS 9, или Mac OS X, не устанавливайте USB-драйвер с данного компакт-диска. В этих операционных системах достаточно просто подключить фотокамеру через USB-порт, и компьютер автоматически распознает ее как внешнее запоминающее устройство.

Программа Photo Loader (для Windows/Macintosh)

Данное приложение автоматически загружает фотоснимки в формате JPEG и видеоклипы в формате AVI из фотокамеры в компьютер. Photo Loader автоматически сортирует файлы по дате и создает HTML-архив для удобства навигации с помощью стандартного web-браузера. Версия Photo Loader для Windows также включает функцию, упрощающую отправку снимков по электронной почте.

* Чтобы подробнее узнать о работе программы см. документацию (файл PDF) на компакт-диске. Обратитесь к разделу данного руководства “Просмотр пользовательской документации(файлы PDF)” на стр. 245 (Windows) и стр. 247 (Macintosh).

Программа Photohands (для Windows)

Предназначена для простой обработки снимков (цвет, контраст, яркость, изменение разрешения, поворот, обрезка) и их печати (предусмотрена функция печати даты на снимках).

* Чтобы подробнее узнать о работе программы см. документацию (файл PDF) на компакт-диске.

Direct X (для Windows)

Данная программная библиотека предназначена для поддержки просмотра видеофайлов, записанных Вашей фотокамерой, на компьютере с операционной системой Windows 98 или 2000. Если Вы используете Windows XP или Me, то устанавливать DirectX не нужно.

Acrobat Reader (для Windows/Macintosh)

Данное приложение позволяет просматривать файлы в формате PDF. Она необходима для чтения инструкции по эксплуатации фотокамеры, программ Photo Loader и Photohands, которые находятся на прилагаемом компакт диске.

* Чтобы подробнее узнать о работе программы см. документацию (файл PDF) на компакт-диске.

ВНИМАНИЕ!

- Данная инструкция пользователя не включает информацию о компакт-диске с программой Kodak EasyShare CD-ROM, который входит в комплект с камерой.

Системные требования

Системные требования различаются в зависимости от используемого приложения и операционной системы следующим образом.

Windows

	Драйвер USB*1	Photo Loader	Photohands
ОС	XP*2/2000/Me/98	XP/2000/Me/98	XP/2000/Me/98
Центр. процессор	486 и выше (рекомендуется Pentium)	486 и выше (рекомендуется Pentium)	Pentium и выше
ОЗУ	–	Мин. 16 Мб	Мин. 64 Мб
Жесткий диск	–	Мин. 7 Мб	Мин. 10 Мб

*1В случае с ОС Windows 2000 не нужно устанавливать драйвер USB с диска, необходимо использовать встроенный драйвер системы.

*2В Windows XP используйте USB-драйвер системы. Не нужно устанавливать драйвер USB с диска CASIO.

Macintosh

	Photo Loader
ОС	9
Центр.проц.	Power PC
ОЗУ	Мин. 32 Мб
Жесткий диск	Мин. 3 Мб

- Соединение USB поддерживается для Macintosh OS 9, 10.1 или 10.2. Для работы не нужно устанавливать специальный USB-драйвер, достаточно подключить камеру к компьютеру через USB-порт.

ВНИМАНИЕ!

- Подробная информация о системных требованиях в среде Windows содержится в файле “Readme” на компакт диске CASIO.
- Подробная информация о системных требованиях в среде Macintosh содержится в файле “Readme” на компакт диске CASIO.
- Программное обеспечение с компакт-диска CASIO не поддерживает версии Mac OS ниже X (10.0).
- Подробная информация о системных требованиях программы Kodak EasyShare находится на соответствующем диске с данной программой.

Установка программ в среде Windows

Следуйте дальнейшим указаниям, чтобы установить программы с прилагаемого компакт-диска.

ПРИМЕЧАНИЕ

- Если на Вашем компьютере уже установлена одна из прилагаемых программ, проверьте ее версию. Если версия прилагаемой программы выше, чем у имеющейся, то установите программу с компакт-диска.

Прилагаемый CD-ROM включает программы и инструкции пользователя на разных языках. Проверьте в меню CD-ROM наличие программ и документации на нужном языке.

Подготовка к установке

Включите компьютер и установите CD-ROM в привод. На экране компьютера должно автоматически появиться основное меню установки программ.

- На некоторых компьютерах меню может не загружаться автоматически. В этом случае зайдите в корневую директорию компакт-диска и щелкните два раза кнопкой мышки на файле "menu.exe", чтобы открыть основное меню.

Выбор языка

Сначала нужно выбрать язык. Учтите, что программы поддерживают не все языки.

1. В основном меню щелкните на кнопку выбора языка и отметьте необходимый язык.

Просмотр файла "Read me"

Перед установкой каждой программы рекомендуется читать файл "Read me", в котором содержится информация, необходимая для установки программы.

1. Щелкните мышью на кнопке "Read me" в папке основного меню, соответствующей устанавливаемой программе.

ВНИМАНИЕ!

- Перед обновлением версии или перед установкой программы Photo Loader, а также перед ее установкой на другой ПК обязательно прочтите файл "Read me" для того, чтобы не повредить существующие библиотеки фотографий.

Установка приложения

1. Щелкните мышкой на кнопке “Install” (Установить), соответствующей приложению, которое Вы хотите установить.
2. На дисплее компьютера появятся сообщения о дальнейших действиях.

ВНИМАНИЕ!

- Четко следуйте указаниям установочной программы. В противном случае можно допустить ошибку во время установки Photo Loader, и Вы не сможете просмотреть существующие фотобиблиотеки и файлы HTML, которые автоматически создаются программой Photo Loader. В некоторых случаях файлы изображений могут быть потеряны.
- При использовании операционных систем, отличных от Windows XP, не подключайте фотокамеру к компьютеру, предварительно не установив USB-драйвер с прилагаемого компакт-диска.

Просмотр пользовательской документации

1. В основном меню щелкните мышкой на кнопке “Manual” (Руководство), относящейся к нужной программе.

ВНИМАНИЕ!

Для просмотра руководства пользователя необходима программа Adobe Acrobat Reader. Если на Вашем ПК данной программы нет, то ее можно установить с прилагаемого компакт-диска.

Регистрация пользователя

Регистрацию пользователя можно осуществить через Интернет. Для этого, конечно, понадобится компьютер, подключенный к сети Интернет.

1. Щелкните кнопку “Register” (Регистрация).
 - В результате автоматически запускается программа веб-браузер, которая осуществляет связь с сайтом регистрации. Следуйте указаниям по регистрации нового пользователя.
2. После регистрации отключите соединение с Интернет.

Выход из меню

1. В основном меню щелкните мышкой на кнопке “Exit” (Выход), чтобы выйти из программы установки.

Установка программ в среде Macintosh

Следуйте дальнейшим указаниям, чтобы установить программы с прилагаемого компакт-диска.

Установка программ

Следуйте дальнейшим указаниям, чтобы установить программы с прилагаемого компакт-диска.

Установка программы Photo Loader

1. Откройте папку “Photo Loader”.
2. Откройте папку “English”, а затем откройте файл “Important”.
3. Откройте папку “Installer”, а затем файл “readme”.
4. Следуйте инструкциям из файла “readme”, чтобы установить программу Photo Loader.

ВНИМАНИЕ!

- Пользователи, меняющие старую версию Photo Loader, и пользователи, использующие данные управления библиотекой и файлы HTML, созданные старой версией, должны прочитать файл “Important” в папке “Photo Loader” и выполнить процесс обновления файлов управления библиотекой. Невыполнение данной процедуры может повлечь за собой потерю или повреждение ранее созданных файлов.

Просмотр пользовательской документации

Для просмотра файлов руководства пользователя на компьютере должна быть установлена программа Acrobat Reader.

Просмотр руководства пользователя к фотокамере

1. На компакт-диске откройте папку “Manual” (Руководство).
2. Откройте папку “Digital Camera” и папку с версией руководства на нужном языке.
3. Откройте файл с названием “camera_xx.pdf”.

Символы “xx” являются кодовым обозначением языка (Английский: e, Французский: f, Немецкий: g, Испанский: sp, Итальянский: i, Датский: du, Китайский: ct).

Просмотр руководства пользователя для программы Photo Loader

1. На компакт-диске откройте папку “Manual” (Руководство).
2. Откройте папку “Photo Loader” и папку “English”.
3. Откройте файл “PhotoLoader_english”.

Регистрация пользователя

Регистрация пользователя возможна только через Интернет. Для этого посетите сайт CASIO:
<http://world.casio.com/qv/register/>

ПРИЛОЖЕНИЕ

Справочные сведения о меню

В данном разделе приведены сведения о меню и настройках фотокамеры в режимах записи и воспроизведения.

- Подчеркнуты значения, установленные по умолчанию.

Режим записи

Вкладка “Запись” (REC)

Разрешение	<u>3072 x 2304</u> / 3072 x 2048 (3:2) / 2304 x 1728 / 1600 x 1200 / 1280 x 960 / 640 x 480
Качество	Максимальное / <u>Стандартное</u> / Экономное / TIFF
Экспоздвиг	-2.0 / -1.7 / -1.3 / -1.0 / -0.7 / -0.3 / <u>0.0</u> / +0.3 / +0.7 / +1.0 / +1.3 / +1.7 / +2.0
Баланс белого	<u>Авто</u> /  (Дневной) /  (Облачно) /  (Тень) /  (Лампы накал.) /  (Флуоресц. 1) /  (флуоресц. 2) /  (Вспышка) / Ручная корр.
Чувств. ISO	<u>Авто</u> / ISO 80 / ISO 160 / ISO 320 / ISO 640
Тип автофокуса	<u>Гибридный</u> / Следящий / Контрастность
Автофокус	<u>Центральный</u> / Многоточечный / Свободный
Экспозамер	<u>Матричный</u> / Центр. взвеш. / Точечный
Комментарий	<u>Вкл</u> / Выкл

Фильтр	<u>Выкл</u> / Ч/Б / Сепия / Красный / Зеленый / Синий / Желтый / Розовый / Пурпурный
Резкость	+2 / +1 / <u>0</u> / -1 / -2
Насыщенность	+2 / +1 / <u>0</u> / -1 / -2
Контрастность	+2 / +1 / <u>0</u> / -1 / -2
Интенс. вспышки	+2 / +1 / <u>0</u> / -1 / -2
Flash Assist	Авто / <u>Выкл.</u>
Внеш. вспышка	Вкл / <u>Выкл</u>
Сетка	Вкл / <u>Выкл</u>
Цифровой зум	<u>Вкл</u> / Выкл
Предпросмотр	<u>Вкл</u> / Выкл
Icon Help	<u>Вкл</u> / Выкл
Кнопки </>	<u>Экспоздвиг</u> / Баланс Белого / ISO / Экспозамер / Автофокус / Выкл

ПРИЛОЖЕНИЕ

Вкладка Память (Memory)

Вспышка	<u>Вкл</u> / Выкл
Фокус	Вкл / <u>Выкл</u>
Баланс белого	Вкл / <u>Выкл</u>
Чувств. ISO	Вкл / <u>Выкл</u>
Автофокус	<u>Вкл</u> / Выкл
Экспомер	Вкл / <u>Выкл</u>
Серия/ Брекетинг	Вкл / <u>Выкл</u>
Интенс. вспышки	Вкл / <u>Выкл</u>
Цифровой зум	<u>Вкл</u> / Выкл
Ручной фокус	Вкл / <u>Выкл</u>
Зум-коэфф	Вкл / <u>Выкл</u>

Вкладка Настройки (Set Up)

Звуки	<u>Заставка</u> / Полунажание / Затвор / Операция / Громкость
Заставка	Вкл / <u>Выкл</u>
№ файла	<u>Продолжить</u> / Сброс
Мир. Время	<u>Местное</u> / Визит Настройки (город, летнее время и т.д.) Настройки (город, летнее время и т.д.)
Формат даты	год/мес/число / число/мес/год / мес/число/год
Дата и время	Установка времени
Language	<u>日本語</u> / English / Franzais / Deutsch / Espacol / Русский* / Portuguks / <u>中國語</u> / <u>中國語</u> / <u>한국어</u>
Режим "Сна"	30 сек / <u>1 ми</u> н / 2 мин / Выкл
Автовкл.	<u>2 ми</u> н / 5 мин
USB	<u>Накопитель (USB DIRECT- PRINT)</u> / PTP (PictBridge)
Видеовыход	<u>NTSC</u> / PAL
Форматировать	Форматировать / <u>Отменить</u>
Сброс	Сбросить / <u>Отменить</u>

* Только в случае, если цифровая камера приобретена у официального дилера CASIO в России и имеет фирменную гарантию CASIO.

Режим Воспроизведения (PLAY)

Вкладка просмотр (PLAY)

Слайд-шоу	<u>Старт</u> / Снимки / Длительность / Интервал / Отменить
Избранное	<u>Показать</u> / Сохранить / Отменить
DPOF	<u>Выбрать фото</u> / Все снимки / Отменить
Защита	<u>Вкл</u> / Все файлы: Вкл / Отменить
Поворот	<u>Повернуть</u> / Отменить
Изм. размер	<u>1600 x 1200</u> / 1280 x 960 / 640 x 480 / Отменить
Кадрирование	–
Создать альбом	Создать / Удалить / Вид альбома / Настройки / <u>Отменить</u>
Комментарий	–
Будильник	Установка будильников
Копирование	Флеш → Карта / Карта → Флеш / Отменить

Вкладка Настройки (Set Up)

Звуки	<u>Заставка</u> / Полунажание / Затвор / Операция / Громкость
Заставка	Вкл / <u>Выкл</u>
№ файла	<u>Продолжить</u> / Сброс
Мир. Время	<u>Местное</u> / Визит Настройки (город, летнее время и т.д.) Настройки (город, летнее время и т.д.)
Формат даты	год/мес/число / число/мес/год / мес/число/год
Дата и время	Установка времени
Language	<u>日本語</u> / English / Franzais / Deutsch / Espacol / Русский* / Portuguks / <u>中國語</u> / <u>中國語</u> / <u>한국어</u>
Режим "Сна"	30 сек / <u>1 миң</u> / 2 мин / Выкл
Автовыкл.	<u>2 миң</u> / 5 мин
USB	<u>Накопитель (USB DIRECT- PRINT)</u> / PTP (PictBridge)
Видеовыход	<u>NTSC</u> / PAL
Форматировать	Форматировать / <u>Отменить</u>
Сброс	Сбросить / <u>Отменить</u>

* Только в случае, если цифровая камера приобретена у официального дилера CASIO в России и имеет фирменную гарантию CASIO.

Справочные сведения об индикаторах

Фотокамера имеет три светодиодных индикатора: зеленый, красный и индикатор автоспуска. Данные светодиоды могут светиться или мигать, сигнализируя о текущем состоянии фотокамеры.

Зеленый индикатор

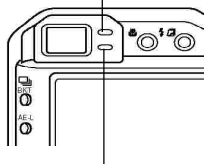

Красный индикатор

Индикатор автоспуска

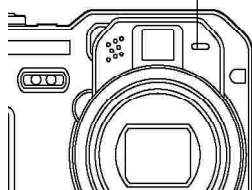

* Предусмотрены три схемы мигания индикаторных ламп:

схема 1: лампа мигает один раз в секунду;

схема 2: лампа мигает два раза в секунду;

схема 3: лампа мигает четыре раза в секунду

Приведенная ниже таблица поясняет значение каждой схемы индикации.

Режим записи

Индикатор		Индикатор автоспуска	Значение
Зеленый	Красный	Красный	
Светится			Питание включено, запись включена
	Схема3		Заряжается вспышка
	Светится		Вспышка заряжена
Светится			Автофокусировка завершена
Схема3			Автофокусировка не сработала
Светится			Дисплей отключен
Схема2			Идет запись снимка в память
Схема1			Идет запись видеоклипа в память
		Схема1	Идет обратный отсчет автоспуска (от 10 до 3 секунды)
		Схема2	Идет обратный отсчет автоспуска (от 3 до 0 секунды)
		Схема1	Вспышка не может зарядиться
	Схема2		Проблемы с картой памяти / Карта не отформатирована / Невозможно зарегистрировать сюжетную программу Best Shot.
	Светится		Карта памяти защищена / Невозможно создать папку / Память заполнена / Ошибка записи

ПРИЛОЖЕНИЕ

Индикатор		Индикатор автопуска	Значение
Зеленый	Красный	Е?апие	
	Схема 3		Аккумулятор разряжен
Схема 3			Идет форматирование карты
Схема 3			Выключение фотокамеры

ВНИМАНИЕ!

- Никогда не извлекайте карту памяти из фотокамеры, когда зеленый индикатор мигает. В противном случае это может повлечь за собой потерю данных.

Режим просмотра

Индикатор		Индик. автопуска	Значение
Зеленый	Красный	Красный	
Светится			Питание включено, запись включена
Схема 3			Выполняется одна из следующих операций: удалить, DPOF, защита снимков, копирование, создание альбома, форматирование, выключение
	Схема3		Проблемы с картой памяти / Карта не отформатирована
	Светится		Карта памяти защищена / Невозможно создать папку / Память заполнена.
	Схема3		Аккумулятор разряжен

Быстрое зарядное устройство

Зарядное устройство оснащено индикатором зарядки [CHARGE], который светится или мигает в соответствии с выполняемой операцией. Ниже приведена схема индикации.





[CHARGE]		Значение
Цвет	Статус	
Красный	Светит	Батареи заряжаются
Зеленый	Светит	Батареи заряжены
Красный	Мигает	Устройство или батареи неисправны
Яркий	Светит	Проблемы процесса зарядки (температура выше или ниже допустимых пределов)

Возможные проблемы и способы их устранения

	Неисправность	Возможная причина	Способ устранения
Источники питания	Питание не включается.	<ol style="list-style-type: none"> 1) Неправильно установлен аккумулятор. 2) Батарея разряжена. 	<ol style="list-style-type: none"> 1) Установите батарею правильно (стр. 41). 2) Зарядите аккумулятор (стр.37). Если аккумулятор быстро разряжается, значит срок работы данного аккумулятора закончился, и его нужно заменить. приобретите новый литий-ионный аккумулятор NP-40.
	Фотокамера неожиданно выключается.	<ol style="list-style-type: none"> 1) Сработало автоотключение (стр.38). 2) Аккумулятор разрядился. 	<ol style="list-style-type: none"> 1) Включите фотокамеру. 2) Зарядите аккумулятор (стр. 37).
Запись фотоснимков	При нажатии кнопки спуска запись не производится.	<ol style="list-style-type: none"> 1) Включен режим просмотра. 2) Идет подзарядка вспышки. 3) Память заполнена. 	<ol style="list-style-type: none"> 1) Переключитесь в режим записи (стр. 58). 2) Подождите, пока вспышка не будет готова. 3) Перекачайте снимки в компьютер и после удалите их с карты памяти, или же установите другую карту памяти.

ПРИЛОЖЕНИЕ

	Неисправность	Возможная причина	Способ устранения
Запись фотоснимков	Автофокус не срабатывает корректно	<ol style="list-style-type: none"> 1) Объектив загрязнен 2) Фазодетекторный сенсор загрязнен. 3) Фазодетекторный сенсор заблокирован рукой или пальцами.. 4) При фокусировке объект съемки находился вне фокусной рамки. 5) Объект съемки невозможно сфокусировать в данном режиме съемки (стр. 63). 6) Во время съемки камера не была неподвижна. 7) Выбран иной режим автофокусировки, чем "По-контрасту" при установленном конвертере на объективе (стр. 134). 	<ol style="list-style-type: none"> 1) Очистите объектив 2) Очистите фазодетекторный сенсор. 3) Убедитесь, что фазодетекторный сенсор не заблокирован при съемке. 4) Убедитесь, что фокусная рамка наведена на объект съемки.. 5) Примените ручную фокусировку (стр. 85). 6) Установите камеру на штатив. 7) Выберите настройку автофокуса "По-контрасту" (стр. 134).
	Объект съемки на фотографии не сфокусирован.	Объект съемки не сфокусирован должным образом.	Во время компоновки снимка убедитесь, что фокусная рамка наведена на объект съемки, далее убедитесь, что фокусировка выполнена.
	Вспышка не срабатывает.	<ol style="list-style-type: none"> 1)  (вспышка выключена) - выбран как режим работы вспышки. 2) Аккумулятор разряжен. 3) Камера находится в режиме съемки видео. 4) В сюжетной программе BESTSHOT включен режим  (вспышка выключена). 	<ol style="list-style-type: none"> 1) Выберите другой режим работы (стр. 71). 2) Зарядите аккумулятор (стр. 37). 3) Выберите другой режим записи. 4) Выберите другой режим работы вспышки (стр. 71) или программу BESTSHOT (стр. 113).

ПРИЛОЖЕНИЕ

	Неисправность	Возможная причина	Способы устранения
Запись фотоснимков	При обратном отсчете автоспуска камера выключается.	Аккумулятор разряжен.	Зарядите аккумулятор (стр. 37).
	Изображение на дисплее камеры нерезкое.	<ol style="list-style-type: none"> 1) Включен режим ручной фокусировки, и резкость не наведена. 2) При фотосъемке портрета или пейзажа выбран режим макросъемки. 3) При фотосъемке на маленьком расстоянии (макро) используется автофокус или режим фокусировки на бесконечность (∞). 	<ol style="list-style-type: none"> 1) Сфокусируйте изображение (стр. 85) 2) Примените автофокус для съемки портретов или пейзажей 3) Используйте макрорежим для съемки близких объектов
	Записанные снимки не сохранились в памяти.	<ol style="list-style-type: none"> 1) Питание отключилось до полного завершения операции записи в память 2) Карта памяти была извлечена до того, как окончилась операция записи в память 	<ol style="list-style-type: none"> 1) При появлении индикатора , зарядите батареи (стр. 37). 2) Не извлекайте карту памяти до полного завершения операции записи в память.
	При автобрекетинге снимки получились абсолютно идентичными.	<ol style="list-style-type: none"> 1) Настройки фотокамеры на способны повлиять на получаемые фотографии в силу свойств объекта съемки . 2) Снимок чрезмерно переэкспонирован или недоэкспонирован. 	<ol style="list-style-type: none"> 1) Выберите иной объект съемки. 2) Установите верные экспопараметры.

ПРИЛОЖЕНИЕ

	Неисправность	Возможная причина	Способы устранения
Воспроизведение	Цветность снимка при просмотре отличается от изображения на мониторе при съемке.	При записи в объектив попал прямые лучи солнца или свет другого подобного источника.	Сориентируйте камеру так, чтобы прямые лучи не попадали в объектив.
	Не удается просмотреть снимки.	В камеру установлена карта памяти со снимками фотокамеры, не поддерживающей формат файлов DCF.	Данная камера не может вывести на экран снимки, созданные камерой не поддерживающей формат данных DCF.
Другие	Не работают все кнопки и переключатели.	Повреждение электросхемы статическим зарядом или механическим повреждением и т.д. при подключении к другому устройству.	Извлеките батарею из камеру, вновь вставьте ее , снова включите фотокамеру.
	На дисплее ничего не отображается.	<ol style="list-style-type: none"> 1) Выполнено подключение по USB-порту. 2) Дисплей выключен (в режиме записи). 3) Фотокамера подключена к телевизору AV-кабелем. 	<ol style="list-style-type: none"> 1) Убедитесь, что не происходит передача данных и отсоедините USB кабель 2) Нажмите кнопку [DISP], чтобы включить дисплей фотокамеры. 3) Отключите AV кабель.
	Передача файлов через соединение USB не происходит.	<ol style="list-style-type: none"> 1) Фотокамера не подключена к ПК USB кабелем. 2) Не установлен USB-драйвер 3) Фотокамера выключена. 	<ol style="list-style-type: none"> 1) Проверьте контакты. 2) Установите драйвер USB в ПК (стр. 216). 3) Включите камеру.

Если возникли проблемы при установке USB-драйвера...

Если камера подключена через USB-кабель к компьютеру с операционной системой Windows 98 до установки специального драйвера USB или в системе установлен другой драйвер USB, могут возникнуть сложности при установке драйвера с компакт-диска CASIO. В этом случае компьютер не сможет распознать подключенную цифровую камеру. Если это происходит, то установите USB-драйвер заново, не подключая камеру к компьютеру. Подробная информация по переустановке драйвера USB находится в соответствующем файле "Read me" на компакт диске "CASIO Digital Camera Software".

Экранные сообщения

Установка будильника завершена.	Данное сообщение появляется, после каждого изменения настроек будильника.	Невозможно сохранить файл, так как аккумулятор разряжен.	Аккумулятор разряжен, поэтому невозможно сохранить изображение.
Аккумулятор разряжен.	Аккумулятор разряжен.	Невозможно создать папку.	Это сообщение появляется тогда, когда вы пытаетесь записать изображение, а на карте уже имеется 9999 файлов в 999 папке. Если вы хотите записать новые файлы, удалите те, которые вам больше не нужны (стр. 178).
Файл не найден.	Камера не может найти снимок, указанный в настройках слайд-шоу. Дайте ссылку на другой снимок (стр.121).	LENS ERROR (ошибка при работе объектива)	Данное сообщение появляется, если объектив при выдвигении из корпуса камеры встречает препятствие. После появления сообщения объектив задвигается обратно, и камера выключается. Уберите препятствие и включите камеру снова.
Больше файлов зарегистрировать нельзя.	<ul style="list-style-type: none"> • Вы пытаетесь сохранить еще одну сюжетную программу Best Shot, когда в папке "SCENE" (Сюжеты) уже содержится 999 сюжетов (стр.116). • Вы пытаетесь сохранить еще один снимок в папку Избранное, когда в ней уже содержится 9999 файлов (стр.182). 	Память заполнена	Память заполнена. Если вы хотите записать новые файлы, удалите старые файлы, которые больше не нужны (стр. 178).
Ошибка при работе с картой памяти	<p>Возникли проблемы с картой памяти. Выключите фотокамеры, выньте карту, затем снова вставьте ее. Если снова появится это сообщение, отформатируйте карту памяти (стр. 202).</p> <p>■■■ ВНИМАНИЕ! ■■■ Форматирование удаляет всю информацию, которая содержится на карте памяти. Перед форматированием попытайтесь перенести все файлы, которые можно сохранить, на компьютер или другое устройство хранения данных.</p>	В папке Избранное нет файлов!	В Избранном не зарегистрировано ни одного файла.
		Ошибка печати	Возникла одна из проблем: принтер выключен; в принтере закончилась бумага; в принтере закончились чернила; в принтере произошла ошибка

ПРИЛОЖЕНИЕ

Ошибка записи	Во время сохранения изображения не удалось выполнить сжатие изображения. Запишите изображение снова.
SYSTEM ERROR (Системная ошибка)	Система фотокамеры повреждена. Обратитесь в сервисный центр CASIO.
Карта памяти заблокирована.	На карте памяти SD переключатель смещен в положение "защита". На карте с включенной защитой нельзя записывать или удалять файлы.
Нет файлов.	Во внутренней памяти или на карте памяти нет файлов.
Невозможно найти файл. Настройте параметры DPOF.	Нет параметров DPOF, указывающих на снимки и количество копий для заказа печати. Настройте параметры DPOF (стр. 207).
Нет файлов для регистрации.	Вы пытаетесь сохранить неподходящий файл в качестве пользовательской программы BESTSHOT или в качестве заставки.
Карта памяти не отформатирована	Карта не отформатирована. Отформатируйте карту памяти (стр. 202).
Воспроизвести данный файл невозможно.	Файл с изображением или звуковыми данными поврежден или файл данного типа нельзя воспроизвести при помощи данной фотокамеры.
Невозможно использовать данную функцию.	Вы попытались скопировать файлы из встроенной памяти на карту памяти, а в фотокамере не установлена карта памяти (стр. 204).

Нельзя применить данную функцию к этому файлу.

Функция, которую пытаетесь использовать, не поддерживается для данного файла.

Технические характеристики

Устройство Цифровая фотокамера

Модель EX-P600

Формат записи файлов

Фотоснимки JPEG (Exif Ver.2.2); TIFF, стандарт DCF (Design rule for Camera File system) 1.0; совместимость с DPOF

Видео AVI (Motion JPEG)

Аудио WAV

Носитель памяти 9.2 Мб встроенной памяти карты памяти SD или MMC

Разрешение

Снимки 2816 x 2112 точек
2816 x 1872 (3:2) точек

2048 x 1536 точек

1600 x 1200 точек

1280 x 960 точек

640 x 480 точек

Видео 320 x 240 точек

Технические характеристики

УстройствоЦифровая фотокамера
 Модель EX-P700

Формат записи файлов
 Фотоснимки JPEG (Exif Ver.2.2); TIFF, стандарт DCF (Design rule for Camera File system) 1.0; совместимость с DPOF
 Видео AVI (Motion JPEG)
 Аудио WAV

Носитель памяти 9.2 Мб встроенной памяти карты памяти SD или MMC

Разрешение
 Снимки 3072 x 2112 точек
 3072 x 2048 (3:2) точек
 2304 x 1728 точек
 1600 x 1200 точек
 1280 x 960 точек
 640 x 480 точек
 Видео 320 x 240 точек

Примерное количество и размер файлов:

• Фотоснимки

Разрешение (точки)	Качество	Примерный размер файла	Встроенная память 8.9Мб	Карта памяти SD * 64Мб
3072 x 2304	Fine	4.4Мб	2 снимка	13 снимков
	Normal	2.2Мб	3 снимка	26 снимков
	Economy	1.1Мб	7 снимков	51 снимков
	TIFF	20.3Мб	0 снимков	2 снимка
3072 x 2048 (3:2)	Fine	3.9Мб	2 снимка	15 снимков
	Normal	2.0Мб	4 снимка	29 снимков
	Economy	1.0Мб	8 снимков	56 снимков
	TIFF	18.0Мб	0 снимков	2 снимка
2304 x 1728	Fine	1.95Мб	4 снимка	30 снимков
	Normal	1.53Мб	5 снимков	37 снимков
	Economy	800Кб	10 снимков	68 снимков
	TIFF	11.4Мб	0 снимков	4 снимка
1600 x 1200 (UXGA)	Fine	1.05Мб	7 снимков	53 снимка
	Normal	710Кб	11 снимков	79 снимков
	Economy	370Кб	22 снимка	154 снимка
	TIFF	5.5Мб	1 снимок	9 снимков
1280 x 960 (SXGA)	Fine	680Кб	12 снимков	82 снимка
	Normal	460Кб	18 снимков	126 снимков
	Economy	250Кб	32 снимка	221 снимков
	TIFF	3.5Мб	2 снимка	14 снимков
640 x 480 (VGA)	Fine	190Кб	42 снимка	294 снимка
	Normal	140Кб	56 снимков	386 снимка
	Economy	90Кб	90 снимков	618 снимков
	TIFF	900Кб	8 снимков	55 снимков

ПРИЛОЖЕНИЕ

• Видео (320 x 240 точек)

Поток	300Кб/сек. max.
Время записи	Общее время записи 30 сек на встроенную флэш-память 200 сек. на карту памяти * 64Мб

- * Данные основаны на тестировании карты памяти формата SD, производства Matsushita Electric Industrial Co., Ltd. Реальная емкость зависит от производителя карты памяти.
- * Таблица может быть использована для экстраполяционного расчета количества снимков для карт памяти большей или меньшей емкости.

Удаление выбранный файл, все файлы (с защитой)

Эффективное разрешение . 7,2 миллиона точек

Сенсор 1/1.8-дюйма цветная квадратная ПЗС
(Всего 7,41 миллион точек)

Объектив/Фокусное расстояние: F2.8 (широкий угол) - 4 (теле); f=7.1 (широкий угол) - 28.4mm (теле) (эквивалентно 33 (широкий угол) - 132 (теле) для 35мм камеры)

Увеличение 3X оптическое; 4X цифровое (12X оптико-цифровое)

Фокусировка комбинированная фазодетекторная и автоматическая контрастного типа, центральный / семиточечный автофокус, панорамный фокус; фокусировка в бесконечность; блокировка фокуса; ручной режим фокусировки

Диапазон фокусировки (от поверхности объектива)

Обычный режим от 40см до -
Макро от 10 до 50 см

Экспозиция

Экспомер мультисегментный по ПЗС
Экспозиция программная, приоритет диафрагмы, приоритет выдержки, автоматическая, ручная
Экскокоррекция -2EV ... +2EV (с шагом 1/3EV)

Затвор/выдержка Электронный, механический, автоматический, по приоритету диафрагмы, сюжетные программы
BEST SHOT: от 1/8сек до 1/2000 сек.
Ручной режим: BULB, от 60 сек до 1/2000сек.

- Для некоторых сюжетов BESTSHOT выдержка имеет иные значения (например: Ночной сюжет от 4 сек до 1/2000 сек. Фейерверк: от 60 сек до 1/2000 сек.)

Диафрагма F2.8, 3.2, 3.5, 4.0, 4.5, 5.0, 5.6, 6.3, 7.1, 8.0

- При использовании оптического увеличения значение диафрагмы может измениться.
- значения диафрагмы от F2.8 до 5.6 возможны в программном режиме фотосъемки.

ПРИЛОЖЕНИЕ

Баланс белого	Автоматический, 7 предустановленных, ручная настройка.	Видеоискатель	оптический и ЖК-дисплей.
Чувствительность	Авто, ISO 80, ISO 160, ISO 320, ISO 640	Время и дата	встроенные цифровые кварцевые часы.
Автоспуск	10 сек, 2 сек, тройной автоспуск, дистанционное управление, дистанционное управление 2 сек.	Дата и время	сохраняются вместе с файлом снимка
Встроенная вспышка		Автокалендарь	до 2049
Режимы работы	Авто, принудительное срабатывание, выключена, "против красных глаз".	Мировое время	город, дата, время, настройки летнего времени, 162 города в 32 часовых зонах
Радиус действия	Широкий угол: 0,4 - 3,2 метра телефото: 0,4 - 2,5 метра (Чувствительность ISO : "Авто")	Разъемы :	адаптер переменного тока, совмещенный USB / AV порт (специальный мини-порт, NTSC/PAL); внешняя вспышка
Режимы записи	Снимок с аудиокментарием, Макросъемка, автоспуск, приоритет выдержки, приоритет диафрагмы; ручные настройки, сюжеты BESTSHOT; серийная съемка; автобрекетинг; видео со звуком, диктофон (все аудиоданные записываются в режиме моно).	Микрофон	моно
Аудиозапись		Динамик	моно
комментарий	максимум 30 секунд на снимок		
диктофон	38 минут на встроенную карты памяти .		
быстрый комментарий ...	максимум 30 секунд на снимок		
Экран	диагональ 2.0-дюйма цветной TFT ЖК-дисплей, разрешение 115,200 точек (480 x 240)		

Требования к источникам питания:

Питание перезаряжаемая литий-ионная батарея (NP-40) и сетевой адаптер (AD-C40)

Время работы батареи:

Приведенные ниже значения являются приблизительными и представляют собой время работы аккумулятора до отключения питания и рассчитаны для следующих условий: непрерывная запись с отключенной вспышкой при нормальной температуре (25°C). Работа при пониженной температуре сокращает время работы аккумулятора.

Тип операции	Время автономной работы
Количество снимков (тест CIPA)*1 (время)	200 снимков (100мин)
Количество снимков, непрерывная запись*2(время)	440 снимков (110мин)
Непрерывный просмотр*3	220 мин
Непрерывная запись диктофона*4	210мин

Аккумуляторная батарея: NP-40 (емкость1230 мАч)

Носитель памяти: карта памяти SD

*1 Количество снимков (тест CIPA)

- стандартный тест CIPA
- температура: 23°C
- дисплей включен
- полное зумирование каждые 30 секунд, запись в это время двух кадров, из которых один со вспышкой, включение/выключение каждые 10 снимков.

- *2 Условия тестирования времени непрерывной записи
 - температура: 23°C
 - дисплей включен
 - вспышка выключена
 - запись снимка каждые 10 секунд с полным однократным зумированием
- *3 Условия тестирования времени непрерывной записи
 - температура: 23°C
 - "перелистывание" одного кадра в 10 секунд
- *4 Время записи звука непрерывное.

Энергопотребление постоянный ток 4.5В (примерно 5.5Вт)

Габариты 97.5 (длина) x 67.5 (высота) x 45.1 (толщина) мм (без выступающих частей 26.1мм в самой тонкой части корпуса).

Вес примерно 225 грамм (без батареи и карты памяти).

Комплектация перезаряжаемая литий-ионная батарея (NP-40); быстрое зарядное устройство (BC-30L); пульт ДУ; литиевая батарея (CR2025); сетевой адаптер; кабель USB ; AV - кабель; ремешок для переноски; CD-ROM; краткое руководство.

Перезаряжаемая литий-ионная батарея (NP-40)

Напряжение	3.7В
Емкость	1230 мАч
Диапазон рабочих температур	0°C - 40°C
Габариты	38.5 x 38.0 x 9.3 мм
Вес	примерно 34 грамма

Специальное зарядное устройство (BC-30L)

Питание	переменный ток 100 ... 240 В, 0.13А, 50/60 Гц.
Выход	постоянный ток 4.2В, 900 мА
Температура	5°C - 35°C
Аккумуляторная батарея ..	перезаряжаемая литий - ионная батарея (NP-40)
Время полной зарядки	примерно 2 часа
Габариты	80 x 55 x 30 мм(без выступающих частей)
Вес	около 60 грамм.

Специальный сетевой адаптер (BC-30L)

Питание	переменный ток 100 ... 240 В, 50/60 Гц, 0.13А
Выход	постоянный ток 4.2 В, 900 мА
Габариты	80 x 55 x 25 мм (без выступающих частей)
Вес	около 63 г

Пульт ДУ (WR-4C)

Источник питания Литиевая батарея (CR2025)

Примерное время работы .. 20 000 операций
Одна операция - это нажатие
любой кнопки на 1 сек с
последующим отпусканием кнопки
на 1 сек .

Условия работы от 0°C до 40°C

Габариты 35.0 x 56.6 x 6.5 мм

Вес около 11г (включая батарею)

Источник питания

- Для питания фотокамеры можно использовать только фирменный литий-ионный аккумулятор NP-40. Использование аккумулятора другого типа не поддерживается.
- Фотокамера не имеет специальной батареи для внутренних часов, поэтому при полном прекращении питания (как от аккумулятора, так и от адаптера) на 24 часа установки даты и времени стираются. После прерывания подачи питания заново настройте дату и время (стр. 54).

ЖК-дисплей

- Дисплей изготавливается по самым передовым технологиям, которые обеспечивают работоспособность 99.99% элементов ЖК-панели. Это значит, что около 0.01% пикселей на ЖК дисплее могут функционировать некорректно (они либо не светятся, либо светятся все время).

Объектив

- На некоторых типах фотоснимков можно наблюдать некоторую дисторсию (искажения) в виде, например, искривления линий, которые на самом деле являются прямыми. Это свойство объектива и не является неисправностью фотокамеры.