

Canon

PUB. DIE-310

HG20 HG21

HD Camcorder

Руководство по эксплуатации



HDMI AVCHD

PAL

Важные инструкции по эксплуатации

ВНИМАНИЕ!



ВО ИЗБЕЖАНИЕ ОПАСНОСТИ ПОРАЖЕНИЯ ЭЛЕКТРИЧЕСКИМ ТОКОМ НЕ СНИМАЙТЕ КОЖУХ (ИЛИ ЗАДНЮЮ ПАНЕЛЬ). ВНУТРИ КАМЕРЫ НЕТ ДЕТАЛЕЙ, ПОДЛЕЖАЩИХ ОБСЛУЖИВАНИЮ ПОЛЬЗОВАТЕЛЕМ. ОБСЛУЖИВАНИЕ ДОЛЖНО ВЫПОЛНЯТЬСЯ КВАЛИФИЦИРОВАННЫМ ПЕРСОНАЛОМ.

ВНИМАНИЕ!



ВО ИЗБЕЖАНИЕ ОПАСНОСТИ ВОЗГОРАНИЯ ИЛИ ПОРАЖЕНИЯ ЭЛЕКТРИЧЕСКИМ ТОКОМ НЕ ДОПУСКАЙТЕ ПОПАДАНИЯ НА ИЗДЕЛИЕ ДОЖДЯ ИЛИ ВЛАГИ.

ВНИМАНИЕ.

ДЛЯ УМЕНЬШЕНИЯ ОПАСНОСТИ ПОРАЖЕНИЯ ЭЛЕКТРИЧЕСКИМ ТОКОМ И СНИЖЕНИЯ УРОВНЯ НЕЖЕЛАТЕЛЬНЫХ ПОМЕХ ПОЛЬЗУЙТЕСЬ ТОЛЬКО РЕКОМЕНДОВАННЫМИ ДОПОЛНИТЕЛЬНЫМИ ПРИНАДЛЕЖНОСТЯМИ.

ВНИМАНИЕ.

ЕСЛИ ПРИБОР НЕ ИСПОЛЬЗУЕТСЯ, ОТСОЕДИНИТЕ ВИЛКУ ОТ ЭЛЕКТРИЧЕСКОЙ РОЗЕТКИ.

Вилка питания от сети переменного тока выполняет функции разъединительного устройства. Вилка питания от сети переменного тока должна быть легко доступна, чтобы ее можно было отсоединить в случае какого-либо происшествия.

При использовании компактного блока питания на заворачивайте его и не закрывайте его тканью, а также не помещайте его в ограниченное замкнутое пространство. В результате нагрева может деформироваться пластмассовый корпус, что, в свою очередь, может привести к поражению электрическим током или возгоранию.

Идентификационная табличка блока питания CA-570 расположена на его нижней панели.



Использование любого другого устройства, кроме компактного блока питания CA-570, может привести к повреждению видеокамеры.

Только для Европейского союза (Европейской экономической зоны).



Эти символы указывают, что данный продукт не должен утилизироваться вместе с хозяйственно-бытовыми отходами в соответствии с Директивой WEEE (2002/96/ЕС), Директивой об аккумуляторах 2006/66/ЕС и/или законами Вашей страны, осуществляющими данные Директивы.

Данное изделие должно быть передано в предназначенный для этого пункт сбора, например, на основе авторизованного обмена «один к одному», когда Вы покупаете подобное новое изделие, или в авторизованное место сбора отходов электрического и электронного оборудования, батарей и аккумуляторов для переработки. Неправильное обращение с отходами подобного типа может иметь влияние на окружающую среду и здоровье человека из-за потенциально опасных для здоровья веществ, которые, как правило, входят в состав электрического и электронного оборудования. Ваше сотрудничество в области правильной утилизации данного изделия вносит вклад в рациональное использование природных ресурсов.

Для получения дополнительной информации о переработке отходов батарей и аккумуляторов, пожалуйста, обратитесь в местную городскую администрацию, орган по работе с отходами или предприятие по утилизации отходов, или зайдите на www.canon-europe.com/environment.

(Европейская экономическая зона: Норвегия, Исландия и Лихтенштейн)

Товарные знаки

- Логотип SD является товарным знаком. Логотип SDHC является товарным знаком.
- Microsoft, Windows и Windows Vista являются товарными знаками или зарегистрированными товарными знаками корпорации Microsoft в США и/или других странах.
- Macintosh и Mac OS являются товарными знаками корпорации Apple Inc., зарегистрированными в США и других странах.
- HDMI, логотип HDMI и High-Definition Multimedia Interface являются товарными знаками или зарегистрированными товарными знаками корпорации HDMI Licensing LLC.
- «AVCHD» и логотип «AVCHD» являются товарными знаками компаний Matsushita Electric Industrial Co., Ltd. и Sony Corporation.
- Изготовлено по лицензии компании Dolby Laboratories.
- «Dolby» и знак в виде двойной буквы D являются товарными знаками компании Dolby Laboratories.
- Прочие названия и изделия, не упомянутые выше, могут быть товарными знаками или зарегистрированными товарными знаками соответствующих компаний.
- Для данного изделия получена лицензия на патенты AT&T на стандарт MPEG-4. Данное изделие может использоваться для кодирования MPEG-4-совместимых видеозаписей и/или декодирования MPEG-4-совместимых видеозаписей, которые были закодированы только (1) для личных некоммерческих целей или (2) поставщиком видеозаписей, получившим лицензию на патенты AT&T для поставки MPEG-4-совместимых видеозаписей. Лицензии на любое другое использование стандарта MPEG-4 не предоставляются и не подразумеваются.



Видеокамера с изображением высокой четкости

Сохраните свои наиболее ценные воспоминания (будь то впечатляющий пейзаж или незабываемое время, проведенное в кругу семьи или с друзьями) в видеозаписях высокой четкости с качеством, создающим практически эффект присутствия.

Что такое видеозаписи высокой четкости



В видеокамере установлен датчик изображения полной высокой четкости (Full HD CMOS), записывающий видеоизображение с разрешением 1920×1080 пикселей¹. Результат—видеозаписи непревзойденно высокого качества, отличная детализация и естественные яркие цвета.

Чем полная высокая четкость отличается от вещательного телевизионного сигнала стандартной четкости?



5 Приблизительно в 5 раз большее количество пикселей.

1,9 Приблизительно на 90% больше строк.

Символом «Full HD 1080» обозначаются видеокамеры Canon, поддерживающие видеоизображение высокой четкости, содержащее 1080 пикселей (строк развертки) по вертикали.



Что такое режим кино

Программа съемки [ РЕЖИМ КИНО] позволяет придать записям кинематографический вид ( 45). Для усиления эффекта кинорежима 25р используйте эту программу съемки совместно с прогрессивной разверткой и частотой кадров 25 кадров/с [ PF25].

¹ Видеофильмы записываются с таким разрешением только при съемке в режиме MXP или FXR. В других режимах записи перед записью изображения его размеры изменяются до 1440×1080 пикселей. Даже в этом случае записанное изображение достаточно детализировано для получения видеозаписей с большим количеством деталей.

В чем преимущества жесткого диска?

Видеозаписи и фотографии записываются на встроенный жесткий диск или на имеющиеся в продаже карты памяти (карта SD или SDHC²) с использованием спецификаций AVCHD³. Эта система записи с двумя носителями позволяет записать больше видеороликов высокой четкости и фотографий.

- Длительность видеосъемки составляет приблизительно 11 ч (**HG21** жесткий диск емкостью 120 Гбайт) или 5,5 ч (**HG20** жесткий диск емкостью 60 Гбайт) в режиме MXP, обеспечивающем самое высокое качество видеоизображения в рамках спецификаций AVCHD.
- Видеокамера записывает видеоролики и фотографии на свободное место носителя, что исключает возможность случайной записи поверх других важных видеозаписей.
- Индексное меню обеспечивает немедленный доступ к эпизодам, которые требуется просмотреть.
- Своими коллекциями видеороликов и фотографий можно легко управлять с помощью прилагаемого программного обеспечения: **ImageMixer 3** (видеоролики) и **DIGITAL VIDEO Solution Disk** (фотографии).

Возможно ли воспроизведение видеороликов высокой четкости на других устройствах?

Конечно же можно подключить видеокамеру к телевизору высокой четкости для просмотра записей в кругу семьи и друзей (□□ 79). Доступны также указанные ниже возможности.

- Видеоролики, записанные на карту памяти, можно легко просматривать, установив эту карту памяти непосредственно в AVCHD-совместимый телевизор, рекордер с жестким диском или DVD-рекордер, оснащенный гнездом для карт памяти SD/SDHC⁴. Подробнее см. руководство по эксплуатации телевизора или цифрового видеорекордера.
- Диски AVCHD, записанные с помощью дополнительно приобретаемого устройства записи DVD-дисков DW-100 (□□ 80), можно воспроизводить на самом устройстве записи DVD-дисков или на AVCHD-совместимых проигрывателях дисков DVD или Blu-ray⁵.

² Подробные сведения о картах памяти, которые могут использоваться с данной видеокамерой, см. в разделе *Использование карты памяти* (□□ 29).

³ AVCHD – это новый стандарт записи видеоизображения высокой четкости. В соответствии со спецификациями AVCHD видеосигнал записывается с использованием сжатия MPEG-4 AVC/H.264, а звуковой сигнал записывается в системе Dolby Digital.

⁴ В зависимости от используемого устройства, правильное воспроизведение может оказаться невозможным даже на AVCHD-совместимом устройстве. В этом случае воспроизводите записи с карты памяти с помощью данной видеокамеры.

⁵ Воспроизведение в других устройствах дисков, содержащих эпизоды, записанные в режиме MXP, невозможно (по состоянию на июнь 2008 г.). Для воспроизведения таких дисков используйте устройство записи DVD-дисков DW-100 (□□ 80).

Важные замечания о накопителе на жестких дисках

Жесткий диск видеокамеры обеспечивает съемку и хранение видеозаписей многочасовой длительности. Однако существуют различия между записью на жесткий диск и на другие носители. При использовании видеокамеры обязательно следуйте приведенным ниже рекомендациям. Подробнее см. раздел *Правила обращения* (□ 113).

Периодически выполняйте резервное копирование видеозаписей

Обязательно переписывайте свои видеофильмы и фотографии на внешнее устройство (например, в компьютер или цифровой видеорекордер) (□ 80) и регулярно создавайте резервные копии, особенно после съемки важных материалов. Компания Canon не несет ответственности за потерю или повреждение каких-либо данных.

Не подвергайте видеокамеру вибрации или сильным ударам

Жесткий диск является высокоточным устройством. Вибрации, сильные удары или падение видеокамеры может привести к безвозвратной потере данных.

Без необходимости не отключайте датчик падения

Датчик падения (□ 96) обнаруживает, что видеокамера падает, и включает защитный механизм, помогающий предотвратить повреждение жесткого диска. При выключении этой функции защитный механизм также отключается. Даже если для этой функции установлено значение [ON ВКЛ], при падении видеокамеры возможно повреждение жесткого диска.

Не отсоединяйте источник питания при включенной видеокамере

Перед извлечением аккумулятора или отсоединением компактного блока питания обязательно выключайте видеокамеру.



Не выключайте видеокамеру, когда она включена и индикатор ACCESS горит или мигает либо когда видеокамера находится в режиме ожидания

Это может привести к повреждению жесткого диска или безвозвратной потере данных.

Используйте видеокамеру в пределах диапазона рабочих температур

Если видеокамера перегрелась или переохладилась, запись/воспроизведение может остановиться во избежание повреждения жесткого диска.

Не используйте видеокамеру на большой высоте над уровнем моря

Включение или использование видеокамеры при низком атмосферном давлении (например, на высоте более 3000 м над уровнем моря) может привести к повреждению жесткого диска.

Если нормальная запись/воспроизведения видеофильмов стали невозможны, инициализируйте жесткий диск

По мере записи и стирания видеофильмов возможно возникновение фрагментации жесткого диска, что отрицательно сказывается на его производительности. В этом случае выполните инициализацию диска.

Защищайте личную информацию на жестком диске

При инициализации жесткого диска или при удалении записей физическое уничтожение данных не производится. Помните об этом, когда выбрасываете видеокамеру или даете ее другому человеку.

Содержание

■ Введение

- 4 Видеокамера с изображением высокой четкости
- 6 Важные замечания о накопителе на жестких дисках
- 12 О данном Руководстве
- 14 Знакомство с видеокамерой**
- 14 Аксессуары из комплекта поставки
- 15 Элементы камеры и их назначение
- 18 Индикация на экране

■ Подготовка

- 21 Начальная подготовка**
- 21 Зарядка аккумулятора
- 22 Подготовка беспроводного пульта ДУ и аксессуаров
- 24 Настройка положения и яркости ЖК-дисплея
- 25 Основные операции с видеокамерой**
- 25 Кнопка **EASY**: режим **EASY** или гибкая съемка
- 26 Джойстик и подсказка по его функциям
- 26 Использование меню
- 28 Настройки при первом включении**
- 28 Установка даты и времени
- 28 Изменение языка
- 29 Изменение часового пояса
- 29 Использование карты памяти**
- 29 Карты памяти, которые можно использовать с данной видеокамерой
- 30 Установка и извлечение карты памяти
- 31 Выбор носителя для записи
- 31 Инициализация жесткого диска или карты памяти

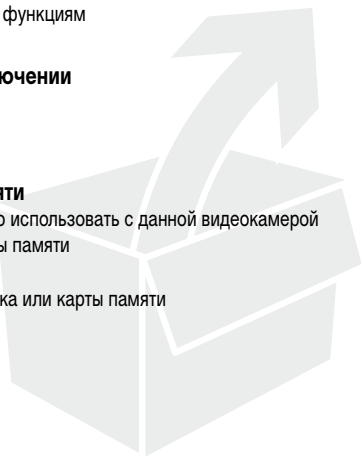

■ Видеофильмы

- 32 Основные функции съемки**
- 32 Съемка видеофильмов
- 33 Выбор качества видеозаписи (режим записи)
- 34 Зумирование
- 35 Функция быстрого запуска
- 35 Просмотр или удаление последнего снятого эпизода
- 36 Основные операции воспроизведения**
- 36 Воспроизведение видеофильмов
- 38 Изменение параметров индексного экрана
- 39 Выбор эпизодов по дате съемки
- 40 Выбор точки начала воспроизведения видеофильма на шкале времени
- 41 Выбор записей на индексном экране
- 42 Удаление эпизодов
- 43 Расширенные функции**
- 43 Специальные сюжетные программы съемки
- 44 Изменение выдержки затвора и диафрагмы
- 45 Режим кино: придайте своим записям кинематографический вид
- 46 Таймер автоспуска
- 46 Ручная настройка экспозиции и автоматическая коррекция контрового света
- 47 Ручная настройка фокусировки
- 48 Баланс белого
- 49 Эффекты изображения
- 50 Цифровые эффекты
- 51 Индикация на экране и код данных
- 51 Уровень записи звука
- 52 Использование наушников
- 53 Использование миниатюрной усовершенствованной колодки
- 54 Использование внешнего микрофона
- 55 Использование осветительной лампы
- 55 Операции со списком воспроизведения и эпизодами**
- 55 Разделение эпизодов
- 56 Редактирование списка воспроизведения: добавление, перемещение и удаление эпизодов в списке
- 58 Копирование эпизодов

■ Фотографии

59 Основные функции съемки

- 59 Съемка фотографий
- 60 Выбор размера и качества фотографий
- 61 Удаление фотографии сразу после съемки

61 Основные операции воспроизведения

- 61 Просмотр фотографий
- 63 Удаление фотографий

64 Дополнительные функции

- 64 Увеличение фотографий во время воспроизведения
- 64 Вспышка
- 65 Гистограмма
- 65 Режим перевода кадров: непрерывная съемка и экспозиционная вилка
- 66 Съемка фотографий во время видеосъемки (одновременная запись)
- 67 Режим замера экспозиции
- 67 Запись фотографии из воспроизводимого эпизода
- 68 Защита фотографий
- 68 Копирование фотографий
- 69 Другие функции, которые могут использоваться при съемке фотографий

70 Печать фотографий

- 70 Печать фотографий (прямая печать)
- 71 Выбор параметров печати
- 73 Параметры кадрировки
- 74 Заказы печати

■ Внешние соединения

76 Разъемы на видеокамере

- 77 Схемы подключения
- 79 Просмотр на экране телевизора

80 Сохранение и резервное копирование записей

- 80 Резервное копирование записей в компьютер
- 80 Создание дисков высокой четкости (AVCHD) и дисков Photo DVD
- 84 Копирование записей на внешний видеомаягнитофон
- 84 Передача фотографий в компьютер (Прямая передача)
- 87 Заказы передачи

■ Дополнительная информация

- 88 Приложение: перечень пунктов меню**
 - 88 Меню FUNC.
 - 90 Меню настройки
- 98 Устранение неполадок**
 - 98 Устранение неполадок
 - 104 Список сообщений (в алфавитном порядке)
- 113 Правила обращения**
 - 113 Правила обращения
 - 117 Обслуживание/прочее
 - 118 Использование видеокамеры за рубежом
- 119 Общая информация**
 - 119 Состав видеосистемы
 - 120 Дополнительные принадлежности
 - 124 Технические характеристики
 - 126 Алфавитный указатель

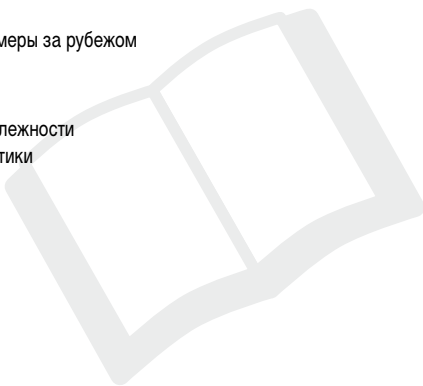

О данном Руководстве

Благодарим за приобретение видеокамеры Canon HG21/HG20. Перед началом работы с видеокамерой внимательно прочитайте данное Руководство и сохраните его в качестве справочника. В случае сбоев в работе видеокамеры см. раздел *Устранение неполадок* (□ 98).

Обозначения, используемые в данном Руководстве

- **!** **ВАЖНО:** Предупреждения, относящиеся к эксплуатации видеокамеры.
- **i** **ПРИМЕЧАНИЯ:** Информация, дополняющая основные инструкции по выполнению операций.
- **🔍** **ЧТО СЛЕДУЕТ ПРОВЕРИТЬ:** Ограничения или требования, относящиеся к описываемой функции.
- **📖**: Ссылка на страницу данного Руководства.

Для выполнения некоторых операций потребуется обращаться и к другим руководствам. Такие ссылки обозначаются приведенными ниже значками.

DVSD ➤ См. «Программное обеспечение цифровой видеокамеры», Руководство по эксплуатации, записанное в виде файла PDF на прилагаемом компакт-диске **DIGITAL VIDEO Solution Disk**.

DW-100 ➤ См. руководство по эксплуатации дополнительно приобретаемого устройства записи DVD-дисков DW-100.



- **HG21** : Текст, относящийся только к модели, указанной в значке.
- В данном Руководстве используются следующие термины.
Под термином «экран» понимаются экраны ЖК-дисплея и видеоискателя (только **HG21**).
Термины «жесткий диск» и «HDD» имеют одинаковое значение и обозначают встроенный в видеокамеру накопитель на жестких дисках.
Собирательный термин «Носитель» обозначает встроенный жесткий диск или внешнюю карту памяти.
- Фотографии, используемые в данном Руководстве, являются имитацией и сняты с помощью фотокамеры. Если не указано иное, иллюстрации и значки меню относятся к модели **HG21** .

Названия кнопок или переключателей (кроме джойстика) заключаются в рамку «кнопки».

Например, **FUNC.**







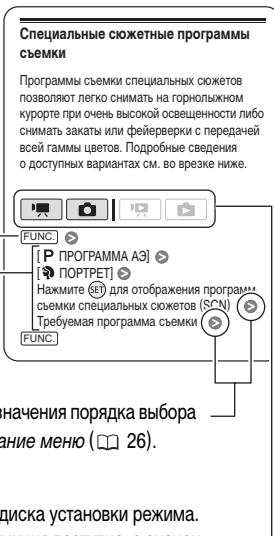

Скобки [] используются для обозначения пунктов меню, отображаемых на экране. В таблицах данного Руководства значения по умолчанию выделены жирным шрифтом. Например, **[ВКЛ]**, **[ОТКЛ]**.

В данном Руководстве стрелка ➤ используется для обозначения порядка выбора меню. Подробные пояснения см. в разделе *Использование меню* (□ 26).

Режим работы видеокамеры определяется положением диска установки режима. В данном Руководстве значок вида  означает, что функция доступна, а значок вида  означает, что функция недоступна. Если значки режима работы отсутствуют, функция доступна во всех режимах работы.

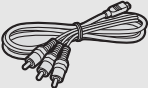

Аксессуары из комплекта поставки

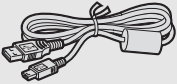
	<p>Компактный блок питания CA-570 (с кабелем питания)</p>		<p>Аккумулятор BP-807</p>
<p>Пульт дистанционного управления WL-D88</p>		<p>Литиевый элемент питания CR2025 для пульта дистанционного управления</p>	
	<p>Компонентный кабель CTC-100/S Красный • Зеленый • Синий штекеры</p>		<p>Компакт-диск с программным обеспечением¹ и Руководство по установке PIXELA ImageMixer 3 SE</p>
<p>Стереофонический видеокабель STV-250N Желтый • Красный • Белый штекеры</p>		<p>Компакт-диск с программным обеспечением² DIGITAL VIDEO Solution Disk</p>	
	<p>USB-кабель IFC-400PCU</p>		

¹ Программное обеспечение для сохранения, систематизации, редактирования и воспроизведения видеофильмов в компьютере (□ 80). Данный компакт-диск содержит руководство по работе с программным обеспечением (электронная версия в виде файла PDF).

² Программное обеспечение для сохранения, систематизации, ретуширования и печати фотографий (□ 84). Данный компакт-диск содержит руководство по работе с программным обеспечением (электронная версия в виде файла PDF).

Элементы камеры и их назначение

Вид слева

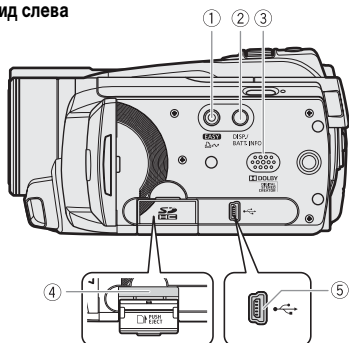

- ① Кнопка **EASY** (□ 25)/
Кнопка (печать/загрузка) (□ 71, 84)
- ② Кнопка DISP. (индикация на экране) (□ 40, 51)/
Кнопка BATT. INFO (□ 20)
- ③ Громкоговоритель (□ 37)
- ④ Гнездо карты памяти (□ 30)
- ⑤ Разъем USB (□ 78)
- ⑥ Разъем HDMI OUT (□ 77, 79)
- ⑦ Разъем AV OUT/□ (□ 77)
- ⑧ Разъем COMPONENT OUT (□ 77)
- ⑨ Разъем MIC (микрофон) (□ 54)
- ⑩ Крепление ремня (□ 23)
- ⑪ Ручка

Вид справа

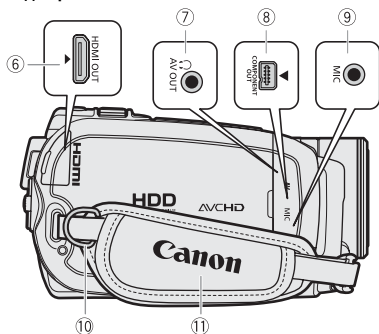

- ⑫ Датчик мгновенной автофокусировки (LAF) (□ 91)
- ⑬ Вспышка (□ 64)
- ⑭ Стереомикрофон

Вид спереди

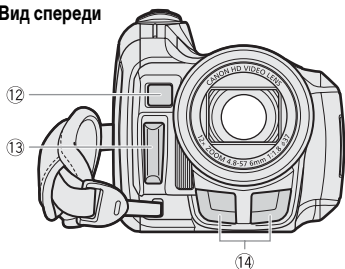

Вид сзади

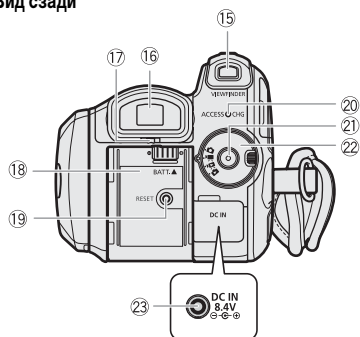

Панель ЖК-дисплея

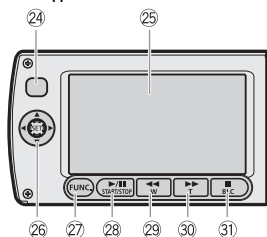

Вид сверху

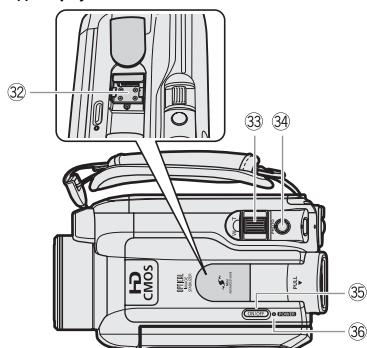

- 15 Кнопка VIEWFINDER* (□ 33)
- 16 Видоискатель* (□ 24, 33)
- 17 Рычаг диоптрийной регулировки* (□ 33)
- 18 Блок крепления аккумулятора (□ 21)
- 19 Кнопка RESET (□ 101)
- 20 Индикатор обращения ACCESS (□ 32, 59)/
Индикатор CHG (зарядка) (□ 21)
- 21 Кнопка Start/Stop (□ 32)
- 22 Диск установки режима
 - Съемка видеофильмов (□ 32)
 - 📷 Съемка фотографий (□ 59)
 - 📺 Просмотр видеофильмов (□ 36)
 - 📷 Просмотр фотографий (□ 61)
- 23 Разъем DC IN (□ 21)
- 24 Датчик дистанционного управления (□ 23)
- 25 Экран ЖК-дисплея (□ 24)
- 26 Джойстик (□ 26)
- 27 Кнопка FUNC. (□ 26, 88)
- 28 Кнопка ▶/|| (воспроизведение/пауза) (□ 36)/
Кнопка START/STOP (□ 32)
- 29 Кнопка ◀◀ (перемотка назад) (□ 36)/
Кнопка «отъезда» камеры **W** (широкоугольное
положение) (□ 34)
- 30 Кнопка ▶▶ (перемотка вперед) (□ 36)/
Кнопка «наезда» камеры **T** (положение телефото)
(□ 34)
- 31 Кнопка ■ (стоп) (□ 36)/
Кнопка BLC (коррекция контрольного света) (□ 46)
- 32 Миниатюрная усовершенствованная колодка
(□ 53)
- 33 Рычаг зумирования (□ 34)
- 34 Кнопка PHOTO (□ 59)
- 35 Кнопка питания ON/OFF
- 36 Индикатор **POWER**

* Только **HG21**.

Вид снизу

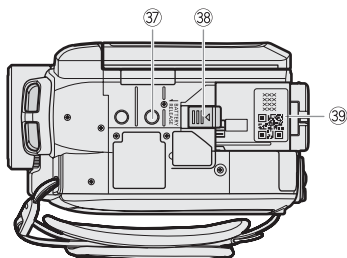

- 37 Штативное гнездо (□ 114)
- 38 Переключатель BATTERY RELEASE (□ 22)
- 39 Серийный номер

Этикетка с серийным номером расположена на верхней поверхности блока крепления аккумулятора. Чтобы ее увидеть, снимите аккумулятор.

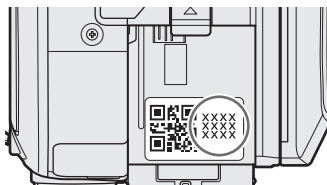

Пульт дистанционного управления WL-D88

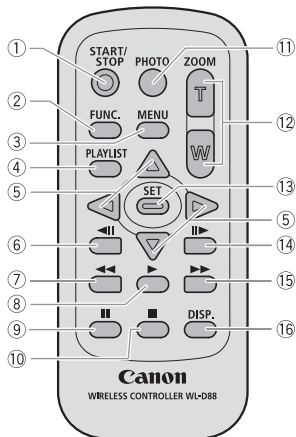

- 1 Кнопка START/STOP (□ 32)
- 2 Кнопка FUNC. (□ 26, 88)
- 3 Кнопка MENU (□ 27, 90)
- 4 Кнопка PLAYLIST (□ 56)
- 5 Навигационные кнопки (▲/▼/◀/▶)
- 6 Кнопка ◀|| (покадровое воспроизведение назад) (□ 37)
- 7 Кнопка ◀◀ (перемотка назад) (□ 37)
- 8 Кнопка ▶ (воспроизведение) (□ 36)
- 9 Кнопка || (пауза) (□ 36)
- 10 Кнопка ■ (стоп) (□ 36)
- 11 Кнопка PHOTO (□ 59)
- 12 Кнопки зумирования (□ 34)
- 13 Кнопка SET
- 14 Кнопка ||▶ (покадровое воспроизведение вперед) (□ 37)
- 15 Кнопка ▶▶ (перемотка вперед) (□ 37)
- 16 Кнопка DISP. (индикация на экране) (□ 40, 51)

Индикация на экране

Съемка видеофильмов

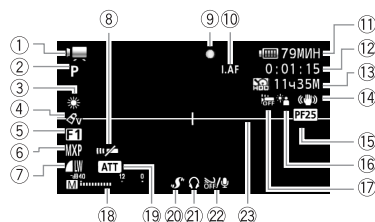

Воспроизведение видеофильмов (Во время воспроизведения)

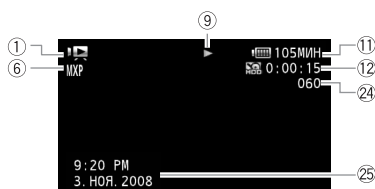

- ① Режим работы
- ② Программа съемки (□ 43, 44)
- ③ Баланс белого (□ 48)
- ④ Эффекты изображения (□ 49)
- ⑤ Цифровой эффект (□ 50)
- ⑥ Режим записи (□ 33)
- ⑦ Качество/размер фото (одновременная запись) (□ 66)
- ⑧ Датчик дистанционного управления отключен (□ 95)
- ⑨ Операция с жестким диском/картой памяти (□ 20)
- ⑩ **I.A.F.** Мгновенная автофокусировка (□ 91), MF Ручная фокусировка (□ 47)
- ⑪ Оставшееся время работы от аккумулятора (□ 20)
- ⑫ Во время съемки/воспроизведения: Счетчик эпизода (часы : минуты : секунды) Режим паузы записи: общее количество эпизодов
- ⑬ Оставшееся время съемки
 - На жесткий диск
 - На карту памяти
- ⑭ Стабилизатор изображения (□ 92)
- ⑮ Частота кадров прогрессивной развертки 25F (□ 20)
- ⑯ Коррекция контрового света (□ 47)
- ⑰ Датчик падения отключен (□ 96)
- ⑱ Индикатор уровня громкости звука (□ 51)
- ⑲ Микрофонный аттенуатор (□ 92)
- ⑳ Миниатюрная усовершенствованная колодка (□ 53)
- ㉑ Выход для наушников (□ 52)
- ㉒ Фильтр шума ветра отключен (□ 92)
- ㉓ Маркер уровня (□ 91)
- ㉔ Номер эпизода
- ㉕ Код данных (□ 51)

Съемка фотографий

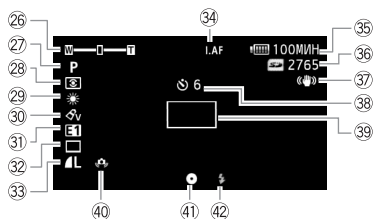

Просмотр фотографий

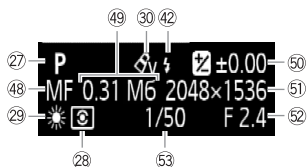
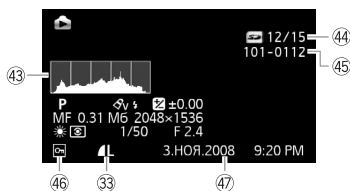



- 26 Зум (□ 34), экспозиция (□ 46)
- 27 Программа съемки (□ 43, 44)
- 28 Режим замера экспозиции (□ 67)
- 29 Баланс белого (□ 48)
- 30 Эффекты изображения (□ 49)
- 31 Цифровой эффект (□ 50)
- 32 Режим перевода кадров (□ 65)
- 33 Качество/размер фотографии (□ 60)
- 34 **IAF** Мгновенная автофокусировка (□ 91),
MF Ручная фокусировка (□ 47)
- 35 Оставшееся время работы от аккумулятора (□ 20)
- 36 Оставшееся количество кадров
□ На жестком диске
□ На карте памяти
- 37 Стабилизатор изображения (□ 92)
- 38 Таймер автоспуска (□ 46)
- 39 Рамка автофокусировки (□ 92)
- 40 Предупреждение о сотрясении видеокамеры (□ 92)
- 41 Блокировка фокусировки и экспозиции (□ 59)
- 42 Вспышка (□ 64)
- 43 Гистограмма (□ 65)
- 44 Текущая фотография/Всего фотографий
- 45 Номер фотографии (□ 96)
- 46 Метка защищенной фотографии (□ 68)
- 47 Дата и время съемки
- 48 Ручная фокусировка (□ 47)
- 49 Размер файла
- 50 Ручная установка экспозиции (□ 46)
- 51 Размер фотографии (□ 60)
- 52 Величина диафрагмы (□ 44)
- 53 Выдержка затвора (□ 44)

⑨ **Операция с жестким диском/картой памяти**

- Запись, ● ||| Пауза записи,
- ▶ Воспроизведение, ||| Пауза воспроизведения,
- ▶▶ Ускоренное воспроизведение,
- ◀◀ Ускоренное воспроизведение назад,
- |▶ Замедленное воспроизведение,
- ◀| Замедленное воспроизведение назад,
- ||▶ Покадровое воспроизведение вперед,
- ◀|| Покадровое воспроизведение назад



⑪, 35 **Оставшееся время работы от аккумулятора**





- Значок показывает грубую оценку оставшегося заряда в процентах от полного заряда аккумулятора. Рядом со значком отображается оставшееся время съемки/воспроизведения в минутах.
- Когда символ «» отображается красным цветом, замените аккумулятор полностью заряженным.
- При установке разряженного аккумулятора видеокамера может выключиться до появления символа «».
- В зависимости от условий эксплуатации видеокамеры и аккумулятора, фактический заряд аккумулятора может отображаться неточно.
- Если видеокамера выключена, для отображения степени заряженности аккумулятора нажмите кнопку [BATT.INFO].

Интеллектуальная система в течение 5 с отображает степень заряженности (в процентах) и оставшееся время съемки (в минутах). Если аккумулятор разряжен, информация об аккумуляторе может не отображаться.





⑬ **Оставшееся время съемки**

Когда на носителе больше не остается свободного места, отображается сообщение « КОНЕЦ» (встроенный жесткий диск) или « КОНЕЦ» (карта памяти) и съемка останавливается.

⑮ **Частота кадров прогрессивной развертки 25F**

Выберите частоту кадров прогрессивной развертки 25F ( 45) для придания записям кинематографического вида. Для усиления эффекта можно использовать эту частоту кадров совместно с программой съемки [ РЕЖИМ КИНО].

36 **Оставшееся количество кадров**

-  красный: нет карты.
 -  зеленый: 6 или более кадров
 -  желтый: 1 – 5 кадров
 -  красный: запись фотографий невозможна
- При просмотре фотографий цвет индикатора всегда зеленый.
 - В зависимости от условий съемки, отображаемое количество оставшихся кадров может не измениться даже после съемки или может уменьшиться сразу на 2 кадра.

45 **Номер фотографии**

Номер фотографии указывает имя и расположение файла на карте памяти. Например, изображению 101-0107 соответствует файл с именем «IMG_0107.JPG», записанный в папку «DCIM\101CANON».



Подготовка

В этой главе, позволяющей лучше познакомиться с видеокамерой, рассматриваются основные операции, такие как перемещение по меню и настройки при первом включении.

Начальная подготовка

Зарядка аккумулятора

Питание видеокамеры возможно от аккумулятора или непосредственно от компактного блока питания. Перед использованием аккумулятора его необходимо зарядить.

Приблизительное время зарядки и время съемки/воспроизведения с полностью заряженным аккумулятором см. в таблице на стр. 120-121.

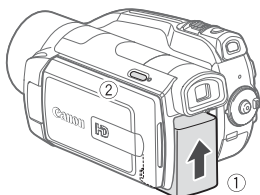

1 Установите аккумулятор на видеокамеру.

Аккуратно вставьте аккумулятор в блок крепления аккумулятора и сдвиньте его вверх до фиксации со щелчком.

2 Выключите видеокамеру.

Убедитесь, что индикатор **POWER** не горит.

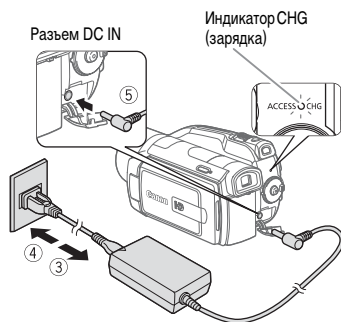

3 Подсоедините кабель питания к компактному блоку питания.

4 Подсоедините кабель питания к электрической розетке.

5 Подсоедините компактный блок питания к разъему DC IN видеокамеры.

- Индикатор CHG (зарядка) начинает мигать. После завершения зарядки индикатор горит постоянно.
- Если индикатор часто мигает, см. раздел *Устранение неполадок* (📖 98).

СНЯТИЕ АККУМУЛЯТОРА



- 1 Сдвиньте переключатель **BATTERY RELEASE** в направлении стрелки и удерживайте его нажатым.
- 2 Сдвиньте аккумулятор вниз и извлеките его.

! ВАЖНО

- Перед подсоединением и отсоединением компактного блока питания выключайте видеокамеру. После нажатия кнопки **ON/OFF** для выключения видеокамеры производится обновление важных данных на жестком диске. Обязательно дождитесь выключения индикатора **POWER**.
- Аккумулятор рекомендуется заряжать при температуре от 10 до 30°C. При температуре менее 0°C или более 40°C зарядка не начинается.
- Не подключайте к разъему DC IN видеокамеры или к компактному блоку питания никакое другое электрическое оборудование, кроме явно рекомендованного для использования с этой видеокамерой.
- Во избежание отказа и излишнего нагрева оборудования не подсоединяйте входящий в комплект поставки компактный блок питания к преобразователям напряжения (во время зарубежных поездок) или к специальным источникам питания (например, к розеткам на борту самолетов или кораблей, к инверторам и т.п.).

i ПРИМЕЧАНИЯ

- Аккумулятор заряжается только при выключенной видеокамере.
- Если оставшееся время работы от аккумулятора является критичным, для питания видеокамеры можно использовать компактный блок питания, чтобы аккумулятор не разрядился.
- Поскольку заряженный аккумулятор постепенно самопроизвольно разряжается, заряжайте его в день использования или накануне, чтобы обеспечить полный заряд.
- Рекомендуется подготовить запасные аккумуляторы в расчете на время съемки, в 2–3 раза превышающее планируемое.

Подготовка беспроводного пульта ДУ и аксессуаров

В первую очередь установите в беспроводной пульт ДУ прилагаемый плоский литиевый элемент питания CR2025.

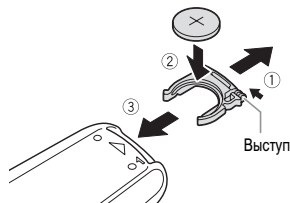

- 1 Нажмите выступ в направлении стрелки и извлеките держатель элемента питания.
- 2 Установите литиевый элемент питания стороной «+» вверх.
- 3 Установите держатель элемента питания.



Для использования беспроводного пульта ДУ

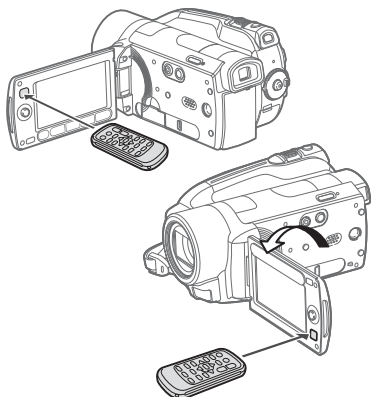

Нажимая кнопки, направляйте пульт на датчик дистанционного управления видеокамеры.

ЖК-дисплей можно развернуть на 180° для использования беспроводного пульта ДУ с передней стороны видеокамеры.

i ПРИМЕЧАНИЯ

- Если датчик дистанционного управления освещается сильным источником света или на него попадают прямые солнечные лучи, пульт дистанционного управления может не работать.
- Если беспроводной пульт ДУ не работает, проверьте, не установлено ли для параметра [] [ДИСТ.УПРАВЛ.] значение [**OFF** ОТКЛ] (95). В противном случае замените элемент питания.

Дополнительные принадлежности

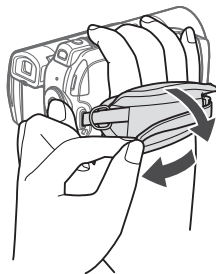

Закрепите ремень ручки.

Отрегулируйте ремень ручки таким образом, чтобы указательный палец доставал до рычага зумирования, а большой палец доставал до кнопки **[Start/Stop]**.

Для закреплeния наплечного ремня

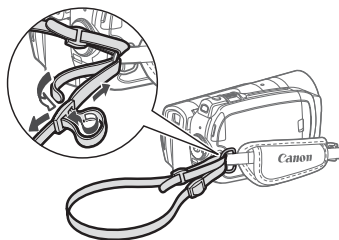

Пропустите концы наплечного ремня через крепления ремня на ремне ручки и настройте длину наплечного ремня.

Настройка положения и яркости ЖК-дисплея

Поворот панели ЖК-дисплея

Откройте ЖК-дисплей на 90°.

- ЖК-дисплей можно повернуть на 90° вниз.
- ЖК-дисплей можно развернуть на 180° в сторону объектива. Разворот ЖК-дисплея на 180° может быть полезен в следующих случаях:
 - **HC21** чтобы объект съемки мог контролировать изображение на экране ЖК-дисплея (оператор при этом пользуется видоискателем);
 - для включения самого себя в кадр при съемке с таймером автоспуска;
 - для обеспечения возможности управления видеокамерой с помощью беспроводного пульта ДУ с передней стороны видеокамеры.

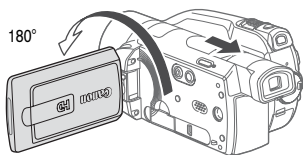
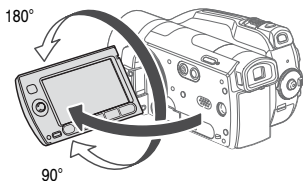

HC21 Объект может контролировать изображение на экране ЖК-дисплея, оператор при этом пользуется видоискателем

i ПРИМЕЧАНИЯ

Экраны ЖК-дисплея и видоискателя*: экраны изготавливаются с использованием высокоточных технологий, и более 99,99% пикселей работоспособны. Менее 0,01 % пикселей могут иногда самопроизвольно загораться или отображаться в виде черных, красных, синих или зеленых точек. Это не оказывает никакого влияния на записываемое изображение и не является неисправностью.

* Только **HC21**.

Подсветка ЖК-дисплея

Для экрана можно установить обычную или повышенную яркость. При этом изменяется яркость экрана как ЖК-дисплея, так и видоискателя*.

* Только **HC21**.

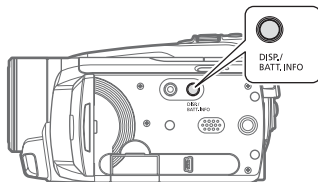

Удерживайте кнопку **DISP.** нажатой не менее 2 с.

Повторите эту операцию для переключения между обычной и повышенной яркостью.

i ПРИМЕЧАНИЯ

- Эта настройка не влияет на яркость записей.
- Использование повышенной яркости сокращает эффективное время работы от аккумулятора.



Основные операции с видеокамерой

Кнопка **EASY** : режим **EASY** или гибкая съемка

В видеокамере предусмотрены два базовых режима съемки видеofilмов и фотографий: режим **EASY** для начинающих или для случаев, когда нет необходимости заниматься подробной настройкой параметров видеокамеры, и режим **гибкой съемки**, позволяющий вносить требуемые изменения в настройки видеокамеры.

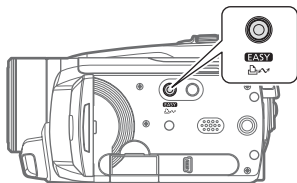

ПРОСТАЯ СЪЕМКА

Нажмите кнопку **EASY** для перехода в режим **EASY** (загорается подсветка этой кнопки). Можно не беспокоиться ни о каких настройках и снимать видеofilмы с помощью только рычага зумирования (□ 34) и кнопки **[Start/Stop]** (□ 32) или снимать фотографии с помощью только рычага зумирования и кнопки **[PHOTO]** (□ 59). В режиме **EASY** можно также пользоваться видоискателем (только **HG21**) и функцией быстрого запуска.

ГИБКАЯ СЪЕМКА

Для возврата в режим гибкой съемки снова нажмите кнопку **EASY** (подсветка этой кнопки выключается). Можно открывать меню и изменять настройки в соответствии со своими требованиями. Даже в режиме гибкой съемки видеокамера может помочь сделать правильные настройки. Например, можно использовать программы съемки специальных сюжетов (□ 43) для установки сразу всех настроек, оптимальных для специальных условий съемки.

i ПРИМЕЧАНИЯ

В режиме **EASY** меню недоступно, однако можно заранее изменить указанные ниже параметры, до переключения видеокамеры в режим **EASY**.

- Режим записи видеofilмов
- Размер/качество фотографий
- Автоматическая длительная выдержка
- Все настройки на вкладках , и меню настройки.

Джойстик и подсказка по его функциям

Используйте джойстик для работы с меню видеокамеры.

Для выбора параметра или изменения его значения отклоняйте джойстик вверх, вниз, влево или вправо (▲▼, ◀▶).



Для сохранения параметров или подтверждения операции нажмите на сам джойстик (SET). На экранах меню это обозначается значком SET.

Для отображения/скрытия подсказки по функциям джойстика нажмите кнопку SET. Функции, отображаемые на подсказке по функциям джойстика, изменяются в зависимости от режима работы.

Использование меню

Многие функции видеокамеры можно настраивать в меню, открываемом при нажатии кнопки FUNC. (FUNC.). Для доступа к меню переключите видеокамеру в режим гибкой съемки. В режиме EASY, за немногими исключениями, для большинства параметров меню восстанавливаются значения по умолчанию (□ 25).

Подробнее доступные пункты меню и их значения рассматриваются в приложении *Перечень пунктов меню* (□ 88).

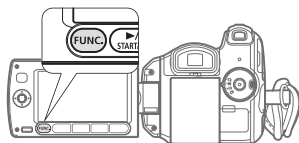

Выбор пунктов меню FUNC.

Ниже приведен пример выбора пункта меню FUNC. в режиме съемки.



- 1 Нажмите кнопку **FUNC.**
- 2 Выберите (▲▼) в левом столбце значок функции, которую требуется изменить. Недоступные пункты меню отображаются серым цветом.
- 3 Выберите (◀▶) требуемую настройку из списка значений, отображаемых в нижней строке.
 - Выбранная настройка выделяется оранжевым цветом.
 - Для некоторых настроек требуется сделать дополнительный выбор и/или нажать SET. Следуйте дополнительным указаниям, отображаемым на экране (например, значок SET, небольшие стрелки и т.п.).
- 4 Нажмите кнопку **FUNC.** для сохранения настроек и закрытия меню. Нажав кнопку **FUNC.**, можно закрыть меню в любой момент.



Выбор пунктов в меню настройки

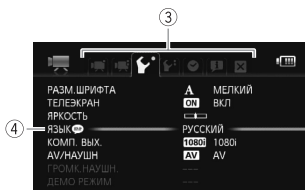

- 1 Нажмите кнопку **FUNC.**.
- 2 Выберите (**▲▼**, **◀▶**) значок  и нажмите **SET** для открытия меню настройки.
Можно также сразу открыть экран меню настройки, нажав кнопку **FUNC.** и удерживая ее нажатой более 1 с или нажав кнопку **MENU** на беспроводном пульте ДУ.
- 3 Выберите вкладку (**◀▶**) требуемого меню.
При переходе между вкладками меню список доступных пунктов изменяется.
- 4 Выберите (**▲▼**) параметр, значение которого требуется изменить, и нажмите кнопку **SET**.
 - Оранжевая полоса выбора указывает текущий выбранный пункт меню. Недоступные пункты меню отображаются серым цветом.
 - Для выбора другого меню (шаг 3) переместите (**▲▼**) оранжевую рамку выбора на вкладку в верхней части экрана.
- 5 Выберите (**▲▼**) требуемое значение и нажмите диск **SET** для сохранения настройки.
- 6 Нажмите кнопку **FUNC.**.
Нажав кнопку **FUNC.**, можно закрыть меню в любой момент.

ПРИМЕЧАНИЯ

На экранах меню используется мелкий шрифт, чтобы на одном экране помещались все пункты и текущие значения. Размер шрифта можно увеличить, установив для параметра **РАЗМ.ШРИФТА** значение [**▲** КРУПНЫЙ], но тогда для поиска некоторых пунктов меню придется использовать прокрутку экрана и текущие значения будут отображаться только значками.

Настройки при первом включении

Установка даты и времени

Перед началом работы с видеокamerой необходимо установить в ней дату и время. Если часы видеокamerы не установлены, экран [Date/Time] (ДАТА/ВРЕМЯ) открывается автоматически.

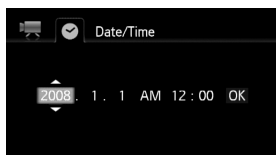

При появлении экрана [Date/Time] (ДАТА/ВРЕМЯ) цифры года отображаются оранжевым цветом со стрелками вверх и вниз.

- 1 Измените (▲▼) год и перейдите (▶) на поле месяца.
- 2 Аналогичным образом измените значения в остальных полях (месяц, число, часы и минуты).
- 3 Выберите (▶) [OK] и нажмите (SET) для запуска часов и закрытия экрана настройки.

! ВАЖНО

- Если видеокamera не используется в течение приблизительно 3 месяцев, встроенный литиевый аккумулятор может полностью разрядиться и установки даты и времени будут потеряны. В этом случае зарядите встроенный литиевый аккумулятор (□ 116) и снова установите часовую пояс, дату и время.

- Дата отображается в формате год-месяц-число только на экране первоначальной настройки. На последующих экранах дата и время отображаются в формате число-месяц-год (например, [1.ЯНВ.2007 12:00 AM]). Формат даты можно изменить (□ 97).
- Дату и время можно также изменить позднее (а не только во время начальной настройки). Откройте экран [ДАТА/ВРЕМЯ] в меню настройки:

FUNC. (MENU) (DATA/ВРЕМЯ)

Изменение языка

Возможные значения ♦ Значение по умолчанию

[ČEŠTINA]	[MAGYAR]	[العربية]
[DEUTSCH]	[MELAYU]	[فارسی]
[ΕΛΛΗΝΙΚΑ]	[POLSKI]	[ภาษาไทย]
[ENGLISH]♦	[ROMÂNĂ]	[简体中文]
[ESPAÑOL]	[TÜRKÇE]	[繁體中文]
[FRANÇAIS]	[РУССКИЙ]	[한국어]
[ITALIANO]	[УКРАЇНСЬКА]	[日本語]

FUNC. (MENU) (LANGUAGE) (REQUIRED LANGUAGE)

! ПРИМЕЧАНИЯ

Индикаторы (SET) и (FUNC), отображаемые на некоторых экранах меню, обозначают названия кнопок видеокamerы и не изменяются при изменении языка.



Изменение часового пояса

Измените часовой пояс в соответствии со своим местонахождением. По умолчанию установлен часовой пояс Парижа.

Для задания домашнего часового пояса

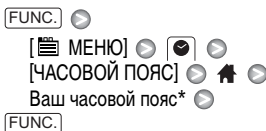

Во время путешествий

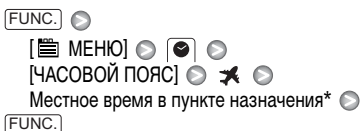

* Для настройки летнего времени выберите название пояса с символом ☀.

Использование карты памяти

Карты памяти, которые можно использовать с данной видеокамерой



В данной видеокамере можно использовать поступающие в продажу карты памяти SDHC (SD большой емкости) и карты памяти SD. Однако, в зависимости от класса скорости, запись видеофильмов на карту памяти может оказаться невозможной. См. таблицу на стр. 30.

По состоянию на июнь 2008 г. функция записи видеофильмов была протестирована с картами памяти SD/SDHC производства Panasonic, Toshiba и SanDisk.

Рекомендуется использовать карты памяти с классом скорости 4 или выше.

ПРИМЕЧАНИЯ

Класс скорости SD: класс скорости SD – это стандарт, указывающий минимальную гарантированную скорость передачи данных для карт памяти SD/SDHC. При приобретении новой карты памяти проверяйте логотип класса скорости, указанный на упаковке.

Карта памяти	Емкость	Класс скорости SD	Съемка видеофильмов	Съемка фотографий
 Карты памяти SD	64 Мбайта или менее	Отсутствует	–	●
	128 Мбайт или более	Несовместимая	● ^{1,2}	
		CLASS④	● ¹	
 Карты памяти SDHC	Более 2 Гбайт	CLASS④	● ¹	
		CLASS④ или выше	●	
		CLASS④ или выше	●	

¹ Если установлен режим записи MXP (24 Мбит/с) или FXP (17 Мбит/с), запись видеофильмов невозможна.
² Запись видеофильмов на некоторые карты памяти может оказаться невозможной.

Установка и извлечение карты памяти

Перед использованием карт памяти в видеокамере их следует обязательно отформатировать (□ 31).

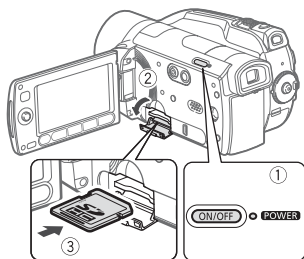

- 1 Выключите видеокамеру.**
Убедитесь, что индикатор **POWER** не горит.
- 2 Откройте крышку гнезда карты памяти.**

- 3 Полностью и без перекосов вставьте карту памяти в гнездо карты памяти этикеткой вверх до фиксации со щелчком.**
- 4 Закройте крышку гнезда карты памяти.**
Не пытайтесь закрыть крышку силой, если карта памяти неправильно установлена.

! ВАЖНО

Передняя и задняя стороны карт памяти не взаимозаменяемы. При установке карты памяти в неправильной ориентации возникнут неполадки в работе видеокамеры.

i ПРИМЕЧАНИЯ

Для извлечения карты памяти: один раз нажмите на карту, чтобы освободить фиксатор. Когда карта памяти выдвинется наружу, полностью извлеките ее.



Выбор носителя для записи

Видеофильмы и фотографии можно записывать либо на встроенный жесткий диск, либо на карту памяти. По умолчанию запись как видеофильмов, так и фотографий производится на жесткий диск.



ИЗМЕНЕНИЕ НОСИТЕЛЯ ДЛЯ ЗАПИСИ ВИДЕОФИЛЬМОВ

FUNC. >

[МЕНЮ] > [иконка видео] или [иконка фото] >

[МАТЕРИАЛ: ВИДЕОФИЛЬМЫ] или

[МАТЕРИАЛ: ФОТОГРАФИИ] > Выберите

жесткий диск или карту памяти* >

FUNC.

* Для каждого носителя можно проверить общую, использованную и свободную емкости. Доступное пространство оценивается на основе текущего используемого режима записи (видеофильмы) или размера/качества фотографий (фотографии).

Инициализация жесткого диска или карты памяти

При первом использовании карт памяти в видеокамере их следует инициализировать (отформатировать). Инициализацию можно также использовать для безвозвратного удаления всех записей, содержащихся на карте памяти или жестком диске. Инициализация носителя также позволяет устранить фрагментацию. Фрагментация увеличивается при

постоянном добавлении и стирании записей, что со временем может привести к снижению производительности.

Возможные значения

[ИНИЦИАЛИЗАЦИЯ]

Стирание таблицы размещения файлов без физического стирания хранящихся данных.

[НИЗКОУР.ИНИЦИАЛ.]

Полное стирание всех данных. Низкоуровневая инициализация жесткого диска занимает больше времени (**HG21** пригл. 2 ч, **HG20** пригл. 1 ч).

FUNC. >

[МЕНЮ] > [иконка видео] >

[ИНИЦИАЛИЗАЦИЯ] [иконка видео] / [иконка фото] >

[HDD] или [КАРТА] >

Способ инициализации >

[ДА]* > [OK] >

FUNC.

* Для отмены низкоуровневой инициализации во время ее выполнения нажмите кнопку **SET**. Все записи будут стерты, и носителем можно будет пользоваться без каких-либо неполадок.

! ВАЖНО

- При инициализации носителя с него безвозвратно стираются все записи. Восстановление утраченных исходных записей невозможно. Заранее создайте резервные копии важных записей на внешнем устройстве (□ 80).
- При инициализации жесткого диска используйте для питания видеокамеры компактный блок питания. Во время выполнения инициализации не отсоединяйте источник питания.



Видеofilмы

В этой главе рассматриваются функции, относящиеся к съемке видеofilмов, включая съемку, воспроизведение, операции с меню и операции со списком воспроизведения и эпизодами.

Основные функции съемки

Съемка видеofilмов

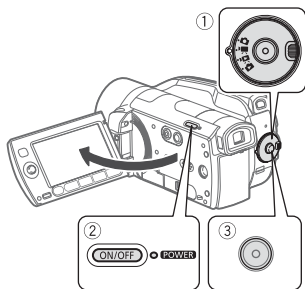

1 Поверните диск установки режима в положение .

2 Включите видеокамеру.

По умолчанию видеofilмы записываются на жесткий диск. В качестве носителя для записи видеofilмов можно также выбрать карту памяти (31).

3 Нажмите кнопку для начала съемки.

- Начинается съемка; для приостановки съемки еще раз нажмите кнопку .
- Можно также нажать кнопку на панели ЖК-дисплея.

ПОСЛЕ ЗАВЕРШЕНИЯ СЪЕМКИ

- 1 Убедитесь, что индикатор обращения к памяти ACCESS не горит.
- 2 Выключите видеокамеру.
- 3 Закройте ЖК-дисплей.

ВАЖНО

- Когда индикатор обращения к памяти ACCESS горит или мигает, соблюдайте перечисленные ниже меры предосторожности; в противном случае возможна безвозвратная потеря данных или повреждение жесткого диска/карты памяти:
 - не подвергайте видеокамеру вибрации или сильным ударам;
 - не открывайте крышку гнезда карты памяти;
 - не отсоединяйте источник питания и не выключайте видеокамеру;
 - не изменяйте положение диска установки режима.
- Обязательно регулярно создавайте резервные копии своих записей (80), особенно после съемки важных материалов. Компания Canon не несет ответственности за потерю или повреждение каких-либо данных.

ПРИМЕЧАНИЯ

- **Режим экономии энергии:** для экономии энергии при питании от аккумулятора видеокамера автоматически выключается, если в течение 5 мин не выполнялись никакие операции (96). Для включения видеокамеры нажмите кнопку .



- При съемке в очень шумных условиях (например, фейерверки или концерты) звук может быть искажен или записан с другим уровнем звука. Это не является неисправностью.

HG21 Использование видеоискателя

Во время съемки при ярком освещении может быть сложно пользоваться ЖК-дисплеем. В таком случае измените яркость экрана ЖК-дисплея* (□ 24) или используйте вместо него видеоискатель. Для использования видеоискателя вместе с ЖК-дисплеем нажмите кнопку **VIEWFINDER**. Для использования только видеоискателя закройте ЖК-дисплей.

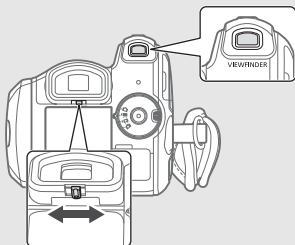

- Можно выдвинуть видеоискатель, если Вам так будет удобнее. Возьмитесь за обе стороны видеоискателя и вытяните его наружу до фиксации со щелчком.
 - Произведите требуемую настройку видеоискателя с помощью рычага диоптрийной регулировки.
- * Настройка яркости является общей для ЖК-дисплея и видеоискателя.

Выбор качества видеозаписи (режим записи)

В видеокамере предусмотрены 5 режимов записи. При изменении режима записи изменяется доступное время записи. Выберите режим MXP или FXR для записи видеофильмов с повышенным качеством; выберите режим LP для увеличения времени записи. В таблице на стр. 34 указаны приблизительные значения времени записи.



FUNC. ➤

[SP СТАНДАРТНЫЙ 7 Мб/с] ➤

Требуемый режим записи ➤

FUNC.

i ПРИМЕЧАНИЯ

- Диски, созданные с помощью дополнительно приобретаемого устройства записи DVD-дисков DW-100 и содержащие эпизоды, записанные в режиме MXP, не могут воспроизводиться с помощью AVCHD-совместимых DVD-проигрывателей или проигрывателей дисков Blu-ray (по состоянию на июнь 2008 г.). Для воспроизведения таких дисков используйте устройство записи DVD-дисков DW-100 (□ 83).
- При кодировке видеоданных в видеокамере используется переменная скорость потока данных (VBR), поэтому фактическое оставшееся время съемки зависит от содержания эпизодов.
- В видеокамере сохраняются последние использовавшиеся настройки, даже после переключения видеокамеры в режим **EASY**.

Приблизительное время записи

♦ Значение по умолчанию

Режим записи→	MXP*	FXP*	XP+	SP♦	LP
Носитель ↓					
HG20 Жесткий диск 60 Гбайт	5 ч 30 мин	7 ч 50 мин	10 ч 50 мин	18 ч	22 ч 55 мин
HG21 Жесткий диск 120 Гбайт	11 ч 5 мин	15 ч 45 мин	21 ч 40 мин	36 ч	45 ч 55 мин
Карта памяти 4 Гбайта	20 мин	30 мин	40 мин	1 ч 10 мин	1 ч 30 мин
Карта памяти 8 Гбайт	40 мин	1 ч	1 ч 25 мин	2 ч 20 мин	3 ч
Карта памяти 16 Гбайт	1 ч 25 мин	2 ч 5 мин	2 ч 50 мин	4 ч 45 мин	6 ч 5 мин
Карта памяти 32 Гбайта	2 ч 55 мин	4 ч 10 мин	5 ч 45 мин	9 ч 35 мин	12 ч 15 мин

* Запись с разрешением 1920 × 1080. В остальных режимах записи видеофильмы записываются с разрешением 1440 × 1080.

Зумирование



Режим : помимо оптического зума предусмотрен также цифровой зум (91).

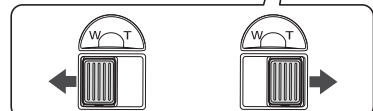
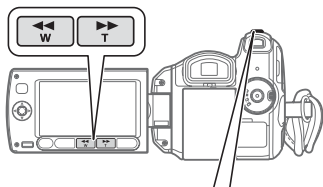

W «Отъезд» видеокамеры



T «Наезд» видеокамеры

12-кратный оптический зум

Для «отъезда» видеокамеры (широкоугольное положение) сдвиньте рычаг зумирования к символу **W**. Для «наезда» видеокамеры (положение телешота) сдвиньте рычаг к символу **T**.

Слегка нажмите для медленного зумирования; нажмите сильнее для ускорения зумирования. Можно также задать для параметра / [СКОР.ЗУМИР.] (91) одну из трех постоянных скоростей (3 – самая высокая, 1 – самая низкая).

И ПРИМЕЧАНИЯ

- Расстояние до объекта должно быть не менее 1 м. В максимально широкоугольном положении возможна фокусировка на объект, расположенный на расстоянии всего 1 см.
- Если для параметра [СКОР.ЗУМИР.] задано значение [VAR ПЕРЕМЕННАЯ]:
 - При нажатии кнопок **T** и **W** на беспроводном пульте ДУ или на панели ЖК-дисплея используется постоянная скорость зумирования [▶▶▶ СКОРОСТЬ 3].
 - В режиме паузы записи скорость зумирования выше, чем во время съемки.



Функция быстрого запуска

Если закрыть ЖК-дисплей при включенной видеокамере, видеокамера переходит в режим ожидания. В режиме ожидания видеокамера потребляет только половину мощности, используемой при съемке, что позволяет экономить энергию при работе от аккумулятора. Кроме того, при открытии ЖК-дисплея видеокамера будет готова к съемке приблизительно через 1 с* – удачный момент для съемки не будет упущен.

* Фактическое необходимое время зависит от условий съемки.



1 Закройте ЖК-дисплей, когда видеокамера включена и находится в режиме съемки.

- **HC21** Если используется видеоискатель и ЖК-дисплей закрыт, для перехода в режим ожидания нажмите кнопку **VIEWFINDER**.
- Подается звуковой сигнал, и цвет индикатора **POWER** меняется на оранжевый, указывая, что видеокамера перешла в режим ожидания.

2 Когда потребуется возобновить съемку, откройте ЖК-дисплей.

- Цвет индикатора **POWER** меняется обратно на зеленый, и видеокамера готова к съемке.
- **HC21** Для возобновления съемки с помощью видеоискателя при закрытом ЖК-дисплее можно также нажать кнопку **VIEWFINDER**.

ВАЖНО

Не отсоединяйте источник питания в режиме ожидания (когда индикатор **POWER** горит оранжевым цветом).

ПРИМЕЧАНИЯ

- В определенных условиях (например, если мигает индикатор **ACCESS** или открыто меню) при закрытии ЖК-дисплея видеокамера может не перейти в режим ожидания. Убедитесь, что цвет индикатора **POWER** изменился на оранжевый.
- Через 10 мин работы в режиме ожидания видеокамера выключается независимо от значения параметра **⏻** **[ЭКОН.ЭНЕРГИИ]** (□ 96). Для включения видеокамеры нажмите кнопку **ON/OFF**.
- С помощью параметра **⏻** **[БЫСТР. СТАРТ]** можно изменить время до выключения видеокамеры или полностью выключить функцию быстрого запуска (□ 96).
- Если видеокамера находится в режиме ожидания, при изменении положения диска установки режима видеокамера включается в выбранном режиме работы.

Просмотр или удаление последнего снятого эпизода

Даже в режиме  можно просмотреть последний снятый эпизод для его проверки. Можно также удалить эпизод после его просмотра.





1 Для отображения подсказки по функциям джойстика нажмите SET.

Если на подсказке по функциям джойстика не отображается значок [G], несколько раз нажмите джойстик (▼) в направлении [СЛЕД] для отображения этого значка.

2 Нажмите джойстик (◀) в направлении [G].

Видеокамера воспроизводит последний эпизод (без звука) и возвращается в режим паузы записи.

Удаление эпизода после его съемки

После съемки эпизода:

1 Просмотрите эпизод, как указано в предыдущем пункте.

2 Во время просмотра эпизода после съемки выберите (▶) значок [] и нажмите SET.

3 Выберите (▶) [ДА] и нажмите SET.

i ПРИМЕЧАНИЯ

- Во время удаления эпизода не выполняйте на видеокамере никаких других операций.
- Удаление последнего эпизода таким способом невозможно, если после его съемки был изменен режим работы или была выключена видеокамера.

Основные операции воспроизведения

Воспроизведение видеофильмов

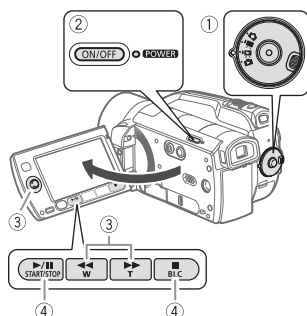

1 Поверните диск установки режима в положение [].

2 Включите видеокамеру.

Через несколько секунд отображается индексный экран эпизодов.

3 Переместите (▲▼, ◀▶) рамку выбора на эпизод, который требуется воспроизвести.

Если записано большое количество эпизодов, для перемещения между страницами индексного экрана нажимайте кнопку [◀◀] или [▶▶].

4 Нажмите кнопку [▶/||] или SET для начала воспроизведения.



- Воспроизведение начинается с выбранного эпизода и продолжается до завершения последнего записанного эпизода.
- Для приостановки воспроизведения еще раз нажмите кнопку [▶/||].

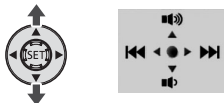

- Для остановки воспроизведения и возврата на индексный экран эпизодов нажмите кнопку .

РЕГУЛИРОВКА ГРОМКОСТИ



- 1 Для отображения подсказки по функциям джойстика во время воспроизведения нажмите .
- 2 Настройте ( ) громкость.

ВАЖНО

- Когда индикатор обращения к памяти ACCESS горит или мигает, соблюдайте перечисленные ниже меры предосторожности; в противном случае возможна безвозвратная потеря данных:
 - не подвергайте видеокамеру вибрации или сильным ударам;
 - не открывайте крышку гнезда карты памяти;
 - не отсоединяйте источник питания и не выключайте видеокамеру;
 - не изменяйте положение диска установки режима.
- Видеофильмы, записанные на карту памяти другим AVCHD-совместимым устройством, могут не воспроизводиться этой видеокамерой.



ПРИМЕЧАНИЯ

- В зависимости от условий съемки, при переходе между эпизодами могут быть заметны кратковременные остановки видеоизображения или звука.
- При закрытии ЖК-монитора громкоговоритель отключается.
 При просмотре с помощью видеоскалера пользуйтесь наушниками.



Специальные режимы воспроизведения

Для переключения между специальными режимами воспроизведения можно использовать кнопки на панели ЖК-дисплея или беспроводном пульте ДУ ( 17). При воспроизведении в специальных режимах звук отсутствует.

Ускоренное воспроизведение



Во время обычного воспроизведения нажмите кнопку  или . Нажмите ее еще раз для увеличения скорости воспроизведения до 5x → 15x → 60x по сравнению с обычной скоростью.

Замедленное воспроизведение





В режиме паузы воспроизведения нажмите кнопку * или . Нажмите еще раз для увеличения скорости воспроизведения до 1/8x → 1/4x от обычной скорости.

* Замедленное воспроизведение назад выглядит так же, как и непрерывное покадровое воспроизведение назад.



Покадровое воспроизведение вперед/назад

В режиме паузы воспроизведения нажмите кнопку  или  на беспроводном пульте ДУ для возврата на несколько кадров (прибл. 0,5 с) или перехода вперед на один кадр. Для непрерывного воспроизведения удерживайте кнопку нажатой.

Пропуск эпизодов

Для перехода к следующему эпизоду во время обычного воспроизведения нажмите джойстик () или кнопку  на беспроводном пульте ДУ. Нажмите джойстик () или кнопку  на беспроводном пульте ДУ один раз для возврата к началу текущего эпизода или дважды для возврата к предыдущему эпизоду.

Выход из специальных режимов воспроизведения

В любом режиме специального воспроизведения нажмите кнопку  на видеокамере или  на беспроводном пульте ДУ.

i ПРИМЕЧАНИЯ

В некоторых специальных режимах воспроизведения возможно появление помех (блочные видеоартефакты, полосы и т.д.) на изображении.

Изменение параметров индексного экрана

Вкладки вверху индексного экрана служат для переключения между воспроизведением эпизодов и фотографий, записанных на жесткий диск, и воспроизведением эпизодов и фотографий, записанных на карту памяти. После создания списка воспроизведения (□ 56) можно переключаться между исходными видеофильмами и списком воспроизведения, отредактированным в соответствии с требованиями пользователя.

**Выбор носителя для воспроизведения**

- 1 На индексном экране переместите оранжевую рамку выбора (▲▼) на вкладку в верхней части экрана.
- 2 Выберите (◀▶) носитель или местоположение, с которого требуется воспроизводить эпизоды/фотографии.
- 3 Вернитесь (▲▼) на индексный экран для выбора эпизода или фотографии.

Пример выбора индексного экрана в режиме :



- Исходные видеофильмы или фотографии на жестком диске
- Исходные видеофильмы или фотографии на карте памяти
- Список воспроизведения на жестком диске*
- Список воспроизведения на карте памяти*

* Только режим .

i ПРИМЕЧАНИЯ

В режиме для переключения между исходными видеофильмами и списком воспроизведения на соответствующем носителе можно использовать кнопку **PLAYLIST** на беспроводном пульте ДУ.

Изменение количества элементов на индексном экране

По умолчанию на индексном экране отображаются максимум 6 элементов (эпизодов или фотографий). Переместите рычаг зумирования в направлении **W** для отображения на экране максимум 15 элементов. Переместите рычаг в направлении **T** для возврата к принятому по умолчанию виду индексного экрана.

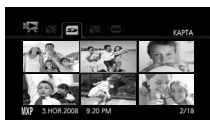

W 6 эпизодов/
фотографий

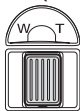

T 15 эпизодов/
фотографий



Выбор эпизодов по дате съемки

На индексном экране исходных видеофильмов возможен поиск всех записей, сделанных в день с определенной датой (например, чтобы найти все записи, снятые во время особого события).



Выбор из списка записей

1 Выберите индексный экран исходных видеофильмов.

Выберите вкладку (жесткий диск) или (карта памяти) (38).

2 Откройте список записей.

[FUNC.] **[FQ ПОИСК ЭПИЗ.]**
[ВЫБОР ДАТЫ]

- В списке записей отображаются все даты, когда были сделаны записи. Вокруг даты отображается оранжевая рамка выбора.
- Эскиз показывает стоп-кадр первого эпизода, снятого в этот день. Ниже отображаются количество снятых эпизодов () и общее время записи для этого дня.

3 Выберите () дату, месяц или год и перемещайтесь () между датами съемки.

4 Выбрав требуемую дату, нажмите кнопку **[SET]**.

Открывается индексный экран с рамкой выбора на первом эпизоде, снятом в выбранную дату.

ПРИМЕЧАНИЯ

Нажав кнопку **[FUNC.]**, можно в любой момент вернуться на индексный экран.

Выбор на экране календаря

1 Выберите индексный экран исходных видеофильмов.

Выберите вкладку (жесткий диск) или (карта памяти) (38).

2 Откройте экран календаря.

[FUNC.] **[FQ ПОИСК ЭПИЗ.]**
[ЭКРАН КАЛЕН.]

- Отображается экран календаря.
- Даты, для которых имеются эпизоды (т.е., в этот день были сняты видеофильмы), отображаются белым цветом. Даты без записей отображаются черным цветом.

3 Переместите (,) курсор на требуемую дату.

- При перемещении курсора на дату, отображаемую белым цветом, рядом с календарем отображается эскиз стоп-кадра первого эпизода, снятого в этот день. Ниже отображаются количество снятых эпизодов () и общее время записи для этого дня.
- Можно выбрать () поле года или месяца и изменить () год или месяц для ускорения перемещения между месяцами календаря.

- Для перехода сразу же к предыдущей/следующей дате, для которой имеются эпизоды, можно нажать ◀◀ или ▶▶.

4 Нажмите кнопку **SET** для возврата на индексный экран.

Оранжевая рамка выбора отображается на первом эпизоде, снятом в выбранный день.

i ПРИМЕЧАНИЯ

- Можно изменить день, с которого начинается неделя на экране календаря (□ 97).
- Нажав кнопку **FUNC.**, можно в любой момент вернуться на индексный экран.

Выбор точки начала воспроизведения видеофильма на шкале времени

Можно вывести на экран шкалу времени и выбрать точку начала воспроизведения. Это очень удобно, если требуется начать воспроизведение длительного эпизода с определенного места.

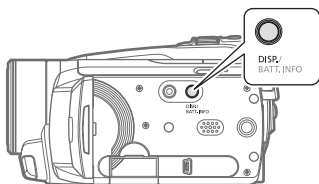

1 Выберите (▲▼, ◀▶) эпизод, который требуется просмотреть, и нажмите кнопку **DISP.**

- Отображается экран шкалы времени. Крупный эскиз показывает первый кадр эпизода. Под ним на линейке шкалы времени с фиксированным интервалом отображаются кадры из эпизода.
- Снова нажмите кнопку **DISP.** для возврата на индексный экран.

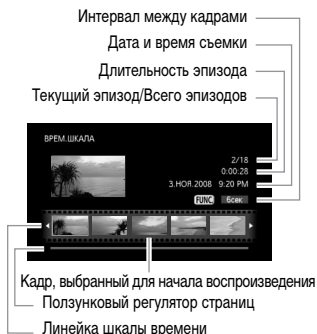

2 Выберите (◀▶) точку начала воспроизведения на линейке шкалы времени.

3 Нажмите **▶/||** для начала воспроизведения.

Для выбора другого эпизода

Переместите (▲▼) оранжевую рамку выбора на большой эскиз и измените (◀▶) эпизод.

Для перемещения между страницами линейки шкалы времени

Переместите (▲▼) оранжевую рамку выбора на ползунковый регулятор под линейкой и выведите на экран (◀▶) предыдущие/следующие 5 кадров эпизода.





Для ИЗМЕНЕНИЯ ИНТЕРВАЛА МЕЖДУ КАДРАМИ

[FUNC.] ⌂ Требуемый интервал ⌂ [FUNC.]

Выбор записей на индексном экране





Можно заранее выбрать на индексном экране ряд исходных видеороликов или фотографий для одновременного выполнения с ними некоторых действий.

Режим  : удаление (☐ 42), копирование (☐ 58) или добавление выбранных эпизодов в список воспроизведения (☐ 56).

Режим  : удаление (☐ 63), копирование (☐ 69) или защита (☐ 68) выбранных фотографий, а также их пометка для заказов печати (☐ 74) или передачи (☐ 87).



1 Выберите индексный экран исходных видеороликов или фотографий.

- Режим  : выберите вкладку  (жесткий диск) или  (карта памяти) (☐ 38).
- Режим  : для перехода на индексный экран переместите рычаг зумирования в направлении **W**.

2 Откройте экран выбора.

[FUNC.] ⌂ ВЫБОР ⌂
[ИНДИВИДУАЛ.ЭПИЗОДЫ] или
[ИНДИВИДУАЛЬНЫЕ ФОТО]

- Отображается экран выбора.

3 Перемещаясь (,) между эпизодами или фотографиями на индексном

экране, нажимайте кнопку  для выбора отдельных эпизодов/фотографий.

- На выбранных эпизодах/фотографиях отображается галочка ✓.
- Повторяя операции этого шага, добавьте все эпизоды/фотографии, которые требуется выбрать (не более 100).

Общее количество выбранных эпизодов

Выбранные эпизоды



4 Закройте меню, дважды нажав кнопку [FUNC.].

Для ОТМЕНЫ ВСЕХ ПОМЕТОК

[FUNC.] ⌂
 ВЫБОР ⌂
[УДАЛ. ВСЕ ВЫБРАННОЕ] ⌂ [ДА] ⌂
[FUNC.]

ПРИМЕЧАНИЯ

- При выключении видеокамеры или переключении режима работы все пометки у всех выбранных эпизодов/фотографий удаляются.
- Пометка эпизодов в списке воспроизведения невозможна.

Удаление эпизодов

Неужные эпизоды можно удалить. Удаление эпизодов также помогает освободить место на носителе.



Возможные значения

[ВСЕ ЭПИЗОДЫ]
Удаление всех эпизодов.
[ВСЕ ЭПИЗОДЫ (ЭТОЙ ДАТЫ)]
Удаление всех эпизодов, записанных в один день с выбранным эпизодом.
[ОДИН ЭПИЗОД]
Удаление только эпизода, на котором находится оранжевая рамка выбора.
[ВЫБРАННЫЕ ЭПИЗОДЫ]
Удаление всех заранее выбранных эпизодов (помеченных галочкой ✓). См. раздел <i>Выбор записей на индексном экране</i> (□ 41).

1 Выберите (▲▼, ◀▶) эпизод, который требуется удалить, или эпизод, записанный в день, который требуется удалить.

Для удаления всех эпизодов или ранее выбранных эпизодов выполнять этот шаг не требуется.

2 Удалите эпизод (эпизоды).

[FUNC.] ◀ [🗑️ СТЕРЕТЬ] ▶
 Требуемый вариант ◀ [ДА]* ▶ [OK] ▶
 [FUNC.]

* Если выбран любой другой вариант, кроме [ОДИН ЭПИЗОД], с помощью кнопки (SET) можно прервать операцию во время ее выполнения. Тем не менее, некоторые эпизоды будут удалены.

! ВАЖНО

- Будьте внимательны при удалении исходных записей. После удаления исходных записей восстановить их невозможно.
- Перед удалением создавайте резервные копии важных эпизодов (□ 80).
- Соблюдайте следующие меры предосторожности, когда индикатор обращения к памяти ACCESS горит или мигает (во время удаления эпизодов):
 - не подвергайте видеокамеру вибрации или сильным ударам;
 - не открывайте крышку гнезда карты памяти;
 - не отсоединяйте источник питания и не выключайте видеокамеру;
 - не изменяйте положение диска установки режима.

i ПРИМЕЧАНИЯ

- При удалении эпизода с индексного экрана оригиналов этот эпизод одновременно удаляется и из списка воспроизведения.
- Для удаления всех видеофильмов и освобождения всего доступного для записи объема можно также произвести инициализацию носителя (□ 31).
- Удаление эпизодов, записанных или отредактированных с помощью другого устройства, может оказаться невозможным.



Расширенные функции

Специальные сюжетные программы съемки

Программы съемки специальных сюжетов позволяют легко снимать на горнолыжном курорте при очень высокой освещенности либо снимать закаты или фейерверки с передачей всей гаммы цветов. Подробные сведения о доступных вариантах см. во врезке ниже.

[👤] ПОРТРЕТ

В видеокамере используется большая величина диафрагмы, что обеспечивает четкую фокусировку на объект с одновременным размытием прочих второстепенных деталей.



[🌙] НОЧЬ

Этот режим предназначен для съемки в местах с низкой освещенностью.



[🏖️] ПЛЯЖ

Используйте этот режим для съемки солнечных пляжей. При этом предотвращается недостаточная экспозиция объекта.



[🔦] ПРОЖЕКТОР

Используйте этот режим для съемки сцен с прожекторным освещением.



[FUNC.] ➤

[P ПРОГРАММА АЭ] ➤

[👤 ПОРТРЕТ] ➤

Нажмите [SET] для отображения программ съемки специальных сюжетов (SCN) ➤

Требуемая программа съемки ➤

[FUNC.]

📘 ПРИМЕЧАНИЯ

- [🌙 НОЧЬ]
 - За движущимися объектами может оставаться остаточный след.
 - Качество изображения может быть ниже, чем в других режимах.

[🏊] СПОРТ

Этот режим служит для съемки спортивных состязаний, например, по теннису или гольфу.



[🌨️] СНЕГ

Используйте этот режим для съемки на ярко освещенных горнолыжных курортах. При этом предотвращается недостаточная экспозиция объекта.



[🌅] ЗАКАТ







Используйте этот режим для получения ярких цветов при съемке закатов.



[🎆] ФЕЙЕРВЕРК

Используйте этот режим для съемки фейерверков.



- На экране могут появляться белые точки.
- Эффективность автофокусировки может быть ниже, чем в других режимах. В этом случае сфокусируйтесь вручную.
- [* ФЕЙЕРВЕРК]
 - Во избежание сотрясения камеры рекомендуется использовать штатив. Особенно рекомендуется использовать штатив для съемки в режиме , так как устанавливается длительная выдержка.
- [ ПОРТРЕТ] [ СПОРТ] [ ПЛЯЖ] [* СНЕГ]
 - При воспроизведении изображение может выглядеть не совсем плавным.
- [ ПОРТРЕТ]
 - Эффект размывания фона усиливается при увеличении фокусного расстояния (**T**).
- [* СНЕГ] [ ПЛЯЖ]
 - В облачную погоду или в тени объект может быть переэкспонирован. Контролируйте изображение на экране.

Изменение выдержки затвора и диафрагмы

Программу автоматической экспозиции (АЭ) следует применять для использования таких функций, как баланс белого или эффекты изображения либо для задания приоритета величины экспозиции или выдержки затвора. Используйте короткую выдержку для съемки быстро движущихся объектов; используйте длительную выдержку для получения эффекта размытия движущихся объектов, усиливающего ощущение движения. Используйте малую величину диафрагмы (большое отверстие объектива) для мягкого размывания заднего плана портрета; используйте большую величину диафрагмы (маленькое отверстие объектива) для увеличения глубины резкости, чтобы все детали ландшафта были в фокусе.



Возможные значения ♦ Значение по умолчанию

[P ПРОГРАММА АЭ] ♦
Видеокамера автоматически настраивает диафрагму и выдержку затвора для получения оптимальной экспозиции объекта.
[Tv АЭ, ПРИОР. ВЫДЕРЖКИ]
Задайте значение выдержки затвора. Видеокамера автоматически устанавливает требуемую величину диафрагмы.
[Av АЭ, ПРИОР. ДИАФРАГМЫ]
Задайте величину диафрагмы. Видеокамера автоматически устанавливает требуемую выдержку затвора.



[FUNC.] 

[P ПРОГРАММА АЭ]  Требуемая программа съемки 

[FUNC.]

Для УСТАНОВКИ ВЫДЕРЖКИ ЗАТВОРА ИЛИ ВЕЛИЧИНЫ ДИАФРАГМЫ

При выборе варианта [Tv АЭ, ПРИОР. ВЫДЕРЖКИ] или [Av АЭ, ПРИОР. ДИАФРАГМЫ] рядом со значком программы съемки отображается численное значение.

- 1 Если на экране отображается подсказка по функциям джойстика, уберите ее, нажав .
- 2 Настройте ( ) требуемое значение выдержки затвора или величины диафрагмы.

Рекомендуемая выдержка затвора

Обратите внимание, что на экране отображается только делитель дроби – [Tv 250] означает выдержку затвора 1/250 с и т.д.



1/2*, 1/3*, 1/6, 1/12, 1/25
Для съемки при недостаточной освещенности.
1/50
Для съемки в большинстве обычных условий.
1/120
Для съемки спортивных состязаний в помещении.
1/250, 1/500, 1/1000**
Для съемки из движущегося автомобиля или поезда или для съемки быстро движущихся объектов, например аттракциона «русские горки».
1/2000**
Для съемки спортивных состязаний на открытом воздухе в солнечную погоду.

* Только режим . ** Только режим .

Предусмотренные значения величины диафрагмы

[F1.8], [F2.0], [F2.4], [F2.8], [F3.4], [F4.0], [F4.8], [F5.6], [F6.7], [F8.0]

ПРИМЕЧАНИЯ

- [Tv АЗ, ПРИОР. ВЫДЕРЖКИ]
 - При использовании большой выдержки затвора в местах с недостаточной освещенностью можно получить достаточную яркость объекта, но возможно снижение качества изображения и эффективности автофокусировки.
 - При съемке с короткой выдержкой изображение может мигать.
- [Av АЗ, ПРИОР. ДИАФРАГМЫ]

Фактический диапазон доступных для выбора значений зависит от исходного положения зумирования.
- При задании числового значения (диафрагмы или выдержки затвора) мигающие цифры означают, что диафрагма или выдержка затвора не соответствует условиям съемки. В этом случае выберите другое значение.

Режим кино: придайте своим записям кинематографический вид

Программа съемки [РЕЖИМ КИНО] позволяет придать записям кинематографический вид. Для усиления эффекта кинорежима 25р используйте эту программу съемки совместно с прогрессивной разверткой и частотой кадров 25 кадров/с [PF25].



Для УСТАНОВКИ ПРОГРАММЫ СЪЕМКИ [РЕЖИМ КИНО]

[FUNC.]

[P ПРОГРАММА АЗ]

[РЕЖИМ КИНО]

[FUNC.]

Для ИЗМЕНЕНИЯ ЧАСТОТЫ КАДРОВ

[FUNC.]

[МЕНЮ] []

[ЧАСТ. КАДРОВ]

[PF25]



Таймер автоспуска

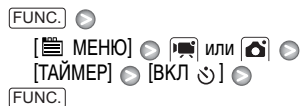

Отображается символ

Режим

В режиме паузы записи нажмите кнопку .

Видеокамера начинает съемку после 10-секундного обратного отсчета*. На экране появляется обратный отсчет.

Режим

Нажмите кнопку – сначала наполвину для включения автофокусировки, затем полностью.

Видеокамера снимет фотографию после 10-секундного обратного отсчета*. Обратный отсчет отображается на экране.

* 2-секундного при использовании беспроводного пульта ДУ.

ПРИМЕЧАНИЯ

Для отмены автоспуска после начала обратного отсчета можно нажать кнопку (при съемке видео), полностью нажать кнопку (при съемке фотографий) или выключить видеокамеру.

Ручная настройка экспозиции и автоматическая коррекция контрового света

Иногда объекты в контровом свете могут выглядеть темными (недодержанными) или очень ярко освещенные объекты могут выглядеть слишком яркими или бликующими (передержанными). Для исправления этого можно настроить экспозицию вручную или использовать автоматическую коррекцию контрового света.



ЧТО СЛЕДУЕТ ПРОВЕРИТЬ

Выберите любой режим съемки, кроме [* ФЕЙЕРВЕРК].

Ручная настройка экспозиции

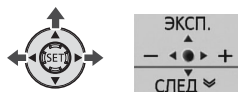

1 Для отображения подсказки по функциям джойстика нажмите

Если на подсказке по функциям джойстика не отображается пункт [ЭКСП.], несколько раз нажмите джойстик () в направлении [СЛЕД] для отображения подсказки.

2 Нажмите джойстик () в направлении [ЭКСП.]

- На экране отображаются индикатор настройки экспозиции и нейтральное значение «±0».
- Диапазон настройки и длина индикатора настройки экспозиции зависят от исходной яркости изображения.



- При зумировании возможно изменение яркости изображения.

3 Настройте (◀▶) требуемую яркость изображения и нажмите кнопку **SET**.

- Цвет индикатора настройки экспозиции изменяется на белый, и экспозиция фиксируется.
- При фиксированной экспозиции для возврата в режим автоматической экспозиции нажмите **SET** и снова нажмите джойстик (▲) в направлении [ЭКСП.].

Автоматическая коррекция контрового света

При съемке объектов, позади которых расположен яркий источник света, нажатием одной кнопки можно включить в видеокамере автоматическую коррекцию контрового света.

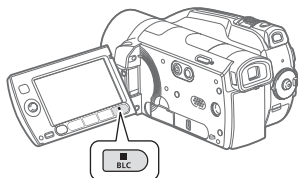

Нажмите кнопку **BLC**.

- Отображается символ .
- Для выключения коррекции контрового света еще раз нажмите кнопку **BLC**.

Ручная настройка фокусировки

Автофокусировка может быть неэффективной для перечисленных ниже объектов. В этом случае сфокусируйтесь вручную.

- Отражающие поверхности
- Объекты с низкой контрастностью или без вертикальных линий

- Быстро движущиеся объекты
- Объекты, снимаемые через мокрое оконное стекло
- Ночные сцены



ЧТО СЛЕДУЕТ ПРОВЕРИТЬ

Настройте зумирование до начала операции.



1 Для отображения подсказки по функциям джойстика нажмите **SET**.

Если на подсказке по функциям джойстика не отображается пункт [ФОКУС], несколько раз нажмите джойстик (▼) в направлении [СЛЕД] для отображения подсказки.

2 Нажмите джойстик (▲) в направлении [ФОКУС].

Появляется символ «MF».

3 Для проверки фокусировки изображения один раз нажмите джойстик (◀) или (▶).

Изображение в центре экрана увеличивается и его контуры становятся более резкими, чтобы упростить фокусировку. Функцию помощи при фокусировке можно также отключить ( 91).

4 Настройте (◀▶) требуемую фокусировку и нажмите кнопку **SET**.

- Фокусировка фиксируется.
- При фиксированной фокусировке для возврата в режим автофокусировки нажмите **SET** и снова нажмите джойстик (▲) в направлении [ФОКУС].

Фокусировка на бесконечность

Используйте эту функцию, если требуется сфокусироваться на удаленные объекты, например на горные вершины или фейерверк. Вместо шага 2 в предыдущей процедуре:

Нажмите джойстик (▲) в направлении [ФОКУС] и удерживайте его нажатым более 2 с.

- Отображается символ ∞.
- Снова нажмите джойстик (▲) в направлении [ФОКУС] для возврата видеокамеры в режим автофокусировки.
- При использовании зумирования или джойстика (◀▶) символ «∞» заменяется символом «MF» и видеокамера возвращается в режим ручной фокусировки.

Баланс белого

Функция баланса белого помогает обеспечить точную передачу цветов в различных условиях освещения, чтобы белые объекты всегда выглядели на записях белыми.



ЧТО СЛЕДУЕТ ПРОВЕРИТЬ

Выберите режим съемки, отличный от программ съемки специальных сюжетов.

Возможные значения ♦ Значение по умолчанию

[AWB АВТО]♦
Настройки автоматически устанавливаются видеокамерой. Используйте эту настройку для съемки вне помещений.
[☀ ДНЕВНОЙ СВЕТ]
Для съемки вне помещений в ясную солнечную погоду.

[🏠 ТЕНЬ]
Для съемки в тени.
[☁ ОБЛАЧНО]
Для съемки в облачную погоду.
[☀ ЛАМПЫ НАКАЛИВАНИЯ]
Для съемки при освещении лампами накаливания или флуоресцентными лампами вольфрамового типа (3-волновыми).
[☀ ФЛУОРЕСЦЕНТНОЕ]
Для съемки при освещении флуоресцентными лампами, дающими теплый белый свет, холодный белый цвет или 3-волновый теплый белый свет.
[☀ ФЛУОРЕСЦЕНТНОЕ В]
Для съемки при освещении флуоресцентными лампами дневного света или дневного 3-волнового света.
[🏠 УСТАН.]
Используйте пользовательскую установку баланса белого для получения белых объектов белого цвета при цветном освещении.

[FUNC.] ⏪
 [AWB АВТО] ⏪
 Требуемый вариант* ⏪
 [FUNC.]

* Если выбран вариант [🏠 УСТАН.], не нажимайте кнопку [FUNC.], а переходите к приведенным ниже инструкциям.

УСТАНОВКА ПОЛЬЗОВАТЕЛЬСКОГО БАЛАНСА БЕЛОГО

- 1 **Наведите видеокамеру на белый объект и с помощью зумирования добейтесь, чтобы он занимал весь экран, затем нажмите диск (SET).**
 После завершения настройки символ [🏠] перестает мигать и постоянно горит. Пользовательская настройка сохраняется в видеокамере даже после выключения питания.
- 2 **Нажмите кнопку [FUNC.] для сохранения настройки и закрытия меню.**



i ПРИМЕЧАНИЯ

- Если выбран пользовательский баланс белого
 - Устанавливайте пользовательский баланс белого при достаточной освещенности.
 - Отключите цифровой зум (□□ 91).
 - Переустанавливайте баланс белого при изменении условий освещения.
 - При определенных источниках освещения символ «» может продолжать мигать. Результат будет все равно лучше, чем при настройке [AWB АВТО].
- Пользовательская установка баланса белого может обеспечить лучшие результаты в следующих случаях:
 - при съемке в переменных условиях освещения;
 - при съемке крупным планом;
 - при съемке одноцветных объектов (небо, море или лес);
 - при съемке с освещением ртутными лампами и флуоресцентными лампами определенных типов.
- В зависимости от типа флуоресцентного освещения, получение оптимального цветового баланса с установками [☀ ФЛУОРЕСЦЕНТНОЕ] и [☀ ФЛУОРЕСЦЕНТНОЕ В] может оказаться невозможным. Если цвета выглядят неестественно, выполните настройку с использованием режима [AWB АВТО] или [☀ УСТАН.].

Эффекты изображения







Эффекты изображения можно использовать для изменения насыщенности цветов и контрастности с целью съемки видеофильмов или фотографий со специальными цветовыми эффектами.



✓ ЧТО СЛЕДУЕТ ПРОВЕРИТЬ

Выберите режим съемки, отличный от программ съемки специальных сюжетов.

Возможные значения Значение по умолчанию

[ ОТКЛ ЭФФЕКТЫ]*
Съемка производится без использования эффектов улучшения изображения.
[ ЯРКО]
Повышение контрастности и насыщенности цветов.
[ НЕЙТРАЛЬНО]
Смягчение контрастности и насыщенности цветов.
[ НИЗКАЯ РЕЗКОСТЬ]
Съемка объектов со смягченными контурами.
[ СМЯГ. ДЕТАЛИЗ. КОЖИ]
Смягчение деталей в области телесных цветов для достижения более выигрышного внешнего вида. Для достижения оптимального эффекта используйте эту настройку при съемке людей крупным планом. Помните, что возможно ухудшение детализации участков, цвет которых близок к телесному цвету.
[ ПОЛЬЗОВАТЕЛ.]
Позволяет настраивать глубину цвета, яркость, контрастность и резкость изображения. [ГЛУБ. ЦВ]: (-) Более блеклые цвета, (+) Более насыщенные цветовые тона [ЯРКОСТЬ]: (-) Более темное изображение, (+) Более яркое изображение [КОНТРАСТ]: (-) Более равномерное изображение, (+) Более выраженные области света и тени [РЕЗКОСТЬ]: (-) Менее выраженные контуры, (+) Более резкие контуры

[FUNC.] 

[ ОТКЛ ЭФФЕКТЫ] 

Требуемый вариант* 

[FUNC.]

* Если выбран вариант [ ПОЛЬЗОВАТЕЛ.], не нажимайте кнопку [FUNC.], а переходите к приведенным ниже инструкциям.

УСТАНОВКА ПОЛЬЗОВАТЕЛЬСКОГО ЭФФЕКТА

- 1 Нажмите **[SET]** и выберите (**▲▼**) параметры пользовательской настройки.
- 2 Задайте (**◀▶**) требуемое значение каждого параметра.
- 3 Завершив все регулировки, нажмите **[SET]**, затем **[FUNC.]** для сохранения настройки и закрытия меню.

Цифровые эффекты



Возможные значения ♦ Значение по умолчанию

[ЦИФ.ЭФФ.ОТКЛ]*
Этот вариант следует выбирать, если не требуется использовать цифровые эффекты.
[F1] ЗАТЕМНЕН., [F2] ШТОРКА
Выберите один из переходов для начала или завершения эпизода введением/выведением изображения на фоне черного экрана.
[E1] Ч/Б]*
Съемка черно-белых видеофильмов и фотографий.
[E2] СЕПИЯ]*
Съемка видеофильмов и фотографий в оттенках сепии для придания им «старинного» вида.
[E3] ЖИВОПИСЬ]
Выберите этот эффект для придания «пикантности» своим записям.

* В режиме доступны только эти цифровые эффекты.

Установка

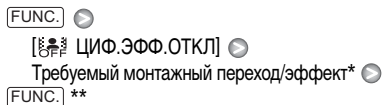

* Цифровой эффект можно предварительно просмотреть на экране.

** Отображается значок выбранного эффекта.

Применение



- 1 Для отображения подсказки по функциям джойстика нажмите **[SET]**.

Если на подсказке по функциям джойстика не отображается значок , несколько раз нажмите джойстик (**▼**) в направлении [СЛЕД] для отображения этого значка.

- 2 Нажмите джойстик (**▲**) в направлении .

- Цвет значка выбранного эффекта изменяется на зеленый.
- Для отключения цифрового эффекта (его значок снова становится белым) еще раз нажмите джойстик (**▲**).

Для введения изображения

Включите выбранный монтажный переход в режиме паузы записи (**●||**), затем нажмите **[Start/Stop]** для начала съемки с введением изображения.

Для вывода изображения

Включите выбранный монтажный переход во время съемки (**●**), затем нажмите **[Start/Stop]** для вывода изображения и приостановки съемки.



Для включения эффекта

Режим : включите выбранный эффект во время съемки или в режиме паузы записи.

Режим : включите выбранный эффект, затем нажмите **[PHOTO]** для съемки фотографии.

ПРИМЕЧАНИЯ

- При применении монтажного перехода производится введение/выведение не только изображения, но и звука. При применении эффекта звук записывается обычным образом.
- Последняя использовавшаяся настройка сохраняется в видеокамере даже при выключении цифровых эффектов или при изменении программы съемки.

Индикация на экране и код данных

Можно включить или выключить большую часть индикации на экране.

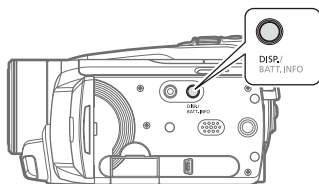

Нажимайте кнопку **[DISP.]** для включения/выключения индикации на экране в указанной ниже последовательности.

Режим , :

- Вся индикация включена
- Большая часть индикации выключена*

Режим :

- Вся индикация включена
- Только код данных
- Вся индикация выключена

Режим :

- Вся индикация включена
- Только обычная индикация (без гистограммы и информационных значков)
- Вся индикация выключена

* Следующие значки отображаются даже в том случае, если вся остальная экранная индикация выключена: значки и (в режиме), значок и рамки автофокусировки при зафиксированной автофокусировке (в режиме), экранные маркеры (в обоих режимах съемки).

О коде данных

Вместе с каждым записанным эпизодом или фотографией в видеокамере хранится код данных (дата/время съемки, информация о настройках камеры и т. д.). В режиме эта информация отображается в нижней строке в виде информационных значков; в режиме отображение этой информации можно включить с помощью пункта **[ВИД ИНФОР.]** (93).

Уровень записи звука

Предусмотрена настройка уровня записи звука для встроенного или внешнего микрофона. Во время съемки можно вывести на экран индикатор уровня громкости звука.



Ручная настройка уровня записи звука

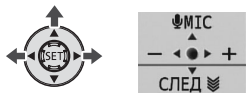

1 Для отображения подсказки по функциям джойстика нажмите **SET**.

Если на подсказке по функциям джойстика не отображается значок [MIC], несколько раз нажмите джойстик (▼) в направлении [СЛЕД] для отображения этого значка.

2 Нажмите джойстик (▲) в направлении [MIC].

Слева от индикатора уровня звука отображается значок ручной настройки **M**, а под ним отображается шкала ручной настройки (оранжевая).

Ручная настройка уровня звука



3 Настройте (◀▶) требуемый уровень громкости звука.

Как правило, уровень записи звука следует настраивать таким образом, чтобы индикатор громкости звука находился справа от метки -12 дБ только изредка.

4 Для сохранения настройки и скрытия подсказки по функциям джойстика нажмите **SET**.

- Выбранная громкость звука фиксируется, и шкала настройки уровня звука исчезает с индикатора.
- Для возврата в режим автоматической настройки громкости звука из режима ручной настройки нажмите **SET** и нажмите джойстик (▲) в направлении [MIC].

Для отображения индикатора уровня громкости звука

Обычно индикатор уровня звука отображается только после включения ручной настройки уровня записи звука. Можно также включить отображение этого индикатора при автоматической регулировке уровня звука.

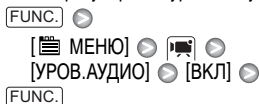

ПРИМЕЧАНИЯ

- Если цвет метки 0 дБ изменяется на красный, возможно искажение звука.
- Если уровень звука слишком велик, и возникают искажения звука, включите микрофонный аттенюатор (92).
- Для контроля уровня звука во время настройки уровня записи звука или при включенном микрофонном аттенюаторе рекомендуется использовать наушники (52).

Использование наушников

Наушники можно использовать для воспроизведения или для проверки уровня звука во время съемки.





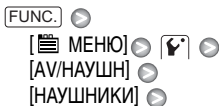
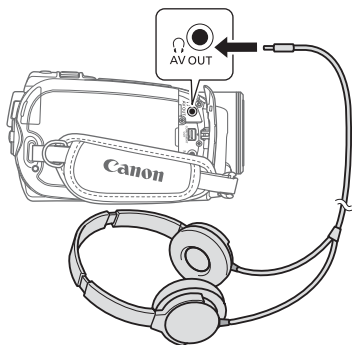



Наушники подсоединяются к разъему AV OUT/Ω, который используется как для наушников, так и для вывода аудио/видеосигнала. Перед подключением наушников измените функцию разъема с выхода AV на выход Ω (наушники).





Отображается символ .



Для настройки уровня громкости наушников

В режиме  громкость наушников настраивается ( ) с помощью параметра   [ГРОМК.НАУШН.] ( 94). В режиме  громкость наушников настраивается так же, как и громкость громкоговорителя ( 37).







ВАЖНО

- При использовании наушников обязательно уменьшите громкость до подходящего уровня.

- Не подсоединяйте наушники к разъему AV OUT/, если на экране отсутствует значок . В таком случае будет слышен только шум.

ПРИМЕЧАНИЯ

- Используйте имеющиеся в продаже наушники с миниразъемом \varnothing 3,5 мм и кабелем длиной не более 3 м.
- При изменении режима работы для параметра   [AV/НАУШН] в режиме  восстанавливается значение [ AV AV].

Использование миниатюрной усовершенствованной колодки

Можно установить дополнительно приобретаемый направленный стереофонический микрофон DM-100 или дополнительно приобретаемую осветительную лампу VL-5. Подробные сведения о порядке установки и использования этих аксессуаров см. в прилагаемых к ним руководствах по эксплуатации.



* В режиме  возможно использование только дополнительно приобретаемой осветительной лампы VL-5.

- 1 **HG21** Выдвиньте видеоискатель.
- 2 Поднимите и поверните крышку миниатюрной усовершенствованной колодки.
- 3 Установите дополнительный аксессуар на миниатюрную усовершенствованную колодку.

Если на миниатюрную усовершенствованную колодку для аксессуаров установлен совместимый аксессуар, на экране отображается символ .

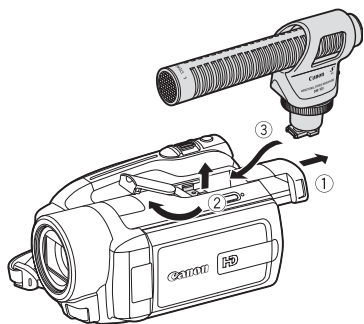

i ПРИМЕЧАНИЯ

С этой видеокамерой не могут использоваться аксессуары, предназначенные для усовершенствованной колодки для аксессуаров. Для обеспечения совместимости с **миниатюрной усовершенствованной колодкой** проверяйте наличие показанного логотипа.



Установите дополнительно приобретаемый направленный стереомикрофон DM-100 на миниатюрную усовершенствованную колодку.

См. раздел *Использование миниатюрной усовершенствованной колодки* (□ 53). Отображается символ . Подробнее об использовании микрофона DM-100 см. в инструкции по его эксплуатации.

Использование других микрофонов

Можно также использовать другие имеющиеся в продаже микрофоны. Подключите внешний микрофон к разъему MIC. Используйте имеющиеся в продаже конденсаторные микрофоны с собственным источником питания и кабелем длиной не более 3 м. Можно подсоединить практически любой микрофон со штекером Ø 3,5 мм, однако уровни записи звука могут отличаться.

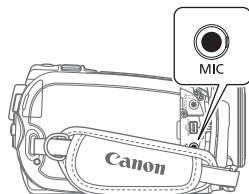

Использование внешнего микрофона

При съемке в очень тихой обстановке встроенный микрофон может записывать звук работы внутренних механизмов видеокамеры. В таком случае рекомендуется использовать внешний микрофон.

Использование направленного стереомикрофона DM-100



i ПРИМЕЧАНИЯ

- Когда к видеокамере подключен внешний микрофон, для параметра [ФИЛЬТР ВЕТРА] автоматически устанавливается значение [OFF ОТКЛ].
- Если уровень звука слишком велик, и возникают искажения звука, включите микрофонный аттенюатор (□ 92) или настройте уровень громкости звука вручную (□ 51).



Использование осветительной лампы

Дополнительно приобретаемая осветительная лампа VL-5 предназначена для видео- или фотосъемки в местах с недостаточной освещенностью.



Установите дополнительно приобретаемую осветительную лампу VL-5 на миниатюрную усовершенствованную колодку.

См. раздел *Использование миниатюрной усовершенствованной колодки* (□ 53).

При включении видеолампы отображается значок . Подробные сведения по использованию видеолампы VL-5 см. в инструкции по ее эксплуатации.

Операции со списком воспроизведения и эпизодами

Разделение эпизодов

Эпизоды можно разделять (только исходные эпизоды), чтобы оставить только наиболее удачные фрагменты и вырезать все остальные.



1 Выберите индексный экран исходных видеofilмов.

Выберите вкладку  (жесткий диск) или  (карта памяти) (□ 38).

2 Выберите (▲▼, ◀▶) эпизод, который требуется разделить.

3 Откройте экран разделения эпизода.

  [ РАЗДЕЛИТЬ]



Начинается воспроизведение выбранного эпизода.

4 Выберите (◀▶) значок и нажмите в точке, в которой требуется разделить эпизод.

- Для поиска точного места в эпизоде можно пользоваться перечисленными ниже значками и специальными режимами воспроизведения (□ 37).

◀◀/▶▶: Переход в начало/конец текущего эпизода.

◀II/II▶: Покадровое воспроизведение вперед/назад.

- Нажмите кнопку  или  для остановки воспроизведения и возврата на экран разделения эпизода.

5 Выберите (◀▶) [ДА] и нажмите .

Часть записи от точки разделения до конца эпизода появляется на индексном экране в виде нового эпизода.

ПРИМЕЧАНИЯ

- В этом режиме воспроизведение приостанавливается только в точках, в которых возможно разделение эпизода. Переход при покадровом воспроизведении вперед/назад также производится только между такими точками, поэтому интервал будет больше, чем при обычном покадровом воспроизведении.
- Разделение эпизодов перечисленных ниже типов невозможно:
 - помеченные эпизоды (с установленной галочкой) – заранее снимите пометку;
 - слишком короткие эпизоды (3 с или менее);
 - эпизоды, записанные любым другим устройством, кроме данной видеокамеры.
- Невозможно разделение эпизодов в точках, отстоящих менее чем на 0,5 с от начала или конца эпизода.
- Во время воспроизведения разделенного эпизода возможны некоторые нарушения изображения/звука в точке разделения. Во избежание этого для разделения и редактирования эпизодов можно использовать прилагаемое программное обеспечение ImageMixer 3.

Редактирование списка воспроизведения: добавление, перемещение и удаление эпизодов в списке

Создайте список воспроизведения для воспроизведения только требуемых эпизодов в выбранной последовательности. Перемещение или удаление эпизодов в списке воспроизведения не влияет на исходные записи.



Добавление эпизодов в список воспроизведения

Возможные значения

[ВСЕ ЭПИЗОДЫ (ЭТОЙ ДАТЫ)]

Добавление в список воспроизведения всех эпизодов, снятых в один день с выбранным эпизодом.

[ОДИН ЭПИЗОД]

Добавление в список воспроизведения только эпизода, помеченного оранжевой рамкой выбора.

[ВЫБРАННЫЕ ЭПИЗОДЫ]

Добавление в список воспроизведения всех заранее выбранных эпизодов (помеченных галочкой) . См. раздел *Выбор записей на индексном экране* (□ 41).



1 Выберите индексный экран исходных видеофильмов.

Выберите вкладку  (жесткий диск) или  (карта памяти) (□ 38).



2 Выберите (▲▼, ◀▶) эпизод, который требуется добавить в список воспроизведения, или эпизод, снятый в день, который требуется добавить в список воспроизведения.

3 Добавьте эпизод (эпизоды) в список воспроизведения.

[FUNC.] 

[] ДОБАВИТЬ В ПЛЕЙЛИСТ] 

Требуемый вариант  [ДА]

- После завершения операции отображается сообщение [ДОБАВЛЕНО В ПЛЕЙЛИСТ].
- Эпизоды добавляются в список воспроизведения того носителя, на который они записаны.
- Для проверки списка воспроизведения выберите вкладку  (список воспроизведения жесткого диска) или  (список воспроизведения карты памяти) (□ 38).



i ПРИМЕЧАНИЯ

- Можно скопировать эпизоды с жесткого диска на карту памяти (□ 58), чтобы включить в список воспроизведения карты памяти также и те эпизоды, которые изначально были записаны на жесткий диск.
- Добавление эпизодов в список воспроизведения может оказаться невозможным, если они были записаны или отредактированы с помощью другого устройства или если на жестком диске или карте памяти недостаточно свободного места.

Удаление эпизодов из списка воспроизведения

Удаление эпизодов из списка воспроизведения не влияет на исходные записи.

Возможные значения

[ВСЕ ЭПИЗОДЫ]
Удаление всех эпизодов из списка воспроизведения.
[ОДИН ЭПИЗОД]
Удаление из списка воспроизведения только эпизода, помеченного оранжевой рамкой выбора.

1 Выберите индексный экран списка воспроизведения.

Выберите вкладку (список воспроизведения жесткого диска) или (список воспроизведения карты памяти) (□ 38).

2 Выберите (▲▼, ◀▶) эпизод, который требуется удалить.

Для удаления всех эпизодов выполнять этот шаг не требуется.

3 Удалите эпизод.

[FUNC.] [STERE]
Требуемый вариант [ДА]* [OK]
[FUNC.]

* Если выбран вариант [ВСЕ ЭПИЗОДЫ], с помощью кнопки можно прервать операцию во время ее выполнения. Тем не менее, некоторые эпизоды будут удалены.

Перемещение эпизодов в списке воспроизведения

Переместите эпизоды в списке воспроизведения для просмотра эпизодов в требуемом порядке.

1 Выберите индексный экран списка воспроизведения.

Выберите вкладку (список воспроизведения жесткого диска) или (список воспроизведения карты памяти) (□ 38).

2 Выберите (▲▼, ◀▶) эпизод, который требуется переместить.

3 Откройте экран перемещения эпизода.

[FUNC.] [⇄] ПЕРЕМЕСТИТЬ

4 Переместите (▲▼, ◀▶) оранжевый маркер в требуемое положение эпизода и нажмите .

В нижней части экрана отображаются исходное положение эпизода и текущее положение маркера.

5 Выберите (▶) [ДА] и нажмите для перемещения эпизода.

i ПРИМЕЧАНИЯ

При недостатке свободного места на жестком диске или карте памяти перемещение эпизодов может оказаться невозможным.



Копирование эпизодов

Можно копировать исходные видеофильмы или весь список воспроизведения только с жесткого диска в соответствующую папку на карте памяти.



Копирование исходных видеофильмов

Возможные значения

[ВСЕ ЭПИЗОДЫ]
Копирование всех эпизодов на карту памяти.
[ВСЕ ЭПИЗОДЫ (ЭТОЙ ДАТЫ)]
Копирование на карту памяти всех эпизодов, снятых в один день с выбранным эпизодом.
[ОДИН ЭПИЗОД]
Копирование на карту памяти только эпизода, помеченного оранжевой рамкой выбора.
[ВЫБРАННЫЕ ЭПИЗОДЫ]
Копирование на карту памяти всех заранее выбранных эпизодов (помеченных галочкой ✓). См. раздел <i>Выбор записей на индексном экране</i> (□ 41).





1 Выберите индексный экран исходных видеофильмов, записанных на жесткий диск.

Выберите вкладку  (□ 38).

2 Выберите (▲▼, ◀▶) эпизод, который требуется скопировать на карту памяти, или эпизод, снятый в день, который требуется скопировать.

Для копирования всех эпизодов или ранее выбранных эпизодов выполнять этот шаг не требуется.

3 Скопируйте эпизод (эпизоды).

FUNC.  [Копировать]
 ( → ) 
 Требуемый вариант  [ДА]* 
 [OK]  FUNC.





* Для прерывания операции во время ее выполнения нажмите .

Копирование всего списка воспроизведения

1 Выберите индексный экран списка воспроизведения жесткого диска.

Выберите вкладку  (□ 38).

2 Скопируйте список воспроизведения.

FUNC.  [Копировать]
 ( → )  [ДА]*  [OK]  FUNC.

* Для прерывания операции во время ее выполнения нажмите .

! ВАЖНО

- Когда индикатор обращения к памяти ACCESS горит или мигает, соблюдайте перечисленные ниже меры предосторожности; в противном случае возможна безвозвратная потеря данных:
 - не подвергайте видеокамеру вибрации или сильным ударам;
 - не открывайте крышку гнезда карты памяти;
 - не отсоединяйте источник питания и не выключайте видеокамеру;
 - не изменяйте положение диска установки режима.

i ПРИМЕЧАНИЯ

- Если открыта крышка гнезда карты памяти или переключатель LOCK на карте памяти установлен в положение блокировки записи, копирование видеофильмов на карту памяти невозможно.
- Копирование на карту памяти эпизодов, отредактированных с помощью прилагаемого программного обеспечения ImageMixer 3 и записанных обратно в видеокамеру, невозможно. Также может оказаться невозможным копирование эпизодов, которые были записаны не данной видеокамерой, а каким-либо другим устройством.



Фотографии

В этой главе подробно рассматривается съемка фотографий – съемка и просмотр фотографий, захват фотографий из видеофильмов и печать фотографий.

Основные функции съемки

Съемка фотографий

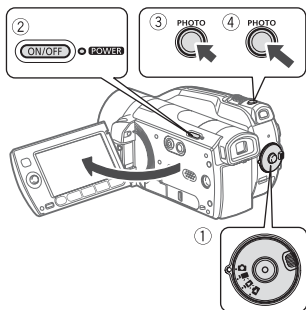

1 Поверните диск установки режима в положение .

2 Включите видеокамеру.

По умолчанию фотографии записываются на жесткий диск. В качестве носителя для записи фотографий можно также выбрать карту памяти (31).

3 Нажмите кнопку **PHOTO** наполовину.

- После завершения автоматической наводки на резкость цвет метки изменяется на зеленый и отображается одна или несколько рамок автофокусировки.

- При нажатии кнопки **PHOTO** на беспроводном пульте ДУ съемка фотографии производится после включения и фиксации автофокусировки.

4 Полностью нажмите кнопку **PHOTO** .

Во время записи фотографии мигает индикатор обращения к памяти ACCESS.

ВАЖНО

Когда индикатор обращения к памяти ACCESS горит или мигает, соблюдайте перечисленные ниже меры предосторожности; в противном случае возможна безвозвратная потеря данных:

- не подвергайте видеокамеру вибрации или сильным ударам;
- не открывайте крышку гнезда карты памяти;
- не отсоединяйте источник питания и не выключайте видеокамеру;
- не изменяйте положение диска установки режима.

ПРИМЕЧАНИЯ

- Если объект не подходит для автофокусировки, цвет символа изменяется на желтый. Настройте фокусировку вручную (47).
- Если яркость объекта слишком высока, начинает мигать символ **[ПЕРЕЭКСП.]**. В этом случае используйте дополнительно приобретаемый фильтр нейтральной плотности FS-H37U.

Выбор размера и качества фотографий

Фотографии записываются в виде файлов JPG. Как правило, для получения более высокого качества следует выбирать больший размер фотографии. Для фотографий с соотношением сторон 16:9 выбирайте размер [LW 1920x1080].



Возможные значения

Возможные значения размера фотографий и приблизительное количество фотографий, которые могут быть записаны на карты памяти различной емкости, указаны в приведенной ниже таблице.

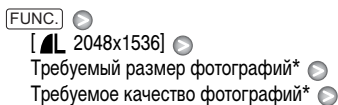

* Для переключения между выбором размера и качества изображения нажимайте **SET**. Число, отображаемое в правом углу, показывает приблизительное количество фотографий, которые могут быть записаны с текущими настройками качества/размера.

ПРИМЕЧАНИЯ

- Фактическое доступное количество фотографий зависит от объекта и условий съемки.
- В видеокамере сохраняются последние использовавшиеся настройки даже после переключения видеокамеры в режим **EASY**.

Приблизительное количество фотографий на карте памяти

♦ Значение по умолчанию

Карта памяти	128 Мбайт			512 Мбайт			1 Гбайт		
Качество фотографий ¹ →									
Размер фотографий ↓									
LW 1920 × 1080	50	75	150	315	470	925	670	1000	1970
L 2048 × 1536♦	30	50	100	205	310	625	445	660	1325
M 1440 × 1080	65	100	200	420	625	1225	890	1325	2595
SW 848 × 480 ²	260	370	740	1585	2245	4495	3360	4760	9325
S 640 × 480	340	490	890	2070	2995	5390	4395	6350	11430 ³

¹ : [МАКС. КАЧ.], : [ВЫСОКОЕ КАЧ.], : [НОРМ. КАЧ.].

² Этот размер доступен только для съемки в режиме (одновременная запись) (□ 66).

³ Приблизительное количество фотографий, которые фактически можно записать на карту памяти. (На экране для оставшегося максимального количества фотографий отображается значение 9999.)



- При печати фотографий выбирайте размер печати в соответствии с приведенными ниже рекомендациями.

Размер фотографий	Рекомендуемое применение
L 2048 × 1536	Для печати фотографий вплоть до формата А4.
M 1440 × 1080	Для печати фотографий вплоть до формата L (9 × 13 см) или формата открытки (10 × 14,8 см).
S 640 × 480	Для вложения фотографий в сообщения электронной почты или для размещения фотографий в сети Интернет.
LW 1920 × 1080, SW 848 × 480	Для печати фотографий с соотношением сторон 16:9. Требуется широкоформатная фотобумага.

Удаление фотографии сразу после съемки

Последнюю снятую фотографию можно стереть во время ее просмотра в течение времени, выбранного для параметра [ВР.ПРОСМ. КП], или сразу после съемки, если для параметра [ВР.ПРОСМ. КП] задано значение [OFF ОТКЛ].



При просмотре фотографии сразу после ее съемки:

- 1 Нажмите джойстик (▼) в направлении .
- 2 Выберите (▶) [ДА] и нажмите .

Основные операции воспроизведения

Просмотр фотографий

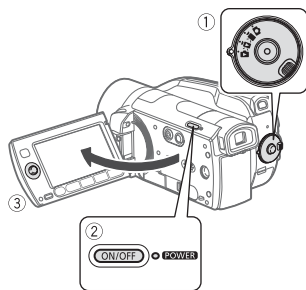

- 1 Поверните диск установки режима в положение .
- 2 Включите видеокамеру.
- 3 Для перемещения между фотографиями служит джойстик (◀▶).
Нажмите джойстик (◀▶) и удерживайте его нажатым для быстрого перехода между фотографиями.

Слайд-шоу

Возможно воспроизведение всех фотографий в виде слайд-шоу.

- 1 Выберите (◀▶) первую фотографию слайд-шоу.
- 2 Нажмите кнопку для воспроизведения фотографий друг за другом. Нажмите кнопку для остановки слайд-шоу.

Индексный экран

1 Переместите рычаг зумирования в направлении **W**.

- Отображается индексный экран фотографий.
- Можно переключиться на индексный экран фотографий, записанных на карту памяти, или изменить количество фотографий, отображаемых на каждой странице (□ 38).

2 Выберите (▲▼, ◀▶) фотографию.

- Переместите оранжевую рамку выбора на фотографию, которую требуется просмотреть.
- Для перемещения между страницами индексного экрана нажимайте кнопку ◀▶ или ▶▶.

3 Нажмите кнопку **SET**.

Индексный экран закрывается, и отображается выбранная фотография.

Функция быстрого перехода между фотографиями

Если записано большое количество фотографий, можно переходить сразу на 10 или 100 фотографий.



- 1 Для отображения подсказки по функциям джойстика нажмите **SET**.
- 2 Нажмите джойстик (▲) в направлении .



- 3 Выберите вариант (▲▼) [10 ЧЕРЕЗ 10 СНИМ.] или [100 ЧЕРЕЗ 100 СНИМ.].
- 4 Перейдите (◀▶) через выбранное количество фотографий и нажмите **SET**. Для скрытия индикации функций джойстика нажмите **SET** еще раз.

! ВАЖНО

- Когда индикатор обращения к памяти ACCESS горит или мигает, соблюдайте перечисленные ниже меры предосторожности; в противном случае возможна безвозвратная потеря данных:
 - не подвергайте видеокамеру вибрации или сильным ударам;
 - не открывайте крышку гнезда карты памяти;
 - не отсоединяйте источник питания и не выключайте видеокамеру;
 - не изменяйте положение диска установки режима.
- Следующие изображения могут отображаться неправильно:
 - изображения, записанные на другом устройстве;
 - изображения, отредактированные на компьютере или загруженные с компьютера;
 - изображения, имена файлов которых были изменены.

Удаление фотографий

Ненужные фотографии можно удалить.



Удаление одной фотографии



- 1 Выберите (◀▶) фотографию, которую требуется удалить.
- 2 Для отображения подсказки по функциям джойстика нажмите (SET).
- 3 Нажмите джойстик (▼) в направлении .
- 4 Выберите (▶) вариант [ДА] и нажмите (SET).

Удаление фотографий с помощью индексного экрана

Возможные значения

[ВСЕ СНИМКИ]
Удаление всех фотографий.
[ОДИН СНИМОК]
Удаление только фотографии, на которой находится оранжевая рамка выбора.
[ВЫБРАННЫЕ ФОТО]
Удаление всех заранее выбранных фотографий (помеченных галочкой ✓). См. раздел <i>Выбор записей на индексном экране</i> (□ 41).

- 1 Выберите индексный экран фотографий. Нажмите рычаг зумирования в направлении **W**, затем выберите вкладку (жесткий диск) или (карта памяти) (□ 38).

- 2 Выберите (▲▼, ◀▶) фотографию, которую требуется удалить.

Для удаления всех фотографий или ранее выбранных фотографий выполнять этот шаг не требуется.

- 3 Удалите фотографию (фотографии).

[FUNC.] [СТЕРЕТЬ]
 Требуемый вариант [ДА]*
 [FUNC.]

* Если выбран любой другой вариант, кроме [ОДИН СНИМОК], с помощью кнопки (SET) можно прервать операцию во время ее выполнения. Тем не менее, некоторые фотографии будут удалены.

ВАЖНО

Будьте внимательны при удалении фотографий. Восстановление удаленных фотографий невозможно.

ПРИМЕЧАНИЯ

Удаление защищенных фотографий невозможно.

Дополнительные функции

Увеличение фотографий во время воспроизведения

Во время воспроизведения фотографий их можно увеличивать максимум в 5 раз. На фотографиях, увеличение которых невозможно, отображается символ .



1 Переместите рычаг зумирования в направлении **T**.

- Фотография увеличивается в 2 раза, и появляется рамка, показывающая положение увеличенной области.
- Для дальнейшего увеличения фотографии переместите рычаг зумирования в направлении **T**. Для уменьшения коэффициента увеличения ниже 2 переместите рычаг зумирования в направлении **W**.

2 Переместите (**▲▼**, **◀▶**) рамку на ту часть фотографии, которую требуется просмотреть в увеличенном виде.





Для отмены увеличения перемещайте рычаг зумирования в направлении **W** до исчезновения рамки.

Вспышка

Для съемки фотографий в местах с недостаточной освещенностью можно использовать вспышку.



Возможные значения Значение по умолчанию

 (авто) 
Вспышка срабатывает автоматически в зависимости от яркости объекта.
 (вспышка включена)
Вспышка срабатывает при съемке всех кадров.
 (вспышка выключена)
Вспышка не срабатывает.



1 Для отображения подсказки по функциям джойстика нажмите **SET**.

Если на подсказке по функциям джойстика не отображается значок , нажмите джойстик (**▼**) в направлении [СЛЕД] для отображения этого значка.

2 Нажмите джойстик (**◀**) в направлении .

- Для циклического переключения режимов работы вспышки нажимайте джойстик (**◀**).
- Отображается значок режима работы вспышки. Значок  исчезает через 4 с.

3 Нажмите кнопку **PHOTO** сначала наполовину для включения автофокусировки, затем полностью для съемки фотографии.



i ПРИМЕЧАНИЯ

- Вспышка не срабатывает в следующих случаях:
 - при использовании ручной настройки экспозиции в режиме $\frac{1}{A}$ (авто);
 - при съемке с использованием автоматической экспозиционной вилки;
 - в программе съемки [* ФЕЙЕРВЕРК];
 - при использовании дополнительно приобретаемой осветительной видеолампы VL-5.
- Практический диапазон действия вспышки составляет приблизительно от 1 до 2 м. Фактический диапазон зависит от условий съемки.
- В режиме непрерывной съемки радиус действия вспышки уменьшается.
- Выбор режима вспышки при зафиксированной экспозиции невозможен.
- Не рекомендуется использовать вспышку при установленном дополнительно приобретаемом широкоугольном конвертере или телеконвертере – на экране может быть видна его тень.

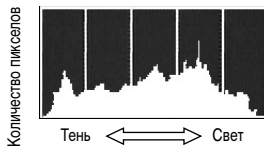

Гистограмма

При просмотре фотографий можно вывести на экран гистограмму и значки всех функций, использовавшихся во время съемки.

Гистограмма будет отображаться также сразу же после съемки фотографии.

По гистограмме можно проверить правильность экспозиции фотографии.



Правая часть гистограммы соответствует областям света, а левая часть—областям тени. Если гистограмма фотографии смещена вправо, то фотография является относительно яркой; если гистограмма смещена влево, то фотография является относительно темной.

Режим перевода кадров: непрерывная съемка и экспозиционная вилка

Снимите серию фотографий движущегося объекта или снимите одно и то же изображение с 3 значениями экспозиции, чтобы затем выбрать наиболее удачный вариант.



✓ ЧТО СЛЕДУЕТ ПРОВЕРИТЬ

Выберите любой режим съемки, кроме [* ФЕЙЕРВЕРК].



Возможные значения ♦ Значение по умолчанию

<input type="checkbox"/> ПОКАДРОВЫЙ ♦
Съемка одной фотографии.
<input type="checkbox"/> НЕПРЕРЫВНЫЙ ,
<input type="checkbox"/> СКОРОСТНОЙ НЕПРЕР.
Съемка серии фотографий (до 60 кадров) при нажатой кнопке PHOTO . Предусмотрены две скорости непрерывной серийной съемки: обычная (прибл. 2,5 кадра/с) и высокая (прибл. 4,1 кадра/с).

БРЕКЕТИНГ AE



Видеокамера записывает 3 фотографии с 3 различными экспозициями (темная, нормальная, светлая с шагом 1/2 ступени), позволяя пользователю выбрать наиболее удачный кадр.

FUNC. 

ПОКАДРОВЫЙ  Требуемый вариант 

FUNC.

НЕПРЕРЫВНАЯ СЪЕМКА/ СКОРОСТНАЯ НЕПРЕРЫВНАЯ СЪЕМКА

- 1 Наполовину нажмите кнопку  для активизации автофокусировки.
- 2 Полностью нажмите кнопку  и удерживайте ее нажатой.

АВТОМАТИЧЕСКИЙ БРЕКЕТИНГ

Нажмите кнопку  сначала наполовину для включения автофокусировки, затем полностью для съемки фотографий.

ПРИМЕЧАНИЯ

- Значения скорости непрерывной съемки являются приблизительными и зависят от условий и объектов съемки.
- При использовании вспышки скорость непрерывной съемки снижается прилб. до 1,7 кадра/с. Скорость непрерывной съемки также снижается при использовании длительных выдержек затвора (1/25 или более).

Съемка фотографий во время видеосъемки (одновременная запись)

Фотографии можно записывать, даже когда видеокамера работает в режиме . Более того, фотографии можно записывать одновременно со съемкой видеофильма.

Фотографии, записанные одновременно с видеосъемкой, имеют такое же соотношение сторон, что и видеофильмы (16:9).



FUNC. 

ФОТО РЕЖИМ ОТКЛ 

Требуемый размер фотографий* 

Требуемое качество фотографий* 

FUNC.

* Для переключения между выбором размера и качества изображения нажимайте . Число, отображаемое в правом углу, показывает приблизительное количество фотографий, которые могут быть записаны с текущими настройками качества/размера.

Во время съемки или в режиме паузы записи нажмите кнопку  для записи фотографий.

ПРИМЕЧАНИЯ

- При использовании цифрового зума или при включенном цифровом эффekte одновременная запись фотографий невозможна.
- Фотографии рекомендуется снимать в режиме , обеспечивающем наивысшее качество фотографий.
- Фотографии записываются на носитель, выбранный для записи фотографий (31).



Режим замера экспозиции

Видеокамера рассчитывает оптимальную настройку экспозиции, измеряя количество отраженного от объекта света. В зависимости от объекта может потребоваться изменить способ измерения и оценки количества света.



Возможные значения Значение по умолчанию

<input checked="" type="checkbox"/> ОЦЕНОЧНЫЙ*
Подходит для стандартных условий съемки, включая эпизоды в контровом свете. В видеокамере изображение разделяется на несколько областей, и яркость света измеряется в каждой из этих областей для оптимального экспонирования объекта.
<input type="checkbox"/> УСРЕДНЕННЫЙ
Экспозиция усредняется по всей сцене, при этом находящийся в центре объект учитывается с большим весом.
<input type="checkbox"/> ТОЧЕЧНЫЙ
Замер производится только в зоне рамки точечного замера автоэкспозиции. Используйте этот вариант для настройки экспозиции в соответствии с объектом, расположенным в центре экрана.

FUNC.

ОЦЕНОЧНЫЙ

Требуемый вариант

FUNC.

Запись фотографии из воспроизводимого эпизода

Кадры из эпизодов можно записывать в виде фотографий. Записанная фотография будет иметь фиксированный размер [LW 1920x1080], который не может быть изменен, но можно выбрать качество фотографии.



ЧТО СЛЕДУЕТ ПРОВЕРИТЬ

Перед использованием этой функции установите для параметра [ФОРМАТ ТВ] значение [69 ШИРОК.ЭКРАН] (94).

FUNC.

[МЕНЮ]

[КАЧЕСТВ.ФОТО]

Требуемое качество фотографий*

FUNC.

* Число, отображаемое внизу, показывает приблизительное количество фотографий, которые могут быть записаны с текущими настройками качества/размера.

Для записи фотографии

- 1 Запустите воспроизведение эпизода, содержащего изображения, которые требуется записать.
- 2 Приостановите воспроизведение в том месте, которое требуется записать в виде фотографии.
- 3 Полностью нажмите кнопку [PHOTO].

ПРИМЕЧАНИЯ

- Код данных фотографии будет отражать дату и время съемки исходного эпизода.
- Фотография, записанная с очень динамичного эпизода, может быть смазана.

- Фотографии записываются на носитель, выбранный для записи фотографий (□ 31).

Защита фотографий

Можно защитить фотографии от случайного стирания.



Защита отдельных фотографий

1 Откройте экран выбора фотографии.

[FUNC.] ⏪ [ON ЗАЩИТА]

На экране отображается пункт [ON ЗАЩИТА].

2 Выберите (◀▶) фотографию, которую требуется защитить.

3 Нажмите кнопку (SET) для защиты фотографии.

В нижней строке появляется значок [ON], и стирание фотографии становится невозможным. Для отмены защиты снова нажмите кнопку (SET).

4 Повторите шаги 2-3 для защиты дополнительных фотографий или дважды нажмите [FUNC.] для закрытия меню.

Защита фотографий с помощью индексного экрана

Возможные значения

[ИНДИВИДУАЛЬНЫЕ ФОТО]

Открывается экран, описанный в разделе *Защита отдельных фотографий* (□ 68). Продолжайте с шага 3 этой процедуры для защиты фотографии.

[ВЫБРАННЫЕ ФОТО]

Защита всех заранее выбранных фотографий (помеченных галочкой ✓). См. раздел *Выбор записей на индексном экране* (□ 41).

[УДАЛИТЬ ВСЕ]

Снятие защиты у всех фотографий.

[FUNC.] ⏪ [ON ЗАЩИТА] ⏪
Требуемый вариант ⏪ [ДА] ⏪ [OK] ⏪
[FUNC.]

! ВАЖНО

При инициализации носителя (□ 31) с него безвозвратно стираются все записи, включая защищенные фотографии.

Копирование фотографий

Копирование фотографий возможно только с жесткого диска на карту памяти.



Копирование одной фотографии

1 Выберите просмотр фотографий, записанных на жесткий диск.

Выберите вкладку [SD] (□ 38) и переместите рычаг зумирования в направлении **T** для возврата в режим просмотра одной фотографии.

2 Выберите (◀▶) фотографию, которую требуется скопировать.

3 Скопируйте фотографию на карту памяти.

[FUNC.] ⏪ [K КОПИРОВАТЬ
(☑) → (☑)] ⏪ [ДА] ⏪ [FUNC.]



Копирование фотографий с помощью индексного экрана

Возможные значения

[ВСЕ СНИМКИ]
Копирование всех фотографий.
[ОДИН СНИМОК]
Копирование только фотографии, на которой находится оранжевая рамка выбора.
[ВЫБРАННЫЕ ФОТО]
Копирование всех заранее выбранных фотографий (помеченных галочкой ✓). См. раздел <i>Выбор записей на индексном экране</i> (□ 41).

1 Выберите индексный экран фотографий, записанных на жесткий диск.

Нажмите рычаг зумирования в направлении **W**, затем выберите вкладку (жесткий диск) (□ 38).

2 Если требуется скопировать только одну фотографию, выберите (**▲▼**, **◀▶**) фотографию для копирования.

3 Скопируйте фотографию (фотографии).

[FUNC.] [КОПИРОВАТЬ

()

Требуемый вариант [ДА]* [ОК]**

[FUNC.]

* Если выбран вариант [ВЫБРАННЫЕ ФОТО] или [ВСЕ СНИМКИ], с помощью кнопки можно прервать операцию во время ее выполнения.

** При копировании одной фотографии выполнять этот шаг не требуется.

ВАЖНО

Когда индикатор обращения к памяти ACCESS горит или мигает, соблюдайте перечисленные ниже меры предосторожности; в противном случае возможна безвозвратная потеря данных:

- не подвергайте видеокамеру вибрации или сильным ударам;
- не открывайте крышку гнезда карты памяти;

- не отсоединяйте источник питания и не выключайте видеокамеру;
- не изменяйте положение диска установки режима.

ПРИМЕЧАНИЯ

- Если на карте памяти недостаточно свободного места, копируется максимально возможное количество фотографий, после чего операция прерывается.
- Если открыта крышка гнезда карты памяти или переключатель LOCK на карте памяти установлен в положение блокировки записи, копирование фотографий на карту памяти невозможно.
- Может оказаться невозможным копирование фотографий, которые были записаны не данной видеокамерой, а каким-либо другим устройством.

Можно также использовать следующие функции...

Следующие функции и возможности видеокамеры могут использоваться как для съемки видеофильмов, так и для съемки фотографий. Способ их задания и использования уже подробно рассмотрен ранее, поэтому см. соответствующую страницу раздела «Видеофильмы».

- Зум (□ 34)
- Функция быстрого запуска (□ 35)
- Программы съемки (□ 43, 44)
- Автоспуск (□ 46)
- Ручная настройка экспозиции и автоматическая коррекция контрового света (□ 46)
- Ручная настройка экспозиции (□ 47)
- Баланс белого (□ 48)
- Эффекты изображения (□ 49)
- Цифровые эффекты (□ 50)

Печать фотографий

Печать фотографий (прямая печать)

Видеокамеру можно подключить к любому PictBridge-совместимому принтеру. С помощью заказа печати можно заранее пометить фотографии, которые требуется напечатать, и задать необходимое количество копий (☐ 74).



PictBridge

Принтеры Canon: принтеры SELPHY серий CP, DS и ES, а также струйные принтеры с логотипом PictBridge.





Подсоединение видеокамеры к принтеру



1 Выберите носитель, содержащий фотографии, которые требуется напечатать.

Выберите вкладку  (жесткий диск) или  (карта памяти) (☐ 38) и переместите рычаг зумирования в направлении **T** для возврата в режим просмотра одной фотографии.



2 Включите принтер.

3 Соедините видеокамеру с принтером с помощью USB-кабеля из комплекта поставки.



- Подключение . См. раздел *Схемы подключения* (☐ 77).
- В случае появления экрана выбора типа устройства выберите вариант [ПК/ПРИНТЕР] и нажмите кнопку .

- Отображается символ , который затем меняется на символ .
- Включается подсветка кнопки  (печать/загрузка), и в течение прибл. 6 с отображаются текущие настройки печати.

ВАЖНО



- Если символ  продолжает мигать (более 1 мин) либо если символ  не отображается, видеокамера подсоединена к принтеру неправильно. В этом случае отсоедините кабель USB и выключите видеокамеру и принтер. Немного подождя, снова включите их, установите видеокамеру в режим  и восстановите соединение.
- Если подключить принтер к видеокамере во время выполнения перечисленных ниже операций, он не будет распознан.
 - Удаление всех фотографий
 - Удаление всех заказов на передачу
 - Удаление всех заказов на печать

ПРИМЕЧАНИЯ

- На фотографиях, печать которых невозможна, отображается символ .
- Для питания видеокамеры рекомендуется использовать компактный блок питания.
- См. также руководство по эксплуатации принтера.
- Если не планируется использовать дополнительно приобретаемое устройство записи DVD-дисков DW-100, можно установить для параметра  или  [УСТАН. USB] значение [ПК/ПРИНТЕР] (☐ 96), чтобы экран выбора типа устройства не отображался при каждом подключении видеокамеры к принтеру.
- Если жесткий диск или карта памяти содержит 1800 или более фотографий, подключение к PictBridge-совместимому принтеру невозможно. Для оптимальной работы рекомендуется, чтобы количество фотографий не превышало 100.





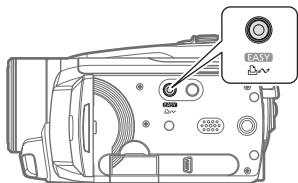

Печать с помощью кнопки (печать/загрузка)

Для распечатки фотографии без изменения параметров можно просто нажать кнопку  .



1 Выберите () фотографию для печати.

2 Нажмите кнопку  .

- Начинается печать. Во время печати кнопка   мигает, после завершения печати – горит, не мигая.
- Для продолжения печати выберите () другую фотографию.

Выбор параметров печати

Предусмотрена возможность выбора количества экземпляров и других параметров печати. Значения параметров зависят от модели принтера.



Возможные значения

[БУМАГА]

[ РАЗМЕР БУМАГИ]: доступные размеры бумаги зависят от модели принтера.

[ ТИП БУМАГИ]: выберите [ФОТО], [СУПЕР ФОТО], [ОБЫЧНАЯ] или [БАЗОВЫЕ].

[ РАЗМЕЩЕН.СТР.]: выберите значение [БАЗОВЫЕ], [С ПОЛЯМИ] или один из вариантов компоновки страницы из числа перечисленных ниже.

[БЕЗ ПОЛЕЙ]: фотография увеличивается и может немного обрезаться по краям в соответствии с форматом бумаги.

[МУЛЬТИ x]: см. врезку на стр. 72.

[] (Печать даты)

Выберите [ВКЛ], [ОТКЛ] или [БАЗОВЫЕ].

[] (Эффект при печати)

Доступно только для принтеров, поддерживающих функцию оптимизации изображения. Выберите [ВКЛ], [ОТКЛ] или [БАЗОВЫЕ].

Струйные принтеры/принтеры SELPHY DS компании Canon: можно также выбрать [VIVID], [NR] и [VIVID+NR].

[] (Количество копий)

Выберите 1-99 копий.

ПРИМЕЧАНИЯ

Возможные значения параметров печати и настроек [БАЗОВЫЕ] зависят от модели принтера. Подробнее см. руководство по эксплуатации принтера.

Печать после изменения параметров печати

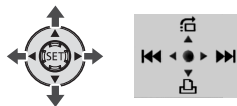

1 Для отображения подсказки по функциям джойстика нажмите .

- 2** Нажмите джойстик (▼) в направлении . Открывается меню параметров печати.

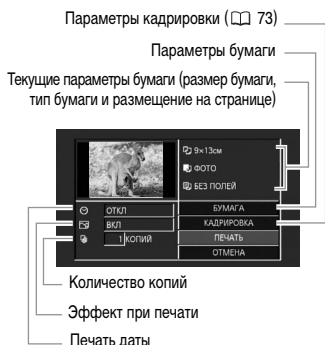

- 3** В меню параметров печати выберите (▲▼, ◀▶) параметр, который требуется изменить, и нажмите (SET).

- 4** Выберите (▲▼) требуемое значение и нажмите диск (SET).

- 5** Выберите (▲▼, ◀▶) пункт [ПЕЧАТЬ] и нажмите (SET).

- Начинается печать. После завершения печати меню параметров печати закрывается.

- Для продолжения печати выберите (◀▶) другую фотографию.

Для отмены печати

- Нажмите (SET) во время печати.
- Выберите (◀) [OK] и нажмите (SET).

После завершения печати

Отсоедините кабель от видеокамеры и принтера и выключите видеокамеру.

Ошибки печати

При возникновении ошибки в процессе печати на экране видеокамеры отображается сообщение об ошибке (например, [НЕТ БУМАГИ]). Устраните неполадку в соответствии со списком сообщений об ошибках (73) и руководством по эксплуатации принтера.

[МУЛЬТИ x]: печать нескольких изображений на одном листе

При использовании принтеров Canon можно печатать на одном листе бумаги несколько экземпляров одной фотографии. В помещенной ниже таблице приведены рекомендации по количеству копий в зависимости от значения параметра [РАЗМЕР БУМАГИ].

[РАЗМЕР БУМАГИ] →	[5,4 x 8,6 см]	[9 x 13 см]	[10 x 14,8 см]	[A4]
Принтер Canon ↓				
Струйные принтеры SELPHY DS	–	–	2, 4, 9 или 16 ¹	4
SELPHY CP/ES	2, 4 или 8 ²	2 или 4	2 или 4	–

¹ Можно также использовать специальные листы с наклейками.

² С настройкой [МУЛЬТИ 8] можно также использовать специальные листы с наклейками.

SELPHY CP: при использовании широкоформатной фотобумаги с настройкой [БАЗОВЫЕ] можно также использовать настройку [МУЛЬТИ 2] или [МУЛЬТИ 4].



- **PictBridge-совместимые принтеры Canon:** если после устранения неполадки печать не возобновляется автоматически, для возобновления печати выберите [ПРОДОЛЖИТЬ] и нажмите **[SET]**. Если этот вариант недоступен, выберите [СТОП] и нажмите **[SET]**, затем повторите печать с начала.
- **Другие принтеры или если ошибка не устранена в случае принтера Canon:** если печать не возобновляется автоматически, отсоедините кабель USB и выключите видеокамеру. Немного подождяв, включите видеокамеру и восстановите соединение USB.

! ВАЖНО

- Правильная печать на PictBridge-совместимом принтере фотографий, имена файлов которых были изменены, или фотографий, которые были записаны, созданы, отредактированы или изменены с помощью любого другого устройства, кроме данной видеокамеры, может оказаться невозможной.
- Если сообщение [В РАБОТЕ] не исчезает, отсоедините кабель USB, немного подождите и восстановите соединение.

Параметры кадрировки

Перед изменением параметров кадрировки установите размер бумаги и вид страницы. Параметры кадрировки применяются только к одной фотографии.

1 Откройте меню параметров печати.

См. шаги 1-2 в разделе *Печать после изменения параметров печати* (□ 71).



2 Выберите (**▲▼**, **◀▶**) [КАДРИРОВКА] и нажмите **[SET]**.

Появляется рамка кадрировки.

3 Измените размер рамки кадрировки.

- Для уменьшения рамки перемещайте рычаг зумирования в направлении **T**, для увеличения рамки – в направлении **W**. Для изменения ориентации рамки (книжная/альбомная) нажмите кнопку **[SET]**.
- Для отмены кадрировки перемещайте рычаг зумирования в направлении **W** до исчезновения рамки кадрировки.



4 Переместите (**▲▼**, **◀▶**) рамку кадрировки на область, которую требуется напечатать.

5 Нажмите кнопку **[FUNC.]** для возврата в меню параметров печати.

- Выбранная область печати обозначается зеленой рамкой на эскизе.
- Для изменения других параметров печати и выбранной области печати см. шаги 3-5 раздела *Печать после изменения параметров печати* (□ 71).

ПРИМЕЧАНИЯ

- Параметры кадрировки отменяются в следующих случаях:
 - при выключении видеокамеры;
 - при отсоединении USB-кабеля;
 - при увеличении размера рамки кадрировки сверх максимального размера;
 - при изменении значения параметра [РАЗМЕР БУМАГИ].
- Задание параметров кадрировки для любых других фотографий, кроме снятых данной видеокамерой, может оказаться невозможным.

Заказы печати

С помощью заказа печати можно заранее пометить фотографии, которые требуется напечатать, и задать необходимое количество копий. Впоследствии можно легко распечатать заказы печати, подсоединив видеокамеру к PictBridge-совместимому принтеру (□ 70). Заказы печати можно задать максимум для 998 фотографий.





Выбор фотографий для печати (Заказ печати)

Заказы печати следует задавать до подсоединения прилагаемого USB-кабеля к видеокамере.

Задание заказов печати для отдельных фотографий

1 Откройте экран выбора фотографии.

  ЗАКАЗ ПЕЧАТИ
На экране появляется символ  □.

2 Выберите (◀▶) фотографию, для которой требуется установить заказ печати.

3 Нажмите кнопку для установки заказа печати.

Количество экземпляров отображается оранжевым цветом.

4 Задайте (▲▼) требуемое количество экземпляров и нажмите .

Для отмены заказа печати установите количество экземпляров равным 0.

5 Повторите шаги 2-4 для установки заказов печати для дополнительных фотографий или дважды нажмите для закрытия меню.

Задание заказов печати на индексном экране

Возможные значения

[ИНДИВИДУАЛЬНЫЕ ФОТО]
Открывается экран, описанный в разделе <i>Задание заказов печати для отдельных фотографий</i> (□ 74). Для установки заказа печати продолжайте с шага 3 этой процедуры.
[ВЫБ.ФОТО (1 К.КАЖД)]
Задание заказа печати по 1 экземпляру всех заранее выбранных (помеченных галочкой ✓) фотографий. См. раздел <i>Выбор записей на индексном экране</i> (□ 41).
[УДАЛИТЬ ВСЕ]
Удаление всех заказов печати.

 
 ЗАКАЗ ПЕЧАТИ 
 Требуемый вариант  [ДА]  [OK] 

Печать фотографий с установленными метками заказа печати

1 Соедините видеокамеру с принтером с помощью USB-кабеля из комплекта поставки.

Подключение . См. раздел *Схемы подключения* (□ 77).



2 Откройте меню печати.

FUNC. МЕНЮ
 ПЕЧАТЬ

- Открывается меню печати.
- При отсутствии фотографий с установленными метками заказа печати отображается сообщение [ВЫБОР ЗАКАЗА ПЕЧАТИ].
- В зависимости от подключенного принтера, может быть доступно изменение некоторых параметров печати (71).

3 Выберите (, , ,) пункт [ПЕЧАТЬ] и нажмите .

Начинается печать. После завершения печати меню печати закрывается.

ПРИМЕЧАНИЯ

- Порядок отмены печати см. на стр. 72.
- **Возобновление печати:** откройте меню печати в соответствии с инструкциями шага 2. В меню параметров печати выберите пункт [ПЕЧАТЬ]* или [ЗАВЕРШИТЬ] и нажмите . Будут распечатаны оставшиеся фотографии. Возобновление печати невозможно, если были изменены параметры заказа печати или была удалена фотография с заданными параметрами заказа печати.

* В случае, если заказ печати был прерван после первой фотографии.



4



Внешние соединения

В этой главе приводятся инструкции по подсоединению видеокамеры к таким внешним устройствам, как телевизор, видеомагнитофон или компьютер.

Разъемы на видеокамере

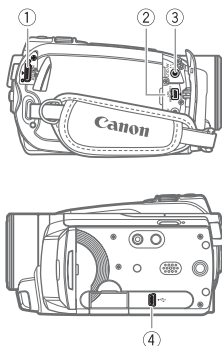

① Разъем HDMI OUT*

Доступ: откройте заднюю крышку разъемов.
Разъем HDMI OUT обеспечивает высококачественное цифровое соединение, объединяющее аудио- и видеосигналы в одном удобном кабеле.



② Разъем COMPONENT OUT*

Доступ: откройте переднюю крышку разъемов.
Разъем компонентного видеосигнала предназначен только для видеосигналов. При использовании соединения  не забудьте выполнить звуковые соединения с помощью разъема AV OUT/Ω.



③ Разъем AV OUT/Ω

Доступ: откройте переднюю крышку разъемов.
Когда к видеокамере подключен стереофонический видеокабель STV-250N, встроенный громкоговоритель видеокамеры отключается.



④ Разъем USB

Доступ: откройте ЖК-дисплей.

* При подсоединении кабеля к видеокамере обязательно совместите треугольные метки на разъемах кабеля и видеокамеры (▶◀).

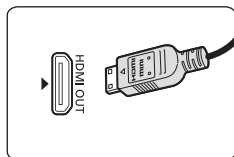
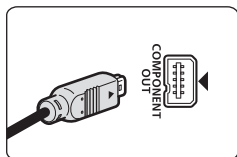



Схемы подключения



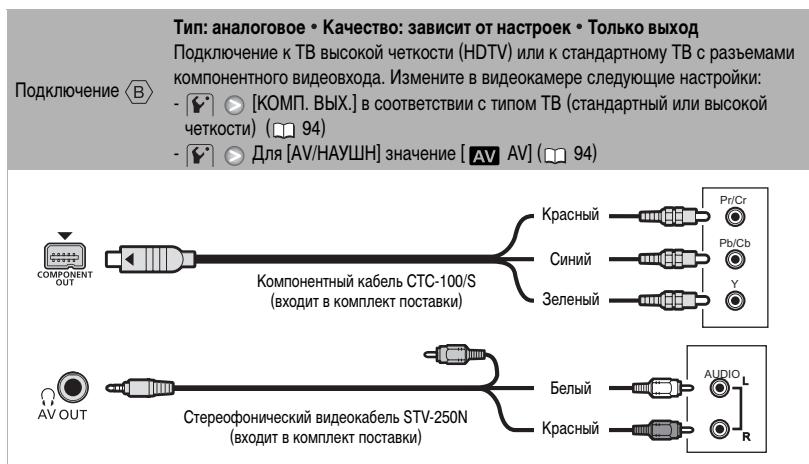
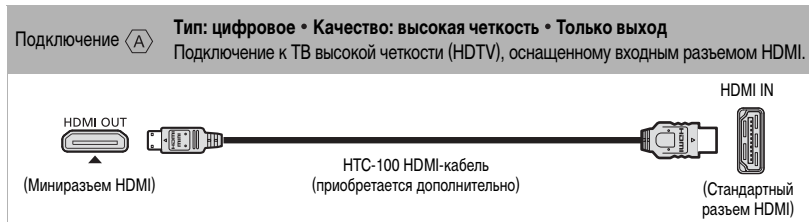



Варианты подключения видеокамеры к телевизору перечислены в порядке убывания качества изображения.



Тип: аналоговое • Качество: стандартная четкость • Только выход

Подключение к стандартному ТВ или видеомаягнитофону с аудио/видео входными разъемами. Измените в видеокамере следующие настройки:

Подключение 

-   Для [AV/НАУШН] значение [AV AV] ( 94).
-   [ФОРМАТ ТВ] в соответствии с ТВ (широкоэкранный или 4:3), если ТВ не может автоматически определять и изменять соотношение сторон ( 94)

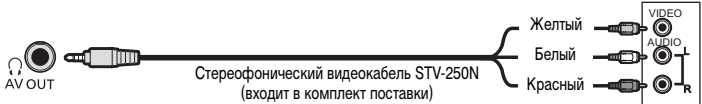

Стереофонический видеокабель STV-250N (входит в комплект поставки)

Желтый
Белый
Красный

VIDEO
AUDIO L
AUDIO R

Во всех отношениях точно такое же подключение, как приведенное выше подключение .

Подключение к стандартному ТВ или видеомаягнитофону с входным разъемом SCART. Требуется адаптер SCART (продается в магазинах).

Подключение 

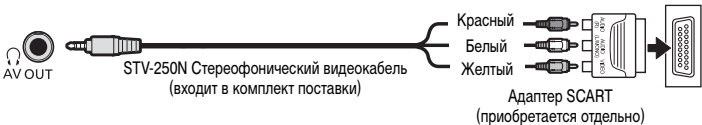

Красный
Белый
Желтый

STV-250N Стереофонический видеокабель (входит в комплект поставки)

Адаптер SCART (приобретается отдельно)

Тип: цифровое подключение для передачи данных

Подключение к компьютеру для передачи и резервного копирования записей, к дополнительно приобретаемому устройству записи DVD-дисков DW-100 для создания DVD-дисков с записями или к принтеру для печати фотографий.

Подключение 

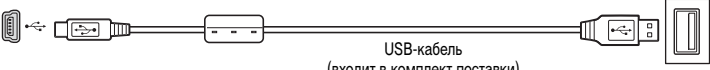



USB-кабель (входит в комплект поставки)





Просмотр на экране телевизора

Подключите видеокамеру к ТВ для совместного просмотра записей в кругу семьи или с друзьями. Воспроизведение на ТВ высокой четкости (HDTV) с использованием одного из подключений высокой четкости обеспечит оптимальное качество воспроизведения.





- 1 Выключите видеокамеру и телевизор.**
- 2 Подсоедините видеокамеру к телевизору.**
Выберите в разделе *Схемы подключения* (□ 77) наиболее подходящее подключение для своего телевизора.
- 3 Включите подключенный телевизор.**
На телевизоре выберите видеовход, соответствующий разъему, к которому подключена видеокамера. См. инструкцию по эксплуатации подключенного телевизора.
- 4 Включите видеокамеру и переключите ее в режим  (□ 36) или в режим  (□ 61).**
Запустите воспроизведение видеофильмов или фотографий.

ПРИМЕЧАНИЯ

- Для питания видеокамеры рекомендуется использовать компактный блок питания.
- Подключение  или : при воспроизведении видеофильмов формата 16:9 на стандартных телевизорах с соотношением сторон 4:3 телевизор автоматически переключается в широкоэкранный режим, если он совместим с системой WSS. В противном случае измените соотношение сторон экрана телевизора вручную.

О подключении HDMI™

Соединение HDMI (High-Definition Multimedia Interface – Мультимедийный интерфейс высокой четкости) () является удобным полностью цифровым соединением с использованием одного кабеля как для видео-, так и для аудиосигнала. При подсоединении видеокамеры к аппаратуре HDTV, оснащенной разъемом HDMI, возможно воспроизведение видеоизображения и звука с высочайшим качеством.

- Разъем HDMI OUT на видеокамере предназначен только для вывода сигналов. Не подсоединяйте к этому разъему выходной разъем HDMI внешнего устройства, так как при этом можно повредить видеокамеру.
- При подсоединении видеокамеры к мониторам DVI правильная работа не гарантируется.
- В зависимости от телевизора высокой четкости, правильное воспроизведение персональных видеоматериалов с помощью подключения () может оказаться невозможным. Попробуйте использовать другие схемы подключения.
- Когда видеокамера подключена к телевизору высокой четкости с помощью подключения () , на других разъемах выходной видеосигнал отсутствует.

Сохранение и резервное копирование записей

Резервное копирование записей в компьютер

Видеофильмы, снимаемые этой видеокамерой, записываются на жесткий диск или карту памяти. Так как объем носителей ограничен, обязательно регулярно копируйте свои видеофильмы в компьютер.

PIXELA ImageMixer 3 SE

С помощью программного обеспечения, поставляемого на компакт-диске **PIXELA ImageMixer 3 SE**, можно выбирать эпизоды и копировать их на жесткий диск компьютера. При необходимости резервные копии видеофайлов, хранящиеся в компьютере, можно снова записать в видеокамеру. Программа ImageMixer 3 также поддерживает различные варианты систематизации библиотеки видеофильмов, монтаж видеофильмов и многое другое.

Подробные сведения по установке данного программного обеспечения см. в *Руководстве по установке программы PIXELA ImageMixer 3 SE*.

Сохранение записей без использования компьютера

Предусмотрены также следующие возможности.

- Используйте дополнительно приобретаемое устройство записи DVD-дисков DW-100 для создания дисков высокой четкости (AVCHD) с видеофильмами и дисков Photo DVD с фотографиями (□ 80).
- Подключите видеокамеру к внешнему записывающему устройству (DVD- или

HDD-рекордеру, видеомэгнитофону и т.п.) для сохранения копий видеофильмов со стандартной четкостью (□ 84).

! ВАЖНО

Когда видеокамера подключена к компьютеру: не открывайте, не изменяйте и не удаляйте находящиеся в видеокамере папки и файлы напрямую с компьютера, так как это может привести к безвозвратной потере данных. Обязательно создавайте резервные копии записей в компьютере и записывайте резервные копии файлов обратно в видеокамеру только с помощью прилагаемой программы ImageMixer 3.

Создание дисков высокой четкости (AVCHD) и дисков Photo DVD

Можно подключить видеокамеру к дополнительно приобретаемому устройству записи DVD-дисков DW-100 для создания DVD-дисков высокой четкости (спецификации AVCHD). Таким образом можно сохранить свои видеозаписи с самым высоким доступным качеством. Можно также создать диски Photo DVD с фотографиями, которые могут воспроизводиться большинством стандартных DVD-проигрывателей.

См. данный раздел и соответствующие разделы руководства по эксплуатации устройства DW-100.









Варианты для создания дисков AVCHD (режим)

[ВСЕ ЭПИЗОДЫ]
Добавление на диск (диски) всех эпизодов.
[ОСТ.ЭПИЗОДЫ]
Добавление только эпизодов, ранее не записывавшихся на диск.
[ПЛЕЙЛИСТ]
Добавление только эпизодов, включенных в список воспроизведения ( 56).

Варианты для создания дисков Photo DVD (режим)

[ВСЕ СНИМКИ]
Добавление всех фотографий в слайд-шоу на диске.
[ЗАКАЗ ПЕРЕДАЧИ]
Добавление только фотографий, помеченных с помощью заказов передачи ( 87).

Подготовка видеокамеры

- 1 Включите видеокамеру и переключите ее в режим  для создания DVD-дисков с видеофильмами или в режим  для создания дисков Photo DVD с фотографиями.
 - Для питания видеокамеры подсоедините компактный блок питания.
 - Заранее выберите носитель, содержащий записи, которые требуется добавить на диск ( 38).
- 2 Выберите эпизоды или фотографии, которые требуется добавить на диск.

[FUNC.]  [МЕНЮ] 







 или 

[ДОБ. НА ДИСК] 

Требуемый вариант 

[FUNC.]

Подключение к устройству записи DVD-дисков DW-100 и создание диска

- 1 Включите устройство записи DVD-дисков.  См. раздел *Создание DVD-дисков*.
- 2 Подключите видеокамеру к устройству записи DVD-дисков с помощью прилагаемого USB-кабеля.
 - Подключение . См. разделы *Схемы подключения* ( 77) и  Подключения.
 - В случае появления экрана выбора типа устройства выберите вариант [УСТ.ЗАП.DVD] и нажмите .
 - После установления соединения отображается сообщение [НЕТ ДИСКА].
- 3 Установите новый диск в устройство записи DVD-дисков.
 - Для закрытия и открытия лотка для дисков служит кнопка OPEN/CLOSE на устройстве записи DVD-дисков.
 - После распознавания диска на информационном экране отображается тип создаваемого DVD-диска, приблизительное время и требуемое количество дисков (на основе установленного диска).
 - Если установлен диск DVD-RW с уже записанными данными, отображается сообщение [ДИСК СОДЕРЖИТ ДАННЫЕ]. Для перезаписи данных (стирания ранее записанных на диск данных) нажмите , выберите [ДА] и снова нажмите .

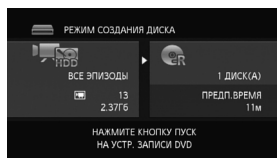

4 Нажмите кнопку запуска на устройстве записи DVD-дисков.

- На экране отображается шкала хода выполнения операции.
- После нажатия кнопки запуска (пока записывается текущий диск) отмена операции невозможна.
- После закрытия сеансов (финализации) последнего диска отображается сообщение [ЗАДАЧА ЗАВЕРШЕНА]. Извлеките диск и закройте лоток диска.

Если для записи данных требуются несколько дисков

После закрытия сеансов диска он автоматически извлекается и отображается сообщение. Вставьте следующий диск и закройте лоток диска.

Для создания дополнительной копии того же диска

После завершения операции установите новый диск, закройте лоток для диска и повторите операцию.

❗ ВАЖНО

- Для создания дисков, воспроизведение которых возможно с помощью AVCHD-совместимых устройств, заранее добавьте в список воспроизведения требуемые эпизоды, не включая в него эпизоды, записанные в режиме MXP. Затем для создания диска выберите вариант [ПЛЕЙЛИСТ].
- Когда видеокамера подключена к устройству записи DVD-дисков, не открывайте крышку гнезда карты памяти и не извлекайте карту памяти.
- Когда индикатор обращения к памяти ACCESS на видеокамере горит или мигает, соблюдайте перечисленные ниже меры предосторожности; в противном случае возможна безвозвратная потеря данных:
 - не подвергайте видеокамеру вибрации или сильным ударам;
 - не открывайте крышку гнезда карты памяти;
 - не отсоединяйте USB-кабель;
 - не отсоединяйте источник питания и не выключайте видеокамеру или устройство записи DVD-дисков;
 - не изменяйте положение диска установки режима.
- Важные сведения по обращению с дисками см. в разделе **[DW-100]** *Правила обращения.*

Воспроизведение дисков высокой четкости (AVCHD), созданных с помощью устройства записи DVD-дисков DW-100

Тип внешнего проигрывателя →	Проигрыватели дисков DVD или Blu-ray, совместимые с AVCHD	DVD-проигрыватели, не совместимые с AVCHD*
Содержимое диска ↓		
Диски с эпизодами, записанными в режиме MXP	Воспроизведение невозможно (по состоянию на июнь 2008 г.)*	Воспроизведение совершенно невозможно*
	Для воспроизведения дисков AVCHD используйте устройство записи DVD-дисков DW-100 (□ 83)	
Диски, содержащие только эпизоды, записанные в других режимах (FXP/XP+/SP/LP)	Воспроизведение возможно	Воспроизведение совершенно невозможно*

* Не устанавливайте диск в несовместимое устройство, так как его извлечение может оказаться невозможным.



ПРИМЕЧАНИЯ



Если эпизод не помещается на один диск, он может быть разделен и продолжен на следующем диске.

Воспроизведение дисков AVCHD с помощью устройства записи DVD-дисков DW-100

Дополнительно приобретаемое устройство записи DVD-дисков DW-100 и видеокамеру можно использовать также для просмотра дисков высокой четкости (AVCHD) на экране телевизора. Это очень удобно, например для воспроизведения дисков даже там, где нет AVCHD-совместимых DVD проигрывателей.





1 Подсоедините видеокамеру к телевизору.

См. раздел *Схемы подключения* (□ 77). Для воспроизведения высокой четкости выберите подключение  или .

2 Включите устройство записи DVD-дисков DW-100 и переключите его в режим воспроизведения диска.

 См. раздел *Воспроизведение DVD-дисков*.

3 Подключите видеокамеру к устройству записи DVD-дисков с помощью прилагаемого USB-кабеля.

- Подключение . См. разделы *Схемы подключения* (□ 77) и  *Подключения*.
- В случае появления экрана выбора типа устройства выберите вариант [УСТ.ЗАП.DVD] и нажмите .

4 Установите диск, который требуется воспроизвести, в устройство записи DVD-дисков.

- Для закрытия и открытия лотка для дисков служит кнопка OPEN/CLOSE на устройстве записи DVD-дисков.

- После распознавания диска его содержимое отображается на индексном экране.

5 Выберите (, ,) эпизод для воспроизведения и нажмите для начала воспроизведения.

ВАЖНО

Когда видеокамера подключена к устройству записи DVD-дисков, не открывайте крышку гнезда карты памяти и не извлекайте карту памяти.

ПРИМЕЧАНИЯ

- С помощью устройства записи DVD-дисков можно воспроизводить только диски AVCHD, созданные устройством записи DVD-дисков DW-100.
- Когда видеокамера подключена к устройству записи DVD-дисков, доступ к меню FUNC. и меню настройки невозможен.
- За исключением режима ускоренного воспроизведения со скоростью 60x, специальные режимы воспроизведения (□ 37) можно использовать и при воспроизведении диска.

Для ВОСПРОИЗВЕДЕНИЯ ДИСКОВ PHOTO DVD

Диски Photo DVD создаются с использованием спецификаций DVD-Video (стандартная четкость). Воспроизводите диски Photo DVD с помощью стандартных DVD-проигрывателей. При наличии в компьютере дисковода DVD-дисков можно воспроизводить слайд-шоу как диск DVD и просматривать отдельные фотографии в виде файлов JPG.

ПРИМЕЧАНИЯ

Воспроизведение дисков Photo DVD с помощью устройства записи DVD-дисков DW-100 невозможно.

Копирование записей на внешний видеомагнитофон

Записи можно скопировать, подключив видеокамеру к видеомагнитофону или цифровому видеоприемнику. Выходной видеосигнал имеет стандартную четкость, даже если исходные эпизоды сняты с высокой четкостью.



Подключение

Подсоедините видеокамеру к видеомагнитофону, используя подключение или . См. раздел *Схемы подключения* (стр. 77).

Запись

- 1 Внешнее устройство:** загрузите чистую кассету или диск и установите устройство в режим паузы записи.
- 2 Видеокамера:** найдите копируемую сцену и приостановите воспроизведение незадолго до этой сцены.
- 3 Видеокамера:** возобновите воспроизведение.
- 4 Внешнее устройство:** начните запись, когда появится копируемая сцена. Остановите запись после завершения копирования.
- 5 Видеокамера:** остановите воспроизведение.

ПРИМЕЧАНИЯ

- Для питания видеокамеры рекомендуется использовать компактный блок питания.
- По умолчанию в выходном видеосигнале экранная индикация включена. Индикацию можно изменить, последовательно нажимая кнопку (стр. 51).

Передача фотографий в компьютер (Прямая передача)

С помощью прилагаемого программного обеспечения с компакт-диска **DIGITAL VIDEO Solution Disk** можно передавать фотографии в компьютер простым нажатием кнопки . См. также соответствующие разделы в документе «Программное обеспечение цифровой видеокамеры, Руководство по эксплуатации» (файл PDF).





Подготовка

Перед первым подключением видеокамеры к компьютеру установите программное обеспечение. (Только пользователи Windows: необходимо также выбрать автоматический запуск программы CameraWindow.) После этого просто подсоедините видеокамеру к компьютеру (шаги 2 и 3) и переходите непосредственно к передаче фотографий (стр. 86).

- 1 Установите прилагаемое программное обеспечение цифровой видеокамеры.**
 См. раздел *Установка программного обеспечения цифровой видеокамеры*.
- 2 Установите в видеокамере режим .**
- 3 Выберите носитель, содержащий фотографии, которые требуется передать.**
 - Выберите вкладку (жесткий диск) или (карта памяти) (стр. 38) и переместите рычаг зумирования в направлении **T** для возврата в режим просмотра одной фотографии.
- 4 Подсоедините видеокамеру к компьютеру с помощью прилагаемого USB-кабеля.**
 - Подключение . См. раздел *Схемы подключения* (стр. 77).



- В случае появления экрана выбора типа устройства выберите вариант [ПК/ПРИНТЕР] и нажмите кнопку .
- На экране видеокamеры открывается меню прямой передачи, и включается подсветка кнопки .

- Во время выполнения перечисленных ниже операций видеокamera не будет распознана, даже если подсоединить ее к компьютеру.
 - Удаление всех фотографий
 - Удаление всех заказов на передачу
 - Удаление всех заказов на печать

ПЕРВОЕ ПОДКЛЮЧЕНИЕ К КОМПЬЮТЕРУ С ОС WINDOWS

Только пользователи Windows: при первом подключении видеокamеры к компьютеру необходимо также задать автоматический запуск программы CameraWindow.

 **DVSD** > См. раздел *Открытие окна CameraWindow*.

ВАЖНО

- Когда видеокamera подключена к компьютеру, не открывайте крышку гнезда карты памяти и не извлекайте карту памяти.
- Когда индикатор обращения к памяти ACCESS горит или мигает, соблюдайте перечисленные ниже меры предосторожности; в противном случае возможна безвозвратная потеря данных:
 - не подвергайте видеокamera вибрации или сильным ударам;
 - не открывайте крышку гнезда карты памяти;
 - не отсоединяйте USB-кабель;
 - не выключайте видеокamera или компьютер;
 - не изменяйте положение диска установки режима.
- Правильность выполнения данной операции зависит от программного обеспечения и технических характеристик/настроек компьютера.
- При использовании файлов изображений на компьютере предварительно сделайте их копии. В дальнейшем используйте копии файлов, а исходные файлы сохраните.

ПРИМЕЧАНИЯ



- Для питания видеокamеры рекомендуется использовать компактный блок питания.
- См. также руководство по эксплуатации компьютера.
- **Пользователи ОС Windows Vista, Windows XP и Mac OS X:** в видеокamере реализован стандартный протокол передачи фотографий (PTP), позволяющий передавать фотографии (только JPEG), просто подсоединив видеокamera к компьютеру с помощью прилагаемого обеспечения из комплекта поставки.
- Если не планируется использовать дополнительно приобретаемое устройство записи DVD-дисков DW-100, можно установить для параметра  или  значение [УСТАН. USB] значение [ ПК/ПРИНТЕР] ( 93), чтобы экран выбора не отображался при каждом подключении видеокamеры к компьютеру.
- В зависимости от количества фотографий, записанных на карту памяти (Windows: более 1800; Macintosh: более 1000), передача фотографий в компьютер может оказаться невозможной. Попробуйте воспользоваться устройством чтения карт.

Передача фотографий





Варианты автоматической передачи

Все соответствующие фотографии передаются в компьютер в одном пакете, и их эскизы отображаются на экране компьютера.

 ВСЕ СНИМКИ
Передача всех фотографий.
 НОВЫЕ СНИМКИ
Передача только тех фотографий, которые не были переданы в компьютер ранее.
 ЗАКАЗЫ ПЕРЕДАЧИ
Передача фотографий, помеченных с помощью заказов передачи (☐ 87).

Варианты ручной передачи

Можно выбрать фотографию (фотографии) для передачи.

 ВЫБРАТЬ И ПЕРЕДАТЬ
Выбор фотографии (фотографий) для передачи.
 ЗАСТАВКА
Выбор фотографии и установка ее в компьютере в виде фонового рисунка рабочего стола.

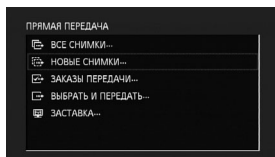
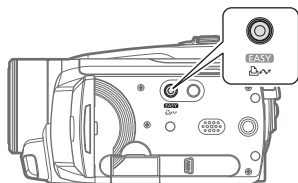



ВАРИАНТЫ АВТОМАТИЧЕСКОЙ ПЕРЕДАЧИ

Выберите (▲▼) вариант передачи и нажмите .

- После завершения передачи на экране видеокамеры отображается меню передачи.
- Для отмены передачи выберите (◀▶) [ОТМЕНА] и нажмите (SET) или кнопку [FUNC.].

ВАРИАНТЫ РУЧНОЙ ПЕРЕДАЧИ

- 1 Выберите (▲▼) вариант передачи и нажмите .
- 2 Выберите (◀▶) фотографию, которую требуется передать, и нажмите .
 - [ВЫБРАТЬ И ПЕРЕДАТЬ]: повторите этот шаг для выбора других фотографий для передачи.
 - Во время передачи фотографий кнопка  мигает.
- 3 Нажмите кнопку [FUNC.] для возврата в меню передачи.

ПРИМЕЧАНИЯ

Если на подключенной к компьютеру видеокамере отображается экран выбора фотографии, возврат в меню передачи производится кнопкой [FUNC.].



Заказы передачи

Можно заранее пометить фотографии, которые требуется передать в компьютер, с помощью заказов передачи. Заказы передачи можно задать максимум для 998 фотографий.



Выбор фотографий для передачи (заказ передачи)

Устанавливайте заказы передачи перед подключением видеочамеры к компьютеру.

Задание заказов передачи для отдельных фотографий

1 Откройте экран выбора фотографии.

[FUNC.] > [CAMERA] ЗАКАЗ ПЕРЕДАЧИ

На экране появляется символ [CAMERA] [] .

2 Выберите (<▶) фотографию, для которой требуется установить заказ передачи.

3 Нажмите кнопку [SET] для установки заказа передачи.

Рядом со значком заказа передачи [CAMERA] появляется галочка ✓ в рамке (флажок).

Для отмены заказа передачи снова нажмите кнопку [SET] .

4 Повторите шаги 2-3 для пометки дополнительных фотографий или дважды нажмите [FUNC.] для закрытия меню.

Задание заказов передачи на индексном экране

Возможные значения

[ИНДИВИДУАЛЬНЫЕ ФОТО]

Открывается экран, описанный в разделе *Задание заказов передачи для отдельных фотографий* (□ 87). Для установки заказа передачи продолжайте с шага 3 этой процедуры.

[ВЫБРАННЫЕ ФОТО]

Установка заказа передачи для всех заранее выбранных фотографий (помеченных галочкой ✓). См. раздел *Выбор записей на индексном экране* (□ 41).

[УДАЛИТЬ ВСЕ]

Удаление всех заказов передачи.

[FUNC.] >

[CAMERA] ЗАКАЗ ПЕРЕДАЧИ >

Требуемый вариант > [ДА] > [OK] >

[FUNC.]

Для ПЕРЕДАЧИ ФОТОГРАФИЙ С УСТАНОВЛЕННЫМИ ЗАКАЗАМИ ПЕРЕДАЧИ

Подключите видеочамеру к компьютеру и выберите пункт [CAMERA] ЗАКАЗЫ ПЕРЕДАЧИ в меню передачи (□ 86).



5



Дополнительная информация

Эта глава содержит рекомендации по устранению неполадок, описание экранных сообщений, рекомендации по эксплуатации и обслуживанию, а также другую информацию.

Приложение: перечень пунктов меню

Недоступные пункты меню отображаются серым цветом. Инструкции по выбору пунктов см. в разделе *Использование меню* (□ 26). Подробнее о каждой из функций см. на указанной странице. Пункты меню, для которых ссылка на страницу не указана, рассматриваются сразу за таблицами.

Меню FUNC. – режимы съемки

Пункты меню	Возможные значения			
Программы съемки	[P ПРОГРАММА АЭ], [Tv АЭ, ПРИОР. ВЫДЕРЖКИ], [Av АЭ, ПРИОР. ДИАФРАГМЫ]	●	●	44
	[Ki РЕЖИМ КИНО]	●	–	45
	[PO ПОРТРЕТ], [SP СПОРТ], [MO НОЧЬ], [SN СНЕГ], [PL ПЛЯЖ], [ZK ЗАКАТ], [PR ПРОЖЕКТОР], [FE ФЕЙЕРВЕРК]	●	●	43
Режим замера экспозиции	[OE ОЦЕНОЧНЫЙ], [US УСРЕДНЕННЫЙ], [TC ТОЧЕЧНЫЙ]	–	●	67
Баланс белого	[AW АВТО], [DS ДНЕВНОЙ СВЕТ], [SH ТЕНЬ], [CL ОБЛАЧНО], [HL ЛАМПЫ НАКАЛИВАНИЯ], [FL ФЛЮОРЕСЦЕНТНОЕ], [FL ФЛЮОРЕСЦЕНТНОЕ В], [US УСТАН.]	●	●	48
Эффекты изображения	[OF ОТКЛ ЭФФЕКТЫ], [OV ЯРКО], [ON НЕЙТРАЛЬНО], [OS НИЗКАЯ РЕЗКОСТЬ], [OD СМЯГ. ДЕТАЛИЗ. КОЖИ], [OC ПОЛЬЗОВАТЕЛ.]	●	●	49
Цифровые эффекты	[CF ЦИФ.ЭФФ.ОТКЛ], [11 ЗАТЕМНЕН.], [12 ШТОРКА], [13 Ч/Б], [14 СЕПИЯ], [15 ЖИВОПИСЬ]	●	–	50
	[CF ЦИФ.ЭФФ.ОТКЛ], [13 Ч/Б], [14 СЕПИЯ]	–	●	
Режим перевода кадров	[16 ПОКАДРОВЫЙ], [17 НЕПРЕРЫВНЫЙ], [18 СКОРОСТНОЙ НЕПРЕР.], [19 БРЕКЕТИНГ АЕ]	–	●	65

Пункты меню	Возможные значения			
Режим записи	[MPX ВЫСОКОЕ КАЧЕСТВО 24 Мб/с], [FXP ВЫСОКОЕ КАЧЕСТВО 17 Мб/с], [XP+ ВЫСОКОЕ КАЧЕСТВО 12 Мб/с], [SP СТАНДАРТНЫЙ 7 Мб/с], [LP ДЛИТЕЛЬНЫЙ 5 Мб/с]	●	–	33
Одновременная запись	[OFF ФОТО РЕЖИМ ОТКЛ.], [LW 1920x1080], [SW 848x480]	●	–	66
	[S] МАКС. КАЧ., [L] ВЫСОКОЕ КАЧ., [M] НОРМ. КАЧ.			
Размер/качество фотографий	[LW 1920x1080], [L 2048x1536], [M 1440x1080], [S 640x480]	–	●	60
	[S] МАКС. КАЧ., [L] ВЫСОКОЕ КАЧ., [M] НОРМ. КАЧ.			

Меню FUNC. – режимы воспроизведения

Пункты меню	Возможные значения			
[ВЫБОР]	[ИНДИВИДУАЛ.ЭПИЗОДЫ], [УДАЛ. ВСЕ ВЫБРАННОЕ]	●	–	41
	С индексного экрана: [ИНДИВИДУАЛЬНЫЕ ФОТО], [УДАЛ. ВСЕ ВЫБРАННОЕ]	–	●	
[КОПИРОВАТЬ (→)]	Исходные видеofilмы: [ВСЕ ЭПИЗОДЫ], [ВСЕ ЭПИЗОДЫ(ЭТОЙ ДАТЫ)], [ОДИН ЭПИЗОД], [ВЫБРАННЫЕ ЭПИЗОДЫ]	●	–	58
	Список воспроизведения: [НЕТ], [ДА]			
		С индексного экрана: [ВСЕ СНИМКИ], [ОДИН СНИМОК], [ВЫБРАННЫЕ ФОТО]	–	●
	Из режима отображения одной фотографии: [НЕТ], [ДА]			
[ДОБАВИТЬ В ПЛЕЙЛИСТ] ¹	[ВСЕ ЭПИЗОДЫ(ЭТОЙ ДАТЫ)], [ОДИН ЭПИЗОД], [ВЫБРАННЫЕ ЭПИЗОДЫ]	●	–	56
[РАЗДЕЛИТЬ] ¹	–	●	–	55
[ПЕРЕМЕСТИТЬ] ²	–	●	–	57
[ЗАЩИТА]	Из режима отображения одной фотографии: – С индексного экрана: [ИНДИВИДУАЛЬНЫЕ ФОТО], [ВЫБРАННЫЕ ФОТО], [УДАЛИТЬ ВСЕ]	–	●	68
[ЗАКАЗ ПЕЧАТИ]	Из режима отображения одной фотографии: 0-99 копий С индексного экрана: [ИНДИВИДУАЛЬНЫЕ ФОТО], [ВЫБ.ФОТО (1 К.КАЖД)], [УДАЛИТЬ ВСЕ]	–	●	74

Пункты меню	Возможные значения			
[ЗАКАЗ ПЕРЕДАЧИ]	Из режима отображения одной фотографии: – С индексного экрана: [ИНДИВИДУАЛЬНЫЕ ФОТО], [ВЫБРАННЫЕ ФОТО], [УДАЛИТЬ ВСЕ]	–	●	87
[СТЕРЕТЬ]	Исходные видеофильмы: [ВСЕ ЭПИЗОДЫ], [ВСЕ ЭПИЗОДЫ(ЭТОЙ ДАТЫ)], [ОДИН ЭПИЗОД], [ВЫБРАННЫЕ ЭПИЗОДЫ]	●	–	42
	Эпизоды в списке воспроизведения: [ВСЕ ЭПИЗОДЫ], [ОДИН ЭПИЗОД]	●	–	57
	С индексного экрана: [ВСЕ СНИМКИ], [ОДИН СНИМОК], [ВЫБРАННЫЕ ФОТО]	–	●	63
[ПОИСК ЭПИЗ.]	[ЭКРАН КАЛЕН.], [ВЫБОР ДАТЫ]	●	–	39

¹ Этот пункт доступен только на индексном экране исходных видеофильмов.

² Этот пункт доступен только на индексном экране списка воспроизведения.

/ КАМЕРА 1

Пункты меню	Возможные значения			
[МАТЕРИАЛ: ВИДЕОФИЛЬМЫ]	[HDD], [КАРТА]	●	●	31
[МАТЕРИАЛ: ФОТОГРАФИИ]	[HDD], [КАРТА]	●	●	
[ЧАСТ. КАДРОВ]	[50i 50i НОРМАЛ.], [PF25 PF25]	●	–	–
[ТАЙМЕР]	[ON ВКЛ], [OFF ОТКЛ]	●	●	46
[ПОМ. ФОКУС]	[ON ВКЛ], [OFF ОТКЛ]	●	●	–
[МАРКЕРЫ]	[OFF ОТКЛ], [УРОВЕН(БЕЛ)], [УРОВЕН(СЕР)], [СЕТКА(БЕЛ)], [СЕТКА(СЕР)]	●	●	–
[УРОВ.АУДИО]	[ON ВКЛ], [OFF ОТКЛ]	●	–	52
[ВР.ПРОСМ. КП]*	[OFF ОТКЛ], [2 сек], [4 сек], [6 сек], [8 сек], [10 сек]	–	●	–

* Пункт доступен только в том случае, если для режима перевода кадров задано значение [ПОКАДРОВЫЙ].

[ЧАСТ. КАДРОВ]: Выбор частоты кадров, используемой во время съемки.

[PF25 PF25]: 25 кадров в секунду, прогрессивная развертка. При использовании этой частоты кадров записи приобретают кинематографический вид. В сочетании с программой съемки [РЕЖИМ КИНО] (45) кинематографический эффект усиливается.



[ПОМ. ФОКУС]: Если включены функции помощи при фокусировке, изображение в центре экрана увеличивается и его контуры становятся более резкими, чтобы упростить ручную фокусировку (☐ 47).

- Использование функций помощи при фокусировке не влияет на запись – после начала съемки эти функции отменяются.

[МАРКЕРЫ]: Может отображаться сетка или горизонтальная линия по центру экрана. Маркеры служат направляющими для обеспечения правильного кадрирования объекта (по вертикали и/или по горизонтали).

- Использование маркеров не влияет на записываемое изображение.

[ВР.ПРОСМ. КП]: Служит для выбора времени отображения фотографии после ее записи на жесткий диск или карту памяти.

- Если нажать кнопку [DISP.] во время просмотра фотографии, она будет отображаться неограниченно долго. Для возврата к обычному экрану наполовину нажмите кнопку [PHOTO].

☑ / 📷 КАМЕРА 2

Пункты меню	Возможные значения	☑	📷	📖
[ЦИФРОВОЙ ЗУМ]	[OFF ОТКЛ], [40x 40x], [200x 200x]	●	–	–
[СКОР.ЗУМИР.]	[VAR ПЕРЕМЕННАЯ], [⏏ СКОРОСТЬ 3], [⏏ СКОРОСТЬ 2], [⏏ СКОРОСТЬ 1]	●	●	34
[РЕЖИМ АФ]	[LAF INSTANT AF], [AF ОБЫЧНАЯ АФ]	●	●	–
[ПРИОР.ФОКУС.]	[AIAF ВКЛ : AIAF], [☐ ВКЛ : ЦЕНТР], [OFF ОТКЛ]	–	●	–
[СТАБИЛИЗАТОР]	[ON ВКЛ 🖐], [OFF ОТКЛ]	●	●	–
[МЕД.А.ЗАТВОР]	[ON ВКЛ], [OFF ОТКЛ]	●	●	–
[ФИЛЬТР ВЕТРА]	[A АВТО], [OFF ОТКЛ 🌬/🌬]	●	–	–
[МИКР.АТТ]	[ON ВКЛ ATT], [OFF ОТКЛ]	●	–	–

[ЦИФРОВОЙ ЗУМ]: Определяет работу цифрового зума. Цвет индикатора зависит от коэффициента зумирования.

- Если цифровой зум включен, видекамера автоматически переключается на цифровой зум при выходе за пределы диапазона оптического зумирования.
- При использовании цифрового зума производится цифровая обработка изображения, поэтому чем больше цифровое увеличение, тем меньше разрешение изображения.

Оптический зум	Цифровой зум	
W  T		
Белый	Светло-синий	Темно-синий
До 12x	12x - 40x	40x - 200x

[РЕЖИМ АФ]: Выбор скорости работы системы автофокусировки.



- В режиме мгновенной АФ [LAF INSTANT AF] автофокусировка быстро настраивается на новый объект. Это удобно, например, при изменении фокуса с близкого объекта на удаленный объект на заднем плане или при съемке быстро движущихся объектов.
- Если на видекамеру установлен дополнительный приобретаемый широкоугольный конвертер или телеконвертер, он может частично заслонять датчик мгновенной автофокусировки. Установите режим автофокусировки [AF ОБЫЧНАЯ АФ].

[ПРИОР.ФОКУС.]: Если включен приоритет фокусировки, видеокамера снимает фотографию только после завершения автоматической фокусировки. Можно также выбрать используемую рамку автофокусировки.

[ ВКЛ : AiAF]: Автоматически выбирается одна или несколько рамок автофокусировки из девяти возможных, и фокусировка фиксируется по этим рамкам.

[ ВКЛ : ЦЕНТР]: В центре экрана отображается одна рамка фокусировки, и фокусировка автоматически фиксируется на этой рамке.

[ ОТКЛ]: Рамки автофокусировки не отображаются, и фотография записывается сразу после нажатия кнопки **[PHOTO]**.

• Если установлен режим съемки [ ФЕЙЕРВЕРК], для приоритета фокусировки автоматически устанавливается значение [ ОТКЛ].



[СТАБИЛИЗАТОР]: Стабилизатор изображения компенсирует дрожание видеокамеры даже при максимально длиннофокусном положении объектива.

• Стабилизатор изображения предназначен для устранения обычного дрожания видеокамеры.

• При использовании штатива рекомендуется устанавливать для стабилизатора изображения значение [ ОТКЛ].

[МЕД.А.ЗАТВОР]: Видеокамера автоматически использует длительную выдержку затвора для яркой съемки в местах с недостаточной освещенностью.



• Эта настройка не изменяется даже при переключении видеокамеры в режим **[EASY]**.

• В режиме  установите для вспышки режим работы  (вспышка выключена).

• В случае появления остаточного следа за изображением установите для длительной выдержки значение [ ОТКЛ].



• При появлении символа  (предупреждение о сотрясении видеокамеры) рекомендуется надежно зафиксировать видеокамеру, например, установив ее на штатив.

[ФИЛЬТР ВЕТРА]: Во время съемки на открытом воздухе видеокамера автоматически снижает фоновый шум ветра.

• Вместе с шумом ветра возможно подавление некоторых других низкочастотных звуков. При съемке в местах, в которых отсутствует ветер, или если требуется записать низкочастотные звуки, рекомендуется установить для фильтра шума ветра значение [ ОТКЛ ].

[МИКР.АТТ]: Помогает предотвратить искажение звука, вызываемое высоким уровнем записи.

• Микрофонный аттенуатор следует включить (**[ON On]**), если уровень записи звука ( 51) установлен правильно, но все равно возникают искажения звука. Когда включен микрофонный аттенуатор, на экране отображается значок **[ATT]**.

Режим работы	Используемые выдержки затвора
Режим 	Мин. 1/25
Режим  с частотой кадров [[PF25 PF25]]	Мин. 1/12
Режим 	



/ Настройка воспроизведения

Пункты меню	Возможные значения			
[МАТЕРИАЛ: ФОТОГРАФИИ]	[HDD], [КАРТА]	●	–	31
[КАЧЕСТВ.ФОТО]	[МАКС. КАЧ.], [ВЫСОКОЕ КАЧ.], [НОРМ. КАЧ.]	●	–	–
[ВИД ИНФОР.]	[ДАТА], [ВРЕМЯ], [ДАТА/ВРЕМЯ], [ИНФ. КАМЕРЫ]	●	–	–
[УСТАН. USB]	[УСТ.ЗАП.DVD], [ПК/ПРИНТЕР], [СОЕДИН+УСТ.]	●	●	–
[ДОБ. НА ДИСК]	[ВСЕ ЭПИЗОДЫ], [ОСТ.ЭПИЗОДЫ], [ПЛЕЙЛИСТ] [ВСЕ СНИМКИ], [ЗАКАЗ ПЕРЕДАЧИ]	●	–	80
[ПЕЧАТЬ]	–	–	●	74

[КАЧЕСТВ.ФОТО]: Выбор качества фотографий, извлекаемых из эпизодов.

[ВИД ИНФОР.]: Отображение даты и/или времени съемки эпизода.

[ИНФ. КАМЕРЫ]: Отображаются диафрагма (диафрагменное число) и выдержка затвора, использовавшиеся при съемке эпизода.



















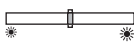

[УСТАН. USB]: Выбор протокола соединения, используемого при подключении видеокамеры к внешнему устройству с помощью прилагаемого кабеля USB.

[УСТ.ЗАП.DVD]: Для подключения исключительно к дополнительно приобретаемому устройству записи DVD-дисков DW-100.

[ПК/ПРИНТЕР]: Для подключения к компьютеру, принтеру или аналогичным периферийным устройствам с интерфейсом USB.

[СОЕДИН+УСТ.]: Для выбора на экране, появляющемся при подключении к внешнему устройству.

СИСТЕМА 1

Пункты меню	Возможные значения					
[РАЗМ.ШРИФТА]	[ КРУПНЫЙ], [ МЕЛКИЙ]	●	●	●	●	–
[ТЕЛЕЭКРАН]	[ ВКЛ], [ ОТКЛ]	●	●	–	–	–
[ЯРКОСТЬ]		●	●	●	●	–
[ЯЗЫК 	[СЪЕШТИНА], [DEUTSCH], [ΕΛΛΗΝΙΚΑ] [ENGLISH], [ESPAÑOL], [FRANÇAIS], [ITALIANO], [MAGYAR], [MELAYU], [POLSKI], [ROMÂNĂ], [TÜRKÇE], [РУССКИЙ], [УКРАЇНСЬКА], [العربية], [فارسی], [தமிழ்], [简体中文], [繁體中文], [한국어], [日本語]	●	●	●	●	28
[КОМП. ВЫХ.]*	[ 576i], [ 1080i]	●	●	●	●	–
[ФОРМАТ ТВ]*	[ 4:3 НОРМ.ЭКРАН], [ 16:9 ШИРОК.ЭКРАН]	–	–	●	–	–
[AV/НАУШН]	[ AV AV], [ НАУШНИКИ]	●	–	●	–	52
[ГРОМК.НАУШН.]		●	–	●	–	53
[ГРОМК.ДИНАМ.]		–	–	●	–	–
[ДЕМО РЕЖИМ]	[ ВКЛ], [ ОТКЛ]	●	●	–	–	–

* Параметр недоступен, если видеочамера подключена к телевизору высокой четкости (HDTV) с помощью кабеля HDMI.

[РАЗМ.ШРИФТА]: Изменение размера шрифта в меню и на других экранах.

- Если для размера шрифта установлено значение [ КРУПНЫЙ], часть информации может отображаться в сокращенном виде (только значки и т. п.). Отображение некоторых экранов с использованием крупного шрифта невозможно.

[ТЕЛЕЭКРАН]

- Если задано значение [ ВКЛ], индикация, отображаемая на экране видеочамеры, также выводится на экран телевизора или монитора, подключенного к видеочамере.

[ЯРКОСТЬ]: Настройка яркости ЖК-дисплея.

- Изменение яркости экрана ЖК-дисплея не влияет на яркость записей, яркость видеоискателя (только ) или яркость изображения, воспроизводимого на экране телевизора.

[КОМП. ВЫХ.]: Можно выбрать тип видеосигнала, используемый при подсоединении видеочамеры к телевизору высокой четкости с помощью компонентного видеочабыла.

[ 576i]: Для использования спецификации 576i (стандартная четкость).

[ 1080i]: Для использования полной спецификации высокой четкости 1080i.

[ФОРМАТ ТВ]: Для полного вывода изображения с правильным соотношением сторон выберите значение в соответствии с типом телевизора, к которому подключена видеочамера.

[ 4:3 НОРМ.ЭКРАН]: Телевизор с форматом экрана 4:3.



[16:9 ШИРОК.ЭКРАН]: Телевизор с форматом экрана 16:9.

- Если для телевизионного формата задано значение [4:3 НОРМ.ЭКРАН], при воспроизведении видеофильма, записанного в формате 16:9, изображение занимает лишь часть экрана.
- Если для телевизионного формата задано значение [4:3 НОРМ.ЭКРАН], извлечение фотографий из воспроизводимого эпизода невозможно (□ 67). Перед извлечением фотографий установите значение [16:9 ШИРОК.ЭКРАН].

[ГРОМК.ДИНАМ.]: Настройка (◀▶) громкости воспроизведения. Громкость можно также настроить с использованием подсказки по функциям джойстика (□ 37).

[ДЕМО РЕЖИМ]: В демонстрационном режиме показываются основные функции видеокамеры.

Если при питании от компактного блока питания видеокамера включена, демонстрация начинается автоматически через 5 мин.

- Для отмены демонстрационного режима после его начала нажмите любую кнопку или выключите видеокамеру.

СИСТЕМА 2

Пункты меню	Возможные значения					
[ДИСТ.УПРАВЛ.]	[ON ВКЛ], [OFF ОТКЛ	●	●	●	●	–
[ЗВУК СИГНАЛ]	[ГРОМКО], [ТИХО], [OFF ОТКЛ]	●	●	●	●	–
[ЭКОН.ЭНЕРГИИ]	[ON ВКЛ], [OFF ОТКЛ]	●	●	●	●	–
[БЫСТР. СТАРТ]	[OFF ОТКЛ], [10 мин], [20 мин], [30 мин]	●	●	–	–	–
[РЕГ.ДЛЯ HDMI] ¹	[ON ВКЛ], [OFF ОТКЛ]	●	●	●	●	–
[ИНИЦИАЛИЗ. /]	[HDD], [КАРТА], [ОТМЕНА] [ИНИЦИАЛИЗАЦИЯ], [НИЗКОУР.ИНИЦИАЛ.], [ОТМЕНА]	●	●	● ²	●	31
[НОМ.СНИМКОВ]	[С ОБНОВЛЕН], [НЕПРЕРЫВЕН]	●	●	●	●	–
[ДАТЧИК ПАД.]	[ON ВКЛ], [OFF ОТКЛ	●	●	●	●	6, 113
[FIRMWARE]	–	–	–	–	●	–

¹ Параметр недоступен, если видеокамера подключена к телевизору высокой четкости (HDTV) с помощью кабеля HDMI.

² Этот пункт доступен только на индексном экране исходных видеофильмов.

[ДИСТ.УПРАВЛ.]: Обеспечивает возможность управления видеокамерой с помощью беспроводного пульта дистанционного управления.



[ЗВУК СИГНАЛ]: Некоторые операции (например, включение видеокамеры, обратный отсчет автоспуска и т.д.) сопровождаются звуковым сигналом.

[ЭКОН.ЭНЕРГИИ]: Для экономии энергии при питании от аккумулятора видеокамера автоматически выключается, если в течение 5 мин не выполнялись никакие операции.

- Приблизительно за 30 с до выключения видеокамеры отображается сообщение [АВТООТКЛЮЧ. ПИТАНИЯ].
- В режиме ожидания видеокамера выключается по прошествии времени, заданного параметром [БЫСТР. СТАРТ].

[БЫСТР. СТАРТ]: Позволяет выбрать, должна ли при закрытии ЖК-дисплея включаться функция быстрого запуска в режиме съемки (□ 35), а также задать время, по истечению которого видеокамера автоматически выходит из режима ожидания и выключается.

[РЕГ.ДЛЯ HDMI]: Включение функции HDMI-CEC (Управление бытовой электроникой). При подключении видеокамеры к телевизору HDTV, совместимому с функцией HDMI-CEC, с помощью кабеля HDMI можно управлять функциями воспроизведения видеокамеры с помощью пульта ДУ телевизора. Кроме того, при включении видеокамеры автоматически включается телевизор и выбирается видеосигнал с видеокамеры; при выключении телевизора автоматически выключается видеокамера.

- Для воспроизведения своих записей используйте кнопки со стрелками вверх/вниз/влево/вправо и кнопку ОК или кнопку SET на пульте ДУ телевизора.
- В зависимости от телевизора, для включения функции HDMI-CEC могут потребоваться дополнительные настройки в самом телевизоре. См. инструкцию по эксплуатации телевизора.
- Правильная работа функции HDMI-CEC не гарантируется даже при подключении видеокамеры к совместимому телевизору. Если не удастся использовать пульт ДУ телевизора, воспользуйтесь органами управления на самой видеокамере или на ее беспроводном пульте ДУ.
- Пульт ДУ телевизора может использоваться только для воспроизведения видеофильмов или фотографий (только режим  или ). Если видеокамера подключена к телевизору в режиме , то, в зависимости от используемого телевизора, при его выключении автоматически выключается и видеокамера, даже если в это время производится съемка.





[НОМ.СНИМКОВ]: Служит для выбора способа нумерации фотографий, используемого на карте памяти. Фотографиям автоматически присваиваются последовательные номера от 0101 до 9900, и они помещаются в папки, содержащие до 100 фотографий. Папкам присваиваются номера от 101 до 998.

[ С ОБНОВЛЕН]: Нумерация фотографий начинается заново с 101-0101 каждый раз, когда устанавливается новая карта памяти.

[ НЕПРЕРЫВЕН]: Нумерация фотографий начинается с номера, следующего за номером последней фотографии, снятой видеокамерой.

- Если на установленной карте памяти уже имеется фотография с большим номером, новой фотографии присваивается номер, следующий за номером последней фотографии на карте памяти.
- Рекомендуется использовать настройку [ НЕПРЕРЫВЕН].

[ДАТЧИК ПАД.]: Датчик обнаруживает, что видеокамера падает, и включает защитный механизм, помогающий предотвратить повреждение жесткого диска. Когда этот механизм включен, на экране отображается красный символ  и воспроизведение/съемка может остановиться.

- В большинстве случаев датчик падения должен быть включен ([ ВКЛ]). При отключении этой функции повышается вероятность повреждения жесткого диска в случае падения видеокамеры.
- Когда датчик падения включен ([ ВКЛ]), съемка/воспроизведение может остановиться, когда видеокамера окажется в состоянии, близком к невесомости, и датчик падения решит, что видеокамера падает или ее уронили. Для съемки в таких условиях выключите ([ ОТКЛ ]) датчик падения.

[FIRMWARE]: Позволяет проверить текущую версию встроенного микропрограммного обеспечения видеокамеры. Обычно этот пункт меню недоступен.



ДАТА/ВРЕМЯ

Пункты меню	Возможные значения					
[ЧАСОВОЙ ПОЯС]	Список часовых поясов.	●	●	●	●	29
[ДАТА/ВРЕМЯ]	–	●	●	●	●	28
[ФОРМАТ ДАТЫ]	[Г.М.Д (2008.1.1 AM 12:00)], [М.Д.Г (ЯНВ. 1, 2008 12:00AM)], [Д.М.Г (1.ЯНВ.2008 12:00AM)]	●	●	●	●	–
[НАЧАЛ.НЕДЕЛИ]	[СУББОТА], [ВОСКРЕСЕНЬЕ], [ПОНЕДЕЛЬНИК]	–	–	●	–	–

[ФОРМАТ ДАТЫ]: Выберите формат даты, используемый для большей части экранной индикации и (если выбрано) для печати даты на фотографиях.

[НАЧАЛ.НЕДЕЛИ]: Выберите день, с которого начинается неделя на экране календаря (39).

Информационные экраны

Пункты меню	Возможные значения					
[СВОЙСТВА HDD]	–	●	●	●	●	–
[ИНФОРМ.О КАРТЕ]	–	●	●	●	●	–
[ИНФ.ОБ АКК.]	–	●	●	●	●	–
[СТАТУС HDMI]	–	●	●	●	●	–

[СВОЙСТВА HDD]/[ИНФОРМ.О КАРТЕ]: Отображается экран, на котором можно проверить, какой объем жесткого диска или карты памяти использован (общее время записей и общее количество фотографий) и какой объем остался для записи.

- Значения оставшегося времени съемки видеофильмов или оставшегося количества фотографий являются приблизительными и основаны на текущем режиме записи и текущих настройках качества/размера фотографий.
- На экране [ИНФОРМ.О КАРТЕ] можно также проверить класс скорости карты памяти.

[ИНФ.ОБ АКК.]: Отображается экран, на котором можно проверить заряд аккумулятора (в процентах) и оставшееся время съемки (режим ,) или время воспроизведения (режим ,)

[СТАТУС HDMI]: Отображается экран, на котором можно проверить стандарт видеосигнала, выводимого через разъем HDMI OUT.

Устранение неполадок



В случае неполадок видеокамеры см. данный раздел. Иногда то, что кажется неполадкой видеокамеры, может быть устранено самым простым образом – перед переходом к более подробному рассмотрению неполадок и способов их устранения ознакомьтесь с содержанием врезки «ПРОВЕРЬТЕ В ПЕРВУЮ ОЧЕРЕДЬ». Если устранить неполадку не удалось, обратитесь к дилеру или в сервисный центр Canon.

ПРОВЕРЬТЕ В ПЕРВУЮ ОЧЕРЕДЬ



Напряжение питания

Заряжен ли аккумулятор? Правильно ли подключен к видеокамере компактный блок питания? (□□ 21)

Съемка

Включена ли видеокамера и находится ли диск установки режима в положении  или ? Если запись производится на карту памяти, правильно ли установлена карта в видеокамеру? (□□ 30)

Воспроизведение

Включена ли видеокамера и находится ли диск установки режима в положении  или ? Если воспроизводятся записи с карты памяти, правильно ли установлена карта в видеокамеру? (□□ 30) Содержит ли она какие-либо записи?

Источник питания

Видеокамера не включается или самопроизвольно выключается.

- Разряжен аккумулятор. Замените или зарядите аккумулятор (□□ 21).
- Извлеките аккумулятор, затем установите его правильно.

Не заряжается аккумулятор.

- Убедитесь, что видеокамера выключена, чтобы могла начаться зарядка.
- Слишком высокая температура аккумулятора. Зарядка начнется после того, как температура аккумулятора опустится ниже 40°C.
- Аккумулятор необходимо заряжать при температуре от 0 до 40°C.
- Аккумулятор поврежден. Используйте другой аккумулятор.

Из компактного блока питания слышен шум.

- Когда компактный блок питания подключен к электрической розетке, из него может быть слышен слабый звук. Это не является неисправностью.

После длительного использования видеокамеры она нагревается.

- Это не является неисправностью. Выключите видеокамеру и перед возобновлением работы подождите, пока она охладится.







Аккумулятор разряжается очень быстро даже при нормальных температурах.

- Возможно, закончился срок службы аккумулятора. Приобретите новый аккумулятор.



Съемка

При нажатии кнопки съемка не начинается.

- Пока видеокамера записывает предыдущие записи на жесткий диск/карту памяти (пока горит или мигает индикатор ACCESS), съемка невозможна.
- Носитель полностью заполнен или уже содержит максимальное количество эпизодов. Для освобождения места удалите некоторые записи ( 42, 63) или инициализируйте носитель ( 31).
- Если сработал (отображается значок ) механизм защиты при падении ( 96), съемка может быть невозможна.
- Температура видеокамеры превышает предельно допустимую (отображается значок ). Выключите видеокамеру и перед возобновлением работы подождите, пока она охладится.
- Температура видеокамеры упала ниже предельно допустимой (отображается значок ). Выключите видеокамеру и используйте ее в более теплом месте. Избегайте резких перепадов температур.



Момент нажатия кнопки не совпадает с моментом начала/завершения записи.

- После нажатия кнопки  фактическая запись начинается с небольшой задержкой. Это не является неисправностью.

Запись внезапно останавливается вскоре после начала съемки.

- Если съемка производится рядом с источником громких звуков или сильной вибрации, перейдите в другое место.
- Температура видеокамеры превышает предельно допустимую (отображается значок ). Выключите видеокамеру и перед возобновлением работы подождите, пока она охладится.



Видеокамера не фокусируется.

- Автофокусировка на данный объект невозможна. Сфокусируйтесь вручную ( 47).
- **MC21** Настройте видоискатель с помощью рычага диоптрийной регулировки ( 33).
- Объектив или датчик мгновенной фокусировки (INSTANT AF) загрязнен. Очистите объектив или датчик мягкой салфеткой для чистки объективов ( 117). Запрещается протирать объектив бумажными салфетками.



При быстром перемещении объекта перед объективом поперек сцены изображение выглядит немного искаженным.

- Это типичное явление для КМОП-датчиков изображения. Если объект очень быстро пересекает сцену перед видеокамерой, изображение может выглядеть немного искаженным. Это не является неисправностью.





Переключение режима работы между съемкой () /паузой записи (||) /воспроизведением () занимает больше времени, чем обычно.

- Когда на носитель записано много эпизодов, некоторые операции могут выполняться дольше, чем обычно. Выполните резервное копирование своих записей ( 80) и инициализируйте носитель ( 31).

Просмотр последнего записанного эпизода занимает больше времени, чем обычно.



- Когда на носитель записано много эпизодов, некоторые операции могут выполняться дольше, чем обычно. Выполните резервное копирование своих записей ( 80) и инициализируйте носитель ( 31).

Невозможно записать фотографию.

- В режиме : запись фотографий в этом режиме невозможна, если для одновременной записи в меню FUNC. задано значение [ФОТО РЕЖИМ ОТКЛ] ( 66) либо если включен цифровой зум ( 91) или цифровой эффект ( 50).

Воспроизведение

При нажатии кнопки воспроизведения воспроизведение не начинается.

- Температура видеокамеры превышает предельно допустимую (отображается значок ). Выключите видеокамеру и перед возобновлением работы подождите, пока она охладится.
- Температура видеокамеры упала ниже предельно допустимой (отображается значок ). Выключите видеокамеру и используйте ее в более теплом месте. Избегайте резких перепадов температур.



Невозможно добавление эпизодов в список воспроизведения.

- В список воспроизведения можно добавить не более 999 эпизодов. Если в список воспроизведения включены эпизоды, записанные в режиме MXP или FXR, максимальное количество эпизодов в списке воспроизведения может оказаться меньше 999.
- Добавление эпизодов в список воспроизведения может оказаться невозможным, если эти эпизоды были записаны или отредактированы с помощью другого устройства.

Невозможно удалить эпизод.

- Удаление эпизодов, записанных или отредактированных с помощью другого устройства, может оказаться невозможным.

Удаление эпизодов занимает больше времени, чем обычно.

- Когда на носитель записано много эпизодов, некоторые операции могут выполняться дольше, чем обычно. Выполните резервное копирование своих записей ( 80) и инициализируйте носитель ( 31).

Невозможно удалить фотографию.

- Фотография защищена. Отмените защиту ( 68).

Индикаторы и индикация на экране



Загорается красный индикатор .

- Аккумулятор разряжен. Замените или зарядите аккумулятор ( 21).

На экране появляется символ .

- Нет связи между видеокамерой и установленным аккумулятором, поэтому отображение оставшегося времени работы от аккумулятора невозможно.

Загорается красный индикатор .

- Ошибка карты памяти. Выключите видеокамеру. Извлеките и заново установите карту памяти. Инициализируйте карту памяти ( 31), если не восстановится обычная индикация.
- Карта памяти полностью заполнена. Замените карту памяти или удалите некоторые записи ( 42, 63) для освобождения места на данной карте памяти.

Загорается красный индикатор .

- Температура видеокамеры превышает максимально допустимую. Это не является неисправностью. Выключите видеокамеру и перед возобновлением работы подождите, пока она охладится.

На экране мигает красный символ .

- Сбои в работе видеокамеры. Обратитесь в сервисный центр Canon.

Индикатор обращения ACCESS не выключается даже после завершения съемки.

- Производится запись эпизода на жесткий диск/карту памяти. Это не является неисправностью.



Видеокамера включена, и индикатор ACCESS горит или мигает дольше, чем обычно.

- Это не является неисправностью. Вероятно, видеокамера восстанавливает данные на жестком диске. Не отсоединяйте источник питания и не выключайте видеокамеру.

Индикатор CHG (зарядка) часто мигает.

-  (одна вспышка с интервалом 0,5 с)
Зарядка остановилась из-за неисправности компактного блока питания или аккумулятора. Обратитесь в сервисный центр Salop.

Индикатор CHG (зарядка) мигает очень редко.

-  (одна вспышка с интервалом 2 с)
Слишком высокая температура аккумулятора. Зарядка начнется после того, как температура аккумулятора опустится ниже 40°C.
- Аккумулятор необходимо заряжать при температуре от 0 до 40°C.
- Аккумулятор поврежден. Используйте другой аккумулятор.

Индикатор CHG (зарядка) не включается, хотя аккумулятор установлен.

- Нет связи между видеокамерой и установленным аккумулятором. Зарядка таких аккумуляторов в данной видеокамере невозможна.

Изображение и звук

Экранная индикация постоянно включается и выключается.

- Разряжен аккумулятор. Замените или зарядите аккумулятор (□□ 21).
- Извлеките аккумулятор, затем установите его правильно.

На экране отображаются неправильные символы, и видеокамера работает неправильно.

- Отсоедините источник питания, немного подождите и снова подсоедините его. Если неполадка сохранилась, отсоедините источник питания и острым предметом нажмите кнопку RESET. При нажатии кнопки RESET сбрасываются все настройки.

На экране видны шумы изображения.

- Не подносите видеокамеру вплотную к устройствам, являющимся источниками сильных электромагнитных полей (плазменные телевизоры, сотовые телефоны и т. д.).

На экране видны горизонтальные полосы.

- Это типичное явление для КМОП-датчиков изображения при съемке с освещением флуоресцентными, ртутными или натриевыми лампами определенных типов. Чтобы полосы стали менее заметными, переключите видеокамеру в режим **EASY**. Это не является неисправностью.

□□21 Нет изображения в видоискателе.

- Нажмите кнопку **VIEWFINDER** для включения видоискателя (□□ 33).

□□21 Нерезкое изображение в видоискателе.

- Настройте видоискатель с помощью рычага диоптрийной регулировки (□□ 33).

Звук записывается с искажениями или слишком тихо.

- При записи близких громких звуков (например, фейерверки, представления или концерты) звук может быть искажен или записан с другим уровнем звука. Включите микрофонный аттенуатор (□□ 92) или настройте уровень записи звука вручную (□□ 51).

Слышен шум.

- В случае резкого перемещения видеокамеры во время съемки может быть слышен звук работы жесткого диска.

Слышен слабый звук вращения жесткого диска.

Время от времени слышен звук работы видеокамеры.

- При съемке на жесткий диск или при воспроизведении записей с него время от времени включается жесткий диск. Это не является неисправностью.

Изображение отображается правильно, однако отсутствует звук из встроенного громкоговорителя.

- Откройте ЖК-дисплей.
- Установлен нулевой уровень громкости громкоговорителя. Настройте громкость (□ 37).
- Если к видеокамере подключен стереофонический видеокабель STV-250N, отсоедините его.

Из видеокамеры слышен стук.

- При выключении видеокамеры может перемещаться внутреннее крепление объектива. Это не является неисправностью.

Видеокамера вибрирует.





- При записи на жесткий диск или при воспроизведении записей с него иногда может ощущаться вибрация видеокамеры. Это не является неисправностью.

Карта памяти и аксессуары

Невозможно установить карту памяти.

- Неправильная ориентация карты памяти. Переверните карту памяти и заново установите ее (□ 30).

Невозможна запись на карту памяти.

- Карта памяти полностью заполнена. Освободите место на карте, удалив часть записей (□ 42, 63), или замените карту памяти.
- При первом использовании карты памяти в видеокамере ее следует инициализировать (отформатировать) (□ 31).
- Переключатель LOCK на карте памяти SD или SDHC установлен в положение защиты от записи. Измените положение переключателя LOCK (□ 116).
- Номера папок и файлов достигли максимального значения. Установите для пункта   [НОМ.СНИМКОВ] значение [С ОБНОВЛЕН] (□ 96) и установите новую карту памяти.
- В меню FUNC. для одновременной записи установлено значение [ФОТО РЕЖИМ ОТКЛ]. Для съемки фотографий во время видеосъемки измените значение этого параметра (□ 66).
- Если для параметра   [ФОРМАТ ТВ] задано значение [НОРМ.ЭКРАН], захват фотографий из воспроизводимого эпизода невозможен. В этом случае отображается значок . Установите значение [ШИРОК.ЭКРАН] (□ 94).

Не работает беспроводной пульт ДУ.

- Установите для параметра   [ДИСТ.УПРАВЛ.] значение [ВКЛ].
- Замените элемент питания беспроводного пульта ДУ.



Подключение к внешним устройствам

На экране телевизора видны шумы изображения.

- При использовании видеокамеры в одной комнате с телевизором не подносите компактный блок питания близко к кабелю питания или антенному кабелю телевизора.

Изображение правильно воспроизводится на видеокамере, а на экране телевизора изображение отсутствует.

- Видеовход, установленный в телевизоре, не соответствует разъему, к которому подсоединена видеокамера. Выберите правильный видеовход.

В телевизоре отсутствует звук.

- При подсоединении видеокамеры к телевизору высокой четкости с помощью компонентного кабеля CTC-100/S обязательно выполните звуковые соединения с помощью белого и красного штекеров стереофонического видеокабеля STV-250N.

Видеокамера подсоединена с помощью дополнительно приобретаемого HDMI-кабеля HTC-100, однако на телевизоре высокой четкости (HDTV) нет ни изображения, ни звука.

- Отсоедините HDMI-кабель HTC-100 и заново подсоедините его либо выключите и снова включите видеокамеру.

Видеокамера подключена с помощью дополнительно приобретаемого HDMI-кабеля HTC-100, но функция HDMI-CEC не работает (невозможно воспроизведение с помощью пульта ДУ телевизора).

- Отсоедините HDMI-кабель HTC-100 и выключите видеокамеру и телевизор. Немного подождя, снова включите их и восстановите соединение.
- Для параметра [РЕГ.ДЛЯ HDMI] задано значение [ОТКЛ]. Установите значение [ВКЛ] (96).
- В подключенном телевизоре не включена функция HDMI-CEC. Включите эту функцию в телевизоре.
- Даже в телевизорах, совместимых с функцией HDMI-CEC, диапазон доступных функций зависит от типа телевизора. См. инструкцию по эксплуатации подключенного телевизора.

Компьютер не распознает видеокамеру, хотя она правильно подключена.

- Для параметра или [УСТАН. USB] задано значение [УСТ.ЗАП.DVD]. Установите значение [ПК/ПРИНТЕР] или [СОЕДИН+УСТ.] (93).
- Отсоедините кабель USB и выключите видеокамеру. Немного подождя, включите питание и восстановите соединение.
- Подключите видеокамеру к другому USB-порту компьютера.

Принтер не работает, хотя видеокамера правильно подключена к принтеру.

- Для параметра или [УСТАН. USB] задано значение [УСТ.ЗАП.DVD]. Установите значение [ПК/ПРИНТЕР] или [СОЕДИН+УСТ.] (93).
- Отсоедините кабель USB и выключите принтер. Немного подождя, включите питание и восстановите соединение.

Видеокамера не распознает устройство записи DVD-дисков DW-100, хотя оно подключено правильно.

- Для параметра или [УСТАН. USB] задано значение [ПК/ПРИНТЕР]. Установите значение [УСТ.ЗАП.DVD] или [СОЕДИН+УСТ.] (93).

Список сообщений (в алфавитном порядке)

После списка сообщений видеокамеры приведены отдельные списки для сообщений, относящихся к печати (□ 110), и сообщений, отображаемых только при использовании дополнительно приобретенного устройства записи DVD-дисков DW-100 (□ 109).

ВИДЕОКАМЕРА УСТАНОВЛЕНА В РЕЖИМ ФОТОСНИМКА

- Кнопка **Start/Stop** нажата во время записи фотографий (режим ).

ВОСПРОИЗВ.НЕВОЗМОЖНО ДОСТУП К HDD НЕВОЗМОЖЕН

- Неполодка с жестким диском.

ВОСПРОИЗВ.НЕВОЗМОЖНО ПРОВЕРЬТЕ КАРТУ ПАМЯТИ

- Неполодка с картой памяти.

ВОСПРОИЗВ.НЕВОЗМОЖНО

- Неполодка с жестким диском/картой памяти.

ВОСПРОИЗВЕД.ФИЛЬМОВ С ЭТОЙ КАРТЫ НЕВОЗМОЖНО ИНИЦИАЛИЗИРУЙТЕ ТОЛЬКО С ПОМОЩЬЮ КАМЕРЫ

- Установленная в видеокамеру карта памяти была инициализирована в компьютере. Инициализируйте карту памяти в видеокамере (□ 31).

ВОСПРОИЗВЕД.ФИЛЬМОВ С ЭТОЙ КАРТЫ НЕВОЗМОЖНО

- Воспроизведение видеофильмов с карт памяти емкостью 64 Мбайта или менее невозможно.

ВОСПРОИЗВЕДЕН.ФИЛЬМОВ НА HDD НЕВОЗМОЖНО. ИНИЦИАЛИЗИРУЙТЕ ТОЛЬКО С ПОМОЩЬЮ КАМЕРЫ

- Жесткий диск видеокамеры был инициализирован с помощью компьютера. Инициализируйте жесткий диск с помощью данной видеокамеры (□ 31).

ВОССТАНОВЛЕНИЕ ДАННЫХ НЕВОЗМОЖНО.

- Невозможно восстановить поврежденный файл.
- Это сообщение может также появиться при конденсации влаги (□ 118). Перед возобновлением эксплуатации видеокамеры подождите, пока она полностью высохнет.

ВЫПОЛНЯЕТСЯ ЗАДАНИЕ. НЕ ОТКЛЮЧАЙТЕ ИСТОЧНИК ПИТАНИЯ!

- Видеокамера обновляет содержимое жесткого диска/карты памяти. Не отсоединяйте компактный блок питания или не извлекайте аккумулятор.

ДАнные С ЭПИЗОДАМИ МХР/ФХР НЕВОЗМ. КОПИР.НА КАРТУ

- Копирование видеофильмов, записанных в режиме МХР или ФХР, на карту памяти с классом скорости 2 невозможно. Замените карту памяти картой с классом скорости 4 или выше.

ДАТЧИК ПАДЕНИЯ ВЫКЛЮЧЕН

- Видеокамера была включена, когда для параметра  [ДАТЧИК ПАД.] задано значение [ОТКЛ ]. В таком случае при падении видеокамеры повышается вероятность повреждения жесткого диска.

ДЕТЕКТИРОВАНО ПАДЕНИЕ ПИТАНИЕ БЫЛО ВЫКЛЮЧЕНО

- В случае падения включенной видеокамеры она автоматически выключается для защиты жесткого диска. Данное сообщение появляется при следующем включении видеокамеры. Это не является неисправностью.



ДОСТУП К HDD НЕВОЗМОЖЕН

- Неполадка с жестким диском.

ДОСТУП К КАРТЕ ПАМЯТИ НЕ ИЗВЛЕКАЙТЕ КАРТУ

- Открыта крышка гнезда карты памяти, когда видеокамера обращалась к карте памяти, или видеокамера начала обращение к карте памяти в момент открытия крышки гнезда карты памяти. Не извлекайте карту памяти, пока это сообщение не исчезнет.

ЖЕСТКИЙ ДИСК ЗАПОЛНЕН

- Жесткий диск полностью заполнен (на экране появляется символ «КНЦ»). Освободите место, удалив некоторые записи (42, 63).

ЗАМЕНИТЕ АККУМУЛЯТОР

- Аккумулятор разряжен. Замените или зарядите аккумулятор (21).

ЗАПИС.ЭПИЗ.ДРУГ.УСТР. РАЗД.ЭПИЗ.НЕВОЗМОЖНО.

- Данная видеокамера не позволяет разделять эпизоды, записанные с помощью другого устройства.

ЗАПИСЬ НА ЭТУ КАРТУ В РЕЖИМЕ МХР/ФХР НЕВОЗМОЖНА

- Запись видеофильмов в режиме МХР или ФХР на карту памяти с классом скорости 2 невозможна. Выберите другой режим записи (33) или замените карту памяти картой с классом скорости 4 или выше.

ЗАПИСЬ НЕВОЗМОЖНА ДОСТУП К HDD НЕВОЗМОЖЕН

- Неполадка с жестким диском.

ЗАПИСЬ НЕВОЗМОЖНА ПРОВЕРЬТЕ КАРТУ ПАМЯТИ

- Неполадка с картой памяти.

ЗАПИСЬ НЕВОЗМОЖНА

- Неполадка с носителем.
- Это сообщение может также появиться при конденсации влаги (118). Перед возобновлением эксплуатации видеокамеры подождите, пока она полностью высохнет.

ЗАПИСЬ ФИЛЬМОВ НА HDD НЕВОЗМОЖНА. (ИНИЦИАЛИЗИРУЙТЕ ТОЛЬКО С ПОМОЩЬЮ КАМЕРЫ)

- Жесткий диск видеокамеры был инициализирован с помощью компьютера. Инициализируйте жесткий диск с помощью данной видеокамеры (31).

ЗАПИСЬ ФИЛЬМОВ НА ЭТУ КАРТУ ПАМ. НЕВОЗМОЖНА ИНИЦИАЛИЗИРУЙТЕ ТОЛЬКО С ПОМОЩЬЮ КАМЕРЫ

- Установленная в видеокамеру карта памяти была инициализирована в компьютере. Инициализируйте карту памяти в видеокамере (31).

ЗАПИСЬ ФИЛЬМОВ НА ЭТУ КАРТУ ПАМ. НЕВОЗМОЖНА

- Запись видеофильмов на карту памяти емкостью 64 Мбайта или менее невозможна.

ЗАПИСЬ ФИЛЬМОВ НА ЭТУ КАРТУ ПАМЯТИ МОЖЕТ БЫТЬ НЕВОЗМОЖНА

- Запись видеофильмов на карту памяти без класса скорости может оказаться невозможной. Замените карту памяти картой с классом скорости 2 или выше.

ЗАЩИТА КАРТЫ ПАМЯТИ ОТ СТИРАНИЯ АКТИВИРОВАНА

- Переключатель LOCK на карте памяти SD или SDHC установлен в положение защиты от записи. Измените положение переключателя LOCK (116).

ИЗБЕГАЙТЕ ПЕРЕДВИЖЕНИЯ КАМЕРЫ

- Во время записи изображения старайтесь не перемещать камеру.

ИНИЦИАЛИЗИРУЙТЕ ТОЛЬКО С ПОМОЩЬЮ КАМЕРЫ

- Ошибка в файловой системе, исключающая возможность доступа к выбранному носителю. Инициализируйте носитель с помощью данной видеокамеры (□□ 31).

КАРТА ДОСТИГНУТО МАКСИМАЛЬНОЕ КОЛИЧЕСТВО ЭПИЗОДОВ

- Карта памяти уже содержит максимальное количество эпизодов; дальнейшее копирование эпизодов на эту карту памяти невозможно. Освободите место, удалив некоторые записи (□□ 42, 63).

КАРТА НЕВОЗМОЖНО РАСПОЗНАТЬ ДАННЫЕ

- Карта памяти содержит эпизоды, записанные в другой телевизионной системе (NTSC).

КАРТА ЗАПОЛНЕНА

- Карта памяти полностью заполнена. Освободите место на карте, удалив часть записей (□□ 42, 63), или замените карту памяти.

КОЛ.ЭПИЗОДОВ МАКС.

- Достигнуто максимальное количество эпизодов. Освободите место, удалив некоторые эпизоды (□□ 42).

КОПИРОВАНИЕ НЕВОЗМОЖНО

- Общий размер выбранных для копирования эпизодов превышает объем свободного места на карте памяти. Удалите часть записей с карты памяти (□□ 42, 63) или уменьшите количество копируемых эпизодов (□□ 58).

КРЫШКА ГНЕЗДА КАРТЫ ПАМЯТИ ОТКРЫТА

- Установив карту памяти, закройте крышку гнезда карты памяти (□□ 30).

КРЫШКА ОБЪЕКТИВА НЕ ПОЛНОСТЬЮ ЗАКР. -ВЫКЛ. ПИТАНИЕ И СНОВА ВКЛ.

- При переключении видеокамеры в режим воспроизведения крышка объектива закрылась не до конца. Выключите видеокамеру и снова включите ее. Если неполадка не устранена, обратитесь в сервисный центр Canon.

КРЫШКА ОБЪЕКТИВА НЕ ПОЛНОСТЬЮ ОТКР. -ВЫКЛ. ПИТАНИЕ И СНОВА ВКЛ.

- При переключении видеокамеры в режим съемки крышка объектива открылась не до конца. Выключите видеокамеру и снова включите ее. Если неполадка не устранена, обратитесь в сервисный центр Canon.

НЕ УДАЛОСЬ ДОБАВИТЬ В ПЛЕЙЛИСТ

- Невозможно добавить в список воспроизведения один или несколько эпизодов (□□ 56). В список воспроизведения можно добавить не более 999 эпизодов. Если в список воспроизведения включены эпизоды, записанные в режиме MXP или FXR, максимальное количество эпизодов в списке воспроизведения может оказаться меньше 999. Удалите некоторые записи (□□ 42, 63).

НЕВОЗМОЖЕН ОБМЕН ИНФ. С АККУМУЛЯТОРОМ ПРОДОЛЖИТЬ ИСПОЛЬЗОВ. ЭТОГО АККУМУЛЯТОРА?

- Установлен аккумулятор, отличный от рекомендованного компанией Canon для этой видеокамеры.

НЕВОЗМОЖНО ПЕРЕЙТИ В РЕЖИМ ОЖИДАНИЯ СЕЙЧАС

- Видеокамера не может перейти в режим ожидания, если уровень заряда аккумулятора слишком низок.

НЕВОЗМОЖНО ПРОЧИТАТЬ ЖЕСТКИЙ ДИСК

- Чтение с жесткого диска невозможно.
- Это сообщение может также появиться при конденсации влаги (□□ 118). Перед возобновлением эксплуатации видеокамеры подождите, пока она полностью высохнет.
- Это сообщение может также отображаться, если температура видеокамеры превысила допустимую (появляется значок ). Выключите видеокамеру и перед возобновлением работы подождите, пока она охладится.



НЕВОЗМОЖНО РАСПОЗНАТЬ ДАННЫЕ

- В видеокамеру переданы данные, записанные в другом телевизионном формате (NTSC).

НЕДОСТУПНО В РЕЖИМЕ **EASY**

- Нажата кнопка, которая не может использоваться в режиме **EASY** (когда горит синяя подсветка кнопки **EASY**). Нажмите кнопку **EASY** для переключения видеокамеры в режим гибкой съемки.

НЕИЗВЕСТНЫЙ ТИП ФОТОГРАФИИ

- Просмотр фотографий, снятых другими устройствами, или файлов изображений, созданных или отредактированных на компьютере, может оказаться невозможен.

НЕКОТОРЫЕ **ON ФОТО НЕ БЫЛИ УДАЛЕНЫ**

- Удаление защищенных фотографий (**ON**) невозможно. Отмените защиту (□ 68).

НЕКОТОРЫЕ ЭПИЗОДЫ НЕ БЫЛИ УДАЛЕНЫ

- Данная видеокамера не позволяет удалять видеофильмы, защищенные/отредактированные с помощью других устройств.

НЕОБХОДИМО ВОССТАНОВ. ФАЙЛЫ С КАРТЫ. ИЗМЕНИТЕ ПОЛОЖЕНИЕ ПЕРЕКЛЮЧАТ.КАРТЫ LOCK

- Это сообщение появляется при следующем включении видеокамеры, если во время записи на карту памяти было отключено питание, после чего переключатель LOCK карты памяти был установлен в положение защиты от записи. Измените положение переключателя LOCK (□ 116).

НЕТ СНИМКОВ

- Нет фотографий для воспроизведения.

НЕТ ЭПИЗОДОВ

- На выбранном носителе нет записанных эпизодов.

ОПЕРАЦИЯ ОТМЕНЕНА

- Операция отменена после вмешательства пользователя.

ОТСУТСТВУЕТ КАРТА ПАМЯТИ

- В видеокамере отсутствует карта памяти.

ОШИБКА ДОСТУПА

- Возникла ошибка при чтении с жесткого диска или при записи на него.
- Это сообщение может также появиться при конденсации влаги (□ 118). Перед возобновлением эксплуатации видеокамеры подождите, пока она полностью высохнет.

ОШИБКА ЖЕСТКОГО ДИСКА

- Неполадка с жестким диском. Инициализируйте жесткий диск (□ 31).





❌ ОШИБКА ЗАКАЗА ПЕРЕДАЧИ

- Произведена попытка задания более 998 заказов на передачу. Сократите количество фотографий, для которых заданы заказы передачи.



ОШИБКА ЗАПИСИ НА КАРТУ ДАННЫЕ МОЖНО ВОССТАНОВ., ЕСЛИ КАРТА НЕ БЫЛА ИЗВЛ. ВОССТАНОВИТЬ ФАЙЛЫ?

- Это сообщение появляется при следующем включении видеокамеры после случайного отключения питания во время записи данных на карту памяти. Выберите [ДА], чтобы попробовать восстановить записи. Если после выключения питания карта памяти извлекалась и использовалась в другом устройстве, рекомендуется выбрать вариант [НЕТ].

ОШИБКА НАЗВАНИЯ

- Номера папок и файлов достигли максимального значения. Установите для параметра  (НОМ.СНИМКОВ) значение [С ОБНОВЛЕН] ( 96) и удалите все фотографии с карты памяти ( 63) или инициализируйте ее ( 31).

ПЕРЕПОЛНЕНИЕ БУФЕРА ЗАПИСЬ БЫЛА ОСТАНОВЛ.

- При записи на жесткий диск несколько раз было обнаружено падение, в результате чего произошло переполнение буфера. Перейдите в более устойчивое место и подождите, пока данные будут записаны на жесткий диск. При использовании видеокамеры в условиях, когда возможно появление вибрации или состояния, похожего на падение (например, невесомость), установите для параметра  (ДАТЧИК ПАД.) значение [ОТКЛ. ИЩ.] ( 96).
- Скорость передачи данных слишком высока для используемой карты памяти, и запись была остановлена. Замените карту памяти картой с классом скорости 2 или выше.

ПЛЕЙЛИСТ ЗАПОЛНЕН. РАЗД.ЭПИЗ.НЕВОЗМОЖНО.

- Разделение эпизодов невозможно, если список воспроизведения уже содержит 999 эпизодов. Удалите часть эпизодов из списка воспроизведения ( 57).

ПОДКЛЮЧИТЕ КАМЕРУ К СЕТЕВОМУ АДАПТЕРУ ПИТАНИЯ

- Когда в видеокамере установлен режим , и видеокамера подключена к компьютеру, это сообщение появляется при питании видеокамеры от аккумулятора. Подсоедините к видеокамере компактный блок питания.





ПРЕВЫШЕНИЕ МАКС. КОЛИЧЕСТВА ФОТОГРАФИЙ. ОТСОЕДИНИТЕ КАБЕЛЬ USB

- Отсоедините USB-кабель. Попробуйте воспользоваться устройством чтения карт памяти или уменьшите количество фотографий на карте памяти (Windows: не более 1800 фотографий, Macintosh: не более 1000 фотографий). Если на экране компьютера открылось диалоговое окно, закройте его и заново подсоедините кабель USB.



ПРИ ПОДСОЕДИНЕНИИ КАМЕРЫ К КОМПЬЮТЕРУ НЕ ОТСОЕДИНЯЙТЕ КАБЕЛЬ USB ИЛИ ИСТОЧНИК ПИТАНИЯ НЕВОЗМОЖНО ВЫКЛ.ПИТАНИЕ ИЛИ ИЗМЕНИТЬ РЕЖИМЫ

- Когда в видеокамере установлен режим , и видеокамера подключена к компьютеру с помощью прилагаемого кабеля USB, управление видеокамерой невозможно. Пока отображается это сообщение, отсоединение кабеля USB или источника питания может привести к безвозвратной потере записей в видеокамере. Перед использованием видеокамеры с помощью функции «Safely Remove Hardware/Безопасное извлечение устройства» компьютера завершите подключение, затем отсоедините кабель USB.

ПРОВЕРЬТЕ КАРТУ ПАМЯТИ

- Невозможен доступ к карте памяти. Проверьте карту памяти и убедитесь, что она правильно установлена ( 30).
- Ошибка карты памяти. Видеокамера не может записать или отобразить изображение.
- В видеокамеру установлена карта MultiMediaCard (MMC). Замените ее картой памяти SD/SDHC, поддерживаемой данной видеокамерой ( 29).
- Если после исчезновения этого сообщения символ  отображается красным цветом, выполните следующие операции: выключите видеокамеру, затем извлеките и снова установите карту памяти. Если цвет символа  изменится на зеленый, можно продолжать запись/воспроизведение.
- Инициализируйте карту памяти ( 31). (При этом с карты памяти будут стерты все записи.)

РАЗД.ЭПИЗ.НЕВОЗМОЖНО. ИНИЦ.ТОЛЬКО КАМЕРОЙ.

- Разделение эпизода невозможно, так как в видеокамере полностью заполнен встроенный журнал данных управления эпизодом. Выполните резервное копирование своих записей ( 80) и инициализируйте носитель ( 31). Перепишите назад файлы резервных копий и попробуйте разделить эпизод еще раз.



РЕГУЛЯРНО ВЫПОЛНЯЙТЕ РЕЗЕРВНОЕ КОПИРОВАНИЕ ДАННЫХ

- Это сообщение может появиться при включении видеокамеры. В случае какой-либо неполадки возможна потеря видеозаписей, поэтому регулярно производите их резервное копирование.

РЕДАКТИРОВАНИЕ НЕВОЗМОЖНО ПРОВЕРЬТЕ КАРТУ ПАМЯТИ

- Установленная в видеокамеру карта памяти была инициализирована в компьютере. Инициализируйте карту памяти в видеокамере (☐ 31).

РЕДАКТИРОВАНИЕ НЕВОЗМОЖНО

- Невозможно разделение исходных эпизодов и невозможно перемещение/удаление исходных эпизодов или эпизодов из списка воспроизведения выбранного носителя.

СЛИШКОМ ВЫСОК ТЕМПЕР. ВОСПРОИЗВ.НЕВОЗМОЖНО

- Температура видеокамеры превышает предельно допустимую (отображается значок ☐). Выключите видеокамеру и перед возобновлением работы подождите, пока она охладится.

СЛИШКОМ ВЫСОК ТЕМПЕР. ВЫКЛЮЧИТЕ ПИТАНИЕ И ПОДОЖДИТЕ

- Температура видеокамеры превышает максимально допустимую. Отсоедините компактный блок питания и снимите аккумулятор. Перед возобновлением работы дайте видеокамере охладиться.

СЛИШКОМ ВЫСОКАЯ ТЕМПЕРАТУРА. ЗАПИСЬ НЕВОЗМОЖНА.

- Температура видеокамеры превышает максимально допустимую. Отсоедините компактный блок питания и снимите аккумулятор. Перед возобновлением работы дайте видеокамере охладиться.

СЛИШКОМ НИЗКАЯ ТЕМПЕР. ИСПОЛЬЗ.В ТЕПЛОМ МЕСТЕ

- Видеокамера не может работать из-за слишком низкой температуры воздуха. Перейдите в место с температурой от 0 до 40 °C.

СЛИШКОМ НИЗКАЯ ТЕМПЕР. НЕ ВЫКЛЮЧАЙТЕ ПИТАНИЕ И ПОДОЖДИТЕ

- Температура видеокамеры слишком низкая. Не выключая питание, подождите, пока значок ☐ исчезнет.

ЧТЕНИЕ ЖЕСТКОГО ДИСКА

- Чтение данных с жесткого диска.

ЧТЕНИЕ КАРТЫ ПАМЯТИ

- Чтение данных с карты памяти.

ЭТИ ДАННЫЕ ЗАЩИЩЕНЫ

- Эпизоды, отредактированные или защищенные с помощью другого устройства, не могут быть удалены данной видеокамерой.

ЭТО ФОТО НЕ БЫЛО УДАЛЕНО

- Удаление защищенных фотографий (☐) невозможно. Отмените защиту (☐ 68).

Сообщения, относящиеся к дополнительно приобретаемому устройству записи DVD-дисков DW-100

Если сообщение об ошибке появляется, когда видеокамера подключена к дополнительно приобретаемому устройству записи DVD-дисков DW-100, см. данный раздел и руководство по эксплуатации устройства записи DVD-дисков.

ВОССТАНОВЛЕНИЕ ДАННЫХ НЕВОЗМОЖНО.

- Невозможно восстановить поврежденный файл.

ЗАГРУЗКА ДИСКА

- Чтение данных с диска.

ЗАКРОЙТЕ КРЫШКУ ГНЕЗДА КАРТЫ ПАМЯТИ

- Открыта крышка гнезда карты памяти. Правильно установите карту памяти и закройте крышку (☐ 30).

НЕВОЗМОЖНО ПРОЧИТАТЬ ДИСК. ПРОВЕРЬТЕ ДИСК.

- В режиме записи диска это сообщение может появиться при установке приобретенного в магазине DVD-диска (DVD-диска, содержащего видеофильмы, программное обеспечение и т.п.) или диска mini DVD диаметром 8 см.
- В режиме воспроизведения диска это сообщение может появиться при установке приобретенного в магазине DVD-диска или чистого DVD-диска.

НЕТ ДИСКА

- Установите диск в устройство записи DVD-дисков.
- Это сообщение может также появиться при конденсации влаги (☐ 118). Перед возобновлением эксплуатации устройства записи DVD-дисков подождите, пока оно полностью высохнет.

НЕТ ЗАКАЗОВ ПЕРЕДАЧИ

- Нет фотографий, помеченных с помощью заказов передачи (☐ 87).

НЕТ СНИМКОВ

- Нет фотографий для добавления на диск.

НЕТ ЭПИЗОДОВ

- Нет видеофильмов для добавления на диск.

НЕТ ЭПИЗОДОВ ДЛЯ ДОБАВЛ.

- Нет эпизодов, которые не были ранее записаны на другие диски.

ОПЕРАЦИЯ ОТМЕНЕНА

- Кабель USB был отсоединен, и операция была отменена. Проверьте соединение USB.

ОШИБКА ДОСТУПА К ДИСКУ. ПРОВЕРЬТЕ ДИСК.

- Возникла ошибка при чтении диска или при записи на него.
- Это сообщение может также появиться при конденсации влаги (☐ 118). Перед возобновлением эксплуатации устройства записи DVD-дисков подождите, пока оно полностью высохнет.
- Возможно, диск загружен неправильно. Попробуйте извлечь диск и снова установить его.

ОШИБКА ЧТЕНИЯ ДАННЫХ

- Ошибка при чтении записей из видеокамеры.
- Проверьте, не был ли случайно отсоединен кабель USB.

ПОДКЛЮЧИТЕ КАМЕРУ К СЕТЕВОМУ АДАПТЕРУ ПИТАНИЯ

- Видеокамера питается от аккумулятора. Подсоедините к видеокамере компактный блок питания.

Сообщения, относящиеся к прямой печати

АБСОРБЕР ЧЕРНИЛ ЗАПОЛНЕН.

- Для возобновления печати выберите вариант [ПРОДОЛЖИТЬ]. Обратитесь в сервисный центр Canon (см. список, входящий в комплект поставки принтера) для замены абсорбера чернил.

ВЫБОР ☒ ЗАКАЗА ПЕЧАТИ

- Нет фотографий, помеченных с помощью заказов передачи.

ЗАМЯТИЕ БУМАГИ

- Бумага замялась во время печати. Отмените печать, выбрав вариант [СТОП]. Извлеките бумагу, затем снова загрузите бумагу и повторите печать.



КАДРИРОВАТЬ НЕЛЬЗЯ

- Произведена попытка кадрировать фотографию, записанную другой видеокамерой.

НАСТРОИТЬ КАДРИРОВАНИЕ

- Параметры кадрировки данной фотографии были сброшены в результате изменения параметров, относящихся к бумаге.

НЕ ПЕЧАТАЕТСЯ!

- Произведена попытка распечатать фотографию, снятую другой видеокамерой, записанную с использованием другого способа сжатия или отредактированную на компьютере.

НЕ УДАЛОСЬ НАПЕЧАТАТЬ X ФОТОГРАФИЙ

- Произведена попытка использования параметров заказа на печать для печати X фотографий, снятых другой видеокамерой, записанных с использованием другого способа сжатия или отредактированных на компьютере.

НЕВЕРНЫЙ РАЗМЕР БУМАГИ

- Параметры бумаги, заданные в видеокамере, противоречат параметрам принтера.

НЕТ БУМАГИ

- Бумага неправильно загружена или отсутствует.

НЕТ ПЕЧАТАЮЩЕЙ ГОЛОВКИ

- Печатающая головка не установлена в принтер или неисправна.

НЕТ ЧЕРНИЛ

- Картридж с чернилами не установлен или в нем закончились чернила.

НИЗКИЙ УРОВЕНЬ ЧЕРНИЛ

- Скоро потребуются заменить картридж с чернилами. Для возобновления печати выберите вариант [ПРОДОЛЖИТЬ].

ОТКРЫТА КРЫШКА

- Плотно закройте крышку принтера.

ОШИБКА БУМАГИ

- Неполадка при подаче бумаги. Неправильно загружена бумага или неправильный формат бумаги. Возможно также, что закрыт выходной лоток для бумаги – для выполнения печати откройте его.



❏ ОШИБКА ЗАКАЗА ПЕЧАТИ

- В заказе на печать задано более 998 фотографий.

ОШИБКА КАРТРИДЖА

- Неполадка с чернилами. Замените картридж с чернилами.



ОШИБКА КОММУНИКАЦИИ

- Ошибка при передаче данных в принтер. Отмените печать, отсоедините USB-кабель и выключите принтер. Через некоторое время снова включите принтер и подсоедините USB-кабель. При печати с помощью кнопки   проверьте настройки печати.
- Произведена попытка печати с карты памяти, содержащей большое количество фотографий. Уменьшите количество фотографий.

ОШИБКА ОБОРУДОВАНИЯ

- Отмените печать. Выключите и снова включите питание принтера. Проверьте состояние принтера. Если принтер оснащен аккумулятором, он может быть разряжен. В таком случае выключите принтер, замените аккумулятор и снова включите принтер.

ОШИБКА ПЕЧАТИ

- Отмените печать, отсоедините USB-кабель и выключите принтер. Через некоторое время снова включите принтер и подсоедините USB-кабель. Проверьте состояние принтера.
- При печати с помощью кнопки   проверьте настройки печати.

ОШИБКА ПОДАЧИ БУМАГИ

- Неправильное положение рычага выбора бумаги. Установите рычаг выбора бумаги в требуемое положение.

ОШИБКА ПРИНТЕРА

- Возникла неисправность, которая может потребовать ремонта. (Струйные принтеры Canon: на принтере попеременно мигают зеленый индикатор питания и оранжевый индикатор ошибки.)
- Отсоедините кабель USB и выключите принтер. Отсоедините кабель питания принтера от электрической розетки и обратитесь в соответствующий центр поддержки клиентов или в сервисный центр.

ОШИБКА ФАЙЛА

- Произведена попытка распечатать фотографию, снятую другой видеокамерой, записанную с использованием другого способа сжатия или отредактированную на компьютере.

ПРИНТЕР В РАБОТЕ

- Принтер занят. Проверьте состояние принтера.

ПРОВЕРЬТЕ НАСТР. ПЕЧАТИ

- Текущие настройки печати нельзя использовать для печати с помощью кнопки  .

ПРИМЕЧАНИЯ

О струйных принтерах/принтерах SELPHY DS компании Canon: если мигает индикатор ошибки принтера или на панели управления принтера отображается сообщение об ошибке, см. руководство по эксплуатации принтера.

- Если не удается устранить неполадку после ознакомления с этим списком и руководством по эксплуатации принтера, обратитесь в ближайший сервисный центр Canon (см. список, прилагаемый к принтеру).



Правила обращения

Видеокамера

Для обеспечения максимальной производительности обязательно соблюдайте приведенные ниже меры предосторожности. Также обязательно соблюдайте правила обращения с жестким диском, так как его повреждение может привести к безвозвратной потере данных.

- **Периодически выполняйте резервное копирование своих видеозаписей.** Обязательно регулярно переписывайте свои записи на внешнее устройство (например, в компьютер или цифровой видеорекордер) (□ 80) и создавайте резервные копии, особенно после съемки важных материалов. Это позволит сохранить важные записи в случае повреждения и освободит место на жестком диске или карте памяти. Компания Сапоп не несет ответственности за потерю каких-либо данных.
- **Не подвергайте видеокамеру вибрации или сильным ударам.** Жесткий диск является высокочастотным устройством. Вибрации, сильные удары или падение видеокамеры могут привести к тому, что жесткий диск не будет распознаваться, или к неожиданной остановке съемки/воспроизведения. Будьте особенно осторожны, когда горит или мигает индикатор ACCESS. Старайтесь не снимать в местах с очень громкими звуками. При использовании наплечного ремня не допускайте раскачивания видеокамеры и ударов о другие предметы.

- **Без необходимости не отключайте датчик падения.** Данная видеокамера оснащена датчиком, обнаруживающим ускорение. В случае падения видеокамеры или в других аналогичных условиях срабатывает механизм, предназначенный для предотвращения повреждения жесткого диска; при этом может остановиться съемка/воспроизведение или может выключиться видеокамера. При отключении этой функции (□ 96) повышается вероятность повреждения жесткого диска в случае падения видеокамеры или в аналогичных ситуациях. Даже если для этой функции установлено значение [ON ВКЛ], при падении видеокамеры возможно повреждение жесткого диска.
- **Не используйте видеокамеру в очень шумных местах.** При использовании видеокамеры в очень шумных местах запись/воспроизведение может неожиданно остановиться. В таком случае можно продолжить снимать на карту памяти.
- **Не отсоединяйте источник питания при включенной видеокамере.** Перед извлечением аккумулятора или отсоединением компактного блока питания обязательно выключайте видеокамеру.
- **Не выключайте видеокамеру, когда индикатор ACCESS горит или мигает либо когда видеокамера находится в режиме ожидания.** Отсоединение источника питания или выключение видеокамеры во время записи данных на жесткий диск может привести к повреждению жесткого диска или к безвозвратной потере данных.

- **Используйте видеокамеру в пределах диапазона рабочих температур.** Если видеокамера перегрелась или переохладилась, запись/воспроизведение может остановиться во избежание повреждения жесткого диска. В этом случае на экран выводится предупреждение.
- **Не используйте видеокамеру на большой высоте над уровнем моря.** Во избежание повреждения жесткого диска не включайте и не используйте видеокамеру на высоте более 3000 м над уровнем моря или в других местах с низким атмосферным давлением.
- **Если нормальная запись/воспроизведения видеофильмов стали невозможны, инициализируйте жесткий диск.** По мере записи и стирания видеофильмов возможно возникновение фрагментации жесткого диска, что отрицательно сказывается на его производительности. В этом случае выполните инициализацию диска (☐ 31). При инициализации жесткого диска с него стираются все записи. Предварительно выполните резервное копирование важных записей на внешнее устройство.
- Не держите видеокамеру за панель ЖК-дисплея или за видоискатель (только **HG21**). Закрывая ЖК-дисплей, соблюдайте аккуратность.
- Не оставляйте видеокамеру в местах с высокой температурой (например, внутри автомобиля под прямыми солнечными лучами) или высокой влажностью.
- Не используйте видеокамеру в местах с сильным электромагнитным полем, например над телевизорами, рядом с плазменными телевизорами или мобильными телефонами.
- Не направляйте объектив или видоискатель (только **HG21**) на сильные источники света. Не оставляйте видеокамеру направленной на яркий объект.
- Не используйте и не храните видеокамеру в местах с большим количеством пыли и песка. Видеокамера не является водо-

непроницаемой – избегайте также воды, грязи или соли. В случае попадания в видеокамеру чего-либо из вышеперечисленного возможно повреждение видеокамеры и/или объектива.

- Помните, что осветительное оборудование сильно нагревается.
- Не разбирайте видеокамеру. При неполадках в работе видеокамеры обращайтесь к квалифицированному персоналу по обслуживанию.
- Обращайтесь с видеокамерой аккуратно. Оберегайте видеокамеру от ударов и вибрации, так как они могут стать причиной неполадок.
- При установке видеокамеры на штатив убедитесь, что длина винта крепления штатива не превышает 5,5 мм. При использовании других штативов возможно повреждение видеокамеры.

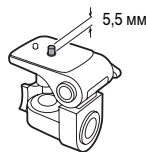

- **Снимая видеофильмы, старайтесь добиться спокойного и стабильного изображения.** В результате излишнего перемещения видеокамеры во время съемки и слишком частого использования быстрого зумирования и панорамирования эпизоды могут получиться дергаными. В отдельных случаях при воспроизведении таких эпизодов возможно появление симптомов морской болезни, вызванной зрительным восприятием. При возникновении такой реакции немедленно остановите воспроизведение и сделайте перерыв, если это необходимо.

Долговременное хранение

Если в течение продолжительного времени не планируется пользоваться видеокамерой, храните ее в чистом и сухом помещении при температуре не выше 30°C.



Аккумулятор

ОПАСНО!

При обращении с аккумулятором соблюдайте осторожность.

- Держите аккумулятор подальше от огня (он может взорваться).
 - Не допускайте нагрева аккумулятора до температуры выше 60°C. Не оставляйте аккумулятор рядом с нагревательными приборами или в жаркую погоду внутри автомобиля.
 - Запрещается разбирать аккумулятор или вносить изменения в его конструкцию.
 - Не допускайте падения аккумулятора и не подвергайте его вибрации.
 - Не допускайте намокания аккумулятора.
- Грязные клеммы могут ухудшить контакт между аккумулятором и видеокамерой. Протрите клеммы мягкой тканью.

Долговременное хранение



- Храните аккумуляторы в сухом помещении при температуре не выше 30°C.
- Для продления срока службы аккумулятора полностью разрядите его перед тем, как убрать на хранение.
- Полностью заряжайте и разряжайте аккумуляторы не менее раза в год.

Оставшееся время работы от аккумулятора

Если оставшееся время работы от аккумулятора отображается неправильно, полностью зарядите аккумулятор. Однако правильное время может не отображаться, если полностью заряженный аккумулятор постоянно используется при высокой температуре или длительное время не использовался. Кроме того, правиль-

ное время может не отображаться – это может зависеть от срока службы аккумулятора. Используйте время, отображаемое на экране, только как приблизительный ориентир.

Использование аккумуляторов других производителей (не Canon)

- В целях безопасности любые другие аккумуляторы, кроме оригинальных аккумуляторов Canon, не будут заряжаться при установке в данную видеокамеру или в дополнительно приобретаемое зарядное устройство CG-800E.
- Рекомендуется использовать оригинальные аккумуляторы Canon с маркировкой  Intelligent Li-ion Battery .
- При установке в видеокамеру любых других аккумуляторов, кроме оригинальных аккумуляторов Canon, отображается значок  и оставшееся время работы от аккумулятора не отображается.

Карта памяти

- Рекомендуется производить резервное копирование записей с карты памяти в компьютер. Данные могут быть повреждены или утрачены из-за дефектов карты памяти или воздействия статического электричества. Компания Canon не несет ответственности за потерю или повреждение каких-либо данных.
- Не дотрагивайтесь до контактов и не допускайте их загрязнения.
- Не используйте карты памяти в местах с сильным магнитным полем.
- Не оставляйте карты памяти в местах с высокой температурой или влажностью.
- Не разбирайте, не изгибайте и не роняйте карты памяти, а также оберегайте их от ударов и воды.

- Перед установкой карты памяти проверяйте ее ориентацию. Если при установке в гнездо неправильно ориентированной карты памяти применить силу, можно повредить карту памяти или видеокамеру.
- Не закрепляйте на карте памяти какие-либо этикетки или наклейки.
- На картах памяти SD/SDHC предусмотрен физический переключатель, отключающий запись на карту во избежание случайного стирания ее содержимого. Для защиты карты памяти от записи установите этот переключатель в положение LOCK.



Переключатель LOCK

Встроенный литиевый аккумулятор

Видеокамера оснащена встроенным литиевым аккумулятором для сохранения даты/времени и других настроек. Встроенный литиевый аккумулятор заряжается во время работы видеокамеры, однако он полностью разряжается, если видеокамера не используется в течение приблизительно 3 месяцев.

Для зарядки встроенного литиевого аккумулятора: подключите компактный блок питания к видеокамере и оставьте ее подключенной на 24 ч с выключенным питанием.

Литиевый элемент питания

ВНИМАНИЕ!

- При неправильном обращении элемент питания, используемый в этом устройстве, может оказаться причиной пожара или химического ожога.
 - Запрещается разбирать, модифицировать, погружать в воду, нагревать до температуры свыше 100°C или сжигать элемент питания.
 - Используйте элементы питания CR2025 производства Panasonic, Hitachi Maxell, Sony, Sanyo или Duracell2025. Использование элементов питания другого типа может привести к возгоранию или взрыву.
 - Не кладите элемент питания в рот. Если ребенок проглотит элемент питания, немедленно обратитесь к врачу. В случае разрушения корпуса содержащаяся в нем жидкость может повредить внутренние органы.
 - Держите элементы питания в местах, недоступных для детей.
 - Не перезаряжайте элементы питания, не замыкайте их накоротко и не устанавливайте в неправильной полярности.
 - Использованный элемент питания необходимо вернуть поставщику для безопасной утилизации.
-
- Не берите элемент питания пинцетом или другим металлическим инструментом, так как это вызовет короткое замыкание.
 - Для обеспечения надежного контакта протрите элемент питания чистой сухой тканью.



Утилизация

При удалении видеофильмов или инициализации жесткого диска или карты памяти изменяется только таблица размещения файлов – физическое стирание сохраненных данных не производится. Во избежание утечки личной информации при утилизации видеокамеры или карты памяти примите необходимые меры предосторожности, например, физически повредите карту или видеокамеру.

Передавая видеокамеру другому лицу, инициализируйте жесткий диск/карту памяти в режиме [НИЗКОУР.ИНИЦИАЛ.] (□□ 31). Заполните носитель записями, не имеющими важного значения, затем снова инициализируйте его таким же способом. После этого будет очень сложно восстановить исходные записи.

Обслуживание/прочее

Чистка

Корпус видеокамеры

- Для чистки корпуса видеокамеры используйте мягкую сухую ткань. Запрещается использовать ткань с химической пропиткой или летучие растворители, например растворители для красок.

Объектив, видеоискатель (только **HC21**) и датчик мгновенной автофокусировки

- В случае загрязнения поверхности объектива или датчика мгновенной автофокусировки (I.A.F) возможна неправильная работа системы автофокусировки.
- Для удаления пыли или посторонних частиц используйте щеточку с грушей (неаэрозольного типа).
- Аккуратно протрите объектив или видеоискатель чистой мягкой салфеткой для протирки объективов. Запрещается использовать бумажные салфетки.

ЖК-дисплей

- Для чистки экрана ЖК-дисплея используйте чистые, мягкие салфетки для протирки объективов.
- При резком изменении температуры на поверхности экрана может образоваться конденсат. Удалите его мягкой сухой тканью.

Конденсация

Быстрое перемещение видеокамеры из зоны высокой температуры в зону низкой температуры и наоборот может привести к образованию конденсата (капель воды) на внутренних поверхностях видеокамеры. В случае обнаружения конденсации не пользуйтесь видеокамерой. Продолжение эксплуатации видеокамеры может привести к выходу ее из строя.

Образование конденсата возможно в следующих случаях

- Если видеокамера быстро перемещается с холода в теплое помещение
- Если видеокамера находится во влажном помещении
- Если холодное помещение быстро нагревается

Во избежание конденсации

- Оберегайте видеокамеру от резких или больших перепадов температур.
- Поместите видеокамеру внутрь плотно закрывающегося пластикового пакета, подождите, пока температура медленно выровняется, затем извлеките видеокамеру из пакета.

В случае обнаружения конденсации

Видеокамера автоматически выключается. Точное время, необходимое для испарения капелек воды, зависит от местонахождения и погодных условий. Как правило, перед возобновлением эксплуатации видеокамеры следует подождать 2 ч.

Использование видеокамеры за рубежом

Источники питания

Компактный блок питания можно использовать для питания видеокамеры или для зарядки аккумуляторов в любой стране, в которой напряжение электросети составляет от 100 до 240 В~, 50/60 Гц. Информацию о переходниках вилки питания для использования за рубежом можно получить в сервисном центре Canon.

Просмотр на экране телевизора

Записи можно воспроизводить только на телевизорах, совместимых с телевизионной системой PAL. PAL (или совместимая система SECAM) используется в следующих регионах/странах:

Северная, Центральная и Южная

Америка: только в Аргентине, Бразилии,

Уругвае и во французских владениях

(Французская Гвиана, Гваделупа, Мартиника

и т. д.) **Азия:** в большей части Азии (кроме

Японии, Филиппин, Южной Кореи, Тайваня

и Мьянмы). **Африка:** вся Африка и относя-

щиеся к Африке острова. **Австралия/**

Океания: Австралия, Новая Зеландия, Папуа –

Новая Гвинея; большинство Тихоокеанских

островов (кроме Микронезии, Самоа, Тонга

и владений США, таких как Гуам и Американское Самоа).



Состав видеосистемы (Наличие в продаже зависит от региона)

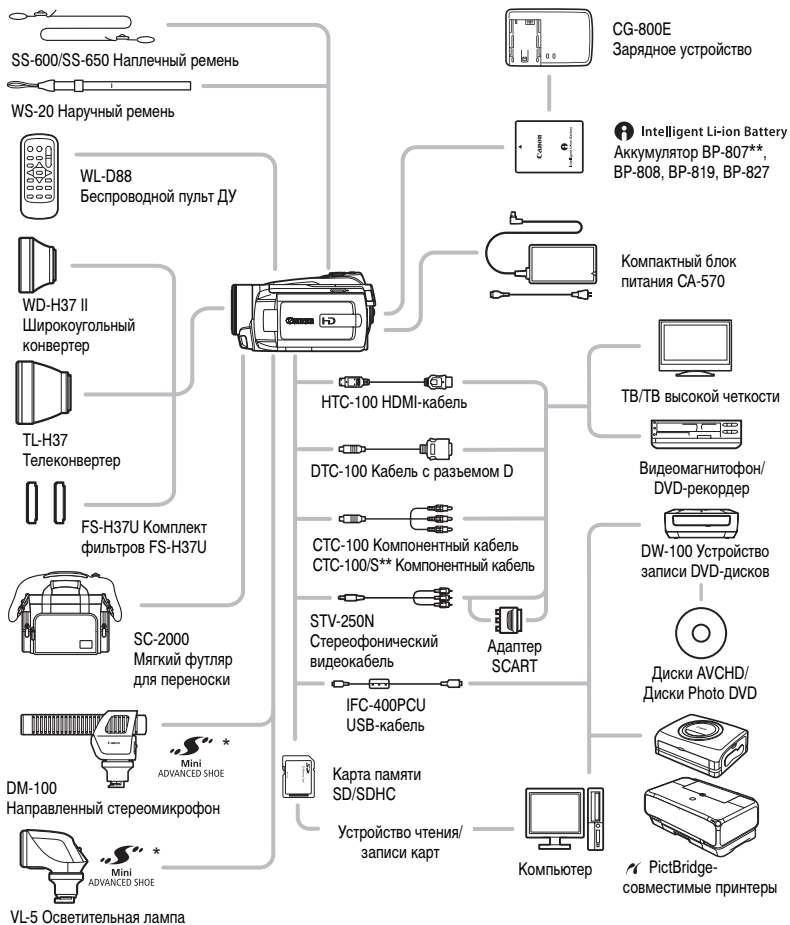

* На эту видеокамеру не могут устанавливаться аксессуары, предназначенные для усовершенствованной колодки для аксессуаров. Для обеспечения совместимости с миниатюрной усовершенствованной колодкой проверяйте наличие логотипа **Mini ADVANCED SHOE**.

**Входит в комплект поставки видеокамеры; отдельно не продается.

Дополнительные принадлежности

Рекомендуется использовать оригинальные дополнительные принадлежности компании Canon. Данное изделие оптимизировано для работы с оригинальными дополнительными принадлежностями компании Canon. Компания Canon не несет ответственности за любые повреждения данного изделия и/или несчастные случаи, такие, как возгорание и т.п., вызванные неполадками в работе дополнительных принадлежностей сторонних производителей (например, протечка и/или взрыв аккумулятора). Обратите внимание, что гарантия не распространяется на ремонт, связанный с неправильной работой дополнительных принадлежностей сторонних производителей, хотя такой ремонт возможен на платной основе.

Аккумуляторы

Если требуется дополнительный аккумулятор, выберите одну из следующих моделей: BP-808, BP-819 или BP-827.

 Intelligent Li-ion Battery

При использовании аккумуляторов с маркировкой «Intelligent System» видеокamera обменивается информацией с аккумулятором и отображает оставшееся время работы (с точностью до 1 мин). Использование и зарядка таких аккумуляторов возможны только в видеокameraх и зарядных устройствах, совместимых с системой Intelligent System.

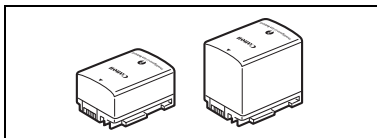

Зарядное устройство CG-800E

Зарядное устройство служит для зарядки аккумуляторов.

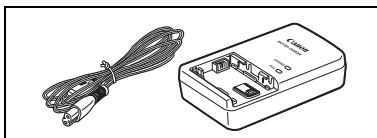

Время зарядки

Указанные в таблице значения времени зарядки являются приблизительными и зависят от условий зарядки и исходного заряда аккумулятора.

Аккумулятор →	BP-807	BP-808	BP-819	BP-827
Условия зарядки ↓				
В видеокameraе	155 мин	155 мин	275 мин	395 мин
В зарядном устройстве CG-800E	105 мин	105 мин	190 мин	260 мин



Время съемки и воспроизведения

Указанные в приведенных ниже таблицах значения времени съемки и воспроизведения являются приблизительными и зависят от режима съемки, а также от условий зарядки, съемки или воспроизведения. Эффективное время работы от аккумулятора может уменьшиться при съемке в холодную погоду, при использовании повышенной яркости экрана и т.п.

При использовании жесткого диска

Аккумулятор	Режим записи→	MXP	FXP	XP+	SP	LP
	Время использования↓					
BP-807 BP-808	Максимальное время съемки	80 мин	85 мин	90 мин	95 мин	95 мин
	Номинальное время съемки*	50 мин	50 мин	55 мин	60 мин	60 мин
	Время воспроизведения	100 мин	115 мин	115 мин	120 мин	120 мин
BP-819	Максимальное время съемки	170 мин	170 мин	185 мин	190 мин	190 мин
	Номинальное время съемки*	105 мин	105 мин	115 мин	115 мин	115 мин
	Время воспроизведения	205 мин	235 мин	235 мин	245 мин	245 мин
BP-827	Максимальное время съемки	265 мин	270 мин	290 мин	290 мин	295 мин
	Номинальное время съемки*	170 мин	170 мин	175 мин	175 мин	180 мин
	Время воспроизведения	325 мин	360 мин	370 мин	380 мин	380 мин

При использовании карты памяти

Аккумулятор	Режим записи→	MXP	FXP	XP+	SP	LP
	Время использования↓					
BP-807 BP-808	Максимальное время съемки	90 мин	95 мин	95 мин	95 мин	95 мин
	Номинальное время съемки*	55 мин	55 мин	60 мин	60 мин	60 мин
	Время воспроизведения	125 мин	125 мин	130 мин	130 мин	130 мин
BP-819	Максимальное время съемки	185 мин	190 мин	200 мин	200 мин	200 мин
	Номинальное время съемки*	110 мин	115 мин	120 мин	120 мин	120 мин
	Время воспроизведения	260 мин	260 мин	265 мин	265 мин	265 мин
BP-827	Максимальное время съемки	285 мин	290 мин	295 мин	295 мин	295 мин
	Номинальное время съемки*	175 мин	175 мин	180 мин	180 мин	180 мин
	Время воспроизведения	380 мин	380 мин	380 мин	385 мин	385 мин

* Приблизительное время съемки с повторяющимися операциями, такими, как пуск/остановка, зуммирование и включение/выключение питания.

Телеконвертер TL-H37

Этот телеконвертер увеличивает фокусное расстояние объектива видеокамеры в 1,5 раза.

- При установке телеконвертера эффективность стабилизатора изображения снижается.
- В максимальном положении телефото минимальное расстояние фокусировки с телеконвертером TL-H37 составляет 3 м.
- Если установлен телеконвертер, при съемке со вспышкой на изображении может быть видна тень.

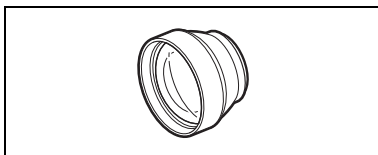

Широкоугольный конвертер WD-H37 II

Этот объектив уменьшает фокусное расстояние с коэффициентом 0,7, обеспечивая широкую перспективу для съемок в помещении или для панорамных съемок.

- Если установлен широкоугольный конвертер, при съемке со вспышкой на изображении может быть видна тень.

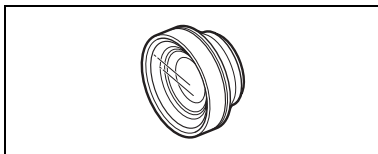

Комплект фильтров FS-H37U

Фильтр с нейтральной оптической плотностью и защитный фильтр MC помогают снимать в сложных условиях освещения.

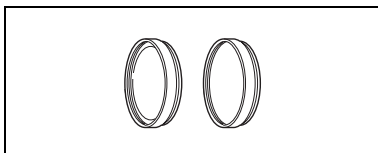

HDMI-кабель HTC-100

Используйте этот кабель для полностью цифрового подключения видеокамеры к внешнему устройству, обеспечивающего самое высокое качество воспроизведения. По этому кабелю передаются как видео-, так и аудиосигналы.

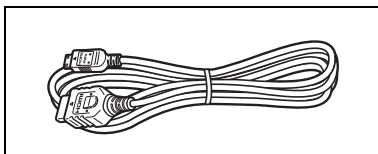

Осветительная лампа VL-5

Осветительная лампа позволяет снимать яркое цветное изображение даже в местах с недостаточной освещенностью. Она устанавливается на миниатюрную усовершенствованную колодку видеокамеры и не требует подключения кабелей.

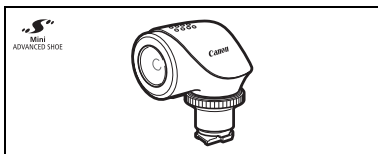



Направленный стереомикрофон DM-100

Этот высокочувствительный, узконаправленный микрофон устанавливается на миниатюрную усовершенствованную колодку видеокамеры. Он может использоваться в качестве направленного (монофонического) или стереофонического микрофона.

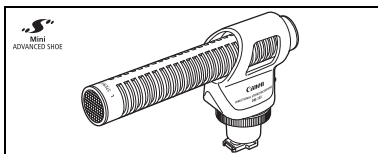

Наплечный ремень

Для дополнительной безопасности и удобства переноски закрепите на видеокамере наплечный ремень.

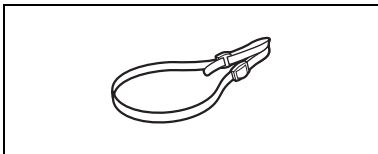

Мягкий футляр для переноски SC-2000

Удобная сумка для видеокамеры с мягкими отсеками и большим количеством места для аксессуаров.





Этой маркировкой помечаются оригинальные дополнительные принадлежности компании Canon. При использовании видеоаппаратуры Canon рекомендуется использовать дополнительные принадлежности производства компании Canon или изделия с этой маркировкой.



Технические характеристики

HG21/HG20

Система

Система записи	Видео: AVCHD Сжатие видео: MPEG4 AVC/H.264; Сжатие звука: Dolby Digital, 2 канала Фотографии: DCF, совместима с Exif ¹ вер. 2.2 и DPOF Сжатие изображения: JPEG (максимальное, высокое, нормальное качество)
Размеры кадра видеозаписей	Режим MXP, FXP: 1920 × 1080 пикселей Другие режимы записи: 1440 × 1080 пикселей
Размер фотографий	Режим  : 2048 × 1536, 1920 × 1080, 1440 × 1080, 640 × 480 пикселей Одновременная запись: 1920 × 1080, 848 × 480 пикселей
Телевизионная система	1080/50 ²
Носитель изображения	Встроенный жесткий диск: HG21 120 Гбайт, HG20 60 Гбайт Карта памяти SD или SDHC (не входит в комплект поставки)
Максимальное время записи (прибл. значения)	HG21 Встроенный жесткий диск: Режим MXP: 11 ч 5 мин Режим FXP: 15 ч 45 мин Режим XP+: 21 ч 40 мин Режим SP: 36 ч HG20 Встроенный жесткий диск: Режим MXP: 5 ч 30 мин Режим FXP: 7 ч 50 мин Режим XP+: 10 ч 50 мин Режим SP: 18 ч Карта памяти 32 Гбайта: Режим MXP: 2 ч 55 мин Режим FXP: 4 ч 10 мин Режим XP+: 5 ч 45 мин Режим SP: 9 ч 35 мин Режим LP: 12 ч 15 мин
Датчик изображения	1/3,2 дюйма, КМОП (CMOS), прибл. 3310000 пикселей Эффективное количество пикселей: Видео: прибл. 2070000 Фото (LW): прибл. 2070000 Фото (L, M, S): прибл. 2760000
ЖК-дисплей	2,7 дюйма, широкоэкранный, цветной TFT, прибл. 211000 точек
 Видискатель	0,27 дюйма, широкоэкранный, цветной TFT, прибл. 123000 точек
Микрофон	Электретный электростатический стереомикрофон
Объектив	f=4,8-57,6 мм, F/1,8-3,0, 12-кратный оптический зум 35-мм эквивалент: Видео: 42,9 – 514,8 мм Фото (LW): 42,9 – 514,8 мм Фото (L, M, S): 39,3 – 471,6 мм
Конструкция объектива	11 элементов в 9 группах (2 асферических элемента)
Система автофокусировки	Автофокусировка (TTL + внешний датчик расстояния, если задан режим [INSTANT AF]), предусмотрена ручная фокусировка
Диаметр фильтра	37 мм
Минимальное расстояние фокусировки	1 м; 1 см в максимально широкоугольном положении
Баланс белого	Автоматический баланс белого, пользовательский баланс белого и стандартные настройки баланса белого: ДНЕВНОЙ СВЕТ, ТЕНЬ, ОБЛАЧНО, ЛАМПЫ НАКАЛИВАНИЯ, ФЛУОРЕСЦЕНТНОЕ, ФЛУОРЕСЦЕНТНОЕ В
Минимальная освещенность	0,2 лк (программа съемки [НОЧЬ], выдержка затвора 1/2) 2,5 лк ([ПРОГРАММА АЭ], автоматическая длительная выдержка [ВКЛ], выдержка 1/25)
Рекомендуемая освещенность	Более 100 лк
Стабилизация изображения	Стабилизатор изображения с оптическим сдвигом

¹ Данная видеокамера поддерживает стандарт Exif 2.2 (также называемый «Exif Print»). Exif Print является стандартом, предназначенным для улучшения связи между видеокамерами и принтерами. При подключении к принтеру, совместимому со стандартом Exif Print, используются и оптимизируются данные изображения, полученные видеокамерой в момент съемки, что обеспечивает чрезвычайно высокое качество печати.

² Записи, сделанные с частотой кадров [PF25], преобразуются и записываются на жесткий диск/карту памяти как 50i.



Разъемы

Разъем AV OUT/Г	Миниразъем \varnothing 3,5 мм; только выход (разъем двойного назначения; также используется для вывода стереофонического сигнала на наушники) Видео: 1 Вразмах/75 Ом несимметричный Аудио: -10 дБВ (нагрузка 47 кОм)/3 кОм или менее
Разъем USB	mini-B, USB 2.0 (Hi-Speed USB)
Разъем COMPONENT OUT (Фирменный разъем mini-D)	Сигнал яркости (Y): 1 Вразмах / 75 Ом; Сигнал цветности (P _B /P _R (C _B /C _R)): \pm 350 мВ Совместим с 1080i (D3)/576i (D1); Только выход
Разъем HDMI OUT	Миниразъем HDMI; Только выход; совместим с HDMI-CEC
Микрофонный разъем	Стереофонический миниразъем \varnothing 3,5 мм -57 дБВ (с микрофоном 600 Ом)/5 кОм или более

Питание/другие параметры

Напряжение питания (номин.)	7,4 В= (аккумулятор), 8,4 В= (компактный блок питания)
Потребляемая мощность (режим SP, автофокусировка включена)	3,8 Вт (экран ЖК-дисплея, обычная яркость, запись на жесткий диск) 3,7 Вт (экран ЖК-дисплея, обычная яркость, запись на карту памяти) HG21 3,7 Вт (видеоискатель, обычная яркость, запись на жесткий диск) 3,5 Вт (видеоискатель, обычная яркость, запись на карту памяти)
Рабочий диапазон температур	0 – 40°C
Габариты [Ш × В × Г] (без ремня ручки)	HG21 80 × 77 × 139 мм HG20 80 × 77 × 138 мм
Вес (только корпус видеокамеры)	HG21 490 г HG20 465 г

Компактный блок питания CA-570

Напряжение питания	100 – 240 В~, 50/60 Гц
Номинальные выходные параметры/ потребляемая мощность	8,4 В=, 1,5 А/29 ВА (100 В) – 39 ВА (240 В)
Рабочий диапазон температур	0 – 40°C
Габариты	52 × 29 × 90 мм
Вес	135 г

Аккумулятор BP-807

Тип аккумулятора	Литиево-ионный аккумулятор, совместимый с системой Intelligent System
Номинальное напряжение	7,4 В=
Рабочий диапазон температур	0 – 40°C
Емкость аккумулятора	890 мАч
Габариты	30,7 × 35,2 × 40,2 мм
Вес	49 г

Вес и габариты указаны приблизительно. Компания Canon не несет ответственности за опечатки и упущения. Информация, содержащаяся в данном Руководстве, верна по состоянию на июнь 2008 г. Технические характеристики могут быть изменены без уведомления.

Алфавитный указатель

Av (программа съемки)	44
FUNC., меню	26, 88
HDMI-CEC	96
P (программа съемки)	44
RESET, кнопка	101
Tv (программа съемки)	44

А

Автоматическая длительная выдержка	92
Автоматический брекетинг	65
Автоспуск	46
Автофокусировка (AF)	
Мгновенная АФ/Обычная АФ	91
Рамка автофокусировки (9-точечная AiAF/Центральная точка)	92
Аккумулятор	
Зарядка	21
Индикатор оставшегося заряда	20
Информация об аккумуляторе	20

Б

Баланс белого	48
Беспроводной пульт ДУ	22

В

Видеоискатель*	33
Воспроизведение	
Видеофильмы	36
Фотографии	61
Время записи	34
Вспышка	64
Встроенный аккумулятор	
резервного питания	116
Выбор вида индикации на экране	51
Выбор записей	41

Выбор носителя	
для воспроизведения	38
для записи	31
Выдержка затвора	44

Г

Гибкая съемка	25
Гистограмма	65
Громкость	37, 95

Д

Дата и время	28
Летнее время	29
Формат даты	97
Часовой пояс	29
Датчик дистанционного управления	23
Датчик падения	96
Джойстик	26
Диафрагма (диафрагменное число)	44

З

За рубежом, использование	
видеокамеры	118
Заказ передачи	87
Заказ печати	74
Закат (программа съемки)	43
Запись фотографий из видеосфильма	67
Защита фотографий	68
Звуковые сигналы	95
Значки на экране	18
Зумирование	34
Скорость зумирования	34, 91
Цифровой зум	91

И

Индексный экран	36, 37, 62
Инициализация	
(жесткий диск/карта памяти)	31



К

Карта памяти	115
Карта памяти SD/SDHC	29
Качество фотографий	60
Кинорежим 25р	45
Код данных	51, 93
Конденсация	118
Копирование	
Видеофильмы	58
Фотографии	68
Коррекция контрольного света	47

М

Маркеры	91
Меню настройки	27, 90
Микрофон	54
Микрофонный аттенюатор	92
Миниатюрная усовершенствованная колодка	53

Н

Наушники	52
Непрерывная съемка	65
Номера фотографий	96
Ночь (программа съемки)	43

О

Одновременная запись	66
Оригиналы	56

П

Передача в компьютер	
Видеофильмы	80
Фотографии	84
Печать фотографий	70
Печать/загрузка, кнопка	71, 85
Пляж (программа съемки)	43
Подключение к внешним устройствам	77
Подсказка по функциям джойстика	26
Поиск эпизодов по дате	39
Портрет (программа съемки)	43

Правила обращения с жестким диском	6
Программы съемки	43, 44
Прожектор (программа съемки)	43
Просмотр	
Видеофильмы (просмотр записи)	35
Фотографии	91
Прямая передача	84
Прямая печать	70

Р

Разделение эпизодов	55
Размер фотографий	60
Разъем AV OUT/	52, 76
Разъем COMPONENT OUT	77
Разъем HDMI OUT	77, 79
Разъем MIC (микрофон)	54
Разъем USB	76
Режим EASY (Простая съемка)	25
Режим замера экспозиции	67
Режим записи	33
Режим кино (программа съемки)	45
Режим перевода кадров	65
Резервное копирование записей	80
Ручная настройка экспозиции	46

С

Серийный номер	16
Слайд-шоу	61
Снег (программа съемки)	43
Создание DVD-дисков	80
Сообщения об ошибках	104
Соотношение сторон кадра подключенного телевизора (формат ТВ)	94
Специальный сюжет (программы съемки)	43
Спецификации AVCHD	4
Список воспроизведения	56
Спорт (программа съемки)	43
Стабилизатор изображения	92
Съемка	
Видеофильмы	32
Фотографии	59

Т		Ц	
Телефото	34	Цифровые эффекты	50
Техническое обслуживание	117		
У		Ч	
Увеличение фотографий	63	Частота кадров	45, 90
Удаление		Частота кадров 25F	
Видеофильмы	35, 42, 57	с прогрессивной разверткой	20, 90
Фотографии	61, 63		
Уровень записи звука	51	Ш	
Устранение неполадок	98	Широкоугольный	34
		Шкала времени	40
Ф		Штатив	114
Фейерверк (программа съемки)	43		
Фильтр шума ветра	92	Э	
Фокусировка		Экономия энергии	32
Вспомогательные функции	47	Экран ЖК-дисплея	24
Приоритет фокусировки	92	Экран календаря	39
Ручная	47	Экспозиция	46
Функция быстрого запуска	35	Эффекты изображения	49
		Я	
		Язык	28



DIE-310

Canon

Canon North-East Oy

Huopalahdentie 24
P.O. Box 46
FIN-00351 Helsinki
Finland
Tel. +358 10 544 00
Fax +358 10 544 10
www.canon.ru

Eestikeelne

www.canon.ee

Latviski

www.canon.lv

Lietuvių kalba

www.canon.lt

Представительство Canon North-East Oy в Москве:

Космодамианская наб. 52, стр.3, этаж 5
115054 Москва
Россия
Тел.: +7 (495) 258 5600
Факс: +7 (495) 258 5601
Эл.адрес: info@canon.ru
www.canon.ru

Представительство Canon North-East Oy в Санкт-Петербурге:

Бизнес-центр «Северная Столица»
Волынский переулок, 3А, литер А
191186 Санкт-Петербург
Россия
Тел.: +7 (812) 449 5500
Факс: +7 (812) 449 5511
Эл.адрес: spb.info@canon.ru
www.canon.ru

Представництво Canon North-East Oy в Києві:

вул. Мечникова, 2 (Літера А), 20 поверх
01023 Київ
Україна
Тел.: +380 (44) 490 2595
Факс: +380 (44) 490 2598
Електронна адреса: post@canon.kiev.ua
www.canon.com.ua

Представительство Canon North-East Oy в Алматы:

пр. Аль Фараби 5
БЦ "Нурлы тау", блок секция 1«А»,
комната № 503
050059 Алматы
Казахстан
Тел.: +7-7272-77 77 95
Факс: +7-7272-77 77 95 / ext. 102
www.canon.kz

По вопросам поддержки программы Pixela ImageMixer 3 SE обращайтесь в службу поддержки компании Pixela (подробнее см. Руководство по установке программы Pixela ImageMixer 3 SE).



АЯ46