

Canon

FAX-B840/B820/B822

РУКОВОДСТВО ПОЛЬЗОВАТЕЛЯ

Содержание

ВВЕДЕНИЕ

О данном Руководстве	5
Обслуживание клиентов	5

1 УСТАНОВКА

Распаковка	6
Удаление транспортировочных материалов	6
Сборка факсимильного аппарата	7
Подключение аппарата	7
Подключение телефонной линии, телефонной трубки и внешних устройств	7
Подключение шнура питания	8
Установка языка и страны	8
Загрузка бумаги	9
Рекомендации по выбору бумаги	9
Загрузка бумаги в универсальный лоток	10
Установка ВJ-картриджа	10
Рекомендации	10
Установка ВJ-картриджа в факсимильный аппарат	11
Проверка факсимильного аппарата	12
Настройка опции ТИП ТЕЛ. ЛИНИИ	12
Набор через коммутатор (РВХ)	13
Регистрация типа доступа и номера выхода на внешнюю линию	13

2 ПОДГОТОВКА ФАКСИМИЛЬНОГО АППАРАТА К РАБОТЕ

Основные компоненты факсимильного аппарата	14
Инструкции по вводу цифр, букв и символов	16
Исправление ошибок	16
Регистрация информации об отправителе	17
Персональная настройка факса	17
Установка даты и времени	17
Регистрация телефонного/ факсимильного номера и имени	18
Установка летнего времени	18
Регистрация номеров и имен для быстрого однонопочного набора ..	19
Регистрация номеров и имен для быстрого кодированного набора	20
Регистрация голосовой метки	21
Разговор	21

Регистрация голосовых меток с помощью номеров и имен быстрого однонопочного/кодированного набора	21
Добавление голосовых меток к номерам быстрого однонопочного/ кодированного набора	21
Изменение голосовых меток	22
Удаление голосовых меток	22

3 ДОКУМЕНТЫ И БУМАГА

Подготовка документов	23
Документы, которые можно сканировать	23
Документы, не рекомендуемые для загрузки	23
Загрузка документов	24
Требования, предъявляемые к бумаге	24
Область печати	24

4 КОПИРОВАНИЕ

Копирование документов	25
-------------------------------------	----

5 ПЕРЕДАЧА ДОКУМЕНТОВ

Подготовка к передаче документа	26
Настройка качества передачи документов	26
Передача документов	27
Прямая передача	27
Передача из памяти	27
Передача в ручном режиме	27
Отмена передачи	28
Автоматический набор номеров	28
Передача документа с помощью быстрого однонопочного или кодированного набора номеров	28
Передача документа с использованием функции набора по справочнику	28
Передача документа с использованием функции Разговор	29
Специальные функции набора номера	29
Передача документа с помощью архива предыдущих звонков	29
Набор междугородных номеров	30
Повторный набор номера при занятой линии	30
Ручной повторный набор	30
Автоматический повторный набор	30

Содержание

Передача по расписанию	31	Запись голосовой памяти	43
Передача других документов в		Удаление сообщений	43
режиме ожидания передачи по		Воспроизведение голосовых	
расписанию	32	сообщений	44
Отмена передачи по расписанию	32	Дистанционное управление	44
Последовательная передача	33	Регистрация пароля дистанционного	
Передача документа нескольким		управления	44
адресатам	33	Использование функции	
Документы, сохраненные в		дистанционного управления	45
памяти	33	Пересылка голосовых сообщений ..	47
Печать списка документов,		Установка номера для пересылки	
сохраненных в памяти	33	сообщений	47
Печать документа из памяти	33	Установка количества попыток	
Удаление документа из памяти	34	повторного набора номера	47
		Настройка опции ВВОД ПИН-КОДА	48
6 ПРИЕМ ДОКУМЕНТОВ		При приеме переадресованного	
Различные способы приема		вызова	48
документов	35		
Установка режима приема	35	8 ПАРАМЕТРЫ АППАРАТА И	
Автоматический прием документов и		ОТЧЕТЫ ОБ ОПЕРАЦИЯХ	
телефонных вызовов: Режим Факс/		Выбор меню	49
Тел.	35	Отчеты об операциях	54
Прием документов вручную: РУЧНОЙ		Печать отчетов	54
РЕЖИМ	36		
Прием документов с помощью		9 УСТРАНЕНИЕ	
автоответчика: РЕЖИМ		ВОЗМОЖНЫХ	
АВТООТВЕТ. (Только для модели		НЕПОЛАДОК	
FAX-B820/B822)	36	Устранение замятий	55
Другие функции	37	Замятие в лотке для документов	55
Экономия чернил	37	Замятие в универсальной лотке	55
Изменение громкости вызова	37	Периодическая чистка	56
Прием документов в память при		Чистка корпуса аппарата	56
выполнении другой задачи или при		Чистка внутренних деталей	
неполадках	37	аппарата	56
Прием документов по опросу	37	Проверка и чистка печатающей	
Настройка опции ИД		головки ВJ-картриджа	57
ОТПРАВИТЕЛЯ	38	Замена ВJ-картриджа	58
Отмена приема	39	Устранение неполадок	59
		Неполадки при подаче бумаги	59
7 ИСПОЛЬЗОВАНИЕ		Неполадки факсимильной связи	60
РЕЖИМА АВТООТВЕТЧИКА		Неполадки при копировании	62
(только модель FAX-B840)		Неполадки телефонной связи	63
Запись исходящего сообщения	40	Низкое качество печати	63
Типы сообщений, которые можно		Общие неполадки	63
записывать	40	Сообщения на дисплее	64
Запись исходящего сообщения	40	Аварийное отключение питания	67
Установка режима Автоответчик	40	При аварийном отключении питания ..	67
Установка продолжительности записи		Отчет об очистке памяти	67
голосовых сообщений	41		
Настройка опции КОНТРОЛЬ			
АВТООТ.	42	Технические	
Настройка опции ЭКОНОМНЫЙ		характеристики	68
ВЫЗОВ	42		



Данное оборудование удовлетворяет основным требованиям Директивы ЕС 1999/5/ЕС. Мы заявляем, что данное изделие удовлетворяет требованиям Директивы ЕС 1999/5/ЕС по электромагнитной совместимости при номинальном напряжении питания 230 В, 50 Гц (диапазон изменения напряжения питания изделия 200-240 В, 50/60 Гц). Если Вы переехали в другую страну ЕС и у Вас возникли сложности, обратитесь в телефонную службу помощи компании Canon.
(Только для Европы)

Наименование модели
• Н12414 (FAX-B820/B822/B840)

Авторское право

Авторское право 2004 компании Canon, Inc. Все права защищены. Никакая часть данной публикации не может воспроизводиться, передаваться, транслироваться и храниться в поисковой системе, а также не может переводиться на естественные или компьютерный языки в любом виде или любыми средствами: электронными, механическими, магнитными, оптическими, химическими, вручную или какими-либо иными, без предварительного письменного разрешения корпорации Canon.

Торговые марки

Canon, UCanTalk и VJ являются зарегистрированными торговыми марками. UHQ является торговой маркой компании Canon Inc.

Все прочие наименования компаний и изделий являются зарегистрированными торговыми марками, торговыми марками или сервисными марками соответствующих компаний.



Будучи участником программы ENERGY STAR[®], компания Canon определила соответствие этой продукции требованиям программы ENERGY STAR[®] по эффективному использованию электроэнергии.

О данном Руководстве

Данное Руководство содержит подробную информацию об установке, эксплуатации, техническом обслуживании и устранении неполадок факсимильного аппарата.

Просьба ознакомиться с приведенным ниже списком символов, терминов и сокращений, которые используются в данном Руководстве.



Знаки "Внимание" указывают, как избежать действий, которые могут стать причиной травмы или повреждения аппарата. Для обеспечения безопасной эксплуатации аппарата строго соблюдайте эти предостережения.



В примечаниях предлагаются рекомендации по наиболее эффективному использованию аппарата, отмечаются ограничения при эксплуатации и приводятся сведения о том, как избежать мелких неполадок при эксплуатации аппарата. Данные рекомендации помогут максимально полно использовать возможности аппарата.

(См. стр. xx)	Указывается в качестве ссылки страница для получения более подробных сведений о вышеупомянутом предмете.
Значение по умолчанию	Значение параметра, которое остается в силе до тех пор, пока оно не будет изменено пользователем.
Документ	Лист(ы) оригинала, передаваемые, принимаемые или копируемые с помощью факсимильного аппарата.
Меню	Список параметров, которые можно выбирать для установки или изменения их значений. Название меню отображается на дисплее.
Клавиши ◀ и ▶	Используются для выбора пунктов меню. Нажмите клавишу ▶ для выбора следующей позиции, нажмите клавишу ◀ для выбора предыдущей позиции.
Номер операции	При передаче или приеме документа аппарат автоматически присваивает документу уникальный номер операции. Номер операции - это четырехзначное число, которое служит для учета передаваемых и принимаемых документов.
TX/RX NO.	Сокращенное обозначение номера операции.
TX	Обозначение передачи.
RX	Обозначение приема.
 ИДЕТ ПЕРЕДАЧА	ЖК-дисплей. Содержимое ЖК-дисплея может меняться в зависимости от текущих параметров.

Кроме того, для обозначения клавиш, нажимаемых при выполнении различных операций, в Руководстве используются квадратные скобки: [Стоп].



Данное Руководство содержит сведения о трех моделях Canon. Следует иметь в виду, что внешний вид Вашего факсимильного аппарата может отличаться от изображенного на рисунках в Руководстве. В инструкциях для конкретных моделей аппаратов указаны их названия.

Обслуживание клиентов

В данном факсимильном аппарате применены самые современные технологии, обеспечивающие безотказную работу. Если у Вас возникли неполадки при работе устройства, постарайтесь устранить их с помощью сведений, приведенных в главе 9. Если неполадки не удается устранить или Вы считаете, что факсимильный аппарат нуждается в техническом обслуживании, обратитесь к местному уполномоченному дилеру компании Canon или в справочную службу помощи Canon.

Распаковка

После распаковки факсимильного аппарата сохраните коробку и упаковочный материал для транспортировки аппарата в будущем.

Аккуратно выньте из коробки все компоненты.

- Попросите кого-нибудь подержать коробку, пока Вы вынимаете из нее факсимильный аппарат и защитную упаковку.

Проверьте наличие перечисленных ниже компонентов.



Кроме того, в комплекте должны быть нижеперечисленные предметы.

- Шнур питания.
- Телефонный шнур.
- Документация.
- Гарантия*.

• Накладка-указатель клавиш однокнопочного набора

Если какие-либо из перечисленных компонентов повреждены или отсутствуют, немедленно сообщите об этом местному уполномоченному дилеру Canon или в справочную службу Canon.

* Эта позиция предусмотрена не для всех стран.

Удаление транспортировочных материалов

- 1 Удалите защитный материал ①.
- 2 Откройте крышку принтера, осторожно потянув ее на себя.
- 3 Откройте лоток для документов.
- 4 Удалите транспортировочные ленты ② и защитные материалы ③. Закройте крышку принтера так, чтобы она зафиксировалась на месте.
- 5 Закройте лоток для документов.

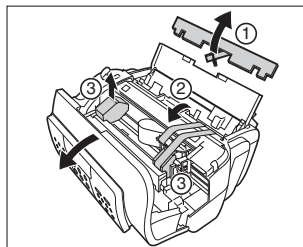

Форма, количество и расположение транспортировочных материалов могут отличаться от показанных на рисунке.

Сборка факсимильного аппарата



Для удобства пользователя прилагается накладка, которая устанавливается на клавиши однокнопочного набора, расположенные справа на панели управления.

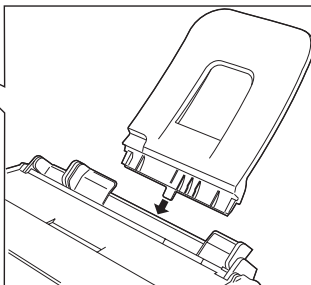
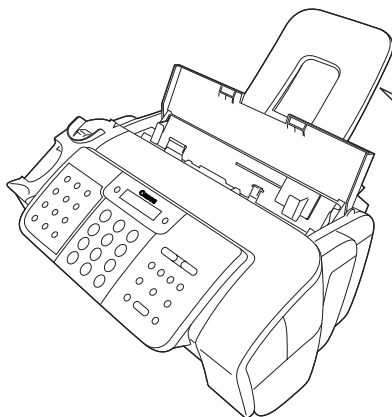

1 Введите выступы на универсальной лотке в соответствующие прорези в корпусе аппарата.

1

УСТАНОВКА

Подключение аппарата

Подключение телефонной линии, телефонной трубки и внешних устройств

На боковой панели аппарата предусмотрены три гнезда, которые предназначены для подключения нижеперечисленных компонентов.

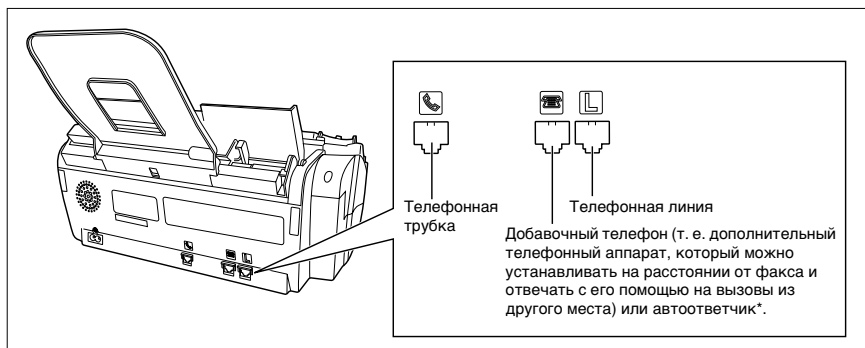

Внешние устройства следует подключить перед включением аппарата.

* Только для модели FAX-B820/B822.

1 Подсоедините один конец телефонного кабеля к разъему , а другой конец подсоедините к телефонному разъему в стене.

2 Положите трубку на рычаг и подключите шнур трубки к разъему .

3 Подключите добавочный телефон или автоответчик к разъему .

Не забудьте выбрать правильный режим приема (см. главу 6).



- Автоответчик можно подключать к модели FAX-B820/B822.
- Нельзя использовать добавочный аппарат, когда телефонная линия используется для факсимильного аппарата.
- В силу различий в технических характеристиках автоответчиков Canon не может гарантировать совместимость всех автоответчиков с данным аппаратом.

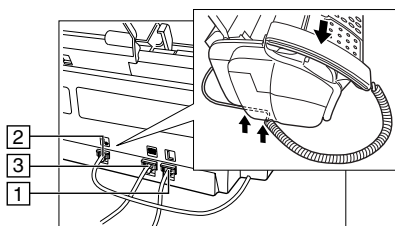

Подключение шнура питания

Подключайте факс к розетке сети 200-240 В переменного тока, 50/60 Гц.

1 Подключите разъем шнура питания к разъему на задней панели аппарата.

2 Включите другой конец шнура питания в надежно заземленную сетевую розетку.



В аппарате не предусмотрен выключатель питания. Питание на аппарат подается сразу же после подключения к сети.

Установка языка и страны

Необходимо выбрать нужный язык для ЖК-дисплея и отчетов, а также страну*, где аппарат эксплуатируется. Клавиши панели управления приведены на стр. 14, 15.

1 Нажмите клавишу [Пуск/Копирование].

2 Используйте клавишу [←] или [→] для выбора нужного языка для ЖК-дисплея и отчетов, а затем нажмите клавишу [Пуск/Копирование].

Подождите секунду, пока не появится сообщение ВЫБОР СТРАНЫ*, затем нажмите клавишу [Пуск/Копирование].

3 Используйте клавишу [←] или [→] для выбора страны, где предполагается эксплуатация факса*, затем нажмите клавишу [Пуск/Копирование].

На этом операция регистрации завершается, и аппарат переходит в режим ожидания.

* Такая настройка возможна не для всех стран.

Загрузка бумаги

Рекомендации по выбору бумаги

- Следите за тем, чтобы загружалась бумага такого формата, плотности и качества, которые рекомендованы для Вашего факсимильного аппарата (см. стр. 24, 68).
- Храните бумагу в упаковке и на ровной поверхности. Открытые пачки следует хранить в заводской упаковке в прохладном и сухом месте.
- Храните бумагу при температуре 18–24°C и относительной влажности 40–60%.
- Не используйте влажную, скрученную, помятую или рваную бумагу, это может стать причиной замятия бумаги или плохого качества печати.
- Используйте листовую бумагу, не печатайте на рулонной бумаге.
- Используйте бумагу, толщина которой находится в диапазоне от 0,09 до 0,13 мм. Толстая бумага может повредить печатающую головку ВJ-картриджа.
- Загруженная бумага не должна превышать ограничительной отметки (▶) на направляющей бумаги. Невыполнение этого условия может привести к неполадкам. Кроме того, по обеим сторонам пачки бумаги не должно оставаться зазоров.

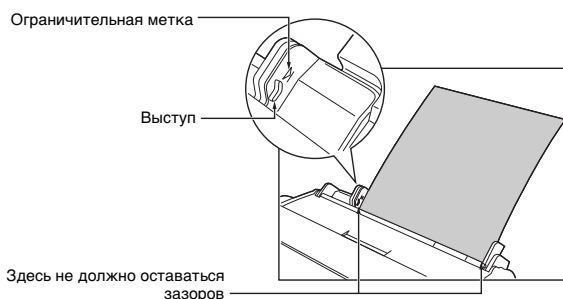

- Подождите, пока в универсальном лотке не кончится вся бумага, прежде чем загружать новую бумагу. Не смешивайте новую бумагу с уже загруженной.
- Не оставляйте бумагу в универсальном лотке на длительное время, поскольку бумага может покоробиться, что вызовет неполадки при подаче бумаги.
- В некоторых условиях, например, при повышенной температуре или влажности, возможны сбои при подаче бумаги из универсального лотка. При возникновении неполадок подавайте по одной странице.
- В зависимости от плотности печати для высыхания чернил требуется различное время. Чернила высыхают в течение двух-трех секунд. После высыхания в течение нескольких минут чернила становятся водостойкими.
- Если распечатанные страницы содержат много графики, бумага может стать влажной из-за большого количества чернил. Дайте чернилам на странице высохнуть в течение 30 - 60 с. Затем аккуратно уберите страницу, не прикасаясь к отпечатанной поверхности.
- Если бумага скручивается после печати, сразу же уберите ее, в противном случае может произойти замятие бумаги.
- При печати за пределами листа бумаги возможно загрязнение чернилами бумагоопорного валика (расположенного внутри аппарата). В этом случае почистите внутреннюю часть факсимильного аппарата (см. стр. 56).

Загрузка бумаги в универсальный лоток

- 1** Переместите направляющую бумаги влево.

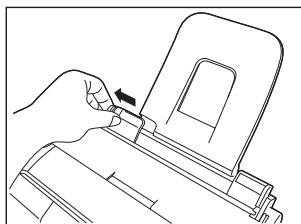

- 2** Перед загрузкой в аппарат пролистайте пачку бумаги. Затем постучите торцом пачки по ровной поверхности для выравнивания краев.

- 3** Вставьте пачку бумаги в универсальное устройство подачи лицевой стороной вверх **1** и выровняйте пачку бумаги по правой стороне универсального лотка. Придвиньте направляющую бумаги вплотную к левой стороне пачки **2**.

Следите за тем, чтобы направляющая не сжимала бумагу, иначе возможны неполадки при подаче бумаги.

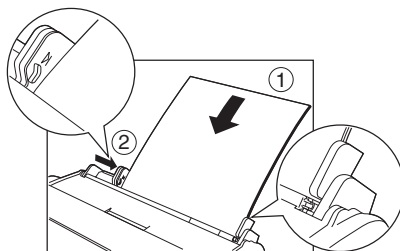

Установка VJ-картриджа

Установите VJ-картридж перед началом приема и копирования документов.

Инструкции по замене VJ-картриджа приведены на стр. 58.

Рекомендации

- В Вашем аппарате используется только черный VJ-картридж Canon BX-3 Black.
- Храните VJ-картриджи при комнатной температуре.
- Если печатающую головку VJ-картриджа оставить незакрытой, то она быстро высыхает и становится непригодной для работы. Чтобы избежать этого, выполните перечисленные ниже операции.
 - Храните VJ-картриджи в упаковке, пока не настанет время их использовать.
 - Снимайте VJ-картридж только в том случае, если Вы хотите его заменить.
 - Когда факсимильный аппарат не используется, держатель картриджа должен находиться в исходной позиции (с правой стороны аппарата).

- Пролитые из ВJ-картриджа чернила очень трудно отмыть. При работе с ВJ-картриджами соблюдайте приведенные ниже меры предосторожности.
 - Снимайте упаковку с ВJ-картриджей осторожно.
 - Не пытайтесь разобрать или заполнить чернилами ВJ-картриджи.
 - Старайтесь не трясти и не ронять ВJ-картриджи.
- Заменяйте ВJ-картриджи после года эксплуатации.



Если требуется отсоединить факсимильный аппарат, подождите пока он вернется в режим ожидания (на ЖК-дисплее отображаются время и режим приема). В противном случае держатель картриджа может не перейти в исходное положение, как следствие крышка не будет закрывать картридж и чернила могут высохнуть.



- Храните ВJ-картриджи в месте, недоступном для детей. Если чернила случайно попали в рот ребенка, немедленно обратитесь к врачу.
- Не прикасайтесь к прецизионным деталям ВJ-картриджа.

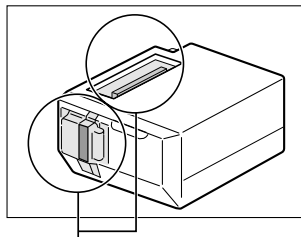

Не касайтесь этих металлических частей

Установка ВJ-картриджа в факсимильный аппарат

Если в факсе не установлен ВJ-картридж, то на ЖК-дисплее отображается сообщение ВСТАВЬТЕ КАРТ.

- 1 Убедитесь в том, что аппарат подключен к сети.
- 2 Загрузите бумагу в универсальный лоток
- 3 Откройте крышку принтера, осторожно потянув ее на себя (см. стр. 6).
- 4 Поднимите рычаг блокировки картриджа, расположенный на держателе картриджа.

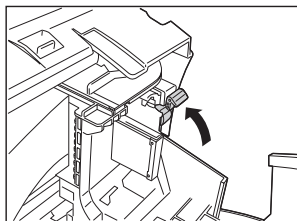

- 5 Распакуйте ВJ-картридж и удалите оранжевый защитный колпачок ① и ленту ②. Выкиньте колпачок и ленту. Не пытайтесь надевать на ВJ-картридж снятый защитный колпачок и ленту.

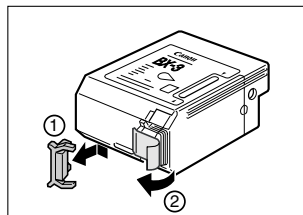

- 6** Повернув картридж этикеткой наружу, установите его в держатель картриджа. Опустите рычаг блокировки картриджа так, чтобы он зафиксировался с характерным щелчком.

Желтый выступ (направляющая VJ-картриджа) должен быть виден через отверстие. В положении загрузки VJ-картридж должен быть слегка наклонен влево.

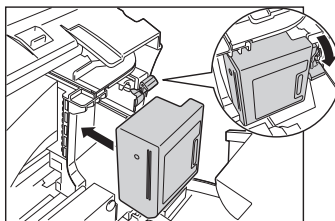

- 7** Закройте крышку принтера.

Если настройка АВТ.ТЕСТ.ПЕЧАТЬ (см.ПАРАМ. СИСТЕМЫ на стр. 52) устанавливается на ВКЛ.: факсимильный аппарат печатает тестовую страницу каждый раз при установке VJ-картриджа.



- Запрещается перемещать или останавливать держатель картриджа вручную.
- Не прикасайтесь к показанным ниже деталям и любым металлическим частям.

Ленточный кабель
Направляющая

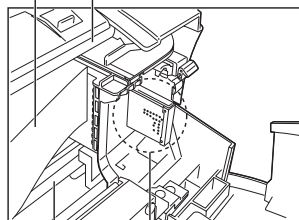

Круглый вал Печатная плата

Проверка факсимильного аппарата

Если Вы собрали факсимильный аппарат, установили VJ-картридж и загрузили бумагу, то можно проверить печать, сделав несколько копий документа (см. стр. 25).

Настройка опции ТИП ТЕЛ. ЛИНИИ

Клавиши панели управления приведены на стр. 14, 15.

- 1** Нажмите клавишу [Функция], а затем дважды нажмите клавишу [Пуск/Копирование].
- 2** Используйте клавишу [←] или [→] для выбора опции ТИП ТЕЛ. ЛИНИИ, затем нажмите клавишу [Пуск/Копирование].

ИМПУЛЬСНЫЙ НАБОР

- 3** Используйте клавишу [←] или [→] для выбора линии соответствующего типа, затем нажмите клавишу [Пуск/Копирование].

- 4** Нажмите клавишу [Стоп].

На этом установка параметров завершается, и аппарат возвращается в режим ожидания.



Набор через коммутатор (PBX)

PBX (учрежденческая АТС) представляет собой местный телефонный коммутатор.

- Если факсимильный аппарат подключается через коммутатор, то сначала набирается номер доступа к внешней линии. Затем набирают телефонный номер.
- Если Вы хотите выполнить автоматический набор, то, возможно, требуется вставить паузу при регистрации номера быстрого однокнопочного или кодированного набора между номером внешней линии и телефонным номером.
- Если факс подключен к PBX или другому телефонному коммутатору, можно зарегистрировать тип и номер доступа к внешней линии под клавишей [R] (см. ниже). После регистрации этой информации перед набором телефонного или факсимильного номера достаточно нажать кнопку [R].

Регистрация типа доступа и номера выхода на внешнюю линию

Клавиши панели управления приведены на стр. 14, 15.

- 1** Нажмите клавишу [Функция], а затем дважды нажмите клавишу [Пуск/Копирование].
- 2** Используйте клавишу [◀] или [▶] для выбора опции НАСТР. R-КЛАВИШИ, затем нажмите клавишу [Пуск/Копирование].

- 3** Используйте клавишу [◀] или [▶] для выбора опции PBX, затем нажмите клавишу [Пуск/Копирование].

- 4** Используйте клавишу [◀] или [▶] для выбора типа линии для системы коммутации, затем нажмите клавишу [Пуск/Копирование].
Можно выбрать ПРЕФИКС или ПОДКЛ.ЧЕРЕЗ АДР. При выборе ПОДКЛ.ЧЕРЕЗ АДР. переходите к шагу 6.
- 5** Если на шаге 4 выбрано значение ПРЕФИКС
Введите номер доступа к внешней линии (до 19 разрядов) с помощью цифровых клавиш, затем нажмите клавишу [Повтор/Пауза], после этого нажмите клавишу [Пуск/Копирование].
- 6** Нажмите клавишу [Стоп].
На этом операция регистрации завершается, и аппарат возвращается в режим ожидания.

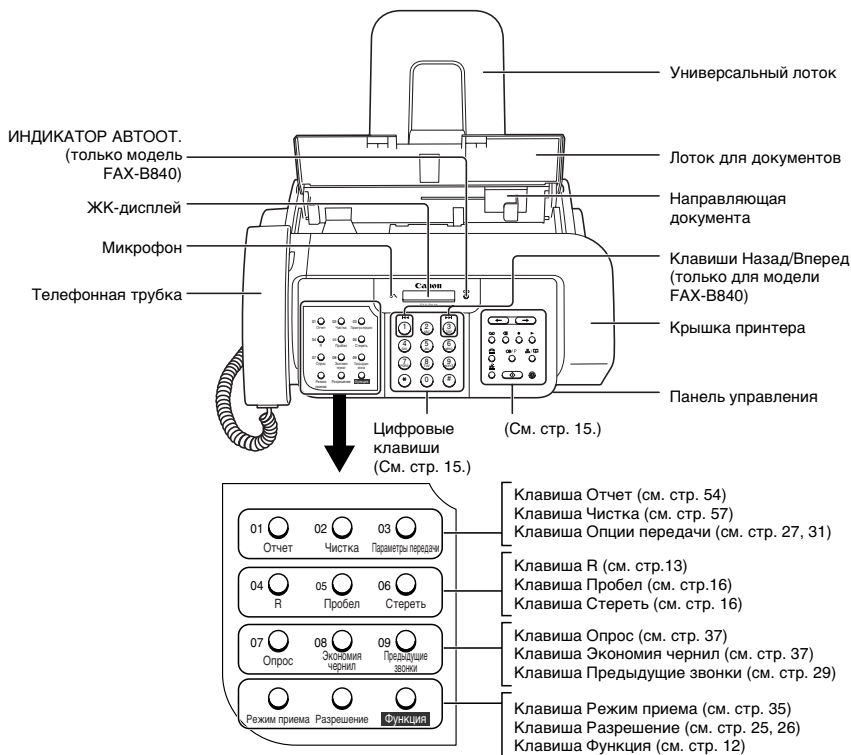
Основные компоненты факсимильного аппарата

 Внешний вид Вашего аппарата может несколько отличаться от показанного на рисунке.



Клавиши в левой части панели управления имеют две функции.

- Быстрый однокнопочный набор (см. стр.19)
- Клавиши специальных функций.

Если нажата клавиша [Функция], то для выполнения различных операций можно использовать клавиши специальных функций (функция указана под каждой клавишей).

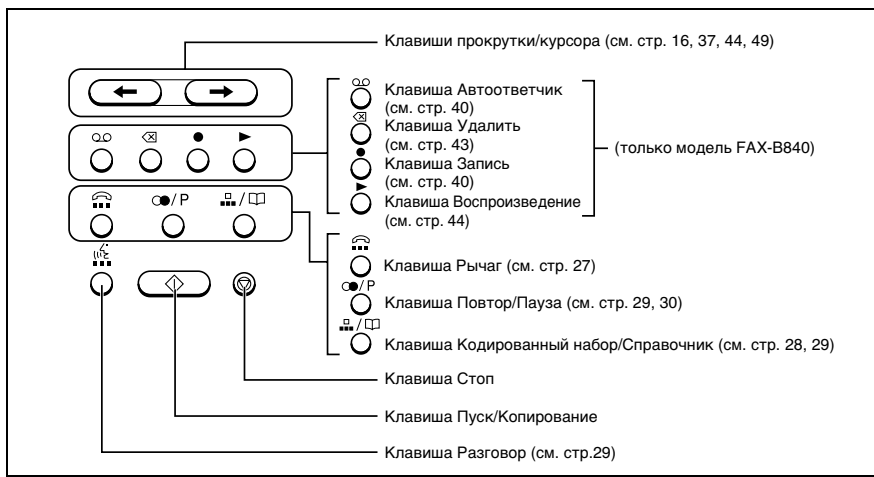

Кнопка	Буквы в верхнем регистре (:A)	Буквы в нижнем регистре (:a)	Режим ввода цифр (:1)
1			1
2	ABCÁÄÅÀÁÂÃÄÇ	abcáääåàáâãäç	2
3	DEFÐËÉÊË	defðëéèê	3
4	GHIÍÎÏ	ghiíîï	4
5	JKL	jkl	5
6	MNOÑØÖÓÔÕ	mnoñøöóôõ	6
7	PQRSP	pqrsþ	7
8	TUVÜÚÛÜ	tuvüúûü	8
9	WXYZÝ	wxyzý	9
0			0
#	- . * # ! " , ; : ^ ` _ = / ' ? \$ @ % & + () [] { } < >		
*	Буквы в верхнем регистре (:A)	Буквы в нижнем регистре (:a)	Режим ввода цифр (:1)

Инструкции по вводу цифр, букв и символов



Если ни одна из клавиш панели управления не нажимается в течение 60 с, аппарат возвращается в режим ожидания, и все незарегистрированные данные теряются.

■ Ввод букв и цифр

1 Для переключения режима нажмите клавишу [*].

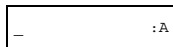

2 Нажмите цифровую клавишу, которая соответствует требуемой букве.

Нажимайте эту клавишу до тех пор, пока буква не появится на дисплее.

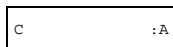

3 Продолжите ввод букв с помощью цифровых клавиш.

- Если следующая буква, которую Вы хотите нажать, расположена под той же цифровой клавишей, которая была нажата в пункте 2, нажмите клавишу ➡ для перемещения курсора вправо. Затем нажимайте цифровую клавишу до тех пор, пока буква не появится на дисплее.
- Для ввода пробела нажмите клавишу [Пробел].

■ Ввод символов

1 Нажимайте клавишу [#] до тех пор, пока на дисплее не появится требуемый символ.

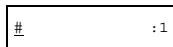

2 Если Вы хотите ввести другой символ, нажмите клавишу ➡ для перемещения курсора вправо, а затем нажимайте многократно клавишу #, пока не появится нужный символ.

Исправление ошибок

Для удаления всех введенных символов нажмите клавишу [Стереть]. Для исправления отдельной буквы выполните перечисленные ниже операции.

1 Используйте клавишу [←] или [→] для перемещения курсора к неверно введенной букве.



2 Используйте цифровые клавиши для ввода верной буквы взамен неверной.

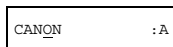

3 Завершив исправления, нажмите клавишу [Пуск/Копирование] для регистрации новых данных.

Регистрация информации об отправителе

Персональная настройка факса

■ Идентификация документов

При отправке документа можно задать настройку так, чтобы на приемной стороне распечатывались факсимильный номер и Ваше имя (идентификатор), а также дата отправки и время. Такая информация называется ТТІ (Идентификация передающего терминала) и указывается мелким шрифтом в верхней части принимаемого документа.

На рисунке показан образец документа с распечатанной информацией об отправителе.

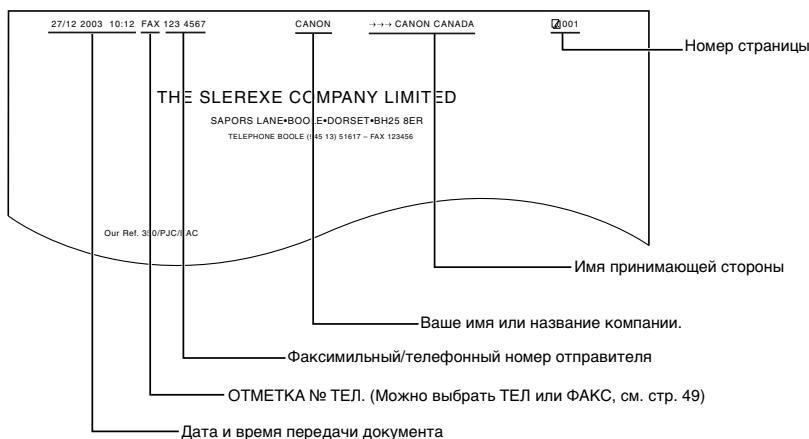

Верхняя строка содержит также имя адресата, если документ передается с помощью функции быстрого однокнопочного или кодированного набора и для этого адресата зарегистрировано имя.

Установка даты и времени

Дата и время отображаются на дисплее, а также распечатываются на передаваемом документе.

- 1 Нажмите клавишу [Функция], а затем трижды нажмите клавишу [Пуск/Копирование].

20/12 2003 13:30

- 2 Используйте цифровые клавиши для ввода даты и времени в формате день-месяц-год (ДД/ММ ГГГГ), затем нажмите клавишу [Пуск/Копирование].

- Установите время, используя 24-часовую систему. Недостающие цифры заполняются нулями.
Пример: 3:00 p.m. = 15:00
- Чтобы изменить формат даты, см. ПАРАМ. СИСТЕМЫ стр. 52.

- 3 Нажмите клавишу [Стоп].

На этом операция регистрации завершается, и аппарат возвращается в режим ожидания.

Регистрация телефонного/факсимильного номера и имени

- 1 Нажмите клавишу [Функция], а затем дважды нажмите клавишу [Пуск/Копирование].
- 2 Используйте клавишу [◀] или [▶] для выбора опции # ТЕЛ. АППАРАТА, затем нажмите клавишу [Пуск/Копирование].
- 3 Введите свой факсимильный номер (до 20 разрядов) с помощью цифровых клавиш, затем дважды нажмите клавишу [Пуск/Копирование].
Можно ввести знак плюс (+) или пробел для удобочитаемости номера. Для ввода знака плюс (+) нажмите клавишу [#].
- 4 Введите свое имя (не более 16 букв) с помощью цифровых клавиш (см. стр. 15, 16), затем нажмите клавишу [Пуск/Копирование].
- 5 Нажмите клавишу [Стоп].
На этом операция регистрации завершается, и аппарат возвращается в режим ожидания.

Установка летнего времени

Вы можете указать в своем факсимильном аппарате изменение времени в соответствии с системой летнего времени в Вашей стране и задать день и время начала и конца летнего времени.

- 1 Нажмите клавишу [Функция], а затем нажмите клавишу [Пуск/Копирование].
- 2 Используйте клавишу [◀] или [▶] для выбора опции ПАРАМ. СИСТЕМЫ, затем нажмите клавишу [Пуск/Копирование].
- 3 Используйте клавишу [◀] или [▶] для выбора опции ЛЕТНЕЕ ВРЕМЯ, затем нажмите клавишу [Пуск/Копирование].
- 4 Используйте клавишу [◀] или [▶] для выбора опции ВКЛ. или ВЫКЛ., затем нажмите клавишу [Пуск/Копирование].
- 5
 - Если Вы выбрали ВЫКЛ. в пункте 4, нажмите клавишу [Стоп] для возврата в режим ожидания.
 - Если Вы выбрали ВКЛ. в пункте 4, используйте клавишу [◀] или [▶] для выбора опции ДАТА/ВРЕМЯ НАЧ., затем дважды нажмите клавишу [Пуск/Копирование].
- 6 Используйте клавишу [◀] или [▶] для выбора месяца, в котором устанавливается летнее время, затем нажмите клавишу [Пуск/Копирование].
- 7 Используйте клавишу [◀] или [▶] для выбора опции НЕДЕЛЯ, затем нажмите клавишу [Пуск/Копирование].
- 8 Используйте клавишу [◀] или [▶] для выбора недели, в которой устанавливается летнее время, затем нажмите клавишу [Пуск/Копирование].
- 9 Используйте клавишу [◀] или [▶] для выбора опции ДЕНЬ, затем нажмите клавишу [Пуск/Копирование].



- 10 Используйте клавишу [←] или [→] для выбора дня недели, в котором устанавливается летнее время, затем нажмите клавишу [Пуск/Копирование].
- 11 Используйте клавишу [←] или [→] для выбора опции ВРЕМЯ, затем нажмите клавишу [Пуск/Копирование]. ВРЕМЯ 01:00
- 12 Используйте цифровые клавиши для ввода времени начала действия летнего времени, затем нажмите клавишу [Пуск/Копирование].
- 13 Нажмите клавишу [Функция].
- 14 Используйте клавишу [←] или [→] для выбора опции ДАТА/ВРЕМЯ КОНЦА, затем дважды нажмите клавишу [Пуск/Копирование]. МАРТ
- 15 Задайте месяц, неделю, день недели и время завершения действия летнего времени, как указано в пунктах 6 - 12.
- 16 Нажмите клавишу [Стоп].
На этом установка параметров завершается, и аппарат возвращается в режим ожидания.

Регистрация номеров и имен для быстрого однокнопочного набора

Однокнопочный набор позволяет набрать номер нажатием одной клавиши. Перед тем как использовать быстрый однокнопочный набор, необходимо зарегистрировать в факсимильном аппарате номер адресата. Можно также зарегистрировать имя другой стороны и голосовую метку. Имя отображается на распечатке списка номеров однокнопочного набора.

- 1 Нажмите клавишу [Функция].
- 2 Используйте клавишу [←] или [→] для выбора опции РЕГИСТРАЦИЯ ТЕЛ., затем дважды нажмите клавишу [Пуск/Копирование]. 01=
- 3 Используйте клавишу [←] или [→] для выбора номера клавиши быстрого однокнопочного набора, которую Вы хотите использовать для набора номера. Если номер уже зарегистрирован под клавишей быстрого однокнопочного набора, то этот номер отображается на ЖК-дисплее*.
- 4 Введите номер абонента (до 50 разрядов) с помощью цифровых клавиш, затем нажмите клавишу [Пуск/Копирование] для регистрации этого номера.
- 5 Введите имя абонента (до 16 разрядов) с помощью цифровых клавиш (см. стр. 15, 16), затем нажмите клавишу [Пуск/Копирование] для регистрации этого имени.

* Чтобы удалить имя и номер, зарегистрированные под клавишей быстрого однокнопочного набора, нажмите клавишу [Стереть] и [Пуск/Копирование] после выполнения вышеуказанных пунктов 1-3.

- 6** **Зарегистрируйте голосовую метку адресата для функции Разговор (см. стр. 21).**
 При запросе факсимильного аппарата, хотите ли Вы зарегистрировать голосовую метку, нажмите клавишу [*] или [#] для выбора значения ДА или НЕТ.
- 7** • Если Вы выбрали НЕТ в пункте 6, переходите к пункту 8.
 • Если на шаге 6 выбрано значение ДА
После сигнала произнесите в микрофон имя адресата.
 Факсимильный аппарат попросит произнести имя адресата еще раз.
 ▼
После сигнала произнесите имя еще раз.
- 8** **Для регистрации других номеров для быстрого однокнопочного набора выполните операции, начиная с шага 3.**
Для завершения нажмите клавишу [Стоп].
-  Если регистрация голосовой метки кончилась безуспешно три раза подряд, то на этом регистрация заканчивается. В этом случае начните снова с пункта 1.

Регистрация номеров и имен для быстрого кодированного набора

Функция быстрого кодированного набора позволяет набирать факсимильный номер нажатием трех клавиш. Факсимильный/телефонный номер может быть зарегистрирован под каждым двухразрядным кодом набора. Можно также зарегистрировать имя другой стороны и голосовую метку. Имя отображается на распечатке списка номеров кодированного набора.

- 1** **Нажмите клавишу [Функция].**
- 2** **Используйте клавишу [←] или [→] для выбора опции РЕГИСТРАЦИЯ ТЕЛ., затем нажмите клавишу [Пуск/Копирование].**
- 3** **Используйте клавишу [←] или [→] для выбора опции КОДИР. НАБОР, затем нажмите клавишу [Пуск/Копирование].**
- * 01=
- 4** **Используйте клавишу [←] или [→] для выбора двухразрядного кода (01-70), под которым Вы хотите зарегистрировать номер.**
 Если номер уже зарегистрирован под кодом быстрого кодированного набора, то этот номер отображается на ЖК-дисплее*.
- 5** **Введите имя и номер адресата тем же способом, что и при регистрации их для однокнопочного набора.**
 См. пункты 4 - 5 раздела Регистрация номеров и имен для быстрого однокнопочного набора на стр. 19.
- 6** **Зарегистрируйте голосовую метку адресата так же, как Вы регистрировали ее для однокнопочного набора (см. выше).**
- 7** **Для регистрации других номеров быстрого кодированного набора выполните операции, начиная с шага 4.**
Для завершения нажмите клавишу [Стоп].

* Чтобы удалить имя и номер, зарегистрированные под клавишей быстрого кодированного набора, нажмите клавиши [Очистить] и [Пуск/Копирование] после выполнения вышеуказанных пунктов 1-4.

Регистрация голосовой метки Разговор

Функция Разговор позволяет набрать номер, сказав в микрофон имя принимающей стороны. Прежде чем использовать функцию Разговор, необходимо зарегистрировать голосовые метки. Можно зарегистрировать имя или фразу (длительность записи не более 3 с), которую Вы хотите использовать для поиска адресата, например, имя, фамилию, псевдоним, название компании, должность и тому подобное. Можно зарегистрировать до 15 голосовых меток.



- Можно проверить, была ли зарегистрирована голосовая метка для конкретного номера быстрого однокнопочного или кодированного набора, распечатав список номеров быстрого набора. Перед записью с голосовой меткой указан значок.
- Во время записи голосовой метки принимать документы нельзя. Кроме того, функция ИД отправителя (см. стр. 38) может работать неверно.

Регистрация голосовых меток с помощью номеров и имен быстрого однокнопочного/кодированного набора

Следуйте процедурам по регистрации номеров и имен быстрого однокнопочного/кодированного набора, см. стр.19 - 20.

Добавление голосовых меток к номерам быстрого однокнопочного/кодированного набора

- 1 Нажмите клавишу [Функция].
- 2 Используйте клавишу [←] или [→] для выбора опции РЕГИСТРАЦИЯ ТЕЛ., затем нажмите клавишу [Пуск/Копирование].
- 3 Используйте клавишу [←] или [→] для выбора опции 1-КНОП. НАБОР или КОДИР. НАБОР, затем нажмите клавишу [Пуск/Копирование].
- 4 Используйте клавишу [←] или [→] для выбора принимающей стороны, для которой Вы хотите добавить голосовую метку, затем дважды нажмите клавишу [Пуск/Копирование].
- 5 Если факсимильный аппарат спрашивает, хотите ли Вы добавить голосовую метку, нажмите клавишу [*] для выбора опции ДА.
Если голосовая метка уже зарегистрирована под этим номером быстрого набора, то факсимильный аппарат спрашивает, хотите ли Вы изменить голосовую метку (см. раздел "Изменение голосовой метки", стр. 22).
- 6 После сигнала произнесите в микрофон имя адресата.
Факсимильный аппарат попросит произнести имя еще раз.
▼
После сигнала произнесите имя еще раз.
 - Для обеспечения надежной работы старайтесь свести к минимуму фоновый шум.
 - Регистрация той же самой или похожей голосовой метки для других адресатов может стать причиной сбоя при поиске адресата.
- 7 Для завершения нажмите клавишу [Стоп].

Изменение голосовых меток

- 1** Выполните пункты 1 - 4 на стр. 21.
- 2** Если голосовая метка уже зарегистрирована под этим номером быстрого набора, то факсимильный аппарат спрашивает, хотите ли Вы изменить голосовую метку. Нажмите клавишу [*] для выбора значения ДА.
- 3** Используйте клавишу [←] или [→] для выбора опции ВОССТ.ГОЛ.МЕТКУ, затем нажмите клавишу [Пуск/Копирование].
На дисплее появится запрос подтверждения отмены регистрации голосовой метки.
- 4** Нажмите клавишу [*] для выбора опции ДА и переходите к пункту 6 на стр. 21.
Нажмите клавишу [#] для отмены процедуры.

Удаление голосовых меток

- 1** Выполните пункты 1 и 2 вышеприведенного раздела "Изменение голосовых меток".
- 2** Используйте клавишу [←] или [→] для выбора опции УДАЛ. ГОЛ. МЕТКУ, затем нажмите клавишу [Пуск/Копирование].
На дисплее появится запрос на подтверждение удаления голосовой метки.
- 3** Нажмите клавишу [*] для выбора опции ДА для удаления голосовой метки.
Нажмите клавишу [#] для отмены процедуры.

Подготовка документов

Документы, которые можно сканировать

■ Формат

Можно загружать документ шириной более 148 мм и длиной более 105 мм.

Максимальный формат загружаемого документа - 216 мм в ширину и 700 мм в длину.

■ Область сканирования

Область, сканируемая аппаратом, показана на рисунке.

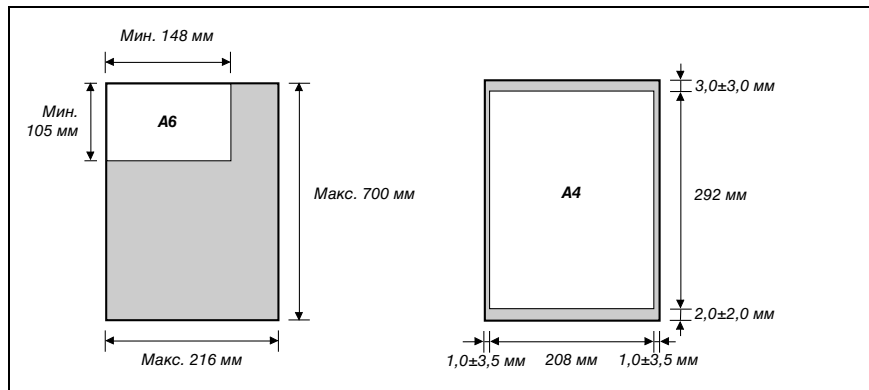

При использовании документов формата менее А4 выравнивайте документ по левой направляющей.

Документы, не рекомендуемые для загрузки

- Чтобы избежать замятия в лотке для документов старайтесь не загружать в факсимильный аппарат нижеперечисленные документы:
 - мятую бумагу;
 - рваную бумагу;
 - бумагу с покрытием или глянцевую бумагу;
 - плотную бумагу;
 - скрученную или рулонную бумагу;
 - копировальную бумагу или бумагу с копирующей стороной;
 - папиросную или очень тонкую бумагу;
 - конверты.
- Перед загрузкой документа в лоток для документов удалите все скобки, скрепки и пр.
- Прежде чем загрузить документ в лоток для документов, убедитесь, что клей, чернила или забеливатель полностью высохли на бумаге.
- Сделайте фотокопию документа, который плохо загружается в факсимильный аппарат, чтобы в лоток для документов можно было загрузить копию.

Загрузка документов

- 1** Настройте направляющую документа на ширину листа и осторожно вставляйте верхнюю часть документа в лоток для документов лицевой стороной вверх до упора. Вы услышите звуковой сигнал.

Если возникают трудности при подаче многостраничных документов из лотка для документов, выньте пачку и постучите ею по ровной поверхности, чтобы выровнять края.

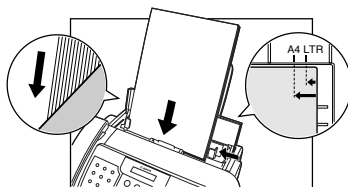

- Многостраничный документ подается по одной странице, начиная с верхней в пачке.
- Дождитесь, пока закончится сканирование всех страниц текущего документа, прежде чем начинать новое задание.
- Если Вы хотите отправить документ объемом более 15 стр. формата A4 (5 страниц формата Legal), разделите его на две части и посылайте каждую часть отдельно.

Требования, предъявляемые к бумаге

Данный факсимильный аппарат предназначен для печати на обычной бумаге форматов A4, Letter и Legal в книжной ориентации. Возможно использование обычной бумаги для копировальных аппаратов, писчей бумаги из хлопковой целлюлозы и стандартных печатных бланков. Специальная бумага для струйной печати не требуется. Бумага должна быть ровной (не скрученной и без ггибов), без прошивочных скрепок, края не должны иметь повреждений. В том случае, если для печати предназначена определенная сторона материала, на упаковку наносится специальная метка.



- Обязательно проверьте бумагу, прежде чем заказывать большую партию.
- Инструкции по загрузке бумаги в универсальный лоток приведены на стр. 10.

Область печати

Печатаемая область на бумаге формата A4 показана на рисунке белым. Печатать за пределами этой области не следует.

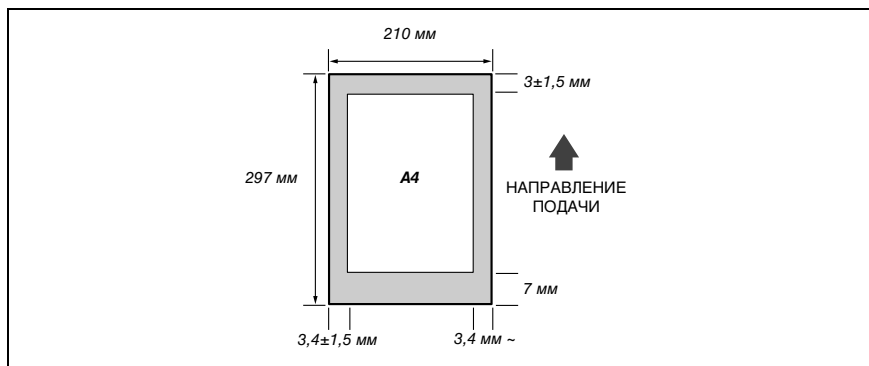

Копирование документов

Возможность получения высококачественных черно-белых и цветных копий - еще одна удобная функция аппарата. За один раз можно сделать до 99 копий одного документа.

Если за один раз Вы делаете копии нескольких документов, то количество страниц, которые факсимильный аппарат может отсканировать в память, зависит от значения разрешения при сканировании (см. стр. 26).

- СТАНДАРТ/ВЫСОКОЕ = 15 страниц;
- ФОТО = 3 страницы.



• Значения СТАНДАРТ и ВЫСОКОЕ дают одинаковое разрешение при копировании.

1 Загрузите документ в лоток для документов лицевой стороной вверх (см. стр. 24).

2 Нажмите клавишу [Разрешение], а затем нажмите клавишу [Пуск/Копирование]

Можно выбрать СТАНДАРТ/ВЫСОКОЕ или ФОТО.

СТР. КОПИИ 01

3 Введите количество копий (до 99) с помощью цифровых клавиш, затем нажмите клавишу [Пуск/Копирование].

- Чтобы изменить количество копий, нажмите клавишу [Стереть] и заново введите число копий.
- Для отмены копирования нажмите клавишу [Стоп]. Возможно, для вывода документа потребуются на несколько секунд нажать клавишу [Пуск/Копирование]. См. раздел Замятия в лотке для документов на стр. 55.

Подготовка к передаче документа

Перед отправкой документа см. главу 3 ДОКУМЕНТЫ И БУМАГА

Настройка качества передачи документов

■ Установка разрешения сканирования

Разрешение - это мера четкости распечатки. При низком разрешении контуры изображений (и символов) выглядят неровными, а при повышении разрешения становятся более гладкими, текст и графика приобретают четкость, а качество печати приближается к идеальному.



Чем выше разрешение, тем выше качество изображения, но ниже скорость сканирования.

1 Загрузите документ в лоток для документов лицевой стороной вверх (см. стр. 24).

2 Для установки разрешения нажмите клавишу [Разрешение].

Можно выбрать СТАНДАРТ/ВЫСОКОЕ или ФОТО.
Примерно через 5 с аппарат вернется в режим ожидания.



Значение разрешения можно изменять во время сканирования документа для передачи. Однако необходимо иметь в виду, что новые значения параметров вступают в силу только при сканировании следующей страницы.

■ Установка контрастности сканирования

Контрастность определяет перепад яркости между самым светлым и самым темным участками документа. Аппарат позволяет изменять контрастность в режиме передачи и копирования в соответствии с плотностью изображения на документе.

1 Нажмите клавишу [Функция], а затем дважды нажмите клавишу [Пуск/Копирование].

2 Используйте клавишу [◀] или [▶] для выбора опции Контраст СКАН., затем нажмите клавишу [Пуск/Копирование].

СТАНДАРТ

3 Используйте клавишу [◀] или [▶] для настройки контрастности сканирования, затем нажмите клавишу [Пуск/Сканирование].

Можно выбрать СТАНДАРТ, ТЕМНЕЕ или СВЕТЛЕЕ.

4 Нажмите клавишу [Стоп].

На этом установка параметров завершается, и аппарат возвращается в режим ожидания.

Передача документов

Прямая передача

- 1 Загрузите документ в лоток для документов лицевой стороной вверх (см. стр. 24).
- 2 Наберите факсимильный номер принимающей стороны, затем дважды нажмите клавишу [Пуск/Копирование].
Факс начинает передачу.

Передача из памяти

В факсимильном аппарате для отправки документа обычно используется прямая передача, но можно также передавать документ из памяти (см. ниже). В этом случае факсимильный аппарат быстро сканирует документ в память. Затем он передает документ из памяти. Это означает, что документ можно извлечь из аппарата, не дожидаясь окончания операции передачи.

При передаче из памяти можно за один раз отправлять до 15 страниц формата А4 (5 страниц формата Legal) (на основании диаграммы стандартов №1 для факсов Canon, стандартное разрешение).

- 1 Загрузите документ в лоток для документов лицевой стороной вверх (см. стр. 24).
- 2 Нажмите клавишу [Функция], а затем нажмите клавишу [Варианты передачи].
- 3 Используйте клавишу [◀] или [▶] для выбора ПЕР.ИЗ ПАМ., затем нажмите клавишу [Пуск/Копирование].
- 4 Наберите факсимильный номер принимающей стороны, затем дважды нажмите клавишу [Пуск/Копирование].
Аппарат сканирует документ в память и начинает передачу.

Передача в ручном режиме

Функция передачи в ручном режиме позволяет поговорить с адресатом перед передачей документа.

- 1 Загрузите документ в лоток для документов лицевой стороной вверх (см. стр. 24).
- 2 Поднимите телефонную трубку или нажмите клавишу [Рычаг] и наберите факсимильный номер адресата.
- 3 После ответа вызываемого абонента разговаривайте, как обычно, затем попросите абонента нажать клавишу пуска на факсимильном аппарате.
Нажмите клавишу [Пуск/Копирование] и положите телефонную трубку.



Факсимильный аппарат подаст предупреждающий звуковой сигнал, если телефонная трубка не положена правильно. Убедитесь в том, что телефонная трубка правильно лежит на своем месте. Если Вы не хотите, чтобы факсимильный аппарат подавал сигналы, отключите настройку СИГНАЛ СНЯТОЙ ТРУБКИ (см. стр. 49).

Отмена передачи

1 Нажмите клавишу [Стоп].



- Возможно, при отмене передачи для вывода документа потребуется на несколько секунд нажать клавишу [Пуск/Копирование].
- Можно указать, нужно ли печатать ОТЧЕТ ОБ ОШИБ. ПЕР. (см. стр. 50).

Автоматический набор номеров

Передача документа с помощью быстрого однокнопочного или кодированного набора номеров

Чтобы использовать эту функцию, необходимо сначала зарегистрировать номера для быстрого однокнопочного (см. стр. 19, 20) или кодированного набора (см. стр. 20).

1 Загрузите документ в лоток для документов лицевой стороной вверх (см. стр. 24).

2 Нажмите клавишу быстрого однокнопочного набора, под которой зарегистрирован номер адресата факсимильного сообщения.

ТЕЛ= 905 795XXXX

или

Нажмите клавишу [Кодированный набор/Справочник] и введите требуемый двузначный код быстрого кодированного набора.

- Появятся зарегистрированное имя и номер.
- В случае ошибки нажмите клавишу [Стоп]. Затем нажмите требуемую клавишу быстрого однокнопочного набора либо нажмите клавишу [Кодированный набор/Справочник] и введите правильный код.

3 Нажмите клавишу [Пуск/Копирование].

Факс начинает передачу.

Передача документа с использованием функции набора по справочнику

Эту функцию можно также использовать для поиска имени и номера адресата.

1 Загрузите документ в лоток для документов лицевой стороной вверх (см. стр. 24).

2 Дважды нажмите клавишу [Кодированный набор/Справочник].

НАБОР ПО СПРАВ.

3 С помощью цифровых клавиш введите первую букву имени адресата.

*01 Canon CANADA



4 Нажмите клавишу [◀] или [▶] для отображения других имен и номеров, зарегистрированных для группы алфавитных клавиш.

- Именам для номеров быстрого однонажаточного набора предшествуют две цифры, а именам для номеров быстрого кодированного набора предшествует звездочка (*) и две цифры.
- Когда Вы достигаете последнего имени и номера, зарегистрированного для алфавитной группы, происходит возврат к первому имени и номеру в группе.
- Если изображение на ЖК-дисплее не меняется после нажатия клавиш [◀] или [▶], то это означает, что для нажатой клавиши зарегистрированы только одно имя и номер.
- Нажмите клавишу [Повтор/Пауза] для переключения на номер или имя на ЖК-дисплее.

5 Для передачи документа нажмите клавишу [Пуск/Копирование], когда на дисплей выведен требуемый номер.

Передача документа с использованием функции Разговор

Чтобы использовать эту функцию, необходимо сначала зарегистрировать голосовые метки для функции Разговор (см. стр. 21).

1 Загрузите документ в лоток для документов лицевой стороной вверх (см. стр. 24).

2 Нажмите клавишу [Разговор]. Затем после сигнала запишите голосовую метку, говоря в микрофон.

CANON

3 Для передачи документа нажмите клавишу [Пуск/Копирование], когда на дисплей выведено имя набираемого адресата.

- Если настройка АВТ.ГОЛОС.НАБОР устанавливается на ВКЛ., то факс начинает набор номера автоматически (см. стр. 49).
Если подключение выполнено, нажмите клавишу [Пуск/Копирование] для начала передачи документа.
- Если отображаемое имя адресата не соответствует тому, которое Вы ищете, нажмите клавишу [Стоп] для отмены процедуры и начните сначала с пункта 2.
- Если сбой происходит каждый раз, когда Вы говорите в микрофон, то перерегистрируйте голосовую метку и попробуйте начать сначала (см. стр. 22).

Специальные функции набора номера

Передача документа с помощью архива предыдущих звонков

Если опция ИД ОТПРАВИТЕЛЯ установлена на ВКЛ., то при приеме вызова на ЖК-дисплее отображаются имя и телефонный/факсимильный номер звонящего (см. стр. 53). Факсимильный аппарат сохраняет в памяти до 20 последних идентификаторов звонящего.



Функция архива предыдущих звонков допускается только для определенных стран. Для этой функции используется протокол ETSI EN 300 778-1. Для получения более подробных сведений обратитесь в местную телефонную компанию.

1 Нажмите клавишу [Функция], а затем нажмите клавишу [Предыдущие звонки].

2 Нажмите клавишу [Пуск/Копирование].

- На ЖК-дисплее отображаются дата и время, имена и номера, от которых за последнее время были получены вызовы.
- Нажмите клавишу [Повтор/Пауза] или [Кодированный набор/Справочник] для переключения на дату и время, имя и телефонный/факсимильный номер на ЖК-дисплее.

ТЕЛ= 3456XXXX

CANON

20/12 13:30

- 3** Используйте клавишу [←] или [→] для выбора принимающей стороны, затем нажмите клавишу [Пуск/Копирование].
Факсимильный аппарат начинает вызов номера.
- 4** Если адресат отвечает, возьмите трубку и говорите, как обычно.
Если Вы хотите передать документ, загрузите документ в лоток для документов лицевой стороной вверх (см. раздел "Загрузка документов", на стр. 24) и попросите принимающую сторону нажать клавишу пуска на своем аппарате.
- 5** Если Вы услышали высокий тональный сигнал, нажмите клавишу [Пуск/Копирование] и повесьте трубку.
Факсимильный аппарат начинает передачу документа.

Набор междугородных номеров

При регистрации междугородного номера обычно требуется вставить паузы в последовательность набора или после номера. Длительность и положение пауз в междугородном номере зависят от местной телефонной сети. Для ввода паузы нажмите клавишу [Повтор/Пауза]. Длительность паузы можно изменять. См. УСТ. ПРОМ. ПАУЗЫ, стр. 51. Длительность паузы в конце номера фиксирована и равна 10 с.

Повторный набор номера при занятой линии

Ручной повторный набор

Для повторного набора номера, который был набран последним с помощью цифровых клавиш, нажмите клавишу [Повтор/Пауза]. (Повторный набор выполняется независимо от состояния функции автоматического повторного набора.)

■ Отмена ручного повторного набора

Для отмены ручного повторного набора нажмите клавишу [Стоп]. Возможно, для вывода документа потребуются на несколько секунд нажать клавишу [Пуск/Копирование]. См. раздел Замятия в лотке для документов на стр. 55.

Автоматический повторный набор

■ Что такое автоматический повторный набор

Если Вы передаете документ, а линия принимающей стороны занята, то факсимильный аппарат ждет заданное время, а затем набирает тот же самый номер еще раз. Аппарат повторяет набор номера несколько раз, если все предыдущие попытки оказались неудачными.

При неудачных попытках повторного набора факсимильный аппарат отменяет передачу. Можно настроить факсимильный аппарат на печать сообщения ОТЧЕТ ОБ ОШИБ. ПЕР., чтобы напомнить о том, что передача не была выполнена (см. стр. 50).

■ Отмена автоматического повторного набора

- 1** Нажмите клавишу [Стоп].





Если Вы хотите отменить передачу из памяти, Вы должны удалить документ из памяти (см. стр. 34).

■ Установка параметров автоматического повторного набора

Аппарат позволяет установить следующие параметры функции автоматического повторного набора:

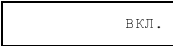
- состояние функции автоматического повторного набора (включена/отключена);
- количество попыток повторного набора;
- интервал между попытками повторного набора.

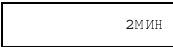
- 1 Нажмите клавишу [Функция], а затем нажмите клавишу [Пуск/Копирование].
- 2 Используйте клавишу [←] или [→] для выбора ПАРАМ. ПЕРЕДАЧИ, затем нажмите клавишу [Пуск/Копирование].
- 3 Используйте клавишу [←] или [→] для выбора опции АВТ. ПОВТ. НАБОР, затем нажмите клавишу [Пуск/Копирование].

 - Для отключения автоматического повтора набора используйте клавишу [←] или [→] для выбора значения ВЫКЛ., затем нажмите клавишу [Пуск/Копирование]. Нажмите клавишу [Стоп] для возврата в режим ожидания.
 - Для включения автоматического повторного набора используйте клавишу [←] или [→] для выбора ВКЛ. и продолжайте выполнять нижеприведенные пункты.
- 4 Дважды нажмите клавишу [Пуск/Копирование].

- 5 Используйте цифровые клавиши для выбора количества повторных наборов, затем дважды нажмите клавишу [Пуск/Копирование].

- 6 Используйте цифровые клавиши для ввода интервала между попытками повторного набора, затем нажмите клавишу [Пуск/Копирование].
- 7 Нажмите клавишу [Стоп].
Аппарат возвращается в режим ожидания.

Передача по расписанию

Ваш факсимильный аппарат может передавать документ автоматически в заданное время. Это позволяет воспользоваться льготным тарифом, предлагаемым некоторыми телефонными компаниями.

В аппарате может быть зарегистрирована только одна операция передачи по расписанию.

- 1 Загрузите документ в лоток для документов лицевой стороной вверх (см. стр. 24).
- 2 Нажмите клавишу [Функция], а затем нажмите клавишу [Варианты передачи].
- 3 Используйте клавишу [←] или [→] для выбора опции ПЕР. ПО РАСПИС., затем нажмите клавишу [Пуск/Копирование].

- 4 Введите необходимое время с помощью цифровых клавиш, затем нажмите клавишу [Пуск/Копирование].
 - Установите время, используя 24-часовую систему. Недостающие цифры заполняются нулями. Пример. 3:00 p.m. = 15:00
 - Нажмите клавишу [Стереть], если необходимо заново установить время.

- 5 Наберите факсимильный номер принимающей стороны, затем дважды нажмите клавишу [Пуск/Копирование].**
- Аппарат сканирует документ в память.
 - Можно ввести факсимильный номер принимающей стороны с помощью цифровых клавиш, однокнопочного набора, кодированного набора или набора по справочнику (см. стр. 28, 29).
 - Если используются цифровые клавиши, нажмите после ввода номера клавишу [Пуск/Копирование] для его регистрации.

- 6 По наступлении заданного времени аппарат набирает номер и передает документ.**



Последовательная широкополосная передача по расписанию используется для передачи одного документа нескольким адресатам по расписанию, когда набираются несколько факсимильных номеров (см. стр. 33).

Передача других документов в режиме ожидания передачи по расписанию

Можно передавать, принимать и копировать другие документы даже в том случае, если факсимильный аппарат установлен на передачу по расписанию.

Для передачи или копирования других документов после установки аппарата в режим передачи по расписанию воспользуйтесь любым другим способом передачи или копирования, приведенным в данном Руководстве.

Отмена передачи по расписанию

- 1 Нажмите клавишу [Функция].**
- 2 Используйте клавишу [◀] или [▶] для выбора опции ОБРАЩЕНИЕ К ПАМ., затем нажмите клавишу [Пуск/Копирование].**
- 3 Используйте клавишу [◀] или [▶] для выбора опции УДАЛИТЕ ДОКУМЕНТ, затем нажмите клавишу [Пуск/Копирование].**
- № ПР./ПЕР. 0001
- 4 Используйте клавишу [◀] или [▶] для выбора номера операции (№ ПР./ПЕР.) документа, который требуется удалить, затем нажмите клавишу [Пуск/Копирование].**
- ДА= (*) НЕТ= (#)
- Если изображение на ЖК-дисплее не меняется после нажатия клавиши [◀] или [▶], то это означает, что в памяти сохранена только одна операция.
 - Если Вы не знаете номер операции (№ ПР./ПЕР.), распечатайте список документов, хранящихся в памяти (см. стр. 33).
- 5 Для удаления документа нажмите клавишу [*].**
Если Вы хотите продолжить передачу, нажмите клавишу [#].
- 6 Нажмите клавишу [Стоп].**
Аппарат возвращается в режим ожидания.

Последовательная передача

Передача документа нескольким адресатам

Функция последовательной передачи позволяет разослать один документ нескольким адресатам. Можно выполнить передачу 80 адресатам следующими способами.

- Быстрый однокнопочный набор = 9 адресатов.
- Быстрый кодированный набор = 70 адресатов.
- Обычный набор (с помощью цифровых кнопок) = 1 адресат.

Номера быстрого однокнопочного или кодированного набора можно задавать в любом порядке. Для регистрации номера нажмите требуемую клавишу быстрого однокнопочного набора либо нажмите клавишу [Кодированный набор/Справочник] и введите двузначный код.

Номер одного адресата можно ввести, используя обычный набор. Следует иметь в виду, что при использовании обычного набора после ввода номера необходимо нажать клавишу [Пуск/Копирование].



Необходимо нажимать каждую клавишу не позднее 10 с после предыдущего нажатия. Аппарат начинает выполнение заданной операции примерно через 10 с после нажатия последней клавиши.

1 Загрузите документ в лоток для документов лицевой стороной вверх (см. стр. 24).

2 Набирайте нужные факсимильные номера принимающей стороны, а затем нажимайте клавишу [Пуск/Копирование].

- Факс считывает документ в память и начинает передачу.
- Можно также нажать клавишу [Повтор/Пауза] для повторного набора последнего номера, набранного с помощью цифровых клавиш.
- Для отмены передачи нажмите клавишу [Стоп] во время набора или передачи. При этом отменяется передача документа всем заданным адресатам.

Документы, сохраненные в памяти

Печать списка документов, сохраненных в памяти

Факсимильный аппарат может напечатать список документов, хранящихся в памяти, и номера операций приема/передачи (№ ПР./ПЕР.) для каждого документа. Зная номер операции документа, сохраненного в памяти, можно напечатать или удалить требуемый документ.

1 Нажмите клавишу [Функция].

2 Используйте клавишу [◀] или [▶] для выбора опции ОБРАЩЕНИЕ К ПАМ., затем дважды нажмите клавишу [Пуск/Копирование].

Печать документа из памяти

1 Нажмите клавишу [Функция].

2 Используйте клавишу [◀] или [▶] для выбора опции ОБРАЩЕНИЕ К ПАМ., затем нажмите клавишу [Пуск/Копирование].

3 Используйте клавишу [◀] или [▶] для выбора опции ПЕЧ. ДОКУМЕНТ, затем нажмите клавишу [Пуск/Копирование].

№ ПР./ПЕР. 0001



- 4** Используйте клавишу [◀] или [▶] для выбора номера операции (№ ПР./ПЕР.) документа, который требуется распечатать, затем нажмите клавишу [Пуск/Копирование].

Если Вы не знаете номер операции (№ ПР./ПЕР.), распечатайте список документов, хранящихся в памяти (см. стр. 33).

ТОЛЬКО 1-Я СТР.?

через 1 с

ДА= (*) НЕТ= (#)

- 5** Нажмите клавишу [*] для печати только первой страницы или [#] для печати всех страниц документа.

Аппарат распечатает документ.

Удаление документа из памяти

- 1** Нажмите клавишу [Функция].

- 2** Используйте клавишу [◀] или [▶] для выбора ОБРАЩЕНИЕ К ПАМ., затем нажмите клавишу [Пуск/Копирование].

- 3** Используйте клавишу [◀] или [▶] для выбора опции УДАЛИТЕ ДОКУМЕНТ, затем нажмите клавишу [Пуск/Копирование].

№ ПР./ПЕР. 0001

- 4** Используйте клавишу [◀] или [▶] для выбора номера операции (№ ПР./ПЕР.) документа, который требуется удалить, затем нажмите клавишу [Пуск/Копирование].

ДА= (*) НЕТ= (#)

- На дисплее появится запрос на подтверждение удаления документа.
- Если изображение на ЖК-дисплее не меняется после нажатия клавиши [◀] или [▶], то это означает, что в памяти сохранена только одна операция.
- Если Вы не знаете номер операции (№ ПР./ПЕР.), распечатайте список документов, хранящихся в памяти (см. стр. 33).

- 5** Для удаления документа нажмите клавишу [*].

Если Вы хотите сохранить документ в памяти, нажмите клавишу [#].

- 6** Для удаления других документов, сохраненных в памяти, повторите последовательность операций, начиная с шага 4. Для завершения нажмите клавишу [Стоп].

Различные способы приема документов

В факсимильном аппарате предусмотрены несколько режимов приема документов. Приведенная ниже таблица позволяет определить оптимальный режим для выполнения различных заданий.

Режим приема	Основное назначение	Работа	Требования	Описание
РЕЖ.ТОЛЬКО ФАКСА	Факс	Все вызовы обрабатываются как факсимильные. Аппарат автоматически принимает документы и отклоняет голосовые вызовы.	Отдельная телефонная линия для факсимильной связи. Если Вы хотите знать, когда приходит факсимильный вызов, установите параметр ВХОДЯЩИЙ ЗВОНОК.	Стр. 51
АВТОПЕР. Ф/ТЕЛ. (Режим Факс/Тел.)	Факс/телефон	Автоматическая обработка факсимильных и телефонных вызовов. Аппарат автоматически принимает документы и подает сигнал вызова для голосовых вызовов.	–	Стр. 35
РУЧНОЙ РЕЖИМ	Телефон	Звонит при любом вызове, будь то факсимильный или голосовой вызов. При поступлении факсимильного вызова необходимо вручную включить режим приема.	–	Стр. 36
РЕЖИМ АВТООТВЕТ. (Только для модели FAX-B820/B822)	Факс/телефон	Аппарат автоматически принимает документы и переключает голосовые вызовы на автоответчик.	К аппарату подключен автоответчик.	Стр. 36

Установка режима приема

- 1 Нажмите клавишу [Режим приема], затем нажмите клавишу [Пуск/Копирование] для возврата в режим ожидания.

Каждый раз при нажатии клавиши [Режим приема] происходит циклическое изменение режима.

Автоматический прием документов и телефонных вызовов: Режим Факс/Тел.

Установив аппарат в режим Факс/Тел., можно настроить последовательность обработки входящих вызовов с помощью приведенных ниже параметров.

- Установите время, в течение которого аппарат определяет тип входящего вызова: факсимильный или телефонный (настройка ВРЕМЯ НАЧАЛА ЗВ.).
- Настройте продолжительность времени звонка при получении голосового вызова (настройка ВРЕМЯ ЗВОНКА Ф/Т).
- Укажите, нужно ли факсу переключаться на режим приема по истечении времени, указывающего продолжительность звонка в опции ВРЕМЯ ЗВОНКА Ф/Т (настройка ПО УМОЛЧАНИЮ).

- 1 Нажмите клавишу [Функция], а затем нажмите клавишу [Пуск/Копирование].

- 2 Используйте клавишу [←] или [→] для выбора ПАРАМЕТРЫ ПРИЕМА, затем нажмите клавишу [Пуск/Копирование].



- | | | |
|----------|---|---------|
| 3 | Используйте клавишу [←] или [→] для выбора опции АВТОПЕР. Ф/ТЕЛ. , затем дважды нажмите клавишу [Пуск/Копирование]. | 8С |
| 4 | Используйте цифровые клавиши для ввода времени ожидания после получения вызова и до звонка, а затем дважды нажмите [Пуск/Копирование]. | 22С |
| 5 | Используйте цифровые клавиши для ввода продолжительности звонка факса до момента, когда кто-то снимет трубку, затем дважды нажмите клавишу [Пуск/Копирование]. | ПРИНЯТЬ |
| 6 | Используйте клавишу [←] или [→] для выбора опции ПРИНЯТЬ или ОТКЛЮЧЕНИЕ , затем нажмите клавишу [Пуск/Копирование].
Этот параметр задает операцию, которую выполняет аппарат в случае, если телефонная трубка не снята в течение времени, заданного на шаге 5. | |
| 7 | Нажмите клавишу [Стоп].
На этом установка параметров завершается, и аппарат возвращается в режим ожидания. | |

Прием документов вручную: РУЧНОЙ РЕЖИМ

- | | | |
|----------|--|-----------------|
| 1 | Проверьте, отображается ли слово Ручной на ЖК-дисплее (см. стр. 35). | 15:00 Ручной |
| 2 | Если Вы слышите звонок факсимильного аппарата или добавочного телефона, снимите трубку. | |
| 3 | <p>■ Если в телефонной трубке слышен голос вызывающего абонента, начните разговор. Если вызывающий абонент предполагает передать документ после окончания разговора, попросите его нажать клавишу пуска на факсимильном аппарате.</p> <p>Услышав характерный тональный сигнал факсимильного аппарата, нажмите клавишу [Пуск/Копирование], чтобы начать прием документа. Положите телефонную трубку.</p> <ul style="list-style-type: none"> • Если добавочный телефон расположен в стороне от факсимильного аппарата, наберите на добавочном аппарате 25 (идентификатор удаленного приема) и повесьте трубку. • Факсимильный аппарат начинает прием документа. <p>■ Если в телефонной трубке слышен характерный тональный сигнал факсимильного аппарата, вызывающий абонент пытается передать документ.</p> <ul style="list-style-type: none"> • Нажмите клавишу [Пуск/Копирование], а затем повесьте трубку. • Если добавочный телефон расположен в стороне от факсимильного аппарата, наберите на добавочном аппарате 25 (идентификатор удаленного приема) и повесьте трубку. • Факсимильный аппарат начинает прием документа. | |



Обязательно положите телефонную трубку после нажатия клавиши [Пуск/Копирование], в противном случае вызов будет разъединен.

Прием документов с помощью автоответчика: РЕЖИМ АВТООТВЕТ. (Только для модели FAX-B820/B822)

- Установите автоответчик в режим ответа по первому или второму сигналу вызова.
- При записи исходящего сообщения на автоответчике длительность всего сообщения не должна превышать 15 с.

Другие функции

Экономия чернил



При такой установке снижается качество печати. Для получения максимально возможного качества печати отключите эту функцию.

- 1 Нажмите клавишу [Функция], а затем нажмите клавишу [Экономия чернил].
- 2 Используйте клавишу [←] или [→] для выбора опции ВКЛ. или ВЫКЛ., затем нажмите клавишу [Пуск/Копирование].
Аппарат возвращается в режим ожидания.

Изменение громкости вызова

- 1 Используйте клавишу [←] или [→] для изменения громкости (VOL 0 - 3).

Прием документов в память при выполнении другой задачи или при неполадках

Если на Вашем факсимильном аппарате выполняется другая задача или возникают неполадки при приеме документа, то аппарат автоматически сохраняет нераспечатанные страницы в памяти, а на ЖК-дисплее наряду с другими сообщениями отображается сообщение ПРИНЯТО В ПАМЯТЬ. Описание сообщений и рекомендуемые действия приведены на стр. 66.



- Можно настроить аппарат так, что он не будет сохранять факсы в памяти, если во время приема происходят неполадки (см. ПРИЕМ В ПАМЯТЬ, стр. 51).
- После печати страницы удаляются из памяти.

Прием документов по опросу

Функция опроса позволяет запрашивать документ, предназначенный для отправки Вам с другого факсимильного аппарата. Передающая сторона должна только убедиться, что документ находится в факсимильном аппарате и готов к отправке. Таким образом, при поступлении запроса на передачу удаленный факсимильный аппарат автоматически передает документ. Факсимильный аппарат может опрашивать только те аппараты, которые поддерживают эту функцию.



- Перед тем как установить режим опроса для факсимильного аппарата, убедитесь, что факс другой стороны поддерживает режим опроса.
- Если на удаленной стороне установлен факсимильный аппарат Canon с функцией проверки идентификатора опроса, на нем необходимо установить идентификатор опроса равный 255 (11111111 в двоичном формате).
- Дополнительную информацию об идентификаторе опроса можно найти в Руководстве пользователя передающего факсимильного аппарата. В остальных случаях идентификатор опроса не используется.
- Другой факсимильный аппарат не может выполнить опрос Вашего факсимильного аппарата.

- 1 Нажмите клавишу [Функция].
▼
Нажмите клавишу [Опрос], а затем нажмите клавишу [Пуск/Копирование].
- 2 Наберите факсимильный номер аппарата, который нужно опросить, затем нажмите клавишу [Пуск/Копирование].
Факсимильный аппарат начинает прием документа.

Настройка опции ИД ОТПРАВИТЕЛЯ

Если опция ИД ОТПРАВИТЕЛЯ установлена на ВКЛ., то при приеме вызова на ЖК-дисплее отображаются имя и телефонный/факсимильный номер отправителя. Можно также настроить факсимильный аппарат на блокирование нежелательных звонков (только для модели FAX-B840).



- Идентификация отправителя возможна не для всех стран.
- Чтобы использовать эту функцию, необходимо подписаться на службу ИД отправителя (предусмотрена в отдельных странах). В функции ИД отправителя используется протокол ETSI EN 300 778-1. Для получения более подробных сведений об этой службе обратитесь в местную телефонную компанию.

1 Нажмите клавишу [Функция], а затем нажмите клавишу [Пуск/Копирование].

2 Используйте клавишу [◀] или [▶] для выбора опции ИД ОТПРАВИТЕЛЯ, затем нажмите клавишу [Пуск/Копирование].

- Для отключения ИД отправителя используйте клавишу [◀] или [▶] для выбора значения ВЫКЛ., затем нажмите клавишу [Пуск/Копирование]. Нажмите клавишу [Стоп] для возврата в режим ожидания.
- Для включения ИД отправителя используйте клавишу [◀] или [▶] для выбора ВКЛ., а затем выполните нижеприведенные пункты.

ВЫКЛ.

3 Нажмите клавишу [Пуск/Копирование].

4 Используйте клавишу [◀] или [▶] для выбора нужной настройки опции БЛОКИР. НОМЕРА, затем нажмите клавишу [Пуск/Копирование].

Можно выбрать одно из следующих значений:

- АНОНИМНЫЕ НОМЕРА: факсимильный аппарат не принимает звонки от отправителей, которые заблокировали свои телефонные/факсимильные номера для службы ИД отправителя.
- ВЫБОРОЧНЫЕ: факсимильный аппарат блокирует звонки определенных телефонных/факсимильных номеров, помешаемых в список БЛОКИРУЕМЫЕ НОМЕРА (см. ниже).
- ВНЕ ЗОНЫ ОХВАТА: факсимильный аппарат не принимает звонки от отправителей в области, где отсутствует служба ИД отправителя.
- УКАЗ. В СПИСКЕ?: задается сохранение не принятого телефонного/факсимильного номера в памяти.

5 Используйте клавишу [◀] или [▶] для выбора опции ВКЛ. (ДА), затем нажмите клавишу [Пуск/Копирование].

- При установке значения ВЫКЛ. настройка переходит к следующей позиции БЛОКИР. НОМЕРА.
- При установке опции УКАЗ. В СПИСКЕ? на ДА или НЕТ настройка возвращается к значению АНОНИМНЫЕ НОМЕРА.

6 • При установке значения АНОНИМНЫЕ НОМЕРА или ВНЕ ЗОНЫ ОХВАТА на ВКЛ. переходите к шагу 11.

- При установке значения ВЫБОРОЧНЫЕ на ВКЛ. зарегистрируйте в списке блокируемых номеров НОМЕР ДЛЯ БЛОК. конкретный телефонный/факсимильный номер. Следуйте нижеприведенным указаниям.

7 Нажмите клавишу [Пуск/Копирование].

8 Используйте клавишу [◀] или [▶] для выбора номера (00-09) из списка НОМЕР ДЛЯ БЛОК., под которым Вы хотите зарегистрировать телефонный/факсимильный номер, затем нажмите клавишу [Пуск/Копирование].

9 Введите телефонный/факсимильный номер с помощью цифровых клавиш, затем нажмите клавишу [Пуск/Копирование].

10 Для назначения дополнительных номеров повторите всю процедуру, начиная с шага 8. Для завершения операции нажмите клавишу [Функция], а затем нажмите клавишу [Пуск/Копирование].

11 Используйте клавишу [◀] или [▶] для выбора опции ИСХОД. СООБЩЕНИЕ или ОТКЛЮЧЕНИЕ, затем нажмите клавишу [Пуск/Копирование].

- ИСХОД. СООБЩЕНИЕ: вызов отключается после воспроизведения исходящего сообщения ИНОЕ ИСХ. СООБЩ. (см. стр. 40). Если опция ВЫБОРОЧНЫЕ устанавливается на ВКЛ. в шаге 5 и Вы хотите выбрать эту настройку, то необходимо записать ИСХОДЯЩЕЕ СООБЩ.
- ОТКЛЮЧЕНИЕ: Вызов отключается без предупреждения.

12 Нажмите клавишу [Стоп] для возврата в режим ожидания.

Отмена приема

1 Нажмите клавишу [Стоп].

6

ПРИЕМ ДОКУМЕНТОВ

7 ИСПОЛЬЗОВАНИЕ РЕЖИМА АВТООТВЕТЧИКА (только модель FAX-B840)

Запись исходящего сообщения

Прежде чем использовать встроенный автоответчик (ТАМ), необходимо записать исходящее сообщение. Запись исходящего сообщения выполняется с помощью микрофона, расположенного на панели управления. Аппарат позволяет записать только одно исходящее сообщение продолжительностью не более 20 с.



Документы нельзя принимать во время записи сообщения или голосовой памятки. Кроме того, функция ИД отправителя (см. стр. 38) может работать неверно.

Типы сообщений, которые можно записывать

- ИСХОДЯЩЕЕ СООБЩ.:** Сообщение, передаваемое автоответчиком.
- ИНОЕ ИСХ. СООБЩ.:** Альтернативное сообщение автоответчика используется тогда, когда время записи установлено на 0, а память переполнена, или указана опция ИСХОД. СООБЩЕНИЕ при отключении вызова (см. стр. 38). В этом случае вызывающий абонент не может оставить свое сообщение.
- ЗАПИСЬ ГОЛОСА:** См. стр. 43.
- СООБЩ. ФАКС/ТЕЛ.:** Сообщение, которое воспроизводится в режиме Факс/Телефон. Факсимильный аппарат автоматически принимает документы и сигнал вызова подает только для голосовых вызовов.
- ПЕРЕСЫЛ. СООБЩ.:** Сообщение, которое воспроизводится при пересылке всех новых голосовых сообщений на другой телефонный номер.

Запись исходящего сообщения

- 1 Нажмите клавишу [Функция].
- 2 Используйте клавишу [←] или [→] для выбора опции РЕГ. СООБЩЕНИЙ, затем нажмите клавишу [Пуск/Копирование].
- 3 Используйте клавишу [←] или [→] для выбора опции ИСХОДЯЩЕЕ СООБЩ. Можно записать альтернативное исходящее сообщение, факсимильное/телефонное сообщение или сообщение переадресации, выбрав соответствующее сообщение, а затем выполняя шаги 4 и 5.
- 4 Нажмите клавишу [Запись] и произнесите в микрофон текст исходящего сообщения.
На дисплее отображается оставшееся время записи.
- 5 Завершив запись, дважды нажмите клавишу [Стоп].

ОСТАВ. ВРЕМЯ 19

Установка режима Автоответчик

Настройка функции РЕЖИМ АВТООТВ. позволяет принимать телефонные сообщения и факсимильные документы при отсутствии пользователя.

- 1 Для установки режима автоответчика нажмите клавишу [Автоответчик].
 - При установке функции РЕЖИМ АВТООТВ. загорается индикатор Автоответчик и воспроизводится исходящее сообщение.
 - При отмене режима автоответчика индикатор автоответчика выключается. Если на автоответчик поступили новые сообщения, они автоматически воспроизводятся.
 - Для отмены функции РЕЖИМ АВТООТВ. снова нажмите клавишу [Автоответчик].

15:00 19 :00



- Можно записать максимум 55 исходящих сообщений, включая исходящее сообщение, альтернативное сообщение, голосовые напоминания, сообщение факс/тел. и пересылаемое сообщение с общей продолжительностью времени записи 10 мин. Для каждого телефонного сообщения можно задать максимальное время записи 120 с (см. ниже).
- Если у Вас есть новые телефонные сообщения, мигает индикатор РЕЖИМ АВТООТВ. и на ЖК-дисплее указывается количество сообщений.
- Каждый раз при воспроизведении входящего сообщения (ICM No.) отображаются день и время записи телефонного сообщения, количество телефонных сообщений и номер телефонного сообщения.

В режиме Автоответчик аппарат обрабатывает входящие вызовы следующим образом.

- 1 Факс звонит 2 - 5 раз при установке опции ЭКОНОМНЫЙ ВЫЗОВ на ВКЛ. в зависимости от наличия телефонных сообщений (см. стр. 42). Если опция ЭКОНОМНЫЙ ВЫЗОВ установлена на ВЫКЛ., можно указать количество звонков факса.**
- 2 Аппарат воспроизводит вызывающему абоненту исходящее сообщение.**
- 3 Если вызывающий абонент передает документ после записи сообщения или если входящий вызов является факсимильным, аппарат принимает документ автоматически.**



Если факсимильный аппарат установлен на РУЧНОЙ РЕЖИМ, а опция ПРКЛ. РУЧН./АВТ. была установлена на ВЫКЛ. (см. стр. 51), то РЕЖИМ АВТООТВ. сработает, если факс звонит 15 раз, а на звонок нет ответа (только в том случае, если записано исходящее сообщение). После отключения вызова факс возвращается в режим РУЧНОЙ РЕЖИМ.

Установка продолжительности записи голосовых сообщений

- 1 Нажмите клавишу [Функция], а затем нажмите клавишу [Пуск/Копирование].**
- 2 Используйте клавишу [←] или [→] для выбора опции ПАРАМ. АВТООТВ., затем дважды нажмите клавишу [Пуск/Копирование].**
- 3 Используйте клавишу [←] или [→] для выбора времени записи, затем нажмите клавишу [Пуск/Копирование].**
- 4 Нажмите клавишу [Стоп].**

30 СЕКУНД



Если продолжительность записи установлена равной 0, аппарат воспроизводит альтернативное исходящее сообщение. Если альтернативное исходящее сообщение не записано, воспроизводится исходящее сообщение. В этом случае после сообщения отсутствует гудок, а вызывающий абонент не может оставить сообщение.

Настройка опции КОНТРОЛЬ АВТООТ.

Режим КОНТРОЛЬ АВТООТ. позволяет контролировать все входящие вызовы.



Чтобы задать эту функцию, опция ГРОМКОСТЬ ЛИНИИ (см. стр. 50) должна быть установлена на значение, отличное от 0. Если опция ГРОМКОСТЬ ЛИНИИ установлена на 0, то Вы не услышите входящих сообщений в процессе записи.

- 1** Нажмите клавишу [Функция], а затем нажмите клавишу [Пуск/Копирование].
- 2** Используйте клавишу [◀] или [▶] для выбора опции ПАРАМ. АВТООТВ., затем нажмите клавишу [Пуск/Копирование].
- 3** Используйте клавишу [◀] или [▶] для выбора опции КОНТРОЛЬ АВТООТ., затем нажмите клавишу [Пуск/Копирование].

ВЫКЛ.
- 4** Используйте клавишу [◀] или [▶] для выбора ВКЛ., затем нажмите клавишу [Пуск/Копирование].
- 5** Нажмите клавишу [Стоп].

На этом установка параметров завершается, и аппарат возвращается в режим ожидания.

Настройка опции ЭКОНОМНЫЙ ВЫЗОВ

Режим ЭКОНОМНЫЙ ВЫЗОВ позволяет дистанционно проверить наличие новых голосовых сообщений.

- 1** Нажмите клавишу [Функция], а затем нажмите клавишу [Пуск/Копирование].
- 2** Используйте клавишу [◀] или [▶] для выбора опции ПАРАМ. АВТООТВ., затем нажмите клавишу [Пуск/Копирование].
- 3** Используйте клавишу [◀] или [▶] для выбора опции ЭКОНОМНЫЙ ВЫЗОВ, затем дважды нажмите клавишу [Пуск/Копирование].
 - Если опция ЭКОНОМНЫЙ ВЫЗОВ установлена на значение ВКЛ. и имеются телефонные сообщения, то факс звонит дважды, перед тем как будет получен ответ на вызов.
 - Если опция ЭКОНОМНЫЙ ВЫЗОВ установлена на значение ВКЛ. и нет телефонных сообщений, то факс звонит пять раз перед тем как будет получен ответ на вызов.
- 4** Нажмите клавишу [Стоп].

На этом установка параметров завершается, и аппарат возвращается в режим ожидания.

Запись голосовой памятки

Эта функция позволяет записать голосовое сообщение, например, когда Вы уходите из дома и хотите оставить сообщение для своих домашних.

Используйте микрофон на панели управления для записи своего голосового сообщения.

Аппарат позволяет записать одну голосовую памятку продолжительностью 30, 60 или 120 с*. При записи новой голосовой памятки старая памятка удаляется.

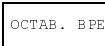
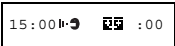
- 1 Нажмите клавишу [Функция].
- 2 Используйте клавишу [◀] или [▶] для выбора опции РЕГ. СООБЩЕНИЙ, затем нажмите клавишу [Пуск/Копирование].
- 3 Используйте клавишу [◀] или [▶] для выбора опции ЗАПИСЬ ГОЛОСА.
- 4 Нажмите клавишу [Запись] и произнесите в микрофон текст голосовой памятки.
На дисплее отображается оставшееся время записи.

- 5 Завершив запись, дважды нажмите клавишу [Стоп].
Аппарат возвращается в режим ожидания.



Для воспроизведения голосовой записи повторите вышеприведенные пункты 1 - 3, а затем нажмите клавишу [Воспроизведение].

* Время записи голосового сообщения можно установить на те же значения, что и время записи телефонного сообщения. Однако при выборе значения 0 продолжительность записи голосовой памятки останется равной 30 с.

Удаление сообщений

- 1 Нажмите клавишу [Функция].
- 2 Используйте клавишу [◀] или [▶] для выбора опции РЕГ. СООБЩЕНИЙ, затем нажмите клавишу [Пуск/Копирование].
- 3 Используйте клавишу [◀] или [▶] для выбора типа сообщения, которое Вы хотите удалить.

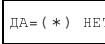
- 4 Нажмите клавишу [Удалить].
На дисплее появится запрос на подтверждение удаления сообщения.

- 5 Нажмите клавишу [*] для удаления сообщения.
Для того, чтобы отменить удаление сообщения, нажмите клавишу [#].



Невозможно удалить ИСХОДЯЩЕЕ СООБЩ. Старое исходящее сообщение будет автоматически удалено при записи нового сообщения.

Воспроизведение голосовых сообщений

Голосовые сообщения воспроизводятся в порядке поступления, начиная с первого записанного сообщения. Голосовая памятка (если она записана) воспроизводится первой.

1 Нажмите клавишу [Воспроизведение].

Каждый раз при воспроизведении входящего сообщения (ICM No.) отображаются день и время записи телефонного сообщения, количество телефонных сообщений и номер телефонного сообщения.

BC 17:15 02/05



- Нажмите клавишу [◀◀] для повторного прослушивания сообщения. (Повтор).
- Нажмите клавишу [▶▶] для воспроизведения следующего сообщения. (Пропуск).
- Дважды нажмите клавишу [◀◀] для воспроизведения предыдущего сообщения.
- Для отмены воспроизведения нажмите клавишу [Стоп].
- Для удаления сообщения нажмите клавишу [Удалить] во время воспроизведения.
- Используйте клавишу [◀] или [▶] для изменения громкости.

Следуйте нижеприведенным процедурам по удалению всех сообщений.

1 Нажмите клавишу [Удалить], затем нажмите клавишу [*] для удаления всех сообщений.

- Голосовой комментарий не удаляется (см. стр. 43).
- Для того, чтобы отменить удаление всех сообщений, нажмите клавишу [#].

Дистанционное управление

Эта функция позволяет вызвать автоответчик с другого телефона для прослушивания записанных голосовых сообщений. С помощью функции дистанционного управления можно также установить режим автоответчика.

Перед тем как использовать эти функции, необходимо зарегистрировать четырехразрядный ПИН-код в качестве пароля (см. ниже).

Регистрация пароля дистанционного управления

1 Нажмите клавишу [Функция], а затем нажмите клавишу [Пуск/Копирование].

2 Используйте клавишу [◀] или [▶] для выбора опции ПАРАМ. АВТООТВ., затем нажмите клавишу [Пуск/Копирование].

3 Используйте клавишу [◀] или [▶] для выбора опции ПАРОЛЬ, затем нажмите клавишу [Пуск/Копирование].

ПАРОЛЬ 1234

4 Используйте цифровые клавиши для ввода четырехразрядного ПИН-кода в качестве пароля, затем нажмите клавишу [Пуск/Копирование].

5 Нажмите клавишу [Стоп].

На этом операция регистрации завершается, и аппарат возвращается в режим ожидания.

Использование функции дистанционного управления

- 1** Позвоните по телефонному номеру аппарата.
- 2** Аппарат начнет воспроизведение исходящего сообщения.
- 3** Во время воспроизведения исходящего сообщения перейдите в тональный режим набора и нажмите клавишу [#]. Услышав гудки, указывающие на переключение в режим ввода пароля, введите пароль. После приема пароля аппарат передает сигнал подтверждения (короткая последовательность гудков).
- 4** Теперь факс принимает команды удаленного управления (см. Список команд удаленного управления, стр. 46).
Например, для воспроизведения записанных голосовых сообщений нажмите [1][1][#]. Для завершения сеанса дистанционного управления нажмите [9][9][#].
- 5** Завершите сеанс дистанционного управления и повесьте трубку.



- Для использования функций дистанционного управления требуется пароль. Но если опция ВВОД ПИН-КОДА установлена на значение ВЫКЛ. (см. стр. 53), то нет необходимости вводить пароль, если используется функция ПЕРЕСЫЛ. СООБЩ. (см. стр. 47).
- Если Вы ввели неверный пароль, то звучит сигнал ошибки. Если неверный пароль введен два раза подряд, вызов разъединяется.
- Необходимо в течение 20 с после ввода пароля ввести команду дистанционного управления. Если команда дистанционного управления не введена в течение 20 с после ввода пароля, вызов разъединяется.
- Функции удаленного управления можно использовать даже в том случае, когда факсимильный аппарат находится в режиме, отличном от режима РЕЖИМ АВТООТВ.
- В опции РЕЖ.ТОЛЬКО ФАКСА исходящее сообщение не воспроизводится. Нажмите клавишу [#] после установления соединения.
- В режиме Факс/Тел. (АВТОПЕР. Ф/ТЕЛ.) нажмите клавишу [#] во время воспроизведения сообщения Факс/Тел. Если Вы не записали сообщение Факс/Тел. нажмите клавишу [#] при соединении.
- Если опция ПРКЛ. РУЧН./АВТ. отключена, факс звонит 15 раз. Во время воспроизведения исходящего сообщения перейдите в тональный режим набора и нажмите клавишу [#]. Затем введите пароль после звукового сигнала.

■ Список команд дистанционного управления

Команда	Подкоманда*	Назначение
11#		Воспроизведение голосовых сообщений
	4#	Повтор
	6#	Пропуск
	5#	Остановка воспроизведения
	9#	Удаление сообщения
19#		Удаление всех голосовых сообщений
20#		Запись голосовой памяти
	#	Завершение записи
21#		Воспроизведение голосовой памяти
	4#	Повтор
	5#	Остановка воспроизведения
29#		Удаление голосовой памяти
31#		Запись исходящего сообщения
	#	Завершение записи
32#		Запись альтернативного исходящего сообщения
	#	Завершение записи
33#		Запись сообщения для режима пересылки
	#	Завершение записи
34#		Запись сообщения для режима Факс/Телефон
	#	Завершение записи
41#		Воспроизведение исходящего сообщения
	4#	Повтор
	5#	Остановка воспроизведения
42#		Воспроизведение альтернативного исходящего сообщения
	4#	Повтор
	5#	Остановка воспроизведения
43#		Воспроизведение сообщения для режима пересылки
	4#	Повтор
	5#	Остановка воспроизведения
44#		Воспроизведение сообщения для режима Факс/Телефон
	4#	Повтор
	5#	Остановка воспроизведения
50#		Отмена режима Автоответчик
51#		Установка режима Автоответчик
60#		Отмена режима пересылки голосовых сообщений
61#		Установка режима пересылки голосовых сообщений**
89#		Удаление голосовой памяти/всех голосовых сообщений
99#		Завершение сеанса дистанционного управления

* Дополнительные команды действительны только тогда, когда активны связанные с ними команды.

** Если номер переадресации не задан, то невозможно задать режим пересылки голосовых сообщений. Если режим автоответчика не установлен, эта команда одновременно включает режим автоответчика и режим пересылки голосовых сообщений.

Пересылка голосовых сообщений

Эта функция позволяет автоматически пересылать голосовые сообщения, записанные аппаратом в режиме Автоответчик, на зарегистрированный телефонный номер.

С помощью функции дистанционного управления можно вызвать телефонный номер, установленный для пересылки сообщений, и прослушать поступившие голосовые сообщения.



- Прежде чем использовать эту функцию, необходимо зарегистрировать номер переадресации и установить РЕЖИМ АВТООТВ. Если в аппарате не зарегистрирован телефонный номер для пересылки сообщений, данную функцию нельзя активизировать с помощью команды дистанционного управления.
- Если Вы установили опцию ПАРАМ. ПЕРЕСЫЛКИ на ВКЛ., когда сообщение для переадресации еще не было записано, то вместо сообщения переадресации Вы услышите звуковой сигнал в процессе пересылки.

Установка номера для пересылки сообщений

- 1 Нажмите клавишу [Функция], а затем нажмите клавишу [Пуск/Копирование].
- 2 Используйте клавишу [←] или [→] для выбора опции ПАРАМ. АВТООТВ., затем нажмите клавишу [Пуск/Копирование].
- 3 Используйте клавишу [←] или [→] для выбора опции ПАРАМ. ПЕРЕСЫЛКИ, затем нажмите клавишу [Пуск/Копирование].
- 4 Используйте клавишу [←] или [→] для выбора опции ВКЛ., затем дважды нажмите клавишу [Пуск/Копирование].
- 5 Используйте цифровые клавиши для ввода номера переадресации, затем нажмите клавишу [Пуск/Копирование].
- 6 Нажмите клавишу [Стоп].

На этом установка параметров завершается, и аппарат возвращается в режим ожидания.

ВЫКЛ.

ТЕЛ=

Установка количества попыток повторного набора номера

- 1 Выполните вышеприведенные пункты 1 - 5.
- 2 Используйте клавишу [←] или [→] для выбора опции АВТ. ПОВТ. НАБОР, затем нажмите клавишу [Пуск/Копирование].
- 3 Используйте клавишу [←] или [→] для выбора опции ВКЛ., затем дважды нажмите клавишу [Пуск/Копирование].
- 4 Используйте цифровые клавиши для установки количества повторов набора номера, затем дважды нажмите клавишу [Пуск/Копирование].
- 5 Используйте цифровые клавиши для ввода временного интервала между повторами набора, затем нажмите клавишу [Пуск/Копирование].
- 6 Нажмите клавишу [Стоп].

На этом установка параметров завершается, и аппарат возвращается в режим ожидания.

ВЫКЛ.

2 РАЗ

2МИН

Настройка опции ВВОД ПИН-КОДА

Если настройка ВВОД ПИН-КОДА установлена на ВКЛ., то необходимо ввести пароль при использовании функции переадресации (см. ниже).

1 Выполните шаги 1 - 5 по установке номера переадресации, стр. 47.

2 Используйте клавишу [←] или [→] для выбора опции ВВОД ПИН-КОДА, затем нажмите клавишу [Пуск/Копирование].

ВЫКЛ.

3 Используйте клавишу [←] или [→] для выбора ВКЛ., затем нажмите клавишу [Пуск/Копирование].

4 Нажмите клавишу [Стоп].

На этом установка параметров завершается, и аппарат возвращается в режим ожидания.

При приеме переадресованного вызова

Если для параметра ПАРАМ. ПЕРЕСЫЛКИ установлено значение ВКЛ., голосовые сообщения, записанные аппаратом в режиме Автоответчик, автоматически пересылаются на зарегистрированный телефонный номер.

1 На телефонный номер пересылки поступает входящий вызов.

2 При ответе на вызов воспроизводится сообщение переадресации.

3 Во время воспроизведения сообщения переадресации нажмите клавишу [#].

Если сообщение переадресации не записано, нажмите клавишу [#] после тонального сигнала.

4 Введите пароль после звукового сигнала.

- Если опция ВВОД ПИН-КОДА установлена на ВЫКЛ. (см. выше), то пункт 4 не требуется.
- Если Вы ввели неверный пароль, то звучит сигнал ошибки. Если неверный пароль введен два раза подряд, вызов разъединяется.

5 Воспроизводятся все новые голосовые сообщения.

6 После завершения воспроизведения можно вводить команды дистанционного управления.

Функции удаленного управления, см. стр. 45, 46.

7 Завершив прослушивание голосовых сообщений, повесьте трубку.



• Если переадресация невозможна

Можно установить факсимильный аппарат на определенное количество повторных наборов номера переадресации через заданные интервалы времени, если номер переадресации занят или по нему никто не отвечает. Если и после всех попыток повторного набора номера пересылки установить соединение не удается, попытки пересылки сообщений временно прекращаются. Однако при поступлении нового голосового сообщения аппарат возобновит набор номера пересылки.

- После завершения воспроизведения всех записанных сообщений дается отбой, если Вы не вводите команду удаленного управления.

Выбор меню

Работу факса можно настроить под себя. Каждое меню содержит параметры функций аппарата.

- 1** Нажмите клавишу [Функция], а затем нажмите клавишу [Пуск/Копирование].
- 2** Используйте клавишу [◀] и [▶] для просмотра и выбора нужного меню.
Можно выбрать меню ПАРАМЕТРЫ ПОЛЬЗ., ПАРАМЕТРЫ ОТЧЕТА, ПАРАМ. ПЕРЕДАЧИ, ПАРАМЕТРЫ ПРИЕМА, ПАРАМ. ПРИНТЕРА, ПАРАМ. СИСТЕМЫ, ПАРАМ. АВТООТВ.* или ИД ОТПРАВИТЕЛЯ (см. стр. 49 - 53).
- 3** Для доступа к параметрам, входящим в состав выбранного меню, нажмите клавишу [Пуск/Копирование].
- 4** Инструкции по выбору и регистрации параметров приведены в таблицах ниже (см. стр. 49 - 53).
 - Используйте клавиши [◀] и [▶] для просмотра параметров.
 - Для регистрации настройки или доступа к поднастройке нажмите клавишу [Пуск/Копирование].
 - Для возврата на предыдущий уровень нажмите клавишу [Функция].
- 5** Нажмите клавишу [Стоп].
На этом установка параметров завершается, и аппарат возвращается в режим ожидания.
 - Если на любом этапе Вы захотите вернуться в режим ожидания, нажмите клавишу [Стоп].
 - Если в режиме меню пауза между нажатиями кнопок превышает 60 с, аппарат автоматически возвращается в режим ожидания.

* Только модель FAX-B840

■ ПАРАМЕТРЫ ПОЛЬЗ.

Название	Назначение	Значения
ДАТА И ВРЕМЯ	Установка даты и времени (в 24-часовом формате) с помощью цифровых клавиш.	–
# ТЕЛ. АППАРАТА	Ввод факсимильного номера аппарата с помощью цифровых клавиш.	–
ИМЯ УСТРОЙСТВА	Это имя, которое появляется в верхней части каждой страницы факсимильного сообщения, которое Вы отправляете (см. стр. 17).	–
ИД ПЕР. ТЕРМИН.	Это подменю содержит параметры информации об отправителе, которая помещается в верхней строке каждой передаваемой страницы.	ВКЛ./ВЫКЛ.
ПОЗИЦИЯ ТТІ	Выбор положения информации об отправителе (ТТІ).	ИЗОБРАЖ. ВНУТРИ/ ИЗОБРАЖ. СНАРУЖИ
ОТМЕТКА № ТЕЛ.	Выбор значка для номера аппарата.	ТЕЛ/ФАКС
КОНТРАСТ СКАН.	Установка контрастности сканирования.	СТАНДАРТ/ТЕМНЕЕ/ СВЕТЛЕЕ
СИГНАЛ СНЯТОЙ ТРУБКИ	Включение/отключение сигнализации о снятой телефонной трубке. Сигнал уведомляет пользователя о том, что телефонная трубка положена неправильно.	ВКЛ./ВЫКЛ.

<i>Название</i>	<i>Назначение</i>	<i>Значения</i>
РЕГУЛ. ГРОМКОСТИ	Установка уровня громкости звуковых сигналов факсимильного аппарата.	–
ГРОМКОСТЬ ЛИНИИ	Установка уровня громкости контроля линии (звук во время набора номера).	0 (выкл.)/1/2/3
ГРОМК. АВ. СИГН.	Установка уровня громкости сигнала о возникновении ошибки.	0 (выкл.)/1/2/3
ГРОМКОСТЬ КЛАВИШ	Установка уровня громкости сигнала при нажатии цифровых клавиш.	0 (выкл.)/1/2/3
УРОВЕНЬ ВЫЗ. ПР.	Установка уровня громкости сигнала вызова.	СТАНДАРТ/ ВЫСОКАЯ
ТИП. ТЕЛ. ЛИНИИ	Выбор способа набора номера в соответствии с типом телефонной линии.	ТОНАЛЬНЫЙ НАБОР/ ИМПУЛЬСНЫЙ НАБОР
НАСТР. R-КЛАВИШИ	Установка типа подключения факсимильного аппарата.	PSTN/PBX
PSTN	Факсимильный аппарат подключен непосредственно к внешней линии.	–
PBX	ТИП ДОСТУПА: Установите тип доступа к линии для PBX. НОМЕР ДОСТУПА: При выборе значения ПРЕФИКС введите номер выхода на внешнюю линию (не более 19 цифр).	ПРЕФИКС/ ПОДКЛ.ЧЕРЕЗ АДР. –
АВТ.ГОЛОС.НАБОР	Включение/выключение автоматического набора для функции Разговор.	ВКЛ./ВЫКЛ.

■ ПАРАМЕТРЫ ОТЧЕТА

<i>Название</i>	<i>Назначение</i>	<i>Значения</i>
ОТЧЕТ О ПЕРЕДАЧЕ	Включение/отключение функции автоматической печати отчета о передаче. ВЫВОД - НЕТ: Отключается функция отчета о работе. ВЫВОД - ДА: Факсимильный аппарат печатает отчет о работе каждый раз при отправке документа. ПЕЧАТЬ ПРИ СБОЕ: Печать выполняется только при сбое во время передачи.	ВЫВОД - НЕТ/ ВЫВОД - ДА/ ПЕЧАТЬ ПРИ СБОЕ
ОТЧЕТ О ПРИЕМЕ	Включение/отключение функции автоматической печати отчета о приеме. ВЫВОД - НЕТ: Отключается функция отчета о работе. ВЫВОД - ДА: Факсимильный аппарат печатает отчет о работе каждый раз при приеме документа. ПЕЧАТЬ ПРИ СБОЕ: Печать выполняется только в том случае, если произошел сбой во время приема.	ВЫВОД - НЕТ/ ВЫВОД - ДА/ ПЕЧАТЬ ПРИ СБОЕ
ОТЧЕТ О РАБОТЕ	Включение/отключение функции автоматической печати отчета о работе.	–
АВТ. ПЕЧАТЬ	При выборе значения ВКЛ. факсимильный аппарат печатает отчет о работе через каждые 20 операций (приема и передачи).	ВЫВОД - НЕТ/ ВЫВОД - ДА
РАЗД. ПЕР./ПР.	Разделение объединенного отчета о работе на операции передачи и приема.	ВКЛ./ВЫКЛ.

■ ПАРАМ. ПЕРЕДАЧИ

Название	Назначение	Значения
П.ЕСМ	Включение/отключение режима коррекции ошибок при передаче.	ВКЛ./ВЫКЛ.
УСТ. ПРОМ. ПАУЗЫ	Установка длительности пауз, которые вводятся в последовательность набора номера.	4 с (1 - 15)
АВТ. ПОВТ. НАБОР	Включение/отключение функции повторного набора номера при неудачной попытке набора.	ВКЛ./ВЫКЛ.
КОЛ-ВО ПОВТОРОВ	Установка числа попыток повторного набора номера.	2 раза (1 - 10)
ИНТ. МЕЖДУ ПОВТ.	Установка интервала между попытками повторного набора номера.	2 мин (2 - 99)

■ ПАРАМЕТРЫ ПРИЕМА

Название	Назначение	Значения
ПР. В ЕСМ	Включение/отключение режима коррекции ошибок при приеме.	ВКЛ./ВЫКЛ.
АВТОПЕР. Ф/ТЕЛ.	Включение/отключение переключателя ФАКС/ТЕЛ. При установке на ВКЛ. эта функция позволяет ответить на звонки, и если факсимильный сигнал не выявляется, то факс звонит для оповещения о входящем вызове.	
ВРЕМЯ НАЧАЛА ЗВ.	Задание продолжительности прослушивания факсимильного сигнала перед началом звонка.	8 с (0 - 30)
ВРЕМЯ ЗВОНКА Ф/Т	Задание продолжительности времени звонка, который сообщает Вам о поступающем вызове.	22 с (10 - 60)
ПО УМОЛЧАНИЮ	Выбор операции, выполняемой по истечении времени ВРЕМЯ ЗВОНКА Ф/Т.	ОТКЛЮЧЕНИЕ/ ПРИНЯТЬ
ВХОДЯЩИЙ ЗВОНОК	Установите факсимильный аппарат на звонок после получения вызова.	ВКЛ./ВЫКЛ.
КОЛ-ВО ЗВОНКОВ	Установка количества сигналов вызова перед ответом факсимильного аппарата.	2 раза (1 - 99)
ПРКЛ. РУЧН./АВТ.	Включение/отключение функции переключения в режим приема документа после подачи сигнала вызова в течение заданного времени, когда аппарат установлен в режим ручного приема.	ВКЛ./ВЫКЛ.
ДЛИТЕЛЬН. ЗВОНКА	Установка интервала времени, в течение которого аппарат подает сигнал вызова перед переключением в режим приема документа.	10 с (1 - 99)
ДИСТАНЦ. ПРИЕМ	Включение/выключение удаленного приема.	ВКЛ./ВЫКЛ.
ИД ДИСТ. ПРИЕМА	Если опция ДИСТАНЦ. ПРИЕМ устанавливается на ВКЛ., то можно выбрать ИД удаленного приема.	25 (00 - 99)
ПРИЕМ В ПАМЯТЬ	Включение/отключение функции приема документов в память.	ВКЛ./ВЫКЛ.

■ ПАРАМ. ПРИНТЕРА

Название	Назначение	Значения
УМЕНЬШ. ПРИ ПР.	Включение/отключение функции уменьшения принимаемых документов.	ВКЛ./ВЫКЛ.
ФИКС. УМЕНЬШЕНИЕ	Выбор коэффициента уменьшения.	СТАНДАРТ/ A4→LTR/ LGL→LTR
НАПРАВЛ. УМЕНЬШ.	Выбор направления масштабирования: только по высоте или по высоте и по ширине.	ТОЛЬКО ПО ВЕРТ./ HORIZ & VERTICAL
ФОРМАТ БУМАГИ	Выбор формата бумаги для загрузки в аппарат.	A4/LGL/LTR

■ ПАРАМ. СИСТЕМЫ

Название	Назначение	Значения
АВТ.ТЕСТ.ПЕЧАТЬ	Включение/выключение автоматической тестовой печати каждый раз при замене ВJ-картриджа.	ВКЛ./ВЫКЛ.
ОГРАНИЧ. ПРИЕМА	Включение/выключение функции блокировки рекламной почты.	ВКЛ./ВЫКЛ.
УСЛОВИЯ ПРИЕМА	С ИНФ. ОБ ОТПР.: Факс принимает документы только с ТТЛ. ЗАРЕГИСТ.ОТПРАВ.: Факс принимает документы только с ТТЛ. Кроме того, телефонные/факсимильные номера отправителей должны быть зарегистрированы в Вашем факсимильном аппарате для однокнопочного/кодированного набора.	С ИНФ. ОБ ОТПР./ ЗАРЕГИСТ.ОТПРАВ.
УСТАНОВКА ДАТЫ	Установка формата отображения даты.	ГГГГ ММ/ДД ММ/ДД/ГГГГ ДД/ММ ГГГГ
ЯЗЫК СООБЩЕНИЙ	Выбор языка сообщений на дисплее.	АНГЛИЙСКИЙ/ ФРАНЦУЗСКИЙ/ ИСПАНСКИЙ/НЕМЕЦКИЙ/ ИТАЛЬЯНСКИЙ/ ГОЛЛАНДСКИЙ/ФИНСКИЙ/ ПОРТУГАЛЬСКИЙ/ НОРВЕЖСКИЙ/ШВЕДСКИЙ/ ДАТСКИЙ/СЛОВЕНСКИЙ/ ЧЕШСКИЙ/ВЕНГЕРСКИЙ/ РУССКИЙ/ПОЛЬСКИЙ
СКОР. НАЧ. ПЕР.	Установка начальной скорости передачи данных в режиме передачи документа. Выберите меньшую скорость в случае возникновения сбоев при установлении междугородных соединений или при подключении аппарата к линии низкого качества.	14400 бит/с/9600 бит/с/ 7200 бит/с/4800 бит/с
СКОР. НАЧ. ПР.	Установка начальной скорости приема данных в режиме приема документа. Выберите меньшую скорость в случае возникновения сбоев при установлении междугородных соединений или при подключении аппарата к линии низкого качества.	9600 бит/с/7200 бит/с/ 4800 бит/с
ВЫБОР СТРАНЫ*	Задание страны.	ДРУГИЕ/ ВЕЛИКОБРИТАНИЯ/ ГЕРМАНИЯ/ФРАНЦИЯ/ ИТАЛИЯ/ИСПАНИЯ/ НИДЕРЛАНДЫ/ДАНИЯ/ НОРВЕГИЯ/ШВЕЦИЯ/ ФИНЛЯНДИЯ/АВСТРИЯ/ БЕЛЬГИЯ/ШВЕЙЦАРИЯ/ ПОРТУГАЛИЯ/ИРЛАНДИЯ/ ГРЕЦИЯ/ЛЮКСЕМБУРГ/ ВЕНГРИЯ/ЧЕХИЯ/ РОССИЯ/СЛОВЕНИЯ/ ПОЛЬША
ЛЕТНЕЕ ВРЕМЯ	Включение/отключение системы перехода на летнее время.	ВКЛ./ВЫКЛ.
ДАТА/ВРЕМЯ НАЧ.	Установка начала перехода на период летнего времени.	–
ДАТА/ВРЕМЯ КОНЦА	Установка конца периода летнего времени.	–
	МЕСЯЦ: установка месяца начала/конца.	ЯНВАРЬ/ФЕВРАЛЬ/МАРТ/ АПРЕЛЬ/МАЙ/ ИЮНЬ/ИЮЛЬ/АВГУСТ/ СЕНТЯБРЬ/ОКТАБРЬ/ НОЯБРЬ/ДЕКАБРЬ
	НЕДЕЛЯ: установка недели начала/конца.	ПЕРВАЯ НЕДЕЛЯ/ВТОРАЯ НЕДЕЛЯ/ТРЕТЬЯ НЕДЕЛЯ/ ЧЕТВЕРТАЯ НЕДЕЛЯ/ ПОСЛЕДНЯЯ НЕДЕЛЯ
	ДЕНЬ: установка дня недели начала/конца.	ПОНЕДЕЛЬНИК/ВТОРНИК/ СРЕДА/ЧЕТВЕРГ/ПЯТНИЦА/ СУББОТА/ВОСКРЕСЕНЬЕ
	ВРЕМЯ: установка времени начала/конца.	–

* Только для некоторых стран.

■ ПАРАМ. АВТООТВ.(только модель FAX-B840)

Название	Назначение	Значения
ДЛИНА СООБЩЕНИЯ	Выбор максимальной продолжительности записываемых сообщений.	0 с/30 с/60 с/120 с
ПАРОЛЬ	Установка четырехзначного кода для дистанционного доступа к автоответчику.	1234 (0000 - 9999)
ЭКОНОМНЫЙ ВЫЗОВ	При выборе значения ВКЛ. аппарат отвечает после двух сигналов вызова, если на автоответчик поступили новые сообщения.	ВКЛ./ВЫКЛ.
КОЛ-ВО ЗВОНКОВ	Если опция ЭКОНОМНЫЙ ВЫЗОВ устанавливается на ВЫКЛ., то эта функция позволяет установить количество звонков факса.	2 раза (1 - 15)
ПАРАМ. ПЕРЕСЫЛКИ	Включение/отключение функции пересылки сообщений.	ВКЛ./ВЫКЛ.
ТЕЛ.№ ПЕРЕСЫЛКИ	Установка номера для пересылки сообщений. Допускается ввод до 40 цифр.	-
АВТ. ПОВТ. НАБОР	Включение/отключение функции повторного набора номера. КОЛ-ВО ПОВТОРОВ: установка числа попыток повторного набора номера. ИНТ. МЕЖДУ ПОВТ.: установка интервала времени между попытками повторного набора номера.	ВКЛ./ВЫКЛ. 2 раза (1 - 10) 2 мин (2 - 99)
ВВОД ПИН-КОДА	Включение/отключение функции подтверждения ПИН-кода.	ВКЛ./ВЫКЛ.
КОНТРОЛЬ АВТООТ.	Включение/отключение функции контроля входящих вызовов.	ВКЛ./ВЫКЛ.

■ ИД ОТПРАВИТЕЛЯ

Название	Назначение	Значения
ИД ОТПРАВИТЕЛЯ	Укажите, будет ли факс отображать имя звонящего и телефонный/факсимильный номер при приеме вызова.	ВКЛ./ВЫКЛ.
АНОНИМНЫЕ НОМЕРА*	Позволяет заблокировать анонимные вызовы. СПОСОБ БЛОКИР.: Установите способ блокировки вызовов на факсимильном аппарате.	ВКЛ./ВЫКЛ. ОТКЛЮЧЕНИЕ/ ИСХОД. СООБЩЕНИЕ
ВЫБОРОЧНЫЕ*	Позволяет заблокировать вызовы с конкретных номеров. НОМЕР ДЛЯ БЛОК. (00-09): Задайте блокируемые телефонные/факсимильные номера. Допускается ввод до 20 цифр. СПОСОБ БЛОКИР.: Установите способ блокировки вызовов на факсимильном аппарате.	ВКЛ./ВЫКЛ. - ОТКЛЮЧЕНИЕ/ ИСХОД. СООБЩЕНИЕ
ВНЕ ЗОНЫ ОХВАТА*	Позволяет заблокировать вызовы за пределами определенной области. СПОСОБ БЛОКИР.: Установите способ блокировки вызовов на факсимильном аппарате.	ВКЛ./ВЫКЛ. ОТКЛЮЧЕНИЕ/ ИСХОД. СООБЩЕНИЕ
УКАЗ. В СПИСКЕ?*	Укажите, сохраняет ли факсимильный аппарат телефонные/факсимильные номера для заблокированных вызовов.	ДА/НЕТ

* Только модель FAX-B840

Отчеты об операциях

Факсимильный аппарат учитывает операции передачи и приема. Информация об этих операциях распечатывается в виде отчетов об операциях, которые можно использовать для проверки времени и даты передачи документов, а также результатов выполнения операций.

Печать отчетов

В зависимости от типа отчета аппарат печатает отчеты автоматически или по команде пользователя. Автоматически можно распечатать только отчеты о передаче (ПЕР.), о приеме (ПР.), об операции многократной передачи/приема (УНИВ. ОТЧЕТ О ПЕР/ПР) и отчет о документах, удаленных из памяти. См. ПАРАМЕТРЫ ОТЧЕТА (стр. 50) о том, как и когда отчеты распечатываются автоматически.

- 1 Нажмите клавишу [Функция], а затем нажмите клавишу [Отчет].**
- 2 Используйте клавишу [◀] или [▶] для отображения типа отчета, который Вы хотите распечатать, затем нажмите клавишу [Пуск/Копирование].**
Можно выбрать ОТЧЕТ О РАБОТЕ, СПИСОК #1-К.НАБ., СПИСОК #КОД.НАБ. или СП.ДАННЫХ ПОЛЬЗ..

- Отчет о работе:** Содержит сведения о последних 20 операциях приема и передачи. Для автоматической печати см. ОТЧЕТ О РАБОТЕ, стр. 50.
Операции в отчете перечислены в хронологическом порядке.
- Список номеров быстрого однокнопочного набора:** Содержит перечень номеров и имен, зарегистрированных для кнопок быстрого однокнопочного набора.
- Список номеров быстрого кодированного набора:** Содержит перечень номеров и имен, зарегистрированных для кодов быстрого кодированного набора.
- Список данных пользователя:** Содержит текущие значения параметров факсимильного аппарата и зарегистрированную информацию об отправителе.
- Список документов в памяти аппарата:** Список документов, хранящихся в памяти факсимильного аппарата (см. стр. 33).
- Отчет о передаче (ПЕР.):** Можно настроить факсимильный аппарат на печать отчета о работе каждый раз при отправке документа. См. ОТЧЕТ О ПЕРЕДАЧЕ, стр. 50.
- Отчет о приеме (ПР.):** Обычно отчет после каждой операции приема документа не печатается, однако аппарат можно настроить для печати отчета о приеме после каждой операции. См. ОТЧЕТ О ПРИЕМЕ, стр. 50.
Аппарат можно настроить таким образом, чтобы отчет печатался только в случае возникновения ошибки при приеме. См. ОТЧЕТ О ПРИЕМЕ, стр. 50.
- Отчет об операции многократной передачи/приема (ПЕР./ПР.):** Содержит список результатов последовательной передачи.
Если Вы настраиваете факсимильный аппарат на печать отчетов о работе (ОТЧЕТ О ПЕРЕДАЧЕ), а затем используете последовательную передачу, то отчет УНИВ. ОТЧЕТ О ПЕР/ПР распечатывается вместо ОТЧЕТА О ТХ (Передача). См. ОТЧЕТ О ПЕРЕДАЧЕ, стр. 50.



При восстановлении подачи питания после его аварийного отключения аппарат автоматически печатает отчет об очистке памяти. См. раздел “Отчет об очистке памяти”, стр. 67.

Устранение замятий

Замятие в лотке для документов

При замятии документа или сбоя подачи в лотке для документов на ЖК-дисплее отображаются сообщения ОТКРОЙТЕ КРЫШКУ и СМ. РИС. 1.



При удалении замятого документа отключать аппарат от сети не требуется.

1 Удерживайте нажатой клавишу [Пуск/Копирование] в течение нескольких секунд.

- Документ выводится автоматически.
- Если документ не выводится, осторожно вытяните документ из факсимильного аппарата (см. ниже).

Замятие в универсальном лотке

При замятии бумаги в универсальном лотке на ЖК-дисплее отображается сообщение УСТР.ЗАМ.БУМАГИ.

1 Осторожно вытяните из факса всю замятую бумагу, как показано на рисунке, затем нажмите клавишу [Стоп].

- Аккуратно тяните документ в одном из двух направлений.
- Если бумагу вытянуть невозможно, выполните нижеприведенные операции.

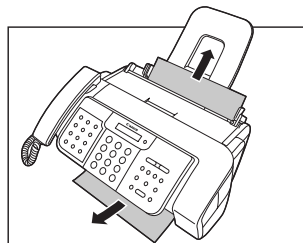

2 Откройте лоток для документов.

3 Осторожно поднимите направляющие, чтобы снять серую крышку под лотком для документа.

4 Осторожно удалите замятую бумагу из внутренней части факса.

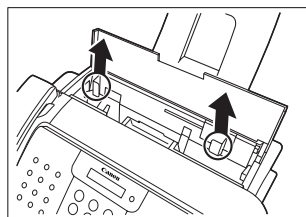

5 Заново установите серую крышку на факс.

Вставьте нижние выступы ①, затем верхние выступы ② в соответствующие пазы.

6 Нажмите клавишу [Стоп].

Аппарат возвращается в режим ожидания.

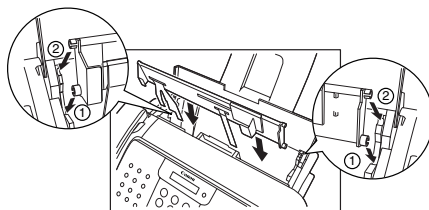

Периодическая чистка

Аппарат практически не требует регулярного технического обслуживания. При чистке аппарата необходимо иметь в виду следующее.

- Перед чисткой аппарата отключите шнур питания от сетевой розетки. Поскольку при отключении питания документы стираются из памяти, распечатайте все документы, хранящиеся в памяти, перед тем как отсоединить шнур питания (см. стр. 33).
- Не используйте для чистки папиросную бумагу, бумажные полотенца и иные аналогичные материалы; они могут прилипнуть к деталям аппарата или генерировать статические заряды.



Для чистки внутренней части факсимильного аппарата запрещается использовать такие летучие жидкости как растворители, бензин, ацетон или иные химические очистители.

Чистка корпуса аппарата

1

Отсоедините шнур питания от аппарата.

2

Протрите наружную поверхность аппарата чистой, мягкой тканью без ворса, смоченной в воде или в слабом растворе моющего средства.

3

Закончив чистку, подключите шнур питания.

Чистка внутренних деталей аппарата

■ Чистка деталей под крышкой принтера

Регулярно очищайте узел печати во избежание накопления остатков чернил и бумажной пыли внутри аппарата, что может привести к ухудшению качества печати.

1

Отсоедините шнур питания от факса, затем откройте крышку принтера.



Не прикасайтесь к деталям и любым металлическим частям.

2

С помощью чистой, мягкой, сухой, неворсистой ткани удалите чернила или остатки бумаги с внутренней части аппарата (заштрихованная область на рисунке) и особенно вокруг четырех прижимных валиков.

- Грязь и пыль, накапливающиеся на внутренней стороне крышки принтера, отрицательно влияют на качество копирования и передачи.
- Не прикасайтесь к ВJ-картриджу и держателю картриджа.

3

После того как операция завершена, закройте крышку принтера и снова подсоедините шнур питания.

Закройте крышку принтера так, чтобы она зафиксировалась на месте.

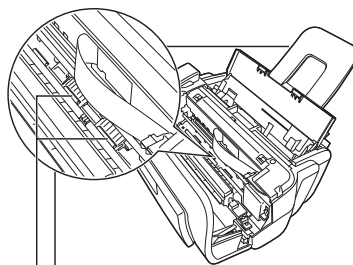

Прижимные валики

■ Чистка деталей сканера



- Если детали сканера загрязнены, передаваемые документы и копии также будут грязными.
- Используйте мягкую неворсистую ткань.



Не используйте для чистки папиросную бумагу, бумажные полотенца и иные аналогичные материалы.

1 Отсоедините шнур питания от факса, затем откройте крышку принтера.

2 Протрите детали, удерживая открытым белый лист.

Протрите чистой, мягкой тканью без ворса, смоченной водой, затем протрите чистой, мягкой сухой тканью без ворса.

3 После того как операция завершена, закройте крышку принтера и снова подсоедините шнур питания.

Закройте крышку принтера так, чтобы она зафиксировалась на месте.

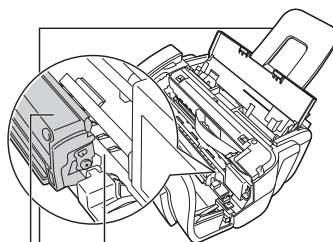

Белая пластина
Стекло сканирования

Проверка и чистка печатающей головки ВJ-картриджа

Печатающая головка ВJ-картриджа содержит сопла, через которые чернила распыляются на бумагу. Для обеспечения наилучшего качества печати эти сопла необходимо чистить время от времени. Это позволяет сделать функция чистки печатающей головки, которая имеется в Вашем факсимильном аппарате.

■ Печать шаблона проверки струйных сопел

Перед чисткой печатающей головки можно напечатать шаблон проверки струйных сопел, чтобы проверить работу печатающей головки ВJ-картриджа. Этот тест позволяет проверить работу каждого сопла печатающей головки.

1 Нажмите клавишу [Функция], а затем нажмите клавишу [Чистка].

2 Используйте клавишу [←] или [→] для выбора ПРОВЕРКА СОПЛА, затем нажмите клавишу [Пуск/Копирование].

Аппарат напечатает шаблон проверки струйных сопел.

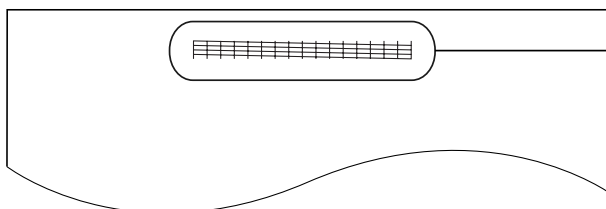

Шаблон проверки струйных сопел
Если в шаблоне что-то прерывается или отсутствует, почистите печатающую головку ВJ-картриджа (см. стр. 58).



После чистки печатающей головки ВJ-картриджа напечатайте шаблон проверки струйных сопел еще раз, чтобы убедиться в том, что неполадка устранена.

■ Чистка печатающей головки ВJ-картриджа

Если распечатки становятся бледными, на них появляются полосы или возникают иные дефекты, напечатайте шаблон проверки струйных сопел печатающей головки, чтобы проверить их работу (см. стр. 57). Если в шаблоне что-то прерывается или отсутствует, почистите печатающую головку ВJ-картриджа.



- Для обеспечения оптимального качества печати периодически выполняйте чистку печатающей головки ВJ-картриджа.
- При чистке печатающей головки расходуется небольшое количество чернил. Слишком частая чистка уменьшает объем чернил в ВJ-картридже.

1 Нажмите клавишу [Функция], а затем нажмите клавишу [Чистка].

2 Используйте клавишу [←] или [→] для выбора **ЧИСТКА ГОЛОВКИ**, затем нажмите клавишу [Пуск/Копирование].

Аппарат выполнит чистку печатающей головки.



- При необходимости чистку печатающей головки выполняют до пяти раз подряд.
- После чистки распечатайте шаблон проверки струйных сопел, чтобы убедиться, что чистка помогла устранить неполадки (см. стр. 57).
- Если после чистки качество печати не улучшилось, замените ВJ-картридж (см. ниже).

Замена ВJ-картриджа



- Запрещается заменять ВJ-картридж во время печати или выполнения других операций.
- Если требуется отсоединить факсимильный аппарат, подождите пока он вернется в режим ожидания (на ЖК-дисплее отображаются время и режим приема). В противном случае держатель картриджа может оказаться не в исходном положении; при этом ВJ-картридж не закрыт, что приводит к высыханию чернил.

1 Убедитесь, что факс подключен, затем откройте крышку принтера.



- Запрещается перемешать или останавливать держатель картриджа вручную.
- Не касайтесь металлических деталей.

2 Поднимите рычаг блокировки картриджа ① на держателе картриджа и снимите ВJ-картридж ②.

- Сразу же выкиньте старый ВJ-картридж в соответствии с местным законодательством и правилами утилизации расходных материалов. Положите картридж в пластиковый пакет, чтобы не разлить остатки чернил.
- Чернила могут оставлять пятна на любой поверхности; защитите себя и свое рабочее место.

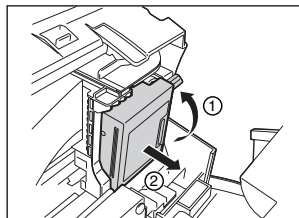

3 Распакуйте новый ВJ-картридж и удалите **оранжевый защитный колпачок ①** и **ленту ②**.

- Выкиньте колпачок и ленту. Не пытайтесь надевать на ВJ-картридж снятый защитный колпачок и ленту.
- Установите ВJ-картридж сразу же после удаления колпачка и ленты.
- Чернила могут оставлять пятна на любой поверхности; защитите себя и свое рабочее место.

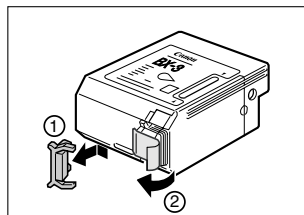

- 4** Повернув картридж этикеткой наружу, установите его в держатель картриджа ①. Опустите рычаг блокировки картриджа ② так, чтобы он зафиксировался с характерным щелчком.

Желтый выступ (направляющая ВJ-картриджа) должен быть виден через отверстие. В положении загрузки ВJ-картридж должен быть слегка наклонен влево.

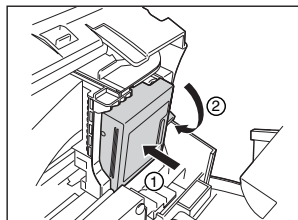

- 5** Закройте крышку принтера.

Если опция АВТ.ТЕСТ.ПЕЧАТЬ (см. ПАРАМ. СИСТЕМЫ на стр. 52) устанавливается на ВКЛ.: факсимильный аппарат автоматически печатает тестовую страницу; факсимильный аппарат печатает тестовую страницу каждый раз при установке ВJ-картриджа.

Устранение неполадок

Неполадки при подаче бумаги

- Бумага не подается в аппарат.

В универсальный лоток загружено слишком много листов.

- Убедитесь, что пачка бумаги в универсальном лотке не превышает ограничительной отметки (▶) (см. стр. 9).

Неправильно загружена бумага.

- Убедитесь в правильности загрузки пачки бумаги в универсальный лоток и в правильности установки направляющей бумаги (см. стр. 10).

- Бумага подается в аппарат с перекосом (изображение перекошено).

Неправильно загружена бумага.

- Убедитесь в правильности загрузки пачки бумаги в универсальный лоток и в правильности установки направляющей бумаги (см. стр. 10).
- Убедитесь, что правый край пачки бумаги выровнен по правой стороне универсального лотка, а направляющая бумаги установлена по левому краю пачки (см. стр. 10).
- Убедитесь в том, что имеется достаточно места для вывода бумаги из аппарата.

- Бумага подается в аппарат по несколько листов сразу.

Неправильно загружена бумага.

- Убедитесь в правильности загрузки пачки бумаги в универсальный лоток и в правильности установки направляющей бумаги (см. стр. 10).

Листы бумаги в пачке прилипли друг к другу.

- Пролистайте пачку бумаги, прежде чем загружать ее в универсальный лоток. Это предотвращает слипание листов бумаги.

В универсальный лоток загружено слишком много листов.

- Убедитесь, что пачка бумаги в универсальном лотке не превышает ограничительной отметки (▶) (см. стр. 9).
- Не превышайте максимальную емкость загрузки универсального лотка (см. стр. 68).
- Не загружайте пачку бумаги в универсальный лоток с усилием.

В универсальный лоток загружена бумага разных типов.

- Загрузите бумагу одного типа.
- Следите за тем, чтобы загружаемая бумага отвечала требованиям, предъявляемым к факсимильному аппарату (см. стр. 24).

- Повторяющиеся замятия бумаги.

Причиной замятия является сама бумага.

- Пролистайте пачку бумаги, прежде чем загружать ее в универсальный лоток. Это предотвращает слипание листов бумаги.
- Убедитесь, что используемая бумага и условия печати соответствуют техническим характеристикам факсимильного аппарата (см. стр. 9, 24, 68).

Неполадки факсимильной связи

Неполадки при передаче

Не удается передать документ.

Неправильно установлен ВJ-картридж.

- Убедитесь, что ВJ-картридж установлен правильно. Снимайте используемый ВJ-картридж только в случае его замены на новый.

Аппарат перегрет.

- Отключите аппарат от сети и дайте ему охладиться в течение нескольких минут. Затем снова включите аппарат и попробуйте передать документ еще раз.

В аппарате неправильно установлен тип телефонной линии (импульсный/тональный набор).

- Убедитесь, что факсимильный аппарат правильно настроен на тип телефонной линии (см. стр. 12).

Возможно, что документ неправильно установлен в лоток для документов.

- Уберите документ, выровняйте при необходимости пачку и правильно установите ее в лоток (см. стр. 24).
- Убедитесь в том, что крышка принтера закрыта.

Выбранная кнопка быстрого однокнопочного набора или код быстрого кодированного набора не зарегистрированы для выполняемой операции.

- Проверьте клавишу быстрого однокнопочного набора или код кодированного набора и убедитесь, что он зарегистрирован правильно (см. стр. 19, 20).

Набран неправильный номер.

- Наберите номер еще раз или проверьте правильность набираемого номера.

В удаленном факсимильном аппарате отсутствует бумага.

- Свяжитесь с адресатом и предложите загрузить бумагу в факсимильный аппарат.

Возможно, из памяти передаются другие документы.

- Дождитесь завершения передачи всех документов.

Во время передачи возникла ошибка.

- Распечатайте отчет об операциях и проверьте коды ошибок (см. стр. 54).

Не работает телефонная линия.

- При нажатии клавиши [Рычаг] или при поднятии трубки убедитесь, что имеется сигнал готовности станции. Если тональный сигнал готовности станции отсутствует, обратитесь в телефонную компанию.

Удаленный аппарат не является факсимильным аппаратом группы G3.

- Проверьте, совместим ли удаленный аппарат с данным аппаратом (который относится к группе G3).

Документы, передаваемые аппаратом, покрыты пятнами или испачканы.

Удаленный факсимильный аппарат не работает должным образом.

- Проверьте аппарат, сделав копию документа (стр. 25). Если копия чистая, то возможно, что причиной неисправности является принимающий факсимильный аппарат. Если на копии имеются пятна или грязь, почистите детали сканера (см. стр. 57).

Возможно, что документ неправильно установлен в лоток для документов.

- Уберите документ, выровняйте при необходимости пачку и правильно установите ее в лоток (см. стр. 24).

Невозможна передача в режиме коррекции ошибок (ЕСМ).

Удаленный факсимильный аппарат не поддерживает режим ЕСМ.

- Если удаленный факсимильный аппарат не поддерживает режим ЕСМ, документ передается в обычном режиме без проверки ошибок.

Возможно, функция ЕСМ отключена.

- Убедитесь, что режим ЕСМ включен (см. П.ЕСМ, стр. 51).

При передаче документов постоянно возникают ошибки

Низкое качество телефонных линий или плохое соединение.

- Уменьшите скорость передачи (см. СКОР. НАЧ. ПЕР., стр. 52).

Неполадки при приеме

❑ Невозможен прием документа в режиме автоматического приема.

Факсимильный аппарат не установлен в режим автоматического приема.

- Для автоматического приема документов на факсимильном аппарате необходимо установить режим приема на РЕЖ.ТОЛЬКО ФАКСА, АВТОПЕР. Ф/ТЕЛ. (режим Факс/Тел.) или РЕЖИМ АВТООТВЕТ.* (см. главу 6), или должен быть установлен РЕЖИМ АВТООТВ.** (см. главу 7). Если Вы задали опцию РЕЖИМ АВТООТВЕТ., убедитесь, что автоответчик подключен к факсимильному аппарату, включен и имеет правильно записанное исходящее сообщение (стр. 36).

В памяти аппарата сохранен документ.

- Напечатайте все документы, сохраненные в памяти (см. стр. 33).

Во время приема возникла ошибка.

- Проверьте сообщение об ошибке на ЖК-дисплее (см. стр. 64).
- Распечатайте отчет об операциях и проверьте коды ошибок (см. стр. 54).

В универсальном лотке нет бумаги.

- Убедитесь, что бумага установлена в универсальный лоток (см. стр. 10).

Не работает телефонная линия.

- Убедитесь в надежности всех подключений линии (см. стр. 7).

* Только для модели FAX-B820/B822.

** Только модель FAX-B840

❑ Аппарат не переключается автоматически между телефонными и факсимильными вызовами.

Аппарат не установлен в режим автоматического переключения между телефонными и факсимильными вызовами.

- Для автоматического переключения факсимильного аппарата необходимо установить режим приема на АВТОПЕР. Ф/ТЕЛ. (режим Факс/Тел.), на РЕЖИМ АВТООТВЕТ.* (см. главу 6), или на РЕЖИМ АВТООТВ.** (см. главу 7). Если Вы задали опцию РЕЖИМ АВТООТВЕТ., убедитесь, что автоответчик подключен к факсимильному аппарату и что он включен и имеет правильно записанное исходящее сообщение (стр. 36).

В памяти аппарата сохранен документ.

- Напечатайте все документы, сохраненные в памяти (см. стр. 33).

Во время приема возникла ошибка.

- Проверьте сообщение об ошибке на ЖК-дисплее (см. стр. 64).
- Распечатайте отчет об операциях и проверьте коды ошибок (см. стр. 54).

В универсальном лотке нет бумаги.

- Убедитесь, что бумага установлена в универсальный лоток (см. стр. 10).

Удаленный факсимильный аппарат на передает сигнал CNG, обеспечивающий обработку входящего вызова как факсимильного.

- Некоторые факсимильные аппараты не могут посылать сигнал CNG, который указывает, что входящий вызов идет с другого факсимильного аппарата. В этом случае Вам нужно принимать факс вручную (стр. 36).

* Только для модели FAX-B820/B822.

** Только модель FAX-B840

❑ Невозможен прием документа вручную.

Возможно Вы отключили вызов, нажав клавишу [Пуск/Копирование], или набрали ИД удаленного приема после того, как был дан отбой.

- Нажать клавишу [Пуск/Копирование] или набрать идентификатор удаленного приема нужно до того, как будет повешена трубка, иначе вызов будет разъединен.

❑ Низкое качество печати.

Используется бумага недопустимого типа.

- Следите за тем, чтобы загружаемая бумага отвечала требованиям, предъявляемым к факсимильному аппарату (см. стр. 24).

Требуется чистка печатающей головки ВJ-картриджа.

- При необходимости почистите печатающую головку ВJ-картриджа (см. стр. 57).

Передающий факсимильный аппарат не работает должным образом.

- Обычно посылающий факсимильный аппарат определяет качество документа. Свяжитесь с отправителем документа и предложите проверить, не запачкался ли факсимильный аппарат.

Возможно, отключен режим коррекции ошибок (ЕСМ).

- Убедитесь, что режим ЕСМ включен (см. ПР. В ЕСМ, стр. 51).

❑ Факсимильный аппарат не печатает.

Неправильно установлен ВJ-картридж.

- Убедитесь, что ВJ-картридж установлен правильно (см. стр. 11).
- Не забудьте перед установкой В J-картриджа снять с него оранжевую предохранительную ленту (см. стр. 11).

Требуется чистка печатающей головки ВJ-картриджа.

- При необходимости почистите печатающую головку ВJ-картриджа (см. стр. 57).

Требуется замена ВJ-картриджа.

- Определите неполадки в ВJ-картридже и при необходимости замените его (см. стр. 58).

Возможно, что установлен документ.

- Убедитесь, что документ не установлен.

Расплывшаяся или неравномерная печать принятых документов.

Низкое качество телефонных линий или плохое соединение.

- Такие неполадки можно устранить путем передачи/приема в режиме ЕСМ. Однако при низком качестве телефонных линий, возможно, потребуется повторить операцию.

Передающий факсимильный аппарат не работает должным образом.

- Обычно посылающий факсимильный аппарат определяет качество документа. Свяжитесь с отправителем документа и предложите проверить, не запачкался ли факсимильный аппарат.

Невозможен прием в режиме коррекции ошибок (ЕСМ)

Передающий факсимильный аппарат не поддерживает режим ЕСМ.

- Если удаленный факсимильный аппарат не поддерживает режим ЕСМ, документ принимается в обычном режиме без проверки ошибок.

Возможно, функция ЕСМ отключена.

- Убедитесь, что режим ЕСМ включен (см. ПР. В ЕСМ, стр. 51).

При приеме документов постоянно возникают ошибки.

Низкое качество телефонных линий или плохое соединение.

- Уменьшите скорость приема (см. СКОР. НАЧ. ПР., стр. 52).

Передающий факсимильный аппарат не работает должным образом.

- Свяжитесь с отправителем документа и предложите проверить факсимильный аппарат.

Неполадки при копировании

Факсимильный аппарат не копирует.

Требуется замена ВJ-картриджа.

- Определите неполадки в ВJ-картридже и при необходимости замените его (см. стр. 58).

Возможно, что документ неправильно установлен в лоток для документов.

- Уберите документ, выровняйте при необходимости пачку и правильно установите ее в лоток (см. стр. 24).
- Убедитесь в том, что крышка принтера закрыта.

Неправильно установлен ВJ-картридж.

- Убедитесь, что ВJ-картридж установлен правильно (см. стр. 11).

Аппарат не работает должным образом.

- Распечатайте шаблон контроля сопел (см. стр. 57).

При получении большого количества копий на ЖК-дисплее может появиться сообщение ПЕРПОЛН. ПАМЯТИ

Память аппарата заполнена.

- Распечатайте или удалите все документы, хранящиеся в памяти (см. стр. 33, 34), чтобы освободить место в памяти факса, а затем снова запустите его.
- Если выведена страница без копии, просто попробуйте сделать копию еще раз.
- Измените разрешение копирования и попробуйте выполнить копирование еще раз.

Копируемый документ содержит слишком много графики.

- При копировании многостраничного документа разделите документ на несколько частей. Если это невозможно, выполняйте копирование по одному экземпляру до получения требуемого числа копий.



Дополнительная информация приведена в разделе "Низкое качество печати" на стр. 63.

Неполадки телефонной связи

❑ Аппарат не набирает номер.

Не работает телефонная линия.

- Убедитесь в надежности всех подключений линии (см. стр. 7).

Плохо подключен шнур питания.

- Убедитесь в надежности подключения шнура питания к аппарату и к сетевой розетке (стр. 8).
Если аппарат включен через удлинитель, убедитесь в том, что удлинитель подключен к сети и включен.

В аппарате неправильно установлен тип телефонной линии (импульсный/тональный набор).

- Убедитесь, что факсимильный аппарат правильно настроен на тип телефонной линии (см. стр. 12).

❑ Дополнительная телефонная трубка или телефонный аппарат отключается во время разговора.

Плохо подключен шнур питания.

- Убедитесь в надежности подключения шнура питания к аппарату и к сетевой розетке (стр. 8).
Если аппарат включен через удлинитель, убедитесь в том, что удлинитель подключен к сети и включен.

❑ Помехи в телефонной линии.

Рядом с аппаратом работает сотовый или беспроводной телефон.

- Убедитесь, что рядом с факсимильным аппаратом не используются мобильные и сотовые телефоны.

Низкое качество печати

❑ Качество печати не соответствует ожиданиям; печать нечеткая, размазана, есть пропущенные точки или белые полосы.

Материал для печати не удовлетворяет требованиям для данного аппарата.

- Убедитесь, что используемая бумага соответствует рекомендациям (см. стр. 24).

Печать выполняется не на той стороне листа.

- Некоторые типы бумаги имеют "сторону для печати". Если качество печати неудовлетворительное, попробуйте печатать на другой стороне бумаги.

Засорены сопла печатающей головки ВJ-картриджа.

- При необходимости почистите печатающую головку ВJ-картриджа (см. стр. 57).

Неправильно установлен ВJ-картридж.

- Убедитесь, что ВJ-картридж установлен правильно (см. стр. 11).

Возможно, повреждена печатающая головка ВJ-картриджа.

- Определите неполадки в печатающей головке ВJ-картриджа (см. стр. 57) и при необходимости замените ВJ-картридж (см. стр. 58).

❑ Распечатки смазаны или испачканы чернилами.

Материал для печати не удовлетворяет требованиям для данного аппарата.

- Убедитесь, что используемая бумага соответствует рекомендациям (см. стр. 24).

Печать выполняется не на той стороне листа.

- Некоторые типы бумаги имеют "сторону для печати". Если качество печати неудовлетворительное, попробуйте печатать на другой стороне бумаги.

Общие неполадки

❑ Отсутствует питание.

Плохо подключен шнур питания.

- Убедитесь в надежности подключения шнура питания к аппарату и к сетевой розетке (стр. 8).
Если аппарат включен через удлинитель, убедитесь в том, что удлинитель подключен к сети и включен.

Неисправен шнур питания.

- Проверьте шнур питания, заменив его заведомо исправным или воспользовавшись вольтметром.

❑ Аппарат не печатает отчеты.

Требуется замена ВJ-картриджа.

- Определите неполадки в ВJ-картридже и при необходимости замените его (см. стр. 58).

❑ Отсутствует индикация на дисплее.

Плохо подключен шнур питания.

- Убедитесь в надежности подключения шнура питания к аппарату и к сетевой розетке (стр. 8).
Если аппарат включен через удлинитель, убедитесь в том, что удлинитель подключен к сети и включен. Если дисплей остается пустым, отключите аппарат от сети, подождите 5 с, затем снова включите аппарат.

Сообщения на дисплее

Перечисленные ниже сообщения выводятся на дисплей, когда аппарат выполняет какую-либо операцию или когда в работе аппарата возникают неполадки.

Сообщение	Причина	Способ устранения
АВТ. ПОВТ. НАБОР	Аппарат ожидает очередной попытки повторного набора номера, так как при выполнении передачи документа линия была занята или вызываемый абонент не ответил на вызов.	Подождите, пока аппарат автоматически не начнет повторный набор номера. Если Вы хотите отменить автоматический повтор набора, нажмите клавишу [Стоп] (см. стр. 30).
ЗАНЯТ/НЕТ СИГН.	Набираемый телефонный номер занят.	Попробуйте передать документ позже.
	Неправильно набран факсимильный номер.	Проверьте факсимильный номер и повторите набор.
	Факсимильный аппарат на другой стороне соединения не работает.	Свяжитесь с адресатом и попросите проверить факсимильный аппарат.
	Факсимильный аппарат на другой стороне не относится к группе G3.	Свяжитесь с удаленным абонентом и попросите передать или принять документ с помощью аппарата группы G3.
	Неправильно установлен параметр типа телефонной линии (тональный/импульсный набор).	Настройте факсимильный аппарат в соответствии с типом Вашей телефонной линии (см. стр. 12).
	Вызываемый факсимильный аппарат не ответил в течение 55 с (после всех попыток автоматического повторного набора).	Свяжитесь с принимающей стороной и попросите их проверить свой факсимильный аппарат. Попробуйте отправить документ с помощью ручного набора (см. стр. 27). Для международных звонков введите паузы в зарегистрированный номер (см. стр. 30).
ЗАЕЛО КАРТРИДЖ	Держатель картриджа не перемещается. Обычно это происходит из-за замятия бумаги.	Удалите замятую бумагу или устраните другие причины, препятствующие движению держателя картриджа, нажмите клавишу [Стоп] и начните операцию сначала. Запрещается перемещать держатель картриджа вручную.
ЗАМЕНИТЕ КАРТ.	В VJ-картридже нет чернил.	Замените VJ- картридж (стр. 58). После этого аппарат автоматически распечатает все документы, принятые в память.

Сообщение	Причина	Способ устранения
ПРОВЕРЬТЕ ДОК.	Документ не установлен в лоток для документов.	Установите документ, который Вы хотите отправить или скопировать (см. стр. 24) и начните сначала.
ПРОВ. ФОРМ. БУМ.	Формат бумаги, загруженной в универсальный лоток, отличается от формата, указанного в настройке ФОРМАТ БУМАГИ.	Загрузите бумагу нужного формата или измените настройку ФОРМАТ БУМАГИ (см. стр. 51).
ПРОВЕРЬТЕ ПРИНТ.	В аппарат попал посторонний предмет, который препятствует перемещению механизма держателя картриджа.	Проверьте, что в аппарате нет посторонних предметов (скрепок или других мелких предметов) и что с ВJ-картриджа удалены оранжевый защитный колпачок и лента. Убедитесь также в отсутствии замятой бумаги и удалите ее при необходимости (см. стр. 55). Затем нажмите клавишу [Стоп] и начните операцию сначала.
	Неисправен ВJ-картридж.	Нажмите клавишу [Стоп]. Переустановите ВJ-картридж (см. стр. 11) и начните операцию сначала. В любом случае, если сбросить ошибку не удастся, попробуйте отключить питание аппарата. Подождите несколько секунд, затем снова включите аппарат. Кроме того, попробуйте заменить ВJ-картридж на новый (см. стр. 58).
	Заполнена емкость для использованных чернил (в которую сливаются чернила после чистки печатающей головки).	Немедленно обратитесь в авторизованный сервисный центр Сапоп для замены емкости для использованных чернил. Устраните замятие бумаги (см. стр. 55).
	Во время печати температура печатающей головки превысила допустимый уровень.	Подождите, пока аппарат остынет. После снижения температуры аппарат продолжит печать.
УСТР.ЗАМ.БУМАГИ	В аппарате замята бумага.	Удалите замятую бумагу (см. стр. 55) и снова загрузите бумагу в универсальный лоток. Нажмите клавишу [Стоп].
СБОЙ ДАННЫХ	Произошел сбой и были потеряны данные однокнопочного набора, кодированного набора и данные пользователя.	Нажмите клавишу [Пуск/ Копирование], а затем перерегистрируйте данные (см. главу 2).
ОЧЕНЬ ДЛИН. ДОК.	Длина документа более 700 мм.	С помощью копировального аппарата сделайте уменьшенную копию документа и передавайте эту копию.
ПР. В ЕСМ	Выполняется прием документа в режиме коррекции ошибок (ЕСМ).	Отключите режим ЕСМ, если необходим быстрый прием или если Вам известно, что локальные линии в хорошем состоянии (см. ПР. В ЕСМ, стр. 51).

Сообщение	Причина	Способ устранения
П.ЕСМ	Выполняется передача документа в режиме коррекции ошибок (ЕСМ).	Отключите режим ЕСМ, если необходима быстрая передача или если Вам известно, что локальные линии в хорошем состоянии (см. П.ЕСМ, стр. 51).
ПЕРПОЛН. ПАМЯТИ	Память аппарата заполнена в результате приема слишком большого количества документов либо очень длинного или сложного документа.	Напечатайте документы, сохраненные в памяти (см. стр. 33). Затем начните операцию сначала.
	Память аппарата заполнена в результате попытки передачи слишком большого количества страниц или очень длинного и сложного документа.	Распечатайте или удалите из памяти ненужные документы (см. стр. 33, 34). При загрузке большого количества страниц разделите страницы на несколько пачек. Если этого сделать нельзя, отправляйте документ с помощью прямой передачи (см. стр. 27).
ПОТЕРЯНЫ ДАННЫЕ	В результате сбоя удалены все голосовые сообщения.	Перезапишите все сообщения автоответчика, например, исходящее сообщение и альтернативное исходящее сообщение (см. стр. 40).
НЕТ ДАННЫХ	Для нажатой клавиши быстрого однонопочного набора или введенного кода быстрого кодированного набора не зарегистрирован номер.	Зарегистрируйте клавишу быстрого однонопочного набора и код быстрого кодированного набора (см. стр. 19, 20).
НЕТ ИСХ. СООБЩ.	На автоответчик не записано исходящее сообщение.	Запишите исходящее сообщение (см. стр. 40).
ПРИНЯТО В ПАМЯТЬ.	Аппарат принял документ в память, так как во время приема закончилась бумага или чернила, замята бумага либо в аппарате установлен ВJ-картридж неправильного типа.	Загрузите бумагу в универсальный лоток (см. стр. 10), замените ВJ-картридж (см. стр. 58) или удалите замятую бумагу (см. стр. 55).
УБЕРИТЕ ДОКУМЕНТ	Документ устанавливается во время печати.	Уберите документ.
ПЕРЕП.ПАМ.АВТОТ.	Было записано 55 исходящих сообщений, включая исходящее сообщение, альтернативное сообщение, голосовые памятки, сообщение факс/тел. и пересылаемое сообщение, или общая продолжительность времени записи превысила 10 мин.	Прослушайте сообщения и удалите ненужные. Или сотрите все телефонные сообщения, хранящиеся в памяти факсимильного аппарата (см. стр. 43).
ОТМЕНА ПЕР./ПР.	Нажата клавиша [Стоп] для отмены операции передачи/приема.	Повторите передачу, если необходимо.
№ ПР./ПЕР. <i>nnnn</i>	Когда факсимильный аппарат передает или принимает документ, он присваивает ему уникальный идентификационный номер (<i>nnnn</i>).	Запишите этот номер для поиска документов, если необходимо.

Аварийное отключение питания

Пользовательские установки и зарегистрированные данные для быстрого однокнопочного и кодированного наборов сохраняются при сбое питания за счет встроенной батареи*. Но при этом документы, хранящиеся в памяти факса, будут удалены, и данные повторного набора в памяти добавочного телефонного аппарата могут быть потеряны. После восстановления (или после включения) питания аппарат автоматически печатает отчет об очистке памяти. Этот отчет содержит список документов, которые были удалены из памяти в результате отключения питания.

При аварийном отключении питания

При отсутствии питания аппарат может выполнять ограниченное число функций.

- Письма телефонных вызовов с использованием факсимильного аппарата невозможна. Более того, отправка телефонных вызовов может оказаться невозможной даже в том случае, если к факсимильному аппарату подключен дополнительный телефонный аппарат.
- Аппарат не может передавать, принимать и копировать документы.
- Можно получать голосовые сообщения только в том случае, если к Вашему факсимильному аппарату подключена телефонная трубка или добавочный телефон.

Отчет об очистке памяти

При аварийном отключении питания документы, хранящиеся в памяти аппарата, будут утеряны. После восстановления питания и включения аппарата он автоматически печатает список документов, которые хранились в памяти на момент отключения питания.

* Сообщения автоответчика при сбое питания сохраняются.

Технические характеристики

Формат сканируемого листа	Ширина:	макс. 216 мм,	мин. 148 мм
	Высота:	макс. 700 мм,	мин. 105 мм
	Толщина:	макс. 0,13 мм,	мин. 0,06 мм
Эффективный размер сканирования	Ширина:	(A4) 208 мм	
Эффективный размер печати:	Ширина:	203 мм	
Время передачи:	G3 ECM MMR:	прибл. 6 с*	
Разрешение при сканировании:	По горизонтали:	8,00 точек/мм	
	По вертикали, стандартное:	3,85 линии/мм	
	По вертикали, высокое:	7,70 линии/мм	
Способ печати:	Пузырьково-струйная печать		
Емкость лотка для бумаги:	Максимум: 50 листов (75 г/м ²)		
Тип бумаги:	Обычная листовая бумага (A4/Letter/Legal)		
	Плотность бумаги:	64 г/м ² - 90 г/м ²	
	Толщина бумаги:	0,09 - 0,13 мм	
Объем памяти изображения:	До 120 страниц формата A4* (стандартное разрешение)		
Функции автоматического набора номера:	Быстрый однонопочный набор (регистрация 9 номеров)		
	Быстрый кодированный набор (регистрация 70 номеров)		
Картридж с чернилами:	Черный ВJ-картридж Canon BX-3 Black		
Ресурс картриджа:	900 стр.*		
Питание:	200-240 В/50-60 Гц		
Потребляемая мощность:	Режим ожидания:	прибл. 3,2 Вт	
	Работа:	прибл. 8,7 Вт, максимальная 33,1 Вт	
Условия эксплуатации:	Температура:	10 - 32,5°C	
	Относительная влажность:	20 - 85 %	
Габариты:	366 мм (Ш) × 381 мм (Д) × 265 мм (В) (включая лотки)		
Вес:	Прибл. 3,7 кг (с телефонной трубкой)		

Технические характеристики могут быть изменены без предварительного уведомления.

* Определяется на основе стандартной контрольной таблицы Canon FAX 1, стандартный режим.