

RO
FR
PL
RU
EN

Instrucțiuni de utilizare
Mode d'emploi
Instrukcja obsługi
Инструкция по эксплуатации
User instructions

CN 63 T

CANDY

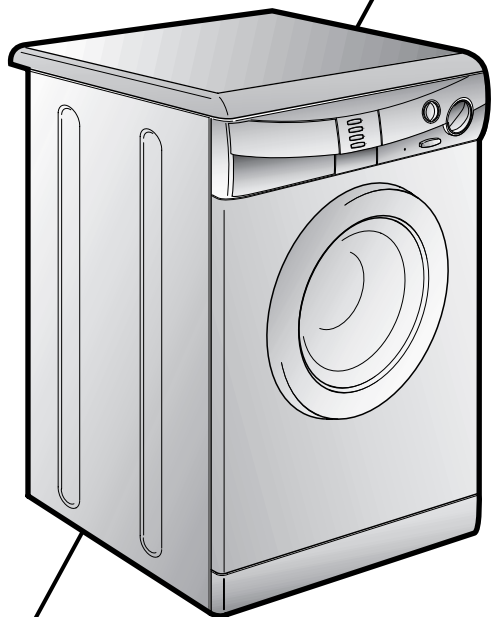

RO

FELICITARI

Cumparind aceasta masina de spalat CANDY ati aratat ca nu acceptati compromisuri, vreti doar ce e cel mai bun.

CANDY are placerea sa va prezinte o noua masina de spalat, rezultatul multor ani de cercetari si studii asupra nevoilor consumatorilor. Ati ales calitatea, durabilitatea si eficienta oferite de aceasta masina de spalat.

CANDY va ofera o gama larga de aparate electrocasnice: masini de spalat vase, masini de spalat si uscat rufe, aragaze, cuptoare cu microunde, cuptoare traditionale si hote, frigidera si congelatoare.

Va rugam sa cititi aceste instructiuni cu mare atentie deoarece furnizeaza informatii importante cu privire la instalarea, folosirea si intretinerea masinii Dvs. de spalat precum si sugestii pentru a obtine cele mai bune rezultate la spalare.

Pastrati instructiunile cu grija pentru a le putea consulta de cite ori aveti nevoie.

FR

TOUS NOS COMPLIMENTS

En achetant cet appareil ménager Candy, vous avez démontré que vous n'acceptez aucun compromis: vous voulez toujours ce qu'il y a de mieux.

Candy a le plaisir de vous proposer cette nouvelle machine à laver qui est le résultat d'années de recherches et d'études des besoins du consommateur. Vous avez fait le choix de la qualité, de la fiabilité et de l'efficacité.

Candy vous propose une large gamme d'appareils électroménagers: machines à laver la vaisselle, machines à laver et sécher le linge, cuisinières, fours à micro-ondes, fours et tables de cuisson, hottes, réfrigérateurs et congélateurs.

Demandez à votre Revendeur le catalogue complet des produits Candy.

Nous vous prions de lire attentivement les conseils contenus dans ce livret. Il contient d'importantes indications concernant les procédures d'installation, d'emploi, d'entretien et quelques suggestions utiles en vue d'améliorer l'utilisation de la machine à laver.

Conservez avec soin ce livret: vous pourrez le consulter bien souvent.

Quand vous communiquez avec Candy, ou avec ses centres d'assistance, veuillez citer le Modèle, le n° et le numéro G (éventuellement).

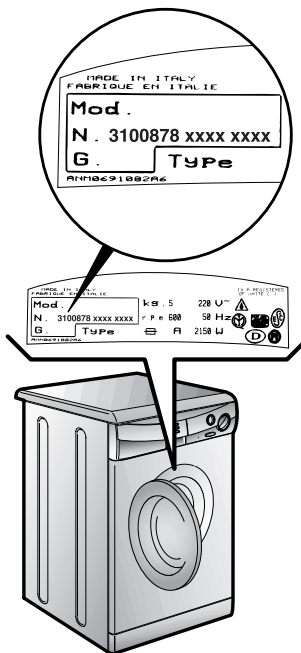
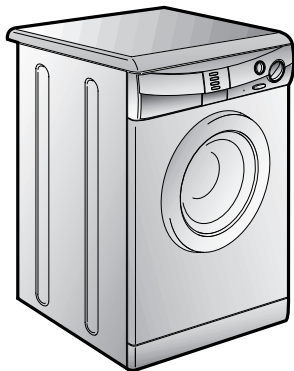

PL

GRATULACJE

Kupując sprzęt AGD firmy Candy dowiedłeś, że nie akceptujesz kompromisów i chcesz mieć to co najlepsze.

Firma Candy ma przyjemność przedstawić nową pralkę automatyczną, która jest rezultatem lat poszukiwań i doświadczeń nabytych w bezpośrednim kontakcie z konsumentem. Wybrałeś jakość, trwałość i wysoką sprawność - cechy charakteryzujące pralkę Candy.

Firma Candy oferuje także szeroki asortyment innych urządzeń AGD, takich jak: zmywarki do naczyń, pralko-suszarki, kuchenki, kuchenki mikrofalowe, tradycyjne piecyki i kuchenki, a także lodówki i zamrażarki.

Poproś Twojego sprzedawcę o kompletny katalog produktów firmy Candy.

Przeczytaj uważnie niniejszą instrukcję, gdyż zawiera ona wskazówki dotyczące bezpiecznej instalacji, użytkowania i konserwacji, oraz kilka praktycznych porad pozwalających zoptymalizować sposób użytkowania pralki.

Zachowaj niniejszą instrukcję w celu późniejszej konsultacji.

Kontaktując się z firmą Candy, lub z punktami serwisowymi, zawsze podawaj model i numer, oraz ewentualnie numer G urządzenia (Jeśli taki istnieje). Praktycznie wszystkie informacje są obwiedzione ramką narysunku obok.

RU

ПОЗДРАВЛЯЕМ!

Приобретя эту стиральную машину Канди, Вы решили не идти на компромисс: Вы желали лучшее.

Фирма Канди рада предложить Вам эту новую стиральную машину - плод многолетних научно-исследовательских работ и приобретенного на рынке, в тесном контакте с потребителем, опыта.

Вы выбрали качество, долговечность и широкие возможности, которые Вам предоставляет эта стиральная машина.

Кроме того Канди предлагает Вам широкую гамму электробытовой: стиральные машины, посудомоечные машины, стиральные машины с сушкой, кухонные плиты, микроволновые печи, духовки, варочные панели, холодильники, морозильники.

Спросите у Вашего продавца полный каталог продукции фирмы Канди.

Просим Вас внимательно ознакомиться с предупреждениями, содержащимися в этой книжке, которые дадут Вам важные сведения, касающиеся безопасности, установки, эксплуатации и обслуживания, некоторые полезные советы по лучшему использованию машины.

Бережно храните эту книжку инструкций для последующих консультаций.

При общении с фирмой Канди или с ее специалистами по техническому обслуживанию постоянно ссылайтесь на модель и номер G (если таковой имеется). Практически, ссылайтесь на все, что содержится в таблице.

EN

OUR COMPLIMENTS

With the purchase of this Candy household appliance, you have shown that you will not accept compromises: you want only the best.

Candy is happy to present their new washing machine, the result of years of research and market experience through direct contact with Consumers. You have chosen the quality, durability and high performance that this washing machine offers.

Candy is also able to offer a vast range of other household appliances: washing machines, dishwashers, washer-dryers, cookers, microwave ovens. Traditional ovens and hobs, refrigerators and freezers.

Ask your local retailer for the complete catalogue of Candy products.

Please read this booklet carefully as it provides important guide lines for safe installation, use and maintenance and some useful advice for best results when using your washing machine.

Keep this booklet in a safe place for further consultation.

When contacting Candy or a Customer Services Centre always refer to the Model, No., and G number (if applicable of the appliance see panel).

RO	FR		PL	RU	EN
	<u>INDEX</u>	CAPITOLUL CHAPITRE ROZDZIAŁ ПАРАГРАФ CHAPTER	<u>SPIS TREŚCI</u>	<u>ОГЛАВЛЕНИЕ</u>	<u>INDEX</u>
Felicitari	Avant-propos		Wstęp	Введение	Introduction
Informatii generale	Notes générales à la livraison	1	Uwagi ogólne dotyczące dostawy	Общие сведения по эксплуатации	General points on delivery
Garantie	Garantie	2	Gwarancja	Гарантия	Guarantee
Masuri de securitate	Mesures de sécurité	3	Środki bezpieczeństwa	Меры безопасности	Safety Measures
Caracteristici tehnice	Données techniques	4	Dane techniczne	Технические характеристики	Technical Data
Instalare punerea in functiune	Mise en place, installation	5	Instalacja pralki	Установка	Setting up and Installation
Descrierea comenzilor	Description des commandes	6	Opis panelu sterującego	Описание команд	Control Description
Caseta de detergenti	Tiroir à lessive	7	Szuflada na proszek	Контейнер для моющих средств	Detergent drawer
Selectionarea programelor/ Sfaturi pentru utilizatori	Sélection/Conseils utiles pour l'utilisateur	8	Wybór programu/Porady dla klienta	Выбор программ	Selection/Customer Awareness
Produsul	Le produit	9	Produkt	Тип белья	The Product
Descrierea programelor	Tableau des programmes	10	Tabela programów	Таблицы выбора программ	Table of Programmes
Spalarea	Lavage	11	Pranie	Стирка	Washing
Curatarea si intretinerea aparaturii	Nettoyage et entretien ordinaire	12	Czyszczenie i rutynowa konserwacja pralki	Чистка и уход за машиной	Cleaning and routine maintenance
Anomalii in functionare	Recherche des pannes	13	Lokalizacja usterek	Возможные неисправности	Faults Search

RO

CAPITOLUL 1

INFORMATII
GENERALE

La cumpararea masinii, verificati ca urmatoarele materiale sa insoteasca masina:

- A) INSTRUCIUNI DE UTILIZARE
- B) LISTA CU PUNCTELE SERVICE
- C) CERTIFICAT DE GARANTIE
- D) DOPURI
- E) COT RIGID PENTRU TUBUL DE EVACUARE
- F) SERTAR PENTRU BALSAM DE RUFЕ

FR

CHAPITRE 1

NOTES GENERALES
A LA LIVRAISON

A la livraison veuillez contrôler que le matériel suivant accompagne la machine:

- A) LIVRET D'INSTRUCTIONS
- B) ADRESSES DE SERVICE APRES VENTE
- C) CERTIFICAT DE GARANTIE
- D) BOUCHON
- E) COUDES POUR LE TUBE DE VIDANGE
- F) BAC POUR LES PRODUITS LIQUIDES

LES CONSERVER

et contrôler que ce matériel soit en bon état; si tel n'est pas le cas appelez le centre Candy le plus proche.

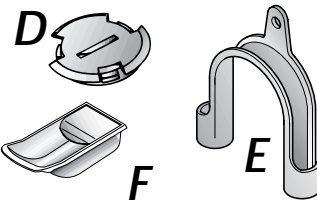
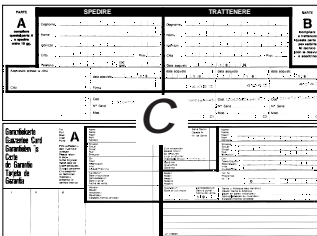
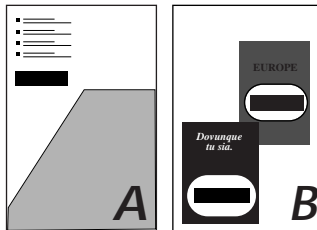
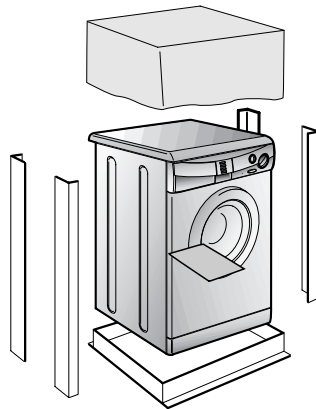

PL

ROZDZIAŁ 1

UWAGI OGÓLNE
DOTYCZĄCE
DOSTAWY

W momencie dostawy sprawdź, czy poniższe elementy zostały dostarczone wraz z pralką:

- A) INSTRUKCJA UŻYTKOWANIA
- B) KARTA GWARANCYJNA
- C) WYKAZ PUNKTÓW SERWISOWYCH (na karcie gwarancyjnej)
- D) ZATYCZKA
- E) KOLANKO WĘŻA WYLEWOWEGO
- F) POJEMNIK NA PŁYN DO PRANIA

PRZECHOWUJ JE W
BEZPIECZNYM MIEJSCU

Sprawdź, czy pralka i wyposażenie jest w dobrym stanie i nie uległa uszkodzeniu w czasie transportu. W przypadku zauważenia uszkodzeń skontaktuj się ze sklepem, w którym nabyłeś urządzenie.

RU

ПАРАГРАФ 1

ОБЩИЕ
СВЕДЕНИЯ

При покупке убедитесь, чтобы с машиной были:

- A) ИНСТРУКЦИЯ ПО ЭКСПЛУАТАЦИИ НА РУССКОМ ЯЗЫКЕ;
- B) АДРЕСА СЛУЖБ ТЕХНИЧЕСКОГО ОБСЛУЖИВАНИЯ;
- C) СЕРТИФИКАТ ГАРАНТИИ;
- D) ЗАГЛУШКА;
- E) ЖЕСТКОЕ УСТРОЙСТВО ДЛЯ ЗАГИБА СЛИВНОЙ ТРУБЫ;
- F) ВАННОЧКА ДЛЯ МОЮЩИХ ЖИДКОСТЕЙ.

ХРАНИТЕ ИХ

Проверьте отсутствие повреждений машины при транспортировке. При наличии повреждений обратитесь в центр техобслуживания Канди.

EN

CHAPTER 1

GENERAL POINTS
ON DELIVERY

On delivery, check that the following are included with the machine:

- A) INSTRUCTION MANUAL
- B) CUSTOMER SERVICE ADDRESSES
- C) GUARANTEE CERTIFICATES
- D) CAP
- E) BEND FOR OUTLET TUBE
- F) LIQUID DETERGENT COMPARTMENT

KEEP THEM IN A SAFE
PLACE

Check that the machine has not incurred damage during transport. If this is the case, contact your nearest Candy Centre.

CAPITOLUL 2

GARANTIE

Masina de spalat este insotita de un certificat de garantie care va permite sa va bucurati de depanare gratuita.

CHAPITRE 2

GARANTIE

L'appareil est accompagné par un certificat de garantie.

ROZDZIAŁ 2

GWARANCJA

Niniejsze urządzenie jest dostarczane z kartą gwarancyjną pozwalającą bezpłatnie korzystać z pomocy technicznej i serwisu w okresie gwarancyjnym.

ПАРАГРАФ 2

ГАРАНТИЯ

Стиральная машина снабжена гарантийным сертификатом, который позволяет Вам пользоваться услугами технического сервиса, в течение 1 года со дня покупки.

CHAPTER 2

GUARANTEE

The appliance is supplied with a guarantee certificate which allows free use of the Technical Assistance Service.

RO

CAPITOLUL 3

MASURI DE
SECURITATEATENTIE:
PENTRU ORICE
OPERATIE DE
CURATARE
SI INTRETINERE A
MASINII DE SPALAT

- Se scoate stekerul din priza
- Se inchide robinetul de apa
- Trebuie utilizata o priza care sa aiba impamantare.

CE Masina respecta directivele Comunitatii Europene 89/336 si 73/23.

- Nu se atinge aparatul cu mainile sau picioarele ude
- Nu utilizati aparatul cand sunteti desculti
- Nu utilizati prelungitoare in camera de baie.

ATENTIE:
IN TIMPUL SPALARII
EMPERATURA APEI
POATE AJUNGE LA
90°C.

- Inainte de a deschide hubloul asigurati-va ca nu exista apa in tambur

FR

CHAPITRE 3

MESURES DE
SECURITEATTENTION:
EN CAS
D'INTERVENTION DE
NETTOYAGE ET
D'ENTRETIEN

- Débrancher la prise de courant.
- Fermer le robinet d'alimentation d'eau.
- Toutes les machines Candy sont pourvues de mise à la terre. Vérifier que l'installation électrique soit alimentée par une prise de terre, en cas contraire demander l'intervention du personnel qualifié.

CE Cet appareil est conforme aux directives 89/336/EEC, 73/23/EEC et modifications successives.

- Ne pas toucher l'appareil pieds nus.
- Autant que possible éviter l'usage de rallonges dans les salles de bains ou les douches.

ATTENTION:
PENDANT LE LAVAGE
L'EAU PEUT ATTEINDRE
90°C.

- Avant d'ouvrir le hublot vérifier que le tambour soit sans eau.

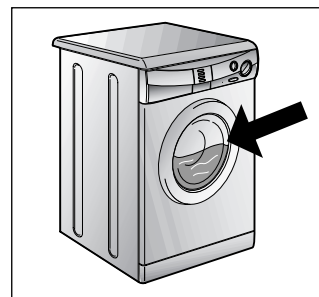
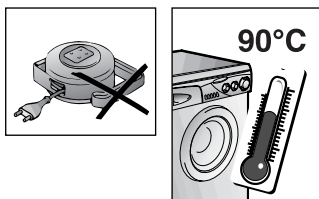
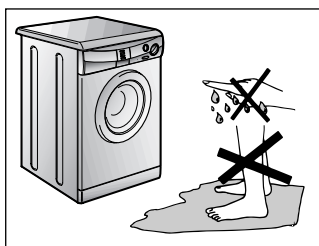
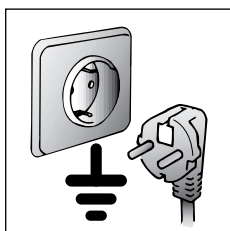
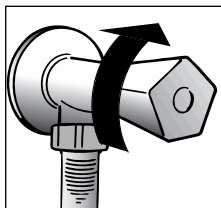
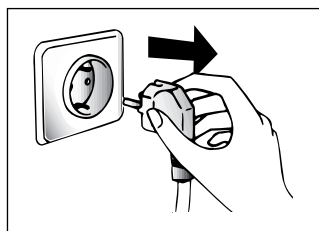

PL

ROZDZIAŁ 3

ŚRODKI
BEZPIECZEŃSTWAUWAGA:
PRZED PRZYSTAPIENIEM
DO JAKIEJKOLWIEK
CZYNNOŚCI
CZYSZCZENIA LUB
KONSERWACJI
URZĄDZENIA NALEŻY

- Wyjąć wtyczkę z gniazdka sieciowego.
- Zakręcić kran odpowiadający za dopływ wody.
- Firma CANDY wyposaża w uziemienie wszystkie produkowane u siebie urządzenia. Upewnij się, że gniazdko zasilające pralkę posiada prawidłowo podłączony bolec uziemiający. W przeciwnym przypadku wezwij wykwalifikowanego elektryka.

CE Urządzenie niniejsze zgodne jest z dyrektywami Unii Europejskiej 89/336/CEE, 73/23/CEE, z uwzględnieniem późniejszych poprawek.

- Nie wolno dotykać urządzenia mokrymi lub wilgotnymi rękami lub nogami.
- Nie wolno mieć z nim kontaktu gdy stoimy boso na posadzce.
- Nie wolno używać przedłużaczy do doprowadzenia energii elektrycznej.

OSTRZEŻENIE:
W CZASIE PRANIA
WODA W PRALCE
MOŻE OSIAGNAĆ
TEMPERATURĘ 90°C

- Przed otwarciem drzwiczek pralki należy sprawdzić, czy w bębnie nie ma wody.

RU

ПАРАГРАФ 3

МЕРЫ
БЕЗОПАСНОСТИВНИМАНИЕ!
ПРИ ЛЮБЫХ
ОПЕРАЦИЯХ ЧИСТКИ
И ТЕХНИЧЕСКОГО
ОБСЛУЖИВАНИЯ
СТИРАЛЬНОЙ
МАШИНЫ:

- отключите стиральную машину от сети и выдерните штепсель из розетки;
- перекройте кран подачи воды;
- Канди оснащает все свои машины кабелем с заземлением. Убедитесь в том, что электросеть имеет заземленный провод. В случае его отсутствия, необходимо обращаться к квалифицированному персоналу.

CE Аппаратура фирмы Канди соответствует нормам ЭЭС N 89/336, 73/23 на электрооборудование;

- не касайтесь стиральной машины влажными руками и ногами;
- не работайте со стиральной машиной босиком;
- не применяйте удлинители во влажных и сырых помещениях (ванная, душевая комната).

ВНИМАНИЕ!
ТЕМПЕРАТУРА ВОДЫ
ВО ВРЕМЯ СТИРКИ
МОЖЕТ ДОСТИГАТЬ 90°C.

- прежде чем открыть крышку загрузочного люка, убедитесь в отсутствии воды в барабане.

EN

CHAPTER 3

SAFETY MEASURES

IMPORTANT:
FOR ALL CLEANING
AND MAINTENANCE
WORK

- Remove the plug
- Turn off the water inlet tap.
- All Candy appliances are earthed. Ensure that the main electricity circuit is earthed. Contact a qualified electrician if this is not the case.

CE This appliance complies with Directives 89/336/EEC, 73/23/EEC and following changes.

- Do not touch the appliance with wet or damp hands or feet.
- Do not use the appliance when bare-footed.
- Extreme care should be taken if extension leads are used in bathrooms or shower rooms. Avoid this where possible.

WARNING: DURING THE
WASHING CYCLE, THE
WATER CAN REACH A
TEMPERATURE OF 90°C.

- Before opening the washing machine door, ensure that there is no water in the drum.

RO

- Nu utilizati adaptoare sau triplustekere
- Nu lasati copiii sa intrebuinteze aparatul fara supraveghere.
- Nu trageți de cablu pentru a scoate aparatul din priza

● Nu expuneti aparatul la agenti atmosferici (razele soarelui, ploaie etc.)

● In cazul in care ii mutati locul, nu-l ridicati niciodata de butoane sau de caseta de detergent.

● In timpul transportului nu sprijiniti hubloul de carucior

IMPORTANT!

In cazul in care aparatul se instaleaza pe o pardoseala acoperita cu covor sau mocheta, trebuie avut grija ca orificiile de ventilatie de la baza aparatului sa nu fie acoperite.

● Pentru a ridica masina sunt necesare 2 persoane precum in imagine

● In cazul unei defectiuni si/sau functionari anormale, aparatul se opreste, se inchide robinetul de apa si nu se atinge masina. Pentru o eventuala reparatie trebuie sa va adresati unui centru de asistenta tehnica Candy solicitind piese originale pentru orice inlocuiri. Nerespectarea indicatiilor sus mentionate pot compromite securitatea masinii.

● Daca e necesara inlocuirea cablului de alimentare, aceasta se va face cu un cablu disponibil la punctul service.

FR

- Ne pas utiliser d'adaptateurs ou de prises multiples.
- Cet appareil ne doit pas être utilisé sans surveillance.
- Pour débrancher la prise, ne pas tirer sur le câble.

● Ne pas laisser la machine exposée aux agents atmosphériques (pluie, soleil, etc...).

● En cas de déménagement ne jamais soulever la machine par les boutons ou par le tiroir des produits lessiviels.

● Pendant le transport ne pas appuyer le hublot sur le chariot.

Important!

Les ouvertures à la base de l'appareil ne doivent en aucun cas être obstruées par des tapis, moquette ou autres objets.

● 2 personnes pour soulever la machine (voir dessin).

● En cas de panne et/ou de mauvais fonctionnement éteindre la machine, fermer le robinet d'alimentation d'eau et ne pas toucher à la machine. Pour toute réparation adressez-vous exclusivement à un centre d'assistance technique Candy en demandant des pièces de rechange certifiées constructeur. Le fait de ne pas respecter les indications susmentionnées peut compromettre la sécurité de l'appareil.

● Si le remplacement du câble d'alimentation s'avère nécessaire, il devra être remplacé par un câble spécial fourni par le service après-vente.

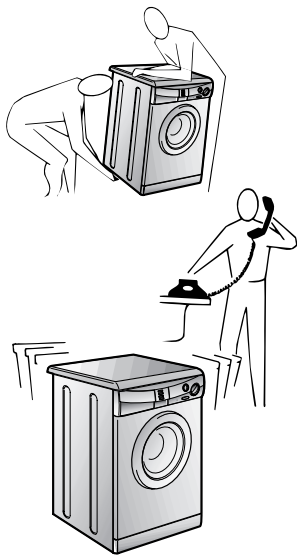
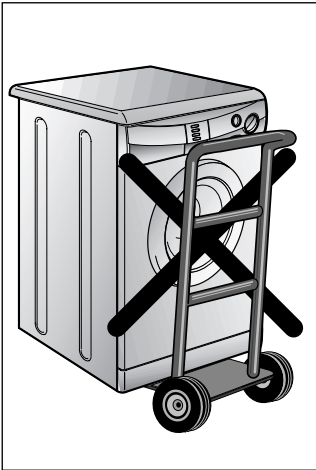
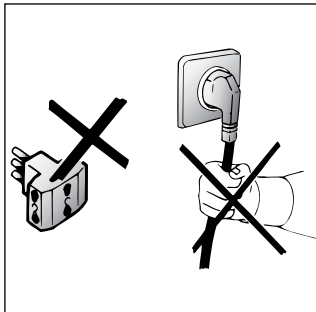

PL

● Nie wolno używać adapterów, ani rozgałęźniaczy elektrycznych.

● Urządzenie nie powinno być obsługiwane przez dzieci oraz osoby nie zaznajomione z urządzeniem.

● W celu wyjęcia wtyczki z gniazdka sieciowego nie należy ciągnąć za kabel zasilający ani pociągając samego urządzenia.

● Nie wolno narażać urządzenia na działanie czynników atmosferycznych (deszcz, słońce itp. ...)

● Podczas przenoszenia pralki nie wolno chwycić jej za pokrętła ani za pojemnik na środek do prania.

● Podczas transportu nie powinno się opierać drzwiczek pralki o wózek.

Ważne!

W przypadku instalacji urządzenia na podłozu pokrytym dywanem, chodnikiem, itp., należy sprawdzić czy nie są zatkane otwory wentylacyjne znajdujące się w dolnej części pralki.

● Pralka powinna być zawsze podnoszona przez dwie osoby, tak jak to pokazane jest to na rysunku.

● W przypadku awarii czy też nieprawidłowego działania wyłącz pralkę, zakręć kran doprowadzający wodę i staraj się jej nie dotykać. Skontaktuj się z autoryzowanym punktem serwisowym Candy. Nieprzestrzeganie powyższych zaleceń może negatywnie wpłynąć na bezpieczeństwo użytkownika urządzenia.

● W przypadku gdyby przewód zasilający (główny kabel) został uszkodzony jego wymiana na dobry może być wykonana tylko przez punkt serwisowy.

RU

● не пользуйтесь тройниками и переходниками;

● не позволяйте детям, инвалидам пользоваться машиной без Вашего наблюдения;

● не тяните за кабель машины и саму машину для отключения ее от электросети;

● не оставляйте машину в условиях атмосферных воздействий (дождь, солнце и т.п.);

● при транспортировке не опирайте машину ее люком на тележку;

Важно!

В случае установки машины на полу, покрытом ковром или ворсистым покрытием, необходимо обратить внимание на то, чтобы вентиляционные отверстия расположенные снизу машины, не были закрыты ворсом.

● поднимайте машину вдвоем, как показано на рисунке;

● в случае неисправности или плохой работы машины, отключите ее, закройте кран подачи воды и не пользуйтесь ею. Для возможного ремонта обращайтесь только в центр техобслуживания Канди и требуйте использования оригинальных запчастей.

Несоблюдение этих норм может привести к нарушению безопасности машины.;

● Если кабель питания поврежден, необходимо заменить его специальным кабелем, который можно найти в службе технического обеспечения.

EN

● Do not use adaptors or multiple plugs.

● Do not allow the appliance to be used by children or the incompetent without due supervision.

● Do not pull the mains lead or the appliance itself to remove the plug from the socket.

● Do not leave the appliance exposed to atmospheric agents (rain, sun etc.)

● In the case of removal, never lift the appliance by the knobs or detergent drawer.

● During transportation do not lean the door against the trolley.

Important!

When the appliance location is on carpet floors, attention must be paid so as to ensure that there is no obstruction to the bottom vents.

● Lift the appliance in pairs as illustrated in the diagram.

● In the case of failure and/or incorrect operation, turn the washing machine off, close the water inlet tap and do not tamper with the appliance. Contact a Candy Technical Assistance Centre for any repairs and ask for original Candy spare parts. Avoidance of these norms may compromise the safety of the appliance.

● Should the supply cord (mains cable) be damaged, this is to be replaced by a specific cable available from the after sales service centre.

RO

CAPITOLUL 4

FR

CHAPITRE 4

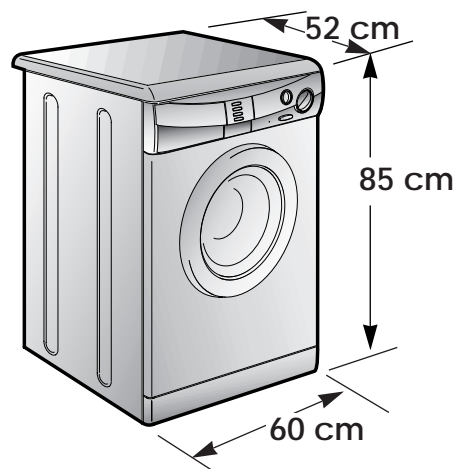

PL

ROZDZIAŁ 4

RU

ПАРАГРАФ 4

EN

CHAPTER 4

CAPACITATE RUFЕ USCATE	CAPACITE DE LINGE SEC	<i>kg</i>	5
APA NIVEL NORMAL	EAU NIVEAU NORMAL	<i>l</i>	19
APA NIVEL ECONOMIC	NIVEAU ECONOMIQUE DE L'AU	<i>l</i>	15
PUTERE ABSORBITA	PUISSANCE ABSORBEE	<i>W</i>	2300
CONSUM DE ENERGIE (PROG. 1)	CONSOMMATION ENERGIE (PROG. 1)	<i>kWh</i>	2,0
AMPERAJUL FUZIBILULUI	AMPERAGE	A	10
ROTATII CENTRIFUGA (rot./min.)	ESSORAGE (Tours/min.)	<i>giri/min.</i>	600
PRESIUNEA IN INSTALATIA HIDRAULICA	PRESSION DANS L'INSTALLATION HYDRAULIQUE	<i>MPa</i>	min. 0,05 max. 0,8
TENSIUNE	TENSION	V	230

CIĘŻAR PRANIA SUCHEGO	Загрузка (сухого белья)	MAXIMUM WASH LOAD DRY
POZIOM NORMALNY WODY	Нормальный уровень воды	NORMAL WATER LEVEL
POZIOM ECONOMICZNY WODY	экономичный уровень воды	ECONOMIC WATER LEVEL
MAKSYMALNY POBÓR MOCY	Потребляемая мощность	POWER INPUT
ZUŻYCIE ENERGII (PROG. 1)	Потребление энергии (программа 1)	ENERGY CONSUMPTION (PROG. 1)
BEZPIECZNIK OBWODU ZASILANIA	эл. предохранитель	POWER CURRENT FUSE AMP
OBROTY WIRÓWKI	Скорость вращения центрифуги (об./мин)	SPIN r.p.m.
CISNIENIE WODY W SIECI	Давление в гидравлической системе	WATER PRESSURE
NAPIĘCIE ZASILANIA	Напряжение в сети	SUPPLY VOLTAGE

CAPITOLUL 5

**INSTALARE
PUNEREA IN
FUNCTIUNE**

Puneti masina langa locul in care va fi utilizata, fara partea de jos a ambalajului.

Taiati benzile cu care este legat tubul.

Desurubati surubul central (A), cele 4 suruburi laterale (B) si inlaturati panoul posterior (C).

Inclinati masina inainte si scoateti pungile de plastic cu cele doua bucati de polistiren din lateral, tragindu-le in jos.

Montati dopul (gasit in punga cu instructiunile) in orificiu.

**ATENTIE: NU LASATI
AMBALAJUL LA
INDEMANA COPIILOR,
ACESTA FIIND O
POTENTIALA SURSA DE
PERICOL.**

CHAPITRE 5

**MISE EN PLACE
INSTALLATION**

Placer la machine sur le lieu d'utilisation sans le socle d'emballage.

Couper les colliers serre-tubes.

Dévisser la vis centrale (A); dévisser les 4 vis latérales (B) et enlever l'axe (C).

Incliner la machine en avant et enlever les sachets en plastique qui contiennent les 2 arrêts en polystyrène qui se trouvent sur les 2 côtés en tirant vers le bas.

Refermer le trou en utilisant le bouchon qui se trouve dans le sachet "instructions".

**ATTENTION:
NE PAS LAISSER À LA
PORTÉE DES ENFANTS
DES ÉLÉMENTS
D'EMBALLAGE QUI
PEUVENT CAUSER DES
RISQUES.**

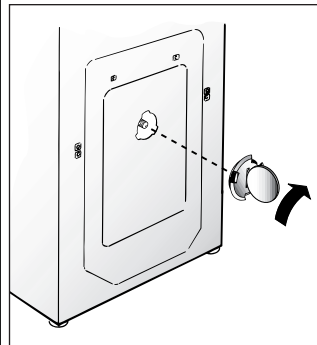
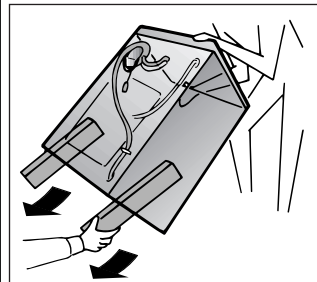
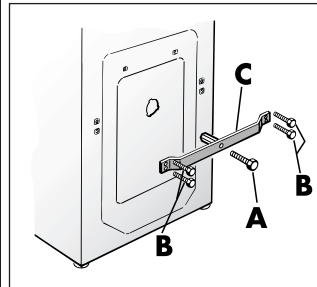
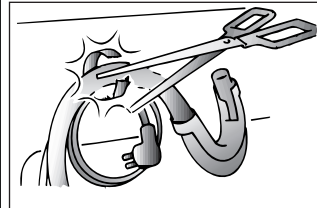
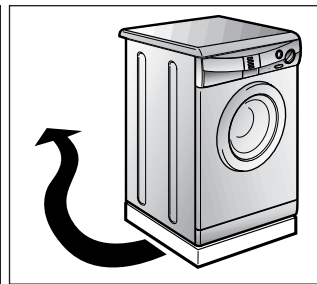

ROZDZIAŁ 5

**INSTALACJA
PRALKI**

Ustawić pralkę w miejscu przeznaczenia bez opakowania.

Przeciąć taśmy przytrzymujące węże i przewody.

Wykręcić środkową śrubę (A), 4 boczne (B) po czym zdemontować blokadę.

Pochylić pralkę do przodu i wyciągnąć dwie wkładki styropianowe.

Zatkaj otwór w tylnym panelu zatyczką dostarczoną wraz z pralką.

**UWAGA:
NIE NALEŻY
POZOSTAWIAĆ
ELEMENTÓW
OPAKOWANIA DO
ZABAWY DZIECIOM,
GDYŻ ELEMENTY TE
MOGĄ STANOWIĆ
POTENCJALNE ŹRÓDŁO
NIEBEZPIECZEŃSTWA.**

ПАРАГРАФ 5

УСТАНОВКА

Поместите машину вблизи места ее использования без подставки и упаковки.

Отрежьте ленты, крепящие шланг.

Открутите центральный болт (A), 4 боковых болта (B) и отсоедините траверсу (C).

Наклоните машину вперед и вытащите два пластиковых пакета, содержащих два защитных элемента из полистирола, потянув вниз.

Закройте отверстие пробкой, которая находится в пакете с инструкцией.

**ВНИМАНИЕ!
НЕ ОСТАВЛЯЙТЕ
ЭЛЕМЕНТЫ
УПАКОВКИ ДЕТЯМ
ДЛЯ ИГР.**

CHAPTER 5

**SETTING UP
INSTALLATION**

Move the machine near its permanent position without the packaging base.

Cut tube-holding straps.

Unscrew the central screw (A); unscrew the 4 lateral screws (B) and remove the cross piece (C).

Lean the machine forward and remove the plastic bags containing the two polystyrene blocks at the sides, pulling downwards.

Press the plug (to be found in the envelope with the instructions) into the hole.

**WARNING:
DO NOT LEAVE THE
PACKAGING IN THE
REACH OF CHILDREN AS
IT IS A POTENTIAL
SOURCE OF DANGER.**

RO

Aplicati folia suplimentara pe baza masinii ca in figura.

Conectati tubul de apa la robinet.

Aparatul trebuie conectat la rețeaua de alimentare cu apă, folosind exclusiv furtunele din dotare.

**ATENȚIE:
NU DESCHIDEȚI ÎN
ACEST MOMENT
ROBINETUL.**

Așezați mașina lângă perete și puneți tubul de evacuare la marginea cazii, având grijă ca acesta să nu fie strangulat sau indoit.

Este mai bine să conectați tubul la o teavă de evacuare fixă care trebuie să aibă un diametru mai mare decât cel al tubului și o înălțime minimă de 50 cm. Dacă este necesar utilizați cotel rigide din dotare.

FR

Appliquer la feuille supplémentaire sur le fond comme dans la figure.

Raccorder le tube de l'eau aux robinets.

L'appareil doit être relié à l'arrivée d'eau exclusivement avec les tuyaux fournis. Ne pas réutiliser les anciens tuyaux.

**ATTENTION:
NE PAS OUVRIR LE
ROBINET**

Approcher la machine contre le mur en faisant attention à ce que le tuyau n'ait ni coudes ni étranglements.

Raccorder le tuyau de vidange au rebord de la baignoire ou, mieux encore, à un dispositif fixe d'évacuation, hauteur mini. 50 cm et de diamètre supérieur au tuyau de la machine à laver. En cas de besoin, utiliser le coude rigide livré avec la machine.

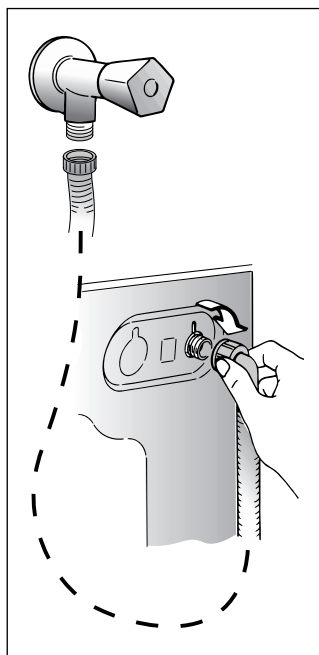
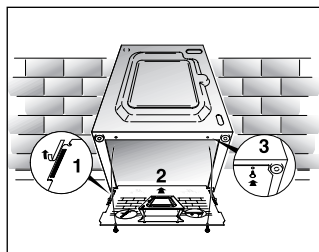

PL

Umieścić wyciszający materiał tak jak pokazano na rysunku.

Podłączyć do kranu wąż doprowadzający wodę.

Urządzenie musi być podłączone do sieci wodociągowej za pomocą nowego zestawu węży gumowych. Nie należy używać starego zestawu.

**UWAGA:
NIE ODKRĘCAĆ
JESZCZE KRANU**

Przysunąć urządzenie do ściany. Zawiesić wąż odpływowy na krawędzi wanny, uważając aby nie miał on zatamania i aby był drożny na całej swojej długości. Wskazany jest dołączenie węża odprowadzającego wodę do stałego odpływu o średnicy większej niż wąż odprowadzający wodę z pralki i znajdującego się na wysokości co najmniej 50 cm. W miarę potrzeby należy użyć usztywniającego kolanka, dostarczonego w komplecie wraz z pralką.

RU

Закрепите лист гофрированного материала на дне, как показано на рисунке.

Присоедините трубу к водопроводному крану и к машине.

Прибор должен быть подсоединен к водопроводу при помощи новых соединительных шлангов. Не используйте старые шланги и соединения.

**Внимание!
Не открывайте
водопроводный кран.**

Придвиньте машину к стене, обращая внимание на то, чтобы отсутствовали перегибы, зажимы труб, закрепите сливную трубу на борту раковины или лучше к канализационной трубе с минимальной высотой над уровнем пола 50 см и диаметром больше диаметра сливной трубки.

В случае необходимости используйте жесткое устройство для сгиба сливной трубы.

EN

Fix the sheet of corrugated material on the bottom as shown in picture.

Connect the fill hose to the tap.

The appliance must be connected to the water mains using new hose-sets. The old hose-sets should not be reused.

**IMPORTANT:
DO NOT TURN THE
TAP ON AT THIS TIME.**

Position the washing machine next to the wall. Hook the outlet tube to the edge of the bath tub, paying attention that there are no bends or contractions along the tube.

It is better to connect the discharge hose to a fixed outlet of a diameter greater than that of the outlet tube and at a height of min. 50 cm. If is necessary to use the plastic sleeve supplied.

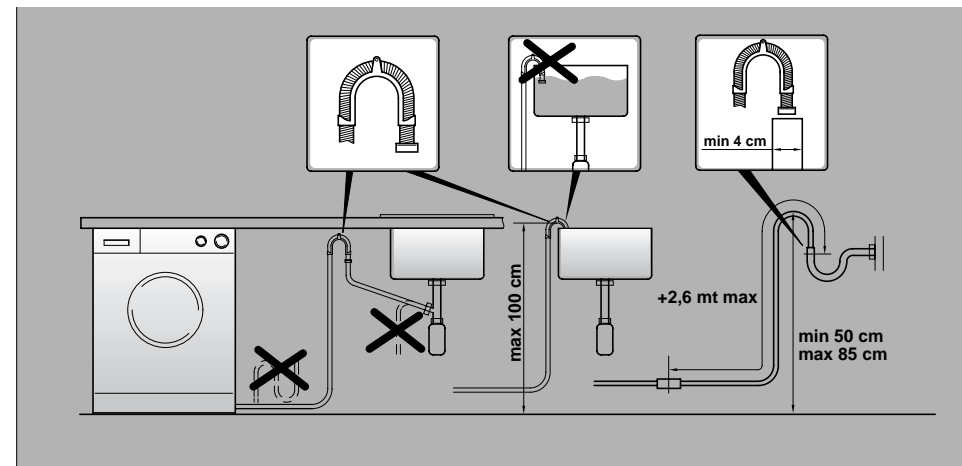
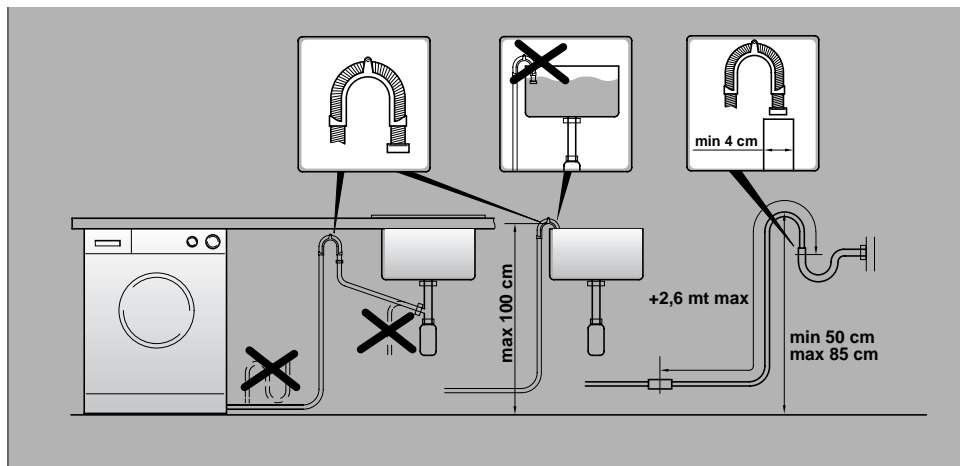

RO

Echilibrați mașina cu ajutorul picioruselor din fata.

a) Rotiți piulita în sens orar pentru a debloca surubul piciorusului.

b) Rotiți piciorusul și coborâți-l sau înalțați-l pentru a obține o aderență perfectă la sol.

c) Blocați piciorusul rotind piulita în sens invers acelor de ceasornic până la capăt.

Asigurați-vă că butonul Pomit/Oprit (C) nu este apasat.

Asigurați-vă că toate butoanele sunt în poziția "0" și hubloul este închis.

Introduceți ștecherul în priză.

Aparatul trebuie poziționat astfel încât ștecherul să poată fi introdus în priză cu ușurință.

Apoi apăsați butonul START (C), se va aprinde becul ce indică funcționarea, dacă nu se aprinde citiți capitolul referitor la defecțiuni posibile.

FR

Mettez la machine avec les pieds avant.

a) Tourner dans le sens des aiguilles d'une montre l'écrou de façon à déverrouiller la vis du pied.

b) Tourner le pied et le faire monter ou descendre jusqu'à obtenir une parfaite adhérence au sol.

c) Enfin bloquer le pied en revissant l'écrou dans le sens inverse des aiguilles d'une montre et le faire adhérer au fond de la machine.

Vérifier que le bouton Marche/Arrêt (C) ne soit pas enfoncé.

Vérifier que toutes les manettes soient sur la position "0" et que le hublot soit fermé.

Brancher la prise.

Une fois l'appareil installé, la prise électrique doit rester accessible.

Appuyer sur la touche Marche/Arrêt (C) pour allumer la lampe-témoin de fonctionnement courant branché (G); si elle ne s'allume pas se reporter à la liste des recherches de panne.

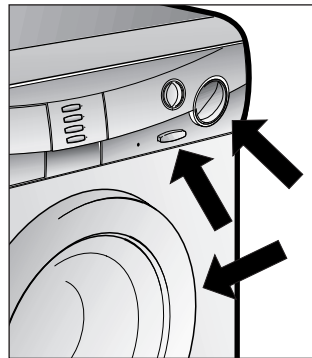
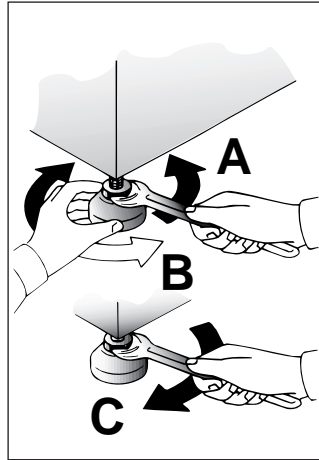

PL

Wypoziomować pralkę manipulując jej przednimi nóżkami.

a) Przekręcić w kierunku zgodnym z kierunkiem wskazówek zegara nakrętkę blokującą nóżkę pralki.

b) Przekręcić nóżkę podnosząc ją lub opuszczając, tak aby uzyskać doskonałe przyleganie do podłoża.

c) Zablokować nóżkę przykręcając nakrętkę w kierunku przeciwnym do ruchu wskazówek zegara, aż będzie przylegała do dna pralki.

Upewnij się, że przycisk włączający pralkę (C) nie jest wciśnięty.

Upewnij się, że wszystkie pokrętki są ustawione w pozycji „0”, a drzwiczki pralki są zamknięte.

Włożyć wtyczkę kabla zasilającego do gniazda sieciowego.

Po zainstalowaniu, urządzenie należy ustawić w pozycji zapewniającej swobodny dostęp do kontaktu (wtyczki).

Wciśnij przycisk włączający pralkę (C). Spowoduje to zapalenie się lampki sygnalizującej zasilanie (G). Jeśli kontrolka nie zapali się należy poszukać przyczyny na liście podanej w rozdziale „Lokalizacja usterek”.

RU

Установите машину по уровню с помощью передних ножек.

a) поверните по часовой стрелке гайку, чтобы разблокировать винт ножки.

b) вращая ножку, поднимите или опустите машину до хорошей ее опоры на пол.

c) заблокируйте винт ножки, затянув гайку против часовой стрелки до упора.

Убедитесь в том, чтобы клавиша вкл/выкл C не была нажата.

Убедитесь в том, чтобы все ручки находились в положении 0, а люк закрыт.

Включите вилку в розетку.

После подсоединения прибор должен быть расположен таким образом, чтобы розетка была доступной.

Нажмите на клавишу (C) вкл/выкл, при этом загорится индикатор работы G. Если индикатор не загорится, ищите неисправность.

EN

Use front feet to level the machine with the floor.

a) Turn the nut clockwise to release the screw adjuster of the foot.

b) Rotate foot to raise or lower it until it stands firmly on the ground.

c) Lock the foot in position by turning the nut anti-clockwise until it comes up against the bottom of the machine.

Ensure that the Off/On button (C) is not pressed.

Ensure that all the knobs are on the "0" position and that the door is closed.

Insert the plug.

After installation, the appliance must be positioned so that the plug is accessible.

Press the START (C) button. The power on (G) light will light up. If this does not light up see faults search.

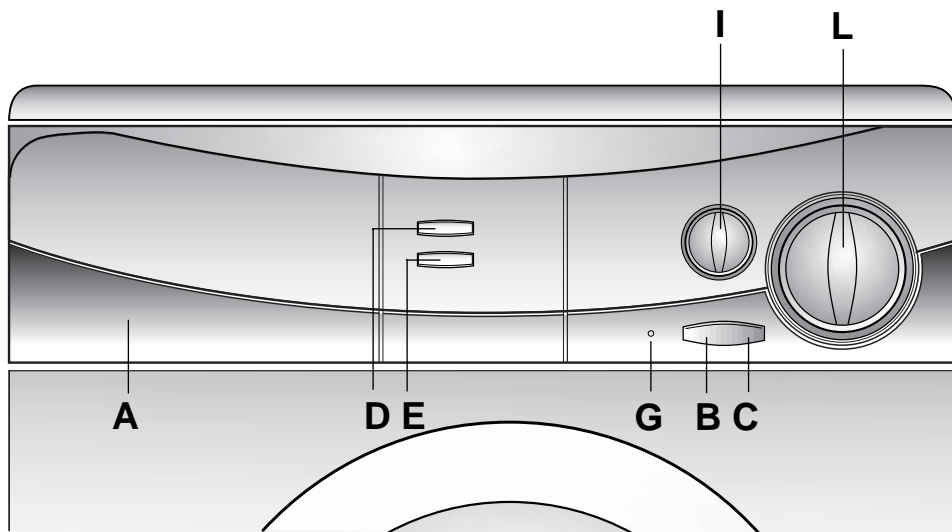
COMENZI

Casetă detergent

Buton deschidere hublou

Buton pornit/oprit

Buton excludere centrifugare

Buton incarcare

Beculet ce indica functionarea

Buton reglare temperatura de spalare

Buton programe de spalare

COMMANDES

Bacs à produits

Touche ouverture hublot

Touche marche/arrêt

Touche exclusion essorage

Touche niveau économiseur

Voyant mise sous tension

Manette de réglage de température de lavage

Manette des programmes de lavage

A

B

C

D

E

G

I

L

OPIS ELEMENTÓW PANELU STEROWANIA*Szuflada na proszek**Przycisk odblokowujący drzwi**Przycisk włączający/wyłączający**Przycisk wyłączający wirowanie**Przycisk prania ekonomicznego**Lampka kontrolna zasilania**Pokrętko regulacji temperatury prania**Pokrętko programatora*Описание команд

Контейнер для моющих средств

Клавиша открывания люка

Клавиша вкл/выкл

Клавиша отключения центрифуги

Кнопка экономичного уровня воды при половинной загрузке

Светящийся индикатор "машина вкл"

Ручка регулировки температуры стирки

Ручка программ стирки

CONTROLS

Detergent drawer

Door open button

Off/On button



No spin button

Reduced water level

Off/On indicator light

Wash control temperature knob

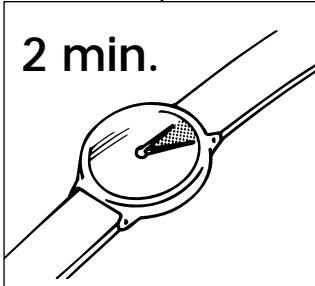
Timer knob for wash programmes

<p style="text-align: center;">(RO)</p> <p>DESCRIERE COMENZI</p>	<p style="text-align: center;">(FR)</p> <p>DESCRIPTION DES COMMANDES</p>		
<p>BUTON DESCHIDERE HUBLOU</p> <div style="border: 1px solid black; padding: 5px; margin-top: 10px;"> <p>ATENȚIE: UN DISPOZITIV SPECIAL DE SIGURANTA IMPIEDICA DESCHIDEREA IMEDIATA A HUBLOULUI LA SFARSITUL SPALARII. DUPA TERMINAREA CENTRIFUGARII ASTEPTATI DOUA MINUTE INAINTE DE A DESCHIDE HUBLOUL.</p> </div>	<p>TOUCHE D'OUVERTURE DU HUBLOT</p> <div style="border: 1px solid black; padding: 5px; margin-top: 10px;"> <p>ATTENTION: UN DISPOSITIF SPECIAL DE SECURITE EMPECHE L'OUVERTURE IMMEDIATE DU HUBLOT A LA FIN DU LAVAGE. APRES LA PHASE D'ESSORAGE, ATTENDRE 2 MINUTES AVANT D'OUVRIR LE HUBLOT.</p> </div>	<p>B</p> <p>2 min.</p> 	
<p>BUTON PORNIT/OPRIT</p>	<p>TOUCHE MARCHE/ARRET</p>	<p>C</p>	
<p>BUTON EXCLUDERE CENTRIFUGARE</p> <p>Apasand acest buton se obtine excluderea tuturor centrifugarilor. Aceasta operatiune este utila atat in cazul programelor la 90° cat si la 60°, in cazul spalarii tesaturilor ce prezinta tratamente de finisare particulare sau pentru articole delicate din fibre mixte.</p>	<p>TOUCHE EXCLUSION ESSORAGE</p> <p>L'operation d'exclusion essorage est particulièrement utile dans les programmes à 90°C et à 60°C, en cas de lavage de tissus qui ont eu des traitements particuliers (genre cottonova, permanent press), ou bien pour des tissus délicats en fibres mixtes.</p>	<p>D</p> 	

<p style="text-align: center;">(PL)</p> <p>OPIS ELEMENTÓW PANELU STEROWANIA</p>	<p style="text-align: center;">(RU)</p> <p>НАЗНАЧЕНИЕ КНОПОК</p>	<p style="text-align: center;">(EN)</p> <p>DESCRIPTION OF CONTROL</p>
<p>PRZYCISK ODBLOKOWUJĄCY DRZWIČEKI</p> <div style="border: 1px solid black; padding: 5px; margin-top: 10px;"> <p>UWAGA: URZĄDZENIE JEST WYPOSAŻONE W SPECJALNY SYSTEM ZABEZPIECZAJĄCY, KTÓRY ZAPOBIĘGA NATYCHMIASTOWEMU OTWARCIU DRZWIČEK TUŻ PO ZAKOŃCZENIU PRANIA, PO JEGO ZATRZYMANIU LUB PO ZAKOŃCZENIU WIROWANIA. PRZED OTWARCIEM DRZWIČEK NALEŻY ODCZEKAĆ 2 MINUTY.</p> </div>	<p>Кнопка открывания загрузочного люка</p> <div style="border: 1px solid black; padding: 5px; margin-top: 10px;"> <p>Внимание! Специальное устройство безопасности не позволяет немедленно открыть люк в конце стирки. В конце фазы отжима центрифугой следует подождать 2 минуты, прежде чем открыть люк.</p> </div>	<p>DOOR OPEN BUTTON</p> <div style="border: 1px solid black; padding: 5px; margin-top: 10px;"> <p>IMPORTANT: A SPECIAL SAFETY DEVICE PREVENTS THE DOOR FROM OPENING AT THE END OF THE WASH/SPIN CYCLE. AT THE END OF THE SPIN PHASE WAIT UP TO 2 MINUTES BEFORE OPENING THE DOOR.</p> </div>
<p>PRZYCISK WŁĄCZAJĄCY/ WYŁĄCZAJĄCY</p>	<p>Кнопка Вкл/Выкл</p>	<p>OFF/ON BUTTON</p>
<p>PRZYCISK WYŁĄCZAJĄCY WIROWANIE</p> <p><i>Naciśnięcie tego przycisku pozwala wyeliminować wirowanie we wszystkich programach. Jest to szczególnie ważne w programach 90°C i 60°C, w przypadku prania materiałów, które zostały poddane specjalnym procesom (cottonova, permanent press), lub materiałów delikatnych i z włókien mieszanych.</i></p>	<p>Клавиша отключения центрифуги</p> <p>Нажав на эту клавишу, Вы отключите все программы отжима белья. Эта операция полезна на программах стирки с температурой 90°C и 60°C белья, прошедшего особую отделку (плиссе, гофре и пр.) или изделий из смесовых синтетических волокон.</p>	<p>NO SPIN BUTTON</p> <p>By pressing this button it is possible to eliminate the spin-drying on all programmes. This operation is suitable for programmes at 90°C and at 60°C in case of special treated fabrics (cottonova or permanent press) or for mixed delicate fabrics.</p>

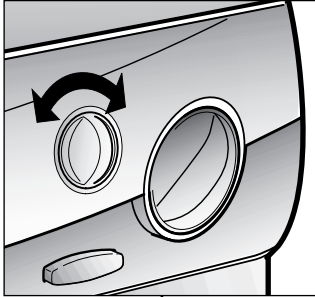
<p align="center">RO</p> <p>BUTON INCARCARE</p> <p>Pentru cantitati reduse de rufe se poate reduce nivelul de apa utilizata apasand butonul fi economisindu-se in acest fel apa, detergent si energie electrica. Cantitatea de detergent trebui redusa proportional cu incarcatura.</p> <p>ATENTIE: pentru rufe delicate sau "lana pura" nu apasati niciodata acest buton. Pentru rezultate bune ale spalarii acest tip de rufe necesita n nivel ridicat de apa</p>	<p align="center">FR</p> <p>TOUCHE NIVEAU ECONOMISEUR 1/2</p> <p>La machine peut avoir deux niveaux d'eau différents. Quand le poids du linge, dans les programmes pour tissus résistants n'atteint pas la charge complète on peut utiliser le niveau réduit qui permet une économie d'eau, de lessive et d'énergie électrique. Appuyer sur la touche correspondante au symbole indiqué.</p> <p>ATTENTION! Pour tissus délicats et très délicats, la touche "Niveau Economiseur" ne doit pas être enclenchée.</p>	<p align="center">E</p>	<p align="center"></p>	<p align="center">PL</p> <p>PRZYCISK WŁĄCZAJĄCY OPCJE PRANIA EKONOMICZNEGO W ZMNIJSZONEJ ILOŚCI WODY</p> <p><i>Ilość wody zużywana do prania może być w przypadku małego prania zredukowana za pomocą przycisku „1/2”, co pozwala zmniejszyć zużycie energii, środków piorących, a także wody.</i></p> <p>UWAGA: NIGDY nie naciskaj przycisku prania ekonomicznego, gdy pierzesz surową wełnę, gdyż wełna absorbuje wodę i dlatego do prania potrzeba całej ilości wody. NIE używaj tej opcji do prania delikatnych materiałów, gdyż one także potrzebują dodatkowej wody, aby nie ulec zniszczeniu.</p>	<p align="center">RU</p> <p>КНОПКА ЭКОНОМИЧНОГО УРОВНЯ ВОДЫ ПРИ ПОЛОВИННОЙ ЗАГРУЗКЕ</p> <p>Для стирки небольшого количества белья при помощи кнопки 1/2 можно уменьшить количество используемой воды, сэкономив, таким образом, не только воду, но и электроэнергию и стиральный порошок. Количество порошка должно быть уменьшено в соответствии с количеством воды. ВНИМАНИЕ: Не использовать данную кнопку для стирки чистошерстяных изделий и изделий из деликатных тканей. для достижения наилучших результатов стирки подобных тканей необходимо максимальное количество воды.</p>	<p align="center">EN</p> <p>REDUCED WATER LEVEL</p> <p>The water level for a small wash may be reduced right through the wash from soaking to rinsing by pressing the 1/2 pushbutton, this way you will save electricity, detergent, and water too.</p> <p>WARNING: NEVER press the 1/2 pushbutton when you are washing PURE NEW WOOL, since wool absorbs water and therefore needs all the water the machine will hold. DO NOT use it for delicate fabrics either, since they need the extra water to float them and protect them.</p>
<p>BECELET CE INDICA FUNCTIONAREA</p>	<p>VOYANT DE MISE SOUS TENSION</p>	<p align="center">G</p>		<p>LAMPKA KONTROLNA ZASILANIA</p>	<p>Светящийся индикатор "машина вкл"</p>	<p>ON/OFF INDICATOR LIGHT</p>
<p>BUTON DE REGLARE A TEMPERATURII DE SPALARE</p> <p align="center">SE POATE ROTI IN AMBELE SENSURI.</p> <p>Aparatul este dotat cu acest dispozitiv pentru a stabili temperatura de spalare dorita. Tabelul cu programe de spalare indica temperatura maxima recomandata pentru tipul de spalare.</p> <p align="center">ATENTIE: ACEASTA TEMPERATURA NU TREBUIE NICIODATA DEPASITA</p>	<p>MANETTE DE REGLAGE DE LA TEMPERATURE DE LAVAGE</p> <p align="center">ELLE PEUT TOURNER DANS LES DEUX SENS</p> <p>Cette machine à laver est pourvue de ce dispositif pour déterminer la température de lavage désirée. Le tableau des programmes de lavage indique la température maxi. conseillée pour ce type de lavage.</p> <p align="center">ATTENTION! NE JAMAIS LA DEPASSER</p>	<p align="center">I</p>	<p align="center"></p>	<p>POKRĘTŁO REGULACJI TEMPERATURY PRANIA</p> <p align="center">POKRĘTŁO TO MOŻE OBRAĆAĆ SIĘ W OBYDWU KIERUNKACH</p> <p><i>Pokrętło to pozwala zmniejszyć, lecz nie zwiększyć temperaturę danego programu prania. Tabela programów podaje maksymalną temperaturę zalecaną dla każdego typu prania.</i></p> <p align="center">UWAGA: TEMPERATURY TEJ NIE WOLNO W ŻADNYM PRZYPADKU PRZEKRACZAĆ</p>	<p>Ручка регулировки температуры стирки</p> <p align="center">Допускается вращение в обоих направлениях.</p> <p>Эти машины имеют регулятор температуры воды, выбранной Вами для стирки. Таблица программ стирки указывает максимальную температуру, рекомендуемую для данного вида стирки.</p> <p align="center">Внимание! Температура, выбираемая Вами, не должна превышать максимальную температуру, рекомендуемую программой стирки.</p>	<p>WASH TEMPERATURE CONTROL KNOB</p> <p align="center">ROTATES IN BOTH DIRECTIONS</p> <p>With this device it is possible to reduce, but no increase washing cycle temperature. The table of programmes indicate the maximum temperature advised for each type of wash.</p> <p align="center">WARNING: THIS TEMPERATURE MUST NEVER BE EXCEEDED</p>

RO

BUTON PROGRAME DE SPALARE

ATENȚIE: NU ROTIȚI NICIODATA BUTONUL ÎN SENS ANTIOARĂ CI NUMAI ÎN SENS ORĂR ȘI NU APASAȚI BUTONUL (C) ÎNAINTE DE SELECTAREA PROGRAMULUI.

Tabelul indică programul de spălare în baza numărului sau simbolului ales.

FR

MANETTE DES PROGRAMMES DE LAVAGE

ATTENTION: NE JAMAIS FAIRE TOURNER LA POIGNEE DANS LE SENS CONTRAIRE À CELUI DES AIGUILLES D'UNE MONTRE: TOURNER LA MANETTE DANS LE SENS HORAIRE ET NE JAMAIS APPUYER SUR LA TOUCHE DE MARCHÉ (C) AVANT D'AVOIR EFFECTUÉ LA SÉLECTION DU PROGRAMME.

Les tableaux indiquent quel est le programme de lavage selon le numéro ou le symbole choisi.

L

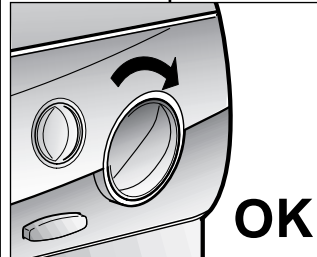
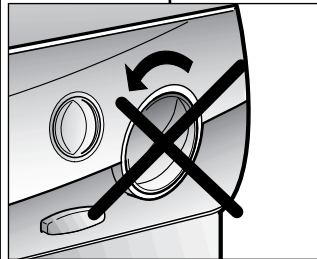

PL

POKREŹŁO PROGRAMATORA PRANIA

UWAGA: NIGDY NIE WOLNO PRZEKRĘCAĆ POKREŹŁA PROGRAMATORA W KIERUNKU PRZECIWNYM DO RUCHU WSKAZÓWEK ZEGARA: WSKAZÓWEK ZEGARA: POKREŹŁEM NALEŻY TW KIERUNKU RUCHU WSKAZÓWEK ZEGARA I NIGDY NIĘ NALEŻY WCISKAĆ PRZYCISKU WŁĄCZANIA (C) PRZED WYBRANIEM PROGRAMU.

Tabele pokazują, któremu programowi prania odpowiadają wybrane numery i symbole.

RU

Ручка программ стирки

Внимание! Не вращайте ручку против часовой стрелки, а только по часовой стрелке и не нажимайте клавишу вкл/выкл (С) до выбора и установки программы.

Таблицы описывают программу стирки на основе выбранных цифры или символа.

EN

TIMER KNOB FOR WASH PROGRAMMES

IMPORTANT: ALWAYS ROTATE THE KNOB IN A CLOCKWISE DIRECTION, NEVER IN AN ANTI-CLOCKWISE DIRECTION. DO NOT PRESS THE "ON" BUTTON (C) BEFORE SELECTING THE PROGRAMME

The tables describe the washing programme on the basis of the number or symbol chosen.

CAPITOLUL 7

CASETA DE
DETERGENTI

caseta de detergenti este împartita în 4 compartimente :

- In compartimentul I se pune detergentul pentru "programul rapid de 32 minute".
- In compartimentul II se pune detergentul pentru ciclul principal de spalare.

Sertarul din dotare pentru balsamul de rufe se pozitioneaza ca in figura.

PENTRU DETERGENTII LICHIZI ESTE NECESARA FOLOSIREA DISPOZITIVULUI SPECIAL FURNIZAT CE TREBUIE INTRODUS IN SERTAR

compartimentul III - pentru inalbitor 

ATTENTIE : COMPARTIMENTELE III SI IV FOLOSITI NUMAI PRODUSE LICHIDE

compartimentul IV  pentru aditivi speciali, parfumanti, produse pentru albastrire etc.

CHAPITRE 7

TIROIR A LESSIVE

Le tiroir à lessive est divisé en 4 petits bacs :

- le compartiment "I" a été conçu pour la lessive du pré-lavage et pour le programme 32 minutes.
- le deuxième II sert pour les produits de lavage

Pour les produits liquides il faut utiliser le bac special fourni avec l'appareil et l'introduire dans le bac (voir dessin).

ATTENTION: NOUS RAPPELONS QUE CERTAINS PRODUITS SONT DES DIFFICULTES A ETRE EVACUES; DANS CE CAS NOUS VOUS CONSEILLONS D'UTILISER LE GODET QUI VA DIRECTEMENT DANS LE TAMBOUR.

- le troisième  sert pour le produit blanchissant (eau de javel)

ATTENTION: DANS LE TROISIEME ET LE QUATRIEME BAC N'INTRODUIRE QUE DES PRODUITS LIQUIDES.

- le quatrième  sert pour des additifs spéciaux: adoucisseurs, parfums, amidon, produits pour l'azurage, etc.

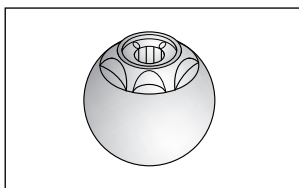
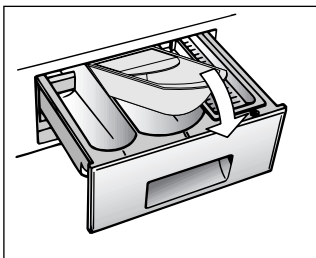
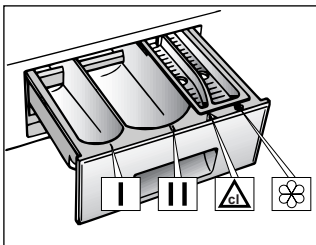

ROZDZIAŁ 7

SZUFLADA NA
PROSZEK

Szuflada na proszek jest podzielona na 4 przegródki:

- przeznaczona "I" jest na środek do prania wstępnego lub na środek piorący do programu szybkiego prania, trwającego 32 minuty.
- Drugą przegródką II jest przeznaczona na proszek do prania zasadniczego.

Używając środków płynnych można skorzystać ze specjalnego pojemniczka dołączonego do pralki, którą można włożyć do szuflady (patrz rysunek).

UWAGA: PAMIĘTAJ, ŻE NIEKTÓRE ŚRODKI PIORĄCE SĄ TRUDNE DO USUNIĘCIA; W TAKIM PRZYPADKU ZALECA SIĘ UŻYĆCIE POJEMNICZKA ZE ŚRODKIEM PIORĄCYM WKLADANEGO BEZPOŚREDNIO DO BĘBNA PRALKI

- trzecia  przegródka szuflady jest przeznaczona na wybielacz

UWAGA: TRZECIA I CZWARTA PRZEGRÓDKA PRZEZNACZONE SĄ WYŁĄCZNIE NA PRODUKTY PŁYNNY

- czwarta  przegródka jest przeznaczona na specjalne dodatki do prania: środki zmiękczające wodę, zapachowe, krochmal, wybielacze.

ПАРАГРАФ 7

КОНТЕЙНЕР
ДЛЯ МОЮЩИХ
СРЕДСТВ

Контейнер для моющих средств поделен на четыре отделения.

- Первое, со знаком "I", предназначено для моющего средства предварительной стирки, либо для моющего средства 32 – минутной сверхбыстрой стирки.
- II отделение служит для порошка или жидкости для нормальной стирки.

При использовании жидкости для стирки необходимо вставить во II отделение прилагаемую к машине ванночку.

Внимание! Помните, что некоторые порошки удаляются с трудом. В этом случае рекомендуем использовать специальный контейнер, который помещают с порошком непосредственно в барабан (продается с моющим средством).

- III отделение  служит для отбеливателя.

Внимание! В III и IV отделения заливают только жидкие моющие средства.

- IV отделение  служит для специальных добавок: смягчители, ароматические, синька, крахмал и т.п.

CHAPTER 7

DETERGENT
DRAWER

The detergent drawer is divided into 4 compartments:

- the first, labelled "I", is for prewash detergent or for 32 minute rapid programme detergent
- The second II for the main wash detergent

A special container is supplied for use with liquid detergent. This can be placed inside the draw as shown in fig.

IMPORTANT: REMEMBER THAT SOME DETERGENT ARE DIFFICULT TO REMOVE. IN THIS CASE WE ADVISE THE USE OF THE SPECIAL CONTAINER TO BE USED INSIDE THE DRUM.

- The third  bleach compartment

IMPORTANT: ONLY INTRODUCE LIQUID PRODUCTS IN THE THIRD AND FOURTH COMPARTMENTS.

- The fourth  is for special additives, softeners, perfumes, starches, whiteners, etc.

CAPITOLUL 8

SELECTIONAREA
PROGRAMELOR

Pentru tratarea diverselor tipuri de tesaturi si a diferitelor stadii de murdarire, masina de spalat are 2 grupuri de programe care difera prin: spalare, temperatura si durata (a se vedea tabelul cu programe de spalare).

1 Tesaturi rezistente

Programele sunt concepute pentru a optimiza rezultatele spalarii. Clatirile, cu intervale de centrifugare, asigura o clatire perfecta. Centrifugarea finala inlatura apa intr-un mod mai eficient.

2 Tesaturi mixte si delicate

Spalatul si clatitul sunt optimizate in ritmul rotirii tamburului si al nivelelor de apa. O centrifugare usoara asigura reducerea sifonarii rufelor.

La terminarea ultimei clatiri rufele raman in apa.

Pentru terminarea ciclurilor pentru tesaturi mixte si delicate operatiunile pot fi:

- golirea apei
- centrifugare delicata. Acest program e foarte util pentru evitarea sifonarii in timpul uscarii.

CHAPITRE 8

SELECTION

Pour traiter les divers types de tissus et les différents degrés de salissures, la machine a 2 niveaux de programmes qui se différencient par le type de lavage, la température et la durée (voir le tableau des programmes de lavage).

1 Tissus résistants

Les programmes sont conçus pour optimiser les résultats de lavage. Des phases d'essorage qui garantissent un rinçage parfait.

2 Tissus mixtes et délicats

Le lavage et le rinçage sont optimisés dans les rythmes de rotation du tambour et dans les niveaux d'eau. L'essorage à action délicate assure une formation de plis réduite sur les tissus.

Au terme du dernier rinçage, le linge reste immergé dans l'eau.

Pour terminer le cycle des tissus mixtes et très délicats, les opérations peuvent être:

- vidange uniquement
- essorage délicat

Le programme essorage délicat est indispensable surtout pour la lingerie afin d'éviter des formations de plis pendant la phase de séchage à l'air.

TIPO	SIMBOLO ETICHETTA	PROGRAMMA PER	CARICO MAX kg
blanzi	95°	Molto sporca Lenzuola, tovaglie o colori scuri e bianchi, asciugamani bianchi.	5
sporca	95°	PROGRAMMA RAPIDO Molto sporca Lenzuola, tovaglie o colori scuri e bianchi, asciugamani bianchi.	
liscivi	60°	Sporca normale Biancheria colorata, camicie, vestiti, maglie, lenzuola.	
sporca	60°	PROGRAMMA RAPIDO Sporca normale Biancheria colorata, camicie, vestiti, maglie, lenzuola.	
delicati	60°	Delicati Biancheria colorata, maglierie, sportswear.	3,5
jeans	40°	Biancheria di colore sbrillante, blue jeans.	5
		Macchie organiche	-
		Risciacqui energici	5

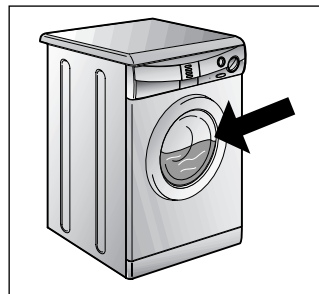

ROZDZIAŁ 8

WYBÓR
PROGRAMU

Pralka posiada dwie różne grupy programów stosowane w zależności od rodzaju materiału i jego stopnia zabrudzenia. Programy te różnią się rodzajem prania, temperaturą i długością cyklu prania (patrz tabela programów prania).

1 Materiały wytrzymałe

Programy zostały opracowane w celu maksymalnego rozwinięcia fazy prania i płukania, przerywanych fazami wirowania, co zapewnia doskonałe efekty. Końcowe wirowanie zapewnia skuteczne usunięcie wody.

2 Materiały z włókien mieszanych i delikatne

Doskonałe efekty prania zapewnia z optymalizowany rytm obrotów bębna oraz płukanie w dużej ilości wody. Delikatne odwirowanie zmniejsza ryzyko pogniczenia pranych tkanin.

Po płukaniu pralka zatrzymuje się, choć w bębnie nadal pozostaje woda.

Funkcję wirowania w programie dla materiałów mieszanych i bardzo delikatnych można ustawić następująco:

- Brak odwirowania (tylko wypompowanie wody)
- Łagodne odwirowanie

Łagodne wirowanie zaleca się stosować w przypadku dzianin.

ПАРАГРАФ 8

ВЫБОР

Для различных типов тканей и степени загрязнения эта стиральная машина имеет 2 группы программ, в соответствии с которыми выбирает цикл стирки, температуру и продолжительность стирки (см. таблицу программ стирки).

1. Прочные ткани

Этот набор программ разработан для максимально интенсивной стирки и полоскания с промежуточными циклами отжима для наилучшего качества полоскания. Заключительный отжим удаляет воду более интенсивно, чем другие программы стирки.

2. Смесовые и деликатные ткани

Основная стирка и полоскание дают отличные результаты благодаря тщательно подобранной скорости вращения барабана и уровню воды. Деликатный отжим гарантирует, что белье будет меньше сминаться.

По окончании последнего ополаскивания белье остается погруженным в воду.

Завершение циклов стирки смешанных и очень деликатных можно произвести двумя путями:

- только слив воды
- деликатный отжим.

Операция Деликатного отжима особенно рекомендуется для трикотажа с тем, чтобы избежать его деформации при сушке на воздухе.

CHAPTER 8

SELECTION

For the various types of fabrics and various degrees of dirt the washing machine has 2 different programme bands according to: wash cycle, temperature and length of cycle (see table of washing cycle programmes).

1 Resistant Fabrics

The programmes have been designed for a maximum wash and the rinses, with spin intervals, ensure perfect rinsing. The final spin gives more efficient removal of water.

2 Mixed and Delicates Fabrics

The main wash and the rinse gives best results thanks to the rotation rhythms of the drum and to the water levels. A gentle spin will mean that the fabrics become less creased.

The machine will stop with the water still in the drum after rinsing.

The programme for mixed and very delicate fabrics can be concluded by selecting:

- discharge only or
- delicate spin

The delicate spin programme is indispensable particularly for knitwear.

RO

SFATURI PENTRU UTILIZATORI

Scurte sugestii pentru utilizarea propriului aparat electrocasnic protejand mediul si cu maxima economie.

INCARCAREA MASINII DE SPALAT LA MAXIMUM

Pentru eliminarea eventualei risipe de energie, apa sau detergent, se recomanda incarcarea masinii de spalare la capacitatea maxima. Este posibila o economie de energie de pana la 50% prin efectuarea unei spalari cu incarcatura la capacitate maxima comparativ cu doua spalari cu incarcatura la jumătate de capacitate.

CAND E CU ADEVARAT NECESARA PRESPALAREA ?

Doar cand rufe sunt deosebit de murdare!
Se economiseste energie intre 5 si 15% evitandu-se selectarea optiunii prespalare pentru rufe normal murdare.

CE TEMPERATURA DE SPALARE TREBUIE SELECTIONATA ?

Folosirea produselor pentru scoaterea petelor inainte de spalare reduce necesitatea spalarii la temperaturi de peste 60°C. Se poate economisi pana la 50% utilizandu-se temperatura de spalare de 60°C.

FR

CONSEILS UTILES POUR L'UTILISATEUR

SUGGESTION POUR L'UTILISATION DE VOTRE LAVE-LINGE

Dans le souci du respect de l'environnement et avec le maximum d'économie d'énergie, charger au maximum votre lave-linge pour éliminer les éventuels gaspillages d'énergie et d'eau. Nous recommandons d'utiliser la capacité maximale de chargement de votre lave-linge. Vous pouvez ainsi économiser jusqu'à 50% d'énergie si vous pratiquez le chargement maximal. Effectuez un lavage unique à l'opposé de 2 lavages en 1/2 charge.

QUAND LE PRELAVAGE EST-IL VRAIMENT NÉCESSAIRE ?

Seulement dans le cas d'un linge particulièrement sale. Dans le cas d'un linge normalement sale, ne sélectionnez pas l'option "prélavage", ceci vous permettra une économie d'énergie de 5 à 15%.

QUELLE TEMPÉRATURE DE LAVAGE SÉLECTIONNER ?

L'utilisation des détachants avant le lavage en machine ne rend pas nécessaire le lavage au-delà de 60°C. L'utilisation de la température de 60°C permet de diminuer la consommation d'énergie de 50%.

PL

PORADY DLA KLIENTA

Kilka wskazówek dotyczących ekonomicznego i przyjaznego środowisku użycia urządzenia.

MAKSYMALNE ZWIĘKSZENIE WIELKOŚCI ZAŁADUNKU

Najlepsze wykorzystanie energii, wody, środków piorących i czasu przez użycie rekomendowanej, maksymalnej wielkości załadunku. Można zaoszczędzić do 50% energii piorąc jeden pełny załadunek zamiast prac dwa razy połowę wsadu.

CZY JEST POTRZEBNE PRANIE WSTĘPNE?

Tylko dla bardzo zabrudzonej bielizny. Można zaoszczędzić środek piorący, czas, wodę i zmniejszyć od 5 do 15% zużycie energii nie wybierając Prania Wstępnego dla lekko i normalnie zabrudzonej bielizny.

CZY JEST POTRZEBNE PRANIE W GORĄCEJ WODZIE?

Można przed praniem połączyć płomy wybielaczem lub namoczyć bieliznę w wodzie, aby nie używać programu dla prania w gorącej wodzie. Można zaoszczędzić do 50% energii używając programu do prania w 60°C.

RU

Как наиболее экономно использовать Вашу машину.

ИСПОЛЬЗУЙТЕ ПОЛНУЮ ЗАГРУЗКУ БЕЛЬЯ

Доводя загрузку белья до максимально рекомендованной, Вы наиболее эффективно используете стиральный порошок, электроэнергию и воду. При стирке одной полностью загруженной машины экономится до 50% электроэнергии по сравнению с двумя половинными загрузками.

НУЖНА ЛИ ВАМ ПРЕДВАРИТЕЛЬНАЯ СТИРКА?

Только для сильно загрязнённого белья!
СЭКОНОМЬТЕ стиральный порошок, время, воду и от 5 до 15% электроэнергии НЕ используя программу предварительной стирки для слабо и нормально загрязнённого белья.

НУЖНА ЛИ ВАМ СТИРКА С ВЫСОКОЙ ТЕМПЕРАТУРОЙ ВОДЫ?

Для снижения количества таких стирок можно обработать перед стиркой пятна с пятновыводителем и размочить засохшие пятна в воде. При стирке с температурой воды в 60°C экономится до 50% электроэнергии.

EN

CUSTOMER AWARENESS

A guide environmentally friendly and economic use of your appliance.

MAXIMISE THE LOAD SIZE

Achieve the best use of energy, water, detergent and time by using the recommended maximum load size. Save up to 50% energy by washing a full load instead of 2 half loads.

DO YOU NEED TO PRE-WASH?

For heavily soiled laundry only!
SAVE detergent, time, water and between 5 to 15% energy consumption by NOT selecting Prewash for slight to normally soiled laundry.

IS A HOT WASH REQUIRED?

Pretreat stains with stain remover or soak dried in stains in water before washing to reduce the necessity of a hot wash programme. Save up to 50% energy by using a 60°C wash programme.

CAPITOLUL 9

PRODUSUL

ATENȚIE: Dacă trebuie spalate covoare, cuverturi sau alte lucruri grele este bine să nu se centrifugeze.

Lucrurile din lână, pentru a putea fi spalate în mașina trebuie să poarte eticheta "Pot fi spalate în mașina de spălat".

ATENȚIE:

La selectarea articolelor trebuie avut în vedere ca:

- rufele să nu aibă obiecte metalice (de exemplu broșe, ace de siguranță, ace, monede etc.)
- nasturii fetelor de pernă și fermoarele să fie închise, curelele să fie prinse;
- etichetele de pe țesături să fie citite cu atenție;
- petele rezistente să fie îndepărtate înainte de spălare, cu ajutorul unui produs special pentru înlăturarea petelor.

CHAPITRE 9

LE PRODUIT**ATTENTION:**

si vous devez laver des tapis, des couvre-lits ou d'autres pièces lourdes, nous conseillons de ne pas essorer.

Pour laver à la machine des vêtements et de la lingerie en laine, ils doivent avoir l'étiquette "pure laine vierge" et l'indication "ne se feutre pas" ou "peut être lavé en machine".

ATTENTION:

Au cours de la phase de sélection vérifier que:

- aucun objet métallique ne se trouve dans le linge à laver (boucles, épingles de nourrice, épingles, monnaie, etc.);
- les taies d'oreiller soient boutonnées, les fermetures à glissière, les crochets, les œillets soient fermés, les ceintures et les rubans des robes de chambre soient noués;
- les anneaux soient enlevés des rideaux;
- n'oubliez pas de lire attentivement l'étiquette sur les tissus;
- Si, au cours de la sélection, vous trouvez des taches résistantes, les enlever à l'aide d'un nettoyant spécial.

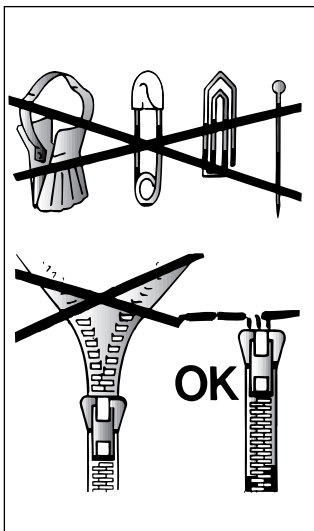

ROZDZIAŁ 9

PRODUKT**WAŻNE:**

Ciężkich pledów, narzut na łóżka lub innych ciężkich wyrobów nie należy odwirowywać.

Odzież lub inne wyroby z wełny można prać w pralce, jeśli na metce umieszczony jest odpowiedni symbol "Pure new wool" i informacja "nie filcuje się" lub "można prać w pralce".

UWAGA:

Przy sortowaniu odzieży przed praniem należy dopilnować, aby:

- nie wrzucać do pralki razem z odzieżą metalowych przedmiotów (np. broszek, agrafek, spinek, monet itp.);
- powłoczki na poduszki związane były na guziki, związane również rzamki błyskawiczne i haftki, natomiast luźne paski i długie taśmki przy sukniach związane były w węzły;
- zając pozostałe ewentualnie żabki do firanek;
- zapoznać się z treścią wszystkich w odzież metek;
- uporczywe plamy usunąć przed praniem specjalną pastą lub środkiem do plam.

ПАРАГРАФ 9

ТИП БЕЛЬЯ**ВНИМАНИЕ.**

Если Вы хотите стирать коврики, покрывала и другие тяжелые изделия, лучше исключить фазу отжима.

Шерстяные изделия, которые можно стирать в стиральной машине, должны иметь на изнанке символ "Чистая шерсть" и, кроме этого, символ "можно стирать в стиральной машине".

ВНИМАНИЕ:

При сортировке белья для стирки:

- убедитесь в отсутствии металлических предметов (скрепки, булавки, монеты и т.д.) в белье.
- застегните пуговицы, молнии, крючки на изделиях, завяжите длинные пояса и длинные полы халатов.
- снимите, если вы их используете, кольца или крючки крепления занавесок к карнизам.
- внимательно осмотрите этикетки на тканях.
- если при сортировке белья вы заметите трудно выводимые пятна, удалите их специальными средствами.

CHAPTER 9

THE PRODUCT**IMPORTANT:**

When washing heavy rugs, bed spreads and other heavy articles, it is advisable not to spin.

To be machine-washed, woollen garments and other articles in wool must bear the "Machine Washable Label".

IMPORTANT:

When sorting articles ensure that:

- there are no metal objects in the washing (e.g. brooches, safety pins, pins, coins etc.).
- cushion covers are buttoned, zips and hooks are closed, loose belts and long tapes on dressing gowns are knotted.
- runners from curtains are removed.
- attention is paid to garment labels.
- when sorting, any tough stains should be removed prior to washing using stain removers only recommended on label.

CAPITOLUL 10

DESCRIEREA PROGRAMELOR

TIP DE TESATURA	RECOMANDAT PENTRU TESATURI	GREUTATE MAX kg	PROG.	Reglaj Temperatura °C	COMPARTIMENT FOLOSIT			
					I	II	△	☼
Tesaturi rezistente Bumbac, in, canepa	Intensiv-Foarte murdare	5	1	Pina la 90°		●	●	●
Bumbac, tesaturi in amestec in culori rezistente	Putin murdare ¹⁾	5	2	Pina la 90°		●	●	●
Bumbac, tesaturi in amestec	Culori rezistente	3,5	3	Pina la 60°		●	●	●
	Culori delicate	3,5	4	Pina la 40°		●	●	●
Bumbac	Limpeziere	-		-				●
Bumbac, in	Apret, Parfum, Agent de inmuiere	-		-				●
	Stoarcere energica	-		-				
Tesaturi amestec si delicate Amestec rezistente	Foarte murdare ¹⁾	2	5	Pina la 60°		●		●
Bumbac, tesaturi in amestec sintetice	Program Universal	2	6	Pina la 50°		●		●
Sintetice (Nylon, amestec Bumbac)	Culori delicate	2	7	Pina la 40°		●		●
Lenjerie din lana, sintetice	Lana "spalabila in masina" ¹⁾	1	8	Pina la 40°		●		●
	Limpeziere	-		-				●
Mixte, sintetice delicate, lana	Stoarcere delicata	-		-				
Speciale	Programul rapid de 32 minute ■	2	32' Rapid	Pina la 40°	●			
	Pete organice	5	△	-			●	
Pentru lenjerie: A nu se stoarce!	Doar evacuare apa	-	Z	-				

Observatii importante

In cazul unor rufe cu un grad ridicat de murdare, este recomandabila reducerea sarcinii la max. 3 kg

In cadrul programelor specificate se poate efectua albirea automata prin turnarea lichidului inalbitor in sertarul de detergent △ .

¹⁾ Programe conform cu directiva IEC 456.

■ PROGRAMUL RAPID DE 32 MINUTE

Programul rapid de 32 minute permite un ciclu complet de spalare in aproximativ 30 minute, cu o incarcatura de maximum 2 kg de rufe, la o temperatura de 40 grade Celsius.

Este posibila reducerea temperaturii de spalare utilizind tasta I.

Cind selectionati "programul rapid de 32 minute" utilizati doar 20% din cantitatea de detergent folosita in mod normal, la celelalte programe, pentru acelasi tip de tesaturi.

Detergentul trebuie pus in sertarul corespunzator "ciclului rapid de 32 minute" (sertarul I).

"Programul rapid de 32 minute" poate fi, de asemenea, utilizat ca ciclu de prespalare in cazul rufelor foarte murdare, selectionind apoi programul principal dorit.

Obtine cele mai bune rezultate de la noua ta masina de spalat Candy







Pentru a te asigura ca obtii cele mai bune rezultate de la noua ta masina de spatat CANDY, este necesar sa folosesti detergentul potrivit pentru spalarile de fiecare zi. Pe piata exista o gama foarte larga de detergenti iar alegerea celui adecvat poate fi adesea dificila.

La CANDY, noi testam cu regularitate diferite tipuri de detergent pentru a stabili care din ele dau rezultatele cele mai bune pentru masinile noastre de spalare. Am gasit doar o singura marca de detergent care se ridica la nivelul de precizie al standardelor noastre si care asigura o curatare impecabila pentru o scara larga de tipuri de piele si care de asemenea asigura un inalt nivel de protectie a tesaturilor. De aceea CANDY ofera pentru Ariel aprobare oficiala.



CHAPITRE 10

TABLEAU DES PROGRAMMES

TYPE DE TISSU	PROGRAMME POUR	CHARGE MAXI kg	SELEC. PROG.	SELEC. TEMP. °C	CHARGE DE LESSIVE			
					I	II	△	☼
Tissus résistants Coton, lin, chanvre	Intensif - Très sale	5	1	Jusqu'à 90°		●	●	●
Coton, mixtes résistants	Lavage normal ¹⁾	5	2	Jusqu'à 90°		●	●	●
Coton, mixte	Couleurs résistantes	3,5	3	Jusqu'à 60°		●	●	●
	Couleurs délicates	3,5	4	Jusqu'à 40°		●	●	●
Coton	Rinçages	-		-				●
Coton, lin	Adoucissant	-		-				●
	Essorage fort	-		-				
Tissus mixtes et délicats Mixtes résistants	Très sale ¹⁾	2	5	Jusqu'à 60°		●		●
Mixtes, cotons, Synthétiques	Lavage normal	2	6	Jusqu'à 50°		●		●
Synthétiques (Nylon, mixtes de coton)	Couleurs	2	7	Jusqu'à 40°		●		●
Laine Synthétiques acryliques	 Laine "lavable en machine" très délicats ¹⁾	1	8	Jusqu'à 40°		●		●
	Rinçages	-		-				●
Mixtes, Synthétiques délicats, laine	Essorage délicat	-		-				
Spécifiques	Super rapide 	2	32' Rapid	Jusqu'à 40°	●			
	Javel	5	△	-			●	
Pour le linge à ne pas essorer	Vidange seule	-	Z	-				

Notes importantes

Si les sous-vêtements sont très sales, réduire le chargement à 3 kg maxi.

Dans les programmes indiqués, on peut effectuer le blanchissage automatique en mettant de l'eau de javel liquide dans le tiroir à lessive △.

1) Programmes en accord IEC 456.

 Programme Rapide 32 Minutes

Ce programme permet d'effectuer un cycle de lavage complet en 30 minutes environ pour des charges de linge jusqu'à 2 kg et à une température maximale de 40°C.

La température de lavage peut être abaissée à l'aide de la manette de thermostat I.

Quand vous sélectionnez le "Programme rapide 32 minutes" nous vous recommandons d'utiliser seulement le 20% de la quantité indiquée sur la boîte à produit.

La lessive doit être placée dans le bac pour le "Programme rapide 32 minutes" (marqué I) du tiroir à produits lessiviels.

Le programme rapide 32 minutes peut également servir de pré-lavage en cas de linge très sale, avant de sélectionner le programme de lavage principal.

Obtenez les meilleurs résultats avec votre nouvelle Candy

Pour obtenir les meilleurs résultats de lavage avec votre nouveau lave-linge Candy, il est important de choisir une lessive parfaitement appropriée pour vos lavages en machine quotidiens. Dans les magasins aujourd'hui, il y a tellement de lessives différentes que nous savons qu'il est parfois difficile de faire un choix parmi tout ce qui est proposé.

Chez Candy, nous testons régulièrement différentes lessives afin de déterminer celles qui donneront les meilleurs résultats de lavage dans nos machines. Nous n'avons trouvé qu'une seule marque pour satisfaire à tous nos critères. Elle permet d'enlever un très grand nombre de taches, tout en préservant l'aspect des vêtements. C'est pour cela que Candy recommande Ariel.



ROZDZIAŁ 10

TABELA PROGRAMÓW

MATERIAŁ	PROGRAM DLA MATERIAŁÓW	MAKS. ŁADUNEK kg	PROG.	TEMP. °C.	ŚRODEK PIORĄCY			
					I	II	△	☼
Materiały wytrzymałe bawełna, len	Intensywny - Bardzo zabrudzone	5	1	Do 90°		●	●	●
bawełna, len mieszane wytrzymałe	Normalnie zabrudzone ¹⁾	5	2	Do 90°		●	●	●
bawełna mieszane wytrzymałe	Trwałe kolory	3,5	3	Do 60°		●	●	●
	Nietrwałe kolory	3,5	4	Do 40°		●	●	●
bawełna	Płukanie	-		-				●
bawełna, len	Zmiękczenie, Środki zapachowe	-		-				●
	Energiczne odwirowanie	-		-				●
Materiały mieszane i delikatne mieszane, wytrzymałe	Bardzo zabrudzone ¹⁾	2	5	Do 60°		●		●
bawełna, materiały mieszane, syntetyczne	Program UNIWERSALNY	2	6	Do 50°		●		●
Syntetyczne (nylon, perlon), bawełniane mieszana	Kolory nietrwałe	2	7	Do 40°		●		●
wełniane syntetyczne (dralon, akryl, trevira)	WEŁNIANE "do prania w pralce" ¹⁾	1	8	Do 40°		●		●
	Płukanie	-		-				●
mieszane, delikatne syntetyczne, wełna	Delikatne odwirowanie	-		-				●
Programy specjalne	Program szybki ■	2	32' Rapid	Do 40°	●			
	Odblaskanie	5	△	-			●	
materiały, które nie mogą być odwirowywane	Odpompowanie wody	-	Z	-				

Uwagi:

W przypadku bardzo zabrudzonej bielizny zaleca się załadowanie do pralki maksymalnie 3 kg bielizny.

W programach, zgodnie z tabelą możliwe jest automatyczne wybielanie po nalaniu płynnego wybielacza do przegródki szuflady oznaczonej symbolem (△).

1) Programy, zgodne z normą IEC 456.

■ 32-Minutowy program szybki

32-minutowy Program Szybki umożliwia wykonanie pełnego cyklu prania w 30 minut, przy maksymalnym załadunku do 2 kg i temperaturze nie wyższej niż 40°C. Temperatura prania może być zmniejszona przez użycie pokręta kontrolnego I.

Gdy wybieramy "32-minutowy program szybki" wsypujemy tylko 20% normalnej ilości proszku.

Proszek należy umieścić w szufladzie na środek piorący, w przegrodzie do prania dla "32-minutowy program szybki" (oznaczonej I).

32-minutowy program szybki może być również użyty jako cykl prania wstępnego, w przypadku bardzo zabrudzonej odzieży, przed wybraniem głównego programu piorącego.

Jak osiągnąć najlepsze rezultaty z nową pralką Candy

Jeśli chcesz osiągnąć doskonale wyniki prania w nowej pralce Candy pamiętaj, że ważny jest wybór odpowiedniego proszku do każdego prania. Na rynku jest bardzo wiele proszków, dlatego wybór spośród ich oferty może być nietatwy.

Producent pralek Candy przeprowadza badania wielu proszków, aby ocenić które zapewniają najlepsze efekty prania w naszych pralkach. Udato nam się znaleźć tylko jeden proszek, który spełnia nasze wymagania; zapewnia nieskazitelną czystość usuwając różnorodne plamy i zabrudzenia, a przy tym w dużym stopniu chroni tkaniny. Dlatego właśnie Candy oficjalnie rekomenduje Ariela.



ПАРАГРАФ 10
ТАБЛИЦА ПРОГРАММ СТИРКИ

Ткань,	Программа стирки для	Макс. загрузка, кг	Програм-ма	Темпера-тура	Загрузка моющих средств			
					I	II	△	☼
Прочные ткани Хлопок, лен	Интенсивная - сильно загрязненное белье	5	1	До 90°		●	●	●
Хлопок, смесовые прочные ткани	Умерено загрязненное белье ¹⁾	5	2	До 90°		●	●	●
Хлопок, смесовые ткани	Цветные нелиняющие ткани	3,5	3	До 60°		●	●	●
	Цветные линяющие ткани	3,5	4	До 40°		●	●	●
Хлопок	Полоскание	-		-				●
Хлопок, лен	Кондиционирование, ароматизация	-		-				●
	Энергичный отжим	-		-				
Смесовые и деликатные ткани смесовые прочные ткани	Сильно загрязненное белье ¹⁾	2	5	До 60°		●		●
Хлопок, смесовые синтетика	Универсальная программа	2	6	До 50°		●		●
Синтетич. ткани (нейлон, перлон)	Цветные линяющие ткани	2	7	До 40°		●		●
Шерсть Синтетические (дралон, акрил, тревир)	Шерсть для машинной стирки ¹⁾	1	8	До 40°		●		●
	Полоскание	-		-				●
Смесовые, деликатн. синтетич., шерсть	Деликатный отжим	-		-				
Специальные программы	Скоростной цикл	2	32' Rapid	До 40°	●			
	Пятна органического происхождения	5	△	-			●	
Для белья без отжима	Только слив	-	Z	-				

Примите во внимание!

В случае стирки сильно загрязненного белья рекомендуется снизить загрузку до 3 кг сухого белья.

На программх, отмеченных в таблице, можно автоматически отбеливать белье, налив отбеливатель в отделение △.

¹⁾ Программы соответствуют "IEC" Директиве 456.

■ Сверхбыстрая программа 32 мин.

Сверхбыстрая программа 32 мин. позволяет совершить полный цикл стирки приблизительно за 30 мин. при максимальной загрузке 2 кг и температуре до 40°C.

Температура стирки может быть уменьшена с помощью кнопки I. При выборе Сверхбыстрой программы 32 минуты помните, что мы рекомендуем использовать только 20% от количества моющего средства, рекомендованного его производителем для одного цикла стирки (обычно указано на упаковке).

Поместите моющие средства в контейнер "Сверхбыстрая программа 32 мин.", помеченный (I).

32-минутная скоростная программа может быть также использована как предварительная стирка в случае сильного загрязнения белья перед основной программой стирки.

КАК СДЕЛАТЬ СТИРКУ В ВАШЕЙ НОВОЙ СТИРАЛЬНОЙ МАШИНЕ CANDY НАИБОЛЕЕ ЭФФЕКТИВНОЙ

Чтобы стирка в вашей новой стиральной машине каждый день приносила наилучший результат, очень важно уметь правильно выбрать стиральный порошок.

Мы, специалисты компании Candy, регулярно тестируем различные виды стиральных порошков, представленных на рынке, чтобы оценить, какие из них отстирывают наиболее эффективно в наших стиральных машинах.

Проведенные исследования показали, что один порошок всегда соответствует нашим высоким стандартам и обеспечивает великолепное отстирывание, в том числе удаление практически всех видов пятен. Кроме того, при стирке с этим порошком одежда сохраняет свой внешний вид надолго. Это объясняет, почему именно стиральный порошок Ariel получил официальное одобрение компании Candy.



CHAPTER 10

TABLE OF PROGRAMMES

FABRIC	PROGRAM FOR	WEIGHT MAX kg	SELECT PROG.	SELECT TEMP. °C	CHARGE DETERGENT			
					I	II	△	☼
Resistants fabrics Cotton, linen	Intensive - Heavily soiled	5	1	Up to 90°		●	●	●
Cotton, mixed resistants	Normally soiled ¹⁾	5	2	Up to 90°		●	●	●
Cotton, mixed	Coloureds fast	3,5	3	Up to 60°		●	●	●
	Coloureds non fast	3,5	4	Up to 40°		●	●	●
Cotton	Rinsing	-		-				●
Cotton, linen	Conditioner, fragrance, softener	-		-				●
	Fast spin	-		-				
Mixed fabrics and delicates Mixed, resistants	Heavily soiled ¹⁾	2	5	Up to 60°		●		●
Cotton, mixed fabrics, synthetics	UNIVERSAL programme	2	6	Up to 50°		●		●
Synthetics (nylon, perlon), mixed cotton	Non fast coloureds	2	7	Up to 40°		●		●
Wollens Synthetics (Dralon, Acryl, Trevira)	WOOLLENS "machine washable" ¹⁾	1	8	Up to 40°		●		●
	Rinsing	-		-				●
Mixed, delicate synthetics, wool	Slow spin	-		-				
Specials	Rapid cycle	2	32' Rapid	Up to 40°	●			
	Organic stains bleaching	5	△	-			●	
For fabrics that should not be spin	Drain only	-	Z	-				

Please, read these notes

In case of very dirty underwear, a 3 kg maximum load is advised.

In the programs as shown in the table, automatic bleaching is possible by pouring the liquid bleach into the detergent draw △.

1) Programmes according to IEC directives 456.

■ 32 Minute Rapid Programme

The 32 minute rapid programme allows a complete washing cycle to be carried out in approximately 30 minutes, with up to a maximum load of 2 kg and a the temperature of up to 40°C. The washing temperature can be reduced by using the control knob I.

When selecting the "32 minute rapid programme", please note that we recommend you use only 20% of the recommended quantities shown on the detergent pack.

The detergent must be placed in the "32 minute rapid programme" compartment (marked I) in the detergent dispenser.

The 32 minute rapid programme can also be used as a prewash cycle in the case of heavily soiled garments, before selecting the main wash programme.

Get the best results from your new Candy machine

To ensure you get the best results from your new Candy machine it is important to use the right detergent in your everyday wash. There are many detergents available in the market and making a choice from the wide range available can often be confusing.

At Candy we regularly test many different types of detergent to assess which give the best wash results in our machines. We found only one brand always lives up to our exacting standards and provides outstanding cleaning across a broad range of dirt and stains, as well as providing high levels of fabric care. That's why Candy gave Ariel their official seal of approval.



SPALAREA

Sa presupunem ca rufele ce trebuie spalate sunt din BUMBAC si FOARTE MURDARE (daca au pete rezistente se vor indeparta in prealabil cu un produs special). CIND UNELE RUFLE AU PETE CE TREBUIE TRATATE CU UN INALBITOR LICHID, PUTETI SA LA PUNETI IN MASINA, SA PUNETI LICHIDUL IN SERTARUL SPECIAL SI PLASATI BUTONUL (L) PE PROGRAMUL SPECIAL "INLATURARE PRESPALARE"  . DUPA ACEST TRATAMENT, ADAUGATI RESTUL RUFELOR SI EFECTUATI O SPALARE NORMALA POTRIVIT CU PROGRAMUL ALES. Va sfatuim sa nu spalati numai prosoape care datorita faptului ca absorb foarte multa apa devin foarte grele. Greutatea admisa pentru tesaturi rezistente este de 5 kg, in timp ce in cazul tesaturilor delicate se recomanda sa nu se depaseasca 2 kg (1kg in cazul articolelor din "Lana Pura Virgina" care pot fi spalate cu masina de spalate), pentru a evita formarea de cute dificil de calcat. Pentru tesaturile extrem de delicate va sfatuim sa folositi o plasa.

LAVAGE

Supposons que le linge à laver soit en COTON EXTREMEMENT SALE (s'il a des taches particulièrement résistantes les enlever avec un détachant). Quand certaines pièces ont des taches qui doivent être traitées par un produit blanchissant liquide, vous pouvez les détacher dans la machine. Verser le produit blanchissant liquide dans le bac et placer la manette (L) sur le programme spécial: "DETACHAGE PRE-LAVAGE"  . Après ce traitement, ajouter à ces pièces le reste du linge et effectuer un lavage normal selon le programme choisi. Nous vous conseillons de ne pas faire un lavage exclusivement de serviettes-éponge qui, absorbant beaucoup d'eau, deviennent trop lourdes. La charge admise pour les tissus résistants est de 5 kg, tandis qu'en cas de tissus délicats nous conseillons de ne pas dépasser 2 kg (1 kg en cas de pièces en "pure laine vierge" lavables dans la machine à laver), pour éviter la formation de plis difficiles à repasser. Pour les tissus extrêmement délicats nous conseillons d'utiliser un filet.

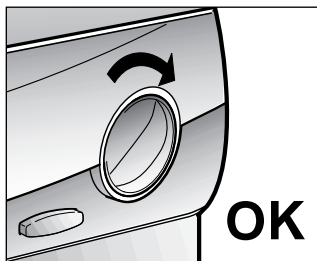
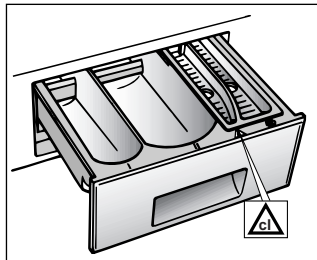

PRANIE

Założmy, że pranie składa się z MOCNO ZABRUDZONEJ BAWĘLNY (trudne do usunięcia plamy mogą być usunięte za pomocą wybielacza). Jeśli tylko niektóre rzeczy mają plamy wymagające potraktowania wybielaczem, możliwe jest wstępne usunięcie plam w pralce. Wlej wybielacz do specjalnej przegródki w szufladzie na proszek i ustaw pokrętko (L) na specjalnym programie „WSTĘPNE USUWANIE PLAM” (PRE-WASH STAIN REMOVAL)  . Po zakończeniu tej fazy dodaj resztę prania i przystąp do normalnego prania za pomocą najbardziej odpowiedniego programu. Nie zaleca się komponowania prania całkowicie składającego się z materiałów typu ręcznikowego, które wchłaniają dużo wody i stają się zbyt ciężkie.

Maksymalny ładunek dla materiałów wytrzymałych to 5 kg, zaś w przypadku materiałów delikatnych zaleca się nie przekraczanie 2 kg (1 kg w przypadku rzeczy z wełny nadającej się do prania mechanicznego), co pozwoli uniknąć marszczenia się materiałów i trudności przy prasowaniu. W przypadku szczególnie delikatnych materiałów powinna być używana specjalna siateczka.

СТИРКА

Предположим, что для стирки выбирают белье из хлопка с очень сильным загрязнением (при наличии пятен их следует убрать спец. средствами). Если имеющиеся пятна на изделии можно отбелить, Вы можете сделать это при стирке в машине. Налейте отбеливатель в бачок и поставьте рукоятку (L) на программу: "удаление пятен в предварительной стирке"  . После обработки добавьте остальное белье и осуществите нормальную стирку по выбранной программе. Мы не советуем Вам стирать большое количество изделий из махровых тканей, которые вбирают в себя воду и становятся очень тяжелыми.

Для прочных тканей загрузка машин - 5 кг, в то время как для деликатных тканей мы советуем не превышать загрузку 2 кг (1 кг для чистшерстяных изделий "для машинной стирки"), чтобы избежать образования трудноразлаживаемых складок. Изделия из очень деликатных тканей советуем стирать в матерчатом пакете.

WASHING

Let us suppose that the washing consists of HEAVILY SOILED COTTON (tough stains should be removed with the special cream). When only a limited number of articles have stains which require treatment with liquid bleaching agents, preliminary removal of stains can be carried out in the washing machine. Pour the bleach into the special compartment and set the knob (L) on the special programme "PRE-WASH STAIN REMOVAL"  . When this phase has terminated add the rest of the washing and proceed with a normal wash on the most suitable programme. It is advisable not to wash a load made up entirely of articles in towelling fabric which absorb a lot of water and become too heavy. The maximum load for heavy fabrics is 5 kg, while, in the case of delicate fabrics, it is advisable not to exceed 2 kg (1 kg in the case of machine washable articles in "Pure New Wool") so as to avoid the formation of creases which may be difficult to iron. A net bag should be used for particularly delicate fabrics.

RO

Exemplu:
Priviti tabelul cu programe de spalare:

● Asigurati-va ca pe etichetele articolelor scrie "60° C".

● Incarcati max. 5 kg de rufe uscate.

● Inchideti hubloul.

ATENTIE: LA STABILIREA PROGRAMULUI ASIGURATI-VA CA BUTONUL ON/OFF NU ESTE PUS PE "ON".

Selectionati programul 2: programul este ales prin rotirea selectorului (L) in SENS ORAR astfel incat numarul programului sa coincida cu indicele.

● Se misca selectorul de temperatura (I) la 60°C.

● Se deschide caseta de detergenti (A).

FR

EXEMPLE:
Consulter le tableau des divers programmes de lavage et vous trouverez les conseils de Candy:

● Les étiquettes doivent indiquer "60° C".

● Ouvrir le hublot à l'aide de la touche (B).

● Remplir le tambour (maxi. 5 kg de linge sec).

● Fermer le hublot.

ATTENTION: AU MOMENT DE CHOISIR LE PROGRAMME VERIFIER QUE LA TOUCHE MARCHE/ARRET NE SOIT PAS ENFONCEE.

Choisir le programme 2: pour choisir le programme, tourner la manette (L) DANS LE SENS DES AIGUILLES D'UNE MONTRE et faire coïncider le numéro du programme avec l'index.

● Placer la manette de la température (I) sur 60°C maxi.

● Ouvrir le tiroir à produits lessiviels (A).

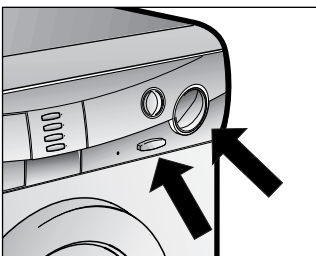
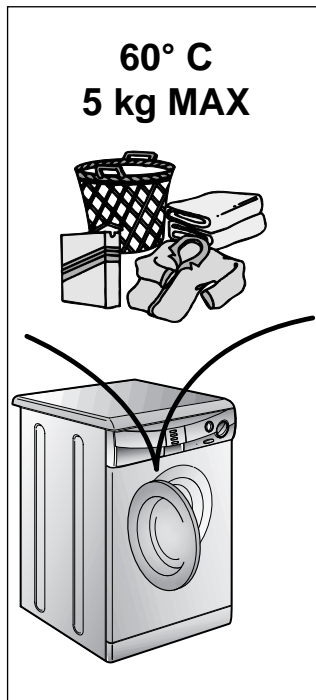

PL

PRZYKŁAD:
Spójrz na tabelę programów i stosuj zalecenia firmy Candy

● Upewnij się, że na metkach pranych rzeczy podano temperaturę 60°C.

● Otwórz drzwiczki naciskając przycisk (B).

● Załaduj do bębna pralki maksymalnie 5 kg suchego prania.

● Zamknij drzwiczki.

UWAGA: UPEWNIJ SIĘ, ŻE W TRAKCIE USTAWIANIA PROGRAMU PRZYCIŚK WŁĄCZAJĄCY PRALKĘ NIE JEST WCIŚNIĘTY.

Wybierz program 2 przekręcając pokrętkę (L) w kierunku zgodnym z ruchem wskazówek zegara tak, aby numer programu na pokrętkę zgadzał się z symbolem.

● Ustaw pokrętkę temperatury (I) maksymalnie na 60°C.

● Otwórz szufladę na proszek (A).

RU

Пример ИСПОЛЬЗОВАНИЯ
Посмотрите таблицу программ стирки. Вы увидите как **Канди** рекомендует себя вести.

● Убедитесь, что на этикетках изделий имеется надпись "60°C".

● Откройте люк, нажав на клавишу B.

● Загрузите барабан максимально 5 кг сухого белья.

● Закройте люк.

Внимание!
При установке программ убедитесь, что клавиша вкл/выкл не нажата.

Выбор программы 2: Программа выбирается вращением ручки L по часовой стрелке до совмещения указателя с номером программы.

● Установите ручку регулировки температуры I максимум на 60°C.

● Выдвиньте контейнер для мощных средств A.

EN

EXAMPLE:
The advice of Candy is set out in the washing programme table:

● Ensure that article labels carry the indication 60°C.

● Open the door by pressing button (B).

● Load the drum with a maximum of 5 kg of dry washing.

● Close the door

IMPORTANT: WHEN SETTING THE PROGRAMME ENSURE THAT THE ON/OFF BUTTON IS NOT TURNED ON.

Select programme 2: Choose the programme by rotating the knob (L) in a CLOCKWISE DIRECTION and make the number of the programme coincide with the sign.

● Move the temperature knob (I) to maximum 60°C.

● Open the detergent drawer (A).

RO

● Se pun in compartimentul II de spalare 60 g de detergent.

● Se pun 100 cc de produs pentru inalbitor in compartimentul pentru clor D. 

● Se pun 50 ml din aditivul dorit in compartimentul pentru aditivi 

● Se inchide caseta de detergenti (A).

● Asigurati-va ca robinetul de apa este deschis si ca tubul de evacuare este in pozitie corecta.

● Apasati Buton ON/OFF (C). Becul de functionare (G) se va aprinde. Masina va urma programul pe care l-ati comandat.

● La sfarsitul programului apasati Buton (C) de pornire/oprire. Becul se va stinge.

● Deschideti hubloul si scoateti rufe.

PENTRU ORICE TIP DE SPALARE CONSULTATI INTOTDEAUNA TABELUL DE PROGRAME SI URMATI SECVENTA DE OPERATII DUPA CUM ESTE INDICAT. CURATAREA SI ÎNTRETINEREA APARATULUI

FR

● Remplir le deuxième bac II de lavage avec 60 g de produit.

● Remplir le bac de blanchissage avec 100 cc d'eau-de-javel.

● En cas de besoin, remplir le bac des additifs avec 50 cc de produit 

● Fermer le tiroir (A).

● Vérifier que le robinet d'eau soit ouvert.

● Vérifier que la vidange soit placée correctement.

● Appuyer sur le bouton de mise en route (C). Le témoin de fonctionnement (G) s'allumera. La machine accomplira le programme demandé.

● A la fin, appuyer sur la touche (C) marche/arrêt et la lampe-témoin s'éteindra.

● Ouvrir le hublot et retirer le linge.

POUR TOUS LES TYPES DE LAVAGE CONSULTER TOUJOURS LE TABLEAU DES PROGRAMMES ET SUIVRE LA SEQUENCE DES OPERATIONS INDIQUEE.

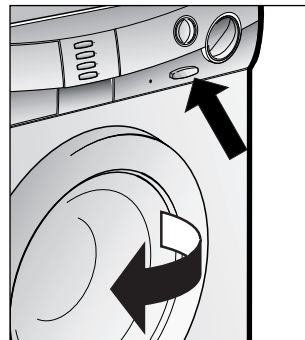
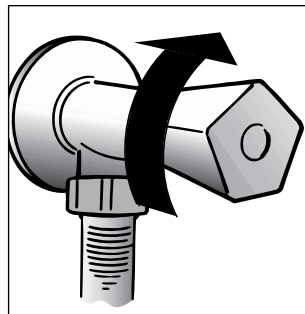
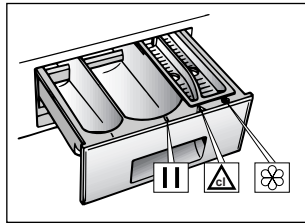

PL

● Wsyp 60g proszku do drugiej przegródki szuflady.

● Wlej 100 cc wybielacza do przegródki na wybielacz 

● Wlej 50 cc wybranego środka do przegródki na dodatki 

● Zamknij szufladę na proszek (A).

● Upewnij się, że kran doprowadzający wodę jest odkręcony.

● oraz, że wąż odprowadzający jest na swoim miejscu.

● Naciśnij przycisk ON (C). Zapali się kontrolka (G). Pralka wykona ustawiony program.

● Po zakończeniu programu naciśnij przycisk wyłącznika (C). Kontrolka zasilania zgaśnie.

● Otwórz drzwiczki i wyjmij uprane rzeczy.

DLA KAŻDEGO RODZAJU PRANIA SPRAWDŹ TABELĘ PROGRAMÓW I POSTĘPUJ WE WSKAZANY SPOSÓB.

RU

● Насыпьте в отделение II порошок (60 г) для 5 кг белья.

● Налейте 100 г отбеливателя в отделение  для 5 кг белья.

● Налейте 50 г желаемой добавки в отделение  для 5 кг белья.

● Задвиньте контейнер А.

● Убедитесь, что водопроводный кран открыт.

● Убедитесь, что трубка слива воды закреплена правильно.

● Нажмите на клавишу (C) вкл/выкл, загорится индикатор G. Стиральная машина выполнит заданную программу.

● По окончании программы нажмите клавишу (C) вкл/выкл, машина выключится, светящийся индикатор погаснет.

● Откройте люк и извлеките белье.

Перед любой стиркой проконсультируйтесь с таблицей программ и соблюдайте последовательность операций, рекомендованную этой таблицей.

EN

● Put 60 g in the second II wash compartment .

● Put 100 cc of bleach in the bleach compartment 

● Put 50 cc of the desired additive in the additives compartment 

● Close the detergent drawer (A).

● Ensure that the water inlet tap is turned on.

● And that the discharge tube is in place.

● Press the "ON" button (C). The light (G) will come on. The washing machine will carry out the set programme.

● At the end of the programme, press the On/Off button (C). The light will go out.

● Open the door and remove the washed articles.

FOR ALL TYPES OF WASH CONSULT THE PROGRAMME TABLE AND FOLLOW THE OPERATIONS IN THE ORDER INDICATED.

CAPITOLUL 12

CURATAREA SI ÎNTREȚINEREA APARATULUI

Nu folosiți niciodată produse abrazive, alcool și/sau diluant; pentru spălarea exteriorului mașinii e suficientă o cirpa umedă.

Mașina necesită un minimum de operații de curățare:

- curățarea casetei de detergenți
- curățarea filtrului
- mutarea mașinii sau lungi perioade de neutilizare

CURATAREA CASETEI DE DETERGENȚI

Deși nu este absolut necesar, este bine ca periodic să se curețe compartimentele pentru detergent, înalbitor și aditivi.

Se extrage caseta și se spală tot continuul sub jet de apă. Apoi se introduce la loc în locașul său.

CHAPITRE 12

NETTOYAGE ET ENTRETIEN ORDINAIRE

Ne jamais utiliser de produits abrasifs, d'alcool et/ou de diluant, pour laver l'extérieur de votre machine; il suffit de passer un chiffon humide.

La machine n'a besoin que de peu d'entretien:

- Nettoyage des bacs.
- Nettoyage filtre.
- Déménagements ou longues périodes d'arrêt de la machine.

NETTOYAGE DES BACS

Même si cette opération n'est pas strictement nécessaire, il vaut mieux nettoyer de temps en temps les bacs à produits lessiviels.

Il suffit de tirer légèrement sur le tiroir pour l'extraire.

Nettoyer le tiroir sous un jet d'eau.

Remettre le tiroir dans sa niche.

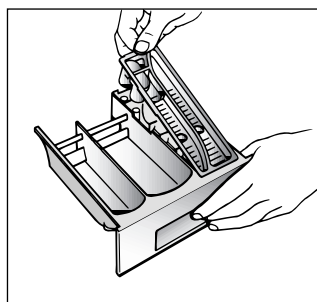
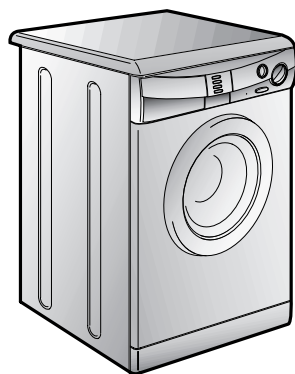

ROZDZIAŁ 12

CZYSZCZENIE I RUTYNOWA KONSERWACJA PRALKI

Do czyszczenia zewnętrznej obudowy pralki nie używaj środków żrących, spirytusów ani rozpuszczalników. Wystarczy użyć zmoczonej szmatki.

Pralka wymaga konserwacji w bardzo niewielkim stopniu. Jest to:

- czyszczenie przegródek szuflady na proszki,
- czyszczenia filtra,
- a także przy przewożeniu lub po długim postoju.

CZYSZCZENIE PRZEGRÓDEK SZUFLADY NA PROSZKI

Pomimo, że nie jest to konieczne zaleca się czyszczenie od czasu do czasu przegródek na proszek, wybielacz i dodatki.

Delikatnie ciągnąć wyjmij przegródki.

Czyść za pomocą wody.

Włóż przegródki z powrotem na swoje miejsce.

ПАРАГРАФ 12

ЧИСТКА И УХОД ЗА МАШИНОЙ

Для внешней чистки машины не пользуйтесь абразивными средствами, спиртом и/или растворителями. Для этого достаточно протереть машину влажной салфеткой.

Машина требует небольшого ухода:

- очистки ванночек (отделений) контейнера для моющих средств
- очистки фильтра
- при перемещении или длительной остановке машины.

Очистка контейнера моющих средств

Рекомендуется время от времени очищать отделения для отбеливателя и смягчителя.

Для этого необходимо без особых усилий вынуть ванночки из контейнера.

Промойте контейнер и ванночки струей воды.

Снова поставьте все на место.

CHAPTER 12

CLEANING AND ROUTINE MAINTENANCE

Do not use abrasives, spirits and/or diluents on the exterior of the appliance. It is sufficient to use a damp cloth.

The washing machine requires very little maintenance:

- Cleaning of drawer compartments.
- Filter cleaning
- Removals or long periods when the machine is left standing.

CLEANING OF DRAWER COMPARTMENTS

Although not strictly necessary, it is advisable to clean the detergent, bleach and additives compartments occasionally.

Remove the compartments by pulling gently.

Clean with water.

Put the compartments back into place

RO

Curatarea filtrului

Masina de spalat este dotata cu un filtru special care retine reziduurile mai mari care ar putea bloca tubul de evacuare a apei (monede, nasturi, etc.) care pot fi usor recuperate. Acest filtru se curata astfel:

- Descldeti capacul inferior ca in fig.
- Utilizati acest capac pentru a colecta apa ramasa in filtru.
- Rotiti filtrul în sens antiorar pâna la oprirea în pozitie verticala.
- Extrageți filtrul și curatati-l.
- Apoi observati crestatura și remontati filtrul, urmand în sens invers toate operatiile descrise anterior.

Mutarea masinii sau lungi perioade de neutilizare

In cazul in care mutati masina din loc sau aceasta ramane neutilizata mult timp in locuri neincalzite, este necesar sa se goleasca in intregime de apa toate tuburile. Cu masina deconectata de la retea, se lasa tubul de evacuare in jos si se asteapta sa iasa toata apa.

La final se repeta operatia in sens invers.

FR

NETTOYAGE FILTRE

La machine à laver est équipée d'un filtre spécial qui peut retenir les résidus les plus gros qui pourraient bloquer le tuyau d'évacuation (pièces de monnaie, boutons, etc.). Ce dispositif permet de les récupérer facilement. Pour nettoyer le filtre, suivre les indications ci-dessous:

- Enlever le socle comme indique dans la figure.
- Utiliser la base pour recueillir l'eau qui reste dans le filtre.
- Tourner le filtre dans le sens anti-horaire des aiguilles d'une montre jusqu'à l'arrêt, en position verticale.
- Enlever et nettoyer.
- Après avoir nettoyé, utilisez l'entaille et remontez le filtre en faisant toutes les opérations précédentes dans le sens inverse.

DEMENAGEMENTS OU LONGUES PERIODES D'ARRÊT DE LA MACHINE

En cas de déménagement, ou de longues périodes d'arrêt de la machine dans des endroits non chauffés, il faut vidanger soigneusement tous ses tuyaux.

Débrancher le courant et se servir d'un seau. Enlever la bague sur le tuyau et le plier vers le bas, dans le seau, jusqu'à ce qu'il ne sorte plus d'eau.

Après cette opération, la répéter en sens inverse.

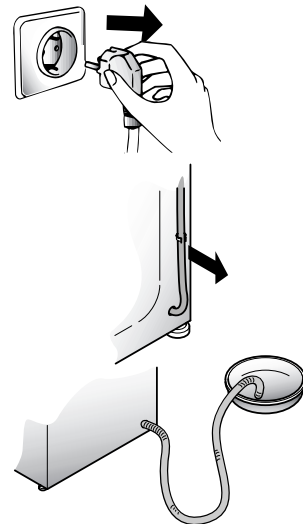
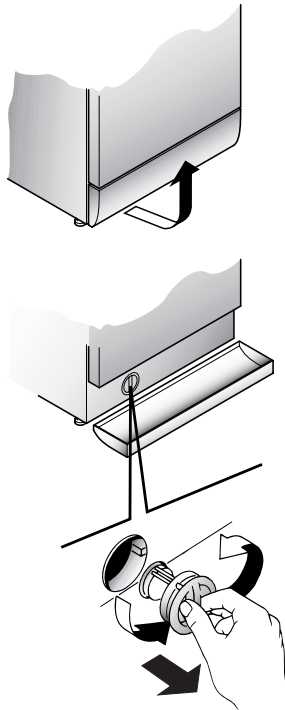

PL

CZYSZCZENIE FILTRA

Pralka jest wyposażona w specjalny filtr, którego zadaniem jest zatrzymywanie dużych ciał obcych, które mogłyby zatkać węże odpływowe, takich jak drobne monety, guziki itp. Przedmioty te mogą być łatwo odzyskane. Procedura czyszczenia filtra wygląda następująco:

- Łatwo zdejmowana obudowa, jak pokazano na rys.
- Wykorzystaj pokrywę do zebrania wody znajdującej się w filtrze.
- Przekręć filtr w kierunku przeciwnym do wskazówek zegara, aż zatrzyma się w pozycji pionowej.
- Wyjmij i oczyść filtr.
- Po oczyszczeniu załóż filtr na miejsce wykonując podane wyżej czynności w odwrotnej kolejności.

PRZEPROWADZKI I OKRESY DŁUŻSZEGO POSTOJU PRALKI

Przy przeprowadzce lub okresie dłuższego przestoju pralki w nieogrzewanych pomieszczeniach wąż odprowadzający powinien zostać opróżniony z resztek wody.

Urządzenie powinno zostać wyłączone i odłączone od sieci. Odłącz od odpływu wąż odprowadzający wodę i opuść go do miski, aby cała woda mogła wypłynąć.

Powtórz operację z węzłem doprowadzającym wodę.

RU

Очистка фильтра

В машине установлен специальный фильтр, задерживающий крупные частицы, предметы, очесы, которые могут засорить слив воды (монеты, пуговицы и т.д.) и их легко извлечь из фильтра.

Для этого необходимо:

- Откройте поддон, как показано на рисунке.
- воспользуйтесь цоклем для сбора остатков воды в гнезде фильтра;
- поверните фильтр по часовой стрелке до его остановки в вертикальном положении;
- извлеките фильтр и очистите его;
- после очистки фильтра осмотрите его и поставьте на место, следуя обратному порядку операций, описанных выше.

Перемещение или остановка машины на длительный период

При возможном перемещении машины или остановке ее на длительный период в неотапливаемом помещении, необходимо полностью слить воду из машины и трубки слива.

Для этого необходимо отсоединить вилку от розетки, сливную трубку освободить из зажимов, опустить ее до пола, слить воду.

Освободив машину от воды, закрепите сливную трубку в фиксаторе. В завершение выполните операцию в обратном порядке.

EN

FILTER CLEANING

The washing-machine is equipped with a special filter to retain large foreign matter which could clog up the drain, such as coins, buttons, etc. These can, therefore, easily be recovered. The procedures for cleaning the filter are as follows:

- Ease off the base as shown in fig.
- Use the base as a tray to collect leftover water in filter.
- Turn the filter anticlockwise till it stops in vertical position.
- Remove and clean.
- After cleaning, replace by turning the notch on the end of the filter clockwise. Then follow all procedures described above in reverse order.

REMOVALS OR LONG PERIODS WHEN THE MACHINE IS LEFT STANDING

For eventual removals or when the machine is left standing for long periods in unheated rooms, the drain hose should be emptied of all remaining water.

The appliance must be switched off and unplugged. A bowl is needed. Detach the drainage hose from the clamp and lower it over the bowl until all the water is removed.

Repeat the same operation with the water inlet hose.

PROBLEMA	CAUZA	REMEDIU
1. Nu functioneaza la niciun program	Stekerul nu este introdus in priza	Introduceti stekerul
	Intrerupatorul generalnu este apasat	Apasati intrerupatorulgeneral
	Nu exista energie electrica	Verificati
	Sigurante defecte	Verificati
	Hubloul deschis	Inchideti hubloul
2. Nu trage apa	Vezi cauzele 1	Verificati
	Robinetul de apa inchis	Deschideti robinetul de apa
	Selectorul de programe nu este corect pozitionat	Pozitionati in mod corect selectorul de programe
3. Nu evacueaza apa	Tubul de evacuare indoit	Indreptati tubul de evacuare
	Prezenta corpuri straine in filtru	Verificati filtrul
4. Prezenta apei pe pardoseala in jurul masinii	Pierderea garniturii puseintre robinet si tubul de admisie a apei	Inlocuiti garniturasi strangeti bine
5. Nu centrifugheaza	Masina de spalat nu a evacuat inca apa	Asteptati cateva minute, pana ce masina evacueaza apa
	Butonul „Excludere centrifugare“ actionat (numai pentru unele modele)	Deconectati „excluderea centrifugarii“
6. Vibratii puternice in timpul centrifugarii	Masina de spalat nu este perfect echilibrata	Ajustati piciorusele reglabile
	Bridele de transport nu au fost inca inlaturate	Inlaturati bridele de transport
	Rufele nu sunt incarcate uniform	Distribuiti rufele in mod uniform

Daca defectiunea persista contactati cel mai apropiat punct de service autorizat de Candy.

1 Utilizarea produselor ecologice fara fosfati poate produce urmatoarele efecte:

- apa de clatire poate sa fie mai turbura datorita zeolitilor aflati in suspensie. Acest lucru nu afecteaza calitatea clatirii
 - prezenta unei pudre albe (zeoliti) pe rufe la sfirsitul ciclului de spalare. Aceasta nu intra in tesatura si nu altereaza culorile
 - prezenta spumei in ultima apa de clatire nu indica in mod necesar o clatire neadecvata
 - agentii non-ionici prezenti in compozitia detergentilor sunt adesea greu de inlaturat de pe rufe si, chiar in cantitati mici, pot produce cantitati importante de spuma
 - executarea mai multor cicluri de clatire in cazurile sus mentionate nu aduc nici un avantaj
- 2 Daca masina Dvs. nu functioneaza, inainte de a suna la punctele service Candy faceti verificarile sus mentionate

ANOMALIE	CAUSE	REMEDE
1. Aucun fonctionnement sur n'importe quel programme	La fiche n'est pas introduite dans la prise de courant	Brancher la prise
	L'interrupteur général n'est pas branché	Brancher l'interrupteur général
	L'alimentation électrique est coupée	Contrôler
	Les valves de l'installation électrique sont défectueuses	Contrôler
	Portillon ouvert	Fermer le portillon
2. Absence d'alimentation d'eau	Voir cause 1	Contrôler
	Robinet de l'eau fermé	Ouvrir le robinet d'alimentation d'eau
	Programmeur mal positionné	Positionner correctement le programmeur
3. L'eau n'est pas évacuée	Tuyau de vidange plié	Redresser le tuyau de vidange
	Présence de corps étrangers dans le filtre	Inspecter le filtre
4. Présence d'eau sur le sol tout autour de la machine	Fuite du joint se trouvant entre le robinet et le tuyau de remplissage	Remplacer le joint et serrer à fond le tube sur le robinet
5. La machine n'essore pas	La machine n'a pas encore évacué l'eau	Attendre quelques minutes et la machine évacuera l'eau
	La fonction "Exclusion essorage" est introduite (exclusivement sur certains modèles)	Relever la touche "exclusion essorage"
6. De fortes vibrations pendant la phase d'essorage	La machine n'est pas à niveau	Régler les pieds
	Les étriers de transport n'ont pas été enlevés	Enlever les étriers de transport
	La charge de linge n'est pas répartie de façon uniforme	Répartir le linge de façon uniforme

Si le mauvais fonctionnement persiste, adressez-vous au Centre d'Assistance Technique Candy; communiquez le nom du modèle indiqué sur la plaque-signalétique se trouvant sur la carrosserie à l'intérieur du hublot ou sur le certificat de garantie.

En indiquant ces informations vous obtiendrez une intervention plus rapide et efficace.

1 L'utilisation des produits écologiques sans phosphates peut produire les effets suivants:

- L'eau de vidange du rinçage est trouble à cause de zéolites en suspension; l'efficacité du rinçage n'est absolument pas compromise;
- Présence de poudre blanche (zéolites) sur le linge à la fin du lavage: cette poudre ne pénètre pas dans le tissu et n'en altère pas la couleur;
- présence de mousse dans l'eau du dernier rinçage: elle ne signifie pas pour autant un mauvais rinçage;
- Les tensioactifs anioniques de la formule des produits pour machines à laver, s'enlèvent difficilement du linge et, même en toute petite quantité, ils peuvent provoquer d'importants phénomènes de formation de mousse;
- L'exécution d'autres cycles de rinçage, en de tels cas, n'apporte aucun avantage.

2 Avant d'appeler le Centre d'Assistance technique Candy, si votre machine ne fonctionne pas, effectuer les contrôles susmentionnés.

LOKALIZACJA USTEREK

USTERKA	PRZYCZYNA	SPOSÓB USUNIĘCIA
1. Pralka nie działa na żadnym programie	Kabel zasilający nie podłączony do sieci	Włóż wtyczkę do gniazdka
	Włącznik nie został wciśnięty	Wciśnij włącznik
	Brak zasilania	Sprawdź sieć
	Przepalony bezpiecznik sieciowy.	Sprawdź bezpiecznik
	Drzwiczki pralki otwarte	Zamknij drzwiczki
2. Pralka nie nabiera wody.	Patrz przyczynę 1.	Sprawdź
	Kran doprowadzający wodę zakręcony.	Odkręć kran.
	Pokrętko programatora źle ustawione.	Ustaw prawidłowo pokrętko.
3. Pralka nie usuwa wody.	Zagięty wąż odprowadzający wodę.	Wyprostuj wąż.
	Kawałek materiału blokuje filtr.	Sprawdź filtr.
4. Woda na podłodze wokół pralki.	Wyciek ze złącza kranu z węzłem doprowadzającym wodę.	Przesuń pralkę i zaciśnij wąż na kranie.
5. Nie działa wirówka.	Pralka nie wylała jeszcze wody.	Zaczekaj kilka minut, aż pralka wyleje wodę.
	Ustawienie „bez wirówki” (niektóre modele)	Przełącz program na wirówkę.
6. W czasie wirowania odczuwalne znaczne wibracje.	Pralka nie została dokładnie wypoziomowana.	Wyreguluj specjalne nóżki.
	Nie zostały zdjęte klamry transportowe.	Zdejmij klamry.
	Źle rozłożony ładunek bębna.	Rozłóż równomiernie pranie w bębnie.

Jeśli usterka nie znika skontaktuj się z serwisem technicznym firmy Candy. Aby uzyskać odpowiednią i szybką usługę podaj model pralki, który możesz odczytać z tabliczki umieszczonej w otworze drzwiczek, lub na karcie gwarancyjnej.

Uwaga:

- Użycie przyjaznych dla środowiska proszków do prania pozbawionych fosforanów może dać następujący efekt:
 - Woda z płukania może być mętna z uwagi na obecność zawieszony zeolitów. Nie wpływa to na skuteczność samego płukania.
 - Obecność białego proszku (zeolitów) na praniu po zakończeniu cyklu. Nie przyklepa się on do materiału, ani nie wpływa na kolor.
 - Obecność piany w wodzie z ostatniego płukania, co nie musi oznaczać złego płukania.
 - Nlejonowe powierzchniowo-czynne substancje obecne w składzie proszków do prania są często trudne do usunięcia z prania i nawet w małych ilościach mogą powodować powstawanie piany.
 - W takim przypadku dodatkowe płukanie nie jest uzasadnione.
- Jeśli Twoja pralka przestanie działać, przed zwróceniem się do serwisu Candy wykonaj powyższe sprawdziany.

НЕИСПРАВНОСТИ, ПРИЧИНЫ И ИХ УСТРАНЕНИЕ

НЕИСПРАВНОСТИ	ПРИЧИНЫ	УСТРАНЕНИЕ
1. Машина не работает ни на одной программе	Вилка плохо включена в розетку.	Включить вилку в розетку.
	Не нажата кнопка вкл/выкл.	Нажать кнопку вкл/выкл.
	Отсутствует электроэнергия.	Проверить напряжение.
	Перегорели предохранители (пробки) электросети.	Проверить
	Открыт загрузочный люк.	Закрывать люк.
2. Стиральная машина не заполняется водой	См. 1 причину.	Проконтролировать.
	Закрывает кран подачи воды.	Открыть кран.
	Неправильно установлена ручка L выбора программ стирки.	Проверить установку ручки L выбора программ стирки.
3. Стиральная машина не сливает воду	Засорился фильтр.	Прочистить фильтр.
	Перегнута трубка слива.	Выпрямить трубку слива.
4. Наличие воды на полу вокруг машины	Вода проникает через прокладку между краном и трубкой подачи воды.	Заменить прокладку и затянуть соединение.
5. Стиральная машина не отжимает белье	Еще не слита вода.	Подождать несколько минут, пока машина сольет воду.
	Режим отжима выключен.	Включите режим отжима.
6. Сильные вибрации во время отжима	Машина неровно установлена на полу.	Выровнять при помощи регулируемых ножек.
	Не сняты транспортировочные скобы.	Снять транспортировочные скобы.
	Белье неравномерно распределилось в барабане.	Равномерно распределить белье.

Если не удастся устранить причины плохой работы машины, обратитесь в центр техобслуживания **Канди**, сообщив модель машины, указанную на табличке или в гарантийном талоне. Предоставив эти данные, Вы быстро и эффективно получите соответствующую услугу.

Внимание!

Если Ваша машина не работает, то, прежде чем обращаться в центр техобслуживания, попытайтесь устранить неисправность сами, используя вышеуказанную таблицу.

FAULT	CAUSE	REMEDY
1. Does not function on any programme	Mains plug not plugged in	Insert plug
	Mains switch not on	Turn on mains switch
	No power	Check
	Electric circuit fuses failure	Check
	Load door open	Close load door
2. Does not load water	See cause 1	Check
	Inlet tap turned off	Turn on water inlet tap
	Timer not set correctly	Set timer on correct position
3. Does not discharge water	Discharge tube bent	Straighten discharge tube
	Odd material blocking filter	Check filter
4. Water on floor around washing machine	Leak from the washer between the tap and inlet tube	Replace washer and tighten the tube on the tap
5. Does not spin	The washing machine has not discharged water	Wait a few minutes until the machine discharges water
	"No spin" setting (some models only)	Turn the programme dial onto spin setting
6. Strong vibrations during spin	Washing machine not perfectly level	Adjust special feet
	Transport bracket not removed	Remove transport bracket
	Washing load not evenly distributed	Distribute the washing evenly

If the fault should persist, contact a Candy Technical Assistance Centre. For prompt servicing, give the model of the washing machine, to be found on the label placed on the cabinet inside of the porthole or on the guarantee certificate.

Important

- 1 The use of environment friendly detergives without phosphates may produce the following effects:
- The discharge rinse water may result cloudier due to the presence of zeolites in suspension. This does not compromise the efficiency of the rinses.
 - The presence of white powder (zeolites) on the washing at the end of the washing cycle. This does not remain incorporated in the fabric and does not alter the colour.
 - The presence of foam in the last rinse water which is not necessarily a sign of inadequate rinsing.
 - The non-ionic surface-active agents present in the composition of washing machine detergives are often difficult to remove from the washing itself and, even in small quantities, may produce visible signs of the formation of foam.
 - Carrying out further rinses, in cases such as this, is not useful.
- 2 If your washing machine fails to function, carry out the above-mentioned checks before calling the Candy Technical Assistance Service.

CANDY



АЯ 46

Уважаемые господа, сообщаем Вам, что наша продукция сертифицирована на соответствие требованиям безопасности согласно "Закону о защите прав потребителей РФ" московским органом по сертификации "Ростест-Москва" (регистрационный номер АЯ 46).

Сведения о номере сертификата и сроке его действия Вы можете получить в магазине, где приобрели изделие.

Le constructeur décline toute responsabilité pour les éventuelles erreurs d'imprimerie contenues dans le présent mode d'emploi. Il se réserve en outre le droit d'apporter toutes modifications qui se révéleraient utiles à ses propres produits sans pour autant compromettre les caractéristiques essentielles.

Z zastrzeżeniem prawa do modyfikacji technicznych i ewentualnych błędów drukarskich.

Фирма-изготовитель не несет никакой ответственности за ошибки печати, содержащиеся в данных инструкциях, и оставляет за собой право улучшения качества собственных изделий, оставляя неизменными основные технические характеристики.

The manufacturer declines all responsibility in the event of any printing mistakes in this booklet. The manufacturer also reserves the right to make appropriate modifications to its products without changing the essential characteristics.

نقل الغسالة أو توقفها عن العمل لفترات طويلة

يجب تبريد أنابيب الغسالة من كامل لمدة المترسة عند نقلها أو توقفها عن العمل لفترات طويلة من الوقت في أماكن خالية من التدفئة.

بعد فصل التيار الكهربائي عن الغسالة، افصل الأنابيب عن حزام الشب ووضعه بأجود الأسفل دون التسبب في خروج الماء منه.

بعد نصل الغسالة عندما يكون الماء في مدخل المرطوب

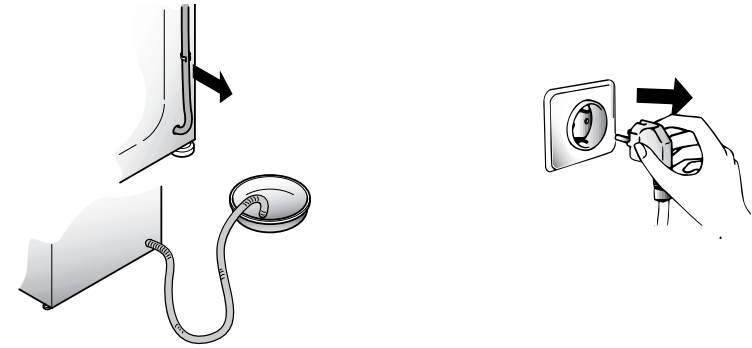

التنظيف والصيانة الاعتيادية

لا تستعمل مواد حادة أو كحول أو جلاجل كسوية لمطعم العتامة عن الخارج. يمكن استعمال قشعة قماش رطبة نهذا الغرض.

تحتاج العمالة إلى أدنى حد من أعمال الصيانة.

* نظف أحواس الترح.

* نظف الفلتر.

* قبل العمالة أو توقف عن العمل لفترات طويلة.

تنظيف الأحواس

حتى لو كانت هذه العملية غير ضرورية، ننصح بين الحين والآخر تنظيف أحواس مسحوق الغسالة بمراد انبيخز والقضبان.

نهذا الغرض يمكن سحبها من مكانها بعود خفيفة.

نظف جميع الأجزاء باليد الجدي.

ركب الأحواس من جديد في مكانها.

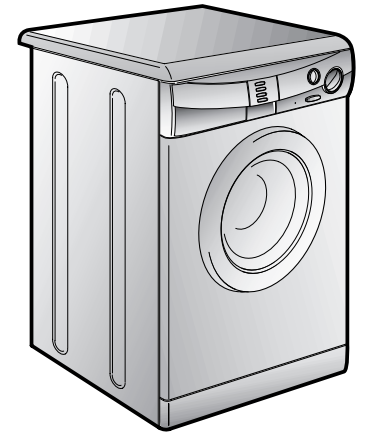
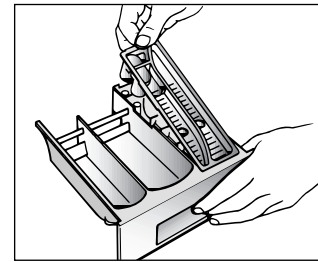

نضافة المصفاة.

هذه العمالة ضرورية بعدة إذ تقوم بتوقف الغضنات الكبيرة: أزرار المرحس. نعدلت حدته الح. التي بإمكانها قلب محرات الحصرهف. بنصح بنصفهف المصفاة شحربا.

أستخرج العفد كما هو موضح في الشكل.

بأستعمل العطب نجمع الماء المنبقة في المصفاة.

لف العفد بعكس اتجاه عقارب الساعة إلى أن يوقف في وضعية عمودية.

اسحب الفلتر ونظفه.

ركب العفد عند الانتهاء من عملية تنظيفه ضمن رتباع عكس الإجراءات المبينة سابقا.

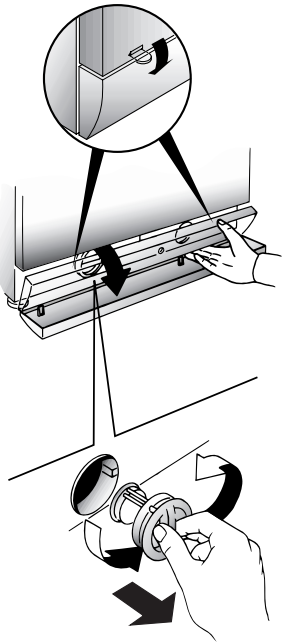

E

1/2

مفتاح تخفيض مستوى الماء

يمكن خفض كمية الماء في كل دورة غسل. وذلك من خلال كسب الزر 1/2 وهذا الشكل يتم
تغيير كمية الماء. وسعيق الغسيل بالطاقة الكهربائية المستهلكة.
يجب غسل مسحوق الغسيل بشكل مناسب مع كمية الغسيل.

ملاحظة: لا تكسب الزر 1/2 عند غسل ملابس الصوف والخشب والفلانسات. لأن هذا النوع من
الملابس يحتاج إلى كمية كبيرة من الماء.

G

علامة مضيئة للتشغيل.

I

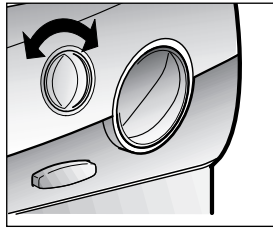

قبضة تعديل درجة حرارة الغسيل

يشار في كلا الاتجاهين

يمكن من خلال هذه الأداة تحديد درجة حرارة برنامج الغسيل في حيز لا يمكن رده. بين جدول
البرامج ودرجة الحرارة القصوى لكل نوع من أنواع الغسيل.

ملاحظة: يجب عدم تجاوز هذه الدرجة من الحرارة.

L

قبضة برمجة الغسيل

ملاحظة: لف القبضة فقط باتجاه عقارب الساعة ولا تضغط على الزر (C) قبل أن
تقوم باختيار البرنامج المطلوب.

تتم الاخدول برنامج الغسيل حسب الرقم أو حسب الرمز المختار.

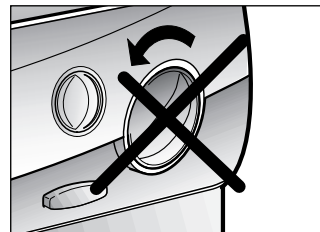
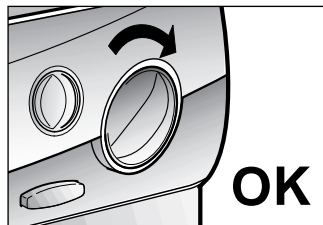

5

مواصفات أدوات التحكم

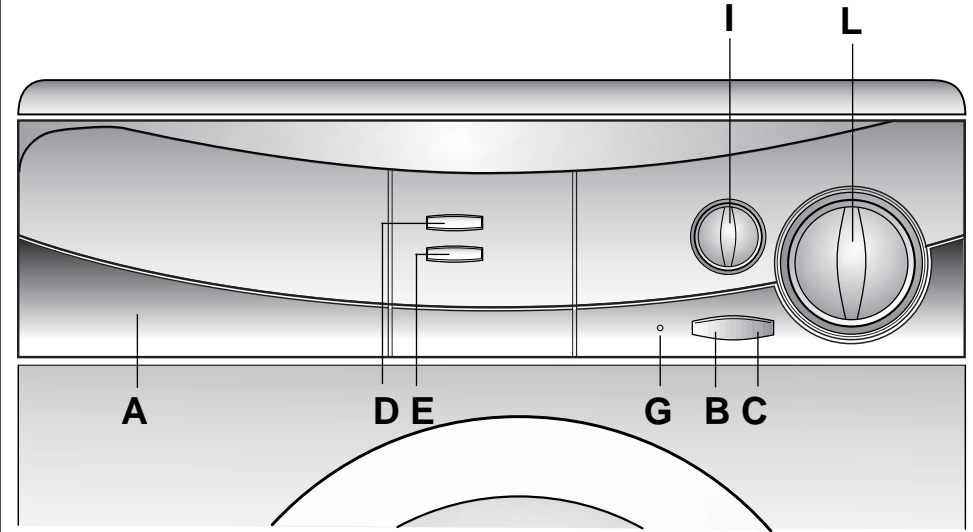

B 2 min.

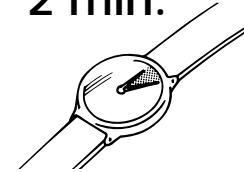

زر فتح الباب

ملاحظة: جهاز خاص يمنع من فتح الباب فوراً عند الانتهاء من الغسيل. لذلك، عند
انتهاء دورة الدوران السريع لطرد الماء، انتظر لمدة 2 دقيقة قبل فتح باب الغسالة.

C

زر التشغيل/التوقف

D



زر استثناء الدوران السريع

يمكن استثنا - دورة الدوران لسريع الخاصة بطرد الماء من خلال ضغط هذا الزر. تتناسب هذه العنصر سواء
مع برنامج 90 درجة مئوية أو برنامج 60 درجة مئوية، وكذلك في حالة غسل كمشة معالجة بطريقة
خاصة عند التصنيع أمثل الفطرية والأقمشة التي لا تحتاج إلى انكسار. يقطع الملابس الناعمة
والمصنوعة من مزيج من الألياف.

4

ملاحظة: لا تترك مواد التغليف في متناول الأطفال لأنها قد تشكل مصدر خطر.

أنتيك أنبوب الماء على الصور.

هذا يري لا تفتح الحنفية.

ملاحظة: لا تفتح الصنبور

صعوبة معالجة مجازة الجدار. في شبكة صوب لضرب على حافة حوض الحمام مع مراعاة عدم وجود منحدرات أو نباتات على طول الأنبوب.

هذا ومن الأفضل أن تحصل أبواب اعرف حقله تصريف نبتة حوض ارتفاع لا يقل عن 50 سم ونظير يزيد عن قطر أسود العنق. عند الحاجة، انقل الحصى إلى الحوض مع العنق.

عمل مستوي الغسالة بوسطه لأتمام الخافضة.

إذا لم يحدد غبار ساعة لكي يرجى برغي تدوير.

إذا لم يحدد، في البركة خط أو يربط إلى حين استاء العنق على الأرض بشكل ثابت.

أخيرًا، يجب أن تكون الغسالة في وضعية تسمح بالوصول إلى المثقب الكهربائي.

ملاحظة: البيانات الفنية الخاصة بهذا الجهاز يجب مراجعتها لائحة البيانات الفنية الموجودة على صندوق الجهاز داخل النافذة.

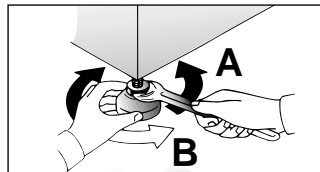
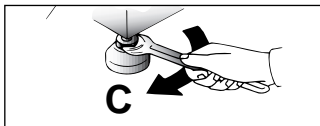
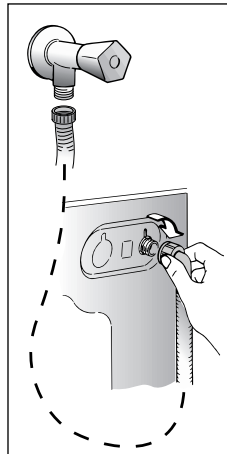
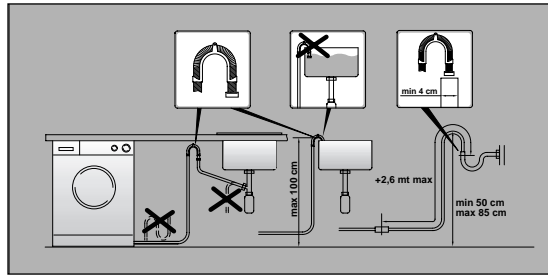

التنصيب

التركيب

احرص من البلاستيك

ضع الغسالة بترتيب مكان الاستعمال ورسو قاعدة العنق.

ضع أحزمة تثبيت الأنبوب

حدد البرغي المركزي (A) في البراش الحامية الأربعة (B)، في النزح العارضة (C).

معدل العنق باتجاه الأمام. ثم اسحب بإحكام الأسفل أكياس البلاستيك التي تحتوي على قطع البولستر، فتواجد على الخابض.

أغلغ التثبيت بواسطة الممددة التي تجدها في كمن العنق.

ضع الورقة الإضافية حسب الشكل.

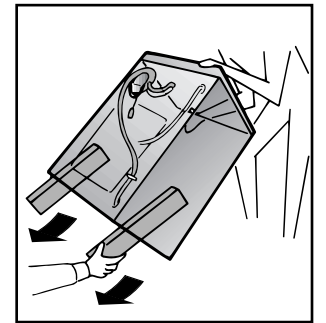
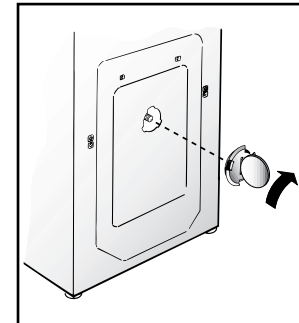
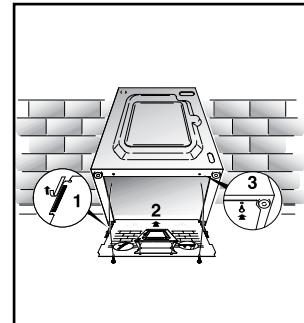
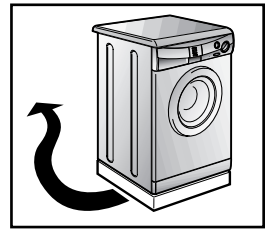
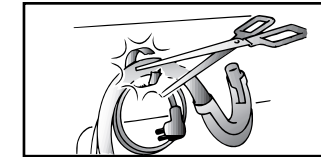
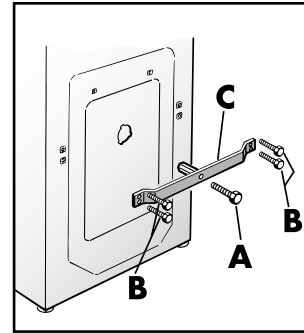

تعليمات الاستعمال

CN 63 T

CANDY

