

UKR
RU
ES
FI
EN

Інструкція з експлуатації
Инструкция по эксплуатации
Instrucciones para el uso
Käyttöohje
User instructions

CB 1053 TR

CANDY

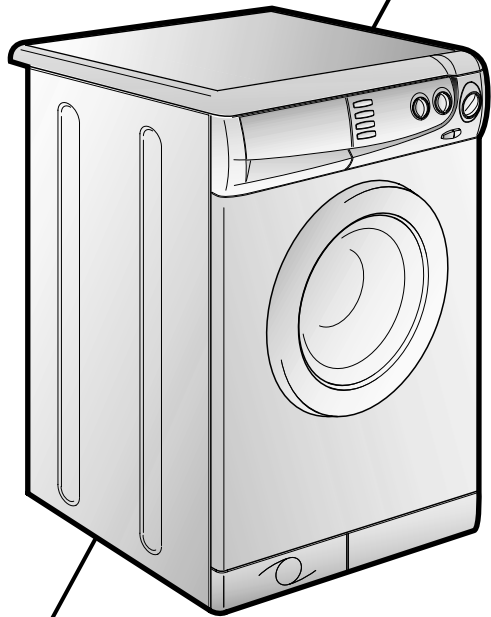

UKR

ПОЗДОРОВЛЯЄМО !

Купивши цю пральну машину "Канді", Ви вирішили не йти на компроміс: Ви побажали найкраще.

Фірма "Канді" рада запропонувати Вам цю нову пральну машину - здобуток багаторічних науково-дослідних робіт і досвіду, набутого на ринку завдяки тісному контакту із споживачем.

Ви обрали якість, довговічність і широкі можливості, які Вам надає ця пральна машина.

Крім цього, фірма "Канді" рада запропонувати Вам широку гаму електропобутових приладів: пральні машини, посудомийні машини, прально-сушильні машини, сушильні машини, мікрохвильові печі, холодильники та морозильники.

Запитайте у Вашого Продавця повний каталог виробів фірми "Канді".

Просимо Вас уважно ознайомитися з цією інструкцією, оскільки вона дає Вам важливу інформацію, яка стосується безпеки, установки, експлуатації та обслуговування, а також деякі корисні поради щодо користування машиною.

Дбайливо зберігайте цю інструкцію для наступних консультацій.

При звертанні до фірми "Канді" або до одного з її центрів з технічного обслуговування, вкажіть Модель та G-номер (якщо такий є).

RU

ПОЗДРАВЛЯЕМ!

Приобретя эту стиральную машину Канди, Вы решили не идти на компромисс: Вы пожелали лучшее.

Фирма Канди рада предложить Вам эту новую стиральную машину - плод многолетних научно-исследовательских работ и приобретенного на рынке, в тесном контакте с потребителем, опыта.

Вы выбрали качество, долговечность и широкие возможности, которые Вам предоставляет эта стиральная машина.

Кроме того Канди предлагает Вам широкую гамму электробытовой: стиральные машины, посудомоечные машины, стиральные машины с сушкой, кухонные плиты, микроволновые печи, духовки, варочные панели, холодильники, морозильники.

Спросите у Вашего продавца полный каталог продукции фирмы Канди.

Просим Вас внимательно ознакомиться с предупреждениями, содержащимися в этой книжке, которые дадут Вам важные сведения, касающиеся безопасности, установки, эксплуатации и обслуживания, некоторые полезные советы по лучшему использованию машины.

Бережно храните эту книжку инструкций для последующих консультаций.

При общении с фирмой Канди или с ее специалистами по техническому обслуживанию постоянно ссылайтесь на модель и номер G (если таковой имеется). Практически, ссылайтесь на все, что содержится в табличке.

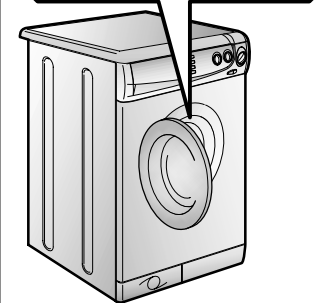
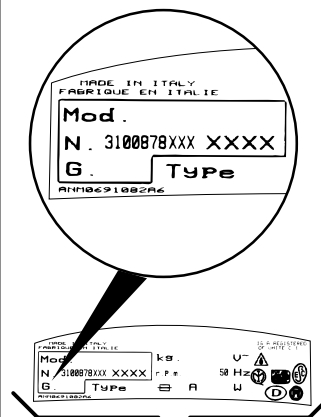
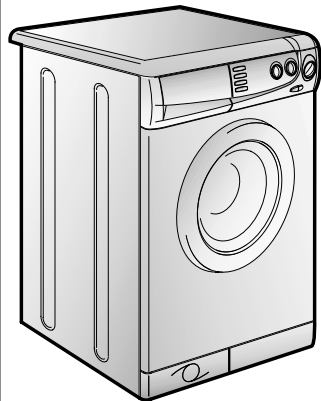

ES

ENHORABUENA

Con la compra de este electrodoméstico Candy; usted ha demostrado no conformarse con cualquier cosa: usted quiere lo mejor.

Candy se complace en ofrecerle esta nueva lavadora, fruto de años de investigación y de experiencia en el mercado y del contacto directo con los Consumidores. Usted ha escogido la calidad, la duración y las enormes prestaciones que esta lavadora le ofrece.

Candy le ofrece además, una amplia gama de electrodomésticos: lavadoras, lavavajillas, lavadoras-secadoras, cocinas, microondas, hornos y encimeras, frigoríficos y congeladores.

Solicite a su vendedor el catálogo completo de la gama de productos Candy.

Le rogamos lea atentamente la información contenida en este manual ya que proporciona importantes instrucciones sobre seguridad en su instalación, uso, mantenimiento y algunos consejos prácticos para que usted saque el mejor provecho de su lavadora.

Conserve este manual para cualquier consulta posterior. Cuando se ponga en contacto con Candy o con sus centros de Asistencia mencione siempre el Modelo, el nº y el número G (si lo tiene). Es decir todo lo que viene anotado en el recuadro.

FI

ONNITELUMME !

Ostamalla tämän Candy - pesukoneen olet osoittanut, että et työdy kompromisseihin - haluat vain parasta.

Olemme iloisia voidessamme esitellä Sinulle tämän uuden pesukoneen, joka on vuosia kestäneen tutkimuksen ja alalla saamamme pitkän kokemuksen tulos. Tämän olemme tehneet yhdessä kuluttajien kanssa. Olet valinnut tämän pesukoneen laadun, kestävyiden ja ainutlaatuiset ominaisuudet.

Candyn laajaan kodinkonevalikoimaan kuuluvat pesukoneet, astianpesukoneet, kuivaavat pesukoneet, liedet, mikroaaltouunit, erillisuunit ja keittotasot sekä kylmälaitteet.

Lue tämä käyttöohje huolellisesti. Saat tärkeätä tietoa pesukoneesi oikeasta asennuksesta, käytöstä ja hoidosta sekä neuvoja koneesi hyödyntämisestä parhaalla mahdollisella tavalla.

Säilytä tämä käyttöohje koneen läheisyydessä myöhempää käyttöä varten.

Tarvitessasi huoltoa, ota yhteyttä valtuutettuun Candy - huoltoon ja ilmoita aina koneen tyyppi, valmistusnumero ja G-numero (mahdollinen versio-numero). Nämä tiedot löytyvät koneen arvokilvestä, joka sijaitsee täyttökänon yläreunassa.

EN

OUR COMPLIMENTS

With the purchase of this Candy household appliance, you have shown that you will not accept compromises: you want only the best.

Candy is happy to present their new washing machine, the result of years of research and market experience through direct contact with Consumers. You have chosen the quality, durability and high performance that this washing machine offers.

Candy is also able to offer a vast range of other household appliances: washing machines, dishwashers, washer-dryers, cookers, microwave ovens, Traditional ovens and hobs, refrigerators and freezers.

Ask your local retailer for the complete catalogue of Candy products.

Please read this booklet carefully as it provides important guide lines for safe installation, use and maintenance and some useful advice for best results when using your washing machine.

Keep this booklet in a safe place for further consultation.

When contacting Candy or a Customer Services Centre always refer to the Model, No., and G number (if applicable of the appliance see panel).

<div style="text-align: center;">(UKR)</div> ЗМІСТ	<div style="text-align: center;">(RU)</div> ОГЛАВЛЕНИЕ	РОЗДІЛ ПАРАГРАФ CAPÍTULO KAPPALE CHAPTER	<div style="text-align: center;">(ES)</div> ÍNDICE CAPÍTULO	<div style="text-align: center;">(FI)</div> SISÄLLYSLUETTELO	<div style="text-align: center;">(EN)</div> INDEX
Вступ	Введение		Introducción	<i>Johdanto</i>	Introduction
Загальні відомості	Общие сведения по эксплуатации	1	Notas generales a la entrega	<i>Yleistä toimituksesta</i>	General points on delivery
Гарантії	Гарантия	2	Garantía	<i>Takuu</i>	Guarantee
Заходи безпеки	Меры безопасности	3	Normas de seguridad	<i>Turvallisuusohjeita</i>	Safety Measures
Технічні характеристики	Технические характеристики	4	Datos técnicos	<i>Teknisiä tietoja</i>	Technical Data
Підготовка до експлуатації	Установка	5	Puesta en funcionamiento instalación	<i>Käyttöönotto ja asennus</i>	Setting up and Installation
Панель керування	Описание команд	6	Descripción de los mandos	<i>Ohjaustaulu</i>	Control Description
Контейнер для мийних засобів	Контейнер для моющих средств	7	Cubeta del detergente	<i>Pesuainekotelo</i>	Detergent drawer
Вибір програми	Выбор программ	8	Selección	<i>Ohjelman valinta</i>	Selection
Вироби, призначені для прання	Тип белья	9	El producto	<i>Pyykin käsittely</i>	The Product
Таблиця програм	Таблицы выбора программ	10	Tabla de programas	<i>Ohjelmataulukko</i>	Table of Programmes
Прання	Стирка	11	Lavado	<i>Pesu</i>	Washing
Чищення та догляд	Чистка и уход за машиной	12	Limpieza y mantenimiento ordinario	<i>Puhdistus ja hoito</i>	Cleaning and routine maintenance
Пошук несправностей	Возможные неисправности	13	Causas de averías	<i>Tarkastuslista</i>	Faults Search

РОЗДІЛ 1

ЗАГАЛЬНІ
ВІДОМОСТІ ЩОДО
ЕКСПЛУАТАЦІЇ

При купівлі переконайтеся,
аби з машиною були:

- A) ІНСТРУКЦІЯ З ЕКСПЛУАТАЦІЇ УКРАЇНСЬКОЮ МОВОЮ;
- B) АДРЕСИ СЛУЖБ ТЕХНІЧНОГО ОБСЛУГОВУВАННЯ;
- C) СЕРТИФІКАТ (ТАЛОН) ГАРАНТІЇ;
- D) ЗАГЛУШКА;
- E) ЖОРСТКИЙ ПРИСТРІЙ ДЛЯ ЗАГИНУ ЗЛИВНОЇ ТРУБИ;
- F) ВАННОЧКА ДЛЯ МИЙНИХ ЗАСОБІВ
- G) СОВОК ДЛЯ ДОЗУВАННЯ ДЛЯ 32-ОХ ХВИЛИННОЇ ПРОГРАМИ

ЗБЕРІГАЙТЕ ВСЕ ЦЕ

Перевірте відсутність ушкоджень машини при транспортуванні. За наявності ушкоджень звертайтеся в центр технічного обслуговування "КАНДІ".

ПАРАГРАФ 1

ОБЩИЕ
СВЕДЕНИЯ

При покупке убедитесь,
чтобы с машиной были:

- A) ИНСТРУКЦИЯ ПО ЭКСПЛУАТАЦИИ НА РУССКОМ ЯЗЫКЕ;
- B) АДРЕСА СЛУЖБ ТЕХНИЧЕСКОГО ОБСЛУЖИВАНИЯ;
- C) СЕРТИФИКАТ ГАРАНТИИ;
- D) ЗАГЛУШКА;
- E) ЖЕСТКОЕ УСТРОЙСТВО ДЛЯ ЗАГИБА СЛИВНОЙ ТРУБЫ;
- F) ВАННОЧКА ДЛЯ МОЮЩИХ ЖИДКОСТЕЙ.
- G) ВАННОЧКА ДЛЯ МОЮЩИХ СРЕДСТВ СПЕЦИАЛЬНО ДЛЯ 32-МИНУТНОЙ ПРОГРАММЫ.

ХРАНИТЕ ИХ

Проверьте отсутствие повреждений машины при транспортировке. При наличии повреждений обратитесь в центр техобслуживания Канди.

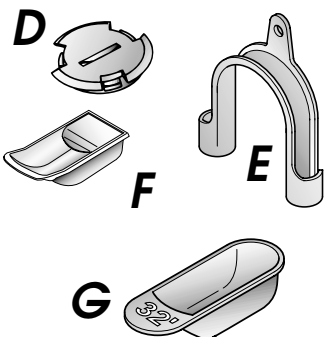
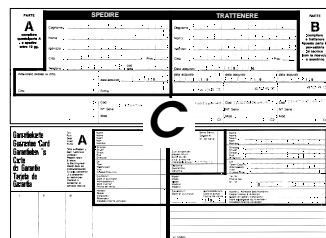
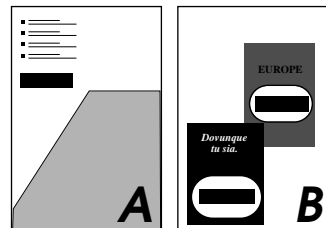
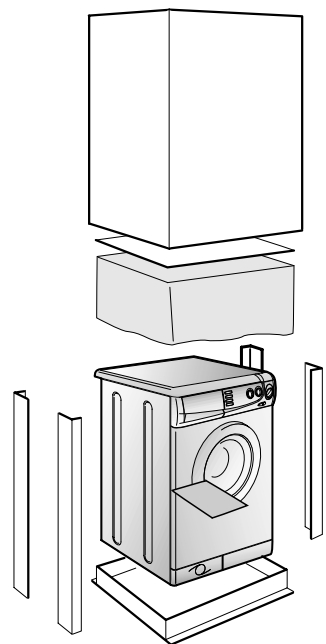

CAPÍTULO 1

NOTAS GENERALES
DE ENTREGA

A la entrega compruebe
que con la máquina estén:

- A) MANUAL DE INSTRUCCIONES
- B) DIRECCIONES DE ASISTENCIA TÉCNICA
- C) CERTIFICADOS DE GARANTÍA
- D) TAPONE
- E) CURVAS PARA EL TUBO DE DESAGÜE
- F) DEPÓSITO DETERGENTE LÍQUIDO
- G) MEDIDOR PROGRAMA 32'

CONSERVELO

y compruebe que no haya sufrido desperfectos durante el transporte, en caso contrario llame al centro Candy más cercano.

KAPPALE 1

YLEISOHJEITA
TOIMITUKSESTA

Tarkista, että pesukoneen mukana ovat seuraavat varusteet :

- A) KAYTTÖOHJE
- B) HUOLTOLIIKELUETTELO
- C) TAKUUKORTTI
- D) TULPPA
- E) POISTOLETKUN PIDIKE
- F) NESTEMÄISEN PESUAINEN KAUKALO
- G) PIKAOHJELMAN PESUAINEKAUKALO

SÄILYTÄ NÄMÄ
HUOLELLISESTI

Tarkista myös, että pesukone ei ole vahingoittunut kuljetuksessa. Mikäli kuljetusvaurioita on, ota välittömästi yhteyttä jälleenmyyjään.

CHAPTER 1

GENERAL POINTS
ON DELIVERY

On delivery, check that the following are included with the machine:

- A) INSTRUCTION MANUAL
- B) CUSTOMER SERVICE ADDRESSES
- C) GUARANTEE CERTIFICATES
- D) CAP
- E) BEND FOR OUTLET TUBE
- F) LIQUID DETERGENT COMPARTMENT
- G) 32 MINUTE PROGRAMME DOSING SCOOP

KEEP THEM IN A SAFE
PLACE

Check that the machine has not incurred damage during transport. If this is the case, contact your nearest Candy Centre.

РОЗДІЛ 2

ГАРАНТІЇ

Пральна машина має гарантійний сертифікат, який дає Вам право безкоштовно (за винятком оплати за виклик спеціаліста) користуватися послугами технічного обслуговування протягом одного року від дня купівлі.

Не забудьте відправити частину **A** гарантійного сертифіката для необхідної реєстрації протягом 10 днів від дня купівлі.

Частина **B** сертифіката повинна зберігатися у Вас і повинна бути заповнена відповідним чином для пред'явлення разом з чеком або квитанцією, виданою продавцем, службі технічного обслуговування у випадку необхідності зробити ремонт.

ПАРАГРАФ 2

ГАРАНТИЯ

Стиральная машина снабжена гарантийным сертификатом, который позволяет Вам пользоваться услугами технического сервиса, за исключением оплаты за вызов, в течение 1 года со дня покупки.

Не забудьте отправить часть **A** гарантийного сертификата для необходимой регистрации в течение 10 дней со дня покупки.

часть **B** гарантийного сертификата должна храниться у Вас и быть заполнена соответствующим образом для пред'явления вместе с чеком или квитанцией, выданной продавцом, службе технического обслуживания при необходимости произвести ремонт.

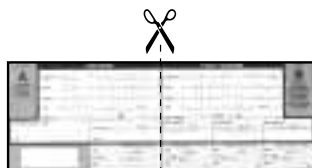

CAPÍTULO 2

GARANTIA

El aparato va acompañado de un Certificado de Garantía de 1 año. En los primeros 6 meses, a partir de la fecha de la compra, la garantía le cubre: piezas, recambios, mano de obra y desplazamientos. En los 6 meses siguientes, la garantía le cubre piezas y recambios.

SERVICIO POST VENTA

 **902. 100. 150**

No olvide remitir la parte **B** del Certificado de Garantía para la debida convalidación en los 10 días siguientes a la fecha de compra.

La parte **A** deberá conservarla, debidamente cumplimentada, para presentarla al Servicio Técnico de Asistencia, en caso de necesitar su intervención junto a la factura legal expedida por el vendedor en el momento de compra.

*Rellenar la garantía que viene en Castellano.

KAPPALE 2

TAKUU

Tälle laitteelle annetaan yhden vuoden takuu radioja kodinkonealan yleisten takuehtojen mukaisesti. Takuu koskee rakenne-, valmistus ja raaka-ainevikoja ja niiden aiheuttamia korjauskustannuksia.

Päivämäärällä varustettu yksilöity ostokuitti toimii takuukorttina. Varmistaaksesi kuitin säilymisen, liitä se esim. käyttöohjeeseen.

CHAPTER 2

GUARANTEE

The appliance is supplied with a guarantee certificate which allows free use of the Technical Assistance Service, apart from a fixed call out charge, for a period of one year from the date of purchase.

Remember to post part **B** of the guarantee certificate within 10 days of the purchase date.

Part **A** should be filled in and kept by you to be shown if necessary to the technician from the Technical Assistance Service. The sales receipt should also be kept.

РОЗДІЛ 3

ЗАХОДИ БЕЗПЕКИ

УВАГА! ПРИ БУДЬ-ЯКИХ ОПЕРАЦІЯХ ЧИЩЕННЯ ТА ТЕХНІЧНОГО ОБСЛУГОВУВАННЯ ПРАЛЬНОЇ МАШИНИ:

- відключіть вилку від мережі;
- закрийте кран подачі води;
- "Канді" оснащує всі свої машини кабелем із заземленням. Переконайтеся, що електромережа має заземлений провід. В разі його відсутності необхідно звернутися до кваліфікованого спеціаліста.

CE Апаратура фірми "Канді" відповідає нормам ЄС 89/336/ЄЕС та 73/23/ЄЕС на електрообладнання.

- не торкайтеся машини мокрими руками, ногами.
- не користуйтеся машиною роззутими.
- не застосовуйте продовжувачі в вологих та сирих приміщеннях (ванна, духова кімната).

УВАГА! ПРИ ПРАННІ ВОДА МОЖЕ НАГРІВАТИСЯ ДО 90°C.

- перш ніж відкрити кришку, переконайтеся у відсутності води в баці.

ПАРАГРАФ 3

МЕРЫ БЕЗОПАСНОСТИ

ВНИМАНИЕ! ПРИ ЛЮБЫХ ОПЕРАЦИЯХ ЧИСТКИ И ТЕХНИЧЕСКОГО ОБСЛУЖИВАНИЯ СТИРАЛЬНОЙ МАШИНЫ:

- отключите стиральную машину от сети и выдерните штепсель из розетки;
- перекройте кран подачи воды;
- Канди оснащает все свои машины кабелем с заземлением. Убедитесь в том, что электросеть имеет заземленный провод. В случае его отсутствия, необходимо обращаться к квалифицированному персоналу.

CE Апаратура фірми Канді відповідає нормам ЄС 89/336/ЄЕС та 73/23/ЄЕС на електрообладнання;

- не касайтесь стиральной машины влажными руками и ногами;
- не работайте со стиральной машиной босиком;
- не применяйте удлинители во влажных и сырых помещениях (ванна, душевая комната).

ВНИМАНИЕ! ТЕМПЕРАТУРА ВОДЫ ВО ВРЕМЯ СТИРКИ МОЖЕТ ДОСТИГАТЬ 90°C.

- прежде чем открыть крышку загрузочного люка, убедитесь в отсутствии воды в барабане.

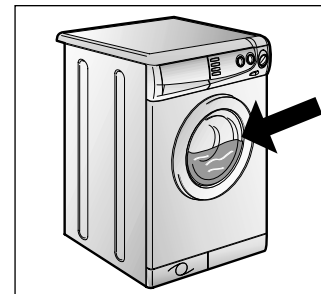
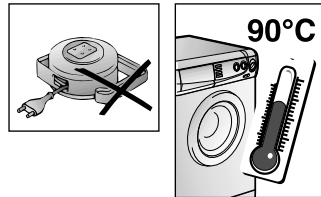
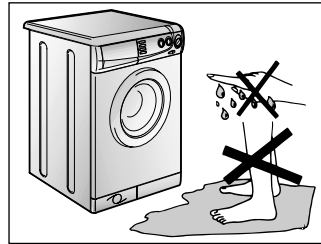
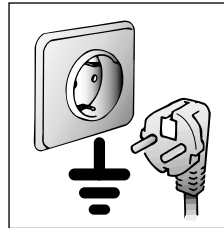
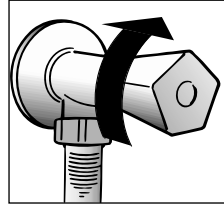
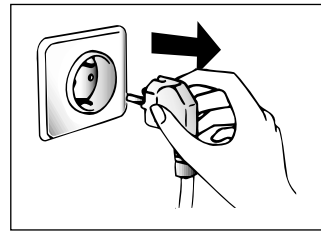

CAPÍTULO 3

NORMAS DE SEGURIDAD

ATENCIÓN: PARA CUALQUIER TRABAJO DE LIMPIEZA Y MANTENIMIENTO

- Desenchúfela.
 - Cierre el grifo del agua.
 - Candy provee a todas sus máquinas de toma de tierra. Asegúrese de que la instalación eléctrica tenga toma de tierra, en caso contrario llame a un Servicio cualificado.
- CE** Estos aparatos cumplen con las Directivas EEC 89/336, EEC 73/23 y modificaciones siguientes.

- No toque el aparato con las manos, los pies mojados o húmedos.
- No use el aparato estando descalzo.
- No use, si no es con especial cuidado, alargos en cuartos de baño o aseos.

ATENCIÓN: DURANTE EL LAVADO EL AGUA PUEDE ALCANZAR LOS 90°C.

- Antes de abrir el ojo de buey, asegúrese de que no haya agua en el tambor.

KAPPALE 3

TURVALLISUUS-OHJEITA

HUOM! MUISTA PUHDISTUKSEN JA HOIDON YHTEYDESSÄ

- Irrota pistotulppa
- Sulje vesihana
- Kaikki Candy pesukoneet ovat maadoitettuja. Tarkista sähköliitännän maadoitus.

CE Tämä tuote täyttää Direktiivin 89/336/EEC, 73/23/EEC mukaiset määräykset ja myöhemmät muutokset.

- Älä kosketa laitetta kun olet märkä tai paljain jaloin.
- Älä käytä kosteissa tiloissa jalkajohtoja.

HUOM! PESUN AIKANA VEDEN LÄMPÖTILA VOI NOUSTA 90°C:een.

- Ennen luukun aukaisemista tarkista, että rummussa ei ole vettä.

CHAPTER 3

SAFETY MEASURES

IMPORTANT: FOR ALL CLEANING AND MAINTENANCE WORK

- Remove the plug
- Turn off the water inlet tap.
- All Candy appliances are earthed. Ensure that the main electricity circuit is earthed. Contact a qualified electrician if this is not the case.

CE This appliance complies with Directives 89/336/EEC, 73/23/EEC and following changes.

- Do not touch the appliance with wet or damp hands or feet.
- Do not use the appliance when bare-footed.
- Extreme care should be taken if extension leads are used in bathrooms or shower rooms. Avoid this where possible.

WARNING: DURING THE WASHING CYCLE, THE WATER CAN REACH A TEMPERATURE OF 90°C.

- Before opening the washing machine door, ensure that there is no water in the drum.

UKR

● не користуйтеся трійниками та перехідниками;

● не дозволяйте дітям та некомпетентним особам користуватися машиною за Вашу відсутність;

● не тягніть за кабель машини та за саму машину при відключенні вилок від розетки;

● не залишайте машину в умовах атмосферних дій (під дощем, під сонцем тощо);

● у випадку пересування машини не піднімайте її за ручки керування чи за контейнер для мийних засобів.

● при перевезенні машини не кладіть її люком на візок.

УВАГА!

У випадку встановлення машини на підлозі з килимовим чи ворсистим покриттям, необхідно звернути увагу на те, щоб вентиляційні отвори, які знаходяться внизу машини, не були закриті ворсом.

● піднімайте машину удвох, як показано на малюнку.

● в разі несправності чи поганої роботи машини відключіть її, закрийте кран на подачі води та не користуйтеся машиною. З питань ремонту звертайтеся тільки в уповноважений Сервісний центр "Канді" та вимагайте використання тільки оригінальних запчастин. Недотримання цих норм може призвести до порушення безпеки машини.

● Якщо кабель живлення ушкоджений, необхідно замінити його спеціальним кабелем, який можна знайти в службі технічного забезпечення.

RU

● не пользуйтесь тройниками и переходниками;

● не позволяйте детям, инвалидам пользоваться машиной без Вашего наблюдения;

● не тяните за кабель машины и саму машину для отключения ее от электросети;

● не оставляйте машину в условиях атмосферных воздействий (дождь, солнце и т.п.);

● при транспортировке не опирайте машину ее люком на тележку;

Важно!

В случае установки машины на полу, покрытом ковром или ворсистым покрытием, необходимо обратить внимание на то, чтобы вентиляционные отверстия расположенные снизу машины, не были закрыты ворсом.

● поднимайте машину вдвоем, как показано на рисунке;

● в случае неисправности или плохой работы машины, отключите ее, закройте кран подачи воды и не пользуйтесь ею. Для возможного ремонта обращайтесь только в центр техобслуживания Канди и требуйте использования оригинальных запчастей.

Несоблюдение этих норм может привести к нарушению безопасности машины.;

● Если кабель питания поврежден, необходимо заменить его специальным кабелем, который можно найти в службе технического обеспечения.

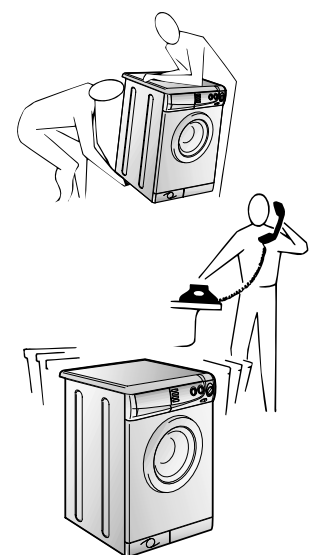
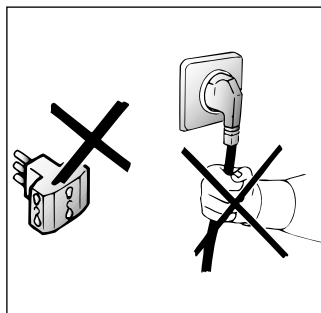
**ES**

● No use adaptadores o enchufes múltiples.

● No permita la manipulación del aparato a niños o incapacitados, sin vigilancia.

● No tire del cable de alimentación, ni del aparato, para desconectar la toma de corriente.

● No deje el aparato a la intemperie o expuesto a la acción de los agentes atmosféricos (lluvia, sol, etc..).

● En caso de traslado no la sujete nunca por los mandos ni por la cubeta de detergente.

● Durante su transporte no apoye el ojo de buey en la carretilla.

Importante!

Si se va a instalar el aparato sobre una alfombra o moqueta, es necesario tener cuidado para evitar que se obstruyan las rejillas de ventilación situadas en la base de la lavadora.

● Levántela ayudado por otra persona tal como aparece en la figura.

● En caso de avería y/o mal funcionamiento del aparato, desconéctelo, cierre el grifo del agua y no manipule el electrodoméstico. Para su eventual reparación diríjase únicamente a un centro de Asistencia Técnica Candy y solicite el uso de recambios originales. El incumplimiento de estas sugerencias puede comprometer la seguridad del aparato.

● Si el cable de alimentación resultase dañado, tendrá que ser sustituido por un cable especial disponible en el servicio de asistencia técnica.

FI

● Älä käytä adapteria tai haaroituspistorasiaa.

● Älä anna lasten leikkiä sähkölaitteilla.

● Irrottaessasi pistotulppaa älä koskaan vedä johdosta tai itse laitteesta vaan tartu pistotulppaan.

● Älä sijoita pesukonetta ulkotiloihin

● Älä nosta konetta kytkimistä tai pesuainekaukalosta.

● Kuljetuksen aikana pesukone ei saa nojata luukkuun vasten.

Tärkeää!

Pesukonetta sijoitettaessa on pidettävä huoli, että koneen pohjassa olevia ilmankiertoaukkoja ei tukita esim. matolla.

● Koneen nostossa on tarpeen kaksi henkilöä kuten kuvassa.

● Mikäli kone on epäkunnossa eikä toimi moitteettomasti, katkaise virta verkkokytkimestä, sulje vesihana äläkä yritä avata luukkuun väkivalloin. Ota yhteyttä valtuutettuun Candy - huoltoon. Näin varmistat koneen asianmukaisen huollon ja turvallisen käytön.

MIKÄLI TUOTETTA KÄYTETÄÄN OHJEIDEN VASTAISESTI TAI HUOLIMATTONASTI, VASTUUSYNTYVISTÄ ESINE- JA HENKILÖVAHINGOISTA (TUOTEVAHINGOT) LANKEAA TUOTTEEN KÄYTTÄJÄLLE.

● Käytöstä poistettu kone saattaa olla vaarallinen esim. lasten leikeissä. Huolehdi, ettei koneen sisälle voi jäädä lukituksi esim. poistamalla luukku.

● Mikäli virtajohto on vioittunut ota yhteyttä valtuutettuun huoltoliikkeeseen.

EN

● Do not use adaptors or multiple plugs.

● Do not allow the appliance to be used by children or the incompetent without due supervision.

● Do not pull the mains lead or the appliance itself to remove the plug from the socket.

● Do not leave the appliance exposed to atmospheric agents (rain, sun etc.)

● In the case of removal, never lift the appliance by the knobs or detergent drawer.

● During transportation do not lean the door against the trolley.

Important!

When the appliance location is on carpet floors, attention must be paid so as to ensure that there is no obstruction to the bottom vents.

● Lift the appliance in pairs as illustrated in the diagram.

● In the case of failure and/or incorrect operation, turn the washing machine off, close the water inlet tap and do not tamper with the appliance. Contact a Candy Technical Assistance Centre for any repairs and ask for original Candy spare parts. Avoidance of these norms may compromise the safety of the appliance.

● Should the supply cord (mains cable) be damaged, this is to be replaced by a specific cable available from the after sales service centre.

UKR

РОЗДІЛ 4

RU

ПАРАГРАФ 4

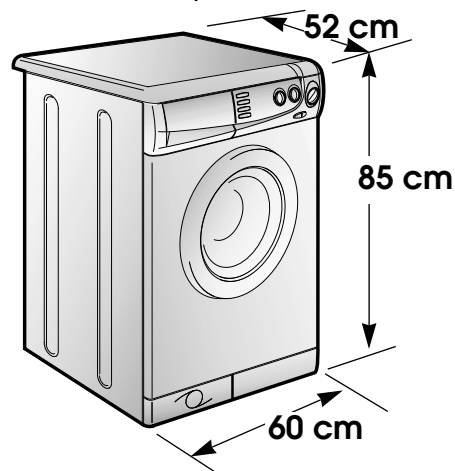

ES

CAPÍTULO 4

FI

KAPPALE 4

EN

CHAPTER 4

Завантаження сухої білизни	Загрузка (сухого белья)	<i>kg</i>	5
Нормальний рівень води	Нормальный уровень воды	<i>l</i>	10÷15
Максимальна споживана потужність	Потребляемая мощность	<i>W</i>	2150
Споживання електроенергії (програма 1)	Потребление энергии (программа 1)	<i>kWh</i>	1,75
Плавкий запобіжник	эл. предохранитель	<i>A</i>	10
Швидкість обертання центрифуги (об/хв)	Скорость вращения центрифуги (об/мин)	<i>giri/min.</i>	1000
Тиск у гідравлічній системі	Давление в гидравлической системе	<i>MPa</i>	min. 0,05 max. 0,8
Напруга в мережі	Напряжение в сети	<i>V</i>	230

CAPACIDAD DE ROPA SECA	TÄYTTÖMÄÄRÄ MAX. KUIVAA PYYKKIÄ	MAXIMUM WASH LOAD DRY
NIVEL NORMAL DE AGUA	VEDEN NORMAALIMÄÄRÄ /TÄYTTÖ	NORMAL WATER LEVEL
POTENCIA ABSORBIDA	LIITÄNTÄTEHO	POWER INPUT
CONSUMO DE ENERGÍA (PROG. 1)	ENERGIANKULUTUS (OHJELMA 1)	ENERGY CONSUMPTION (PROG. 1)
AMPERIOS DEL FUSIBLE DE LA RED	TARVITTAVA SULAKE	POWER CURRENT FUSE AMP
REVOLUCIONES DE CENTRIFUGADO (Rev./min.)	LINKOUSTEHO (kierr./min.)	SPIN r.p.m.
PRESIÓN EN EL CIRCUITO HIDRÁULICO	TARVITTAVA VEDENPAINE	WATER PRESSURE
TENSION	TULO JÄNNITE	SUPPLY VOLTAGE

РОЗДІЛ 5

ПІДГОТОВКА ДО
ЕКСПЛУАТАЦІЇ

Розташуйте машину неподалік від місця її експлуатації, зніміть її з піддону.

Зріжте стрічки, які тимчасово кріплять трубки.

Виверніть центральний гвинт (A), виверніть 4 бокових гвинти (B) і потім зніміть скобу (C).

Нахилить машину вперед і звільніть її від поліетиленового мішка, витягніть полістиролові прокладки, розташовані з боків корпусу.

Вверніть заглушку (яка знаходиться в спеціальному пакету разом з інструкцією) в отвір на задній кришці машини.

УВАГА ! НЕ ЗАЛИШАЙТЕ ЕЛЕМЕНТИ УПАКОВКИ МАШИНИ В МІСЦІ, ДОСТУПНОМУ ДЛЯ ДІТЕЙ. ЦІ ЕЛЕМЕНТИ Є ПОТЕНЦІЙНИМ ДЖЕРЕЛОМ НЕБЕЗПЕКИ.

ПАРАГРАФ 5

УСТАНОВКА

Поместите машину вблизи места ее использования без подставки и упаковки.

Отрежьте ленты, крепящие шланг.

Открутите центральный болт (A), 4 боковых болта (B) и отсоедините traverso (C).

Наклоните машину вперед и вытащите два пластиковых пакета, содержащих два защитных элемента из полистирола, потянув вниз.

Закройте отверстие пробкой, которая находится в пакете с инструкцией.

ВНИМАНИЕ! НЕ ОСТАВЛЯЙТЕ ЭЛЕМЕНТЫ УПАКОВКИ ДЕТЯМ ДЛЯ ИГР.

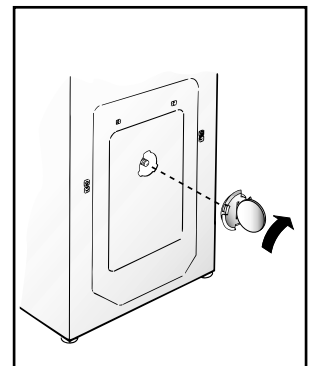
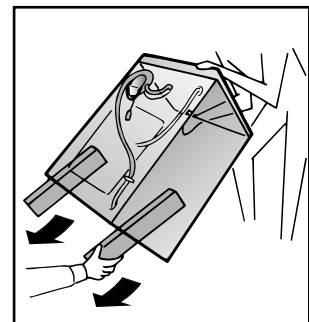
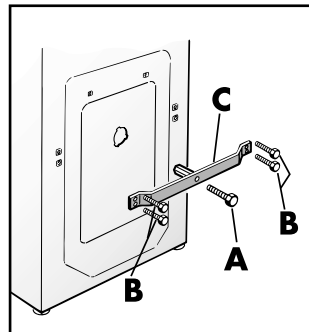
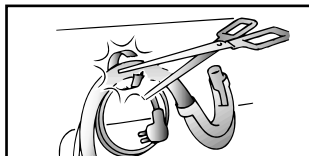
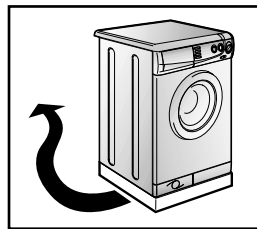

CAPÍTULO 5

PUESTA EN
FUNCIONAMIENTO
INSTALACIÓN

Ponga la máquina cerca del lugar de uso sin la base del embalaje.

Corte las cintas del tubo.

Desenroscar el tornillo central (A); desenroscar los 4 tornillos laterales (B) y extraer el travesaño (C).

Inclinar la máquina hacia delante y sacar los sacos de plástico que contienen los dos protectores de plástico puestos sobre 2 lados, tirando hacia abajo.

Tapar un agujero utilizando el tapón que contiene la bolsa con las instrucciones.

**ATENCIÓN:
NO DEJE AL ALCANCE DE LOS NIÑOS LOS ELEMENTOS DE EMBALAJE YA QUE PUEDEN SER PELIGROSOS.**

KAPPALE 5

KÄYTTÖÖNOTTO
ASENNUS

Poista pakkausaluusta ja siirrä kone lähelle lopullista sijoituspaikkaa.

Katkaise johtojen nippuside.

Irrota keskimäinen ruuvi (A) sekä 4 reunassa olevaa ruuvia (B) ja poista kuljetustuki (C).

Kallista konetta eteenpäin. Vedä ulos styroksia sisältävät muovipussit koneen alta.

Peitä reikä mukana toimitetulla tulpalla.

**VAROITUS:
ÄLÄ JÄTÄ PAKKAUSMATERIAALIA, ERITYISESTI MUOVIA LASTEN ULOTTUVILLE.**

CHAPTER 5

SETTING UP
INSTALLATION

Move the machine near its permanent position without the packaging base.

Cut tube-holding straps.

Unscrew the central screw (A); unscrew the 4 lateral screws (B) and remove the cross piece (C).

Lean the machine forward and remove the plastic bags containing the two polystyrene blocks at the sides, pulling downwards.

Press the plug (to be found in the envelope with the instructions) into the hole.

**WARNING:
DO NOT LEAVE THE PACKAGING IN THE REACH OF CHILDREN AS IT IS A POTENTIAL SOURCE OF DANGER.**

UKR

Зафіксуйте поліхвильову прокладку на основі машини, як це показано на малюнку.

Приєднайте трубку набору води до водопровідного крану.

Прилади повинні бути під'єднані до водної мережі за допомогою нового шлангу. Старий шланг повторно використовувати заборонено.

УВАГА! НЕ ВІДКРИВАЙТЕ КРАН В ЦЕЙ МОМЕНТ.

Присуньте пральну машину до стіни. Закріпіть зливний шланг на краю ванни, слідкуючи, аби трубки не перегиналися та не перекручувалися.

Краще приєднати зливний шланг безпосередньо до каналізаційної труби з мінімальною висотою над рівнем підлоги 50 см і діаметром більшим за діаметр зливної труби машини. Якщо необхідно, використовуйте жорсткий пристрій для загинання зливної труби.

RU

Закрепите лист гофрированного материала на дне, как показано на рисунке.

Присоедините трубу к водопроводному крану и к машине.

Прибор должен быть подсоединен к водопроводу при помощи новых соединительных шлангов. Не используйте старые шланги и соединения.

Внимание! Не открывайте водопроводный кран.

Придвиньте машину к стене, обращая внимание на то, чтобы отсутствовали перегибы, зажимы труб, закрепите сливную трубу на борту раковины или лучше к канализационной трубе с минимальной высотой над уровнем пола 50 см и диаметром больше диаметра сливной трубки.

В случае необходимости используйте жесткое устройство для сгиба сливной трубы.

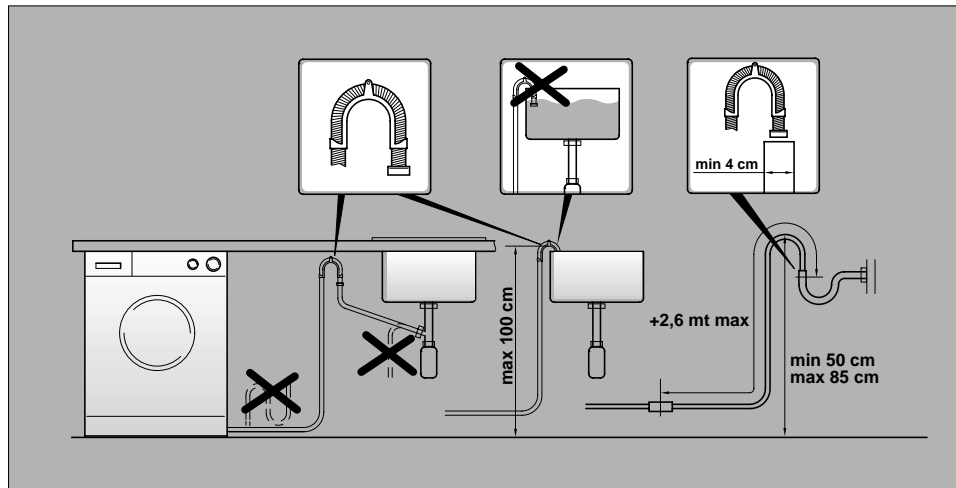
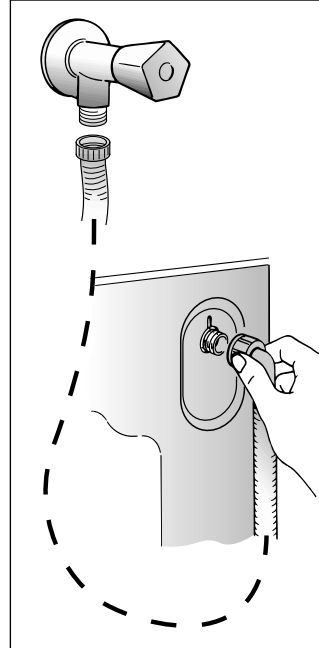
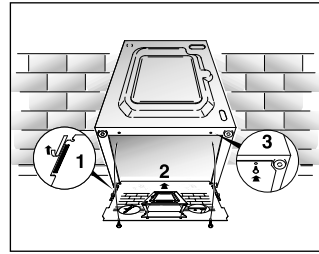

ES

Aplique la lamina de polionda como se muestra en la figura.

Conecte el tubo del agua al grifo.

El aparato debe ser conectado a la red hidráulica sólo con los nuevos tubos de carga disponibles en dotación. Los viejos tubos de carga no tienen que ser reutilizados.

ATENCIÓN: NO ABRA EL GRIFO.

Acerque la lavadora a la pared procurando que no se formen curvas o estrangulamientos, fije el tubo desagüe al borde de la pila.

o mejor aún, a un desagüe fijo, con un diámetro mayor que el del tubo de la lavadora, a una altura mínima de 50 cm. En caso necesario, utilice la curva rígida adjunta.

FI

Kiinnitä aaltomainen pohjalevy koneen pohjaan kuvan mukaisesti.

Liitä tulovesiletku vesihanaan.

Laite täytyy liittää vesijohtoverkostoon käyttämällä uutta täyttötietua. Vanhaa täyttötietua ei saa käyttää.

TÄRKEÄÄ! ÄLÄ AVAA VESIHANAA VIELÄ.

Siirrä pesukone seinän viereen. Tarkista, että letkut eivät ole taitteilla.

Poistotietu kiinnitetään kiinteään viemäriputkeen, vedenjuoksuputkeen tai ripustetaan pesuaitaan reunaan. Vedenjuoksuputken halkaisijan on oltava suurempi kuin poistotietun. Kaikissa asennustavoissa on tarkistettava, että poistotietu on vähintään 50 cm lattiapinnan yläpuolella. Tarvittaessa voidaan käyttää apuna koneen mukana toimitettua letkunpidikettä.

EN

Fix the sheet of corrugated material on the bottom as shown in picture.

Connect the fill hose to the tap.

The appliance must be connected to the water mains using new hose-sets. The old hose-sets should not be reused.

IMPORTANT: DO NOT TURN THE TAP ON AT THIS TIME.

Position the washing machine next to the wall. Hook the outlet tube to the edge of the bath tub, paying attention that there are no bends or contractions along the tube.

It is better to connect the discharge hose to a fixed outlet of a diameter greater than that of the outlet tube and at a height of min. 50 cm. If is necessary to use the plastic sleeve supplied.

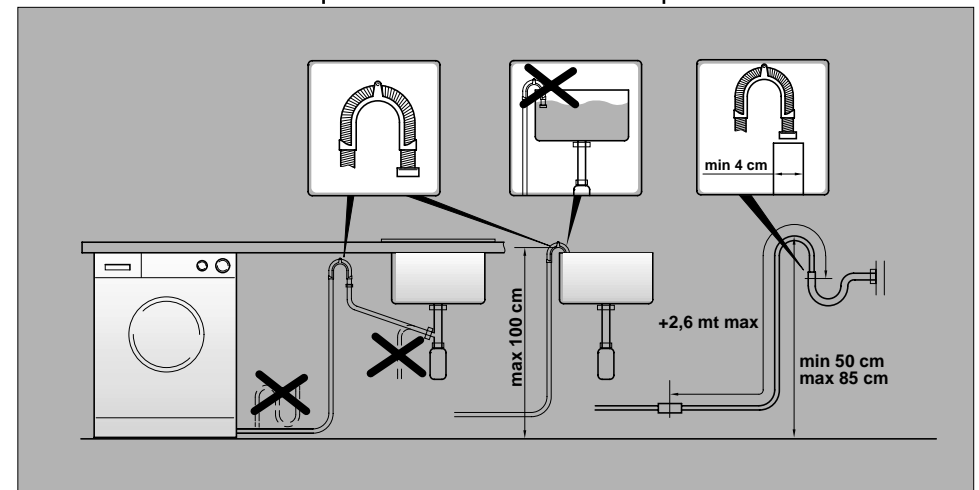

UKR

Установіть машину по рівню за допомогою передніх ніжок.

A. поверніть за годинниковою стрілкою гайку, аби розблокувати гвинт ніжки;

B. обертаючи ніжку, підніміть чи опустіть машину до доброї її опори на підлогу;

C. заблокуйте гвинт ніжки, затягнувши гайку проти годинникової стрілки до упору.

Переконайтеся в тому, що клавіша (C) "вкл/викл" не натиснута.

Переконайтеся в тому, що всі ручки перебувають в положенні "0", а люк - закритий.

Увімкніть вилку до розетки.

Після встановлення, прилад повинен бути розташований так, щоб штепсельна вилка та розетка електропостачання були легко доступні.

Натисніть на клавішу (C) "START", при цьому засвітиться індикатор роботи (N). Якщо індикатор не засвітиться, шукайте несправність.

RU

Установите машину по уровню с помощью передних ножек.

a) поверните по часовой стрелке гайку, чтобы разблокировать винт ножки.

b) вращая ножку, поднимите или опустите машину до хорошей ее опоры на пол.

c) заблокируйте винт ножки, затянув гайку против часовой стрелки до упора.

Убедитесь в том, чтобы клавиша вкл/выкл C не была нажата.

Убедитесь в том, чтобы все ручки находились в положении 0, а люк закрыт.

Включите вилку в розетку.

После подсоединения прибор должен быть расположен таким образом, чтобы розетка была доступной.

Нажмите на клавишу (C) вкл/выкл, при этом загорится индикатор работы N. Если индикатор не загорится, ищите неисправность.

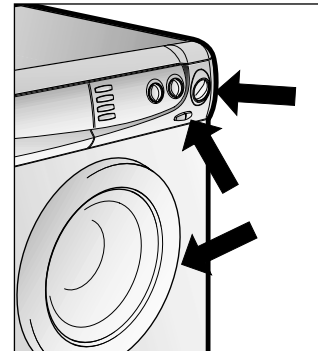
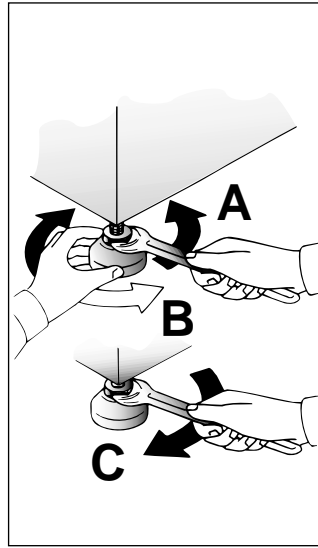
**ES**

Nivele la máquina con las patas delanteras

a) Girar la tuerca en el sentido de las agujas del reloj para desbloquear el tornillo del pie.

b) Girar el pie y hacerlo bajar o subir hasta conseguir su perfecta adherencia al suelo.

c) Bloquear el pie girando la tuerca en el sentido contrario a las agujas del reloj hasta que se adhiera al fondo de la lavadora.

Asegúrese de que el botón Marcha/Paro (C) no esté pulsado.

Asegúrese de que todos los mandos estén en posición "0" y que el ojo de buje esté cerrado.

Enchúfela.

El aparato tiene que ser colocado de forma que el enchufe sea accesible una vez instalado.

A continuación pulse el botón START (C) se encenderá el piloto de funcionamiento "conexión de corriente efectuada" (N) si no se enciende vea "causas de averías"

FI

Säädä kone suoraan etujalkojen avulla.

a) Avaa lukitusmutteri kiertämällä myötäpäivään.

b) Säädä kone suoraan säätöjalkojen avulla. Tarkista suoruus vesivaa'alla.

c) Lukitse säätöjalat kiertämällä lukitusmutterit vastapäivään koneen pohjaan asti.

Varmista, ettei käynnistyskytkin (C) ole alaspainettuna.

Varmista, että kaikki kytkimet ovat 0 - asennossa ja luukku on suljettuna.

Laita pistotulppa pistorasiaan.

Laitte on sijoitettava siten, että pistotulppa voidaan irroittaa laitetta siirtämättä.

Painamalla käynnistyskytkin alas syttyy käynnin merkkivalo. Mikäli näin ei tapahdu, katso "tarkistuslistasta".

EN

Use front feet to level the machine with the floor.

a) Turn the nut clockwise to release the screw adjuster of the foot.

b) Rotate foot to raise or lower it until it stands firmly on the ground.

c) Lock the foot in position by turning the nut anti-clockwise until it comes up against the bottom of the machine.

Ensure that the Off/On button (C) is not pressed.

Ensure that all the knobs are on the "0" position and that the door is closed.

Insert the plug.

After installation, the appliance must be positioned so that the plug is accessible.

Press the START (C) button. The power on (N) light will light up. If this does not light up see faults search.

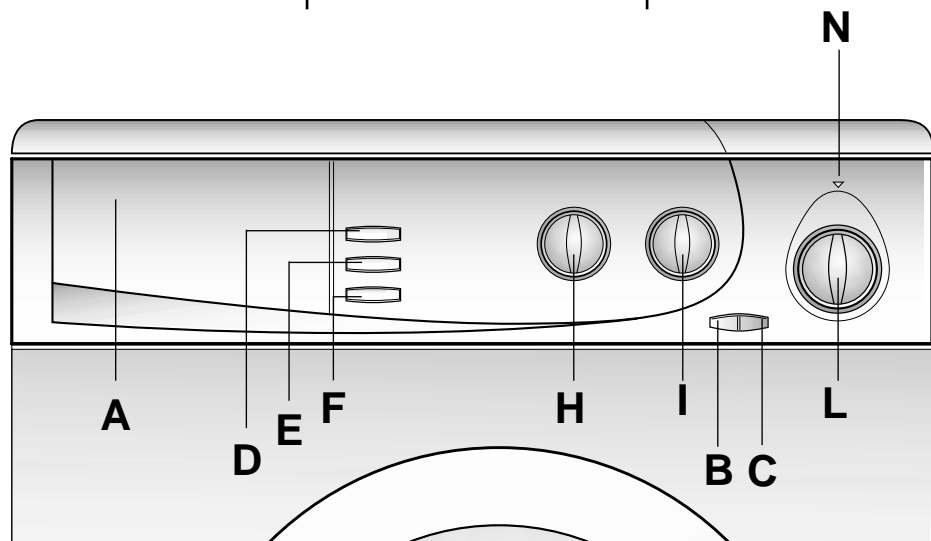

ПАНЕЛЬ КЕРУВАННЯ

Описание команд

Контейнер для мийних засобів

Контейнер для моющих средств

A

Клавіша відкриття люка

Клавиша открывания люка

B

Клавіша “вкл/викл”

Клавиша вкл/выкл

C

Кнопка супер швидкості

Кнопка Супер Скорость

D

Клавіша відключення полоскання

Клавиша остановки машины с водой в ьараване

E

Клавіша “суперполоскання”

Клавиша “экстра полоскания”

F

Ручка регулювання швидкості віджиму

Регулятор скорости

H

Ручка регулювання температури прання

Ручка регулировки температуры стирки

I

Ручка встановлення програм прання

Ручка программ стирки

L

Світний індикатор “вкл/викл”

Светящийся индикатор “машина вкл”

N

CUADRO DE MANDOS

OHJAUSTAULU

CONTROLS

Cubeta del detergente

Pesuaeinekotelo

Detergent drawer

Botón de apertura del ojo de buey

Luukunaukaisu kytkin

Door open button

Botón de puesta en marcha/paro

Käynnistyskytkin

Off/On button

Botón Super Rápido

Super Rapid-painike

Super Rapid button

Botón “antiarrugas”

Huuhtelupysäytys kytkin

Rinse hold button

Botón de superaclarado

Lisähuuhtelu kytkin

Super rinse button

Regulador de velocidad

Linkousnopeuden valitsin

Spin speed control

Selector para regular la temperatura de lavado

Lämpötilanvalitsin

Wash control temperature knob

Selector de programas de lavado



Ohjelmanvalitsin

Timer knob for wash programmes

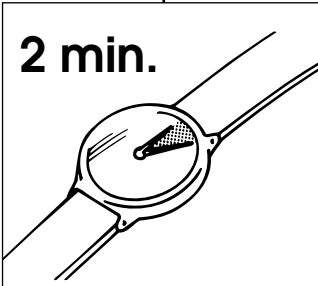

Piloto luminoso de funcionamiento

Käynnin merkkivalo

Off/On indicator light

<p style="text-align: center;">UKR</p> <p>ПРИЗНАЧЕННЯ КНОПОК</p>	<p style="text-align: center;">RU</p> <p>НАЗНАЧЕНИЕ КНОПОК</p>		
<p>Клавіша відкриття люка</p> <div style="border: 1px solid black; padding: 5px; margin-top: 10px;"> <p>Увага! Спеціальний пристрій безпеки не дозволяє негайно відкрити люк по закінченні прання. По закінченні фази віджиму центрифугою слід зачекати 2 хвилини, перш ніж відкрити люк.</p> </div>	<p>Кнопка открывания загрузочного люка</p> <div style="border: 1px solid black; padding: 5px; margin-top: 10px;"> <p>Внимание! Специальное устройство безопасности не позволяет немедленно открыть люк в конце стирки. В конце фазы отжима центрифугой следует подождать 2 минуты, прежде чем открыть люк.</p> </div>	<p>B</p> <div style="border: 1px solid black; padding: 10px; margin: 10px auto; width: 100px; text-align: center;"> <p>2 min.</p>  </div>	
<p>Клавіша "вкл/викл"</p>	<p>Кнопка Вкл/Выкл</p>	<p>C</p>	
<p>Кнопка супер швидкості</p> <p>При натисканні на цю кнопку час програми прання скорочується на 50 хвилин максимум, в залежності від програми та вибраної температури. Кнопка супер швидкості може бути використана при пранні від 1 до 5 кг білизни.</p>	<p>Кнопка Супер Скорость</p> <p>Нажатием этой кнопки время программы стирки сокращается до 50 минут в зависимости от выбранной программы и температуры. Функция Супер Скорости может быть использована при загрузке машины от 1 до 5 кг.</p>	<p>D</p>	

<p style="text-align: center;">ES</p> <p>DESCRIPCIÓN DE LOS MANDOS</p>	<p style="text-align: center;">FI</p> <p>OHJAUSTAULUN SELITYKSET</p>	<p style="text-align: center;">EN</p> <p>DESCRIPTION OF CONTROL</p>
<p>BOTÓN DE APERTURA DEL OJO DE BUEY</p> <div style="border: 1px solid black; padding: 5px; margin-top: 10px;"> <p>ATENCIÓN: UN DISPOSITIVO DE SEGURIDAD ESPECIAL IMPIDE LA APERTURA INMEDIATA DEL OJO DE BUEY AL FINALIZAR EL LAVADO. AL FINAL DE LA FASE DE CENTRIFUGADO, ESPERE 2 MINUTOS ANTES DE ABRIR EL OJO DE BUEY.</p> </div>	<p>LUUKUNAUKAISU KYTKIN</p> <div style="border: 1px solid black; padding: 5px; margin-top: 10px;"> <p>HUOM! LUUKUSSA ON TURVALUKITUS, JOKA ESTÄÄ LUUKUN AUKAISUN VÄLITTÖMÄSTI PESUN/LINKOUKSEN JÄLKEEN. ODOTA N. 2 MINUUTTIA ENNEN KUIN AUKAISET LUUKUN.</p> </div>	<p>DOOR OPEN BUTTON</p> <div style="border: 1px solid black; padding: 5px; margin-top: 10px;"> <p>IMPORTANT: A SPECIAL SAFETY DEVICE PREVENTS THE DOOR FROM OPENING AT THE END OF THE WASH/SPIN CYCLE. AT THE END OF THE SPIN PHASE WAIT UP TO 2 MINUTES BEFORE OPENING THE DOOR.</p> </div>
<p>BOTÓN DE PUESTA EN MARCHA/PARO</p>	<p>KÄYNNISTYSKYTKIN</p>	<p>OFF/ON BUTTON</p>
<p>OPCIÓN SUPER RAPIDO</p> <p>Apretando esta tecla la duración de los programas de lavado de esta lavadora se reducen hasta un máximo de 50 minutos según el programa y la temperatura de lavado elegida. Es posible utilizar la tecla Super Rápido para lavados de 1 a 5 kg de colada.</p>	<p>SUPER RAPID-PAINIKE</p> <p>Super Rapid painikkeen avulla vähennetään pesuaikaa kuitenkin minimissään 50: een minuuttiin riippuen valitusta ohjelmasta ja lämpötilasta. Painiketta voidaan käyttää millä tahansa täyttömäärällä.</p>	<p>SUPER RAPID BUTTON</p> <p>By pushing this button the time of the wash programme is reduced to a maximum of 50 minutes depending on the programme and the temperature selected. The super rapid button can be used for washing loads of 1 to 5 kg.</p>

<p style="text-align: center;">UKR</p> <p>Клавіша відключення полоскання</p> <p>При натисканні цієї клавіші машина зупиняється з водою останнього полоскання в барабані для сумішних тканин та бавовни. Тканини знаходяться в воді, завдяки чому не утворюються складки, які важко розпрасувати. Коли клавіша відтиснута, програма завершується зливом води і легким віджимом. Якщо Ви бажаєте злити воду (без віджиму), відпустіть клавішу "вкл/викл", оберіть режим Z і відпустіть клавішу відключення полоскання. Натисніть клавішу "вкл/викл" ще раз для того, щоб злити воду.</p>	<p style="text-align: center;">RU</p> <p>Клавиша остановки машины с водой вбарабане</p> <p>При нажатой клавише последний цикл полоскания заканчивается без слива воды из барабана для смесовых тканей и для изделий из шерсти. Таким образом, белье остается погруженным в воду, что препятствует образованию трудноудаляемых замятостей и сваливанию поверхности изделий. При отпущенной клавише цикл стирки заканчивается сливом воды из барабана и деликатным отжимом. При желани только слить воду из барабана необходимо установить ручку программатора в положение Z (после выключения машины клавишей "вкл/выкл") и включить машину клавишей "вкл/выкл".</p>	<p style="text-align: center;">E</p>		<p style="text-align: center;">ES</p> <p>ANTIARRUGAS</p> <p>Pulsando el botón el ciclo se para con agua en la cuba de lavado en el último aclarado para tejidos mixtos y para la lana. La ropa permanece así sumergida en el agua evitando que se apelmace y se formen arrugas difíciles de eliminar. Pulsando nuevamente la citada tecla el ciclo termina con la fase de vaciado y centrifugado delicado. Si se desea efectuar solo el vaciado, se debe elegir el programa Z (después de haber desconectado la máquina pulsando el botón de O/I), pulsando nuevamente el botón.</p>	<p style="text-align: center;">FI</p> <p>HUUHTELUPYSÄYTYS</p> <p>Valitsemalla tämän toiminnon pyykki jää pesuohjelman loputtua viimeiseen huuhteluveteen sekoitetekstiili - ja hienopesuohjelmissa. Kun pyykki odottaa vedessä, estetään sen rypistyminen eikä pyykkiä tarvitse poistaa heti, kuten linkouksen jälkeen. Kun kytkin vapautetaan yläasentoon, ohjelma päättyy veden poistoon ja kevyeen linkoukseen. Jos haluat vain poistaa veden (ilman linkousta), vapauta ohjelma Z ja vapauta huuhtelupysäytys kytkin. Paina käynnistyskytkin uudelleen alas, jolloin ohjelma päättyy veden poistoon.</p>	<p style="text-align: center;">EN</p> <p>RINSE HOLD BUTTON</p> <p>When this button is selected, the machine stops with the final rinse water in the drum for mixed fabrics and wool. In this way, the fabrics are left immersed in the water, preventing them from creasing, should you be unavailable to remove them after spinning. When the button is released, the programme finishes by emptying the water and giving a delicate spin. If you just want to empty the water (i.e. without the spin), release the On/Off button, select "Z" and release the Rinse Hold Button. Press the On/Off button again to drain the water.</p>
<p>Клавіша "суперполоскання"</p> <p>Натиснувши на цю клавішу, можна збільшити рівень води при полосканні для кращого видалення мийних засобів з білизни, яка переться. Це особливо важливо для людей з чутливою шкірою та тих, які страждають алергією.</p>	<p>Клавиша "экстра полоскания"</p> <p>Нажав на эту клавишу, можно увеличить уровень воды при полоскании для лучшего удаления моющих средств из стираемого белья, что особенно важно для людей с чувствительной кожей и страдающих аллергией.</p>	<p style="text-align: center;">F</p>		<p style="text-align: center;">ES</p> <p>BOTÓN DE SUPERACLARADO</p> <p>Pulsando el botón se aumenta la carga de agua en cada aclarado, ésto resulta particularmente importante para las personas de piel delicada.</p>	<p style="text-align: center;">FI</p> <p>LISÄHUUHTELU KYTKIN</p> <p>Valitsemalla tämän toiminnon huuhteluiden vesimäärä lisääntyy. Näin pyykistä saadaan poistumaan viimeisetkin pesuainejäämät. Tämä on erityisen tärkeää allergisille ja herkkäihoisille henkilöille (mm. pikkulapset).</p>	<p>EXTRA RINSE BUTTON</p> <p>By pressing the "EXTRA RINSE" button, even the slightest residue of detergent is removed from fabrics. This is particularly important for people with delicate skins.</p>

UKR

Ручка регулювання швидкості віджиму

Обертається в обох напрямках.

Цикл віджиму гарантує видалення найбільшої кількості води з білизни без пошкодження тканини. Ви можете встановити ту швидкість обертання, яка Вам необхідна. Шляхом регулювання можна зменшити максимальну швидкість або, за бажанням, відмінити цикл віджиму (положення "  ").

Машина оснащена спеціальним електронним пристроєм, яке охороняє центрифугу від розбалансування. Це знижує шум і вібрацію машини і таким чином продовжує термін її експлуатації.

RU

Регулятор скорости

Можно вращать как по часовой, так и против часовой стрелке.

Цикл отжима является очень важным для подготовки к хорошей сушке быстиранного белья, поэтому машина имеет максимальную гибкость в удовлетворении этих потребностей. Вращая ручку, можно снизить скорость отжима центрифуги с максимума до ее полного отключения (положение ручки "  ").

Примечание. Машина имеет злектрсное устройство, которое препятствует включению центрифуги (отжима), если белье в барабане разместилось неравномерно. Это позволяет снизить вибрацию машины, снизить шум и сохранить прочность белья.

H

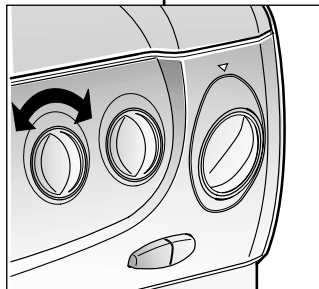

ES

REGULADOR DE VELOCIDAD

PUEDE GIRARSI EN AMBOS SENTIDO

La fase de centrifugado es muy importante para obtener un buen secado. Este modelo de lavadora está dotada de la máxima flexibilidad para cada exigencia. Accionando el mando es posible reducir la velocidad máxima hasta la eliminación completa del centrifugado (posición ).

NOTA: EL MODELO ESTÁ PROVISTO DE UN MECANISMO ELECTRÓNICO ESPECIAL QUE IMPIDE LA PUESTA EN MARCHA DEL CENTRIFUGADO EN CASO DE CARGAS PARTICULARMENTE DESEQUILIBRADAS. ESTE MECANISMO MEJORA LAS VIBRACIONES, LA SILENCIOSIDAD Y LA DURACIÓN DE LA LAVADORA.

FI

LINKOUSNOPEUDEN VALITSIN

VALITSINTA VOIDAAN KIERTÄÄ MOLEMPIIN SUUNTIIN

Lingon kierrosnopeus on merkittävä tekijä poistettessa mahdollisimman paljon vettä pyykistä. Voit valita linkousnopeuden, joka sopii sinun tarpeisiksi. Kääntämällä valitsinta voit vähentää lingon kierrosnopeutta maksimaalisesta kierrosnopeudesta. Kiertämällä valitsimen  -asentoon, voit estää linkouksen.

JOS PYYKKI EI OLE JAKAUTUNUT TASAISESTI RUMMUSSA, ELEKTRONINEN OHJAIN ESTÄÄ LINKOUKSEN. TÄMÄ VÄHENTÄÄ ÄÄNTÄ SEKÄ TÄRINÄÄ KONEESSA JA NÄIN PIDENTÄÄ KONEEN KÄYTTÖIKÄÄ. JOS LINKOUS ON ESTYNYT, JAA PYYKKI TASAISESTI RUMPUUN JA KÄYNNISTÄ LINKOUSOHJELMA UUELLEEN.

EN

SPIN SPEED CONTROL

ROTATES IN BOTH DIRECTIONS

The spin cycle is very important to remove as much water as possible from the laundry without damaging the fabrics. You can adjust the spin speed of the machine to suit your needs. By adjusting the control, it is possible to reduce the maximum speed, and if you wish, the spin cycle can be cancelled altogether-position .

NOTE: THE MACHINE IS FITTED WITH A SPECIAL ELECTRONIC DEVICE, WHICH PREVENTS THE SPIN CYCLE SHOULD THE LOAD BE UNBALANCED. THIS REDUCES THE NOISE AND VIBRATION IN THE MACHINE AND SO PROLONGS THE LIFE OF YOUR MACHINE.

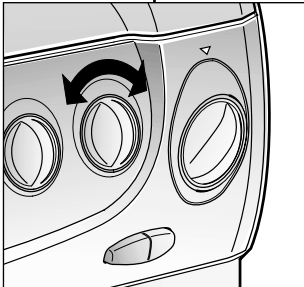
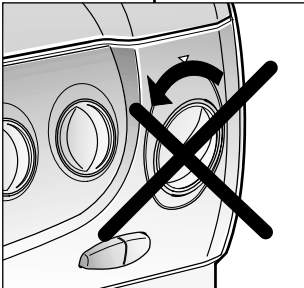
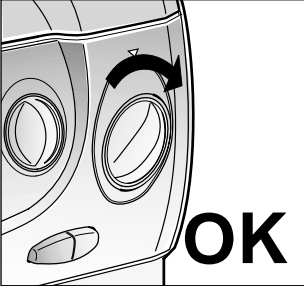
<p align="center">UKR</p> <p>Ручка регулювання температури прання</p> <div data-bbox="86 183 381 279" style="border: 1px solid black; padding: 5px;"> <p>Обертання ручки припускається в обох напрямках.</p> </div> <p>За допомогою цієї ручки можна зменшити, але не збільшити температуру прання. Таблиця програм прання наводить максимальні температури, які рекомендуються для того чи іншого виду прання.</p> <div data-bbox="86 502 381 598" style="border: 1px solid black; padding: 5px;"> <p>Увага! Ця температура не повинна перевищуватися.</p> </div>	<p align="center">RU</p> <p>Ручка регулировки температуры стирки</p> <div data-bbox="426 151 721 263" style="border: 1px solid black; padding: 5px;"> <p>Допускается вращение в обоих направлениях.</p> </div> <p>Эти машины имеют регулятор температуры воды, выбранной Вами для стирки. Таблица программ стирки указывает максимальную температуру, рекомендуемую для данного вида стирки.</p> <div data-bbox="426 494 721 710" style="border: 1px solid black; padding: 5px;"> <p>Внимание! Температура, выбираемая Вами, не должна превышать максимальную температуру, рекомендуемую программой стирки.</p> </div>	<p align="center">I</p> <p align="right">T°C</p> 
<p>Ручка програм прання</p> <div data-bbox="86 821 381 1061" style="border: 1px solid black; padding: 5px;"> <p>Увага! Не обертайте ручку проти годинникової стрілки і не натискайте клавішу “вкл/викл” (C) до встановлення обраної програми.</p> </div> <p>Таблиці описують програму прання у відповідності з обраним номером чи символом.</p>	<p>Ручка програм стирки</p> <div data-bbox="426 869 721 1125" style="border: 1px solid black; padding: 5px;"> <p>Внимание! Не вращайте ручку против часовой стрелки, а только по часовой стрелке и не нажимайте клавишу вкл/выкл (C) до выбора и установки программы.</p> </div> <p>Таблицы описывают программу стирки на основе выбранных цифры или символа.</p>	<p align="center">L</p>  
<p>Світний індикатор “вкл/викл”</p>	<p>Светящийся индикатор “машина вкл”</p>	<p align="center">N</p>

<p align="center">ES</p> <p>SELECTOR PARA REGULAR LA TEMPERATURA DE LAVADO</p> <div data-bbox="1197 159 1492 231" style="border: 1px solid black; padding: 5px;"> <p>PUEDA GIRARSE EN AMBOS SENTIDO</p> </div> <p>Esta lavadora está provista de este dispositivo para seleccionar la temperatura de lavado deseada. La tabla de los programas de lavado indica la temperatura máxima aconsejada para cada tipo de lavado.</p> <div data-bbox="1197 510 1492 582" style="border: 1px solid black; padding: 5px;"> <p>ATENCIÓN NUNCA DEBE SER SUPERIOR</p> </div>	<p align="center">FI</p> <p>LÄMPÖTILANVALITSIN</p> <div data-bbox="1542 167 1837 247" style="border: 1px solid black; padding: 5px;"> <p>VALITSINTA VOIDAAN KIERTÄÄ MOLEMPIIN SUUNTIIN</p> </div> <p>Lämpötilanvalitsimella voit valita haluamasi pesulämpötilan. Pesuohjelmataulukossa on korkein suositeltu lämpötila kullekin pesuohjelmalle, jota tarpeen mukaan voit alentaa.</p> <div data-bbox="1542 518 1837 630" style="border: 1px solid black; padding: 5px;"> <p>HUOM! ÄLÄ YLITÄ SUOSITELTUJA MAKSIMILÄMPÖTILOJA !</p> </div>	<p align="center">EN</p> <p>WASH TEMPERATURE CONTROL KNOB</p> <div data-bbox="1882 167 2165 231" style="border: 1px solid black; padding: 5px;"> <p>ROTATES IN BOTH DIRECTIONS</p> </div> <p>With this device it is possible to reduce, but no increase washing cycle temperature. The table of programmes indicate the maximum temperature advised for each type of wash.</p> <div data-bbox="1882 510 2165 582" style="border: 1px solid black; padding: 5px;"> <p>WARNING: THIS TEMPERATURE MUST NEVER BE EXCEEDED</p> </div>
<p>SELECTOR DE PROGRAMAS DE LAVADO</p> <div data-bbox="1197 837 1492 1157" style="border: 1px solid black; padding: 5px;"> <p>ATENCIÓN: NO GIRE NUNCA EL PROGRAMADOR EN SENTIDO CONTRARIO A LAS MANECILLAS DEL RELOJ, SINO EN EL SENTIDO DE ESTAS Y NO PULSE EL BOTÓN DE PUESTA EN MARCHA (C) ANTES DE LA SELECCION DEL PROGRAMA.</p> </div> <p>Las tablas indican el programa de lavado en base al número o símbolo seleccionado.</p>	<p>OHJELMANVALITSIN</p> <div data-bbox="1542 853 1837 1125" style="border: 1px solid black; padding: 5px;"> <p>HUOM ! KIERRÄ OHJELMANVALITSINTA VAIN MYÖTÄPÄIVÄÄN , EI KOSKAAN VASTAPÄIVÄÄN. ÄLÄ PAINA KÄYNNISTYSKYTKINTÄ (C) ALAS ENNENKUIN OLET VALINNUT OHJELMAN.</p> </div> <p>Käytä pesuohjelmataulukkoa hyväksesi valitessasi ohjelmaa numeron tai pesuohjemerkitöjen mukaan.</p>	<p>TIMER KNOB FOR WASH PROGRAMMES</p> <div data-bbox="1882 853 2165 1093" style="border: 1px solid black; padding: 5px;"> <p>IMPORTANT: ALWAYS ROTATE THE KNOB IN A CLOCKWISE DIRECTION, NEVER IN AN ANTI-CLOCKWISE DIRECTION. DO NOT PRESS THE “ON” BUTTON (C) BEFORE SELECTING THE PROGRAMME</p> </div> <p>The tables describe the washing programme on the basis of the number or symbol chosen.</p>
<p>PILOTO LUMINOSO DE FUNCIONAMIENTO</p>	<p>KÄYNNIN MERKKIVALO</p>	<p>ON/OFF INDICATOR LIGHT</p>

РОЗДІЛ 7

КОНТЕЙНЕР
ДЛЯ МИЙНИХ
ЗАСОБІВ

Контейнер для мийних засобів поділений на чотири відділення.

- I відділення служить для порошку для "над швидкого прання 32 хвилини".
- II відділення служить для порошку чи рідини для нормального прання.

При використанні рідини необхідно вставити в II відділення ванночку, яка додається до машини.

Увага!
Пам'ятайте, що деякі порошки важко видаляються. В такому випадку рекомендуємо застосовувати спеціальний контейнер, який заповнюється порошком і розташовується безпосередньо в барабані (продається з мийним засобом).

- III відділення  служить для вибілювача.

Увага!
В III та IV відділення заливають тільки рідкі мийні засоби.

- IV відділення  служить для спеціальних добавок: зм'якшувачів, ароматизаторів, крохмалю, синьки тощо.

ПАРАГРАФ 7

КОНТЕЙНЕР
ДЛЯ МОЮЩИХ
СРЕДСТВ

Контейнер для моющих средств поделен на четыре отделения.

- I отделение служит для порошка "сверхбыстрой программы стирки 32 минуты".
- II отделение служит для порошка или жидкости для нормальной стирки.

При использовании жидкости для стирки необходимо вставить во II отделение прилагаемую к машине ванночку.

Внимание!
Помните, что некоторые порошки удаляются с трудом. В этом случае рекомендуем использовать специальный контейнер, который помещают с порошком непосредственно в барабан (продается с моющим средством).

- III отделение  служит для отбеливателя.

Внимание!
В III и IV отделения заливают только жидкие средства.

- IV отделение  служит для специальных добавок: смягчители, ароматические, синька, крахмал и т.п.

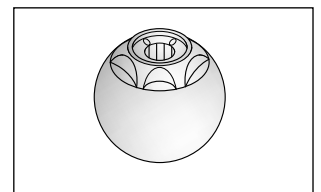
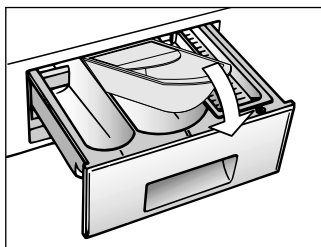
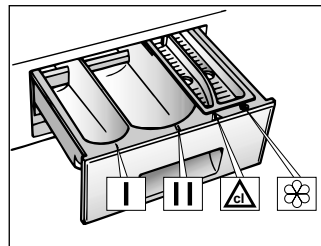

CAPÍTULO 7

CUBETA DEL
DETERGENTE

La cubeta del detergente está dividida en 4 compartimentos:

- el primero I sirve para el detergente PARA EL "PROGRAMA RÁPIDO DE 32 MINUTOS"
- el segundo II para el detergente de lavado

Para el detergente líquido usar el recipiente que se adjunta (olocándolo) según figura.

ATENCIÓN:
RECUERDE QUE ALGUNOS DETERGENTES SON DIFÍCILES DE ARRASTRAR, EN ESTE CASO, LE ACONSEJAMOS UTILIZAR EL CONTENEDOR APROPIADO PARA PONERLO DIRECTAMENTE EN EL TAMBOR.

- el tercero  sirve para el blanqueador

ATENCIÓN:
EN EL TERCER Y CUARTO COMPARTIMENTO, INTRODUZCA ÚNICAMENTE PRODUCTOS LÍQUIDOS.

- el cuarto  sirve para aditivos especiales, suavizantes, perfumes, almidonados, azuletas, ecc.

KAPPALE 7

PESUAINEKOTELO

Pesuainekotelo on jaettu neljään kaukaloon :

- ensimmäinen kaukalo I 32:n minuutin PIKAOHJELMA
- toinen kaukalo II varsinaisen pesun pesuaine

Nestemäisen pesuaineen käyttöä varten on erillinen kaukalo, joka asetetaan kaukalon II sisään kuvan osoittamalla tavalla.

HUOM !
JOTKUT PESUAINHEET HUUHTOUTUVAT HUONOSTI PESUAINEKAUKALOSTA. TÄLLÖIN SUOSITTELEMME KÄYTTÄMÄÄN PESUPALLOA, JOKA ASETETAAN RUMPUUN.

- kolmas kaukalo  valkaisuaineelle

HUOM !
KÄYTÄ VAIN NESTEMÄISIÄ AINEITA KAUKALOIHIN KOLME JA NELJÄ.

- neljäs kaukalo  is voor huuhteluaineelle , tarkille ym. lisäaineille

CHAPTER 7

DETERGENT
DRAWER

The detergent drawer is divided into 4 compartments:

- The first I for the 32 MINUTE RAPID PROGRAMME detergent
- The second II for the main wash detergent

A special container is supplied for use with liquid detergent. This can be placed inside the draw as shown in fig.

IMPORTANT:
REMEMBER THAT SOME DETERGENT ARE DIFFICULT TO REMOVE. IN THIS CASE WE ADVISE THE USE OF THE SPECIAL CONTAINER TO BE USED INSIDE THE DRUM.

- The third  bleach compartment

IMPORTANT:
ONLY INTRODUCE LIQUID PRODUCTS IN THE THIRD AND FOURTH COMPARTMENTS.

- The fourth  is for special additives, softeners, perfumes, starches, whiteners, etc.

РОЗДІЛ 8

ВИБІР ПРОГРАМ

Для прання різних типів тканин різного ступеня забруднення машина має і групи програм, які різняться за циклами прання, температурою, тривалістю циклу (див. "Таблиця програм").

1. Стійкі тканини

Програми призначені для максимального ступеня прання. Вони передбачають полоскання з проміжними циклами віджиму, забезпечуючи високу якість полоскання. Останній віджим забезпечує ефективне видалення залишків вологи.

2. Сумішні та синтетичні тканини

Основне прання та полоскання дають найкращі результати завдяки різним ритмам обертання барабана та рівням води. Делікатний віджим забезпечує найменший ступінь зібгання тканин.

3. Спеціальні делікатні тканини

Цей новий режим прання, який чергує прання та замочування, особливо рекомендується для прання делікатних тканин — таких, як чиста вовна. Прання та полоскання у великому обсязі води забезпечують найкращий результат.

ПАРАГРАФ 8

ВЫБОР

Для различных типов тканей и степени загрязнения эта стиральная машина имеет 3 группы программ, в соответствии с которыми выбирает цикл стирки, температуру и продолжительность стирки (см. таблицу программ стирки).

1. Прочные ткани

Этот набор программ разработан для максимально интенсивной стирки и полоскания с промежуточными циклами отжима для наилучшего качества полоскания. Заключительный отжим удаляет воду более интенсивно, чем другие программы стирки.

2. Смесовые и синтетические ткани

Основная стирка и полоскание дают отличные результаты благодаря тщательно подобранной скорости вращения барабана и уровню воды. Делікатный отжим гарантирует, что белье будет меньше сминаться.

3. Особо деликатные ткани

Это новый цикл программ, который чередует стирку и замачивание. Эти программы рекомендуются для очень деликатных тканей, типа чистой шерсти для машинной стирки. Стирка и полоскание выполняются при высоком уровне воды для обеспечения наилучших результатов.

TIPO	SIMBOLO ETICHETTA	PROGRAMMA PER	CARICO MAX kg
lino	95°	Molto sporco Lenzuola, tovaglie a colori solidi e bianchi, asciugamani bianchi.	5
stirapa	95°	PROGRAMMA RAPIDO Molto sporco Lenzuola, tovaglie a colori solidi e bianchi, asciugamani bianchi.	5
lino	60°	Sporco normale Biancheria colorata, camicie, vestiti, maglie, lenzuola.	5
assistenza	60°	PROGRAMMA RAPIDO Sporco normale Biancheria colorata, camicie, vestiti, maglie, lenzuola.	3.5
stir	40°	Biancheria di colore sfingente, blue jeans.	5
		Macchie organiche	-
		Risciacqui energici	5



CAPÍTULO 8

SELECCIÓN

Para tratar los distintos tipos de tejido y los diferentes grados de suciedad, la lavadora tiene 3 áreas de programas diferentes para cada tipo de: lavado, temperatura y duración (vea tabla de programas de lavado).

1 Tejidos resistentes

Los programas se han confeccionado para desarrollar el máximo grado de lavado y los aclarados regulados por las fases de centrifugado aseguran un perfecto aclarado. El centrifugado final asegura un escurrido óptimo.

2 Tejidos mixtos y sintéticos.

El lavado y el aclarado están optimizados por los ritmos de rotación del tambor y los niveles de agua. El centrifugado de acción delicada, asegura una reducida formación de arrugas sobre los tejidos.

3 Tejidos muy delicados

Es un nuevo concepto de lavado, ya que alterna momentos de funcionamiento y momentos de pausa, especialmente indicado para el lavado de tejidos muy delicados tales como la Pura Lana Virgen. El lavado y los aclarados son llevados a cabo con un alto nivel de agua para asegurar las mejores prestaciones.

KAPPALE 8

OHJELMAN
VALINTA

Pesukoneessa on kolme erilaista ohjelmaryhmää, jolloin kullekin tekstiilityypille voidaan valita paras mahdollinen pesuohjelma. Ohjelmaryhmissä on erilainen käyntirytm, pesulämpötila, ohjelmankulku ja -kesto.

1 Valko- ja kirjopyykki

Tehokkain pesuohjelma. Pesuvaiheen jälkeen huuhtelut. Jokaisen huuhtelun jälkeen väliliikous, jolloin pyykki huuhtoutuu mahdollisimman tehokkaasti. Pesuveden hidas jäähtyys estää rypistymistä. Pitkä loppuliikous poistaa veden tehokkaasti.

2 Sekoitetekstiilit ja fekokuidut

Varsinaisessa pesussa tässä ohjelmaryhmässä oma käyntirytm. Kolme huuhtelua korkeassa vesimäärässä ovat hellävaraisia ja takaavat hyvän huuhtelutuloksen.

3 Hienopyykki

Tämän ryhmän ohjelmissa käyntirytm on erittäin hellävarainen ja soveltuu aroille tekstiileille mm. villalle. Sekä pesussa että huuhtelussa on korkea vesitaso.

CHAPTER 8

SELECTION

For the various types of fabrics and various degrees of dirt the washing machine has 3 different programme bands according to: wash cycle, temperature and length of cycle (see table of washing cycle programmes).

1 Resistant Fabrics

The programmes have been designed for a maximum wash and the rinses, with spin intervals, ensure perfect rinsing. The final spin gives more efficient removal of water.

2 Mixed and Synthetic Fabrics

The main wash and the rinse gives best results thanks to the rotation rhythms of the drum and to the water levels. A gentle spin will mean that the fabrics become less creased.

3 Special Delicate Fibres

This is a new wash cycle which alternates washing and soaking and is particularly recommended for very delicate fabrics such as Pure Machine Washable Wool. The wash cycle and rinses are carried out with high water levels to ensure best results.

РОЗДІЛ 9

ВИРОБИ,
ПРИЗНАЧЕНІ
ДЛЯ ПРАННЯ

Увага!

Якщо необхідно прати килими, покривала чи інші важкі вироби, то краще не віджимати їх. Не слід віджимати вироби, які містять гуму, пір'їну, стебані вироби чи делікатні тканини типу вовни, шовку. Вироби з вовни можна прати в машині за наявності символів та написів на етикетках "не утворюють фетрової поверхні", "можливе машинне прання".

Увага!

Під час сортування виробів переконайтеся, аби:

- у виробках, призначених для прання, були відсутні металеві предмети (наприклад: скріпки, шпильки, монети тощо);
- були застібнуті підодіяльники, застібнуті блискавки, гапlickи, відсутні ремені, та зав'язані довгі стрічки одягу;
- спороті з завісок ролики;
- виконувались рекомендації, вказані на етикетках;
- якщо під час сортування виявлені застарілі забруднення у вигляді плям, видаліть їх спеціальними плямовидалювачами відповідно до рекомендацій на етикетці.

ПАРАГРАФ 9

ТИП БЕЛЬЯ

ВНИМАНИЕ.

Если Вы хотите стирать коврики, покрывала и другие тяжелые изделия, лучше исключить фазу отжима.

Шерстяные изделия, которые можно стирать в стиральной машине, должны иметь на изнанке символ "Чистая шерсть" и, кроме этого, символ "можно стирать в стиральной машине".

ВНИМАНИЕ:

При сортировке белья для стирки:

- убедитесь в отсутствии металлических предметов (скрепки, булавки, монеты и т.д.) в белье.
- застегните пуговицы, молнии, крючки на изделиях, завяжите длинные пояса и длинные полы халатов.
- снимите, если вы их используете, кольца или крючки крепления занавесок к карнизам.
- внимательно осмотрите этикетки на тканях.
- если при сортировке белья вы заметите трудновыводимые пятна, удалите их специальными средствами.

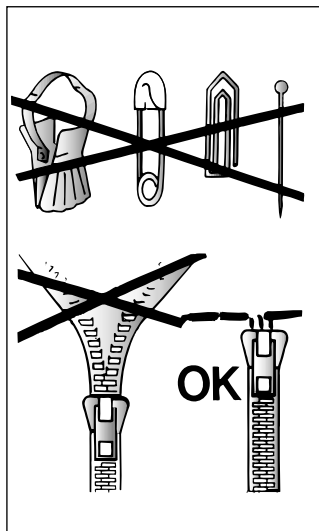

CAPÍTULO 9

EL PRODUCTO

ATENCIÓN:

si tiene que lavar alfombras, colchas u otras prendas pesadas es mejor no centrifugar.

Las prendas y ropa de lana, para poderlas lavar en la lavadora, deben llevar el símbolo "Pura Lana Virgen" y tener además la indicación "no se apelmaza" o bien "lavable en máquina".

ATENCIÓN:
Durante la selección asegúrese de que:

- en la ropa para lavar no haya objetos metálicos (por ejemplo, clips, imperdibles, alfileres, monedas, etc.);
- abroche las fundas de las almohadas, cierre las cremalleras, las anillas, ate las cintas sueltas y las tiras largas de los vestidos;
- quite de las cortinas también los elementos de rodamiento;
- lea atentamente las etiquetas de los tejidos;
- si durante la selección aprecia manchas resistentes, quítelas con un detergente especial o con una pasta de lavado apropiada.

KAPPALE 9

PYYKIN LAJITTELU

Lajittele pyykki ennen pesua värin, materiaalin ja pesulämpötilan sekä likaisuuden mukaan.

HUOM!

Painavia, suuria tekstiilejä kuten päiväpeittoja, huopia jne. ei tule lingota.

Villavaatteissa, jotka pestään koneessa tulee olla merkintä konepesun kestävä "Superwash".

HUOM!
Pyykkiä lajitellessa varmista, että

- vaatteissa ei ole irtonaisia metalliesineitä esim. hakaneuloja, nuppineuloja, kolikkoita
- vetokeijut, nepparit ovat suljettuna, vyöt ja nauhat solmittuina
- verhojen liu'ut ja pidikkeet ovat irrotettuna
- noudata tekstiilien pesuohjemarkintöjä
- poista vaikeat tahrat erikoisaineella ennen pesua
- taskut ovat tyhjät

CHAPTER 9

THE PRODUCT

IMPORTANT:

When washing heavy rugs, bed spreads and other heavy articles, it is advisable not to spin.







To be machine-washed, woollen garments and other articles in wool must bear the "Machine Washable Label".

IMPORTANT:
When sorting articles ensure that:

- there are no metal objects in the washing (e.g. brooches, safety pins, pins, coins etc.).
- cushion covers are buttoned, zips and hooks are closed, loose belts and long tapes on dressing gowns are knotted.
- runners from curtains are removed.
- attention is paid to garment labels.
- when sorting, any tough stains should be removed prior to washing using stain removers only recommended on label.

РОЗДІЛ 10

ТАБЛИЦЯ ПРОГРАМ

Тип тканини	Програма прання	Макс. завантаження, кг	Програма	Температура, °C	Завантаження мийних засобів			
					I	II	△	☼
Бавовна, льон	Інтенсивна - дуже забруднений одяг ¹⁾	5	1	90°		●	●	●
Бавовна, міцні сумішні	Середня забрудненість	5	2	30°/60°		●	●	●
Бавовна, сумішні тканини	Кольорові тканини	3,5	3	30°/50°		●	●	●
	Легке забруднення, делікатні кольорові тканини	3,5	4	30°/40°		●	●	●
Бавовна	Інтенсивне ополоскування	-		-				●
Бавовна, льон	Кондиціонування, ароматизація, пом'якшення	-		-				●
Сумішні міцні тканини	Дуже забруднений одяг ¹⁾	2	5	60°		●		●
Бавовна, сумішні, синтетика	Середня забрудненість	2	6	30°/50°		●		●
Синтетика (нейлон, перлон), сумішні бавовняні	Делікатні кольорові тканини	2	7	30°/40°		●		●
	Не дуже забруднений одяг	2	8	30°		●		●
Сумішні, синтетичні, делікатні	Легке ополоскування	-		-				●
	Кондиціонування, ароматизація, пом'якшення Полегшений цикл	-		-				●
Делікатна синтетика (акрил, древір, тревір), вовна	 Бавовна, яку можна прати у пральній машині ¹⁾	1	9	40°		●		●
	Штори	1,5	10	30°		●		●
	Легке ополоскування	-		-				●
Сумішні, делікатні синтетичні, вовна	Кондиціонування, ароматизація, пом'якшення Полегшений цикл	-		-				●
	Швидкий цикл ²⁾	2	32'	50°	●			
	Відбілювання	5	△	-			●	
Для білизни без віджиму	Тільки злив	-	Z	-				

Приміть до уваги!

У випадку прання дуже забрудненої білизни рекомендується знизити завантаження до 3 кг сухої білизни.

Як зазначено у таблиці, в програмах можна автоматично відбілювати білизну, наливши відбілювач у відділення △.

1) Програми відповідають нормам "IEC" 456.

2) 32-ох хвилинна швидка програма

32-ох хвилинна швидка програма дозволяє провести повний цикл прання приблизно за 30 хвилин з максимальним завантаженням до 2 кг та температурою до 50 градусів.

Температура прання може бути знижена за допомогою регулятора контролю I.









Максимальна кількість пральної речовини, що може бути використана, зазначена в доданій інструкції для 32-ох хвилинної швидкої програми.

Пральна речовина повинна бути розташована у відділенні "над швидкої програми 32 хвилини" (позначеному I) у диспенсорі пральної речовини.

32-ох хвилинна швидка програма також може бути використана як передпральний цикл у разі, якщо одяг дуже забруднений, та перед використанням головної пральної програми.

ПАРАГРАФ 10

ТАБЛИЦА ПРОГРАММ СТИРКИ

Ткань,	Программа стирки для	Макс. загрузка, кг	Програм-ма	Темпера тура	Загрузка моющих средств			
					I	II	△	
прочные ткани Хлопок, лен	Интенсивная - сильно загрязненное белье ¹⁾	5	1	До 90°		●	●	●
Хлопок, смесовые прочные ткани	Умеренно загрязненное белье	5	2	До 60°		●	●	●
Хлопок, смесовые ткани	Хлопок	3,5	3	До 50°		●	●	●
	Слабо загрязненное белье, цветное линяющее белье	3,5	4	До 40°		●	●	●
Хлопок	Энергичное полоскание	-		-				●
Хлопок, лен	Энергичный отжим Кондиционирование, ароматизация	-		-				●
смесовые и синтетические ткани смесовые прочные ткани	Сильно загрязненное белье ¹⁾	2	5	До 60°		●		●
Хлопок, смесовые синтетика	Умеренно грязное белье	2	6	До 50°		●		●
Синтетич. ткани (нейлон, перлон)	Цветное линяющее белье	2	7	До 40°		●		●
	Слабо загрязненное белье	2	8	До 30°		●		●
Смесовые, синтетич. деликатные	Деликатное полоскание	-		-				●
	Деликатный отжим Кондиционирование, ароматизация	-		-				●
очень деликатные ткани Шерсть Синтетические (дралон, акрил, тревир)	 Шерсть для машинной стирки ¹⁾	1	9	До 40°		●		●
	Занавески	1,5	10	До 30°		●		●
	Деликатное полоскание	-		-				●
Смесовые, деликатн. синтетич., шерсть	Деликатный отжим Кондиционирование, ароматизация	-		-				●
Для белья без отжима	Скоростной цикл ²⁾	2	32'	До 50°	●			
	Пятна органического происхождения	5	△	-			●	
	Только слив	-	Z	-				

Примите во внимание!

В случае стирки сильно загрязненного белья рекомендуется снизить загрузку до 3 кг сухого белья.

На программх, отмеченных в таблице, можно автоматически отбеливать белье, налив отбеливатель в отделение △.

1) Программы соответствуют "IEC" Директиве 456.

2) **Сверхбыстрая программа 32 мин.**

Сверхбыстрая программа 32 мин. позволяет совершить полный цикл стирки приблизительно за 30 мин. при максимальной загрузке 2 кг и температуре до 50°C.

Температура стирки может быть уменьшена с помощью кнопки I.

Максимальное количество моющего средства отмечено на специальной ванночке для этой программы, которая входит в комплект.

Поместите моющие средства в контейнер "Сверхбыстрая программа 32 мин.", помеченный (I).

32-минутная скоростная программа может быть также использована как предварительная стирка в случае сильного загрязнения белья перед основной программой стирки.

КАК СДЕЛАТЬ СТИРКУ В ВАШЕЙ НОВОЙ СТИРАЛЬНОЙ МАШИНЕ SANDY НАИБОЛЕЕ ЭФФЕКТИВНОЙ

Чтобы стирка в вашей новой стиральной машине каждый день приносила наилучший результат, очень важно уметь правильно выбрать стиральный порошок.







Мы, специалисты компании Candy, регулярно тестируем различные виды стиральных порошков, представленных на рынке, чтобы оценить, какие из них остсирывают наиболее эффективно в наших стиральных машинах.

Проведенные исследования показали, что один порошок всегда соответствует нашим высоким стандартам и обеспечивает великолепное отстирывание, в том числе удаление практически всех видов пятен. Кроме того, при стирке с этим порошком одежда сохраняет свой внешний вид надолго. Это объясняет, почему именно стиральный порошок Ariel получил официальное одобрение компании Candy.



KAPPALE 10

OHJELMATAULUKKO

TEKSTIITYYPPI	LIKAISSUUSASTE OHJELMAVAIHE	TÄYTTÖ- MÄÄRÄ MAX kg	OHJEL- MAN- VALITSIN	LÄMPÖ- TILA °C MAX	PESUAINEKOTELO			
					I	II	△	☼
Valko-kirjopyykki Puvulla, Pellava,	Erittäin likainen ¹⁾	5	1	Maks 90°		●	●	●
	Normaali likainen	5	2	Maks 60°		●	●	●
Puvulla, Pellava, Kestävät sekoitteet	Lyhennetty ohjelma	3,5	3	Maks 50°		●	●	●
	Arat värit	3,5	4	Maks 40°		●	●	●
Kaikki yllämainitut	Huuhtelut	3,5		-				●
	Huuhteluaine Pitkä linkous	3,5		-				●
Sekoitetekstiilit ja tekokuidut Polyamidi, Polyesteri, Puvillasekoitteet	Erittäin likainen ¹⁾	2	5	Maks 60°		●		●
	Yleisohjelma	2	6	Maks 50°		●		●
	Arat värit	2	7	Maks 40°		●		●
	Lyhennetty ohjelma	2	8	Maks 30°		●		●
Kaikki yllämainitut	Huuhtelut	-		-				●
	Huuhteluaine Lyhyt linkous	-		-				●
Hienopyykki Villa	 Konepesun kestävä villa ¹⁾	1	9	Maks 40°		●		●
	Erittäin likainen	1,5	10	Maks 30°		●		●
Akryyli, Asetaatti mm.	Huuhtelut	-		-				●
Kaikki yllämainitut	Huuhteluaine Lyhyt linkous	-		-				●
	32:n minuutin pikaohjelma ²⁾	2	32'	Maks 50°	●			
	Erillinen valkaisu	5	△	-			●	
Pyykille, jota ei lingota	Vain veden poisto	-	Z	-				

Huom!

Jos kyseessä on erittäin likainen pyykki, suositeltava täyttömäärä on 3 kg. Taulukon mukaisissa ohjelmissa on automaattinen valkaisu. Lisää valkaisuaine omaan lokeroonsa **△**.
(Suomessa valko- ja yleispesuaineet sisältävät valmiiksi valkaisuaineen eikä erillisiä valkaisuaineita juuri käytetä)

¹⁾ IEC 456 mukainen ohjelma

2) 32:n minuutin pikaohjelma

Pikaohjelma on tarkoitettu 2 kg: n pyykkimäärälle ja korkeintaan 50°C: een pesuohjelmalle, jolloin pesu tapahtuu noin puolessa tunnissa.

Pesuohjelman lämpötilaa voidaan säätää valitsimesta I. Pikaohjelmassa käytettävä pesuaineen maksimimäärä on merkitty pesuainemitan sisäpuolelle. Pikapesussa pesuaine on sijoitettava pesuaineainekotelossa 32:n minuutin pikaohjelma tarkoitettuun osastoon I.

Mikäli pestään erittäin likaista pyykkiä niin pikapesuohjelmaa voidaan käyttää myös esipesuohjelmalla ennen varsinaista pesua.

Hanki paras mahdollinen pesutulos uudella Candy pesukoneellasi

Varmistaaksesi parhaan mahdollisen pesutuloksen uudella Candy pesukoneellasi on tärkeää, että käytät oikeaa pesuainetta jokapäiväisessä pyykinpesussasi. Markkinoilla on paljon erilaisia pesuaineita ja joskus oikean pesuaineen valitseminen saattaa olla vaikeaa.

Me Candylla testaamme säännöllisesti erilaisia pesuaineita saadaksemme selville, millä pesuaineella saadaan aikaan paras pesutulos pesukoneissamme. Me olemme löytäneet vain yhden pesuaineen, mikä vastaa meidän korkeita standardejamme. Se poistaa tehokkaasti monia erilaisia tahroja samalla antaen korkeatasoisen suojan kankaille. Tämän vuoksi Candy on antanut virallisen suosituksensa Ariel: lle.



CHAPTER 10

TABLE OF PROGRAMMES

FABRIC	PROGRAM FOR	WEIGHT MAX kg	SELECT PROG.	SELECT TEMP. °C	CHARGE DETERGENT			
					I	II	△	☼
Resistants fabrics Cotton, linen	Intensive - Heavily soiled ¹⁾	5	1	Up to 90°		●	●	●
Cotton, mixed resistants	Normally soiled	5	2	Up to 60°		●	●	●
Cotton, mixed	Cotton resistant	3,5	3	Up to 50°		●	●	●
	Lightly soiled - Delicates colours	3,5	4	Up to 40°		●	●	●
Cotton	Energetic rinsing	-		-				●
Cotton, linen	Conditioner, fragrance, softener Energetic spin	-		-				●
Mixed fabrics and synthetics Mixed, resistants	Heavily soiled ¹⁾	2	5	Up to 60°		●		●
Cotton, mixed fabrics, synthetics	Normal soiling	2	6	Up to 50°		●		●
Synthetics (nylon, perlon), mixed cotton	Colour fast	2	7	Up to 40°		●		●
	Lightly soiled	2	8	Up to 30°		●		●
Mixed, delicate synthetics	Delicate rinsing	-		-				●
	Conditioner, fragrance, softener Delicate spin	-		-				●
Very delicate fabrics Wollens Synthetics (Dralon, Acryl, Trevira)	"MACHINE WASHABLE" woollens ¹⁾	1	9	Up to 40°		●		●
	Curtains	1,5	10	Up to 30°		●		●
	Delicate rinsing	-		-				●
Mixed, delicate synthetics, wool	Conditioner, fragrance, softener Delicate spin	-		-				●
	rapid cycle ²⁾	2	32'	Up to 50°	●			
	Organic stains bleaching	5	△	-			●	
For fabrics that should not be spin	Drain only	-	Z	-				

Please, read these notes

In case of very dirty underwear, a 3 kg maximum load is advised.

In the programs as shown in the table, automatic bleaching is possible by pouring the liquid bleach into the detergent draw △ .

¹⁾ Programmes according to IEC directives 456.

2) 32 Minute Rapid Programme

The 32 minute rapid programme allows a complete washing cycle to be carried out in approximately 30 minutes, with up to a maximum load of 2 kg and a the temperature of up to 50°C. The washing temperature can be reduced by using the control knob I.

The maximum quantity of detergent that can be used is marked on the enclosed 32 minute gauge.

The detergent must be placed in the " 32 minute rapid programme" compartment (marked I) in the detergent dispenser.

The 32 minute rapid programme can also be used as a prewash cycle in the case of heavily soiled garments, before selecting the main wash programme.

Get the best results from your new Candy machine

To ensure you get the best results from your new Candy machine it is important to use the right detergent in your everyday wash. There are many detergents available in the market and making a choice from the wide range available can often be confusing.



At Candy we regularly test many different types of detergent to assess which give the best wash results in our machines. We found only one brand always lives up to our exacting standards and provides outstanding cleaning across a broad range of dirt and stains, as well as providing high levels of fabric care. That's why Candy gave Ariel their official seal of approval.



ПРАННЯ

Змінні можливості

Ваша пральна машина автоматично адаптує рівень води в залежності від типу тканини та кількості білизни. Таким чином, здійснюється "індивідуальне" прання. Це приводить до економії електроенергії та скороченню часу прання.

Припустимо, що необхідно прати дуже брудну білизну (якщо вона має плями, які важко видалюються, видаліть їх спеціальною пастою). Якщо лише деякі вироби забруднені плямами, які потребують вибілювання рідкими вибілювачами, їх попередньо можна обробити в машині. Для цього налийте вибілювач у відділення  і установіть ручку програм (L) на спеціальну програму . Обробивши білизну за цією програмою, завантажте барабан білизною, що залишилася, і періть за обраною програмою.

Увага!

Рекомендується не завантажувати машину лише мохнатиими виробами, які, убераючи багато води, стають занадто важкими.

СТИРКА

Варьируемые возможности

Ваша стиральная машина автоматически адаптирует уровень воды в зависимости от типа ткани и количества белья. Таким образом осуществляется "индивидуальная" стирка. Это ведет к экономии электроэнергии и сокращению времени стирки.

Предположим, что необходимо стирать сильно загрязненную ткань (если на ней имеются трудноудаляемые пятна, удалите их специальной пастой). Если лишь некоторые изделия загрязнены пятнами, кото рые требуют отбеливания жидкими отбеливателями, их предварительно можно обработать в машине. Для этого в отделение залить отбеливатель и установит ручку программ L на специальную программу . Обработав белье на этой программе, загрузить барабан остальным бельем и стирать по выбранной программе.

Внимание!

Не рекомендуется загружать только махровые ткани, которые впитывая много воды, становятся слишком тяжелыми.

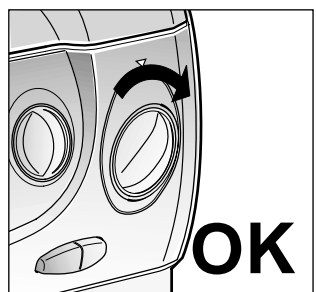
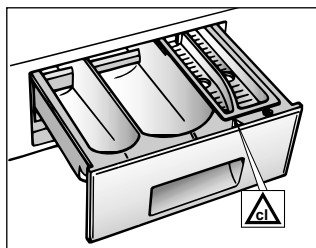

LAVADO

CAPACIDAD VARIABLE

Esta lavadora adapta automáticamente el nivel del agua al tipo y cantidad de ropa. Así pues, es posible obtener una colada "personalizada", incluso desde el punto de vista energético. Este sistema aporta una disminución del consumo de energía y una sensible reducción del tiempo de lavado.

Supongamos que la colada que va a hacer sea de ALGODON MUY SUCIO (si hay manchas especialmente resistentes, quítelas con la pasta apropiada). Cuando son sólo algunas prendas las que presentan manchas que requieren un tratamiento con productos blanqueadores líquidos, se puede proceder a una eliminación de manchas previa en la lavadora. Eche el blanqueador en el compartimento correspondiente de la cubeta del detergente y posicione el selector (L) en el programa especial "ELIMINACION DE MANCHAS PRELAVADO" . Finalizado este tratamiento agregue a las prendas blanqueadas el resto de la ropa y proceda al lavado normal con el programa más adecuado.

Le aconsejamos no realizar una colada con sólo prendas de tejidos esponjosos, ya que al absorber mucha agua, se hacen demasiado pesadas.

PESU

MÄÄRÄAUTOMATIikka

Tämä pesukone säätää vesimäärän automaattisesti pyykin määrän ja laadun mukaan. Tällöin pesu kuluttaa energiaa aina mahdollisimman säästävästi. Vähentynyt vesimäärä lyhentää myös pesuaikaa.

Pesua edeltävä tahranpoisto

Oletetaan, että pestävä pyykki on erittäin likaista puuvillaa. Tahroille voidaan hieroa sopivaa pyykinpesuainetta tai tahranpoistoaainetta ennen pesua.

Jos vain osa pyykistä vaatii käsittelyä nestemäisellä valkaisuaineella, voit käyttää pesua edeltävää tahranpoisto-ohjelmaa. Kaada valkaisuaine cl - lokeroon ja käännä ohjelmanvalitsin tahranpoisto-ohjelman kohdalle . Kun tämä ohjelma on loppunut, lisää muu pyykki ja jatka normaalilla ohjelmalla. Vältä pesukoneen täyttämistä pelkästään isoilla, paljon vettä imevillä tekstiileillä (esim. isot froteepyyhkeet), koska niiden tasapainottuminen rummussa erityisesti linkousvaiheessa on huono.

WASHING

VARIABLE CAPACITY

This washing machine automatically adapts the level of the water to the type and quantity of washing. In this way it is also possible to obtain a "personalized" wash from an energy saving point of view. This system gives a decrease in energy consumption and a sensible reduction in washing times.

Let us suppose that the washing consists of HEAVILY SOILED COTTON (tough stains should be removed with suitable stain removal). When only a limited number of articles have stains which require treatment with liquid bleaching agents, preliminary removal of stains can be carried out in the washing machine. Pour the bleach into the special compartment and set the knob (L) on the special programme "PRE-WASH STAIN REMOVAL" . When this phase has terminated add the rest of the washing and proceed with a normal wash on the most suitable programme. It is advisable not to wash a load made up entirely of articles in towelling fabric which absorb a lot of water and become too heavy.

Припустиме завантаження для міцних тканин - 5 кг. Для делікатних тканин рекомендується завантаження не більше 2 кг (1 кг для виробів із чистої вовни, придатних для машинного прання). Цих рекомендацій слід дотримуватися, аби уникнути утворення зібгань, які буде важко випрасувати. Особливо делікатні тканини рекомендується прати в сітковому мішку.

ПРИКЛАД КОРИСТУВАННЯ
Подивіться таблицю програм прання. Ви побачите, як "КАНДИ" рекомендує користуватися пральною машиною.

- переконайтеся, що на етикетках білизни вказано "60°C";

- відкрийте люк, натиснувши клавішу В;

- завантажте барабан максимум 5 кг сухої білизни;

- закрийте люк.

Увага !
При встановленні програми переконайтеся в тому, що клавіша "вкл/викл" (С) не натиснута.

ВИБІР ПРОГРАМИ 1
Програма встановлюється обертанням ручки L за годинниковою стрілкою до збігу риски з номером програми.

- встановіть ручку регулювання температури I максимум на 60°C;

- висуньте контейнер для мийних засобів А.

Допустимая загрузка для прочих тканей - 5 кг. Для деликатных тканей рекомендуется загрузка не больше 2 кг (1 кг из чистой шерсти, "стираемой в машине"), во избежание образования замятостей, трудных для разглаживания. Для очень деликатных тканей рекомендуется использовать сетчатый мешок.

Пример ИСПОЛЬЗОВАНИЯ
Посмотрите таблицу Программ стирки. Вы увидите как Канди рекомендует себя вести.

- Убедитесь, что на этикетках изделий имеется надпись "60°C".

- Откройте люк, нажав на клавишу В.

- Загрузите барабан максимально 5 кг сухого белья.

- Закройте люк.

Внимание!
При установке программ убедитесь, что клавиша вкл/выкл не нажата.

Выбор программы 1:
Программа выбирается вращением ручки L по часовой стрелке до совмещения указателя с номером программы.

- Установите ручку регулировки температуры I максимум на 60°C.

- Выдвиньте контейнер для моющих средств А.

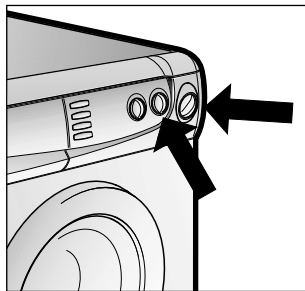
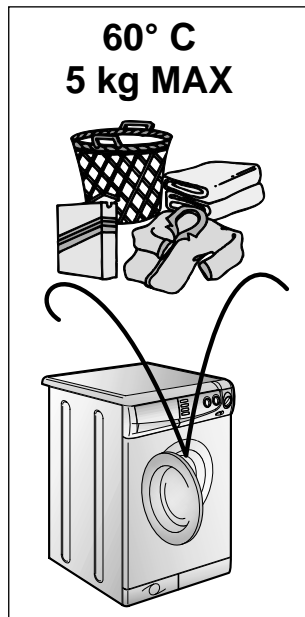

La carga admitida para los tejidos resistentes es de 5 kg mientras que en el caso de tejidos delicados se aconseja no superar los 2 kg (1 kg en el caso de prendas de "Pura Lana Virgen" lavables en lavadora), para evitar la formación de arrugas difíciles de planchar. Para tejidos se aconseja el uso de una bolsa de rejilla.

EJEMPLO:
Mire la tabla de los programas de lavado, verá como Candy le aconseja sobre el modo de operar:

- Asegúrese que en las etiquetas de las prendas esté indicado "60° C".

- Abra el ojo de buEye con el botón (B).

- Cargue el tambor con 5 kg como máximo de ropa en seco.

- Cierre el ojo de buEye.

ATENCIÓN:
AL SELECCIONAR EL PROGRAMA, ASEGURESE DE QUE EL BOTÓN DE PUESTA EN MARCHA/PARO NO ESTÁ APRETADO.

Seleccione el programa 1: el programa se selecciona haciendo girar el mando (L) en el SENTIDO DE LAS MANECILLAS DEL RELOJ y haciendo coincidir el número del programa con el indicador.

- Gire el mando de la temperatura (I) hasta 60°C como máximo.

- Abra la cubeta del detergente (A).

Sekoita samaan koneelliseen myös pieniä ja kevyitä tekstiilejä. Suositeltavat maksimi täyttömäärät :
-valko-kirjopyykki 5 kg
-sekoitetekstiilit ja tekokuidut 2 kg
-hienopyykki ja villa 1 kg
Erittäin aroille vaatteille (esim. sukkahousut) suosittelemme pesupussin käyttöä.

ESIMERKKI:
Käytä apunasi pesuohjelmataulukkoa, jossa on ohjeita sopivan pesuohjelman ja lämpötilan valinnasta, täyttömäärästä, pesuaineiden annostuksesta ja muista tärkeistä pesuun liittyvistä asioista.

Esimerkki likaisen valkopyykin pesusta.

- Tarkista tekstiilien pesuohjemerkinnoista, että niissä on pesumerkintä 60 °C.

- Avaa täyttöluukku painamalla luukunaukaisukytkintä (B).

- Laita max 5 kg pyykkiä rumpuun.

- Sulje luukku.

HUOM !
ENNEN OHJELMAN VALINTAA TARKISTA, ETTEI KÄYNNISTYSKYTKIN OLE ALASPAINETTUNA.

Valitse ohjelma 1: kierrä ohjelmanvalitsinta (L) myötäpäivään, kunnes numero 1 on nuolen kohdalla.

- Kierrä lämpötilanvalitsin 60 asteen kohdalle.

- Avaa pesuainekotelo vetämällä.

The maximum load for heavy fabrics is 5 kg, while, in the case of delicate fabrics, it is advisable not to exceed 2 kg (1 kg in the case of machine washable articles in "Machine Washable Woolens") so as to avoid the formation of creases which may be difficult to iron. A net bag should be used for particularly delicate fabrics.

EXAMPLE:
The advice of Candy is set out in the washing programme table:

- Ensure that article labels carry the indication 60°C.

- Open the door by pressing button (B).

- Load the drum with a maximum of 5 kg of dry washing.

- Close the door

IMPORTANT:
WHEN SETTING THE PROGRAMME ENSURE THAT THE ON/OFF BUTTON IS NOT TURNED ON.

Select programme 1: Choose the programme by rotating the knob (L) in a CLOCKWISE DIRECTION and make the number of the programme coincide with the sign.

- Move the temperature knob (I) to maximum 60° C.

- Open the detergent drawer (A).

UKR

● засипте у відділення II порошок (60 грамів) для 5 кг білизни;

● налейте 100 г вибілювача у відділення  ;

● налейте 50 г бажаної добавки у відділення  ;

● засуньте контейнер для мийних засобів А;

● переконайтеся в тому, що водопровідний кран відкритий;

● переконайтеся в тому, що зливний шланг закріплений вірно;

● натисніть кнопку С "вкл/выкл", засвітиться індикатор N. Пральна машина виконає задану програму прання;

● по закінченні програми натисніть кнопку С "вкл/выкл", машина вимкнеться, світний індикатор погасне;

● відкрийте люк і вивантажте білизну.

Увага!
Перед будь-яким пранням консультируйтесь з таблицею програм і дотримуйтеся послідовності операцій, рекомендованої цією таблицею.

RU

● Насыпьте в отделение II порошок (60 г) для 5 кг белья.

● Налейте 100 г отбеливателя в отделение  для 5 кг белья.

● Налейте 50 г желаемой добавки в отделение  для 5 кг белья.

● Задвиньте контейнер А.

● Убедитесь, что водопроводный кран открыт.

● Убедитесь, что трубка слива воды закреплена правильно.

● Нажмите на кнопку (С) вкл/выкл, загорится индикатор N. Стиральная машина выполнит заданную программу.

● По окончании программы нажмите кнопку (С) вкл/выкл, машина выключится, светящийся индикатор погаснет.

● Откройте люк и извлеките белье.

Перед любой стиркой консультируйтесь с таблицей программ и соблюдайте последовательность операций, рекомендованную этой таблицей.

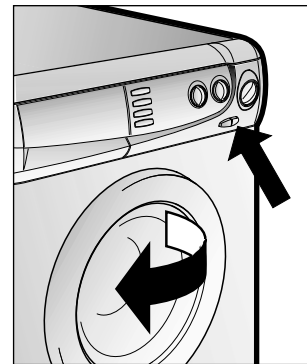
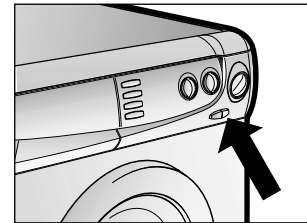
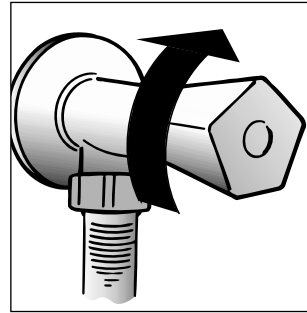
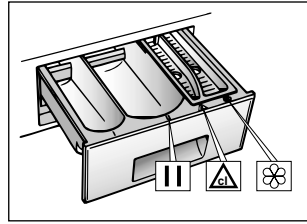

ES

● Ponga en el segundo compartimento II de lavado 60 g de detergente.

● Ponga 100 cc de lejía en el compartimento para blanqueadores  .

● Ponga 50 cc del aditivo que desee en el compartimento para aditivos  .

● Cierra la cubeta del detergente (A).

● Asegúrese de que el grifo del agua esté abierto,

● Que el desagüe esté en posición correcta.

● Pulse el botón de puesta en marcha (C). Se encenderá el piloto luminoso (N). La lavadora ejecutará el programa que usted ha seleccionado.

● Al finalizar el programa, pulse el botón (C) de puesta en marcha/paro, se apagará el piloto luminoso.

● Abra el ojo de buey y saque la ropa.

PARA CUALQUIER TIPO DE LAVADO, CONSULTE SIEMPRE LA TABLA DE LOS PROGRAMAS Y SIGA LA SECUENCIA DE LAS OPERACIONES TAL COMO VIENE INDICADO.

FI

● Annostelee varsinaisen pesun pesuaine kaukaloon II Tarkista annostus pesuainepakkauksesta ; tiivistepesuainetta annostellaan n. 1 dl ja perinteistä n. 2 dl.

● Annostelee valkaisuainekoteloon  1 dl valkaisuainetta (Suomessa ei erillistä valkaisuainetta yleensä käytetä)

● Annostelee tarvittaessa n. 1/2 dl tai pakkauksen ohjeen mukainen määrä huuhteluainetta tai muuta viimeistysainetta kaukaloon  .

● Sulje pesuainekotelo (A).

● Avaa vesihana.

● Tarkista, että poistoletku on paikallaan.

● Paina käynnistyskytkin (C) alas. Käynnin merkkivalo (N) syttyy. Pesu etenee valitun ohjelman mukaisesti.

● Pesuohjelman päättyttyä palauta käynnistyskytkin (C) takaisin yläasentoon. Merkkivalo sammuu.

● Avaa luukku ja poista pyykki.

KÄYTÄ APUNASI PESUOHJELMATAULUKOJA JA NOUDATA AINA E.O JÄRJESTYSTÄ.

EN

● Put 60 g in the second II wash compartment .

● Put 100 cc of bleach in the bleach compartment.  .

● Put 50 cc of the desired additive in the additives compartment  .

● Close the detergent drawer (A).

● Ensure that the water inlet tap is turned on.

● And that the discharge tube is in place.

● Press the "ON" button (C). The light (N) will come on. The washing machine will carry out the set programme.

● At the end of the programme, press the On/Off button (C). The light will go out.

● Open the door and remove the washed articles.

FOR ALL TYPES OF WASH CONSULT THE PROGRAMME TABLE AND FOLLOW THE OPERATIONS IN THE ORDER INDICATED.

РОЗДІЛ 12

ЧИЩЕННЯ ТА
ДОГЛЯД

Для чищення зовнішньої поверхні машини не користуйтеся абразивними засобами, спиртом чи розчинниками. Досить протерти машину вологою серветкою.

Машина потребує невеликого догляду:

- чищення ванночок (відділень) контейнера для мийних засобів;
- чищення фільтра;
- при пересуванні чи тривалій зупинці машини.

Чищення відділень
контейнера для мийних
засобів

Рекомендується час від часу чистити відділення для порошоків, вибілювача та зм'якшувача. Для цього:

без особливих зусиль витягніть ванночки з контейнера;

промойте контейнер і ванночки струменем води;

установте все на місце.

ПАРАГРАФ 12

ЧИСТКА
И УХОД ЗА
МАШИНОЙ

Для внешней чистки машины не пользуйтесь абразивными средствами, спиртом и/или растворителями. Для этого достаточно протереть машину влажной салфеткой.

Машина требует небольшого ухода:

- очистки ванночек (отделений) контейнера для моющих средств
- очистки фильтра
- при перемещении или длительной остановке машины.

Очистка контейнера моющих
средств

Рекомендуется время от времени очищать отделения для отбеливателя и смягчителя.

Для этого необходимо без особых усилий вынуть ванночки из контейнера.

Промойте контейнер и ванночки струей воды.

Снова поставьте все на место.

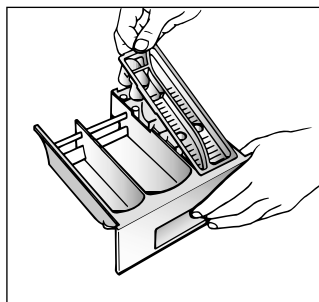
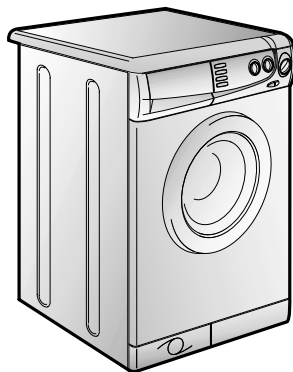

CAPÍTULO 12

LIMPIEZA Y
MANTENIMIENTO
ORDINARIO

Para su limpieza exterior no use productos abrasivos, alcohol y/o disolventes, basta sólo una pasada con un paño húmedo.

La lavadora necesita muy poco mantenimiento:

- Limpieza de la cubeta y sus compartimentos
- Limpieza filtro
- Traslados o largos períodos de inactividad de la máquina.

LIMPIEZA DE LA CUBETA DEL
DETERGENTE Y SUS
COMPARTIMENTOS

Aunque no sea estrictamente necesario, es conveniente limpiar de vez en cuando los compartimentos del detergente, blanqueadores y aditivos.

Para esta operación basta extraerlos haciendo un poco de fuerza.

Limpie todo el contenido bajo un chorro de agua.

Vuelva a colocar todo en su sitio.

KAPPALE 12

PUHDISTUS JA
HOITO

Älä käytä koneen ulkopinnan puhdistamiseen hankaavia aineita tai välineitä eikä liuotteita. Ulkopinnan puhdistamiseksi riittää kostealla pyyhkeellä pyyhkiminen.

Pesukone tarvitsee vain vähän hoitoa:

- Pesuainekotelon puhdistus
- Nukkasihdin puhdistus.
- Toimenpiteet muuton yhteydessä tai kun kone on pitkään käyttämättä.

PESUAINEKOTELON
PUHDISTUS

Pesuainekotelo on suositeltavaa puhdistaa säännöllisesti mahdollisista pesu- ja huuhteluainejäämistä.

Poista kotelo paikaltaan vetämällä se kokonaan ulos.

Puhdista kotelo juoksevalla vedellä ja tarvittaessa harjaamalla. (Irrota myös huuhtelu+valkaisuainekaukalon suoja).

Aseta pesuainekotelo takaisin paikalleen.

CHAPTER 12

CLEANING AND
ROUTINE
MAINTENANCE

Do not use abrasives, spirits and/or diluents on the exterior of the appliance. It is sufficient to use a damp cloth.

The washing machine requires very little maintenance:

- Cleaning of drawer compartments.
- Filter cleaning
- Removals or long periods when the machine is left standing.

CLEANING OF DRAWER
COMPARTMENTS

Although not strictly necessary, it is advisable to clean the detergent, bleach and additives compartments occasionally.

Remove the compartments by pulling gently.

Clean with water.

Put the compartments back into place

Чищення фільтра

В машині встановлений фільтр, що затримує великі частки, сміття, предмети, які можуть захаарити злив води (монети, гудзики тощо). Їх легко витягти з фільтра.

Послідовність дій чищення фільтра така:

- Віатисніть і зніміть цокольную панель, як зображено на малюнку.

- використовуйте цокольную панель для збору залишків води у фільтрі;

- послабте гвинт, який фіксує фільтр;

- поверніть фільтр проти годинникової стрілки до його зупинки у вертикальному положенні;

- витягніть фільтр і очистіть його;

- після чищення фільтра огляньте його і поставте на місце, виконуючи зазначені вище операції в зворотному порядку.

Пересування машини чи її тривала зупинка

При можливих пересуваннях чи тривалому простою машини в неопалюваних приміщеннях необхідно повністю злити з трубок та машини залишки води.

Для цього вийміть вилку з розетки, вивільніть шланг зливу з фіксатора, опустіть його долу, помістивши кінець шланга в ємність для збору води, та злийте воду.

Звільнивши машину від води, закріпіть зливний шланг у фіксаторі.

У завершення виконайте зазначені вище операції у зворотному порядку.

Очистка фильтра

В машине установлен специальный фильтр, задерживающий крупные частицы, предметы, которые могут засорить слив воды (монеты, пуговицы и т.д.) и их легко извлечь из фильтра.

Для этого необходимо:

- Откройте поддон, как показано на рисунке.

- воспользуйтесь цоколем для сбора остатков воды в гнезде фильтра;

- ослабте винт, фиксирующий фильтр;

- поверните фильтр по часовой стрелке до его остановки в вертикальном положении;

- извлеките фильтр и очистите его;

- после очистки фильтра осмотрите его и поставте на место, следуя обратному порядку операций, описанных выше.

Перемещение или остановка машины на длительный период

При возможном перемещении машины или остановке ее на длительный период в неотапливаемом помещении, необходимо полностью слить воду из машины и трубки слива.

Для этого необходимо отсоединить вилку от розетки, сливную трубку освободить из зажимов, опустить ее до пола, слить воду.

Освободив машину от воды, закрепите сливную трубку в фиксаторе.

В завершение выполните операцию в обратном порядке.

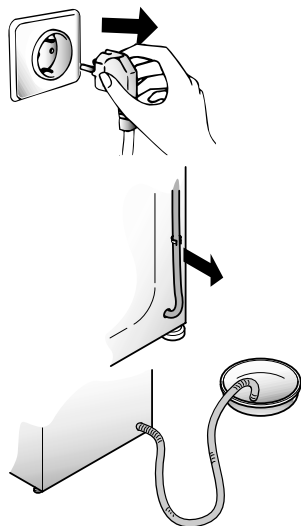
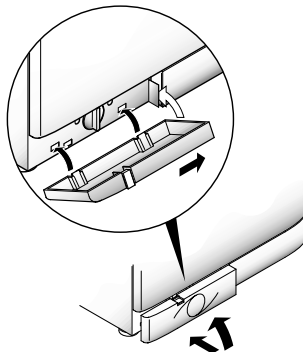
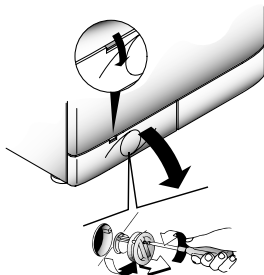
**LIMPIEZA FILTRO**

La lavadora está dotada de un filtro especial que retiene los residuos de tamaño más grande que podrían obstruir la descarga (monedas, botones, etc) y que de esta manera se pueden recuperar fácilmente. Cuando sea necesario limpiar el filtro seguir los siguientes pasos:

- Suelte el zócalo como se indica en la figura.

- Utilizar el zócalo para recoger el agua residual del filtro.

- Desenrosquen el tornillo que fija el filtro.

- Gire el filtro en sentido contrario a las agujas del reloj hasta que haga tope en posición vertical.

- Extráigalo y límpielo.

- Después de haberlo limpiado vuelva a montarlo siguiendo las operaciones en sentido contrario a la descripción precedente.

TRASLADOS O LARGOS PERÍODOS DE INACTIVIDAD DE LA MÁQUINA

En eventuales traslados o en caso que la máquina estuviese inactiva durante largo período de tiempo en lugares fríos, hay que vaciar completamente todo residuo de agua en los tubos.

Estando desconectada suelte el tubo de la abrazadera y dirijalo hacia abajo, en el cubo, hasta conseguir la salida completa del agua.

Finalizada la operación, repita los pasos en sentido contrario.

NUKKASIHDIIN PUHDISTUS

Tämänpesukoneen nukkasihti on nk. neulaloukku, jonka tarkoituksena on kerätä isommat esineet kuten napit, klemmarit, kolikot, jotka voisivat tukkia poistopumpun. Varsinainen nukka poistuu poistopumpun kautta viemäriin. On suositeltavaa tarkistaa sihti säännöllisesti, esim 1-2 kk välein:

- Irrota jalkalista varovasti kuten kuvassa.

- Käytä jalkalista sihdistä tulevan veden keräämiseen.

- Löysää nukkasihdin kiinnitysruuvi (sitä ei tarvitse kiertää kokonaan irti).

- Käännä nukkasihtiä vastapäivään, kunnes kahva on vaakaa-asennossa.

- Poista nukkasihti ja puhdistaa.

- Aseta sihti huolellisesti takaisin paikalleen seuraamalla oikean reunan uraa ja kiertämällä myötäpäivään. Kiristä kiinnitysruuvi ja kiinitä jalkalista takaisin paikalleen.

TOIMENPITEET MUUTON YHTEYDESSÄ TAI KUIN KONE ON PITKAAN KÄYTTÄMÄTTÄ

Muuton yhteydessä tai kun pesukone on pitkään käyttämättömänä esim. lämmittämättömässä huoneessa, tulee sekä poisto- että tulovesiletku tyhjentää huolellisesti.

Irrota pistotulppa pistorasiasta. Varaa matala astia esim. pesuvati.

Irrota poistoletku ja tyhjennä se huolellisesti. Tee samoin tulovesiletkulle.

FILTER CLEANING

The washing-machine is equipped with a special filter to retain large foreign matter which could clog up the drain, such as coins, buttons, etc. These can, therefore, easily be recovered. The procedures for cleaning the filter are as follows:

- Ease off the base as shown in fig.

- Use the base as a tray to collect leftover water in filter.

- Loosen the screw holding the filter.

- Turn the filter anticlockwise till it stops in vertical position.

- Remove and clean.

- After cleaning, replace by turning the notch on the end of the filter clockwise. Then follow all procedures described above in reverse order.

REMOVALS OR LONG PERIODS WHEN THE MACHINE IS LEFT STANDING

For eventual removals or when the machine is left standing for long periods in unheated rooms, the drain hose should be emptied of all remaining water.

The appliance must be switched off and unplugged. A bowl is needed. Detach the drainage hose from the clamp and lower it over the bowl until all the water is removed.

Repeat the same operation with the water inlet hose.

МОЖИВІ НЕСПРАВНОСТІ, ЇХ ПРИЧИН ТА УСУНЕНН

НЕСПРАВНОСТІ	ПРИЧИНИ	УСУНЕННЯ
1. Машина не працює на жодній програмі	Машина не підключена до електромережі	Підключіть машину
	Машина не увімкнена	Натисніть кнопку "вкл/выкл"
	Відсутня електроенергія	Перевірте
	Перегоріли запобіжники	Перевірте
	Відкритий завантажувальний люк	Закрийте завантажувальний люк
2. Пральна машина не наповнюється водою	Див. причини п. 1	Перевірте
	Закритий кран подачі води	Відкрийте кран
	Невірно встановлена ручка L вибору програм прання	Перевірте положення ручки L вибору програм прання
3. Пральна машина не зливає воду	Захаращений фільтр	Очистіть фільтр
	Перегнутий шланг зливу	Випрямте шланг зливу
4. Наявність води на підлозі навколо машини	Вода проникає крізь прокладку між краном і трубою подачі води	Замініть прокладку та затягніть з'єднання
5. Пральна машина не віджимає білизну	Машина ще не злила воду	Зачекайте, доки машина зіллє воду
	Режим віджиму виключений	Включіть режим віджиму
6. Сильні вібрації під час віджиму	Машина нерівно встановлена на підлозі	Вирівняйте машину, обертаючи ніжки
	Не зняті транспортні дужки	Зніміть транспортні дужки
	Білизна нерівномірно розподілилася в барабані	Рівномірно розподіліть білизну

Увага!

Якщо Ваша машина не працює, перш ніж звернутися до центру технічного обслуговування "КАНДІ", спробуйте усунути несправність самотужки, використовуючи вищенаведену таблицю.

Якщо самотужки усунути несправність не вдається, зверніться в центр техобслуговування "КАНДІ", повідомивши тип моделі, який вказаний на таблиці з внутрішнього боку дверцят або в гарантійному сертифікаті (талоні). Повідомивши цю інформацію, Ви швидко та ефективно отримаєте відповідну послугу.

НЕИСПРАВНОСТИ, ПРИЧИНЫ И ИХ УСТРАНЕНИЕ

НЕИСПРАВНОСТИ	ПРИЧИНЫ	УСТРАНЕНИЕ
1. Машина не работает ни на одной программе	Вилка плохо включена в розетку.	Включить вилку в розетку.
	Не нажата кнопка вкл/выкл.	Нажать кнопку вкл/выкл.
	Отсутствует электроэнергия.	Проверить напряжение.
	Перегорели предохранители (пробки) электросети.	Проверить
	Открыт загрузочный люк.	Заккрыть люк.
2. Стиральная машина не заполняется водой	См. 1 причину.	Проконтролировать.
	Закрыт кран подачи воды.	Открыть кран.
	Неправильно установлена ручка L выбора программ стирки.	Проверить установку ручки L выбора программ стирки.
3. Стиральная машина не сливает воду	Засорился фильтр.	Прочистить фильтр.
	Перегнута трубка слива.	Выпрямить трубку слива.
4. Наличие воды на полу вокруг машины	Вода проникает через прокладку между краном и трубкой подачи воды.	Заменить прокладку и затянуть соединение.
5. Стиральная машина не отжимает белье	Еще не слита вода.	Подождать несколько минут, пока машина сольет воду.
	Режим отжима выключен.	Включите режим отжима.
6. Сильные вибрации во время отжима	Машина неровно установлена на полу.	Выровнить при помощи регулируемых ножек.
	Не сняты транспортировочные скобы.	Снять транспортировочные скобы.
	Белье неравномерно распределилось в барабане.	Равномерно распределить белье.

Если не удастся устранить причины плохой работы машины, обратитесь в центр техобслуживания **Канди**, сообщив модель машины, указанную на табличке или в гарантийном талоне. Предоставив эти данные, Вы быстро и эффективно получите соответствующую услугу.

Внимание!

Если Ваша машина не работает, то, прежде чем обращаться в центр техобслуживания, попытайтесь устранить неисправность сами, используя вышеуказанную таблицу.

ANOMALÍA	CAUSA	SOLUCIÓN
1. No funciona con ningún programa	El enchufe de la corriente eléctrica no está conectado a la toma de corriente	Conecte el enchufe
	El botón del interruptor general no está pulsado	Pulse el interruptor general
	No hay corriente eléctrica	Compruébelo
	Las válvulas de la instalación eléctrica están averiadas	Compruébelo
	Puerta abierta	Cierre la puerta
2. No carga agua	Vea causa 1	Compruébelo
	El grifo del agua está cerrado	Abra el grifo del agua
	El timer no está posicionado correctamente	Posicione el timer correctamente
3. No descarga agua	El tubo de desagüe está doblado	Enderezca el tubo de desagüe
	Presencia de cuerpos extraños en el filtro	Inspeccionar el filtro
4. Presencia de agua en el suelo alrededor de la lavadora	Pérdida de agua por la guarnición de goma que está entre el grifo y el tubo de carga del agua	Sustituya la guarnición de goma y enrosque bien el tubo al grifo
5. No centrifuga	La lavadora todavía no ha vaciado el agua	Espere unos minutos, la máquina vaciara el agua
	"Exclusión de centrifugado" pulsado (sólo en algunos modelos)	Desactive el botón "exclusión centrifugado"
6. Fuertes vibraciones durante el centrifugado	La lavadora no está bien nivelada	Regule las patas regulables
	Los soportes de fijación del transporte no han sido retirados todavía	Retire los soportes de fijación del transporte
	La carga de ropa no ha sido distribuida uniformemente	Distribuya uniformemente la ropa

Si la anomalía persistiese, diríjase al Centro Asistencia Técnica Candy, indicando el modelo de lavadora, relacionado en la placa colocada en el mueble al interior de la puerta o en la hoja de garantía. Suministrando estas informaciones obtendrá un servicio más rápido y eficaz.

Atención

1 El uso de detergentes ecológicos sin fosfatos puede producir los siguientes efectos:

- El agua de vaciado de los aclarados es más turbia debido a la presencia de zeolitos en suspensión sin que resulte perjudicada la eficacia del aclarado.
- Presencia de polvo blanco (zeolitos) en la ropa al finalizar el lavado que no se incrusta en el tejido ni altera los colores.
- La presencia de espuma en el agua el último aclarado no es necesariamente una indicación de un mal aclarado.
- Los tensioactivos aniónicos presentes en las formulaciones de los detergentes para lavadoras, resultan ser a menudo difíciles de separar de la ropa y, aunque en una cantidad mínima, pueden producir visibles fenómenos de formación de espuma.
- La ejecución de más ciclos de aclarado, en casos como éste, no conlleva ningún beneficio.

2 Si su lavadora no funcionase, antes de llamar al Centro de Asistencia Técnica Candy, compruebe los puntos arriba mencionados.

VIKA	SYY	KORJAUS
1. Pesuohjelmat eivät toimi	<i>Pistotulppa ei ole pistorasiassa</i>	<i>Kytke pistotulppa pistorasiaan</i>
	<i>Verkkokytkin ei ole ala-asennossa</i>	<i>Paina verkkokytkin alas</i>
	<i>Sähkövirta on katkaistu</i>	<i>Tarkista</i>
	<i>Sulake on palanut</i>	<i>Tarkista</i>
	<i>Täyttöluukku on auki</i>	<i>Sulje täyttöluukku</i>
2. Koneeseen ei tule vettä	<i>Samat syyt kuin 1. kohdassa</i>	<i>Tarkista</i>
	<i>Vesihana on kiinni</i>	<i>Avaa vesihana</i>
	<i>Ohjelmanvalitsin ei ole oikeassa kohdassa</i>	<i>Valitse ohjelma uudelleen</i>
3. Vesi ei poistu koneesta	<i>Poistoletku on taitella</i>	<i>Suorista poistoletku</i>
	<i>Nukkasihiti on tukossa</i>	<i>Puhdista nukkasihiti</i>
4. Vettä lattialla koneen lähellä	<i>Tulovesiletkun tiiviste vuotaa</i>	<i>Vaihda tiiviste ja kiinnitä letku huolellisesti</i>
5. Kone ei linkoa	<i>Kone ei ole vielä poistanut vettä</i>	<i>Odota kunnes vesi on poistettu</i>
	<i>Linkouksen poistokytkin alaspainettuna (ei kaikissa malleissa)</i>	<i>Palauta linkouksen poistokytkin</i>
6. Voimakas pärinä linkouksen aikana	<i>Kone ei ole vaakasuorassa</i>	<i>Säädä kone suoraan</i>
	<i>Kuljetustukia ei ole irrotettu</i>	<i>Irrota kuljetustuet</i>
	<i>Pyykki ei ole jakautunut tasaisesti rumpuun</i>	<i>Jaa pyykki tasaisesti rumpuun</i>

Mikäli vika ei korjaannu, ota yhteyttä valtuutettuun Candy - huoltoon. Ilmoita aina koneen malli, joka löytyy koneen arvokilvestä. Arvokilpi sijaitsee (useimmiten) pesukoneen täyttöaukon yläreunassa.

Huom!

1 Ympäristöystävällisten, fosfaatteja sisältämättömien pesuaineiden käyttö voi aiheuttaa seuraavia sivuvaikutuksia:

- huuhteluvesi saattaa näyttää samealta johtuen zeoliteista, tämä ei kuitenkaan alenna huuhtelun tehoa
- pesun jälkeen saattaa pyykissä olla valkoisia jälkiä, jotka eivät kuitenkaan tartu kuituihin eivätkä muuta värejä
- lievä vaahtoaminen viimeisessä huuhteluvaiheessa ei ole merkki huonosta huuhtelutuloksesta
- pyykinpesuaineiden sisältämät ei-ioniset pesuaktiiviset aineet huuhtoutuvat huonosti ja aiheuttavat pieninäkin määrinä vaahtoamista
- lisähuuhteluista ei yleensä ole apua

2 Ellei koneesi toimi, tarkista aina ensin oheisen listan mukaiset asiat ennenkuin kutsut huoltomiehen.

CHAPTER 13

FAULT	CAUSE	REMEDY
1. Does not function on any programme	Mains plug not plugged in	Insert plug
	Mains switch not on	Turn on mains switch
	No power	Check
	Electric circuit fuses failure	Check
	Load door open	Close load door
2. Does not load water	See cause 1	Check
	Inlet tap turned off	Turn on water inlet tap
	Timer not set correctly	Set timer on correct position
3. Does not discharge water	Discharge tube bent	Straighten discharge tube
	Odd material blocking filter	Check filter
4. Water on floor around washing machine	Leak from the washer between the tap and inlet tube	Replace washer and tighten the tube on the tap
5. Does not spin	The washing machine has not discharged water	Wait a few minutes until the machine discharges water
	"No spin" setting (some models only)	Turn the programme dial onto spin setting
6. Strong vibrations during spin	Washing machine not perfectly level	Adjust special feet
	Transport bracket not removed	Remove transport bracket
	Washing load not evenly distributed	Distribute the washing evenly

If the fault should persist, contact a Candy Technical Assistance Centre. For prompt servicing, give the model of the washing machine, to be found on the label placed on the cabinet inside of the porthole or on the guarantee certificate.

Important**1 The use of environment friendly detergives without phosphates may produce the following effects:**

- The discharge rinse water may result cloudier due to the presence of zeolites in suspension. This does not compromise the efficiency of the rinses.
- The presence of white powder (zeolites) on the washing at the end of the washing cycle. This does not remain incorporated in the fabric and does not alter the colour.
- The presence of foam in the last rinse water which is not necessarily a sign of inadequate rinsing.
- The non-ionic surface-active agents present in the composition of washing machine detergives are often difficult to remove from the washing itself and, even in small quantities, may produce visible signs of the formation of foam.
- Carrying out further rinses, in cases such as this, is not useful.

2 If your washing machine fails to function, carry out the above-mentioned checks before calling the Candy Technical Assistance Service.

Фірма-виробник не несе ніякої відповідальності за помилки друку, що містяться в цих інструкціях, і залишає за собою право поліпшення якості власних виробів, зберігаючи незмінними основні технічні характеристики.

Фирма-изготовитель не несет никакой ответственности за ошибки печати,, содержащиеся в данных инструкциях, и оставляет за собой право улучшения качества собственных изделий, оставляя неизменными основные технические характеристики.

La firma fabricante declina toda responsabilidad por los posibles errores de impresión que puedan haber en este libretto. Asimismo, se reserva el derecho de efectuar las modificaciones que se consideren útiles a sus propios productos sin comprometer las características esenciales.

Valmistaja ei ole vastuussa tässä ohjekirjassa mahdollisesti esiintyvistä painovirheistä. Valmistaja pidättää itsellään oikeuden tehdä tarvittavia muutoksia tuotteisiinsa muuttamatta sen olennaisia ominaisuuksia.

The manufacturer declines all responsibility in the event of any printing mistakes in this booklet. The manufacturer also reserves the right to make appropriate modifications to its products without changing the essential characteristics.

CANDY



АЯ 46

Уважаемые господа, сообщаем Вам, что наша продукция сертифицирована на соответствие требованиям безопасности согласно "Закону о защите прав потребителей РФ" московским органом по сертификации "Ростест-Москва" (регистрационный номер АЯ 46).

Сведения о номере сертификата и сроке его действия Вы можете получить в магазине, где приобрели изделие.

UKR

RU

ES

FI

EN

01.01 - 91500895 - Printed in Italy - Imprimé en Italie

