

⚠ ПРЕДОСТЕРЕЖЕНИЕ

МОТОВЕЗДЕХОД ОТНОСИТСЯ К ЧИСЛУ ТРАНСПОРТНЫХ СРЕДСТВ ПОВЫШЕННОЙ ОПАСНОСТИ. Если не приняты соответствующих мер предосторожности, даже при выполнении обычных маневров, таких как поворот, движение по склону или преодоление препятствий, может произойти столкновение или опрокидывание мотовездехода.

Строго следуйте всем инструкциям, содержащимся в настоящем Руководстве и в табличках на корпусе мотовездехода. Пренебрежение этими предостережениями, может стать причиной получения СЕРЬЁЗНЫХ ТРАВМ и даже ЛЕТАЛЬНОГО ИСХОДА.

Руководство по эксплуатации должно постоянно находиться у владельца или водителя мотовездехода.

⚠ ПРЕДОСТЕРЕЖЕНИЕ

Игнорирование предупреждений, содержащихся в настоящем Руководстве, *ДЕМОНСТРАЦИОННОМ ВИДЕОФИЛЬМЕ* и предупреждающих табличках на корпусе мотовездехода, может иметь серьёзные последствия, не исключая получение тяжёлых травм и гибели людей.

⚠ ПРЕДОСТЕРЕЖЕНИЕ

Данный мотовездеход по своим характеристикам может превосходить другие транспортные средства, которыми Вам приходилось управлять ранее. Уделите время для ознакомления с Вашим новым мотовездеходом.

Приведённые ниже торговые марки являются собственностью компании Bombardier Recreational Products Inc.:

На территории Канады изделия распространяются компанией Bombardier Recreational Products Inc. (BRP). На территории США изделия распространяются компанией BRP US Inc.

Can-Am™

DESS™

Outlander™

Rotax®

TTI™

XPS™

DPST™

В данном документе упоминаются торговые марки, являющиеся собственностью следующих компаний:

- Garmin®, логотип Garmin, City Navigator® и MapSource™ являются торговыми марками, принадлежащими компании Garmin Ltd или её подразделениям.
- Micro SD™ и SD™ являются торговыми марками, принадлежащими компании San Disk или её подразделениям.
- Visco-lok является торговой маркой, принадлежащей компании GKN Visco drive GmbH.



РОСС С-СН.АГ79.В04810

с 13.07.2012 по 12.07.2013

vmo2013-007 en

®™ и логотип BRP являются торговыми марками компании Bombardier Recreational Products Inc. или её филиалов.
© 2012 Bombardier Recreational Products Inc. и BRP US Inc. Все права защищены.

ВВЕДЕНИЕ

Deutsch	Dieses Handbuch ist möglicherweise in Ihrer Landessprache verfügbar. Bitte wenden Sie sich an Ihren Händler oder besuchen Sie: www.operatorsguide.brp.com .
English	This guide may be available in your language. Check with your dealer or go to: www.operatorsguide.brp.com .
Español	Es posible que este manual esté disponible en su idioma. Consulte a su distribuidor o visite: www.operatorsguide.brp.com .
Français	Ce guide peut être disponible dans votre langue. Vérifier avec votre concessionnaire ou aller à: www.operatorsguide.brp.com .
Nederlands	Deze handleiding kan beschikbaar zijn in uw taal. Vraag het aan uw dealer of ga naar: www.operatorsguide.brp.com .
Norsk	Denne boken kan finnes tilgjengelig på ditt eget språk. Kontakt din forhandler eller gå til: www.operatorsguide.brp.com .
Português	Este manual pode estar disponível em seu idioma. Fale com sua concessionária ou visite o site: www.operatorsguide.brp.com .
Suomi	Käyttöohjekirja voi olla saatavissa omalla kielelläsi. Tarkista jälleenmyyjältä tai käy osoitteessa: www.operatorsguide.brp.com
Svenska	Denna bok kan finnas tillgänglig på ditt språk. Kontakta din återförsäljare eller gå till: www.operatorsguide.brp.com .

Поздравляем Вас с приобретением нового мотовездехода Can-Am™. Мотовездеход обеспечивается гарантией компании BRP и поддержкой сети авторизованных дилеров Can-Am, готовых предоставить Вам запасные части и аксессуары и выполнить работы по техническому обслуживанию Вашей машины.

В обязанности дилера входит удовлетворение Ваших запросов и потребностей. Персонал дилера знает, как проверить и отрегулировать системы мотовездехода, перед тем как Вы станете его полноправным владельцем. По всем вопросам, связанным с эксплуатацией и обслуживанием мотовездехода, обращайтесь к Вашему дилеру.

При покупке Вам также будут разъяснены гарантийные обязательства компании, после чего Вам будет предложено подписать **ПРОВЕРОЧНЫЙ ЛИСТ ПРЕДПРОДАЖНОЙ ПОДГОТОВКИ**, удостоверяющий, что Ваше новое транспортное средство полностью подготовлено к успешной эксплуатации.

Прежде чем начать движение

Чтобы узнать, как снизить риск получения травмы Вами или другими людьми, а также исключить возможность летального исхода, прежде чем присту-

пить к эксплуатации мотовездехода, следует ознакомиться с Руководством по эксплуатации.

Также прочитайте предупреждающие наклейки, расположенные на мотовездеходе, и просмотрите **ДЕМОНСТРАЦИОННЫЙ ВИДЕОФИЛЬМ**.

Данный мотовездеход является внедорожным транспортным средством. Он, главным образом, предназначен для отдыха, но также может использоваться в утилитарных целях.

Пренебрежение предостережениями, содержащимися в Руководстве по эксплуатации, может стать причиной получения **СЕРЬЕЗНЫХ ТРАВМ** и даже **ЛЕТАЛЬНОГО ИСХОДА**.

Возрастные ограничения

Мотовездеход относится к транспортным средствам категории «G» — следует всегда соблюдать следующие возрастные ограничения:

- Лица, не достигшие 16-летнего возраста, не допускаются к управлению мотовездеходом.
- Пассажир, перевозимый на двухместной модели, должен быть старше 12 лет и доставать ногами до подножек, а также на протяжении всей поездки держаться за поручни.

Курс подготовки

Не эксплуатируйте мотовездеход, не имея соответствующей подготовки. **Пройдите специальный курс обучения.** Всем водителям необходимо пройти курс обучения у сертифицированно-го инструктора.

ДОПОЛНИТЕЛЬНУЮ ИНФОРМАЦИЮ ПО БЕЗОПАСНОСТИ, а также информацию о том, где пройти специальный курс обучения можно получить у авторизованного дилера Can-Am.

Предупреждения

В настоящем Руководстве для выделения важной информации используются следующие типы предупреждений:

Данный символ ▲ предупреждает о потенциальной опасности получения травмы.

▲ ПРЕДОСТЕРЕЖЕНИЕ

Информирует о потенциально опасных ситуациях, которые могут стать причиной получения серьёзной травмы или привести к летальному исходу.

▲ ОСТОРОЖНО Информирует о потенциально опасных ситуациях, которые могут стать причиной получения травм лёгкой или средней степени тяжести.

ВНИМАНИЕ Указывает на предупреждения и инструкции, несоблюдение которых может стать причиной серьёзных повреждений компонентов мотовездехода или другого имущества.

О настоящем Руководстве

Настоящее Руководство по эксплуатации разработано с целью ознакомить владельца/водителя с особенностями эксплуатации и технического обслуживания данного мотовездехода, а также правилами техники безопасности, знание которых необходимо для правильной эксплуатации мотовездехода.

▲ ПРЕДОСТЕРЕЖЕНИЕ

В тексте данного Руководства термин «ОДНОМЕСТНАЯ МОДЕЛЬ» используется в отношении мотовездеходов, передвигаемых на которых может только водитель, в то время как термин «ДВУХМЕСТНАЯ МОДЕЛЬ» относится к мотовездеходам, на которых допускается перевозка пассажира.

Убедитесь, что приведённые ниже предупреждения и инструкции применимы к Вашей конкретной модели мотовездехода.

Настоящее Руководство доступно на нескольких языках. В случае обнаружения разночтений помните, что англоязычная версия имеет приоритет перед остальными.

Храните настоящее Руководство на мотовездеходе, чтобы при необходимости использовать его для решения вопросов, связанных с обслуживанием, поиском и устранением неисправностей и эксплуатацией.

Прочитать и распечатать дополнительную копию настоящего Руководства можно по адресу:

www.operatorsguide.brp.com

Информация, содержащаяся в настоящем Руководстве, достоверна на момент публикации. Компания BRP придерживается политики постоянного улучшения своей продукции, но при этом не берет на себя обязательств модернизировать соответствующим образом ранее выпущенную продукцию. Вследствие внесения изменений в конструкцию изделий, возможны некоторые отличия между изделием и его характеристикой, приведённой в данном Руководстве. Компания BRP оставляет за собой право на изменение технических характеристик, конструкции, дизайна и комплектации оборудованием выпускаемых изделий без каких-либо обязательств со своей стороны.

При перепродаже настоящее Руководство и **ДЕМОНСТРАЦИОННЫЙ ВИДЕО-ФИЛЬМ** должны быть переданы новому владельцу.

ОГЛАВЛЕНИЕ

ВВЕДЕНИЕ	3
Прежде чем начать движение	3
Предупреждения	4
О настоящем Руководстве	4

ИНФОРМАЦИЯ ПО БЕЗОПАСНОСТИ

ОСНОВНЫЕ МЕРЫ ПРЕДОСТОРОЖНОСТИ	10
Избегайте отравления угарным газом	10
Берегитесь воспламенения паров бензина и прочих опасностей	10
Берегитесь ожогов	10
Аксессуары и внесение изменений в конструкцию	10
РЕКОМЕНДАЦИИ ПО МЕРАМ БЕЗОПАСНОСТИ	11
ПРЕДОСТЕРЕЖЕНИЯ	15
КОНТРОЛЬНЫЙ ОСМОТР МОТОВЕЗДЕХОДА ПЕРЕД ПОЕЗДКОЙ	43
Контрольный лист осмотра мотовездехода перед поездкой	43
БЕЗОПАСНОЕ ВОЖДЕНИЕ	45
Экипировка	45
Перевозка пассажиров	46
Прогулки на мотовездеходе	47
Окружающая среда	47
Конструктивные ограничения	48
Движение по пересечённой местности	48
Техника вождения	48
ПЕРЕВОЗКА ГРУЗОВ И ВЫПОЛНЕНИЕ РАБОТ	58
Рабочее применение мотовездехода	58
Перевозка грузов	58
Буксировка прицепа	59
ПРЕДУПРЕЖДАЮЩИЕ ТАБЛИЧКИ	60
Предупреждающие таблички	60
Расположение предупреждающих табличек	62
Таблички соответствия	67
Таблички с технической информацией	67

ИНФОРМАЦИЯ О ТРАНСПОРТНОМ СРЕДСТВЕ

ОРГАНЫ УПРАВЛЕНИЯ	70
1) Рычаг дроссельной заслонки	70
2) Левый рычаг тормоза	71
3) Стояночный тормоз	71
4) Педаль тормоза	72
5) Рычаг переключения передач	72
6) Замок зажигания и ключи	73
7) Многофункциональный переключатель	74
8) Селектор 2WD/4WD	77
9) Переключатель управления лебёдкой	78
ИНФОРМАЦИОННЫЙ ЦЕНТР (LCD)	79
Описание информационного центра	79
Функции информационного центра	81
Настройка функций информационного центра	81

ИНФОРМАЦИОННЫЙ ЦЕНТР (АНАЛОГО-ЦИФРОВОЙ)	83
Описание информационного центра	83
Настройка информационного центра	85
ОБОРУДОВАНИЕ	87
1) Сиденье водителя	89
2) Сиденье пассажира/багажное отделение	89
3) Опорные гребёнки подножек	91
4) Поручни	92
5) Электрическая розетка (12 В)	92
6) Заднее багажное отделение	92
7) Грузовые багажные дуги	93
8) Сцепное устройство	93
9) Возимый комплект инструментов	94
10) Пульт дистанционного управления лебёдкой	94
11) Лебёдка	95
12) Роликовый тросоукладчик	95
13) Приемник глобальной системы позиционирования GPS	95
14) Компрессор ACS	96
ТОПЛИВО	98
Рекомендуемое топливо	98
Заправка топливом	98
ОБКАТКА МОТОВЕЗДЕХОДА	99
Эксплуатация в период обкатки	99
ОСНОВНЫЕ ОПЕРАЦИИ	100
Запуск двигателя	100
Переключение передач	100
Остановка двигателя и стоянка мотовездехода	100
СПЕЦИАЛЬНЫЕ ОПЕРАЦИИ	101
Если в вариатор попала вода	101
Если в корпус воздушного фильтра попала вода	101
Если мотовездеход перевернулся	102
Если мотовездеход затоплен	102
НАСТРОЙКА МОТОВЕЗДЕХОДА	103
Регулировка подвески	103
Изменение режимов работы усилителя рулевого управления (DPS)	106
ТРАНСПОРТИРОВКА МОТОВЕЗДЕХОДА	108

ТЕХНИЧЕСКОЕ ОБСЛУЖИВАНИЕ

ОСМОТР МОТОВЕЗДЕХОДА ПОСЛЕ ОБКАТКИ	110
РЕГЛАМЕНТ ТЕХНИЧЕСКОГО ОБСЛУЖИВАНИЯ.....	112
ОПЕРАЦИИ ТЕХНИЧЕСКОГО ОБСЛУЖИВАНИЯ	115
Воздушный фильтр	115
Моторное масло.....	119
Масляный фильтр	120
Радиатор.....	121
Охлаждающая жидкость.....	122
Искрогаситель.....	124
Воздушный фильтр вариатора (800R/1000)	125
Масло для коробки передач.....	127
Трос дроссельной заслонки	128
Свечи зажигания	130
Аккумуляторная батарея	131
Предохранители.....	131
Световые приборы.....	133
Чехлы и кожухи шарниров приводных валов.....	135
Подшипники колёс.....	135
Колеса и шины	136
Рулевое управление.....	138
Подвеска	138
Тормозная система	139
УХОД ЗА МОТОВЕЗДЕХОДОМ	141
Заключительные операции после поездки.....	141
Чистка и защитная обработка мотовездехода	141
ХРАНЕНИЕ И ПРЕДСЕЗОННАЯ ПОДГОТОВКА.....	143

ТЕХНИЧЕСКАЯ ИНФОРМАЦИЯ

ИДЕНТИФИКАЦИОННЫЕ НОМЕРА МОТОВЕЗДЕХОДА.....	146
Идентификационный номер транспортного средства (VIN).....	146
Идентификационный номер двигателя (EIN)	146
ТЕХНИЧЕСКИЕ ХАРАКТЕРИСТИКИ	147

ДИАГНОСТИКА И УСТРАНЕНИЕ НЕИСПРАВНОСТЕЙ

УКАЗАНИЯ ПО ПОИСКУ И УСТРАНЕНИЮ НЕИСПРАВНОСТЕЙ.....	154
СООБЩЕНИЯ ИНФОРМАЦИОННОГО ЦЕНТРА.....	158

ГАРАНТИЙНЫЕ ОБЯЗАТЕЛЬСТВА

**ОГРАНИЧЕННАЯ ГАРАНТИЯ КОМПАНИИ VRP ДЛЯ ЕВРОПЕЙСКОГО
СОЮЗА РОССИИ И ТУРЦИИ: 2013 CAN-AM™ ATV 160**

ИНФОРМАЦИЯ ДЛЯ ВЛАДЕЛЬЦА

КОНФИДЕНЦИАЛЬНАЯ ИНФОРМАЦИЯ 166

ИЗМЕНЕНИЕ АДРЕСА ВЛАДЕЛЬЦА ИЛИ ПЕРЕПРОДАЖА..... 167

СЕРВИСНАЯ КНИЖКА

ОТМЕТКИ О ПРОХОЖДЕНИИ РЕГЛАМЕНТНЫХ РАБОТ 171

ИНФОРМАЦИЯ ПО БЕЗОПАСНОСТИ

ОСНОВНЫЕ МЕРЫ ПРЕДОСТОРОЖНОСТИ

Избегайте отравления угарным газом

Отработавшие газы всех двигателей содержат оксид углерода (угарный газ), который в определённых условиях может представлять смертельную опасность. Вдыхание угарного газа может стать причиной появления головной боли, головокружения, сонливости, тошноты, спутанности сознания и, в конечном итоге, стать причиной летального исхода.

Угарный газ является веществом без цвета, запаха и вкуса, которое может присутствовать в воздухе, даже если Вы не видите и не ощущаете запаха отработавших газов. Смертельно опасная концентрация угарного газа может достигаться достаточно быстро, и Вы можете оказаться в ситуации, в которой не сможете спасти себя самостоятельно. В плохо проветриваемых местах опасная концентрация угарного газа может сохраняться в течение нескольких часов и даже дней. Если Вы чувствуете какие-нибудь симптомы отравления угарным газом, немедленно покиньте опасную область, подышите свежим воздухом и обратитесь за медицинской помощью.

В целях предотвращения возможности получения серьёзных травм или гибели в результате отравления угарным газом:

- Никогда не эксплуатируйте мотовездеход в плохо проветриваемых и частично закрытых местах. Даже если Вы попытаетесь отводить отработавшие газы, с помощью вентилятора или, открыв окна или двери, концентрация угарного газа может быстро достичь опасного уровня.
- Никогда не запускайте двигатель мотовездехода на улице, если отработавшие газы могут попасть в помещение через открытые окна или двери.

Берегитесь воспламенения паров бензина и прочих опасностей

Пары бензина являются легковоспламеняемыми и взрывоопасными. Пары топлива могут распространиться и воспламениться от искры или пламе-

ни на достаточно большом удалении от двигателя. В целях снижения риска возгорания или взрыва следуйте приведённым ниже инструкциям:

- Для хранения топлива используйте только специальные канистры.
- Не заправляйте канистры топливом, когда они находятся на мотовездеходе. Электростатический разряд может стать причиной воспламенения топлива.
- При заправке строго следуйте инструкциям, приведённым в параграфе «ЗАПРАВКА ТОПЛИВОМ».
- Никогда не запускайте двигатель и не начинайте движение, если не закрыта пробка топливозаправочной горловины. Бензин ядовит и может представлять опасность для здоровья и жизни.
- Не допускайте попадания бензина в рот.
- При попадании бензина внутрь или в глаза, а также при вдыхании паров бензина незамедлительно обратитесь за медицинской помощью.

При попадании бензина на Вас смойте его водой с мылом и смените одежду.

Берегитесь ожогов

При функционировании некоторые компоненты разогреваются до высоких температур. Во избежание ожогов не допускайте контактов с ними во время эксплуатации и спустя некоторое время после её окончания.

Аксессуары и внесение изменений в конструкцию

Не вносите изменения в конструкцию мотовездехода и не используйте дополнительное оборудование, не одобренное BRP. Так как подобные изменения не были протестированы BRP, они могут увеличить риск получения травмы или возникновения несчастного случая и сделать использование мотовездехода незаконным.

Для приобретения аксессуаров и дополнительного оборудования для Вашего мотовездехода обращайтесь к официальному дилеру Can-Am.

РЕКОМЕНДАЦИИ ПО МЕРАМ БЕЗОПАСНОСТИ

МОТОВЕЗДЕХОД — НЕ ИГРУШКА И МОЖЕТ БЫТЬ ОПАСЕН.

– Управление мотовездеходом отличается от управления другими транспортными средствами, включая мотоцикл и автомобиль. Если не принять соответствующих мер предосторожности, даже при выполнении обычных маневров, таких как поворот, движение по склону или преодоление препятствий, может произойти столкновение или опрокидывание мотовездехода.

Пренебрежение правилами техники безопасности, которые приводятся ниже, может привести к **СЕРЬЁЗНОЙ ТРАВМЕ ИЛИ ГИБЕЛИ**:

- Прежде чем приступить к эксплуатации, внимательно прочтите Руководство по эксплуатации и предупреждающие таблички на мотовездеходе и следуйте приведённым в них рекомендациям. Также, прежде чем приступить к эксплуатации, внимательно просмотрите *ДЕМОНСТРАЦИОННЫЙ ВИДЕОФИЛЬМ*.
- Всегда придерживайтесь возрастных ограничений: лица, не достигшие 16-летнего возраста, не допускаются к управлению мотовездеходом.
- Одноместные модели с двигателем объёмом 1000 куб. см.: Этот мощный мотовездеход предназначен только для внедорожного использования. Неподготовленный водитель может не увидеть опасности или быть удивлён специфическими режимами работы мотовездехода в различных условиях эксплуатации.
- Не садитесь на мотовездеход, предварительно не надев сертифицированный защитный шлем подходящего размера и другую необходимую экипировку. Для получения более подробной информации см. главу «ЭКИПИРОВКА» в разделе «БЕЗОПАСНОЕ ВОЖДЕНИЕ».
- Перевозка пассажира на одноместных моделях не допускается.
- Одноместные модели: Не вносите в конструкцию мотовездехода изменения, делающие возможным перевозку пассажира, а также не перевозите пассажиров на багажниках.
- Мотовездеход не предназначен для движения по поверхностям с покрытием, если вы в течение короткого времени вынуждены использовать мотовездеход на таких поверхностях, избегайте необдуманных движений рулём, а также резких нажатий тормоза и акселератора. Снизьте скорость движения.
- Данное транспортное средство не предназначено для движения по дорогам общего пользования или автомагистралям (в некоторых странах это запрещено законом). При движении по дорогам возможно столкновение с другим транспортным средством.
- Движение в усталом, болезненном состоянии или под воздействием алкоголя или наркосодержащих препаратов категорически запрещено. В таком состоянии время реакции увеличивается, а способность принимать взвешенные решения ухудшается.
- Не пытайтесь оторвать передние колеса от земли, совершать прыжки, а также выполнять другие трюки.
- Не превышайте разумную скорость движения. Поддерживайте скорость в соответствии с рельефом местности, обзорностью, условиями движения и, сообщаясь с Вашим водителем опытом.
- При движении по незнакомой местности снижайте скорость. Во время движения будьте постоянно готовы к неожиданной смене рельефа.
- Не выезжайте на неровную или скользкую поверхность, если у Вас нет необходимых навыков управления. При движении по такой местности будьте предельно осторожны.

- При выполнении поворота следуйте инструкциям, приведённым в разделе «ТЕХНИКА ВОЖДЕНИЯ» настоящего Руководства.
- Не направляйте мотовездеход на склоны, которые могут оказаться слишком крутыми для Вашей машины; сообразуйтесь с собственным опытом водителя.
- При преодолении подъёма всегда следуйте инструкциям, приведённым в разделе «ТЕХНИКА ВОЖДЕНИЯ» настоящего Руководства. Перед началом движения внимательно исследуйте рельеф местности. Не взбирайтесь на склоны со слишком скользкими и сыпучими поверхностями.
- При движении вниз по склону или торможении на склоне следуйте рекомендациям, приведённым в разделе «ТЕХНИКА ВОЖДЕНИЯ» настоящего Руководства. Перед началом движения вниз по склону внимательно исследуйте рельеф местности.
- При движении поперёк склона следуйте рекомендациям, приведённым в разделе «ТЕХНИКА ВОЖДЕНИЯ» настоящего Руководства. Избегайте движения по склонам со скользким или рыхлым покрытием.
- Во время движения в гору иногда двигатель может заглохнуть или мотовездеход начнёт скатываться назад. Во избежание самопроизвольной остановки двигателя при движении вверх по склону включайте понижающую передачу и поддерживайте постоянную скорость движения. Если мотовездеход остановился или стал скатываться назад, следуйте специальной процедуре, приведённой в разделе «ТЕХНИКА ВОЖДЕНИЯ» настоящего Руководства.
- При движении по незнакомой местности убедитесь в отсутствии препятствий. Не пытайтесь переехать крупные валуны или поваленные деревья. При преодолении препятствий старайтесь действовать так, как рекомендовано в разделе «ТЕХНИКА ВОЖДЕНИЯ» настоящего Руководства.
- Буксование и занос мотовездехода особенно опасны. Научитесь контролировать мотовездеход при пробуксовке или заносе на малой скорости и на ровной поверхности. Во время движения по скользкой поверхности (например, по льду) будьте предельно осторожны, поддерживайте малую скорость движения во избежание развития неконтролируемого заноса. При движении с пассажиром (двухместные модели) не допускайте пробуксовки или заноса — это может привести к падению с мотовездехода или переворачиванию.
- Не заводите мотовездеход в глубокую воду или в быстрые потоки. Уровень воды не должен подниматься выше подножек. Помните, что эффективность мокрых тормозов снижается. После преодоления водной преграды, а также после движения по грязи или снегу, проверьте тормоза. При необходимости, несколько раз приведите в действие тормоза, чтобы просушить тормозные колодки.
- Помните, что на длину тормозного пути оказывают влияние следующие факторы (список не исчерпывающий): погода и условия движения, состояние компонентов тормозной системы и шин, скорость движения мотовездехода и высота над уровнем моря, загрузка мотовездехода и буксировка груза. Не забывайте об этом и соответствующим образом изменяйте стиль вождения.
- При движении задним ходом убедитесь, что позади мотовездехода нет людей или препятствий. Убедившись, что движение задним ходом безопасно, двигайтесь медленно. Помните, что при управлении двухместной моделью пассажир ограничивает обзорность назад.
- Компания BRP рекомендует во время движения задним ходом занимать на мотовездеходе положение сидя. Не вставайте. Вес Вашего тела переместится вперёд, по направлению к рычагу дроссельной заслонки, что может стать причиной неожиданного ускорения и привести к потере контроля над мотовездеходом.

- Предельная нагрузка на мотовездеход, указанная в Руководстве, учитывает вес водителя и пассажира (двухместные модели), а также груза и дополнительных принадлежностей. Не перегружайте мотовездеход. Перевозимый груз должен быть правильно распределён и надёжно закреплён. При перевозке груза или буксировке прицепа уменьшите скорость и следуйте инструкциям, приведённым в данном Руководстве. Учитывайте, что длина тормозного пути увеличивается.
- Перед поездкой необходимо произвести осмотр мотовездехода и убедиться, что он готов к безопасной эксплуатации. См. раздел «**КОНТРОЛЬНЫЙ ОСМОТР МОТОВЕЗДЕХОДА ПЕРЕД ПОЕЗДКОЙ**». Соблюдайте Регламент технического обслуживания, приведённый в Руководстве по эксплуатации. См. раздел «**ТЕХНИЧЕСКОЕ ОБСЛУЖИВАНИЕ**».
- Не отправляйтесь в путь на мотовездеходе с неисправными органами управления.
- Всегда поддерживайте рекомендованное давление в шинах. Устанавливайте на мотовездеход шины только рекомендованного типа и размера. Информация о шинах приведена в разделе «**ТЕХНИЧЕСКИЕ ХАРАКТЕРИСТИКИ**» настоящего Руководства.
- Неправильный выбор скорости движения может стать причиной аварии и получения травм. Выбирайте безопасную скорость движения. Статистика свидетельствует, что превышение скорости при выполнении поворота является главной причиной всех происшествий. Помните, что мотовездеход — достаточно тяжёлая машина! Она способна нанести серьёзную травму при опрокидывании.
- Конструкцией данного мотовездехода не предусмотрено выполнение прыжков, его конструктивные элементы не в состоянии полностью поглотить большую энергию удара, возникающую при выполнении таких трюков, — часть этой энергии может передаваться водителю. Езда на задних колёсах — это верный способ опрокинуть тяжёлую машину на себя, но при этом могут пострадать и посторонние люди. Выполнение любого из этих двух приёмов очень опасно, как для водителя, так и для пассажира (двухместные модели) — следует избегать их.
- Шины мотовездехода не предназначены для движения по дорогам с покрытием.

ДВУХМЕСТНЫЕ МОДЕЛИ

Водитель обязан:

- Помнить, что он несёт ответственность за безопасность пассажира.
- Проинформировать пассажира об основных правилах безопасной езды.
- Указать пассажиру на необходимость ознакомиться с информацией, приведённой на предупреждающих наклейках.
- Регулярно тренироваться в выполнении маневров, описанных в настоящем Руководстве, как с пассажиром, так и без него. Перевозка пассажира требует от водителя большего практического опыта.
- Помнить, что при перевозке пассажира устойчивость и управляемость мотовездехода могут ухудшаться. Снижать скорость безопасно. Действовать осмотрительно. При наличии сомнений не приступать к выполнению маневра или, прежде чем приступить к его выполнению, попросить пассажира сойти с мотовездехода.
- Помнить, что при перевозке пассажира длина тормозного пути мотовездехода может увеличиваться. Оставляйте больше места для торможения.
- Если сиденье пассажира не установлено должным образом, перевозка пассажира на двухместной модели мотовездехода не допускается.

- Никогда не перевозить более одного (1) пассажира. Перевозка пассажира допускается только на специально предназначенном для этого сиденье.
- Не перевозить пассажира, если по Вашей оценке его физические и психические способности не позволяют ему сконцентрироваться на условиях движения и соответствующим образом адаптироваться к ним.
- Не перевозить пассажира, находящегося под воздействием алкоголя или наркосодержащих препаратов, а также в усталом или болезненном состоянии. В таком состоянии время реакции увеличивается, а способность принимать взвешенные решения ухудшается.

Пассажир обязан:

- Пассажир, перевозимый на двухместной модели, должен быть старше 12 лет и доставать ногами до подножек, а также на протяжении всей поездки держаться за поручни.
- Не садиться на мотовездеход без правильно одетого защитного шлема (с защитой подбородка). Также пассажир должен пользоваться средствами защиты глаз (очками или защитным экраном) надевать перчатки, башмаки, рубашку или куртку с длинными рукавами и длинные прочные брюки.
- Сидеть на специально предназначенном для этого сиденье.
- Во время движения всегда руками держаться за поручни, а ноги ставить на подножки. Не следует держаться за водителя.
- Не вставать во время движения. Это может стать причиной потери контроля над мотовездеходом.
- Следить за движением мотовездехода и действиями водителя.
- Если по какой-либо причине пассажир почувствует себя некомфортно или небезопасно, попросить водителя снизить скорость движения или остановиться.

ПРЕДОСТЕРЕЖЕНИЯ

ПРИМЕЧАНИЕ: Иллюстрации даны для общего (типового) случая. Ваша модель может отличаться.

ПРЕДОСТЕРЕЖЕНИЕ



ВОЗМОЖНАЯ ОПАСНОСТЬ

Эксплуатация мотовездехода неподготовленным водителем.

ЧТО МОЖЕТ ПРОИЗОЙТИ

Велика вероятность несчастного случая, если водитель не знает, как управлять мотовездеходом в различных ситуациях, при различных типах рельефа.

КАК ИЗБЕЖАТЬ ОПАСНОСТИ

Необходимо пройти специальный курс обучения. Необходимо регулярно совершенствовать навыки, полученные во время прохождения курса обучения, а также практиковаться в выполнении приёмов вождения, описанных в Руководстве по эксплуатации.

Для получения дополнительной информации о прохождении специального курса обучения обратитесь к авторизованному дилеру Can-Am.

⚠ ПРЕДОСТЕРЕЖЕНИЕ



V00A1AQ

ВОЗМОЖНАЯ ОПАСНОСТЬ

Пренебрежение возрастным ограничением при управлении мотовездеходом.

ЧТО МОЖЕТ ПРОИЗОЙТИ

Эксплуатация мотовездехода детьми может привести к серьёзной травме или гибели ребёнка.

Даже если ребёнок достиг возраста, при котором можно управлять определённым типом мотовездехода, у него может не хватить навыков, возможностей и зрелости суждения для безопасного управления мотовездеходом, что может привести к серьёзной аварии.

КАК ИЗБЕЖАТЬ ОПАСНОСТИ

Лица, не достигшие 16-летнего возраста, не допускаются к управлению мотовездеходом.

ДВУХМЕСТНЫЕ МОДЕЛИ**⚠ ПРЕДОСТЕРЕЖЕНИЕ**

V00A1BQ

ВОЗМОЖНАЯ ОПАСНОСТЬ

Пренебрежение возрастным ограничением для пассажира.

ЧТО МОЖЕТ ПРОИЗОЙТИ

Перевозка ребёнка, не достигшего 12-летнего возраста и не имеющего достаточных навыков, может привести к серьёзной травме или гибели ребёнка.

КАК ИЗБЕЖАТЬ ОПАСНОСТИ

Лиц, не достигших 12-летнего возраста, запрещено перевозить на мотовездеходе в качестве пассажира.

⚠ ПРЕДОСТЕРЕЖЕНИЕ**ВОЗМОЖНАЯ ОПАСНОСТЬ**

Пренебрежение физическими возможностями пассажира.

ЧТО МОЖЕТ ПРОИЗОЙТИ

Если пассажир не в состоянии надёжно опираться на подножки, он может упасть с мотовездехода при движении по пересечённой местности.

КАК ИЗБЕЖАТЬ ОПАСНОСТИ

Пассажир должен всегда стоять ногами на подножках мотовездехода и держаться руками за поручни.

ОДНОМЕСТНЫЕ МОДЕЛИ

⚠ ПРЕДОСТЕРЕЖЕНИЕ



V00A02Q

ВОЗМОЖНАЯ ОПАСНОСТЬ

Перевозка пассажира на данных моделях мотовездехода.

ЧТО МОЖЕТ ПРОИЗОЙТИ

Перевозка пассажира может привести к потере устойчивости и управляемости мотовездехода.

Велика опасность аварии с тяжёлыми последствиями для Вас и/или пассажира.

КАК ИЗБЕЖАТЬ ОПАСНОСТИ

Не перевозить пассажира. Сиденье мотовездехода удлинено лишь для того, чтобы водитель мог перемещаться по нему при совершении маневров, а не для перевозки пассажира (-ов).

ДВУХМЕСТНЫЕ МОДЕЛИ**⚠ ПРЕДОСТЕРЕЖЕНИЕ**

V00A1CQ

ВОЗМОЖНАЯ ОПАСНОСТЬ

Перевозка на данном мотовездеходе более одного (1) пассажира.

ЧТО МОЖЕТ ПРОИЗОЙТИ

Перевозка более одного (1) пассажира может привести к потере устойчивости и управляемости мотовездехода.

Велика опасность аварии с тяжёлыми последствиями.

КАК ИЗБЕЖАТЬ ОПАСНОСТИ

Никогда не перевозите более одного (1) пассажира. Сиденье мотовездехода удлинено лишь для того, чтобы водитель мог перемещаться по нему при совершении маневров, но не для перевозки дополнительных пассажиров. Мотовездеход рассчитан на перевозку только одного (1) водителя и одного (1) пассажира. Находясь на мотовездеходе, пассажир должен сидеть только на специально предназначенном для этого сиденье, руками держаться за поручни, а его ноги должны надёжно опираться на подножки.

⚠ ПРЕДОСТЕРЕЖЕНИЕ



V00A2DQ

ВОЗМОЖНАЯ ОПАСНОСТЬ

Перевозка пассажира (ов) на переднем или заднем багажнике мотовездехода.

ЧТО МОЖЕТ ПРОИЗОЙТИ

Перевозка пассажира может привести:

- К потере устойчивости и управляемости мотовездехода.
- К травмированию пассажира (ов) в результате падения на твёрдую поверхность.
- К аварии с тяжёлыми последствиями для Вас и/или пассажира (ов).

КАК ИЗБЕЖАТЬ ОПАСНОСТИ

Не перевозите пассажира (ов) на переднем или заднем багажнике мотовездехода.

⚠ ПРЕДОСТЕРЕЖЕНИЕ



ВОЗМОЖНАЯ ОПАСНОСТЬ

Движение по дорогам общего пользования, улицам или скоростным магистралям.

ЧТО МОЖЕТ ПРОИЗОЙТИ

Возможно столкновение с другим транспортным средством.

КАК ИЗБЕЖАТЬ ОПАСНОСТИ

Не выезжайте на улицы, шоссе, дороги общественного пользования (в том числе грунтовые и гравийные). Во многих странах появление мотовездеходов на общественных дорогах запрещено законом.

⚠ ПРЕДОСТЕРЕЖЕНИЕ



ВОЗМОЖНАЯ ОПАСНОСТЬ

Отсутствие надлежащей экипировки: защитного шлема, очков и защитной экипировки. Отсутствие экипировки у пассажира (двухместные модели) шлема с защитой подбородка.

ЧТО МОЖЕТ ПРОИЗОЙТИ

- Езда без шлема значительно увеличивает вероятность серьезной травмы головы или гибели в случае аварии.
- Отсутствие защитных очков увеличивает риск совершения аварии по вине водителя мотовездехода и значительно увеличивает вероятность получения серьезной травмы в случае ДТП.
- Отсутствие защитной экипировки значительно увеличивает вероятность получения серьезной травмы в случае аварии.

КАК ИЗБЕЖАТЬ ОПАСНОСТИ

Обязательно надевайте хорошо подогнанный защитный шлем. Кроме того, экипировка должна включать:

- Средства защиты глаз (очки или экран).
- Жёсткую защиту подбородка.
- Перчатки и ботинки.
- Рубашку или куртку с длинными рукавами.
- Длинные брюки.

⚠ ПРЕДОСТЕРЕЖЕНИЕ

V00A07Q

ВОЗМОЖНАЯ ОПАСНОСТЬ

Эксплуатация мотовездехода под воздействием алкоголя или наркотических веществ.

ЧТО МОЖЕТ ПРОИЗОЙТИ

Возможно падение пассажира с мотовездехода (двухместные модели).

Уменьшение способности к правильной оценке ситуации.

Замедление реакции.

Ухудшение координации движений и восприятия.

Может привести к аварии с тяжелейшими последствиями или гибели.

КАК ИЗБЕЖАТЬ ОПАСНОСТИ

Водитель и пассажир (двухместные модели) не должны эксплуатировать мотовездеход под воздействием алкоголя и наркотических веществ.

⚠ ПРЕДОСТЕРЕЖЕНИЕ

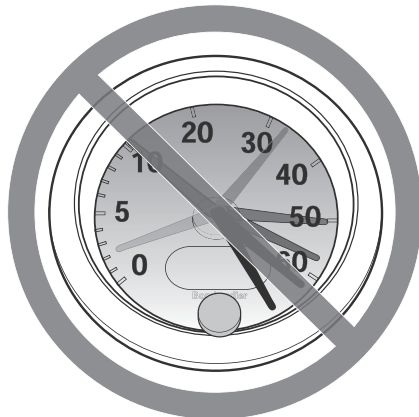

V00A08Q

ВОЗМОЖНАЯ ОПАСНОСТЬ

Нарушение скоростного режима.

ЧТО МОЖЕТ ПРОИЗОЙТИ

Увеличивается вероятность потери управления и совершения аварии.

КАК ИЗБЕЖАТЬ ОПАСНОСТИ

Выбирайте скорость, соответствующую рельефу местности, условиям видимости и Вашему водительскому опыту.

При перевозке пассажира (на двухместных моделях) управляемость мотовездехода может ухудшиться, а тормозной путь — увеличиться. При движении с пассажиром снижайте скорость плавно. Оставьте больше места для торможения.

⚠ ПРЕДОСТЕРЕЖЕНИЕ



ВОЗМОЖНАЯ ОПАСНОСТЬ

Попытка двигаться на задних колёсах, совершать прыжки и выполнять другие трюки.

ЧТО МОЖЕТ ПРОИЗОЙТИ

Увеличивается вероятность несчастного случая, в том числе переворачивания.

КАК ИЗБЕЖАТЬ ОПАСНОСТИ

Не пытайтесь выполнять такие трюки, как движение на задних колёсах или прыжки. Не устраивайте представлений.

⚠ ПРЕДОСТЕРЕЖЕНИЕ

ВОЗМОЖНАЯ ОПАСНОСТЬ

Пренебрежение проверкой состояния мотовездехода перед эксплуатацией.

Ненадлежащее техническое обслуживание мотовездехода.

ЧТО МОЖЕТ ПРОИЗОЙТИ

Увеличивается вероятность несчастного случая или повреждения оборудования.

КАК ИЗБЕЖАТЬ ОПАСНОСТИ

Обязательно проверяйте состояние Вашего мотовездехода перед поездкой, чтобы убедиться в его исправности.

Соблюдайте Регламент технического обслуживания, приведённый в Руководстве по эксплуатации.

⚠ ПРЕДОСТЕРЕЖЕНИЕ

ВОЗМОЖНАЯ ОПАСНОСТЬ

Движение по замёрзшему водоёму.

ЧТО МОЖЕТ ПРОИЗОЙТИ

Очень велика опасность травмирования или гибели водителя и/или пассажира в результате затопления мотовездехода.

КАК ИЗБЕЖАТЬ ОПАСНОСТИ

Не выезжайте на замёрзший водоём, не проверив толщину и прочность ледяного покрова и не убедившись, что он может выдержать вес мотовездехода и нагрузку, возникающую при его движении.

⚠ ПРЕДОСТЕРЕЖЕНИЕ



ВОЗМОЖНАЯ ОПАСНОСТЬ

Отпускание руля водителем или поручней — пассажиром (двухместные модели), потеря опоры для ног.

ЧТО МОЖЕТ ПРОИЗОЙТИ

Отпускание даже одной рукоятки руля или снятие одной ноги с подножки уменьшает Вашу способность контролировать мотовездеход, что может привести к потере равновесия и падению с мотовездехода. Если нога не стоит на подножке, то она может задеть заднее колесо, что приведёт к травме или несчастному случаю.

КАК ИЗБЕЖАТЬ ОПАСНОСТИ

Водитель должен обеими руками держаться за руль, а пассажир (двухместные модели) за поручни. Во время движения ноги водителя и пассажира (двухместные модели) должны находиться на подножках.

⚠ ПРЕДОСТЕРЕЖЕНИЕ**ВОЗМОЖНАЯ ОПАСНОСТЬ**

Пренебрежение мерами предосторожности при движении на мотовездеходе по незнакомой местности.

ЧТО МОЖЕТ ПРОИЗОЙТИ

Не имея достаточного времени, чтобы отреагировать, Вы можете наехать на скрытый камень, неровность или яму.

Это может привести к потере управления, опрокидыванию мотовездехода или падению пассажира (двухместные модели) с мотовездехода.

КАК ИЗБЕЖАТЬ ОПАСНОСТИ

На незнакомой местности двигайтесь медленно, будьте предельно внимательны и осторожны.

Постоянно будьте готовы к внезапной смене рельефа местности.

Помните, что водитель всегда отвечает за безопасность пассажира (двухместные модели). При движении с пассажиром снижайте скорость плавно.

⚠ ПРЕДОСТЕРЕЖЕНИЕ



ВОЗМОЖНАЯ ОПАСНОСТЬ

Пренебрежение мерами предосторожности при движении на мотовездеходе по неровной, скользкой или рыхлой поверхности.

ЧТО МОЖЕТ ПРОИЗОЙТИ

Возможна потеря сцепления колёс с дорогой и потеря управления, что может привести к несчастному случаю, включая опрокидывание мотовездехода и падение пассажира (двухместные модели).

КАК ИЗБЕЖАТЬ ОПАСНОСТИ

Не выезжайте на неровную, скользкую или рыхлую поверхность, если у Вас нет достаточно опыта управления мотовездеходом в подобных условиях.

При движении по такой местности будьте предельно осторожны.

Помните, что водитель всегда отвечает за безопасность пассажира (двухместные модели). При возникновении сомнений в безопасности пассажира позвольте ему сойти с мотовездехода.

⚠ ПРЕДОСТЕРЕЖЕНИЕ**ВОЗМОЖНАЯ ОПАСНОСТЬ**

Неверная техника выполнения поворота.

ЧТО МОЖЕТ ПРОИЗОЙТИ

Возможна потеря управления и, как следствие, опрокидывание мотовездехода и/или падение пассажира (двухместные модели) с мотовездехода.

КАК ИЗБЕЖАТЬ ОПАСНОСТИ

При выполнении поворота следуйте инструкциям, приведённым ниже в настоящем Руководстве. Освойте выполнение маневра поворота сначала на малой, затем на более высокой скорости.

Помните, что водитель всегда отвечает за безопасность пассажира (двухместные модели). Никогда не выполняйте этот маневр с пассажиром. Помните, что при перевозке пассажира управляемость мотовездехода ухудшается, а тормозной путь — увеличивается.

Не выполняйте поворот на слишком высокой скорости.

⚠ ПРЕДОСТЕРЕЖЕНИЕ



ВОЗМОЖНАЯ ОПАСНОСТЬ

Движение по чрезмерно крутым склонам.

ЧТО МОЖЕТ ПРОИЗОЙТИ

На крутом склоне мотовездеход может перевернуться гораздо легче, чем при движении по ровной поверхности или пологим склонам.

КАК ИЗБЕЖАТЬ ОПАСНОСТИ

Не направляйте мотовездеход на склоны, которые могут оказаться слишком крутыми для Вашей машины; сообразуйтесь с собственным опытом водителя.

Потренируйтесь в управлении мотовездеходом сначала на пологих склонах как с пассажиром (двухместные модели), так и без него.

Всегда помните, что даже если Вы уверены в том, что мотовездеход преодолеет склон, не выполняйте этот маневр с пассажиром (двухместные модели) — позвольте пассажиру сойти с мотовездехода. Полагайтесь на свой рассудок.

⚠ ПРЕДОСТЕРЕЖЕНИЕ**ВОЗМОЖНАЯ ОПАСНОСТЬ**

Неверная техника движения вверх по склону.

ЧТО МОЖЕТ ПРОИЗОЙТИ

Потеря управления, опрокидывание мотовездехода, падение пассажира (двухместные модели) с мотовездехода.

КАК ИЗБЕЖАТЬ ОПАСНОСТИ

При движении в гору соблюдайте инструкции, приведённые ниже в настоящем Руководстве.

Перед подъёмом внимательно исследуйте рельеф местности. Помните, что водитель всегда отвечает за безопасность пассажира (двухместные модели). При необходимости перед въездом на холм попросите его сойти с мотовездехода. Помните, что при перевозке пассажира управляемость мотовездехода ухудшается, а тормозной путь — увеличивается.

Не взбирайтесь на склоны со слишком скользкими и сыпучими поверхностями.

Перенесите вес тела вперёд (водитель и пассажир (двухместные модели)).

Не совершайте резких нажатий на рычаг дроссельной заслонки и не переключайте резко передачи. Мотовездеход может опрокинуться.

Не выезжайте на вершину на высокой скорости. По другую сторону холма может находиться препятствие, обрыв, другое транспортное средство или человек.

⚠ ПРЕДОСТЕРЕЖЕНИЕ



ВОЗМОЖНАЯ ОПАСНОСТЬ

Неверная техника движения вниз по склону.

ЧТО МОЖЕТ ПРОИЗОЙТИ

Потеря управления, опрокидывание мотовездехода, падение пассажира (двухместные модели) с мотовездехода.

КАК ИЗБЕЖАТЬ ОПАСНОСТИ

При движении вниз по склону действуйте в соответствии с процедурами, изложенными в настоящем Руководстве.

ПРИМЕЧАНИЕ: Для торможения при движении вниз по склону применяется специальный приём.

Перед спуском внимательно исследуйте рельеф местности. Помните, что водитель всегда отвечает за безопасность пассажира (двухместные модели). В случае возникновения сомнений в безопасности пассажира позвольте ему сойти с мотовездехода. Помните, что при перевозке пассажира управляемость мотовездехода ухудшается, а тормозной путь — увеличивается.

Перенесите вес тела назад (водитель и пассажир (двухместные модели)).

Никогда не спускайтесь с холма на высокой скорости.

Избегайте движения вниз по склону под углом, при котором мотовездеход сильно наклоняется на одну сторону. По возможности старайтесь двигаться по склону прямо вниз.

⚠ ПРЕДОСТЕРЕЖЕНИЕ**ВОЗМОЖНАЯ ОПАСНОСТЬ**

Неверная техника пересечения склона или поворота на склоне.

ЧТО МОЖЕТ ПРОИЗОЙТИ

Потеря управления, опрокидывание мотовездехода, падение пассажира (двухместные модели) с мотовездехода.

КАК ИЗБЕЖАТЬ ОПАСНОСТИ

Никогда не выполняйте этот маневр с пассажиром (двухместные модели). Позвольте ему сойти с мотовездехода.

Не пытайтесь развернуть мотовездеход на склоне — для этого, прежде всего, следует освоить технику разворота, описанную в настоящем Руководстве. При повороте на любом склоне будьте осторожны.

По возможности избегайте движения по склонам крутых холмов.

При движении поперёк склона:

Следуйте инструкциям, приведённым в данном Руководстве.

Избегайте движения по склонам со скользким или рыхлым покрытием.

Водитель и пассажир (двухместные модели) должны перенести вес тела в сторону вершины.

⚠ ПРЕДОСТЕРЕЖЕНИЕ



V00A1PQ

ВОЗМОЖНАЯ ОПАСНОСТЬ

Остановка двигателя, скатывание вниз по склону или неверная техника схода с мотовездехода при движении вверх по склону.

ЧТО МОЖЕТ ПРОИЗОЙТИ

Опрокидывание мотовездехода.

КАК ИЗБЕЖАТЬ ОПАСНОСТИ

При движении вверх по склону поддерживайте постоянную скорость и включайте понижающую передачу.

Если Вы теряете скорость движения:

Перенесите центр тяжести Вашего тела (попросите сделать пассажира (двухместные модели) то же самое) в направлении вершины холма. Не совершайте резких нажатий на рычаг дроссельной заслонки и не переключайте резко передачи. Мотовездеход может опрокинуться.

Нажмите на рычаг тормоза.

После остановки машины задействуйте стояночный тормоз.

Сойдите с мотовездехода со стороны вершины или в любую сторону, если передняя часть мотовездехода направлена к вершине (первым сходит пассажир (двухместные модели)).

Если мотовездеход начинает скатываться назад:

Перенесите центр тяжести Вашего тела (попросите сделать пассажира (двухместные модели) то же самое) в направлении вершины холма. Не совершайте резких нажатий на рычаг дроссельной заслонки и не переключайте резко передачи. Мотовездеход может опрокинуться.

Если мотовездеход начинает скатываться, не пользуйтесь задним тормозом.

Плавно нажмите рычаг переднего тормоза.

После полной остановки машины включите задний тормоз и поставьте машину на стояночный тормоз.

Сойдите с мотовездехода со стороны вершины или в любую сторону, если передняя часть мотовездехода направлена к вершине (первым сходит пассажир (двухместные модели)).

Разверните мотовездеход и сядьте на него, далее действуйте, как указано в настоящем Руководстве.

⚠ ПРЕДОСТЕРЕЖЕНИЕ**ВОЗМОЖНАЯ ОПАСНОСТЬ**

Неверная техника преодоления препятствий.

ЧТО МОЖЕТ ПРОИЗОЙТИ

Потеря управляемости, падение пассажира (двухместные модели) или авария.

Мотовездеход может перевернуться.

КАК ИЗБЕЖАТЬ ОПАСНОСТИ

На незнакомой местности, прежде всего, проверьте, нет ли препятствий.

Не пытайтесь переехать через большие валуны или поваленные деревья.

Помните, что водитель всегда отвечает за безопасность пассажира (двухместные модели). В случае возникновения сомнений в безопасности пассажира позвольте ему сойти с мотовездехода. Помните, что при перевозке пассажира управляемость мотовездехода ухудшается, а тормозной путь увеличивается.

Преодолевая препятствия, действуйте так, как рекомендовано в настоящем Руководстве.

⚠ ПРЕДОСТЕРЕЖЕНИЕ



ВОЗМОЖНАЯ ОПАСНОСТЬ

Неконтролируемая пробуксовка или занос.

ЧТО МОЖЕТ ПРОИЗОЙТИ

Потеря управления.

При внезапном возобновлении сцепления колёс с дорогой возможно опрокидывание мотовездехода или падение пассажира (двухместные модели) с мотовездехода.

КАК ИЗБЕЖАТЬ ОПАСНОСТИ

Научитесь контролировать мотовездеход при пробуксовке или заносе на малой скорости и на ровной поверхности.

Никогда не выполняйте эти маневры с пассажиром (двухместные модели). Помните, что при перевозке пассажира управляемость мотовездехода ухудшается, а тормозной путь увеличивается.

Во время движения по скользкой поверхности (например, по льду) будьте осторожны и поддерживайте малую скорость во избежание возникновения неконтролируемого заноса или пробуксовки.

⚠ ПРЕДОСТЕРЕЖЕНИЕ**ВОЗМОЖНАЯ ОПАСНОСТЬ**

Движение по глубокой воде или в быстром водном потоке.

ЧТО МОЖЕТ ПРОИЗОЙТИ

Возможно всплытие колёс, что приведёт к потере сцепления колёс с дорогой, утрате контроля над мотовездеходом, и в результате — к несчастному случаю.

КАК ИЗБЕЖАТЬ ОПАСНОСТИ

Не заводите мотовездеход в глубокую воду или в быстрые потоки.

Проверьте глубину водоёма, прежде чем въезжать в него. Уровень воды должен быть не выше подножек мотовездехода.

Помните, что эффективность мокрых тормозов снижается. После преодоления водной преграды проверьте тормоза. При необходимости, несколько раз приведите в действие тормоза, чтобы просушить тормозные колодки.

⚠ ПРЕДОСТЕРЕЖЕНИЕ



ВОЗМОЖНАЯ ОПАСНОСТЬ

Неверная техника движения задним ходом.

ЧТО МОЖЕТ ПРОИЗОЙТИ

Наезд на препятствие или человека, стоящего позади Вас, что приведёт к серьёзной травме.

КАК ИЗБЕЖАТЬ ОПАСНОСТИ

Перед началом движения задним ходом убедитесь в отсутствии препятствий или людей позади Вас. Двигайтесь на малой скорости. Помните, что сидящий на заднем сиденье пассажир (двухместные модели) может ограничить угол обзора.

⚠ ПРЕДОСТЕРЕЖЕНИЕ**ВОЗМОЖНАЯ ОПАСНОСТЬ**

Эксплуатация мотовездехода с нерекондованным типом шин или с неправильно, или неравномерно накачанными шинами.

ЧТО МОЖЕТ ПРОИЗОЙТИ

Потеря управления, сдутие колёс, проворачивание шины относительно колёсных дисков, в результате чего увеличивается вероятность несчастного случая или аварии.

КАК ИЗБЕЖАТЬ ОПАСНОСТИ

Пользуйтесь только рекомендованным типом шин, который указан в настоящем Руководстве.

Постоянно поддерживайте в шинах требуемое давление воздуха, как указано в настоящем Руководстве. Повреждённые колеса или шины должны быть немедленно заменены.

⚠ ПРЕДОСТЕРЕЖЕНИЕ



ВОЗМОЖНАЯ ОПАСНОСТЬ

Эксплуатация мотовездехода с недопустимыми изменениями конструкции.

ЧТО МОЖЕТ ПРОИЗОЙТИ

Неверная установка дополнительного оборудования или самостоятельная модификация конструкции мотовездехода изменяют его динамические качества, что в некоторых ситуациях может привести к аварии или несчастному случаю.

КАК ИЗБЕЖАТЬ ОПАСНОСТИ

Не изменяйте конструкцию мотовездехода. Все детали и принадлежности, устанавливаемые на мотовездеходе, должны быть изготовлены или рекомендованы компанией BRP, либо спроектированы специально для данной модели мотовездехода. Все оборудование также должно быть правильно установлено. Если у Вас есть какие-либо вопросы, обращайтесь к дилеру Can-Am.

НЕ УСТАНОВЛИВАЙТЕ дополнительное сиденье для пассажира (одноместные модели) и не используйте багажник для перевозки пассажира.

Изменение конструкции мотовездехода с целью увеличения мощности и скорости лишает Вас права на гарантийное обслуживание. В некоторых странах изменение конструкции мотовездехода, включая демонтаж деталей двигателя или системы выпуска отработавших газов, запрещено законом.

⚠ ПРЕДОСТЕРЕЖЕНИЕ**ВОЗМОЖНАЯ ОПАСНОСТЬ**

Перегрузка мотовездехода, нарушение правил перевозки или буксировки груза.

ЧТО МОЖЕТ ПРОИЗОЙТИ

Ухудшение управляемости, что может привести к аварии.

КАК ИЗБЕЖАТЬ ОПАСНОСТИ

Предельная нагрузка на мотовездеход, указанная в Руководстве, учитывает вес водителя и пассажира (двухместные модели), груза и дополнительных принадлежностей.

Перевозимый груз должен быть правильно распределён и надёжно закреплён.

При перевозке груза или буксировке прицепа уменьшите скорость. Оставляйте больше места для торможения.

При перевозке груза или буксировке прицепа строго следуйте инструкциям, приведённым в данном Руководстве.

⚠ ПРЕДОСТЕРЕЖЕНИЕ



V03M01Q

ВОЗМОЖНАЯ ОПАСНОСТЬ

Транспортировка легковоспламеняющихся и взрывоопасных веществ.

ЧТО МОЖЕТ ПРОИЗОЙТИ

Серьёзные травмы или гибель людей.

КАК ИЗБЕЖАТЬ ОПАСНОСТИ

Не перевозите легковоспламеняющиеся и взрывоопасные вещества.

КОНТРОЛЬНЫЙ ОСМОТР МОТОВЕЗДЕХОДА ПЕРЕД ПОЕЗДКОЙ

⚠ ПРЕДОСТЕРЕЖЕНИЕ

Выполняйте контрольный осмотр перед каждой поездкой для выявления потенциальных проблем, которые могут возникнуть при эксплуатации. Контрольный осмотр поможет Вам отследить износ или разрушение какого-либо узла до того, как это перерастёт в проблему. Устраните любую обнаруженную неисправность, чтобы избежать поломки или несчастного случая. При необходимости обратитесь к авторизованному дилеру Can-Am.

Прежде чем приступить к эксплуатации мотовездехода, водитель должен выполнить контрольный осмотр в соответствии с приведённым ниже контрольным листом.

Устраните все обнаруженные неисправности, прежде чем начать движение. При необходимости обратитесь к авторизованному дилеру Can-Am.

Контрольный лист осмотра мотовездехода перед поездкой

Перед запуском двигателя (ключ в положении «OFF»)

УЗЕЛ, СИСТЕМА	ОПЕРАЦИЯ	✓
Эксплуатационные жидкости	Проверьте уровень топлива, моторного масла и охлаждающей жидкости.	
Утечки	Осмотрите поверхность под мотовездеходом на наличие следов утечек.	
Рычаг дроссельной заслонки	Несколько раз нажмите и отпустите рычаг дроссельной заслонки, чтобы убедиться в исправности и плавной работе тросового привода дросселя. После отпущания рычаг должен самостоятельно возвращаться в исходное положение.	
Стояночный тормоз	Проверьте работу стояночного тормоза.	
Шины	Проверьте состояние шин и давление воздуха в них.	
Колеса	Проверьте колеса на наличие повреждений, а также убедитесь в отсутствии ненормальных люфтов	
Радиатор	Убедитесь, что радиатор чистый.	
Чехлы приводных валов	Проверьте состояние чехлов шарниров приводных валов и защитных кожухов.	
Сиденье (-я)	Убедитесь, что водительское сиденье установлено на место и надёжно закреплено	
	Убедитесь, что пассажирское сиденье или багажное отделение установлено на место и надёжно закреплено (двухместные модели).	
	Проверить состояние спинки пассажирского сиденья и рукояток (двухместные модели)	

УЗЕЛ, СИСТЕМА	ОПЕРАЦИЯ	✓
Груз	Если Вы собираетесь везти какой-то груз, помните, что грузоподъёмность мотовездехода ограничена — сверьтесь с паспортными данными Вашей модели. Груз должен быть надёжно закреплён на багажниках.	
	В случае буксировки прицепа или другого оборудования: – Проверьте состояние сцепного устройства и его шара. – Не превышайте нагрузку на сцепное устройство и допустимую массу буксируемого груза. – Убедитесь, что прицеп надёжно соединён со сцепным устройством.	
Багажное отделение	Убедитесь, что заднее багажное отделение надёжно заперто.	
Рама и подвеска	Работая под мотовездеходом, осмотрите и, при необходимости, очистите детали рамы и подвески.	

Перед запуском двигателя (ключ в положении «ON»)

УЗЕЛ, СИСТЕМА	ОПЕРАЦИЯ	✓
Многофункциональный информационный центр	Проверьте функционирование сигнальных ламп информационного центра (в течение первых нескольких секунд после поворачивания ключа в положение «ON»).	
	Проверьте наличие сообщений на информационном центре.	
Световые приборы	Проверьте функционирование и, при необходимости, очистите фары и задние фонари.	
	Проверьте функционирование дальнего и ближнего света фар.	
	Проверьте функционирование стоп-сигналов.	

После запуска двигателя

УЗЕЛ, СИСТЕМА	ОПЕРАЦИЯ	✓
Рулевое управление	Убедитесь, что детали рулевого управления перемещаются свободно и без заеданий, а повороту руля из одного крайнего положения в другое ничто не мешает.	
Рычаг переключения передач	Проверьте функционирование рычага переключения передач («P», «R», «N», «H» и «L»).	
Селектор 2WD/4WD	Проверьте функционирование селектора 2WD/4WD.	
Тормозная система	Двигаясь вперёд на невысокой скорости, поочерёдно нажмите рычаг и педаль тормоза. Тормоза должны полностью приводиться в действие. После отпускания и рычаг, и педаль должны возвращаться в исходное положение.	
Выключатель двигателя	Проверьте функционирование выключателя двигателя.	
Замок зажигания	Запустив и остановив двигатель, убедитесь, что замок зажигания функционирует нормально.	

БЕЗОПАСНОЕ ВОЖДЕНИЕ

Для того чтобы в полной мере испытать радость и удовольствие от езды на мотовездеходе, Вы должны знать и неукоснительно соблюдать определённые правила техники безопасности. Некоторые правила могут быть для Вас новыми и неизвестными, другие — известными и вполне очевидными.

Пожалуйста, уделите время для прочтения данного Руководства и всех предупреждающих табличек, расположенных на мотовездеходе, а также для просмотра *ДЕМОНСТРАЦИОННОГО ВИДЕОФИЛЬМА*, входящего в комплект поставки мотовездехода. В них содержится наиболее полная информация, которую Вам необходимо знать, прежде чем приступить к эксплуатации мотовездехода.

Несмотря на то, новичок Вы или опытный водитель, для обеспечения Вашей безопасности важно знать устройство и назначение всех органов управления данным мотовездеходом. Так же важно знать правильную технику вождения мотовездехода.

Этот мощный мотовездеход предназначен только для внедорожного использования. Неподготовленный водитель может не увидеть опасности или быть удивлён специфическими режимами работы мотовездехода в различных условиях эксплуатации.

Мы рекомендуем придерживаться возрастных ограничений, приведённых на предупреждающих табличках, закреплённых на мотовездеходе. Даже если ребёнок достиг возраста, при котором можно управлять определённым типом мотовездехода, у него может не хватить навыков, возможностей и зрелости суждения для безопасного управления мотовездеходом, что может привести к серьёзной аварии.

Только взрослый, близкий человек может сказать, готов ли подросток к управлению мотовездеходом, понимает ли он правила, которым должен подчиняться.

Лица с психическими и физическими недостатками, как и те, кто слишком любит рисковать, чаще всего попадают в аварии, которые заканчиваются серьёзными травмами или гибелью. Мотовездеходы не похожи друг на друга, у каждого свои особенности. Вы должны хорошо изучить характер своей машины.

Изучите устройство мотовездехода и назначение всех органов управления, прежде чем садиться за руль. Потренируйтесь в каком-либо безлюдном, безопасном месте, привыкните к реакции мотовездехода на управляющие воздействия. Первые поездки совершайте на малой скорости. Для движения на высокой скорости Вам потребуются немалые знания и практический опыт, а также подходящие условия.

Условия вождения меняются от места к месту. Каждое из них подвержено изменениям погодных условий, которые могут радикально различаться каждый раз и от сезона к сезону.

Движение по песку отличается от движения по снегу или через леса и болота. Каждый вид местности предполагает разную степень осведомленности и подготовки. Полагайтесь на свой рассудок. Всегда двигайтесь с осторожностью. Пожалуйста, не идите на неоправданный риск, который может поставить Вас в затруднительное положение или привести к получению травм.

Не стоит думать, что мотовездеход способен пройти где угодно. Любое углубление, обрыв, рыхлый участок внезапно встретившиеся в пути, могут стать причиной опрокидывания мотовездехода. Здесь можно только посоветовать быть всегда внимательным и выбирать безопасный маршрут. Если мотовездеход начинает опасно крениться или опрокидываться, лучшим решением будет СОЙТИ С НЕГО в направлении, противоположном опрокидыванию.

Экипировка

Одеваться, конечно, надо по погоде. Одевайтесь в расчёте на самую низкую температуру, указанную в прогнозе. Помните о важности правильного выбора нижнего белья, которое непосредственно контактирует с кожей и является первым

теплоизолирующим слоем. Тем не менее, соображения безопасности требуют, чтобы водитель надевал защитный шлем установленного образца, средства защиты глаз, надлежащую обувь, перчатки, куртку (рубашку) с длинными рукавами и длинные прочные брюки. Этот тип экипировки обеспечит Вам защиту от некоторых незначительных опасностей, с которыми вы можете встретиться в пути. Не следует надевать предметы одежды с развевающимися концами (например, шарфы), которые могут попасть в детали мотовездехода или запутаться в ветках деревьев. Возможно, в некоторых случаях Вам понадобится незапотевающие защитные или солнечные очки. Очки со специальными светофильтрами помогут оценить характер местности и вовремя заметить его изменение. Солнечные очки рекомендуется надевать только в дневное время.



Перевозка пассажиров ОДНОМЕСТНЫЕ МОДЕЛИ

Перевозка пассажиров на мотовездеходах данного типа не допускается. Не устанавливайте пассажирские сиденья и не используйте для перевозки пассажира багажники.

ДВУХМЕСТНЫЕ МОДЕЛИ

Данный мотовездеход рассчитан на перевозку только водителя и **ОДНОГО** пассажира. Пассажир должен сидеть на заднем сиденье и держаться за поручни при движении. Не устанавливайте дополнительные сиденья, не рекомендованные ком-

панией BRP. Не используйте багажные решётки и прочие приспособления для перевозки пассажира. Перевозка более чем одного пассажира ухудшит управляемость мотовездехода. Если вместо сиденья пассажира установлено багажное отделение, мотовездеход становится ОДНОМЕСТНЫМ и перевозка на нем пассажира не допускается.

Прогулки на мотовездеходе

Ваш отдых и развлечения не должны мешать окружающим. Уважайте законные права и интересы других людей. Не выезжайте на трассы для снегоходов, тропы для конных верховых прогулок, гоночные трассы и трассы для горных велосипедов. Не двигайтесь зигзагом, из стороны в сторону. Всегда будьте готовы уступить дорогу встречному транспортному средству.

Вступите в местный клуб любителей ATV. В клубе Вас обеспечат картами местности, опытные водители поделятся информацией, дадут полезные советы. Если такого клуба нет в Вашем районе, организуйте его сами. Групповые поездки и клубные мероприятия интересны и полезны.

Во время движения держитесь на безопасном расстоянии от других транспортных средств. Оцените скорость движения, окружающую обстановку, состояние своего мотовездехода — и это подскажет Вам, какую дистанцию можно считать безопасной в том или ином случае. Помните, что мотовездеход не может остановиться мгновенно. Оставляйте больше места для торможения. При перевозке пассажира (двухместные модели) управляемость и устойчивость мотовездехода могут ухудшиться, а тормозной путь — увеличиться. При движении с пассажиром снижайте скорость плавно.

Отправляясь в дорогу, сообщите своим близким или друзьям, где Вы намерены побывать и когда планируете вернуться.

Если Вы собираетесь долго пробыть в пути, запаситесь дополнительными инструментами, питьевой водой, едой и аварийным оборудованием. Заранее продумайте, где Вы будете заправляться в пути. Будьте готовы к встрече с различными условиями, в которых Вы можете оказаться.

Аптечка первой медицинской помощи	Разводной ключ
Мобильный телефон	Нож
Липкая лента (скотч)	Фонарь
Верёвка	Очки с цветными линзами
Запасные лампы	Карта маршрута
Возимый комплект инструментов	Запас пищи

Окружающая среда

Мотовездеход хорош тем, что даёт Вам возможность уйти с проторенных дорог, побывать в нетронутых уголках дикой природы. Но при этом Ваше отношение к природе должно быть особенно бережным. Не заезжайте в экологически закрытые зоны. Не ездите по полям, не мните кустарник, не валите молодые деревья, не разрушайте слабый покров почвы непрерывной пробуксовкой колёс. Относитесь к окружающей среде бережно.

Во многих странах преследование на мотовездеходах диких животных запрещено законом. Животное, преследуемое моторизованным гонщиком, может погибнуть от истощения. Если Вам в пути встретилось дикое животное, остановитесь и наблюдайте за ним в тишине. Это впечатление останется с Вами на всю жизнь.

Следуйте правилу: «Что привёз — то и увези». Не оставляйте после себя мусор. Не разводите костры. Если же у Вас есть разрешение на это, то выбирайте места, безопасные в пожарном отношении. Ущерб, нанесённый природе, скажется на Вас и на других людях, как сейчас, так и в будущем.

Уважайте право собственности землевладельцев. Получите разрешение на проезд по частной территории. Берегите посевы, не пугайте домашних животных. Если Вы открыли ворота для проезда, не забудьте закрыть их за собой.

Не засоряйте ручьи, реки, озера. Следите за исправностью своего мотовездехода, и особенно за состоянием двигателя и системы выпуска отработавших газов.

Конструктивные ограничения

Ваш мотовездеход обладает хорошим запасом прочности для машин своего класса, но все же он остаётся лёгким транспортным средством, и возможности его ограничены.

Любое увеличение нагрузки на ту или иную систему немедленно сказывается на эксплуатационных качествах мотовездехода.

Движение по пересечённой местности

Движение по пересечённой местности достаточно опасно. Любая местность, неподготовленная для транспортного движения, всегда непредсказуема (изменение характера почвы, уклоны, перепады высоты и пр.). К походу по незнакомой местности необходимо серьёзно готовиться.

Водитель на незнакомой местности должен постоянно искать самый безопасный путь и следить за тем, что находится впереди мотовездехода. Ни в коем случае нельзя доверять руль слабо подготовленному водителю.

Техника вождения

Информация, содержащаяся в настоящем Руководстве, носит ограниченный характер. Расширяйте свои знания и развивайте навыки — пройдите специальный курс подготовки.

Внимание, осторожность, опыт и умение — вот, что защитит Вас от всех неприятностей.

Следуйте указаниям знаков, которые установлены на трассе. Они установлены на трассе ради Вашей безопасности и безопасности других людей.

Вне дорог главное — мощность, сцепление и тяга, а вовсе не скорость. Выбирайте скоростной режим, соответствующий характеру местности, условиям видимости и Вашему водительскому опыту.

Внимательно смотрите за тем, что ждёт Вас впереди. Любое неожиданное препятствие (камень, пень, яма и пр.) может стать причиной опрокидывания мотовездехода.

Неплохо было бы также знать, что находится по другую сторону холма. Там может оказаться такой обрыв, по которому не удастся съехать.

Если есть хотя бы малейшее сомнение в том, что мотовездеход сможет преодолеть участок пути, отличающийся особой сложностью, лучше сразу поискать объездной маршрут.

Положение тела

Вы полностью будете контролировать машину лишь в том случае, если обе Ваши руки держат руль, а все приборы и органы управления находятся в зоне досягаемости. Ноги должны располагаться на подножках. Во избежание травм постоянно

держите обе ноги на подножках. Не пытайтесь с помощью ног помочь маневрам мотовездехода — это, как правило, заканчивается травмами.

Мотовездеход имеет хорошую подвеску, тем не менее, тряска во время движения по поверхности, напоминающей стиральную доску, может быть очень неприятной и даже стать причиной травмирования спины. Может потребоваться занять положение стоя или с согнутыми ногами. Снизьте скорость и преодолите подобный участок полустоя — согнутые ноги будут принимать на себя часть энергии ударов.

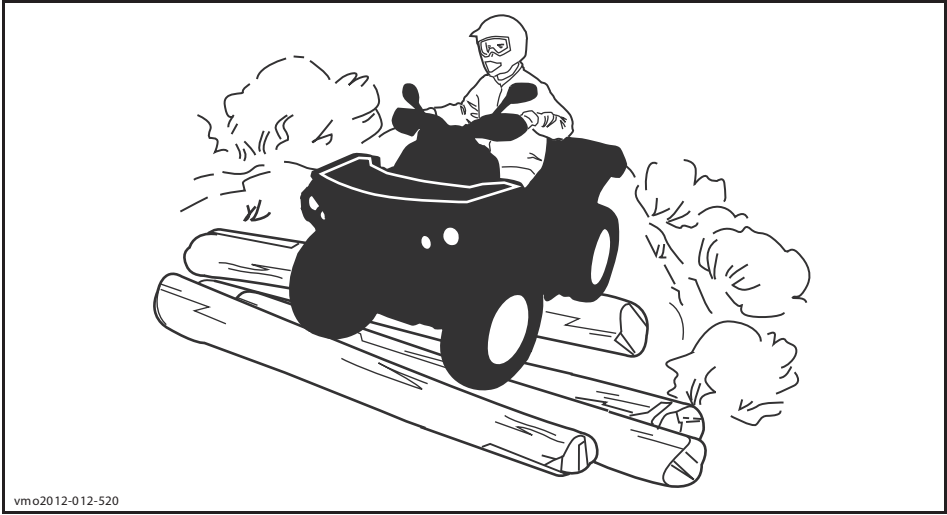

vmo2012-012-520

ДВУХМЕСТНЫЕ МОДЕЛИ

Пассажир должен руками держаться за поручни, а его ноги должны находиться на подножках.

Пассажир должен синхронизировать свои движения с движениями водителя.

Пересечение дорог

Если Вы пересекаете дорогу в составе колонны, то ведущий должен сойти со своего мотовездехода, обеспечить проезд колонны. Затем с помощью замыкающего водителя пройти перекрёсток последним. Не выезжайте на тротуары. Это место только для пешеходов.

Повороты

Освойте выполнение маневра поворота сначала на малой, затем на более высокой скорости.

Держите руки на руле, а ноги — на подножках.

Поддерживайте постоянную скорость движения или слегка ускоряйтесь при выполнении маневра поворота.

Чтобы снизить опасность опрокидывания:

– Будьте осторожны при выполнении поворота.

- Не поворачивайте руль слишком сильно или слишком резко для текущей скорости и условий движения. Корректируйте управляющие воздействия соответствующим образом.
- Прежде чем начать выполнение поворота, снизьте скорость. Избегайте интенсивного торможения при выполнении поворота.

- Избегайте интенсивного ускорения во время выполнения поворота, даже, начиная движение или двигаясь с низкой скоростью.
- Не выполняйте развороты мотовездехода с пробуксовкой колёс, скольжения, заносы, прыжки или другие трюки. Если мотовездеход начинает сносить или заносить, поверните руль в сторону сноса или заноса. Не нажимайте резко на педаль тормоза и не блокируйте колеса.
- Избегайте движения по поверхностям с покрытием. Мотовездеход не предназначен для эксплуатации на поверхностях с покрытием — это может стать причиной его опрокидывания. Если необходимо двигаться по поверхности с покрытием, поворачивайте плавно, снизьте скорость и избегайте интенсивных ускорений и замедлений.

Не делайте резких движений рулём, не нажимайте необдуманно на рычаг дроссельной заслонки или тормоз во время поворота.

⚠ ПРЕДОСТЕРЕЖЕНИЕ

Не выполняйте поворот на слишком высокой скорости.

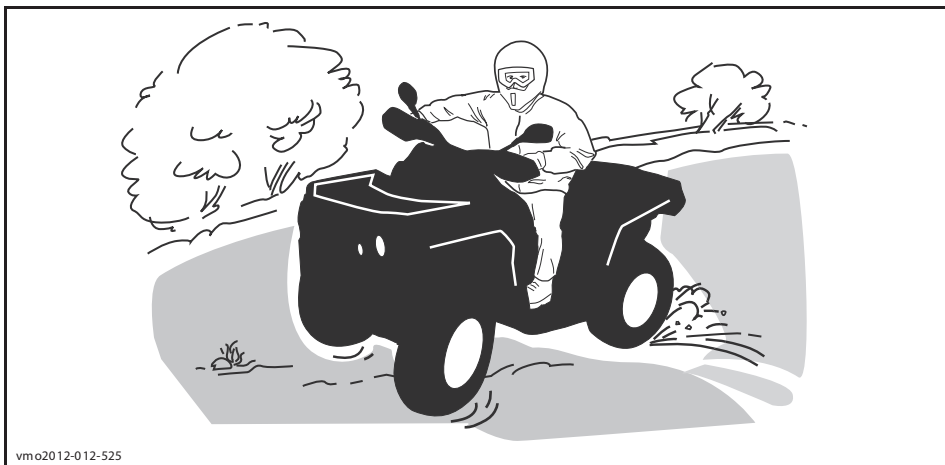

vm02012-012-525

При заносе или скольжении поверните руль в сторону заноса, чтобы восстановить контроль над машиной. Ни в коем случае не нажимайте на педаль тормоза и не допускайте блокировки колёс.

⚠ ПРЕДОСТЕРЕЖЕНИЕ

Шины мотовездехода не предназначены для движения по дорогам с покрытием. Кроме того, данный мотовездеход не имеет дифференциала заднего моста (задние колеса всегда вращаются с одинаковой скоростью). Это является причиной значительного ухудшения управляемости при движении по дороге с покрытием.

Торможение

При торможении обе руки должны находиться на руле, а ноги на подножках.

Попрактикуйтесь в выполнении маневра торможения, чтобы привыкнуть к поведению мотовездехода.

- Сначала выполните упражнение на низкой скорости, а затем увеличивайте её.
- Упражняйтесь в торможении на прямой при различных скоростях и различной силе нажатия на педаль тормоза.
- Поупражняйтесь в экстренном торможении; оптимальное торможение получается на прямой при сильном нажатии на педаль тормоза без блокировки колёс.

Помните: длина тормозного пути зависит от скорости движения мотовездехода, его загрузки и типа опорной поверхности. Также важную роль играет состояние шин и тормозной системы.

ПРИМЕЧАНИЕ: При торможении во время движения вперёд центр тяжести мотовездехода стремится сместиться вперёд. Чтобы обеспечить большую эффективность работы тормозов, тормозная система перераспределяет усилие, обеспечивая больший тормозной эффект спереди. Что отражается на управляемости мотовездехода. Примите это во внимание во время торможения.

Движение задним ходом

Перед началом движения задним ходом убедитесь, что позади мотовездехода нет никаких препятствий и людей. Двигайтесь медленно, не делайте резких поворотов.

Помните, что пассажир может загромождать Вам обзор (двухместная модель). При необходимости попросите пассажира сойти с мотовездехода.

Во время движения задним ходом мы рекомендуем занимать на мотовездеходе положение сидя. Не вставайте. Вес Вашего тела переместится вперёд, по направлению к рычагу дроссельной заслонки, что может стать причиной неожиданного ускорения и потери контроля над мотовездеходом.

Препятствия

Любое препятствие на пути представляет собой опасность и требует повышенного внимания. Это, прежде всего, крупные валуны, поваленные деревья, скользкий или рыхлый грунт, ограды, столбы, насыпи и провалы. По возможности избегайте таких препятствий. Помните, что некоторые препятствия слишком велики или их преодоление слишком опасно — избегайте таких препятствий. Небольшие камни и поваленные деревья следует переезжать под углом 90°. Привстаньте на подножках, согните ноги в коленях. Выберите подходящую скорость, не ускоряйтесь резко. Водитель должен крепко держаться за руль, а пассажир (двухместные модели) за рукоятки. Перенесите вес тела назад (водитель и пассажир (на двухместных моделях)). Не пытайтесь оторвать передние колеса от земли. Будьте осторожны, так как препятствие может оказаться скользким или подвижным.

Двухместные модели: водитель несёт ответственность за безопасность пассажира, при наличии сомнений, прежде чем приступить к выполнению маневра, попросите пассажира сойти с мотовездехода.

Движение вверх по склону

При движении вверх по склону очень важно быть готовым к встрече со скользкими покрытиями, со сменой типов покрытий и различными препятствиями. Включайте понижающую передачу и поддерживайте постоянную скорость движения. Не разгоняйтесь слишком сильно, так как на большой скорости передние колеса могут оторваться от земли.

Перенесите вес тела вперёд, по направлению к вершине холма. Держите ноги на подножках.

Если требуется большее перераспределение веса, водитель должен встать и перенести вес тела вперёд.

Если подъём слишком крутой или силы сцепления с опорной поверхностью недостаточны для преодоления подъёма, приведите в действие тормоза, прежде чем мотовездеход начнёт скатываться назад. Сначала позвольте пассажиру (только двухместные модели) сойти с мотовездехода, затем сойдите сами и выполните U- или K-образный разворот (при этом находитесь на стороне, обращённой к вершине холма, руки постоянно держите на рычаге тормоза и медленно разверните мотовездеход так, чтобы его задняя часть была обращена в сторону вершины холма). Всегда сходите с машины в направлении вершины холма, держась подальше от вращающихся колёс. Не пытайтесь удержать мотовездеход, когда он начал опрокидываться. Отойдите в сторону.

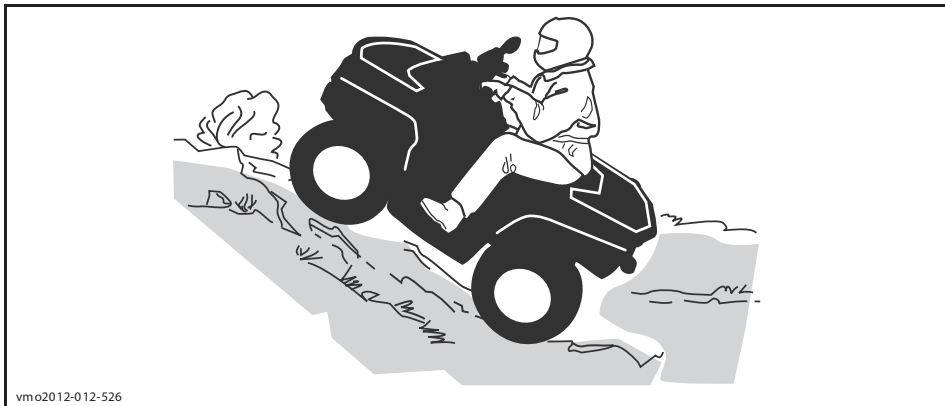

ДВУХМЕСТНЫЕ МОДЕЛИ

Пассажир должен синхронизировать свои движения с движениями водителя. Пассажиру не следует вставать на мотовездеходе.

Помните, что водитель отвечает за безопасность пассажира. При наличии сомнений, прежде чем приступить к преодолению подъёма, попросите пассажира сойти с мотовездехода.

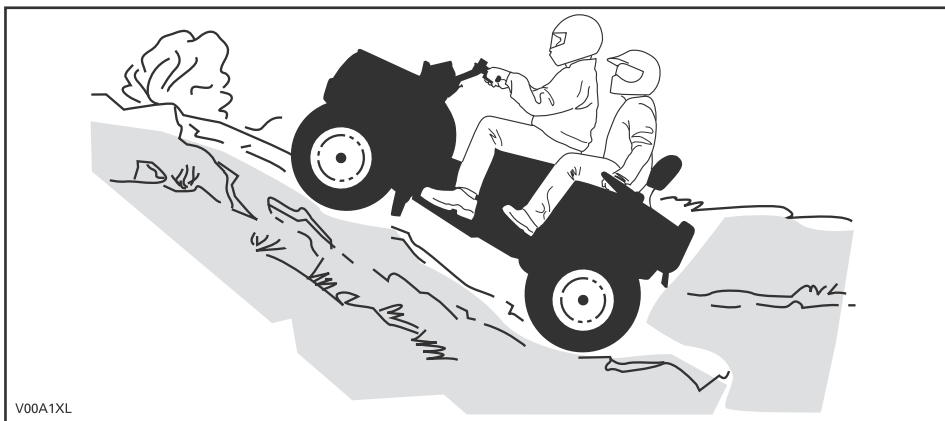

Режимы работы мотовездехода

В силу своих технических характеристик мотовездеход прекрасно берет подъёмы, но имейте в виду, что опрокидывание может произойти даже при хорошей тяге

машины. Например, на крутом склоне в какой-то момент движения центр тяжести машины внезапно оказывается смещённым назад, и мотовездеход опрокидывается. Мотовездеход может легко справиться с такими условиями движения, однако, когда передняя часть достигнет вершины, произойдёт перераспределение веса на заднюю часть мотовездехода и может произойти опрокидывание.

То же самое может произойти, если в склоне холма встретится какой-то залегающий объект, который резко приподнимет переднюю часть мотовездехода. Всегда имейте в запасе обходной маршрут. Постарайтесь сначала узнать, что представляют собой склоны, по которым Вам предстоит двигаться. См. параграф «**ДВИЖЕНИЕ ВДОЛЬ СКЛОНА ХОЛМА**».

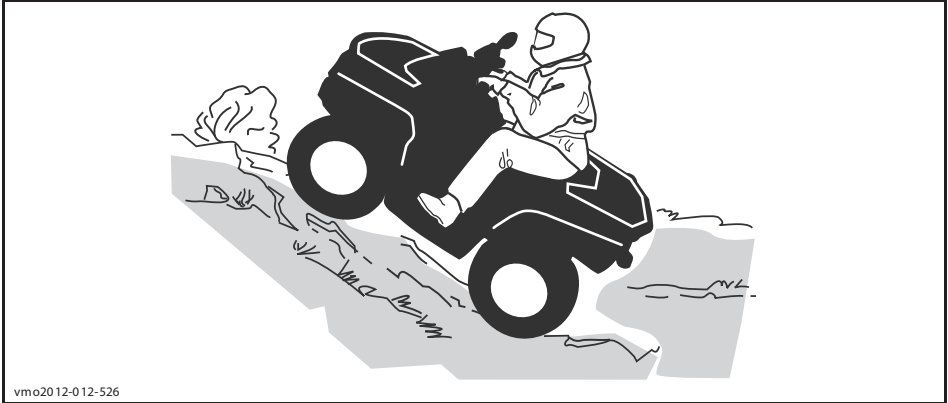

vmo2012-012-526

Движение под гору

Перенесите вес Вашего тела назад. Не вставайте. Чтобы предотвратить скольжение, плавно нажимайте рычаг тормоза. Не скатывайтесь с холма по инерции или на нейтрали.

Торможение при спуске может привести к тому, что Вы покатитесь юзом, как на санях. На спуске держите постоянную скорость и даже чуть ускоряйтесь, чтобы не терять контроль над мотовездеходом.

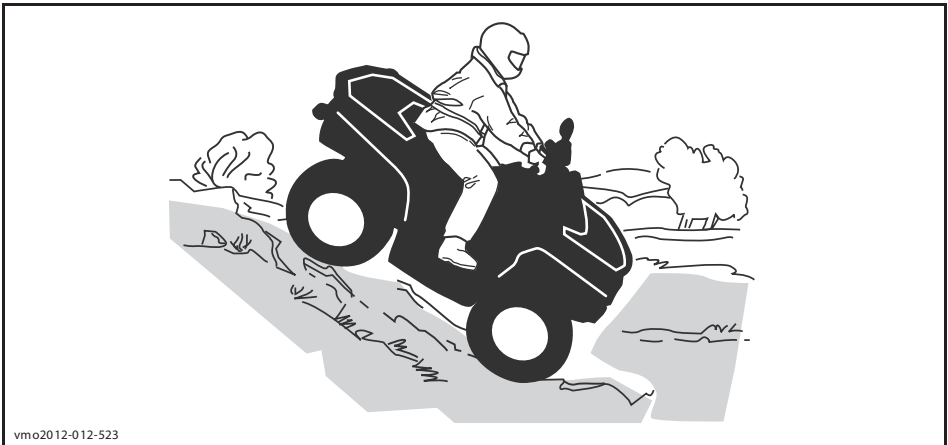

vmo2012-012-523

ДВУХМЕСТНЫЕ МОДЕЛИ

Пассажир должен синхронизировать свои движения с движениями водителя. Пассажиру не следует вставать на мотовездеходе.

Водитель несёт ответственность за безопасность пассажира, при наличии сомнений, прежде чем приступить к выполнению маневра, попросите пассажира сойти с мотовездехода.

Режимы работы мотовездехода

При подъёме мотовездеход может преодолеть большую крутизну, чем при спуске. Поэтому важно заранее подумать, взбираясь на холм, как потом спуститься с его вершины.

Движение вдоль склона

Во время движения вдоль склона холма равновесие мотовездехода **очень легко** может быть нарушено. Старайтесь выбирать другие маршруты. Если Вам все же приходится двигаться поперёк склона, то **ПОСТОЯННО** держите своё тело с наклоном в сторону вершины холма... и будьте готовы быстро спрыгнуть с мотовездехода именно в эту сторону в случае опасности.

Остерегайтесь посторонних предметов, впадин и оседаний грунта, которые могут резко поднять один борт мотовездехода и перевернуть его.

▲ ПРЕДОСТЕРЕЖЕНИЕ

Не пытайтесь удержать мотовездеход от переворачивания.



vm02012-012-527

ДВУХМЕСТНЫЕ МОДЕЛИ

Пассажир должен синхронизировать свои движения с движениями водителя. Пассажиру не следует вставать на мотовездеходе.

Водитель несёт ответственность за безопасность пассажира, при наличии сомнений, прежде чем приступить к выполнению маневра, попросите пассажира сойти с мотовездехода.

Обрывы

Когда колеса наезжают на пустоту, мотовездеход теряет «почву под ногами» и обычно останавливается. Если провал достаточно крутой и глубокий, то мотовездеход «ныряет» и опрокидывается.

Двухместные модели: водитель несёт ответственность за безопасность пассажира, при наличии сомнений, прежде чем приступить к выполнению маневра, попросите пассажира сойти с мотовездехода.

⚠ ПРЕДОСТЕРЕЖЕНИЕ

Не пытайтесь преодолевать обрывы. Выберите другой маршрут.

Пересечение водных преград

Водоём на пути — большая опасность. В глубоком водоёме мотовездеход может всплыть и перевернуться. Проверьте глубину водоёма и скорость потока, прежде чем принять решение о его штурме. Пересечение водоёма допускается лишь в том случае, если уровень воды не поднимается выше подножек мотовездехода. Остерегайтесь подводных камней, растений, полузатопленных брёвен и скользкой поверхности как при движении по водоёму, так и при съезде/выезде из него — это может привести к потере сцепления колёс с опорной поверхностью. Не въезжайте в воду на большой скорости. Вода резко тормозит мотовездеход, и Вы просто можете вылететь со своего водительского места.

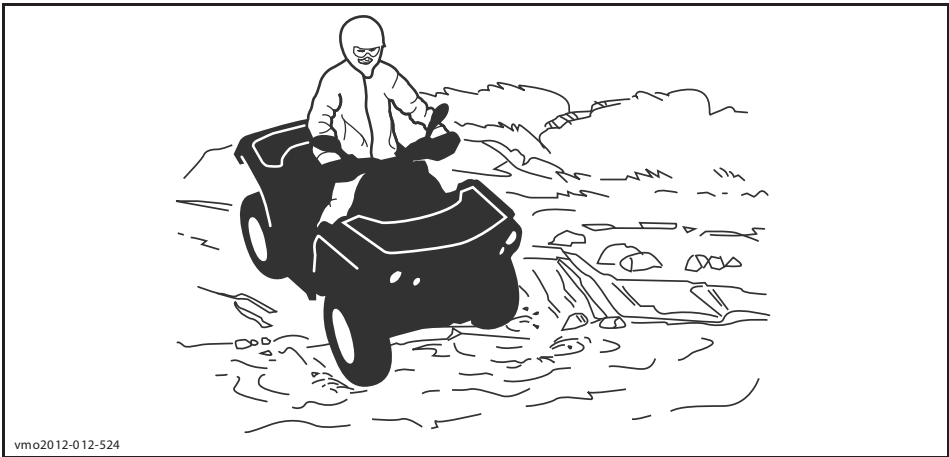

vmo2012-012-524

Попадание воды на тормозные механизмы оказывает неблагоприятное влияние на эффективность тормозной системы. После преодоления водной преграды, движения по грязи или снегу просушите тормозные колодки, несколько раз приведя тормоза в действие. Оставляйте больше места для торможения.

На подходе к водоёму почва обычно бывает топкая, болотистая. Здесь Вас могут ждать разного рода ловушки и провалы. Будьте к этому готовы. Будьте бдительны, остерегайтесь крупных камней, брёвен и т. п, частично скрытых растительностью.

Движение по льду

Если Вам предстоит пересечь замёрзший водоём, проверьте толщину и прочность ледяного покрова и примите решение, способен ли он выдержать вес мотовездехода и груза вместе с Вашим собственным весом и весом пассажира (двухместные модели). Если Вы замечаете промоины, то знайте — это верный признак того, что лёд имеет разную толщину.

Двухместные модели: водитель несёт ответственность за безопасность пассажира; при наличии сомнений, не приступайте к штурму препятствия.

На льду управляемость мотовездехода резко ухудшается. Выезжайте на лёд на малой скорости, не нажимайте резко на рычаг дроссельной заслонки. Это приведёт лишь к проскальзыванию колёс и может стать причиной переворачивания мотовездехода или падения пассажира (двухместные модели). Избегайте резкого торможения. Так как оно приведёт к неконтролируемому скольжению, переворачиванию машины или падению пассажира (двухместные модели). Ледяная пыль опасна тем, что она забивает механизмы мотовездехода и лишает его управляемости.

Движение по снежной поверхности

При проведении проверки мотовездехода перед выездом особое внимание обратите на места, где скопление снега и/или льда может стать причиной ухудшения видимости световых приборов, засорения вентиляционных отверстий и радиатора (препятствовать функционированию вентилятора системы охлаждения), мешать функционированию органов управления. Перед началом движения на мотовездеходе проверьте работоспособность рулевого управления, привода дроссельной заслонки и органов управления тормозной системы (рычагов и педали), убедитесь, что они перемещаются плавно и без заеданий.

При движении мотовездехода по снежной поверхности сцепление шин с покрытием значительно ухудшается и управляемость мотовездехода изменяется. На поверхностях с низким коэффициентом сцепления отклики мотовездехода на движения рулём на так «прозрачны» и точны, длина тормозного пути увеличивается, а динамические свойства ухудшаются. Выезжайте на лёд на малой скорости, не нажимайте резко на рычаг дроссельной заслонки. Это приведёт к пробуксовке шин и, возможно, к заносу мотовездехода. По возможности избегайте экстренных торможений. Это может стать причиной скольжения мотовездехода. Также целесообразно снижать скорость перед выполнением маневра, это позволит предотвратить потерю контроля над мотовездеходом.

Рыхлый снег, поднимаемый мотовездеходом при движении, может оседать (таять) на компонентах мотовездехода, например, тормозных дисках. Вода, снег или лёд могут стать причиной снижения эффективности тормозной системы мотовездехода. Периодически, даже если в настоящий момент снижение скорости движения мотовездехода не требуется, приводите в действие тормозную систему, в целях предотвращения скопления снега или льда и просушки её компонентов (дисков и колодок). Убедившись в безопасности маневра, Вы можете проверить сцепление шин с поверхностью и оценить реакцию мотовездехода на управляющие воздействия. Не допускайте попадания/скопления снега и льда на педали тормоза, подножках, площадках для ног, а также рычагах тормоза и дроссельной заслонки. Регулярно очищайте от снега сиденье, рукоятки, световые приборы и отражатели.

Крупные камни и пни, скрывающиеся под снегом, а также мокрый снег могут стать причиной застревания мотовездехода. Будьте бдительны, старайтесь заметить видимые признаки, указывающие на наличие таких препятствий. В случае возникновения сомнений объезжайте подозрительные места. Не двигайтесь по замёрзшим руслам рек, предварительно не убедившись, что толщины льда достаточно, чтобы выдержать вес мотовездехода. Помните: толщины льда, достаточной для того, чтобы выдержать снегоход, может оказаться недостаточно для мотовездехода аналогичного веса, потому что суммарная площадь пятна контакта четырёх шин меньше чем у гусеницы и лыж.

В целях повышения уровня комфорта и предотвращения обморожения одевайтесь в соответствии с погодными условиями.

По окончании поездки очищайте корпус и все подвижные компоненты мотовездехода (компоненты тормозной системы, рулевого управления, системы привода, а также органы управления, вентилятор системы охлаждения и т. п.) от налипшего снега или льда. Мокрый снег со временем превратится в лёд и его будет сложнее удалить в ходе проведения контрольного осмотра мотовездехода перед поездкой.

Езда по снегу может снижать эффективность торможения. Аккуратно снижайте скорость и оставляйте больше места для торможения. Брызговики для защиты от снега могут вызывать отложения льда или скапливание снега на компонентах тормозной системы или органах управления. Используйте тормоза чаще, чтобы избежать накопления льда или снега.

Движение по песку

Езда по песчаным барханам или снежным сугробам может быть очень увлекательной, если Вы будете придерживаться определённых правил безопасности. Когда песок или снег влажный, глубокий или мелкодисперсный, мотовездеход начинает скользить, проваливаться и, в конце концов, может застрять. Если это происходит, найдите более надёжную опорную поверхность. В этой обстановке следует двигаться на малой скорости и внимательно наблюдать за состоянием грунта. При перевозке пассажира (двухместные модели) снизьте скорость ещё больше.

Во время путешествия по песчаным дюнам рекомендуем выставить на мотовездеходе высокий флажок с предупредительным флагом. Таким образом, Вы обозначите своё присутствие и местоположение другим любителям экзотических прогулок. Если Вы заметите по ходу движения другой такой же флажок, удвойте внимание. В иных обстоятельствах (например, во время поездки в лес) флажок Вам ни к чему, и его надо снять. Помните, что при перевозке пассажира (двухместные модели) управляемость мотовездехода ухудшается, а тормозной путь увеличивается.

Движение по мелким камням

Движение по мелким камням или гравию очень напоминает движение по льду. На таком покрытии мотовездеход может легко заскользить или перевернуться, особенно на высокой скорости (возможно падение водителя или пассажира (двухместные модели)).

В этой обстановке следует двигаться на малой скорости и внимательно наблюдать за состоянием грунта. При перевозке пассажира (двухместные модели) снизьте скорость ещё больше.

Тормозной путь также становится больше. Имейте в виду, что при ускорении колеса Вашего мотовездехода выбрасывают камни, которые могут ранить других водителей, находящихся позади Вас. Ни при каких обстоятельствах не делайте этого умышленно.

ПЕРЕВОЗКА ГРУЗОВ И ВЫПОЛНЕНИЕ РАБОТ

Рабочее применение мотовездехода

Мотовездеход поможет Вам справиться с различными ЛЁГКИМИ работами, например, уборка снега или перевозка груза. У Вашего дилера Can-Am Вы можете купить любые аксессуары для работы с мотовездеходом. Любое дополнительное приспособление должно быть правильно установлено и в дальнейшем использовано в соответствии с назначением и инструкциями изготовителя. Не превышайте допустимую нагрузку мотовездехода. Перегрузка мотовездехода приводит к быстрому выходу из строя его узлов и деталей. Не перенапрягайтесь при загрузке и разгрузке мотовездехода.

Перевозка грузов

Любой груз, размещённый на мотовездеходе (а также перевозимый на двухместных моделях пассажир), ухудшает его устойчивость и управляемость, а также увеличивает длину тормозного пути. Не превышайте максимально допустимую нагрузку на мотовездеход, которая учитывает: вес водителя, пассажира, груза, дополнительного оборудования, а также нагрузку, приходящуюся на сцепное устройство. Убедитесь, что груз правильно распределён и надёжно закреплён (1/3 часть веса груза на переднем и 2/3 части веса груза на заднем багажнике), а также не мешает управлению мотовездеходом. Плохо закреплённый груз может упасть и создать аварийную ситуацию. Не перевозите груз, выступающий за габариты мотовездехода и/или задевающий за посторонние предметы, кусты и ветки деревьев. Не перевозите груз, закрывающий фары или задний фонарь.

⚠ ПРЕДОСТЕРЕЖЕНИЕ

При перевозке груза управляемость, устойчивость и тормозной путь мотовездехода изменяются. Очень важно правильно разместить перевозимый груз. Не перегружайте машину, соблюдайте правила перевозки груза и буксировки прицепа. Перед началом движения убедитесь, что груз надёжно закреплён и правильно распределён по багажным площадкам. При перевозке груза или буксировке прицепа уменьшите скорость в соответствии с дорожными условиями. Оставляйте больше места для торможения. Груз на багажниках размещайте как можно ниже, чтобы понизить центр тяжести машины. Пренебрежение следующими рекомендациями может привести к изменению управляемости мотовездехода, что в свою очередь может стать причиной транспортного происшествия.

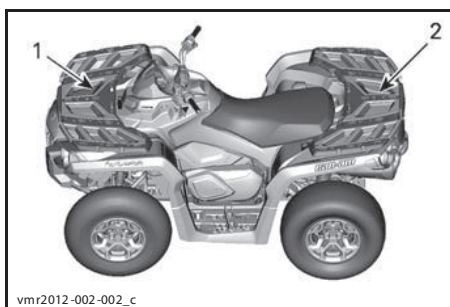

1. 1/3 часть веса груза
2. 2/3 часть веса груза

МАКСИМАЛЬНАЯ ГРУЗОПОДЪЁМНОСТЬ, кг			
СУММАРНАЯ ДОПУСТИМАЯ НАГРУЗКА	ОДНОМЕСТНЫЕ МОДЕЛИ	235	Включает вес водителя, пассажира, груза, дополнительного оборудования и принадлежностей
	ДВУХМЕСТНЫЕ МОДЕЛИ	272	
НАГРУЗКА НА ПЕРЕДНЮЮ ОСЬ		45	Равномерно распределён.
НАГРУЗКА НА ЗАДНЮЮ ОСЬ		90	Равномерно распределён. Включая вес груза на заднем багажнике и в багажном отделении, а также вертикальную нагрузку на сцепное устройство.

Буксировка прицепа

Сцепные устройства прицепа и мотовездехода должны соответствовать друг другу. Прицеп и мотовездеход должны находиться в одной горизонтальной плоскости. Иногда, чтобы выровнять машину и прицеп, необходимо использовать специальный удлинитель шарового шарнира прицепного устройства. Для повышения надёжности сцепки используйте специальные цепи или тросы. Для остановки перевозящего пассажира (двухместные модели) или буксирующего прицеп мотовездехода требуется большее, чем обычно, расстояние, особенно на склоне.

Неправильная загрузка прицепа может стать причиной потери контроля над мотовездеходом. **Не превышайте максимально допустимую массу буксируемого прицепа и максимальную нагрузку, приходящуюся на сцепное устройство (см. табл. «МАКСИМАЛЬНАЯ МАССА БУКСИРУЕМОГО ГРУЗА»).** Убедитесь, что на дышло действует сила, направленная к земле.

Убедитесь, что груз на прицепе равномерно распределён и надёжно закреплён; такой прицеп легче контролировать.

При буксировке прицепа устанавливайте рычаг переключения передач в положение «L» (понижающая передача) — кроме увеличения крутящего момента это позволяет снизить нагрузку на детали трансмиссии.

При остановке или стоянке, чтобы предотвратить возможное скатывание, блокируйте колеса прицепа.

Будьте осторожны при отсоединении прицепа: прицеп или размещённый на нем груз может опрокинуться на вас или других людей

При буксировке прицепа не превышайте максимальную массу буксируемого груза.

МАКСИМАЛЬНАЯ МАССА БУКСИРУЕМОГО ГРУЗА, кг		
ДОПУСТИМАЯ ЗАГРУЗКА ПРИЦЕПА	НАГРУЗКА НА СЦЕПНОЕ УСТРОЙСТВО	ПРИМЕЧАНИЕ:
590	23	Включая вес прицепа и груза, расположенного на прицепе. Убедитесь, что прицеп загружен правильно. Дышло прицепа должно всегда давить на сцепное устройство, а не тянуть его шаровый шарнир вверх.

ПРЕДУПРЕЖДАЮЩИЕ ТАБЛИЧКИ

Предупреждающие таблички

На корпусе мотовездехода прикреплены таблички с важной информацией, касающейся Вашей безопасности.

Владелец и водитель мотовездехода должны знать и понимать содержание указаний и предупреждений, содержащихся в табличках.

<p>G МОДЕЛЬ ОБЩЕГО НАЗНАЧЕНИЯ</p> <p>МОТОВЕЗДЕХОД ПРЕДНАЗНАЧЕН ДЛЯ ОТДЫХА И УТИЛИТАРНОГО ИСПОЛЬЗОВАНИЯ</p> <p>ПЕРЕВОЗКА ПАССАЖИРОВ ЗАПРЕЩЕНА</p> <p>К УПРАВЛЕНИЮ НЕ ДОПУСКАЮТСЯ ЛИЦА, НЕ ДОСТИГШИЕ 16-ЛЕТНЕГО ВОЗРАСТА</p> <hr/> <p>РЕКОМЕНДОВАНО ПРОХОЖДЕНИЕ КУРСОВ ПО ОБУЧЕНИЮ ВОЖДЕНИЮ МОТОВЕЗДЕХОДА. ОБРАЩАЙТЕСЬ ЗА ИНФОРМАЦИЕЙ К ВАШЕМУ ДИЛЕРУ</p> <hr/> <p>УЗНАЙТЕ У ВАШЕГО ДИЛЕРА ВСЮ ИНФОРМАЦИЮ О ЗАКОНАХ, РЕГЛАМЕНДИРУЮЩИХ ЭКСПЛУАТАЦИЮ МОТОВЕЗДЕХОДОВ</p> <p>НЕ СЛЕДУЕТ СНИМАТЬ ДАННЫЙ ЯРЛЫК ПЕРЕД ПРОДАЖЕЙ</p> <p>704903310</p>	<p>! ПРЕДОСТЕРЕЖЕНИЕ</p> <p>Нарушение правил эксплуатации может привести к ПОЛУЧЕНИЮ СЕРЬЕЗНЫХ ТРАВМ или ГИБЕЛИ.</p>  <p>ВСЕГДА НАДЕВАЙТЕ ШЛЕМ И ЗАЩИТНОЕ СНАРЯЖЕНИЕ</p> <p>НЕ ВЫЕЗЖАЙТЕ НА ДОРОГИ ОБЩЕГО ПОЛЬЗОВАНИЯ</p> <p>ПЕРЕВОЗКА ПАССАЖИРА НЕ ДОПУСКАЕТСЯ</p> <p>АЛКОГОЛЬ И НАРКОТИКИ ЗАПРЕЩЕНЫ</p> <p>ЗАПРЕЩАЕТСЯ вождение:</p> <ul style="list-style-type: none">• без надлежащей подготовки;• на скорости, не соответствующей опыту водителя и другим обстоятельствам;• по дорогам общего пользования — возможно столкновение с другими транспортными средствами;• с пассажиром — перевозка пассажира является причиной ухудшения устойчивости и управляемости и увеличивает риск потери контроля над мотовездеходом. <p>ВОДИТЕЛЬ ОБЯЗАН:</p> <ul style="list-style-type: none">• знать и правильно применять приёмы вождения, избегать опрокидывания машины на склонах и неровной местности;• избегать выезда на поверхности с покрытием, т. к. покрытие сильно ухудшает управляемость и устойчивость мотовездехода. <p>ПРОЧИТАЙТЕ РУКОВОДСТВО ПО ЭКСПЛУАТАЦИИ. СТРОГО СЛЕДУЙТЕ ВСЕМ ИНСТРУКЦИЯМ И ПРЕДУПРЕЖДЕНИЯМ.</p>
--	---

704903310

ОДНОМЕСТНЫЕ МОДЕЛИ

G
МОДЕЛЬ ОБЩЕГО НАЗНАЧЕНИЯ

**МОТОВЕЗДЕХОД ПРЕДНАЗНАЧЕН ДЛЯ
ОТДЫХА И УТИЛИТАРНОГО
ИСПОЛЬЗОВАНИЯ**

**ЛИЦА ДО 16 ЛЕТ НЕ ДОПУСКАЮТСЯ
К УПРАВЛЕНИЮ МОТОВЕЗДЕХОДОМ**

**РЕКОМЕНДОВАНО ПРОХОЖДЕНИЕ КУРСОВ
ПО ОБУЧЕНИЮ ВОЖДЕНИЮ МОТОВЕЗДЕХОДА.
ОБРАЩАЙТЕСЬ ЗА ИНФОРМАЦИЕЙ К ВАШЕМУ
ДИЛЕРУ. ПРОСМОТРИТЕ ДЕМОСТРАЦИОННЫЙ
ВИДЕОФИЛЬМ.**

**УЗНАЙТЕ У ВАШЕГО ДИЛЕРА ВСЮ ИНФОРМАЦИЮ
О ЗАКОНАХ, РЕГЛАМЕНТИРУЮЩИХ ЭКСПЛУАТАЦИЮ
МОТОВЕЗДЕХОДОВ.**

Не снимать ярлык перед продажей.

704903314

⚠ ПРЕДОСТЕРЕЖЕНИЕ
Нарушение правил эксплуатации приводит к травмам и гибели людей.





ВОДИТЕЛЬ И ПАССАЖИР ДОЛЖНЫ НАДЕВАТЬ ШЛЕМЫ И ЗАЩИТНУЮ ЗКИПИРОВКУ

ЗАПРЕЩАЕТСЯ НЕ ПЕРЕВОЗИТЕ БОЛЕЕ ОДНОГО (1) ПАССАЖИРА

АЛКОГОЛЬ И НАРКОТИКИ ЗАПРЕЩЕНЫ

ЗАПРЕЩАЕТСЯ вождение:

- без надлежащей подготовки;
- на скорости, не соответствующей опыту водителя и другим обстоятельствам;
- по дорогам общего пользования — возможно столкновение с другими транспортными средствами;
- с пассажиром, если сиденье пассажира не установлено и надежно не закреплено.

ВОДИТЕЛЬ ОБЯЗАН:

- знать и правильно применять приемы вождения, избегать опрокидывания машины на склонах и неровной местности;
- избегать выезда на поверхности с покрытием, т. к. покрытие сильно ухудшает управляемость и устойчивость мотовездехода.
- при перевозке пассажира снижать скорость движения и двигаться с особой осторожностью; попросить пассажира сойти с мотовездехода, если этого требуют условия движения.
- убедиться, что пассажир ознакомился и усвоил содержание данной таблички, а также других табличек, имеющих отношение к обеспечению безопасности пассажира.

**ПРОЧИТАЙТЕ РУКОВОДСТВО ПО ЭКСПЛУАТАЦИИ.
СЛЕДУЙТЕ ИНСТРУКЦИЯМ И ПРЕДОСТЕРЕЖЕНИЯМ.**

Не снимать ярлык перед продажей. 704903314

ДВУХМЕСТНЫЕ МОДЕЛИ

**СВЕДЕНИЯ О ДВИГАТЕЛЕ:
800R 4 STROKE
СЕРТИФИКАТ ERA**

NER (НОРМАЛИЗОВАННЫЙ ПОКАЗАТЕЛЬ ВЫБОРСА) = **6.3**
ПО ШКАЛЕ ОТ 0 ДО 10 (0 — САМЫЙ ЧИСТЫЙ ВЫХЛОП)

*ПРИ ПРОДАЖЕ ТАБЛИЧКА НЕ СНИМАЕТСЯ



704901747
704901747_en

ТИПОВОЙ ВАРИАНТ

Расположение предупреждающих табличек

Прочитайте и уясните информацию, содержащуюся на предупреждающих табличках.

Данные таблички являются неотъемлемой частью мотовездехода и играют важную роль в обеспечении безопасности водителя, пассажира или окружающих.

Предупреждающие таблички должны рассматриваться как неотъемлемая часть мотовездехода. В случае утери или повреждения наклейки следует заменить.

Обратитесь к авторизованному дилеру Can-Am.

ПРИМЕЧАНИЕ: В случае обнаружения разночтений между информацией, приведённой в настоящем Руководстве, и реальным транспортным средством, предупреждающие таблички, расположенные на мотовездеходе, имеют приоритет перед табличками, приведёнными в настоящем Руководстве.

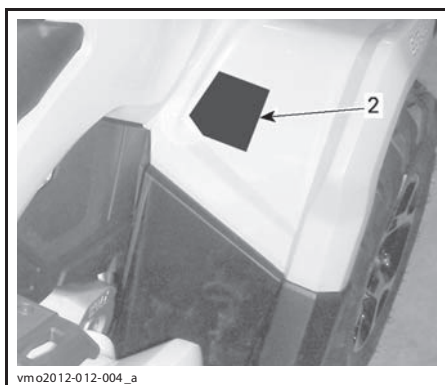
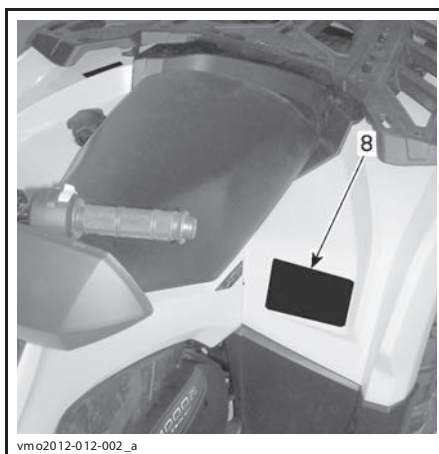
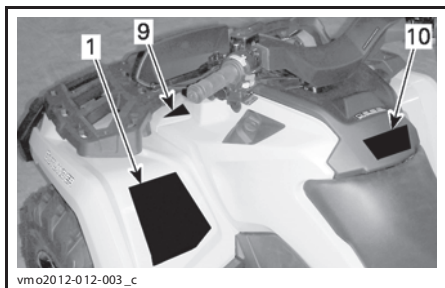
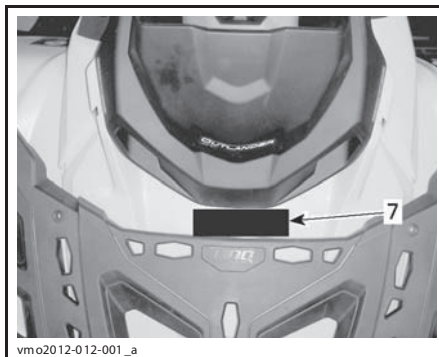
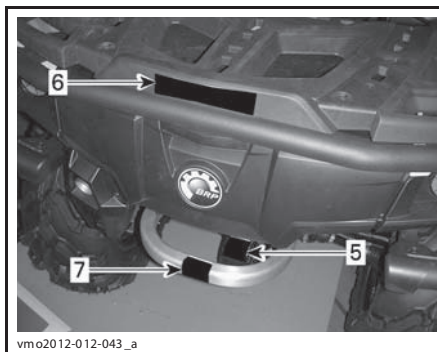

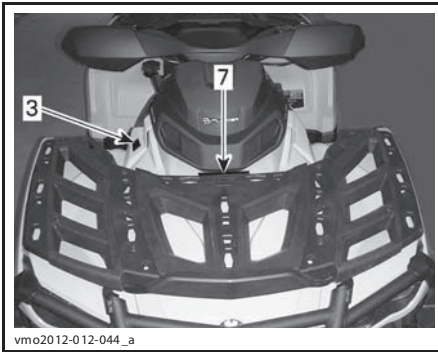

vmo2012-012-044_a

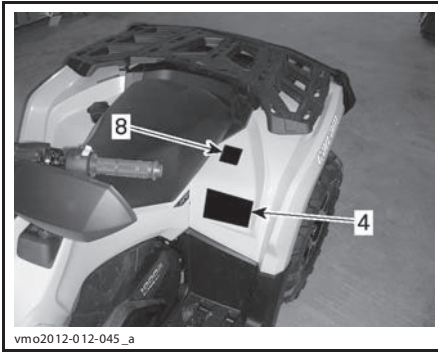

vmo2012-012-045_a

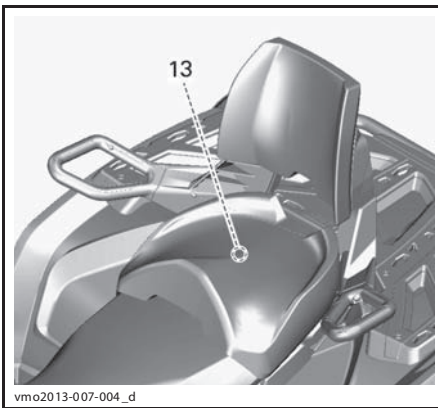

vmo2013-007-004_d

⚠ ПРЕДОСТЕРЕЖЕНИЕ

Нарушение правил эксплуатации мотовездехода ОПАСНО ДЛЯ ЖИЗНИ.

ВСЕГДА НАДЕВАЙТЕ ШЛЕМ И ЗАЩИТНОЕ ЭКИПИРОВКУ
 ИСПОЛЬЗОВАНИЕ НА ДОРОГАХ ОБЩЕГО ПОЛЬЗОВАНИЯ НЕ ДОПУСКАЕТСЯ
 ПЕРЕВОЗКА ПАССАЖИРОВ НЕ ДОПУСКАЕТСЯ
 АЛКОГОЛЬ И НАРКОТИКИ ЗАПРЕЩЕНЫ

ВОЖДЕНИЕ запрещено:

- без надлежащей подготовки;
- на скорости, не соответствующей опыту водителя и другим условиям;
- на дорогах общего пользования — возможно столкновение с другими участниками движения;
- с пассажиром — устойчивость и управляемость машины ухудшается — возрастает риск совершения аварии.

Водитель ОБЯЗАН:

- знать и правильно использовать приемы вождения, избегать опрокидывания машины на склонах, на пересеченной местности и при прохождении поворотов.
- избегать движения по поверхностям с покрытием — покрытие сильно ухудшает управляемость и устойчивость мотовездехода.

НАЙДИТЕ И ПРОЧИТАЙТЕ РУКОВОДСТВО ПО ЭКСПЛУАТАЦИИ
СЛЕДИТЕ ИНСТРУКЦИЯМ И ПРЕДУПРЕЖДЕНИЯМ

704902787

ТАБЛИЧКА 1 — ОДНОМЕСТНЫЕ МОДЕЛИ

⚠ ПРЕДОСТЕРЕЖЕНИЕ

Нарушение правил эксплуатации мотовездехода ОПАСНО ДЛЯ ЖИЗНИ.

ВСЕГДА НАДЕВАЙТЕ ШЛЕМ И ЗАЩИТНОЕ ЭКИПИРОВКУ
 ИСПОЛЬЗОВАНИЕ НА ДОРОГАХ ОБЩЕГО ПОЛЬЗОВАНИЯ НЕ ДОПУСКАЕТСЯ
 ПЕРЕВОЗКА БОЛЕЕ ОДНОГО ПАССАЖИРА НЕ ДОПУСКАЕТСЯ
 АЛКОГОЛЬ И НАРКОТИКИ ЗАПРЕЩЕНЫ

ВОЖДЕНИЕ запрещено:

- без надлежащей подготовки;
- на скорости, не соответствующей опыту водителя и другим условиям;
- на дорогах общего пользования — возможно столкновение с другими участниками движения;
- с пассажиром — устойчивость и управляемость машины ухудшается — возрастает риск совершения аварии.

Водитель ОБЯЗАН:

- знать и правильно использовать приемы вождения, избегать опрокидывания машины на склонах, на пересеченной местности и при прохождении поворотов.
- избегать движения по поверхностям с покрытием — покрытие сильно ухудшает управляемость и устойчивость мотовездехода.
- при перевозке пассажира снизить скорость и двигаться с особой осторожностью, если этого требуют условия движения, попросите пассажира сесть с мотовездехода.
- убедитесь, что пассажир прочитал и усвоил содержание этой предупреждающей таблички и других табличек, имеющих отношение к обеспечению безопасности пассажира.

НАЙДИТЕ И ПРОЧИТАЙТЕ РУКОВОДСТВО ПО ЭКСПЛУАТАЦИИ
СЛЕДИТЕ ИНСТРУКЦИЯМ И ПРЕДУПРЕЖДЕНИЯМ

704903153C

ТАБЛИЧКА 1 — ДВУХМЕСТНЫЕ МОДЕЛИ



ТАБЛИЧКА 2 — ОДНОМЕСТНЫЕ МОДЕЛИ



ТАБЛИЧКА 2 — ДВУХМЕСТНЫЕ МОДЕЛИ



704902793

ТАБЛИЧКА 3



704902785

ТАБЛИЧКА 4 — ОДНОМЕСТНЫЕ МОДЕЛИ



704903093B

ТАБЛИЧКА 4 — ДВУХМЕСТНЫЕ МОДЕЛИ



704 902 780

ТАБЛИЧКА 5



704902777 A

ТАБЛИЧКА 7

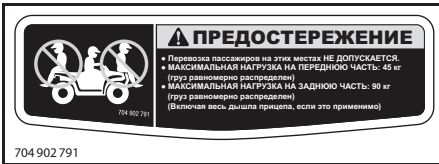

704 902 791

ТАБЛИЧКА 6

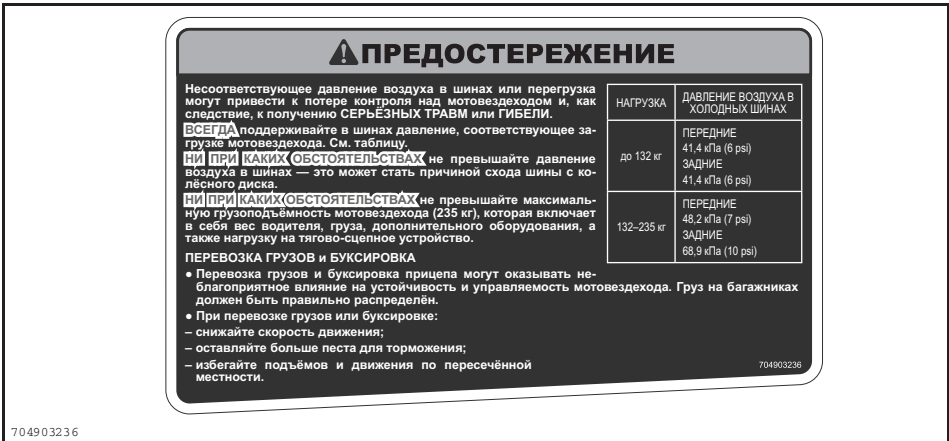

704903236

ТАБЛИЧКА 8 — ОДНОМЕСТНЫЕ МОДЕЛИ

⚠ ПРЕДОСТЕРЕЖЕНИЕ

Несоответствующее давление воздуха в шинах или перегрузка могут привести к потере контроля над мотовездеходом и, как следствие, к получению **СЕРЬЕЗНЫХ ТРАВМ** или ГИБЕЛИ.

ВСЕГДА поддерживайте в шинах давление, соответствующее нагрузке мотовездехода. См. таблицу.

НИ ПРИ КАКИХ ОБСТОЯТЕЛЬСТВАХ не превышайте давление воздуха в шинах — это может стать причиной схода шины с колёсного диска.

НИ ПРИ КАКИХ ОБСТОЯТЕЛЬСТВАХ не превышайте максимальную грузоподъёмность мотовездехода (272 кг), которая включает в себя вес водителя, пассажира, груза, дополнительного оборудования, а также нагрузку на тягово-сцепное устройство.

ПЕРЕВОЗКА ГРУЗОВ И БУКСИРОВКА

- Перевозка пассажира или грузов, а также буксировка прицепа могут оказывать неблагоприятное влияние на устойчивость и управляемость мотовездехода. Груз на багажниках должен быть правильно распределён.
- При перевозке пассажира, грузов или буксировке:
 - снижайте скорость движения;
 - оставляйте больше песта для торможения;
 - избегайте подъёмов и движения по пересечённой местности.

НАГРУЗКА	ДАВЛЕНИЕ ВОЗДУХА В ХОЛОДНЫХ ШИНАХ
до 132 кг	ПЕРЕДНИЕ 41,4 кПа (6 psi)
	ЗАДНИЕ 41,4 кПа (6 psi)
132–272 кг	ПЕРЕДНИЕ 48,2 кПа (7 psi)
	ЗАДНИЕ 68,9 кПа (10 psi)

704903089

704903089

ТАБЛИЧКА 8 — ДВУХМЕСТНЫЕ МОДЕЛИ

ДАННОЕ ТРАНСПОРТНОЕ СРЕДСТВО ЯВЛЯЕТСЯ ВНЕДОРОЖНЫМ И НЕ ПРЕДНАЗНАЧЕНО ДЛЯ ДВИЖЕНИЯ ПО ДОРОГАМ ОБЩЕГО ПОЛЬЗОВАНИЯ.

CE VÉHICULE EST UN VÉHICULE
TOUT TERRAIN QUI N'EST
PAS DESTINÉ À ÊTRE
UTILISÉ SUR LES
VOIES PUBLIQUES.

70490277A

70490277A

ТАБЛИЧКА 9

⚠ ПРЕДОСТЕРЕЖЕНИЕ

Необходимо привыкнуть к управлению данным мотовездеходом; его эксплуатационные характеристики могут превосходить характеристики других мотовездеходов, которыми Вы, возможно, управляли ранее.

Этот мощный мотовездеход предназначен только для внедорожного использования. Недостаточно опытный водитель может недооценить опасность и быть удивлен специфическими режимами работы данного мотовездехода в различных условиях.

704902941

704902941

ТАБЛИЧКА 10

⚠

<p>DA ADVERSEL: FINN OG LES BRUKSANVISNINGEN. FØLG ALLE ANVISNINGER OG ADVARSLER.</p> <p>NL WAARSCHUWING: ZOEK DE GEBRUIKERSHANDLEIDING OP EN LEES HEM. HOUD U AAN ALLE AANWIJZINGEN EN WAARSCHUWINGEN.</p> <p>FR AVERTISSEMENT : LOCALISER ET LIRE LE GUIDE DE L'OPERATEUR. SUIVRE TOUS LES CONSIGNES ET AVERTISSEMENTS.</p> <p>FI VAROITUS: PAIKANNA JA LUE KÄYTTÄJÄN OPAS. NOUDATA KAIKKIA KÄYTTÖOHJEITA JA VAROITUKSIA.</p> <p>ES ADVERTENCIA: UBICAR Y LEER LA GUÍA DEL OPERADOR. ATENERSE A TODAS LAS INSTRUCCIONES Y MENSAJES DE ADVERTENCIA.</p>	<p>DE WARNUNG: BETREIBSANLEITUNG AUSFINDIG MACHEN UND LESEN ALLE ANWEISUNGEN UND WARHINWEISE BEFOLGEN.</p> <p>EL ΠΡΟΕΔΟΠΟΙΗΣΗ: ΒΡΕΤΕ ΚΑΙ ΔΙΑΒΑΣΤΕ ΤΟΝ ΟΔΗΓΟ ΧΕΙΡΩΤΗ. ΑΚΟΛΟΥΘΗΣΤΕ ΟΛΕΣ ΤΙΣ ΟΔΗΓΙΕΣ ΚΑΙ ΤΙΣ ΠΡΟΕΔΟΠΟΙΗΣΕΙΣ.</p> <p>IT AVVERTENZA: LEGGERE IL MANUALE DELL'OPERATORE. SEGUIRE TUTTE LE ISTRUZIONI EAVVERTENZE.</p> <p>PT ADVERTENCIA: LOCALIZE E LEIA O MANUAL DO OPERADOR. SIGA TODAS AS INSTRUÇÕES E OS AVISOS.</p> <p>SV VARNING: TA REDE PÅ INSTRUKTIONSBOKEN OCH LÄS DEN. UPPMÄRKSAMMA ALLA ANVISNINGAR OCH VARNINGER.</p>
---	---

704902779

704902779 A

ТАБЛИЧКА 11 — ЗА ПРЕДЕЛАМИ СЕВЕРНОЙ АМЕРИКИ



ТАБЛИЧКА 12



ТАБЛИЧКА 13 — ДВУХМЕСТНЫЕ МОДЕЛИ

Таблички соответствия

Приведённые ниже таблички удостоверяют соответствие данной модели мотовездехода требованиям стандартов различных стран.



РАСПОЛОЖЕНИЕ: ПОД СИДЕНЬЕМ НА ВЕРХНЕЙ БАЛКЕ РАМЫ

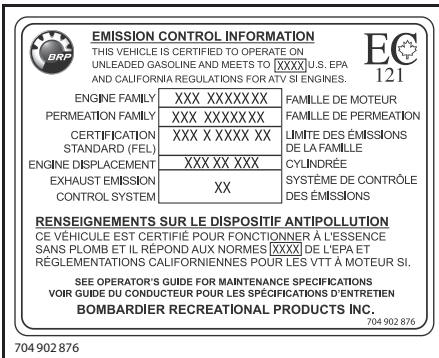

РАСПОЛОЖЕНИЕ: ПОД СИДЕНЬЕМ НА ВЕРХНЕЙ БАЛКЕ РАМЫ

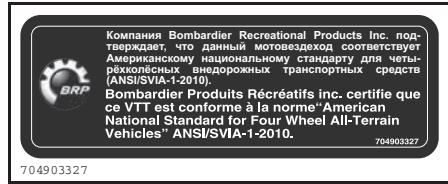

РАСПОЛОЖЕНИЕ: НА ЗАДНЕМ КРЫЛЕ

Таблички с технической информацией

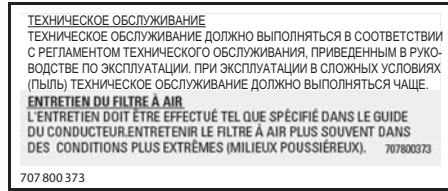

РАСПОЛОЖЕНИЕ: ПОД СИДЕНЬЕМ НА ВЕРХНЕЙ БАЛКЕ РАМЫ

***ИНФОРМАЦИЯ
О ТРАНСПОРТНОМ
СРЕДСТВЕ***

ОРГАНЫ УПРАВЛЕНИЯ

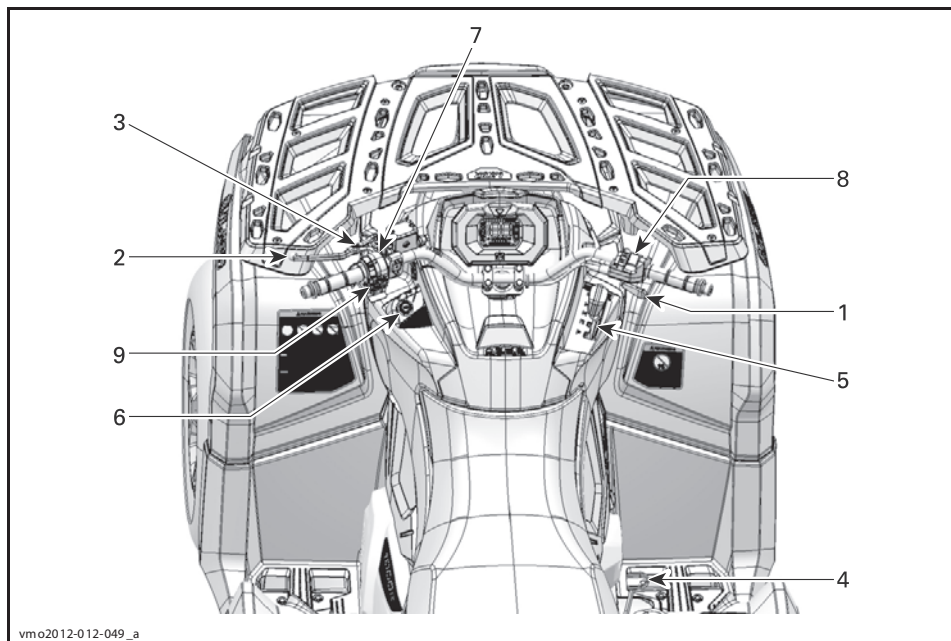

1) Рычаг дроссельной заслонки

Рычаг дроссельной заслонки располагается на правой стороне руля.

С помощью рычага дроссельной заслонки осуществляется управление частотой вращения коленчатого вала.

Для увеличения или поддержания скорости движения мотовездехода, нажмите рычаг дроссельной заслонки большим пальцем правой руки.

Чтобы уменьшить скорость движения мотовездехода, отпустите рычаг дроссельной заслонки.

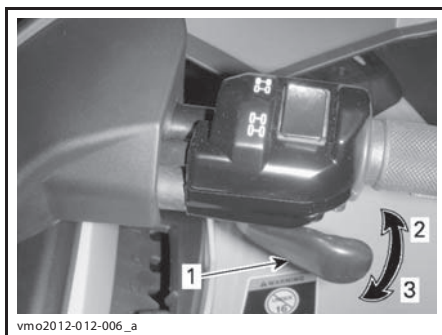

ТИПОВОЙ ВАРИАНТ

1. Рычаг дроссельной заслонки
2. Ускорение
3. Замедление

2) Левый рычаг тормоза

Левый рычаг тормоза располагается на левой стороне руля.

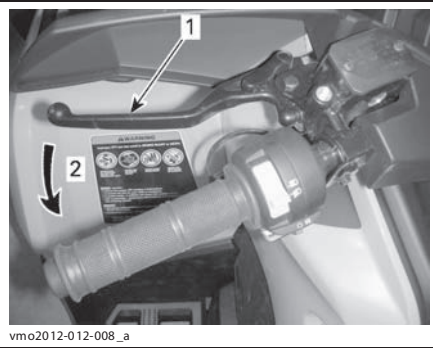

ТИПОВОЙ ВАРИАНТ

1. Рычаг тормоза
2. Включение тормоза

Рычаг тормоза предназначена для замедления и остановки мотовездехода. Нажатие на рычаг включает передний и задний тормоза.

Эффективность торможения пропорциональна силе нажатия на рычаг.

3) Стояночный тормоз

Рычаг стояночного тормоза располагается на левой стороне руля.

При включении стояночного тормоза блокируются все колеса, что позволяет обеспечить неподвижность мотовездехода во время стоянки.

⚠ ПРЕДОСТЕРЕЖЕНИЕ

Если Вы не пользуетесь мотовездеходом, задействуйте стояночный тормоз и установите рычаг переключения передач в положение «PARK».

Включение стояночного тормоза: Нажмите на рычаг тормоза и, удерживая его, пальцем сдвиньте замок — рычаг остаётся прижатым. В этом положении рычага включены все тормоза.

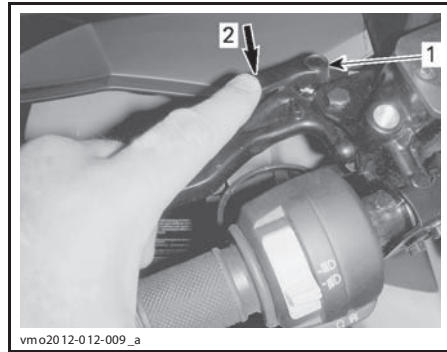

vmo2012-012-009_a

ТИПОВОЙ ВАРИАНТ

1. Замок рычага тормоза
2. Нажать для включения стояночного тормоза

ПРИМЕЧАНИЕ: Положение замка рычага тормоза может быть отрегулировано в нескольких позициях.

⚠ ПРЕДОСТЕРЕЖЕНИЕ

Убедитесь, что когда стояночный тормоз задействован, мотовездеход надёжно удерживается на месте.

Выключение стояночного тормоза:

Нажмите рычаг тормоза. Замок должен автоматически вернуться в исходное положение. Рычаг тормоза также должен возвращаться в исходное положение.

⚠ ПРЕДОСТЕРЕЖЕНИЕ

Перед началом движения убедитесь, что стояночный тормоз полностью отключён. Тормоз, заблокированный непрерывными нажатиями на рычаг, может повредить детали тормозной системы или загореться.

4) Педаль тормоза

Педаль тормоза располагается с правой стороны мотовездехода рядом с двигателем.

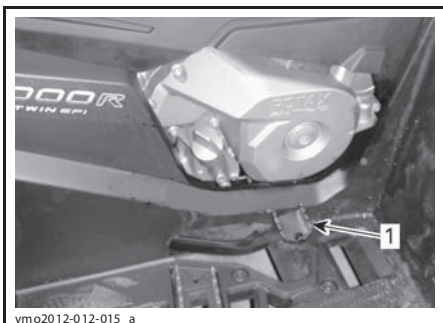

1. Педаль тормоза

Педаль тормоза предназначена для замедления и остановки мотовездехода.

При нажатии на педаль включается только тормоз задних колёс.

Эффективность торможения пропорциональна силе нажатия на педаль.

ПРИМЕЧАНИЕ: Включение заднего тормоза также воздействует и на передние колеса через силовую передачу (когда включён режим 4WD).

5) Рычаг переключения передач

Рычаг переключения передач располагается на правой стороне мотовездехода рядом с рулевой колонкой.



РАСПОЛОЖЕНИЕ РЫЧАГА ПЕРЕКЛЮЧЕНИЯ ПЕРЕДАЧ

Рычаг используется для переключения передач.

Рычаг переключения передач может занимать одно из 5 фиксированных положений:

ПОЛОЖЕНИЯ РЫЧАГА ПЕРЕКЛЮЧЕНИЯ ПЕРЕДАЧ	
ПОЛОЖЕНИЕ	ПЕРЕДАЧА
P	Стоянка
R	Задний ход
N	Нейтраль
H	Повышающая передача (движение вперёд)
L	Понижающая передача (движение вперёд)



РЫЧАГ ПЕРЕКЛЮЧЕНИЯ ПЕРЕДАЧ

Прежде чем включить передачу, необходимо остановить мотовездеход и привести в действие тормоза.

ВНИМАНИЕ Конструкцией коробки передач не предусмотрена возможность переключения передач во время движения.

Р: Стоянка

При нахождении рычага переключения передач в положении «Р» (стоянка) трансмиссия блокируется, что позволяет предотвратить движение мотовездехода.

⚠ ПРЕДОСТЕРЕЖЕНИЕ

Если Вы не пользуетесь мотовездеходом, переводите рычаг переключения передач в положение «Р» (стоянка). Если рычаг переключения передач не установлен в положение «Р» (стоянка), возможно движение мотовездехода.

R: Задний ход

Когда рычаг переключения передач находится в этом положении, мотовездеход может двигаться задним ходом.

ПРИМЕЧАНИЕ: При движении задним ходом частота вращения коленчатого вала двигателя ограничена, таким образом ограничивается и скорость движения мотовездехода назад.

⚠ ПРЕДОСТЕРЕЖЕНИЕ

При спуске задним ходом в результате действия силы тяжести, скорость движения мотовездехода может превышать установленное ограничение.

Нейтраль

При включении нейтрали, передача крутящего момента через коробку передач не осуществляется.

⚠ ПРЕДОСТЕРЕЖЕНИЕ

Если Вы не пользуетесь мотовездеходом, переводите рычаг переключения передач в положение «Р» (стоянка). Если рычаг переключения передач установлен в положение N (нейтраль), возможно движение мотовездехода.

Повышающая передача (движение вперёд)

При нахождении рычага переключения передач в этом положении включается повышающая передача. Это самое обычное положение во время движения. На этой передаче мотовездеход может развить максимальную скорость.

Понижающая передача (движение вперёд)

При нахождении рычага переключения передач в этом положении включается понижающая передача. Мотовездеход движется медленно, но на колеса передаётся максимальный крутящий момент.

ВНИМАНИЕ При буксировке прицепа, перевозке тяжёлых грузов, штурме препятствий, а также на подъёме или спуске включайте понижающую передачу.

6) Замок зажигания и ключи

Замок зажигания располагается на левой стороне центральной панели рядом с рулевой колонкой.



ПОЛОЖЕНИЯ ЗАМКА ЗАЖИГАНИЯ

1. «OFF» (выкл.)
2. Положение «ON with light» (вкл. со светом)
3. Положение «ON without light» (вкл. без света)

«OFF» (выкл.)

В этом положении ключ может быть установлен или извлечён из замка зажигания.

Когда ключ в замке зажигания находится в положении «OFF», электрооборудование мотовездехода обесточено.

Остановка двигателя осуществляется поворотом ключа в замке зажигания в положение «OFF».

ПРИМЕЧАНИЕ: Двигатель можно выключить, повернув ключ зажигания в положение «OFF», однако мы рекомендуем останавливать его с помощью выключателя двигателя.

ПРИМЕЧАНИЕ: После поворота в положение «OFF» для полного отключения электрооборудования потребуется ещё несколько секунд.

«ON with light» (вкл. со светом)

Когда ключ в замке зажигания находится в этом положении, подаётся напряжение в бортовую сеть мотовездехода.

Информационный центр выходит из режима ожидания.

Включаются световые приборы.

Возможен запуск двигателя.

«ON» (вкл.)

Это положение ключа в замке зажигания аналогично положению «ON with lights», за исключением того, что световые приборы выключены.

DESS (цифровая кодируемая противоугонная система)

В ключ зажигания встроена электронная схема с уникальным цифровым кодом.

Система DESS считывает код ключа и, если ключ распознан, обеспечивает возможность запуска двигателя.

Типы ключей

Мотовездеход может эксплуатироваться с использованием двух различных ключей зажигания:

- Нормальный ключ (серого цвета).
- Ключ, обеспечивающий максимальную мощность (чёрного цвета).

Ключи различных типов отличаются цветами.

⚠ ПРЕДОСТЕРЕЖЕНИЕ

Опрокидывание, переворачивание, столкновение и потеря контроля над мотовездеходом и, как результат, серьёзные травмы или гибель возможны при использовании ключа любого типа. Использование нормального ключа не отменяет необходимость использования мотовездехода подготовленным водителем и соблюдения мер предосторожности.

Нормальный ключ

Нормальный ключ входит в комплект поставки мотовездехода.

Модели 500/650

При использовании нормального ключа скорость движения транспортного средства ограничена до 70 км/ч.

Модели 800R/1000

При использовании нормального ключа ограничивается ускорение, а также максимальная скорость движения до 70 км/ч.

⚠ ПРЕДОСТЕРЕЖЕНИЕ

На крутых спусках ограничение частоты вращения коленчатого вала двигателя не сможет препятствовать увеличению скорости движения мотовездехода выше указанного значения.

Этот ключ может использоваться водителями, которые предпочитают плавное ускорение или для движения в условиях, когда в максимальной скорости и интенсивном ускорении нет необходимости. Например, водители могут предпочесть нормальный ключ при движении по узким и извилистым тропам.

Ключ, обеспечивающий максимальную мощность

В комплект поставки мотовездехода входит ключ, обеспечивающий максимальную мощность, использование этого ключа позволяет водителю полностью реализовать крутящий момент, развиваемый двигателем, а также достичь максимально возможной скорости.

Данный ключ может использоваться водителями, которые предпочитают резкий отклик на нажатие рычага дроссельной заслонки, и больше подходит для условий движения, при которых необходимы высокая скорость и более интенсивное ускорение. Например, на открытой местности и прямых трассах.

7) Многофункциональный переключатель

Многофункциональный переключатель располагается на левой стороне руля.

Органы управления, расположенные на многофункциональном переключателе:

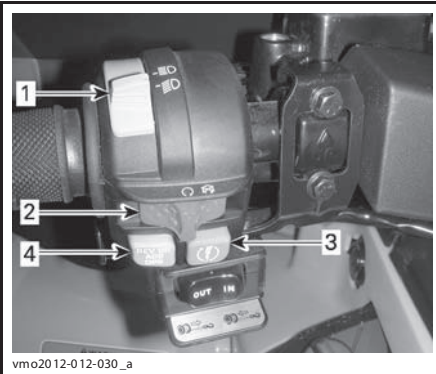

vmo2012-012-030_a

МНОГОФУНКЦИОНАЛЬНЫЙ ПЕРЕКЛЮЧАТЕЛЬ — ТИПОВОЙ ВАРИАНТ

1. Переключатель света фар
2. Выключатель двигателя
3. Кнопка запуска двигателя
4. Кнопка режима Override

Переключатель света фар

Данный переключатель используется для включения ближнего или дальнего света фар.

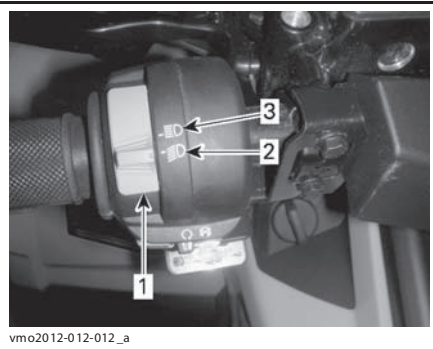

vmo2012-012-012_a

1. Переключатель света фар
2. Ближний свет
3. Дальний свет

Выключатель двигателя

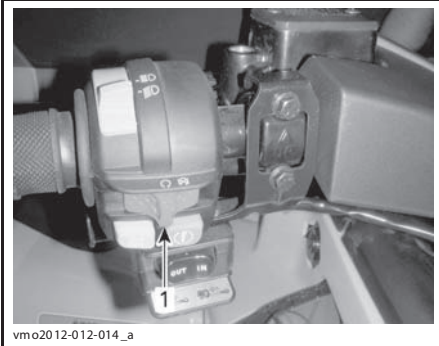

vmo2012-012-014_a

1. Выключатель двигателя

Выключатель можно использовать для остановки двигателя в экстренной ситуации.

Чтобы остановить двигатель, установите выключатель двигателя в положение «STOP».

ПРИМЕЧАНИЕ: Двигатель можно выключить, повернув ключ зажигания в положение «OFF», однако мы рекомендуем останавливать его с помощью выключателя двигателя.

Кнопка запуска двигателя (START)

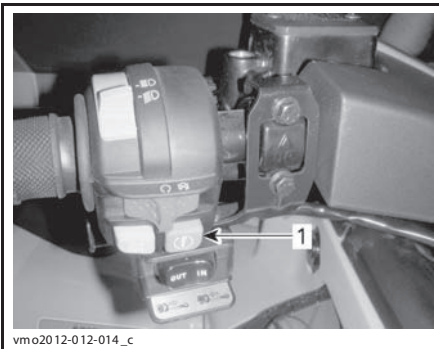

vmo2012-012-014_c

- ТИПОВОЙ ВАРИАНТ
1. Кнопка запуска двигателя

В тексте Руководства по эксплуатации важная информация выделена следующим образом:

⚠ ПРЕДОСТЕРЕЖЕНИЕ

Текст в рамке содержит инструкции, нарушение которых может привести к авариям, несчастным случаям, травмам или гибели людей.

Чтобы запустить двигатель, нажмите на кнопку и удерживайте её в нажатом положении.

ПРИМЕЧАНИЕ: Чтобы обеспечить возможность запуска двигателя, ключ в замке зажигания должен находиться в положении «ON» или «ON with lights», а выключатель двигателя в положении «RUN».

Кнопка отмены ограничения OVERRIDE/изменения режимов работы усилителя рулевого управления (DPS)/изменения настроек задней подвески с пневмоподкачкой (ACS)

В зависимости от модификации мотовездехода на данную кнопку может быть возложено управление несколькими функциями (максимум 3-мя).

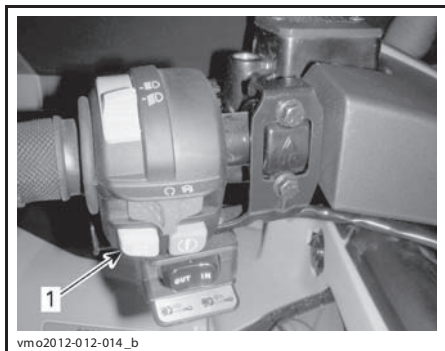

1. Кнопка Override/DPS/ACS

Отмена ограничений

Основной функцией выключателя режима OVERRIDE является отмена действия ограничителя частоты вращения коленчатого вала двигателя при движении мотовездехода задним ходом, благодаря чему, двигатель может развивать максимальный крутящий момент.

⚠ ПРЕДОСТЕРЕЖЕНИЕ

Используйте режим OVERRIDE только для того, чтобы выбраться на мотовездеходе из грязи или мягких грунтов. Не используйте данный режим во время нормального движения задним ходом. Это сделает возможным движение задним ходом с высокой скоростью и может увеличить риск потери контроля над мотовездеходом.

Чтобы включить режим OVERRIDE, выполните следующее:

При условии, что рычаг переключения передач находится в положении REVERSE.

1. Убедитесь, что мотовездеход полностью остановлен.
2. Нажав и удерживая выключатель OVERRIDE в нажатом положении, плавно нажимайте на рычаг акселератора.

ПРИМЕЧАНИЕ: При использовании режима OVERRIDE на информационном центре в виде «бегущей строки» будет отображаться сообщение «OVERRIDE», которое подтверждает, что активирован указанный режим.

3. Чтобы отключить режим OVERRIDE, просто отпустите соответствующую кнопку.

Изменение режимов работы усилителя рулевого управления (DPS)

Модели с усилителем руля

Данная кнопка также используется для изменения режимов работы усилителя руля.

Порядок изменения режимов работы усилителя рулевого управления приведён в разделе «НАСТРОЙКА МОТОВЕЗДЕХОДА».

Изменение настроек задней подвески с пневмоподкачкой (ACS)

МОДЕЛИ LTD

На указанных моделях данной кнопкой осуществляется изменение настроек задней подвески с пневмоподкачкой (ACS).

Порядок изменения настроек подвески приведён в разделе «НАСТРОЙКА МОТОВЕЗДЕХОДА».

8) Селектор 2WD/4WD

Селектор 2WD/4WD располагается на правой стороне руля.

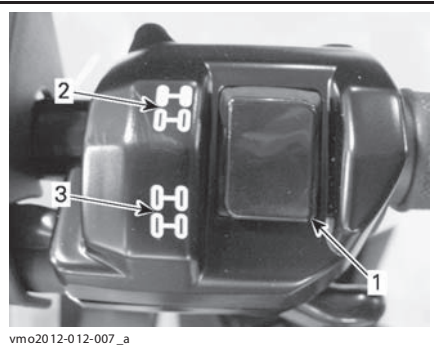

vmo20 12-0 12-007_a

ТИПОВОЙ ВАРИАНТ

1. Селектор
2. Положение 2WD
3. Положение 4WD

Когда мотовездеход остановлен, а двигатель запущен, с помощью данного переключателя включается режим привода только на два колеса или режим полного привода.

ВНИМАНИЕ Для переключения режимов 2WD/4WD мотовездеход должен быть остановлен. При переключении во время движения мотовездеходу могут быть причинены серьёзные механические повреждения.

Режим 4WD включается нажатием на нижнюю часть селектора.



V0710DY

РЕЖИМ 4WD — ТИПОВОЙ ВАРИАНТ

При нажатии на верхнюю часть переключателя включается режим привода только на два колеса (2WD). В этом случае ведущими являются только задние колеса мотовездехода.

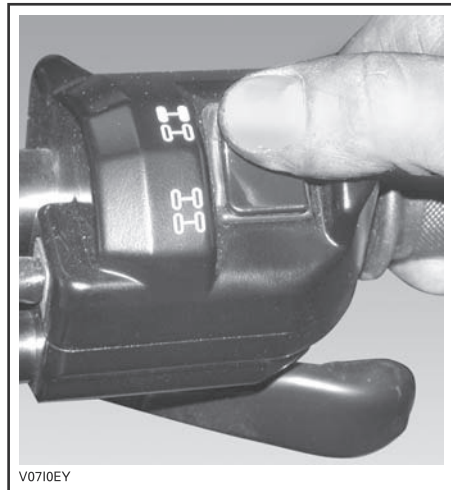

V0710EY

РЕЖИМ 2WD — ТИПОВОЙ ВАРИАНТ

В тексте Руководства по эксплуатации важная информация выделена следующим образом:

⚠ ПРЕДОСТЕРЕЖЕНИЕ

Текст в рамке содержит инструкции, нарушение которых может привести к авариям, несчастным случаям, травмам или гибели людей.

9) Переключатель управления лебёдкой

Модели, оборудованные лебёдкой

С помощью данного переключателя осуществляется управление лебёдкой.

Для разматывания троса лебёдки нажмите на левую грань переключателя (OUT).

Для наматывания троса — на правую грань (IN).

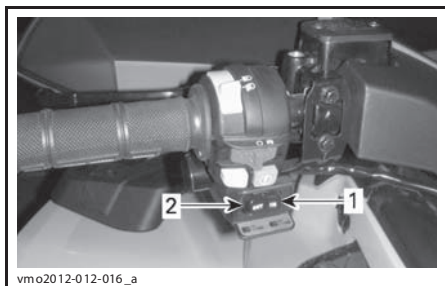

ТИПОВОЙ ВАРИАНТ

1. Наматывание троса
2. Разматывание троса

ПРИМЕЧАНИЕ: Интенсивное использование лебёдки в течение продолжительного времени может привести к разряду аккумуляторной батареи.

Более подробная информация приведена в Руководстве по эксплуатации лебёдки.

ПРИМЕЧАНИЕ: В комплект поставки мотовездехода входит пульт дистанционного управления, облегчающий управление лебёдкой. См. главу «ПУЛЬТ ДИСТАНЦИОННОГО УПРАВЛЕНИЯ ЛЕБЁДКОЙ» раздела «ОБОРУДОВАНИЕ».

ИНФОРМАЦИОННЫЙ ЦЕНТР (LCD)

⚠ ПРЕДОСТЕРЕЖЕНИЕ

Чтение информации с дисплея информационного центра может отвлекать внимание от управления мотовездеходом и наблюдения за окружающей обстановкой.

Описание информационного центра

Информационный центр располагается в центральной части руля.

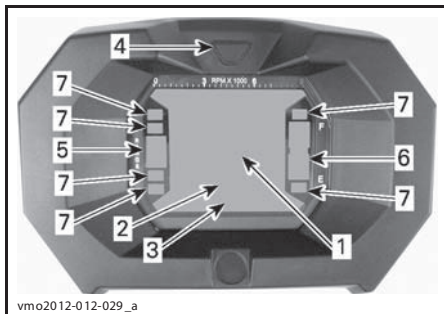

1. Дисплей 1
2. Дисплей 2
3. Дисплей 3
4. Кнопка выбора режимов
5. Индикатор выбранной передачи
6. Указатель уровня топлива
7. Сигнальные лампы

Спидометр

На данном дисплее отображается скорость движения мотовездехода.

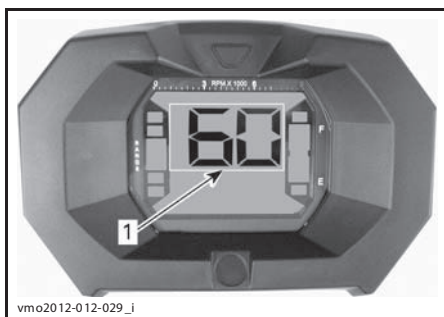

1. Скорость движения (дисплей 1)

Тахометр

Прибор измеряет частоту вращения коленчатого вала двигателя (об/мин). Для получения фактического значения показания дисплея необходимо умножить на 1000.

ПРИМЕЧАНИЕ: Показания RPM могут быть также выведены на дисплей 2. См. «ДИСПЛЕЙ 2» в текущем разделе.

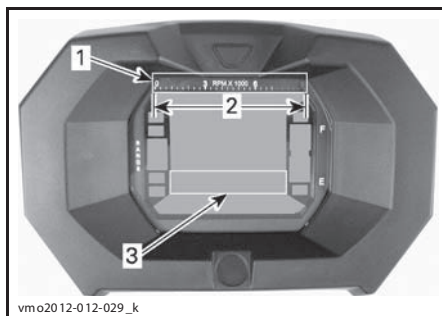

1. Тахометр
2. Рабочий диапазон
3. Показания тахометра на дисплее 2

Индикатор выбранной передачи

На данном индикаторе отображается выбранная передача.

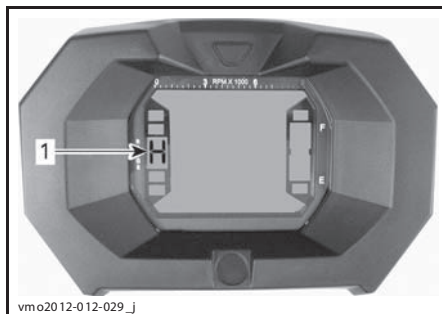

1. Выбранная передача

ОБОЗНАЧЕНИЕ	РЕЖИМ
P	Стоянка
R	Задний ход
N	Нейтраль
H	Повышающая передача
L	Понижающая передача

ПРИМЕЧАНИЕ: Появление буквы «E» на индикаторе выбранной передачи свидетельствует о неисправности электропроводки. Обратитесь к авторизованному дилеру Can-Am.

Индикатор уровня топлива

Сегментный индикатор непрерывно показывает количество топлива в баке.

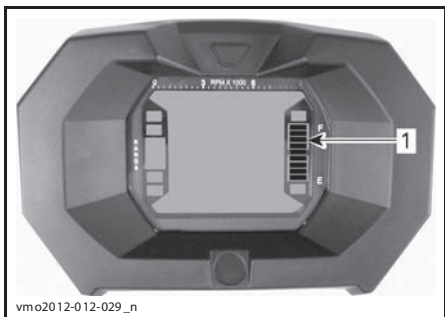

1. Указатель уровня топлива

Индикатор низкого уровня топлива



Включение индикатора указывает на то, что в баке осталось менее 5 л топлива.

Индикатор режима 4WD



Включённый индикатор указывает на то, что активирован полный привод (4WD).

Индикатор стояночного тормоза



Включение индикатора указывает на то, что тормоза приведены в действие больше 15 секунд (во время движения).

Индикатор включения дальнего света фар



Индикатор указывает на то, что включён дальний свет фар.

Индикатор CHECK ENGINE (проверь двигатель)



Индикатор указывает на наличие неисправности двигателя — см. сообщение на многофункциональном дисплее.

Более подробная информация приведена в разделе «**ДИАГНОСТИКА И УСТРАНЕНИЕ НЕИСПРАВНОСТЕЙ**».

Функции информационного центра

⚠ ПРЕДОСТЕРЕЖЕНИЕ

Не производите регулировки и не изменяйте настройки многофункционального центра во время движения.

Режимы можно вывести на дисплей при нажатии кнопки выбора режимов.

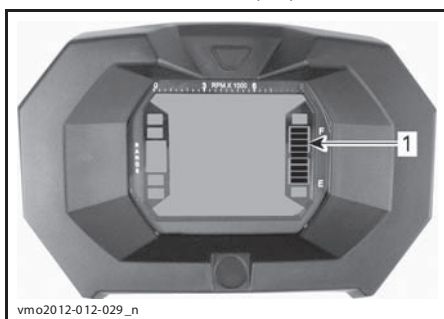

1. Дисплей 2 (в зависимости от режима индикации)
2. Дисплей 3 (в зависимости от выбранного режима индикации/сообщения)

Одометр

Одометр отображает общий пробег мототехники.

Часы

Отображают текущее время.

Счётчик пути

Этот счётчик отображает длину пути, пройденного с момента последнего сброса его показаний.

Для сброса показаний нажмите и удерживайте в нажатом положении кнопку выбора режима.

Продолжительность поездки (TRIP TIME)

Этот счётчик показывает время работы мототехники с момента включения электрооборудования. Счётчик можно использовать для измерения времени пути между двумя пунктами.

Для сброса показаний нажмите и удерживайте в нажатом положении кнопку выбора режима.

Счётчик моточасов

Этот счётчик показывает время работы двигателя.

Частота вращения коленчатого вала двигателя

Отображает частоту вращения коленчатого вала двигателя (об/мин).

Настройка функций информационного центра

⚠ ПРЕДОСТЕРЕЖЕНИЕ

Не производите регулировки и не изменяйте настройки многофункционального центра во время движения.

Единицы измерения (миль/час или км/час)

В заводских условиях многофункциональный информационный центр настроен на показания в единицах измерения, принятых в США и Великобритании, но его можно перенастроить на показания в метрических единицах. Обратитесь к авторизованному дилеру Can-Am.

ПРИМЕЧАНИЕ: Изменение единиц измерения затрагивает показания всех измерительных приборов одновременно.

Выбор языка отображения информации

Язык отображения информации на информационном центре может быть изменён. Узнать перечень возможных языков и изменить настройки информационного центра в соответствии с Вашими предпочтениями можно, обратившись к авторизованному дилеру Can-Am.

Установка часов

Порядок установки текущего времени:

1. Выберите режим отображения часов.

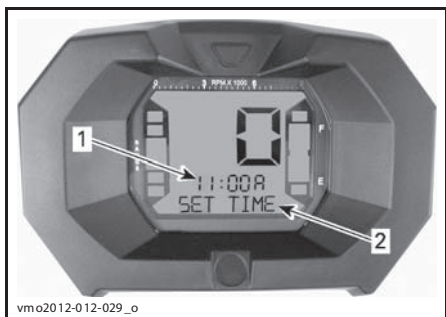

1. Время (дисплей 2)
2. Сообщение (дисплей 3)

2. Нажмите и **УДЕРЖИВАЙТЕ** кнопку (на дисплее 3 появится SET TIME).
3. Нажав кнопку, выберите 12-часовой (12H) или 24-часовой (24H) формат отображения времени.
4. Если выбран 12-часовой формат, нажимая кнопку, выберите время суток Am («А») или Pm («Р»).
5. Нажмите и **УДЕРЖИВАЙТЕ** кнопку.
6. Нажимая кнопку, установите первую цифру в позиции «часы».
7. Нажмите и **УДЕРЖИВАЙТЕ** кнопку.
8. Нажимая кнопку, установите вторую цифру в позиции «часы».
9. Нажмите и **УДЕРЖИВАЙТЕ** кнопку.
10. Нажимая кнопку, установите первую цифру в позиции «минуты».
11. Нажмите и **УДЕРЖИВАЙТЕ** кнопку.
12. Нажимая кнопку, установите вторую цифру в позиции «минуты».
13. Нажмите кнопку для сохранения настроек (на дисплее 3 отобразится CLOCK).

ИНФОРМАЦИОННЫЙ ЦЕНТР (АНАЛОГО-ЦИФРОВОЙ)

Описание информационного центра

Аналого-цифровой информационный центр располагается на рулевой колонке.

Аналого-цифровой информационный центр состоит из цифрового дисплея и двух аналоговых указателей (спидометра и тахометра).

На цифровом дисплее отображаются сегментные указатели температуры двигателя и уровня топлива в баке.

Сигнальные лампы располагаются на обоих аналоговых указателях.

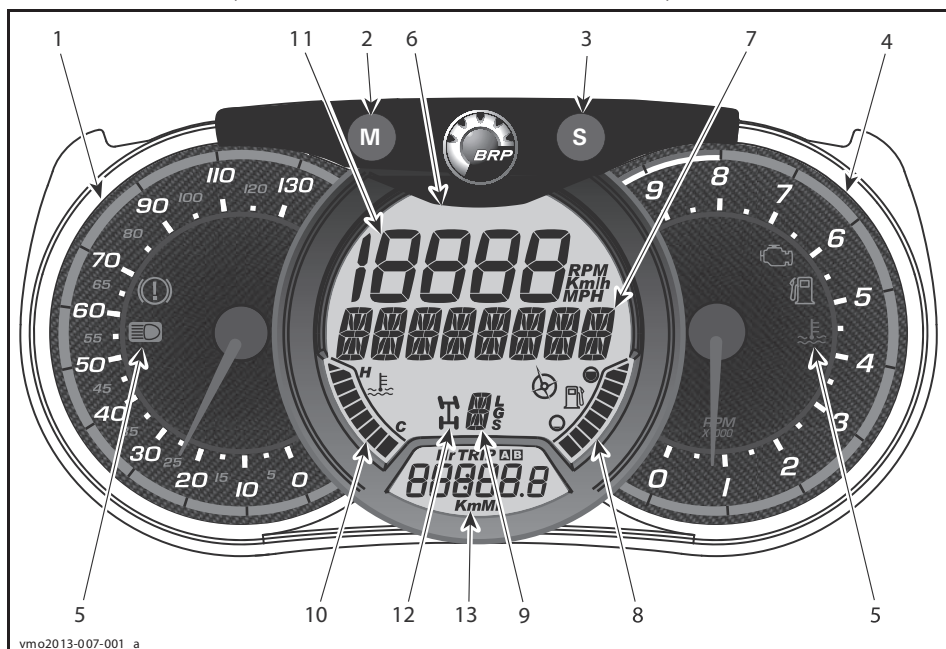

vmo2013-007-001_a

⚠ ПРЕДОСТЕРЕЖЕНИЕ

Не выполняйте какие-либо настройки информационного центра во время движения. Возможна потеря управления.

1) Аналоговый спидометр

Отображает скорость движения мотоцикла в км или милях в час.

2) Кнопка MODE (M)

Нажатие кнопки MODE (M) приведёт к последовательному отображению функций основного цифрового дисплея.

ПОСЛЕДОВАТЕЛЬНОСТЬ ФУНКЦИЙ	ДЕЙСТВИЯ
Подвеска с пневмоподкачкой (только модель LTD)	Для изменения настроек нажимайте кнопку ACS.
Цифровой дисплей мигает	Нажимайте SET (S), чтобы выбрать необходимое значение, а затем нажимайте MODE (M), чтобы сохранить его.
Многофункциональный дисплей мигает	Нажимайте SET (S), чтобы выбрать необходимую функцию, а затем нажимайте MODE (M), чтобы подтвердить.

3) Кнопка SET (S)

Нажатие кнопки SET (S) приведёт к последовательному отображению функций дополнительного цифрового дисплея.

ПОСЛЕДОВАТЕЛЬНОСТЬ ФУНКЦИЙ	ОТОБРАЖАЕМАЯ ИНФОРМАЦИЯ
Часы	XX:XX (24:00 формат отображения) XX:XX A или P (12:00 AM/PM формат отображения)
Одометр	XXXXX.X km или mi
Длина поездки — счётчик A (TRIP A)	XXXXX.X km или mi

ПОСЛЕДОВАТЕЛЬНОСТЬ ФУНКЦИЙ	ОТОБРАЖАЕМАЯ ИНФОРМАЦИЯ
Длина поездки — счётчик B (TRIP B)	XXXXX.X km или mi
Счётчик моточасов (Hr)	XXXXX.X
Продолжительность поездки (HrTRIP)	XXXXX.X

Чтобы сбросить показания счётчиков поездки, нажмите кнопку MODE (M) и удерживайте её в течение 3 секунд.

4) Аналоговый тахометр (об/мин)

Отображает частоту вращения коленчатого вала двигателя (об/мин). Для получения действительного значения частоты вращения коленчатого вала двигателя необходимо показания прибора умножить на 1000.

5) Сигнальные лампы

Сигнальные лампы информируют водителя о различных условиях работы или неисправностях.

Сигнальная лампа может включаться как отдельно, так и в сочетании с другими лампами.

СИГНАЛЬНАЯ ЛАМПА (-Ы)		ОПИСАНИЕ
Все	Он (вкл.)	Если ключ в замке зажигания находится в положении ON и двигатель не запущен, горят все сигнальные лампы.
	Он (вкл.)	Низкий уровень топлива
	Он (вкл.)	CHECK ENGINE (проверь двигатель)
	Он (вкл.)	Перегрев двигателя
	Он (вкл.)	Включён дальний свет фар
	Он (вкл.)	Во время движения тормоз нажат более 15 секунд

6) Основной цифровой дисплей

На дисплее в режиме реального времени отображается полезная для водителя информация.

7) Многофункциональный дисплей

Может отображаться скорость движения мотовездехода или частота вращения коленчатого вала двигателя. См. «КНОПКА *MODE (M)*» в текущем разделе.

Также могут отображаться важные сообщения. См. приведённую ниже табл.

СООБЩЕНИЕ	НАЗНАЧЕНИЕ
BRAKE	Сообщение отображается, когда тормоз непрерывно удерживается в течение 15 секунд.
PERFORMANCE KEY	Отображается при включении питания, если используется ключ, обеспечивающий максимальную мощность.
OVERRIDE	Отображается, если нажат выключатель режима <i>OVERRIDE</i> , а рычаг переключения передач находится в положении <i>REVERSE</i> .
MAINTENANCE SOON	Отображается на информационном центре, чтобы проинформировать о необходимости проведения технического обслуживания. Сообщение можно удалить или троекратным поочерёдным нажатием выключателя режима <i>OVERRIDE</i> и педали тормоза или, обратившись к авторизованному дилеру.

В случае нарушения работы двигателя отображение информационного сообщения может сопровождаться включением сигнальной лампы. Более подробная информация приведена в разделе «*ДИАГНОСТИКА И УСТРАНЕНИЕ НЕИСПРАВНОСТЕЙ*».

8) Указатель уровня топлива

Сегментный указатель непрерывно отображает остаток топлива в баке.

9) Индикатор выбранной передачи

Отображает выбранная передача.

Вторым функциональным назначением индикатора является отображение текущей настройки подвески с пневмоподкачкой.

10) Указатель температуры двигателя

Сегментный индикатор постоянно отображает температуру охлаждающей жидкости в системе охлаждения двигателя.

11) Цифровой дисплей

Может отображаться скорость движения мотовездехода или частота вращения коленчатого вала двигателя.

См. «КНОПКА *MODE (M)*» в текущем разделе.

12) Индикатор 2WD/4WD

Светящаяся сигнальная лампа указывает на то, что включён полный привод (4WD).

13) Дополнительный цифровой дисплей

На дисплее в режиме реального времени отображается полезная для водителя информация. Более подробно информация, отображаемая на дисплее, описана в параграфе «*КНОПКА SET (S)*»

Настройка информационного центра Выбор единиц измерения

Для выполнения необходимых настроек обращайтесь к авторизованному дилеру Can-Am.

Настройка часов

1. Нажимайте кнопку *MODE (M)*, чтобы перейти к отображению часов.
2. Нажмите кнопку *MODE (M)* и *УДЕРЖИВАЙТЕ* её в течение 3 секунд.
3. Нажимайте кнопку *MODE (M)*, чтобы выбрать 12- или 24-часовой формат отображения времени.

4. Если выбран 12-часовой формат отображения времени, будет мигать символ «А» или «Р». Нажимайте кнопку MODE (M), чтобы выбрать «А» (AM) или «Р» (PM).
5. Нажимайте кнопку SET (S), чтобы изменить значение в позиции часы.
6. Нажмите кнопку MODE (M), чтобы перейти к изменению значения минут (значение минут мигает).
7. Нажимайте кнопку SET (S), чтобы изменить значение в позиции минуты.
8. Нажмите кнопку MODE (M).

Выбор языка отображения информации

Язык отображения информации на информационном центре может быть изменён. Узнать перечень возможных языков и изменить настройки информационного центра в соответствии с Вашими предпочтениями можно, обратившись к авторизованному дилеру Can-Am.

ОБОРУДОВАНИЕ

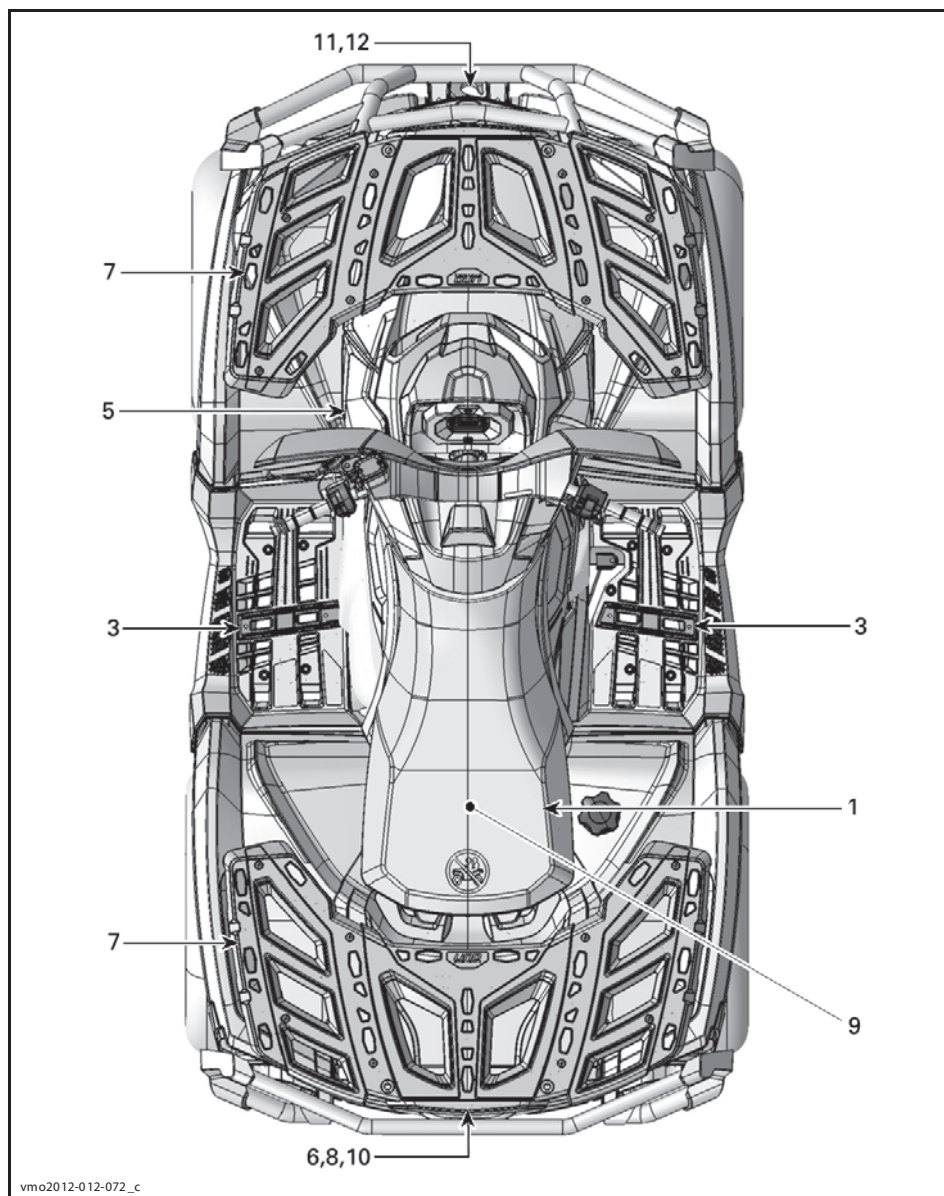

ОДНОМЕСТНЫЕ МОДЕЛИ

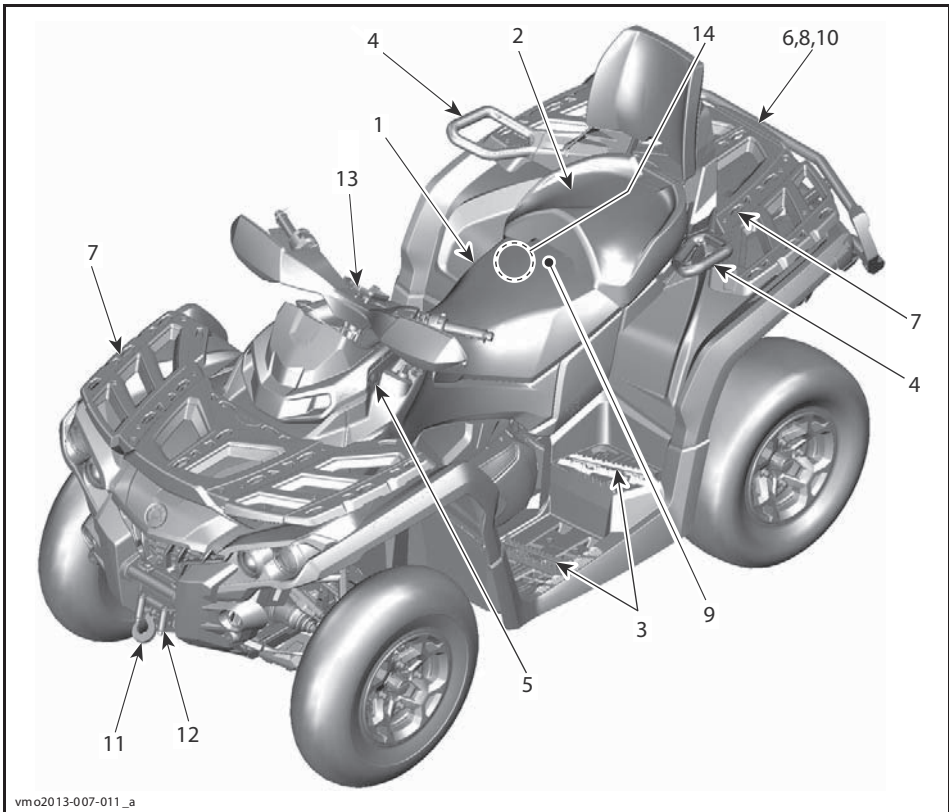

vm02013-007-011_a

ДВУХМЕСТНЫЕ МОДЕЛИ

1) Сиденье водителя

Сиденье предназначено для размещения только водителя.

⚠ ПРЕДОСТЕРЕЖЕНИЕ

Перевозка пассажиров на данном мотовездеходе запрещена.

Снятие сиденья

Чтобы снять сиденье водителя, потяните за его защёлку вперёд. Защёлка расположена под задней частью сиденья.

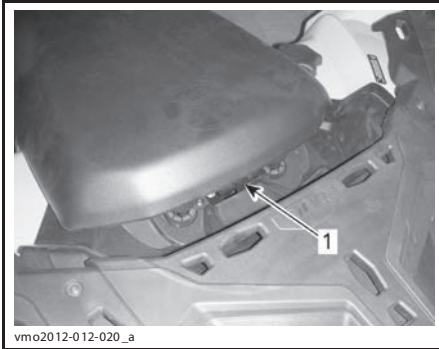

vmo2012-012-020_a

1. Защёлка

Потяните сиденье назад. Приподнимайте сиденье, пока передняя защёлка не выйдет из зацепления. Снимите сиденье.

Установка сиденья

Вставьте передние фиксаторы сиденья в пазы консоли. Когда сиденье встанет на место, энергично нажмите на его заднюю часть, чтобы зафиксировать защёлку.

ПРИМЕЧАНИЕ: Вы услышите характерный щелчок. Потянув сиденье вверх, убедитесь, что защёлка зафиксировалась.

⚠ ПРЕДОСТЕРЕЖЕНИЕ

Убедитесь, что сиденье водителя надёжно закреплено, несколько раз подёргав его назад и вверх.

2) Сиденье пассажира/ багажное отделение ДВУХМЕСТНЫЕ МОДЕЛИ

⚠ ПРЕДОСТЕРЕЖЕНИЕ

Никогда не эксплуатируйте мотовездеход без установленного пассажирского сиденья или заднего багажного отделения.

Пассажирское сиденье предназначено только для перевозки пассажира. Встроенная спинка сиденья поддерживает спину пассажира при движении.

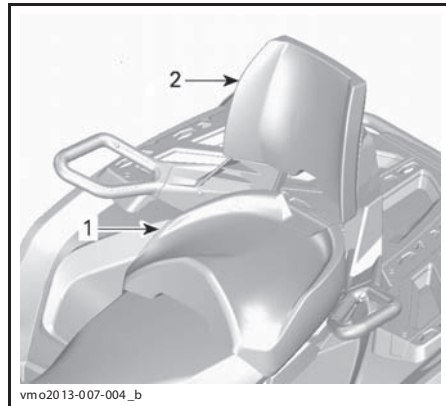

vmo2013-007-004_b

1. Сиденье пассажира
2. Спинка сиденья пассажира

Если перевозка пассажира не предполагается, можно снять пассажирское сиденье, чтобы установить багажное отделение.

В тексте Руководства по эксплуатации важная информация выделена следующим образом:

⚠ ПРЕДОСТЕРЕЖЕНИЕ

Текст в рамке содержит инструкции, нарушение которых может привести к авариям, несчастным случаям, травмам или гибели людей.



vm02013-007-005_a

1. Багажное отделение

⚠ ПРЕДОСТЕРЕЖЕНИЕ

Установленное заднее багажное отделение превращает двухместную модель в одноместную. В таком варианте компоновки перевозка пассажира запрещена. Перевозка пассажира на багажном отделении не допускается.

Снятие пассажирского сиденья

1. Потяните рукоятку пассажирского сиденья. Рукоятка располагается внизу задней части сиденья.

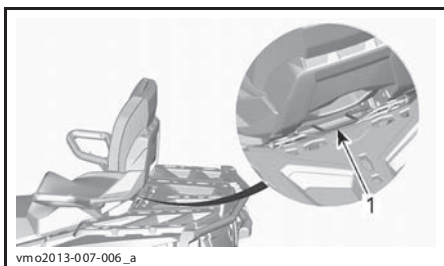

vm02013-007-006_a

1. Рукоятка сиденья
2. Осторожно приподнимите заднюю часть сиденья.
3. Потяните сиденье назад.
4. Приподнимайте сиденье, пока передняя защёлка не выйдет из зацепления. Снимите сиденье.

Установка пассажирского сиденья

1. Совместите J-образные крюки на передних пальцах и энергично нажмите вниз заднюю часть сиденья пассажира, чтобы привести в действие систему фиксации.
2. Нажмите на рукоятку защёлки вниз и убедитесь, что сиденье надёжно зафиксировано на месте, перемещая спинку сиденья по направлению к передней части мотовездехода.

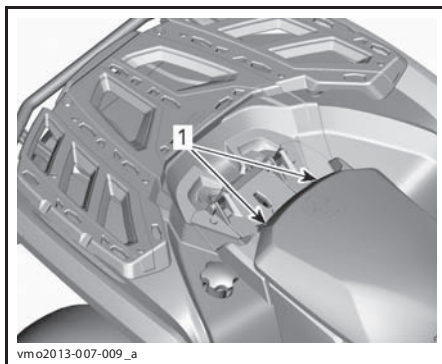

vm02013-007-009_a

1. Передние пальцы

ПРИМЕЧАНИЕ: Вы услышите характерный щелчок. Потянув сиденье вверх, убедитесь, что защёлка зафиксировалась.

⚠ ПРЕДОСТЕРЕЖЕНИЕ

Очень важно, для обеспечения безопасности, проверить надёжность установки сиденья, покачай его вперёд-назад несколько раз.

Установка багажного отделения

1. Снимите сиденье пассажира. См. «СИДЕНЬЕ ПАССАЖИРА/БАГАЖНОЕ ОТДЕЛЕНИЕ» в текущем разделе.
2. Откройте крышку багажного отделения и поверните рукоятку в положение «UNLOCK».
3. Совместите и вставьте элемент системы крепления багажного отделения в отверстие системы крепления «LINQ», расположенной на мотовездеходе.

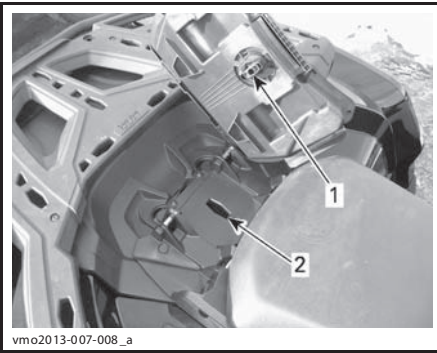

vmo2013-007-008_a

1. Защёлка багажного отделения
2. Отверстия системы крепления «LINQ»
4. Поверните рукоятку в положение «LOCK».

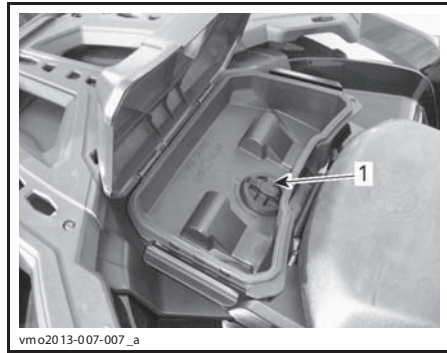

vmo2013-007-007_a

1. Рукоятка
3. Снимите багажное отделение.
4. Установите сиденье пассажира на место. См. параграф «СИДЕНЬЕ ПАССАЖИРА/БАГАЖНОЕ ОТДЕЛЕНИЕ» в текущей главе.

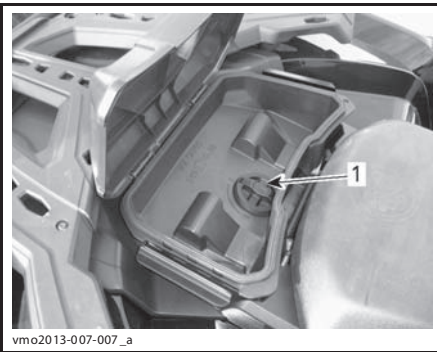

vmo2013-007-007_a

1. Защёлка
5. Закройте крышку и убедитесь, что багажное отделение надёжно закреплено на месте.

Снятие багажного отделения

1. Освободите защёлки с обеих сторон багажного отделения и откройте крышку.
2. Чтобы снять багажное отделение, поверните рукоятку против часовой стрелки.



vmo2012-012-019_a

ТИПОВОЙ ВАРИАНТ — ПОКАЗАНА ОДНОМЕСТНАЯ МОДЕЛЬ

1. Правая подножка для водителя

⚠ ПРЕДОСТЕРЕЖЕНИЕ

Во время движения ноги водителя должны постоянно находиться на подножках.

ДВУХМЕСТНЫЕ МОДЕЛИ

Опорные гребёнки подножек для пассажира располагаются с правой и левой сторон мотовездехода за подножками водителя.

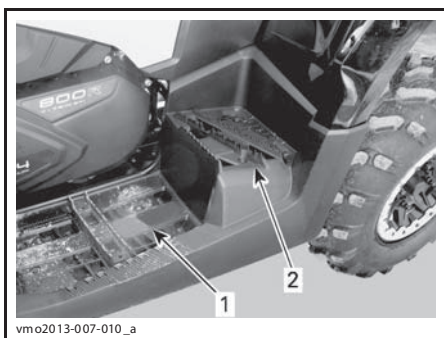

vmo2013-007-010_a

ТИПОВОЙ ВАРИАНТ

1. Левая подножка водителя
2. Левая подножка пассажира

⚠ ПРЕДОСТЕРЕЖЕНИЕ

Во время движения мотовездехода ноги пассажира должны постоянно находиться на подножках.

4) Поручни

ДВУХМЕСТНЫЕ МОДЕЛИ

Поручни располагаются с правой и левой сторон сиденья пассажира.

Поручни нужны для того, чтобы пассажир держался за них при движении.

⚠ ПРЕДОСТЕРЕЖЕНИЕ

Пассажир должен всегда держаться за соответствующие поручни, а не за водителя. Обе его ноги должны надёжно стоять на подножках.

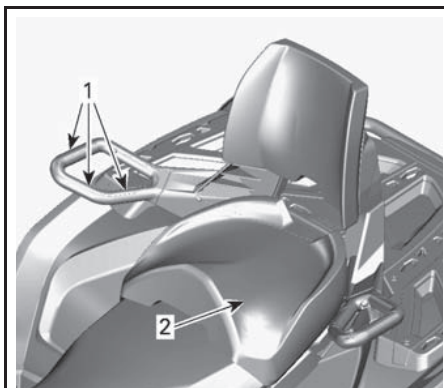

vmo2013-007-004_c

ТИПОВОЙ ВАРИАНТ

1. Поручни
2. Сиденье пассажира

5) Электрическая розетка (12 В)

Удобная розетка для подключения ручного фонаря и другого переносного оборудования.



vmo2012-012-018_a

1. Электрическая розетка (12 В)

Снимите заглушку. После использования установите заглушку на место. Это необходимо для защиты розетки от неблагоприятных погодных условий.

Не подключайте приборы, ток потребления которых выше максимально допустимого. См. раздел «ТЕХНИЧЕСКИЕ ХАРАКТЕРИСТИКИ».

6) Заднее багажное отделение

Удобное место для перевозки небольших предметов.



vmo2012-012-023_b

1. Крышка заднего багажного отделения

⚠ ПРЕДОСТЕРЕЖЕНИЕ

Прежде чем открыть крышку, всегда переводите рычаг переключения передач в положение PARK. Не перевозите в багажном отделении тяжёлые и хрупкие предметы. Перед началом движения проверьте, закрыта ли крышка багажника.

Чтобы открыть заднее багажное отделение

Отоприте защёлку и осторожно опустите крышку.



vmo2012-012-026_a

1. Защёлка крышки заднего багажного отделения

Закрывание заднего багажного отделения

Осторожно поднимите и нажмите на крышку, пока не услышите два характерных щелчка срабатывания защёлки, чтобы убедиться, что уплотнение сжато.

7) Грузовые багажные дуги

Багажник является удобным место для перевозки снаряжения и других грузов. Не допускается использовать багажник для перевозки пассажира.



vmo2012-012-022

ПЕРЕДНИЙ БАГАЖНИК

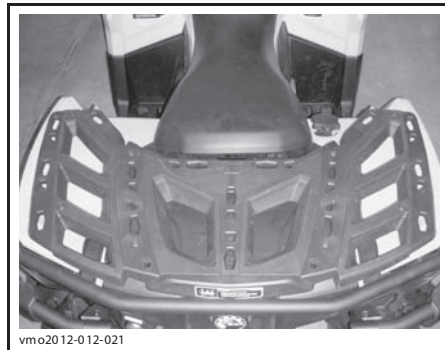

vmo2012-012-021

ЗАДНИЙ БАГАЖНИК

⚠ ПРЕДОСТЕРЕЖЕНИЕ

- Перевозка пассажира на багажнике запрещена.
- Груз не должен ограничивать поле зрения водителя или препятствовать управлению мотовездеходом.
- Не перегружайте мотовездеход.
- Убедитесь, что груз надёжно закреплён и не выступает за пределы багажников.

Данные о допустимой нагрузке приведены в разделе «ТЕХНИЧЕСКИЕ ХАРАКТЕРИСТИКИ».

8) Сцепное устройство

Устройство предназначено для установки шарового шарнира при буксировке прицепа. Подберите и установите шаровой шарнир в соответствии с рекомендациями изготовителя. Реко-

мендации по перевозке и буксировке грузов см. в разделе «ТЕХНИЧЕСКИЕ ХАРАКТЕРИСТИКИ».



ТИПОВОЙ ВАРИАНТ
1. Сцепное устройство

⚠ ПРЕДОСТЕРЕЖЕНИЕ

Размер шарового шарнира должен соответствовать параметрам буксируемого груза.

ПРИМЕЧАНИЕ: Чтобы обеспечить правильную установку, следуйте рекомендациям, предоставленным производителем устройства.

9) Возимый комплект инструментов

Возимый комплект инструментов располагается под сиденьем. В комплект входят инструменты, необходимые для проведения элементарного технического обслуживания.

10) Пульт дистанционного управления лебёдкой МОДЕЛИ XT, XT-P И LTD

Пульт дистанционного управления, облегчающий управление лебёдкой, входит в комплект поставки мотовездехода.

Пульт дистанционного управления лебёдкой располагается в заднем багажном отделении.

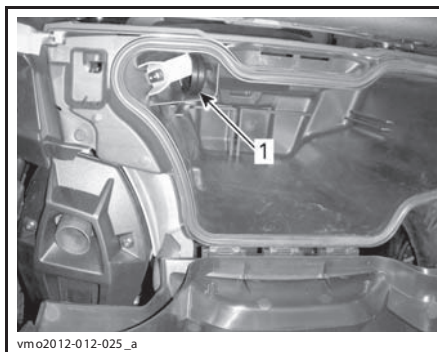

1. Пульт дистанционного управления лебёдкой

Чтобы использовать пульт дистанционного управления лебёдкой вместо расположенного на руле переключателя, подсоедините пульт к разъёму, расположенному под многофункциональным переключателем на левой рукоятке руля.



ТИПОВОЙ ВАРИАНТ
1. Разъём для подключения пульта дистанционного управления

ПРИМЕЧАНИЕ: Интенсивное использование лебёдки в течение продолжительного времени может привести к разряду аккумуляторной батареи.

Более подробную информацию об использовании лебёдки см. в Руководстве по эксплуатации лебёдки.

ВНИМАНИЕ Если Вы не пользуетесь пультом дистанционного управления, отсоедините его и храните в надёжном месте.

11) Лебёдка

МОДЕЛИ ХТ, ХТ-Р И LTD

Управление лебёдкой может осуществляться как с помощью переключателя, так и с помощью пульта дистанционного управления.

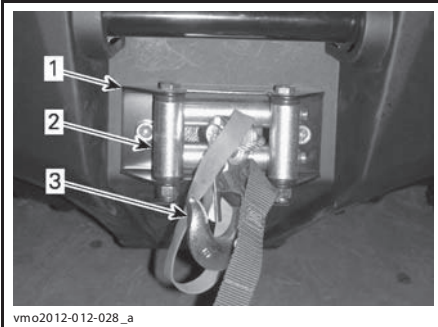

vmo2012-012-028_a

1. Лебёдка
2. Роликовый тросоукладчик
3. Крюк лебёдки

ПРИМЕЧАНИЕ: Интенсивное использование лебёдки в течение продолжительного времени может привести к разряду аккумуляторной батареи.

Более подробную информацию об использовании лебёдки см. в Руководстве по эксплуатации лебёдки.

12) Роликовый тросоукладчик

МОДЕЛИ ХТ, ХТ-Р И LTD

Роликовый тросоукладчик обеспечивает равномерную укладку троса и защищает корпус мотовездехода от повреждений, которые могут быть нанесены ударами троса.

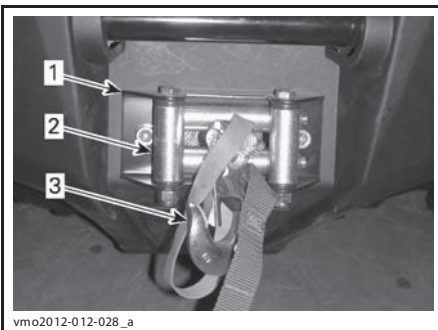

vmo2012-012-028_a

1. Лебёдка
2. Роликовый тросоукладчик
3. Крюк лебёдки

13) Приемник глобальной системы позиционирования GPS

МОДЕЛИ LTD

GPS-приёмник располагается на руле и позволяет определить местоположение мотовездехода.

▲ ОСТОРОЖНО При эксплуатации мотовездехода всегда устанавливайте GPS-приёмник на соответствующий держатель.



vmo2013-007-016_a

ТИПОВОЙ ВАРИАНТ

1. GPS-приёмник

Электропитание приемника, когда он установлен в держателе, осуществляется от электрической системы мотовездехода (ключ зажигания при этом должен находиться во включённом положении «ON»).

GPS-приёмник может быть включён нажатием кнопки «ON/OFF», расположенной на самом устройстве, или, если он установлен в держатель мотовездехода, поворачиванием ключа зажигания в положение «ON».

GPS-приёмник поставляется со всем необходимым для использования на мотовездеходе оборудованием. В комплект поставки входит:

- аккумуляторная батарея;
- стандартная карта: WW Autoroute DEM Basemap NR 3.00 с общей информацией об основных дорогах;
- краткое Руководство по эксплуатации и информация об условиях гарантийного обслуживания.

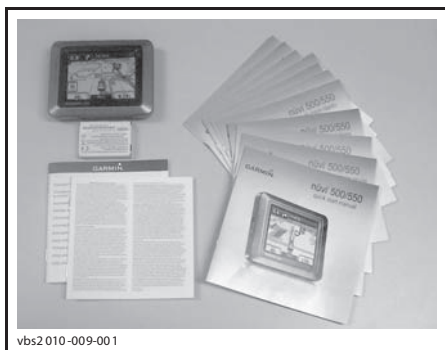

vbs2 010-009-001

КОМПЛЕКТ ПОСТАВКИ

ПРИМЕЧАНИЕ: При эксплуатации GPS-приёмника руководствуйтесь документацией, предоставленной производителем.

ПРИМЕЧАНИЕ: Для получения более подробной информации о GPS-приёмнике, доступных картах или аксессуарах, обращайтесь к авторизованному дилеру Can-Am или посетите интернет-сайт компании **Garmin**:

www.garmin.com

⚠ ПРЕДОСТЕРЕЖЕНИЕ

- Чтение информации приемника GPS отвлекает внимание от управления мотовездеходом и наблюдения за окружающей обстановкой. Это может стать причиной происшествия.
- Перед считыванием информации системы GPS убедитесь, что вокруг нет людей и опасных предметов, и снизьте скорость движения до самой малой.
- Во время работы с приемником GPS постоянно следите за окружающей обстановкой.

⚠ ПРЕДОСТЕРЕЖЕНИЕ

Информация, поступающая от приемника GPS, носит общий, ориентировочный характер. НЕ СЛЕДУЕТ целиком полагаться только на эту информацию.

Установка GPS-приёмника

Выверните предохранительный винт, расположенный в передней части держателя GPS-приёмника.

Установите GPS-приёмник на нижний фиксатор держателя.

Надёжно закрепите приёмник в держателе с помощью верхнего фиксатора.

Нажмите на верхний фиксатор.

Заверните предохранительный винт, расположенный в передней части держателя GPS-приёмника.

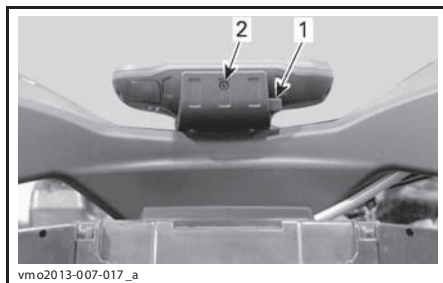

vmo2013-007-017_a

1. Верхний фиксатор
2. Предохранительный винт

ВНИМАНИЕ Во избежание порчи атмосферными осадками или кражи не оставляйте GPS-приёмник без присмотра. Берите GPS-приёмник с собой, покидая мотовездеход.

Снятие GPS-приёмника

Снятие GPS-приёмника осуществляется в обратной последовательности.

14) Компрессор ACS

ТОЛЬКО МОДЕЛИ LTD

Компрессор подвески с пневмоподкачкой может использоваться для накачивания шин.

ПРИМЕЧАНИЕ: Давление воздуха на выходе компрессора будет изменяться в соответствии с настройками подвески ACS. Если выбрана настройка **ACS 1**, давление будет ниже, чем когда выбрана настройка **ACS 6**.

Порядок накачивания шин:

1. Убедитесь, что рычаг переключения передач находится в положении «**PARK**».

2. Приведите в действие стояночную тормозную систему.
3. Запустите двигатель и оставьте его работать на оборотах холостого хода.
4. Снимите сиденье (-я).
5. Подсоединить шланг к штуцеру компрессора.

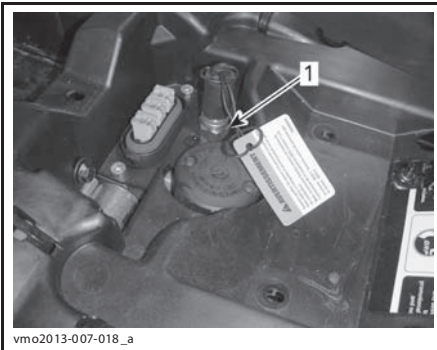

1. Штуцер компрессора

6. Доведите давление в шинах до рекомендованного значения.

ПРИМЕЧАНИЕ: Обычно, чтобы накачать шину мотовездехода должным образом необходимо выбрать настройку подвески **ACS 1**.



ПРИМЕЧАНИЕ: Для Вашего удобства комплект возимого инструмента включает в себя манометр.

ВНИМАНИЕ Всегда поддерживайте в шинах рекомендованное давление воздуха. См. раздел «ТЕХНИЧЕСКОЕ ОБСЛУЖИВАНИЕ».

ТОПЛИВО

Рекомендуемое топливо

Используйте стандартный неэтилированный бензин с максимальным содержанием этилового спирта МАКСИМУМ 10%. Используемый бензин должен отвечать следующим требованиям по минимальному октановому числу.

МИНИМАЛЬНОЕ ОКТАНОВОЕ ЧИСЛО

92 RON

ВНИМАНИЕ Запрещается экспериментировать с другими сортами топлива. При использовании нерекондованного типа топлива возможно повреждение двигателя или системы подачи топлива.

Заправка топливом

⚠ ПРЕДОСТЕРЕЖЕНИЕ

- Бензин является горючим и взрывоопасным продуктом.
- Не подносите к баку источники открытого огня для проверки уровня топлива.
- Не курите вблизи топливного бака, остерегайтесь попадания искр в бак.
- Заправку топливом производите в хорошо вентилируемом месте.

1. Остановите двигатель.

⚠ ПРЕДОСТЕРЕЖЕНИЕ

Перед заправкой топливом останавливайте двигатель.

2. Сойдите с мотовездехода.

⚠ ПРЕДОСТЕРЕЖЕНИЕ

Не позволяйте никому оставаться на мотовездеходе во время заправки. Если во время заправки произойдет возгорание или взрыв, водитель и пассажир могут оказаться не в состоянии быстро покинуть опасную зону.

3. Медленно отверните пробку топливного бака против часовой стрелки и снимите её.

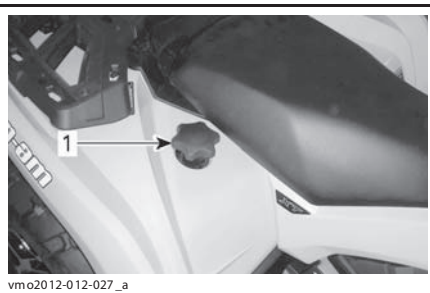

1. Пробка топливного бака

⚠ ПРЕДОСТЕРЕЖЕНИЕ

Если в баке присутствует избыточное или недостаточное давление (слышен слабый свист при открывании пробки топливного бака), мотовездеход нуждается в осмотре и, возможно, ремонте. Не пользуйтесь машиной до устранения неисправности.

4. Вставьте воронку в заливную горловину топливного бака.
5. Заливайте топливо медленно, чтобы воздух успевал выходить из топливного бака, и не происходило разбрызгивание топлива. Будьте внимательны: не допускайте разлива топлива.
6. Прекратите заправку, когда уровень топлива поднимется до нижней кромки заливной горловины. **Не переливайте.**

⚠ ПРЕДОСТЕРЕЖЕНИЕ

Не заправляйте топливный бак полностью, если собираетесь оставить мотовездеход в теплом помещении. При нагреве топливо может вытечь из-под крышки заливной горловины.

7. Плотно заверните пробку по часовой стрелке.

⚠ ПРЕДОСТЕРЕЖЕНИЕ

Вытирайте все потеки топлива с корпуса мотовездехода.

ВНИМАНИЕ Не кладите посторонние предметы на крышку топливного бака — Вы можете перекрыть вентиляционное отверстие в крышке, что приведёт к перебоям в работе двигателя.

ОБКАТКА МОТОВЕЗДЕХОДА

Эксплуатация в период обкатки

Мотовездеход требует обкатки в течение 10 моточасов или 300 км пробега.

По завершении периода обкатки мотовездеход должен пройти осмотр у авторизованного дилера Can-Am.

Двигатель

В течение периода обкатки:

- Избегайте полного открытия дроссельной заслонки.
- Не следует открывать дроссельную заслонку более чем на три четверти.
- Избегайте продолжительных ускорений.
- Избегайте продолжительного движения с постоянной скоростью.
- Не допускайте перегрева двигателя.

Однако в обкаточный период полезно давать мотовездеходу кратковременные разгоны и двигаться, постоянно меняя скорость.

ПРИМЕЧАНИЕ: Во время обкатки эффективность работы двигателя снижена — это не является признаком неисправности.

Тормозная система

ПРЕДОСТЕРЕЖЕНИЕ

Новые компоненты тормозной системы не обеспечивают максимальной эффективности торможения, пока не пройдут обкатку. Соблюдайте особую осторожность.

Ремень вариатора

Новый ремень вариатора требует обкатки на протяжении 50-километрового пробега.

В течение периода обкатки:

- Избегайте интенсивных ускорений и замедлений.
- Не буксируйте прицеп.
- Избегайте движения с высокой скоростью.

ОСНОВНЫЕ ОПЕРАЦИИ

Запуск двигателя

Рычаг переключения передач должен быть установлен в положение PARK или NEUTRAL.

ПРИМЕЧАНИЕ: Для Вашего удобства, режим OVERRIDE позволяет запустить двигатель при любой включённой передаче. Нажмите и удерживайте рычаг или педаль тормоза, в то время как нажимаете кнопку запуска двигателя.

Вставьте ключ в замок зажигания и поверните его в положение «ON».

Установите выключатель двигателя в положение «RUN».

Для запуска двигателя нажмите кнопку запуска двигателя и удерживайте её в этом положении, пока двигатель не запустится.

Как только двигатель заработает, сразу отпустите кнопку запуска двигателя.

ВНИМАНИЕ Если спустя несколько секунд двигатель не запускается, не удерживайте кнопку запуска двигателя дольше 10 секунд. См. раздел «**ДИАГНОСТИКА И УСТРАНЕНИЕ НЕИСПРАВНОСТЕЙ**».

Переключение передач

Приведите в действие тормоза, чтобы остановить мотовездеход, а затем переведите рычаг переключения передач в необходимое положение.

Отключите тормоза.

ВНИМАНИЕ При переключении передач, прежде чем переместить рычаг переключения передач, всегда полностью останавливайте мотовездеход и нажимайте педаль тормоза. В противном случае возможно повреждение компонентов трансмиссии.

Плавно нажимайте рычаг дроссельной заслонки, увеличивая обороты двигателя и приводя в действие вариатор (CVT).

При отпуске рычага дроссельной заслонки обороты двигателя уменьшаются.

Остановка двигателя и стоянка мотовездехода

ПРЕДОСТЕРЕЖЕНИЕ

Избегайте остановок на крутом склоне — мотовездеход может скатиться.

ПРЕДОСТЕРЕЖЕНИЕ

В целях предотвращения скатывания мотовездехода во время остановки или стоянки всегда останавливайте рычаг переключения передач в положение PARK.

ПРЕДОСТЕРЕЖЕНИЕ

Избегайте остановок в местах, где горячие части мотовездехода могут стать причиной возгорания.

При остановке или стоянке всегда переводите рычаг переключения передач в положение PARK. Это особенно важно при остановке на склоне. Колеса гружёного мотовездехода, тем более стоящего на крутом склоне, должны быть заблокированы с помощью камней или кирпичей.

Для стоянки выбирайте ровную горизонтальную площадку.

Отпустите рычаг акселератора и действуйте тормоза, чтобы полностью остановить мотовездеход.

Установите рычаг переключения передач в положение PARK.

Переведите ключ в замке зажигания в положение «OFF».

Извлеките ключ из замка зажигания.

При необходимости остановить мотовездеход на крутом подъёме или, если мотовездеход загружен, подложите под колеса камни или кирпичи.

СПЕЦИАЛЬНЫЕ ОПЕРАЦИИ

Если в вариатор попала вода

Дренажный резервуар располагается в задней части крышки вариатора. Доступ к нему открывается из заднего левого крыла.

Осмотрите дренажный резервуар вариатора, чтобы убедиться в отсутствии воды.

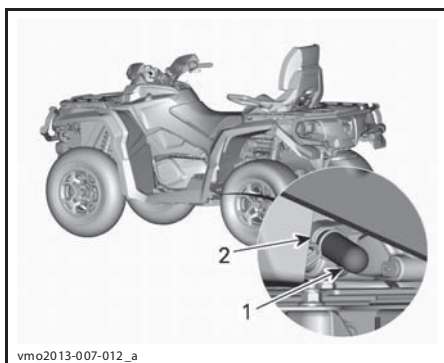

1. Дренажный резервуар
2. Пружинный хомут

ВНИМАНИЕ Вода в вариаторе может привести к проскальзыванию ремня вариатора. Частота вращения коленчатого вала будет увеличиваться, но мотовездеход будет оставаться неподвижным.

При обнаружении воды снимите дренажный резервуар, чтобы удалить воду. Установите дренажный резервуар на место и закрепите его с помощью пружинного хомута.

ПРИМЕЧАНИЕ: Убедитесь, что резервуар правильно надет на штуцер крышки вариатора.

ВНИМАНИЕ Для проверки состояния и чистки вариатора обращайтесь к авторизованному дилеру Can-Am.

Если в корпус воздушного фильтра попала вода

Снимите левую боковую панель.

Осмотрите дренажный резервуар, расположенный под корпусом воздушного фильтра, чтобы определить наличие воды.

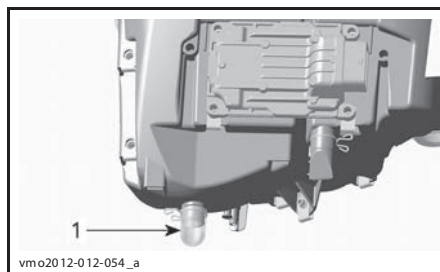

ТИПОВОЙ ВАРИАНТ

1. Дренажный резервуар корпуса воздушного фильтра

При обнаружении воды, сожмите хомут и снимите дренажный резервуар, чтобы слить воду из корпуса воздушного фильтра.

Если выполняется одно из следующих условий, обратитесь к авторизованному дилеру Can-Am для проведения технического обслуживания:

- если в корпусе воздушного фильтра обнаружено более 50 мл жидкости (приблизительно соответствует 5 объемам дренажного резервуара);
- в дренажном резервуаре обнаружены какие-либо отложения.

В этом случае необходимо выполнить следующие операции технического обслуживания:

- чистка вентиляционных шлангов;
- чистка воздушного фильтра вариатора;
- чистка вариатора;
- замена вентиляции топливного бака;
- проверка состояния и, при необходимости, замена масла (двигатель, коробка передач и задний редуктор);

ВНИМАНИЕ Невыполнение перечисленных выше операций технического обслуживания может привести к серьезным повреждениям следующих компонентов:

- двигателя и коробки передач;
- топливного насоса;
- компрессора ACS;
- вариатора;
- переднего дифференциала;
- заднего редуктора.

Если мотовездеход перевернулся

Если мотовездеход опрокинулся или долго оставался наклонённым на бок, поставьте его на колеса в нормальное положение. Осмотрите мотовездеход на наличие повреждений.

⚠ ПРЕДОСТЕРЕЖЕНИЕ

Эксплуатация повреждённого мотовездехода не допускается. Обратитесь к авторизованному дилеру Can-Am.

Если повреждения не обнаружены, обратитесь к разделу «*ТЕХНИЧЕСКОЕ ОБСЛУЖИВАНИЕ*» и проверьте следующее:

- Проверьте, не скопилось ли моторное масло в корпусе воздушного фильтра. Если масло обнаружено, очистите воздушный фильтр и корпус воздушного фильтра.
- Проверьте уровень моторного масла. Долейте, если требуется.
- Проверьте уровень охлаждающей жидкости. Долейте, если требуется.
- Проверьте и, при необходимости, доведите до нормы уровень масла в коробке передач.
- Проверьте и, при необходимости, доведите до нормы уровень масла в заднем редукторе.
- Запустите двигатель. Если после запуска двигателя индикатор давления масла продолжает гореть, немедленно заглушите двигатель. Обратитесь к авторизованному дилеру Can-Am.

Если мотовездеход перевернулся, необходимо передать его авторизованному дилеру Can-Am для проведения осмотра.

Если мотовездеход затоплен

Если мотовездеход затоплен, незамедлительно остановите двигатель.

Не включайте:

- электрическое оборудование;
- лебёдку;
- подвеску с пневмоподкачкой ACS (модель LTD).

Мотовездеход, пострадавший от затопления, необходимо как можно скорее доставить дилеру Can-Am. **НЕ ЗАПУСКАЙТЕ ДВИГАТЕЛЬ!**

ВНИМАНИЕ Неправильный запуск двигателя может привести к очень серьёзным поломкам.

Сразу после извлечения мотовездехода из воды выполните следующее:

- Слейте воду из вариатора. Описание процедуры приведено в данном разделе.

ВНИМАНИЕ Мотовездеход должен быть незамедлительно доставлен к авторизованному дилеру Can-Am для выполнения соответствующих операций технического обслуживания.

НАСТРОЙКА МОТОВЕЗДЕХОДА

⚠ ПРЕДОСТЕРЕЖЕНИЕ

Регулировка подвески оказывает существенное влияние на управляемость мотовездехода. Всегда уделяйте время для привыкания к поведению мотовездехода после изменения регулировок подвески.

Регулировка подвески

Регулировка подвески и степень загрузки мотовездехода оказывают влияние на управляемость и комфорт во время движения.

Выбор настроек подвески зависит от веса водителя, личных предпочтений, скорости движения и условий эксплуатации.

Регулировка предварительного натяжения пружин

⚠ ПРЕДОСТЕРЕЖЕНИЕ

Левый и правый регулировочные кулачки должны всегда находиться в одинаковых положениях. Не регулируйте только один кулачок. Это ухудшает управляемость и устойчивость мотовездехода, что может привести к происшествию.

Укоротите пружины, чтобы сделать более комфортным движение по неровной поверхности.

Удлините пружины, если Вы движетесь в благоприятных дорожных условиях, по ровной поверхности.

Все модели, кроме ХТ-Р

Отрегулируйте предварительное натяжение пружины, поворачивая кулачковый регулятор. Пользуйтесь инструментом, входящим в возимый комплект инструментов.

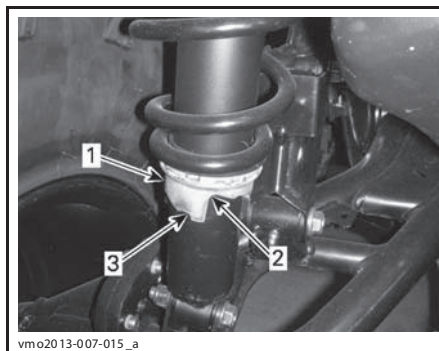

1. Кулачковый регулятор
2. Более мягкие регулировки
3. Более жёсткие регулировки

Модель ХТ-Р

Отрегулируйте предварительное натяжение пружины, вращая регулировочное кольцо.

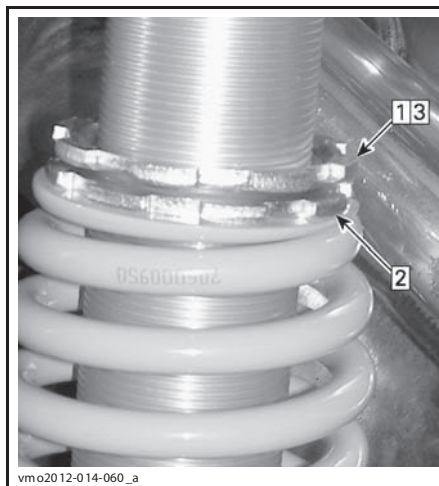

ТИПОВОЙ ВАРИАНТ

- Шаг 1: Ослабить верхнее стопорное кольцо
Шаг 2: Повернуть регулировочное кольцо в ту или иную сторону
Шаг 3: Затянуть верхнее стопорное кольцо

Регулировка амортизатора

Модель ХТ-Р

Демпфирование хода сжатия на низкой скорости

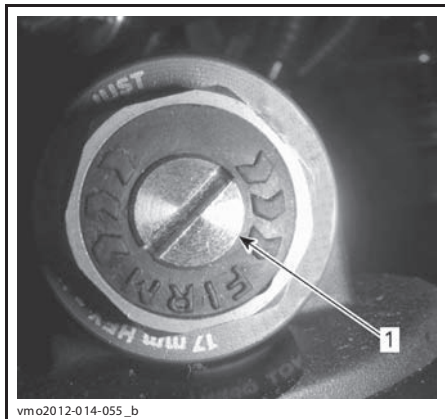

ТИПОВОЙ ВАРИАНТ

1. Регулятор демпфирования хода сжатия (необходима отвёртка с плоской рабочей частью)

Вращайте регулятор по часовой стрелке (Н), чтобы **увеличить** усилие демпфирования (амортизатор становится более жёстким).

Вращайте регулятор против часовой стрелки (S), чтобы **уменьшить** усилие демпфирования (амортизатор становится более мягким).

Демпфирование хода сжатия на высокой скорости

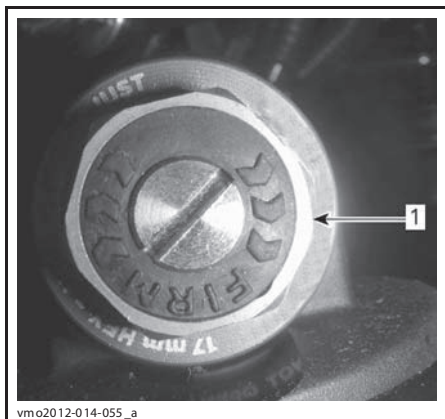

ТИПОВОЙ ВАРИАНТ

1. Регулятор демпфирования хода сжатия при высокой скорости (необходим ключ «на 17»)

Вращайте регулятор по часовой стрелке (Н), чтобы **увеличить** усилие демпфирования (амортизатор становится более жёстким).

Вращайте регулятор против часовой стрелки (S), чтобы **уменьшить** усилие демпфирования (амортизатор становится более мягким).

Демпфирование хода отбоя

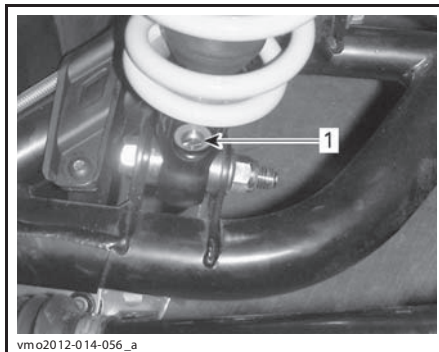

1. Регулятор усилия демпфирования хода отбоя (необходима отвёртка)

Вращайте регулятор по часовой стрелке (Н), чтобы **увеличить** усилие демпфирования (амортизатор становится более жёстким).

Вращайте регулятор против часовой стрелки (S), чтобы **уменьшить** усилие демпфирования (амортизатор становится более мягким).

Регулировка задней подвески с пневмоподкачкой (ACS)

МОДЕЛИ LTD

Задняя подвеска с пневмоподкачкой (ACS) предоставляет водителю возможность изменять настройки простым нажатием кнопки. При изменении настроек, давление воздуха в задних амортизаторах изменяется, обеспечивая, таким образом, возможность различных регулировок.

Реализованы следующие настройки подвески.

НАСТРОЙКИ ПОДВЕСКИ С ПНЕВМОПОДКАЧКОЙ (ACS)		
НАСТР.	КОМФОРТ	РЕКОМЕНДУЕМАЯ НАГРУЗКА
ACS 1	Самая мягкая	Только водитель
ACS 2	Мягкая	
ACS 3	Полумягкая	Перевозка ПАССАЖИРА ИЛИ ГРУЗА
ACS 4	Полужесткая	
ACS 5	Жёсткая	Перевозка ПАССАЖИРА И ГРУЗА
ACS 6	Самая жёсткая	

⚠ ПРЕДОСТЕРЕЖЕНИЕ
Регулируйте подвеску с учётом загрузки мотовездехода. Придерживайтесь приведенных выше рекомендаций, касающихся перевозки на мотовездеходе пассажира и транспортировки грузов.

Чтобы просмотреть фактические настройки подвески, выполните следующее:

1. Нажимайте кнопку MODE (M), пока не отобразится **AIR_SUSP**.
2. На дисплее многофункционального центра проверьте соответствие фактических настроек.

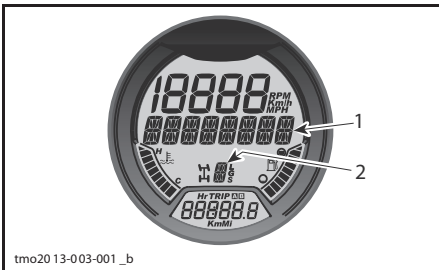

1. Режим индикации AIR_SUSP
2. Фактические настройки

Изменение настроек производится в следующей последовательности.

В тексте Руководства по эксплуатации важная информация выделена следующим образом:

⚠ ПРЕДОСТЕРЕЖЕНИЕ
Текст в рамке содержит инструкции, нарушение которых может привести к авариям, несчастным случаям, травмам или гибели людей.

1. Нажимайте кнопку MODE (M), пока не отобразится **AIR_SUSP**.

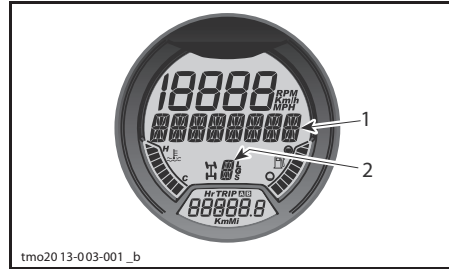

1. Режим индикации AIR_SUSP
2. Фактические настройки

2. Несколько раз нажмите кнопку изменения настроек задней подвески с пневмоподкачкой (ACS), пока на дисплее не отобразятся необходимые настройки.



ТИПОВОЙ ВАРИАНТ

1. Кнопка изменения настроек подвески (ACS)

Подтверждение настроек задней подвески с пневмоподкачкой (ACS).

Если перед выключением двигателя (на непродолжительное время) были выбраны настройки задней подвески **ACS 5** или **ACS 6**, то при последующем запуске на дисплее многофункционального информационного центра отобразится подтверждающее сообщение.

Убедитесь, что подвеска отрегулирована в соответствии с массой перевозимого груза.

Для подтверждения указанных настроек подвески при появлении сообщения нажмите и отпустите кнопку изменения настроек задней подвески с пневмоподкачкой (ACS).

ПРИМЕЧАНИЕ: Если при появлении подтверждающего сообщения кнопка изменения настроек задней подвески с пневмоподкачкой (ACS) не будет нажата, подвеска автоматически перейдёт в режим, соответствующий настройке **ACS 3**.

ПРИМЕЧАНИЕ: Если при появлении подтверждающего сообщения будет нажата кнопка MODE (M), подвеска перейдёт в режим, соответствующий настройке **ACS 3**.

ПРИМЕЧАНИЕ: Если при запуске двигателя рычаг переключения передач находится в положении «**REVERSE**», вместо подтверждающего сообщения будет отображаться сообщение режима **OVERRIDE**.

Изменение режимов работы усилителя рулевого управления (DPS)

Модели с усилителем руля

Данные модели оборудованы динамическим усилителем рулевого управления (DPS). Усилитель рулевого управления позволяет снизить усилия, необходимые для поворота руля.

Реализованы следующие режимы работы усилителя рулевого управления.

РЕЖИМ РАБОТЫ DPS	
DPS MAX.	Усилитель функционирует с максимальной производительностью
DPS MED.	Усилитель функционирует со средней производительностью
DPS MIN.	Усилитель функционирует с минимальной производительностью

Проверка текущих настроек DPS осуществляется в следующей последовательности:

1. Нажмите и отпустите кнопку изменения режимов работы усилителя рулевого управления (**DPS**).

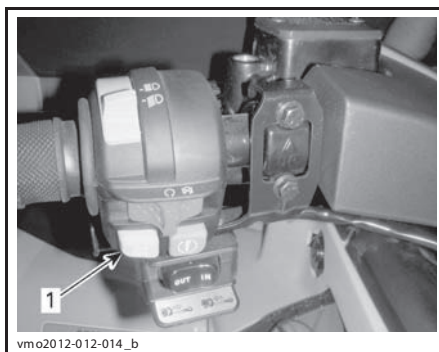

ТИПОВОЙ ВАРИАНТ

1. Кнопка изменения режимов работы усилителя рулевого управления (DPS)
2. Текущие настройки отображаются на дисплее многофункционального информационного центра.

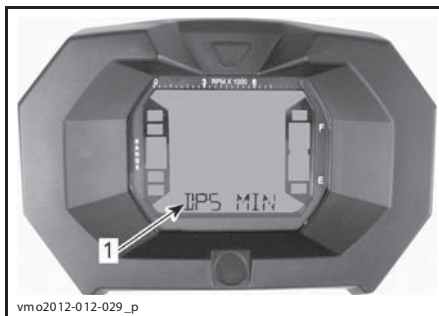

ИНФОРМАЦИОННЫЙ ЦЕНТР (LCD)

1. Режим работы DPS (дисплей 3)

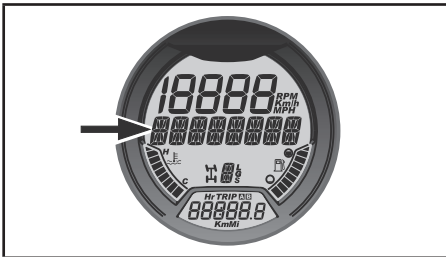

**АНАЛОГО-ЦИФРОВОЙ
ИНФОРМАЦИОННЫЙ ЦЕНТР**

1. Отображение режимов работы DPS

Изменение режимов работы усилителя рулевого управления.

1. Нажмите и удерживайте в течение 2 секунд кнопку DPS, чтобы перейти к следующей настройке.
2. Отпустите кнопку DPS.
3. Повторяйте приведённые выше шаги, пока не будет выбрана необходимая настройка.

ПРИМЕЧАНИЕ: Если рычаг переключения передач находится в положение «**REVERSE**» или многофункциональный информационный центр находится в режиме изменения настроек задней подвески с пневмоподкачкой (ACS), изменение режима работы усилителя рулевого управления (DPS) невозможно.

ТРАНСПОРТИРОВКА МОТОВЕЗДЕХОДА

Мотовездеход, перевозимый на прицепе или в кузове, должен быть надёжно закреплён с помощью ремней и растяжек. Не рекомендуется использовать для этой цели обычные верёвки.

⚠ ПРЕДОСТЕРЕЖЕНИЕ

Не буксируйте мотовездеход автомобилем или иным транспортным средством. Пользуйтесь прицепом. Не ставьте мотовездеход вертикально. Мотовездеход должен находиться в нормальном рабочем положении (стоять на четырёх колёсах).

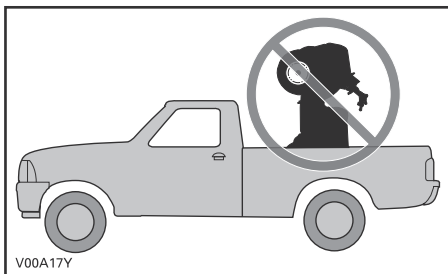

Не забудьте:

- прежде чем приступить к транспортировке, разгрузить багажники мотовездехода;
- установить рычаг переключения передач в положение PARK;
- задействовать стояночный тормоз;
- закрепить мотовездеход за переднюю и заднюю точки крепления.



1. Расположение передней точки крепления

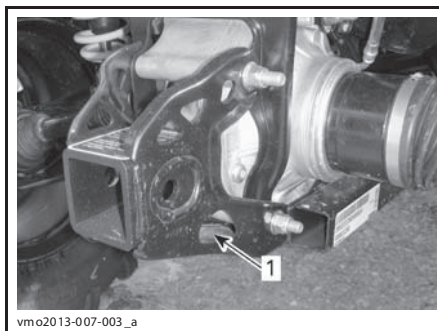

1. Расположение задней точки крепления

ВНИМАНИЕ Использование других элементов конструкции в качестве точек крепления может привести к повреждению мотовездехода.

ТЕХНИЧЕСКОЕ ОБСЛУЖИВАНИЕ

ОСМОТР МОТОВЕЗДЕХОДА ПОСЛЕ ОБКАТКИ

Ваш мотовездеход нуждается в проведении контрольного осмотра после наработки первых 10 моточасов или 300 км пробега (в зависимости от того, что наступит раньше). Проведение контрольного осмотра очень важно — не следует пренебрегать им.

ПРИМЕЧАНИЕ: Контрольный осмотр мотовездехода после обкатки проводится за счёт владельца.

Мы рекомендуем Вам подтвердить проведение осмотра, заверив его выполнение подписью авторизованного дилера Can-Am.

Дата проведения контрольного осмотра

Подпись авторизованного дилера

Наименование дилера

ОСМОТР МОТОВЕЗДЕХОДА ПОСЛЕ ОБКАТКИ
Заменить моторное масло и фильтр
Проверить надёжность крепления опор двигателя
Проверить и, при необходимости, отрегулировать зазоры клапанов
Проверить уровень охлаждающей жидкости
Очистить радиатор и выполнить проверку герметичности системы охлаждения
Проверить состояние уплотнений и прокладок двигателя
Проверить состояние топливопроводов, топливных рамп, соединений, обратных клапанов и выполнить проверку герметичности системы подачи топлива
Проверить состояние и, при необходимости, отрегулировать тросовый привод дроссельной заслонки
Проверить состояние системы выпуска отработавших газов и убедиться в отсутствии утечек
Проверить воздушный фильтр двигателя
Проверить состояние/очистить впускной/выпускной воздухопровод вариатора
Проверить состояние воздушного фильтра вариатора (800R/1000)
Проверить состояние клемм аккумуляторной батареи
Заменить масло в коробке передач
Очистить датчик скорости
Проверьте функционирование механизма включения полного привода
Проверить состояние переднего дифференциала и заднего редуктора (уровень масла, уплотнения и сапуны)
Проверить состояние шарниров заднего карданного вала
Проверить уровень тормозной жидкости
Проверить рулевое управление на наличие ненормального свободного хода или повреждений
Проверить углы установки передних колёс
Проверить состояние гаек/шпилек крепления колёс

РЕГЛАМЕНТ ТЕХНИЧЕСКОГО ОБСЛУЖИВАНИЯ

Регулярное проведение технического обслуживания очень важно для поддержания мотовездехода в безопасном для эксплуатации состоянии. Должное обслуживание — это обязанность владельца. Обслуживание мотовездехода должно выполняться в соответствии с Регламентом технического обслуживания.

Регулярное выполнение технического обслуживания мотовездехода не отменяет необходимость проведения осмотра мотовездехода перед поездкой.

⚠ ПРЕДОСТЕРЕЖЕНИЕ

Отказ от должного ухода за мотовездеходом в соответствии с Регламентом и процедурами технического обслуживания может сделать его эксплуатацию опасной.

КАЖДЫЕ 750 КМ ИЛИ 25 МОТОЧАСОВ ЭКСПЛУАТАЦИИ (в зависимости от того, что наступит раньше)

При эксплуатации в условиях повышенной запылённости: осмотрите и очистите (или при необходимости замените) воздушный фильтр двигателя и нанесите на губчатый фильтр масло. В условиях сильной запылённости, если в этом есть необходимость, проводите обслуживание чаще.

При эксплуатации в условиях повышенной запылённости: проверяйте состояние и очищайте воздушный фильтр вариатора (800R/1000). В условиях сильной запылённости, если в этом есть необходимость, проводите обслуживание чаще.

Проверить уровень тормозной жидкости

Проверить состояние накладок тормозных колодок

Затянуть гайки крепления колёс

Проверить состояние чехлов и кожухов шарниров приводных валов

Проверить состояние сцепного устройства

Проверить функционирование защёлки сиденья

Проверить функционирование защёлки заднего багажного отделения

КАЖДЫЕ 1500 КМ ИЛИ 50 МОТОЧАСОВ ЭКСПЛУАТАЦИИ (в зависимости от того, что наступит раньше)

Проверить состояние, отрегулировать и смазать трос привода дроссельной заслонки

Заменить воздушный фильтр двигателя (нормальные условия эксплуатации)

Проверить состояние и очистить воздушный фильтр вариатора (800R/1000) (тяжёлые условия эксплуатации)

Проверить состояние аккумуляторной батареи

Проверить уровень масла в редукторе переднего дифференциала/заднем редукторе

Проверить состояние шарниров приводных валов

Проверить состояние шарниров переднего и заднего карданных валов

Смазать шарниры заднего карданного вала

Проверить состояние наконечников рулевых тяг и шаровых шарниров

Проверить состояние амортизаторов

**КАЖДЫЕ 1500 КМ ИЛИ 50 МОТОЧАСОВ ЭКСПЛУАТАЦИИ
(в зависимости от того, что наступит раньше)**

Проверить состояние и смазать рычаги передней подвески

Смазать сферические подшипники амортизаторов (модель ХТ-Р)

Проверить состояние и смазать втулки стабилизатора поперечной устойчивости задней подвески

**КАЖДЫЕ 3000 КМ ИЛИ 100 МОТОЧАСОВ ЭКСПЛУАТАЦИИ, ИЛИ 1 ГОД
(в зависимости от того, что наступит раньше)**

Заменить моторное масло и фильтр

Проверить и отрегулировать зазоры клапанов

Проверить состояние и очистить искрогаситель

Проверить плотность охлаждающей жидкости

Проверить состояние и очистить узел дроссельной заслонки

Очистить предварительный фильтр топливного насоса

Выполнить проверку давления топливного насоса

Заменить фильтр системы вентиляции топливного бака

Проверить состояние ремня вариатора

Проверить состояние, очистить и смазать ведущий и ведомый шкивы вариатора (включая подшипник одностороннего вращения)

Проверить состояние коробки передач и уровень масла в ней

Проверить состояние подшипников колёс

Проверить рулевое управление (проверить наличие ненормального свободного хода)

Очистить и смазать нижние и верхние вкладыши рулевой колонки (тяжёлые условия эксплуатации в грязи)

Проверить состояние и очистить компоненты тормозной системы

Проверить раму на наличие повреждений

Заменить масло в заднем редукторе

Проверить состояние шлангов и соединений задних амортизаторов ACS (модель LTD)

**КАЖДЫЕ 6000 КМ ИЛИ 200 МОТОЧАСОВ ЭКСПЛУАТАЦИИ, ИЛИ 2 ГОДА
(в зависимости от того, что наступит раньше)**

Заменить охлаждающую жидкость

Проверить состояние системы охлаждения и выполнить проверку герметичности системы и крышки

Проверить состояние системы подачи топлива и выполнить проверку герметичности

Замените свечи зажигания

Заменить масло в картере переднего дифференциала

Очистить и смазать нижние и верхние вкладыши рулевой колонки (нормальные условия эксплуатации)

Заменить масло в коробке передач

Очистить датчик скорости

Заменить тормозную жидкость

ОПЕРАЦИИ ТЕХНИЧЕСКОГО ОБСЛУЖИВАНИЯ

В данном разделе приведена информация об основных операциях технического обслуживания. Если вы обладаете требуемой квалификацией и необходимыми инструментами, Вы можете выполнять эти операции самостоятельно. В противном случае, обратитесь к авторизованному дилеру Can-Am.

Другие важные операции Регламента технического обслуживания, являющиеся более сложными и требующими глубоких технических знаний или применения специального инструмента, будут лучшим образом выполнены авторизованным дилером Can-Am.

⚠ ПРЕДОСТЕРЕЖЕНИЕ

Если иное не указано особо, прежде чем приступить к выполнению операций технического обслуживания, поворачивайте ключ в замке зажигания в положение «OFF» и извлекайте его из замка.

⚠ ПРЕДОСТЕРЕЖЕНИЕ

Снятые элементы крепежа (например, прижимные лапки, самостопорящийся крепёж и т. д.) должны заменяться новыми.

Воздушный фильтр

Порядок технического обслуживания воздушного фильтра

Как и на других мотовездеходах, своевременное обслуживание воздушного фильтра имеет решающее значение для обеспечения высоких эксплуатационных характеристик двигателя и увеличения срока его службы.

Техническое обслуживание воздушного фильтра должно осуществляться с учётом условий эксплуатации мотовездехода.

При эксплуатации мотовездехода в перечисленных ниже условиях следует сократить периодичность технического обслуживания воздушного фильтра, а также наносить масло на предварительный фильтрующий элемент:

– движение по сухому песку;

– движение по поверхности, покрытой засохшей грязью;

– движение по дорогам с гравийным или аналогичным покрытием.

ПРИМЕЧАНИЕ: Движение в группе, в указанных выше условиях, ещё больше увеличивает необходимость сокращения периодичности технического обслуживания воздушного фильтра. См. «ЧИСТКА ВОЗДУШНОГО ФИЛЬТРА И НАНЕСЕНИЕ МАСЛА».

ПРИМЕЧАНИЕ: Возможно использование дополнительного предварительного фильтра, предназначенного для эксплуатации в условиях повышенной запылённости. Обратитесь к авторизованному дилеру Can-Am.

Снятие воздушного фильтра

ВНИМАНИЕ Не снимайте какие-либо компоненты и не вносите изменения в конструкцию корпуса воздушного фильтра. В противном случае возможно ухудшение эксплуатационных характеристик двигателя и поломка его компонентов. Двигатель отрегулирован для работы именно с этими компонентами.

Снимите сиденье.

Снимите консоль.

Поднимите заднюю часть консоли вверх.



ПОДНИМИТЕ ЗАДНЮЮ ЧАСТЬ

Потяните консоль назад.

Чтобы снять крышку воздушного фильтра, поверните её против часовой стрелки.

ПРИМЕЧАНИЕ: Для облегчения снятия можно использовать накидной гаечный ключ.

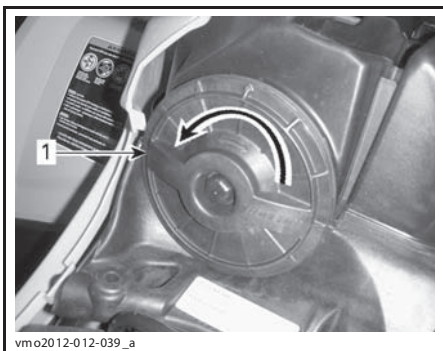

1. Крышка воздушного фильтра

Снимите воздушный фильтр.

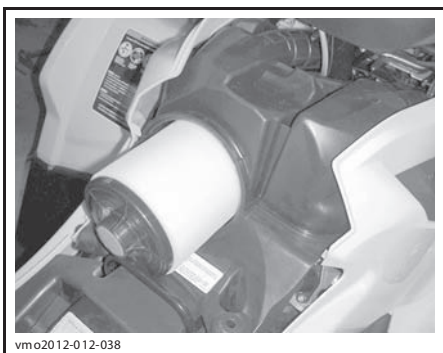

СНЯТИЕ ВОЗДУШНОГО ФИЛЬТРА

Проверка состояния/слив воды из корпуса воздушного фильтра двигателя

1. Снимите левую боковую панель.
2. Слейте воду из дренажной трубки корпуса воздушного фильтра.

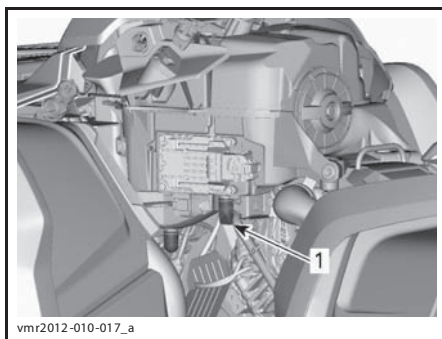

ТИПОВОЙ ВАРИАНТ — ДЛЯ НАГЛЯДНОСТИ НЕКОТОРЫЕ КОМПОНЕНТЫ СНЯТЫ

1. Дренажная трубка корпуса воздушного фильтра

3. Убедитесь в отсутствии загрязнений в «грязной» камере воздушного фильтра.

– При обнаружении каких-либо загрязнений или жидкости, очистите корпус воздушного фильтра с помощью пылесоса.

ВНИМАНИЕ Не подавайте сжатый воздух в корпус воздушного фильтра.

4. Проверьте дренажный резервуар воздушного фильтра («чистая» камера).

– При обнаружении каких-либо загрязнений или воды, обратитесь к разделу «СПЕЦИАЛЬНЫЕ ОПЕРАЦИИ».

– Установите источник загрязнений.

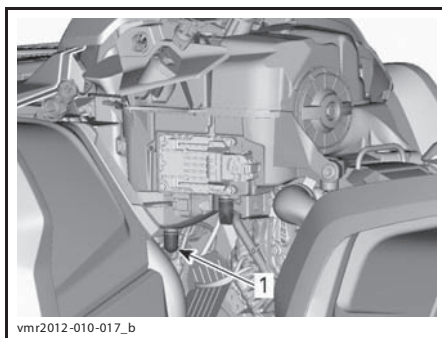

ТИПОВОЙ ВАРИАНТ — ДЛЯ НАГЛЯДНОСТИ НЕКОТОРЫЕ КОМПОНЕНТЫ СНЯТЫ

1. Дренажный резервуар

Чистка воздушного фильтра и нанесение масла

▲ ОСТОРОЖНО Всегда используйте средства защиты кожи и глаз. Химические препараты могут стать причиной раздражения кожи и травм органов зрения.

Чистка бумажного фильтрующего элемента

1. Убедитесь, что предварительный фильтрующий элемент снят с бумажного фильтра.
2. Лёгкими постукиваниями удалите с воздушного фильтра крупную пыль.

Это позволит удалить грязь и крупную пыль с бумажного фильтрующего элемента.

ПРИМЕЧАНИЕ: Бумажный фильтрующий элемент имеет ограниченный срок службы, если фильтр забит или сильно засорен его необходимо заменить.

ВНИМАНИЕ Не рекомендуется подавать на поверхность воздушного фильтрующего элемента сжатый воздух — это может привести к его повреждению, а также снижению фильтрующей способности при эксплуатации мотовездехода в условиях повышенной запылённости.

ВНИМАНИЕ Не используйте для очистки бумажного фильтрующего элемента моющих растворов.

Очистка предварительного фильтрующего элемента

1. Нанесите на внутреннюю и наружную поверхности предварительного фильтрующего элемента специальный очиститель AIR FILTER CLEANER (P/N 219 700 341).



219 700 341

ОЧИСТИТЕЛЬ AIR FILTER CLEANER (P/N 219 700 341)



vbs2 009-012-01_5_a

ТИПОВОЙ ВАРИАНТ — НАНЕСИТЕ МАСЛО НА ПРЕДВАРИТЕЛЬНЫЙ ФИЛЬТРУЮЩИЙ ЭЛЕМЕНТ

2. Выждите 3 минуты.
3. Промойте фильтрующий элемент водопроводной водой.
4. Тщательно просушите предварительный фильтрующий элемент.

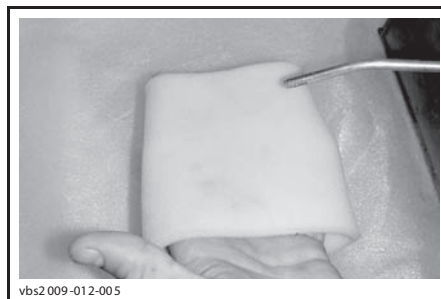

vbs2 009-012-005

ТИПОВОЙ ВАРИАНТ — СУШКА ПРЕДВАРИТЕЛЬНОВОГО ФИЛЬТРУЮЩЕГО ЭЛЕМЕНТА

ПРИМЕЧАНИЕ: Если фильтр сильно загрязнён, необходимо повторить приведённые выше операции.

Нанесение масла на предварительный фильтрующий элемент

1. Убедитесь, что фильтрующий элемент чистый. См. «ОЧИСТКА ПРЕДВАРИТЕЛЬНОГО ФИЛЬТРУЮЩЕГО ЭЛЕМЕНТА».
2. Нанесите специальное масло AIR FILTER OIL (P/N 219 700 340) на тщательно просушенный предварительный фильтрующий элемент.



СПЕЦИАЛЬНОЕ МАСЛО AIR FILTER OIL (P/N 219 700 340)



ТИПОВОЙ ВАРИАНТ — НАНЕСЕНИЕ МАСЛА НА ГУБЧАТЫЙ ФИЛЬТРУЮЩИЙ ЭЛЕМЕНТ

3. Выждите 3–5 минут.
4. Обернув предварительный фильтрующий элемент впитывающей ветошью и аккуратно отжав, удалите с него излишки масла, которые могут попасть на бумажный фильтрующий элемент. Это также позволит фильтру полностью пропитаться маслом.
5. Установите предварительный фильтрующий элемент на бумажный фильтрующий элемент.

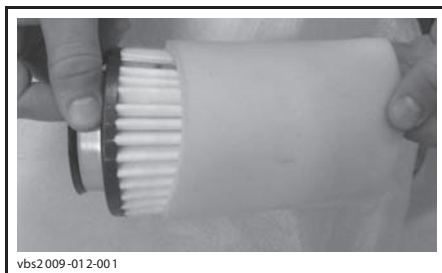

ТИПОВОЙ ВАРИАНТ

6. Слегка смажьте пластиковый корпус фильтра, чтобы облегчить его установку и дальнейшее снятие.

Установка воздушного фильтра

Нанесите небольшое количество смазки на уплотнительное кольцо и пластиковый корпус воздушного фильтра.

Установите воздушный фильтр в последовательности, обратной снятию.

Убедитесь, что крышка воздушного фильтра правильно закреплена на корпусе воздушного фильтра. См. метки на крышке и корпусе воздушного фильтра.

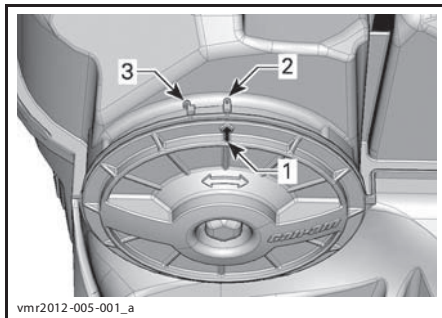

1. Стрелка на крышке
2. Зафиксировано
3. Свободно

Установите консоль в последовательности, обратной снятию. Обратите внимание на следующее:

Совместите передние выступы консоли с пазами, а затем подайте консоль вперёд.

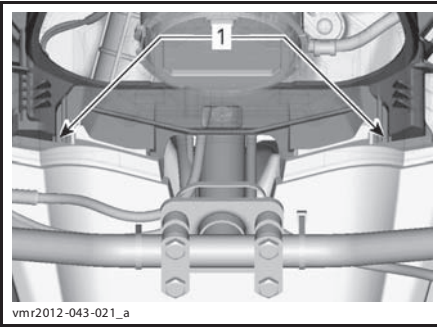

vnr2012-043-021_a

ДЛЯ НАГЛЯДНОСТИ НЕКОТОРЫЕ КОМПОНЕНТЫ СНЯТЫ

1. Передние выступы консоли

Моторное масло

Уровень моторного масла

ВНИМАНИЕ Постоянно контролируйте и, при необходимости, пополняйте запас масла в системе смазки двигателя. Не переливайте. Недостаток масла в двигателе/коробке передач может привести к серьезному повреждению деталей двигателя/коробки передач. Вытирайте потеки масла.

ПРИМЕЧАНИЕ: Во время проверки уровня масла, осмотрите моторный отсек на наличие утечек.

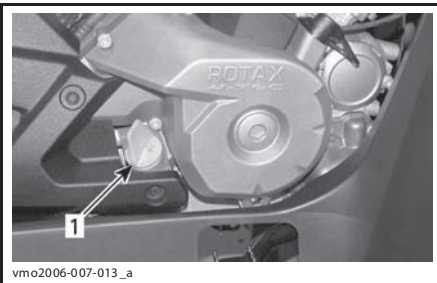

vmo2006-007-013_a

ТИПОВОЙ ВАРИАНТ — ПРАВАЯ СТОРОНА ДВИГАТЕЛЯ

1. Щуп

Установите мотовездеход на ровной горизонтальной площадке, выключите двигатель и дайте ему остыть. Проверьте уровень масла:

1. Выверните, извлеките и протрите щуп.
2. Вставьте и полностью заверните щуп.
3. Извлеките щуп и проверьте уровень

масла. Уровень масла должен располагаться около верхней метки.

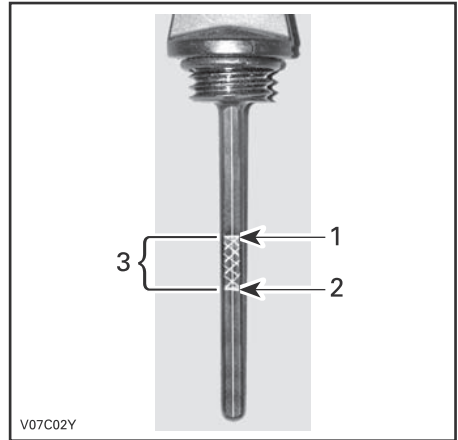

V07C02Y

ТИПОВОЙ ВАРИАНТ

1. Полный
2. Необходимо долить
3. Рабочий диапазон

Для долива масла необходимо вынуть щуп. Вставьте воронку в трубку щупа.

Долейте немного масла и вновь проверьте его уровень.

Повторяя процедуру, доведите уровень масла до верхней метки. **Не переливайте.**

Установите щуп на место и надёжно затяните его.

Рекомендуемое моторное масло

При эксплуатации в летний период используйте XPS 4-STROKE SYNTH. BLEND OIL (SUMMER) (P/N 293 600 121).

Для всесезонной эксплуатации пользуйтесь маслом XPS 4-STROKE SYNTHETIC OIL (ALL CLIMATE) (P/N 293 600 112).

ПРИМЕЧАНИЕ: Масло XPS специально разработано и протестировано для использования в данных двигателях.

При отсутствии указанного моторного масла XPS пользуйтесь одобренным к применению компанией BRP маслом для четырехтактных двигателей SAE 5W40, которое классифицируется как SG, SH или SJ согласно требованиям API. Проверяйте наличие этикетки с аббревиатурой API на упаковке моторного масла.

Замена моторного масла

Запустите двигатель и дайте ему прогреться. Остановите двигатель.

Установите мотовездеход на ровной горизонтальной площадке.

Извлеките щуп.

Очистите поверхность, прилегающую к отверстию для слива масла.

Установите поддон для сбора масла под сливной пробкой.

Отверните пробку отверстия для слива масла.

▲ ОСТОРОЖНО Моторное масло может быть очень горячим. Во избежание ожогов не отворачивайте пробку сливного отверстия, пока двигатель горячий. Подождите, пока двигатель остынет.

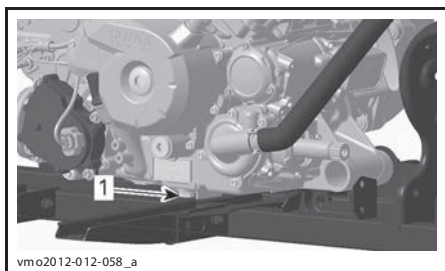

1. Пробка сливного отверстия

Подождите, пока стечёт масло из масляного фильтра.

Замените масляный фильтр. См раздел «МАСЛЯНЫЙ ФИЛЬТР» в текущем разделе.

Замените прокладку пробки отверстия для слива масла.

Предварительно очистив пробку и поверхность, прилегающую к отверстию для слива масла, установите пробку на место.

Залейте моторное масло и доведите его уровень до нормы.

Информация о заправочных объёмах масла приведена в разделе «ТЕХНИЧЕСКИЕ ХАРАКТЕРИСТИКИ».

Запустите двигатель и дайте ему поработать на оборотах холостого хода в течение нескольких минут.

Убедитесь в отсутствие утечек масла в месте установки пробки.

Остановите двигатель.

Выждите некоторое время, пока масло стечёт в картер двигателя, и вновь проверьте его уровень.

При необходимости доведите уровень моторного масла до нормы.

Утилизируйте слитое моторное масло в соответствии с действующим природоохранным законодательством.

Масляный фильтр

Снятие масляного фильтра

Чтобы получить доступ к масляному фильтру, снимите следующие компоненты:

- сиденье;
- консоль;
- правую боковую панель;
- правую панель подножки.

1. Очистите поверхности, прилегающие к масляному фильтру.
2. Выверните винты крепления крышки масляного фильтра.
3. Снимите крышку масляного фильтра.
4. Извлеките масляный фильтр.

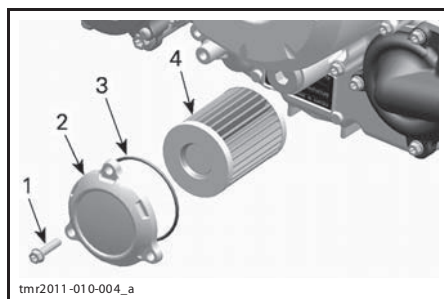

1. Винт масляного фильтра
2. Крышка масляного фильтра
3. Уплотнительное кольцо
4. Масляный фильтр

Установка масляного фильтра

1. Осмотрите и, при необходимости, очистите впускное и выпускное отверстия масляного фильтра от загрязнений.

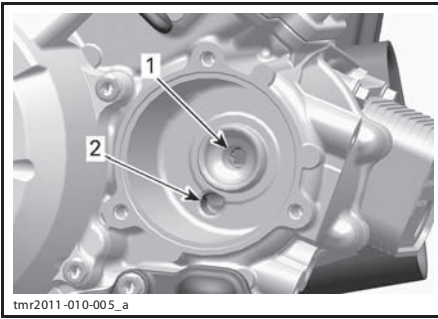

1. Выпускное отверстие, ведущее в систему смазки двигателя
2. Впускное отверстие (из масляного насоса в масляный фильтр)

2. Установите на крышку масляного фильтра НОВОЕ уплотнительное кольцо.
3. Установите фильтр на крышку.
4. Нанесите моторное масло на уплотнительное кольцо и торец фильтра.

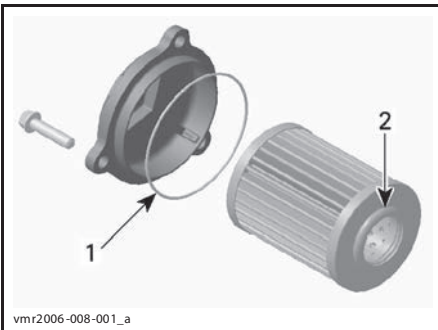

1. Небольшое количество масла
2. Небольшое количество масла

5. Установите крышку на двигатель.
6. Затяните винты крепления крышки масляного фильтра указанным моментом.

МОМЕНТ ЗАТЯЖКИ	
Винты крышки масляного фильтра	10 ± 1 Н•м

7. Установите оставшиеся компоненты (если есть).

Радиатор

Осмотр радиатора

Регулярно очищайте область, прилегающую к радиатору.

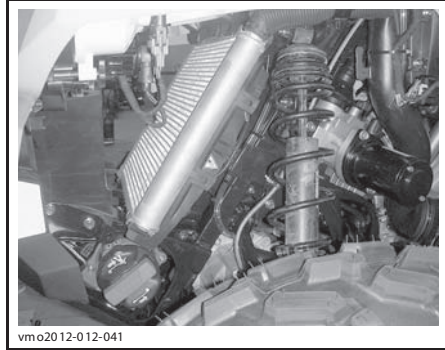

ТИПОВОЙ ВАРИАНТ — ДЛЯ НАГЛЯДНОСТИ КОМПОНЕНТЫ СНЯТЫ

Осмотрите радиатор и шланги на наличие утечек или повреждений.

Осмотрите пластины радиатора. Они должны быть очищены от грязи, пыли, листьев и другого мусора, препятствующего нормальной работе радиатора.

Вручную удалите мусор с радиатора. Если поблизости есть вода, ополосните радиатор.

ПРИМЕЧАНИЕ: Чтобы облегчить чистку, можно снять внутренние брызговики крыла.

Если возможно, промойте радиатор струёй воды из садового шланга.

▲ ОСТОРОЖНО Не мойте горячий радиатор вручную. Прежде чем приступить к мойке радиатора, дайте ему остыть.

ВНИМАНИЕ Будьте осторожны в обращении с пластинами радиатора. Не пользуйтесь инструментами или предметами, которые могут их повредить. Пластины радиатора сделаны тонкими для более эффективного охлаждения. **ПРИ МОЙКЕ ПОДАВАЙТЕ ВОДУ ТОЛЬКО ПОД НИЗКИМ ДАВЛЕНИЕМ.**

Для проверки работы системы охлаждения обратитесь за помощью к авторизованному дилеру Can-Am.

Охлаждающая жидкость

Проверка уровня охлаждающей жидкости

⚠ ПРЕДОСТЕРЕЖЕНИЕ

Уровень охлаждающей жидкости проверяется на холодном двигателе. Не доливайте охлаждающую жидкость в горячий двигатель.

Установите мотовездеход на ровной горизонтальной площадке.

Снимите опору информационного центра. Установив мотовездеход на ровной горизонтальной площадке, проверьте уровень охлаждающей жидкости: он должен находиться между метками «MIN» и «MAX».

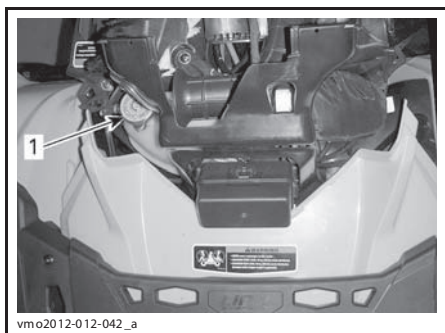

1. Расширительный бачок системы охлаждения двигателя

ПРИМЕЧАНИЕ: При температуре ниже 20 °С уровень охлаждающей жидкости может быть немного ниже метки «MIN».

Долейте охлаждающую жидкость до метки «MAX».

⚠ ПРЕДОСТЕРЕЖЕНИЕ

Предостережение: Не снимайте крышку расширительного бачка, пока двигатель горячий.

Во избежание разлива охлаждающей жидкости пользуйтесь воронкой. **Не переливайте.**

Правильно установите и надёжно затяните крышку расширительного бачка. Установите не место опоры информационного центра.

⚠ ПРЕДОСТЕРЕЖЕНИЕ

Во избежание ожогов не отворачивайте крышку радиатора на неотставшем двигателе.

ПРИМЕЧАНИЕ: Частая необходимость долива охлаждающей жидкости указывает на наличие утечек или неисправностей двигателя. Обратитесь к авторизованному дилеру Can-Am.

ВНИМАНИЕ Не допускается размещение каких-либо предметов под опорой информационного центра.

Рекомендуемая охлаждающая жидкость

Пользуйтесь этиленгликолевым антифризом, который содержит ингибитор коррозии и специально предназначен для алюминиевых двигателей внутреннего сгорания.

В систему охлаждения следует заливать предварительно смешанную охлаждающую жидкость BRP (P/N 219 700 362) или раствор антифриза в дистиллированной воде (50% дистиллированной воды и 50% антифриза).

Замена охлаждающей жидкости

Слив охлаждающей жидкости

Снимите опору информационного центра. Снимите крышку расширительного бачка.

⚠ ПРЕДОСТЕРЕЖЕНИЕ

Предостережение: Во избежание ожогов не отворачивайте крышку радиатора на горячем двигателе.

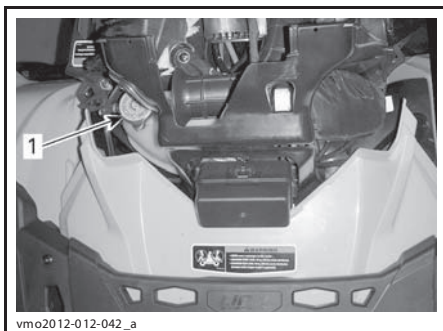

vmo2012-012-042_a

1. Крышка расширительного бачка системы охлаждения двигателя

Отверните пробку сливного отверстия и слейте охлаждающую жидкость в подходящую ёмкость.

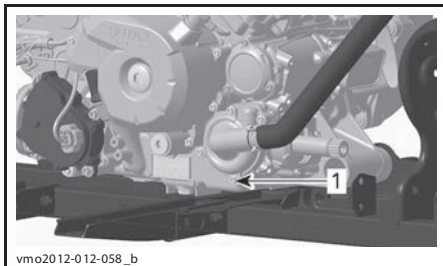

vmo2012-012-058_b

1. Пробка сливного отверстия

ПРИМЕЧАНИЕ: Не выворачивайте пробку сливного отверстия полностью.

Модели 500/650/800R

Отсоедините нижний патрубок радиатора и слейте оставшуюся охлаждающую жидкость в подходящую ёмкость.

ПРИМЕЧАНИЕ: Запомните расположение хомута крепления нижнего шланга на радиаторе.

Установите шланг радиатора в исходное положение.

ВСЕ МОДЕЛИ

Установите пробку сливного отверстия системы охлаждения с новым уплотнительным кольцом.

Затяните пробку сливного отверстия.

МОМЕНТ ЗАТЯЖКИ ПРОБКИ СЛИВНОГО ОТВЕРСТИЯ СИСТЕМЫ ОХЛАЖДЕНИЯ

9–11 Н•м

Удалите воздух из системы охлаждения, см. «ЗАПОЛНЕНИЕ СИСТЕМЫ ОХЛАЖДЕНИЯ И УДАЛЕНИЕ ВОЗДУХА».

Заполнение системы охлаждения и удаление воздуха

1. Выверните винты из отверстий для удаления воздуха на переднем и заднем цилиндрах.

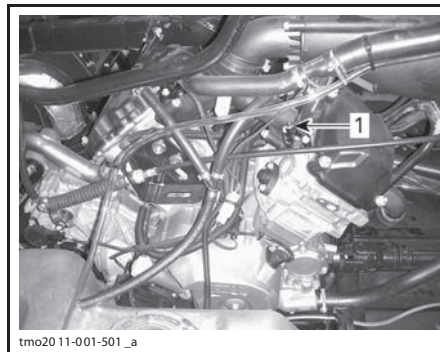

tmo2011-001-501_a

ТИПОВОЙ ВАРИАНТ

1. Винт для удаления воздуха, расположенный на переднем цилиндре

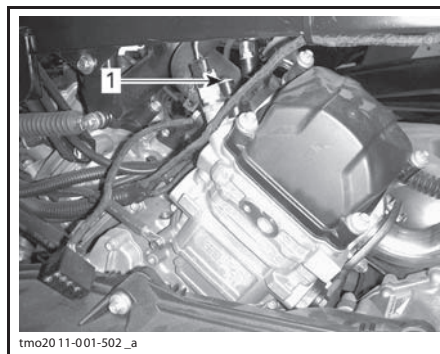

tmo2011-001-502_a

ТИПОВОЙ ВАРИАНТ

1. Винт для удаления воздуха, расположенный на заднем цилиндре
2. Заливайте охлаждающую жидкость в систему, пока она не начнёт выходить из отверстия (-ий) для удаления воздуха.

Модели 500/650/800R

3. Несколько раз сожмите верхнюю часть патрубка системы охлаждения между радиатором и насосом системы охлаждения, пока из его верхней точки не выйдет весь воздух.

ВСЕ МОДЕЛИ

4. Установите винт (-ы) отверстий для удаления воздуха, используя **НОВЫЕ** уплотнительные кольца, и затяните рекомендованным моментом.

МОМЕНТ ЗАТЯЖКИ	
Винт отверстия для удаления воздуха	(5,0 ± 0,6) Н•м

5. Продолжайте заливать охлаждающую жидкость, пока система не заполнится до крышки радиатора.
6. Доведите уровень жидкости в расширительном бачке до метки MAX.
7. Запустите двигатель и дайте ему поработать на холостом ходу, не закрывая крышку радиатора. При необходимости медленно долейте охлаждающую жидкость.
8. Подождите, пока двигатель прогреется до рабочей температуры.
9. Два-три раза нажмите на рычаг дроссельной заслонки. Если требуется, долейте охлаждающую жидкость.
10. Остановите двигатель и дайте ему остыть.
11. Установите крышку расширительного бачка.
12. Проверьте все соединения на отсутствие утечек, а также проверьте уровень охлаждающей жидкости в расширительном бачке.

Искрогаситель

Проверка состояния и чистка искрогасителя

ПРИМЕЧАНИЕ: Замена сетчатого фильтра искрогасителя требуется только при обнаружении повреждений.

▲ОСТОРОЖНО Прежде чем приступить к осмотру или проверке состояние компонентов системы выпуска отработавших газов, дайте им остыть.

Снимите крышку глушителя. Утилизируйте винты крепления.

ВНИМАНИЕ Для выворачивания винтов не используйте ударный инструмент.

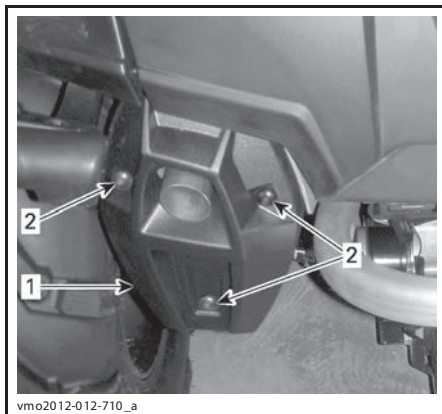

1. Крышка глушителя
2. Винт

Выверните и утилизируйте винты крепления выхлопной трубы.

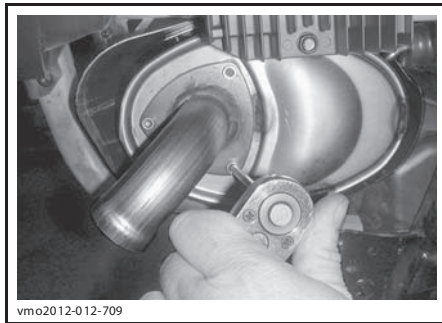

ТИПОВОЙ ВАРИАНТ — СНИМИТЕ ВЫХЛОПНУЮ ТРУБУ

Снимите выхлопную трубу, уплотнительную прокладку (утилизировать) и искрогаситель.

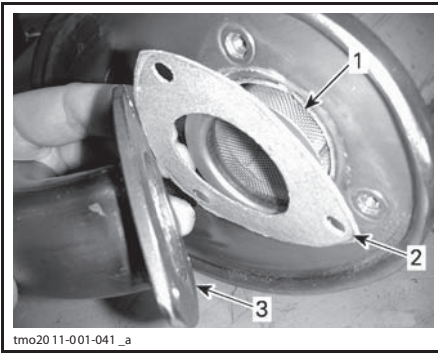

tmo2011-001-041_a

ТИПОВОЙ ВАРИАНТ

1. Искрогаситель
2. Уплотнительная прокладка
3. Выхлопная труба

Щёткой очистите искрогаситель от нагара.

ВНИМАНИЕ Пользуйтесь мягкой щёткой и действуйте осторожно, чтобы не повредить сетку искрогасителя.

▲ОСТОРОЖНО Надевайте средства защиты органов зрения и перчатки.

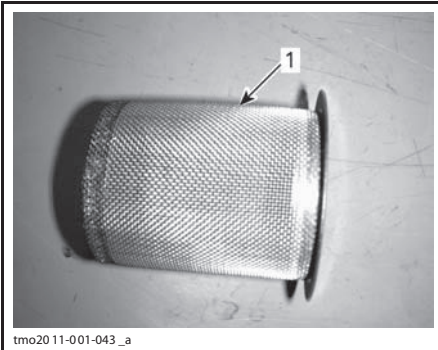

tmo2011-001-043_a

1. Очистите искрогаситель

Проверьте сетку искрогасителя на наличие повреждений. Замените при необходимости.

ПРИМЕЧАНИЕ: Замена сетчатого фильтра искрогасителя требуется только при обнаружении повреждений.

В тексте Руководства по эксплуатации важная информация выделена следующим образом:

▲ ПРЕДОСТЕРЕЖЕНИЕ

Текст в рамке содержит инструкции, нарушение которых может привести к авариям, несчастным случаям, травмам или гибели людей.

Осмотрите камеру искрогасителя в глушителе. При необходимости удалите любые загрязнения.

Установите новую прокладку, выхлопную трубу и новые винты крепления.

Установите на место кожух глушителя — используйте новые крепёжные винты. Затяните указанным моментом.

МОМЕНТ ЗАТЯЖКИ	
Винты крепления выхлопной трубы и винты крепления крышки	(11 ± 1) Н•м

Воздушный фильтр вариатора (800R/1000)

Снятие воздушного фильтра вариатора

Модели с бескаркасным воздушным фильтром

1. Снимите опору информационного центра.
2. Растянув в стороны, снимите фильтр с воздухозаборника.

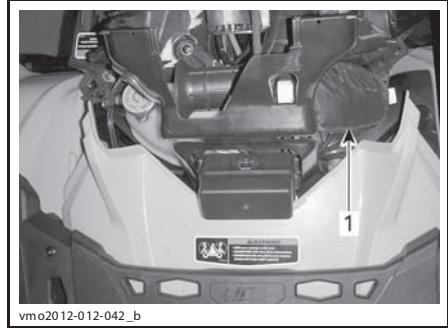

vmo2012-012-042_b

1. Воздушный фильтр вариатора

Модели с сетчатым воздушным фильтром

1. Нажмите на фиксаторы (3 шт.) и снимите воздушный фильтр.

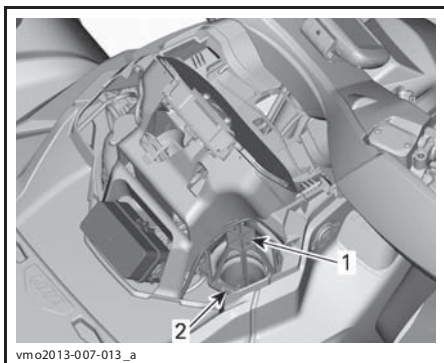

1. Воздушный фильтр вариатора
2. Выступ

Чистка воздушного фильтра вариатора

1. Нанесите на внутреннюю и наружную поверхности предварительного фильтрующего элемента специальный очиститель AIR FILTER CLEANER (P/N 219 700 341).



ОЧИСТИТЕЛЬ AIR FILTER CLEANER (P/N 219 700 341)

2. Выждите 3 минуты.
3. В соответствии с указаниями, приведёнными на упаковке очистителя для фильтра (UNI), промойте фильтр водопроводной водой.
4. Тщательно просушите фильтр.

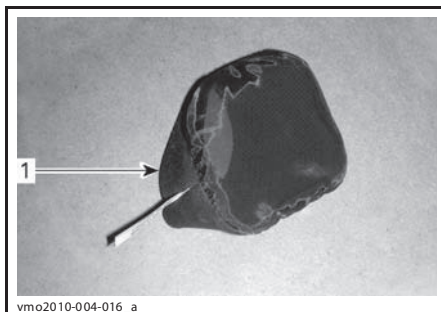

1. Воздушный фильтр вариатора (бескаркасный)



1. Воздушный фильтр вариатора (сетчатый)

5. Очистите внутреннюю поверхность воздухозаборника вариатора.

Установка воздушного фильтра вариатора

Модели с бескаркасным воздушным фильтром

1. Растянув края фильтра, установите его на воздухозаборник вариатора.
2. Установите на место опоры информационного центра.

Модели с сетчатым воздушным фильтром

1. Установите воздушный фильтр на вариатор, вставив выступы в соответствующие пазы, и нажмите на него, пока не услышите характерные щелчки.

Масло для коробки передач

Проверка уровня масла в коробке передач

ВНИМАНИЕ Проверьте уровень и, при необходимости, доведите его до нормы. Не переливайте. Низкий уровень масла может стать причиной серьёзных поломок коробки передач. Вытирайте потеки масла.

Установите мотовездеход на ровной горизонтальной площадке.

Установите рычаг переключения передач в положение «NEUTRAL».

Задействуйте стояночный тормоз.

Проверьте уровень масла, вывернув пробку из отверстия для проверки уровня масла. Проверка осуществляется на холодном, остановленном двигателе.

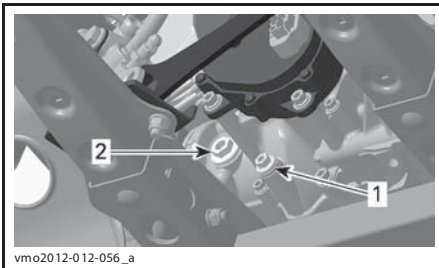

vmo2012-012-056_a

ТИПОВОЙ ВАРИАНТ — ДВИГАТЕЛИ 500/650/800R

1. Пробка сливного отверстия
2. Пробка отверстия для проверки уровня масла

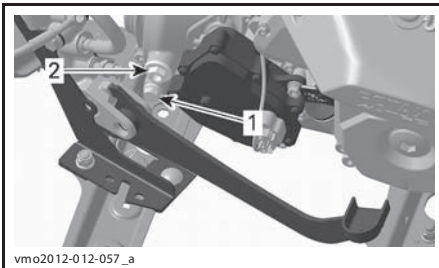

vmo2012-012-057_a

ТИПОВОЙ ВАРИАНТ — ДВИГАТЕЛЬ 1000

1. Пробка сливного отверстия
2. Пробка отверстия для проверки уровня масла

Уровень масла должен доходить до нижней кромки отверстия для проверки уровня масла.

При необходимости доливайте масло, пока она не начнёт вытекать через отверстие для проверки уровня масла.

Рекомендуемое масло для коробки передач

ДВИГАТЕЛЬ	РЕКОМЕНДУЕМЫЙ ПРОДУКТ	КОЛИЧЕСТВО
500 650 800R	XPS SYNTHETIC GEAR OIL (75W-140) (P/N 293 600 140)	Приблизительно 400 мл
1000		Приблизительно 450 мл

Если рекомендуемое масло недоступно, используйте трансмиссионное масло 75W140, которое отвечает требованиям классификации API GL-5.

ВНИМАНИЕ Использование других сортов масел не допускается. Не смешивайте разные сорта масел.

Замена масла в коробке передач

ПРИМЕЧАНИЕ: При замене масла в коробке передач рекомендуется одновременно очищать датчик скорости (VSS). Установите мотовездеход на ровной горизонтальной площадке.

Очистите поверхность, прилегающую к пробке отверстия для слива масла.

Очистите поверхность, прилегающую к пробке отверстия для проверки уровня масла.

Работая под мотовездеходом, установите подходящую ёмкость под отверстие для слива масла.

Выверните пробку отверстия для проверки уровня масла.

Выверните пробку отверстия для слива масла.

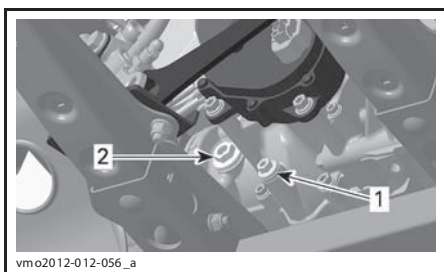

ТИПОВОЙ ВАРИАНТ — ДВИГАТЕЛИ 500/650/800R
 1. Пробка сливного отверстия
 2. Пробка отверстия для проверки уровня масла

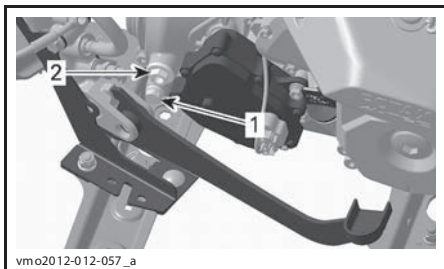

ТИПОВОЙ ВАРИАНТ — ДВИГАТЕЛЬ 1000
 1. Пробка сливного отверстия
 2. Пробка отверстия для проверки уровня масла

Полностью слейте масло из коробки передач.

Установите пробку сливного отверстия.

ПРИМЕЧАНИЕ: Перед установкой очистите пробку сливного отверстия от металлических частиц.

Залейте масло в коробку передач.

ВНИМАНИЕ Используйте **ТОЛЬКО** рекомендованное масло.

Уровень масла должен доходить до нижней кромки отверстия для проверки уровня масла.

ВНИМАНИЕ Не переливайте масло.

Установите пробку отверстия для проверки уровня масла.

Насухо вытирайте все потеки.

Трос дроссельной заслонки Смазка троса дроссельной заслонки

Трос дроссельной заслонки необходимо смазывать смазкой CABLE LUBRICANT (P/N 293 600 041) или аналогичной по смазывающим свойствам.

⚠ ПРЕДОСТЕРЕЖЕНИЕ

Пользуйтесь смазкой на силиконовой основе. Применение других смазок может ухудшить работу рычажно-тросового механизма управления дроссельной заслонкой.

Откройте кожух рычага дроссельной заслонки.

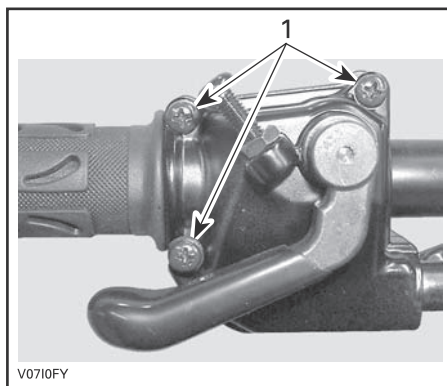

1. Выверните указанные винты

Отделите кожух.

Сдвиньте защитный чехол, чтобы стала видна регулировочная муфта троса.

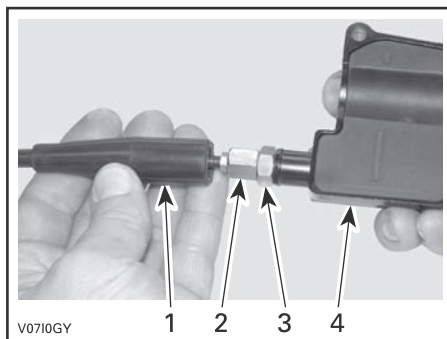

1. Чехол троса
 2. Регулировочная муфта троса
 3. Контргайка
 4. Кожух рычага дроссельной заслонки

Выверните регулировочную муфту, чтобы ослабить натяжение троса.
Удалите внутренний чехол кожуха.

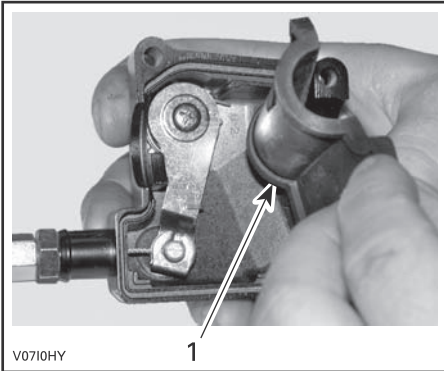

V0710HY

1. Внутренний чехол

Удалите трос из кожуха рычага.

ПРИМЕЧАНИЕ: Выведите конец троса из разреза скобы.

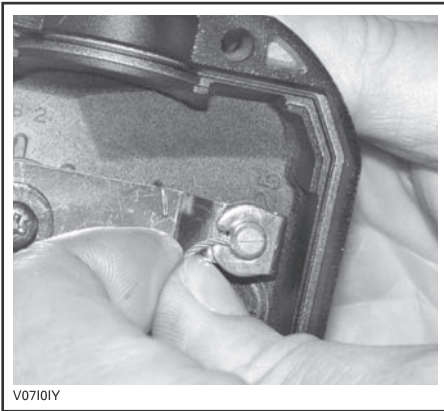

V0710JY

Снимите боковую крышку корпуса дроссельной заслонки.

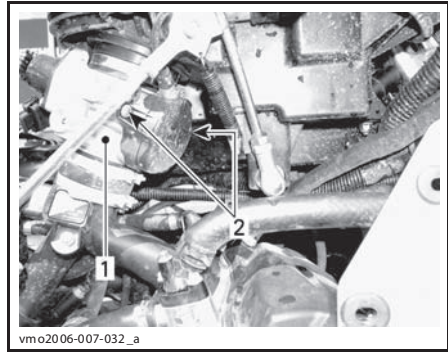

vmo2006-007-032_a

1. Корпус дроссельной заслонки
2. Винты боковой крышки

Вставьте носик маслёнки в торец регулировочной муфты троса дроссельной заслонки.

▲ОСТОРОЖНО Всегда используйте средства защиты кожи и глаз. Химические препараты могут стать причиной раздражения кожи и травм органов зрения.



V0710JY

ТИПОВОЙ ВАРИАНТ

ПРИМЕЧАНИЕ: Оберните ветошью регулировочную муфту троса дросселя во избежание попадания на него смазки.

Вводите смазку, пока она не пройдет через весь трос.

Установите и отрегулируйте трос.

Регулировка троса дроссельной заслонки

Сдвиньте защитный чехол, чтобы стала видна регулировочная муфта троса.

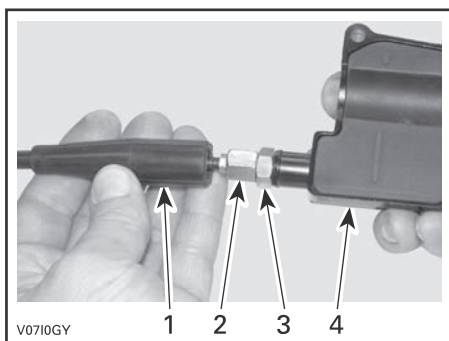

V0710GY

1. Чехол троса
2. Регулировочная муфта троса
3. Контргайка
4. Кожух рычага дроссельной заслонки

Ослабьте контргайку. Вращая регулировочную муфту, скорректируйте свободный ход рычага дросселя.

Свободный ход измеряется от конца рычага дроссельной заслонки.

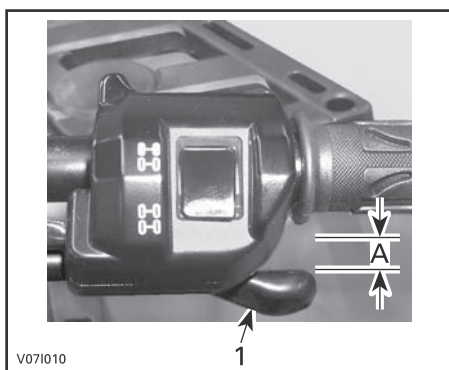

V071010

1. Рычаг дроссельной заслонки
- A. 2 мм

Затяните контргайку, установите на место чехол.

Установите рычаг переключения передач в положение «PARK» и запустите двигатель.

Чтобы проверить регулировку троса, поверните руль до упора вправо и затем до упора влево. Если частота вращения коленчатого вала увеличивается, то свободный ход рычага дросселя требуется отрегулировать заново.

Свечи зажигания

Получение доступа к свечам зажигания

Снимите боковые панели.

Отсоедините провод свечи зажигания.

Снятие свечи зажигания

Выверните свечу зажигания на один оборот.

▲ОСТОРОЖНО При работе со сжатым воздухом надевайте защитные очки.

Очистите свечу, зажигания и головку цилиндра (если есть возможность, сделайте это с помощью сжатого воздуха).

Полностью выверните и извлеките свечи зажигания.

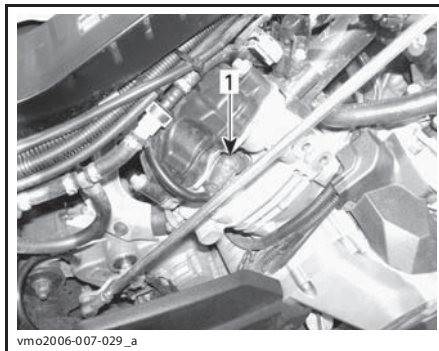

vmo2006-007-029_a

ПРАВАЯ СТОРОНА — ЗАДНИЙ ЦИЛИНДР

1. Свеча зажигания

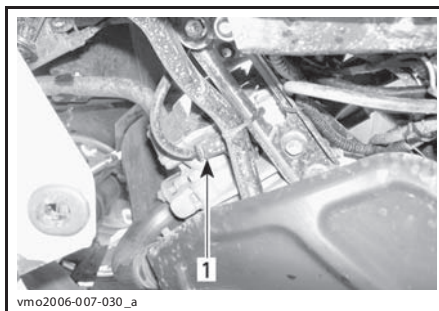

vmo2006-007-030_a

ЛЕВАЯ СТОРОНА — ПЕРЕДНИЙ ЦИЛИНДР

1. Свеча зажигания

Установка свечи зажигания

Перед установкой свечи зажигания ещё раз проверьте, хорошо ли очищены контактные поверхности от грязи и нагара.

Используя щуп, установите межэлектродный зазор свечи зажигания.

МЕЖЭЛЕКТРОДНЫЙ ЗАЗОР СВЕЧИ ЗАЖИГАНИЯ

0,6–0,7 мм

Нанесите смазку, предохраняющую от заедания, на резьбовую часть свечи зажигания.

Вверните свечу зажигания рукой, затем подтяните её динамометрическим торцевым ключом.

МОМЕНТ ЗАТЯЖКИ СВЕЧИ ЗАЖИГАНИЯ

(20 ± 2,4) Н•м

Аккумуляторная батарея

▲ ОСТОРОЖНО Не заряжайте аккумуляторную батарею на борту мотовездехода.

На этих моделях мотовездеходов используются аккумуляторные батареи VRLA (свинцово-кислотные батареи с клапанным регулированием). Аккумуляторы этого типа — необслуживаемые, долив дистиллированной воды в процессе эксплуатации не требуется.

ВНИМАНИЕ Никогда не снимайте герметичную крышку аккумуляторной батареи.

Снятие аккумуляторной батареи

Сначала отсоедините ЧЁРНЫЙ провод (–) от вывода батареи, а затем — КРАСНЫЙ (+).

ВНИМАНИЕ Всегда сначала отключайте ЧЁРНЫЙ (–) провод.

Выверните винты крепления и снимите держатель аккумуляторной батареи, а затем извлеките аккумуляторную батарею из рамы.

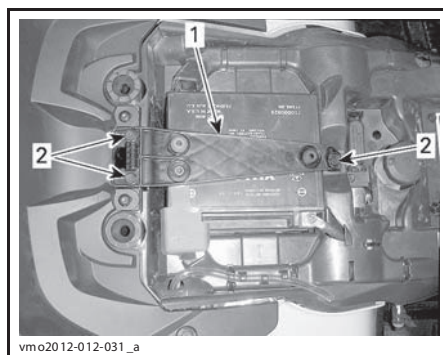

1. Держатель аккумуляторной батареи
2. Винты крепления

Чистка аккумуляторной батареи

Для чистки корпуса и выводов аккумуляторной батареи пользуйтесь раствором пищевой соды в воде.

Очистите клеммы проводов и выводы аккумуляторной батареи от следов коррозии проволочной щёткой.

Установка аккумуляторной батареи

Установка аккумуляторной батареи выполняется в порядке, обратном снятию.

ВНИМАНИЕ Всегда сначала подсоединяйте КРАСНЫЙ (+) провод.

Предохранители

▲ ОСТОРОЖНО Перед ремонтом или обслуживанием компонентов электрооборудования поверните ключ зажигания в положение «OFF» (выкл.) (если не указан иной порядок действий).

Осмотр предохранителей

Проверьте целостность нити.

Если нить перегорела, замените повреждённый предохранитель, для определения номинала предохранителя см. табл. «ПРЕДОХРАНИТЕЛИ».

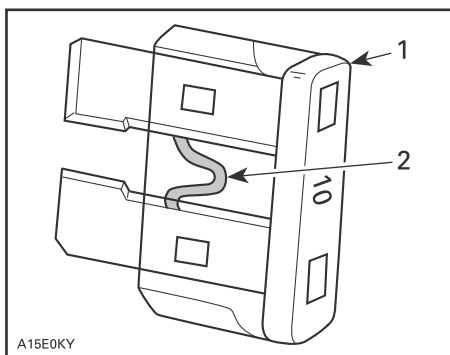

A15E0KY

ТИПОВОЙ ВАРИАНТ

1. Предохранитель
2. Нить

ВНИМАНИЕ Не пользуйтесь предохранителями, рассчитанными на больший ток (большого номинала) — это может привести к серьёзным повреждениям.

Расположение переднего блока предохранителей

Потяните вверх и вперёд, чтобы снять опору информационного центра со своего места.



vm02012-012-033_a

1. Опора информационного центра

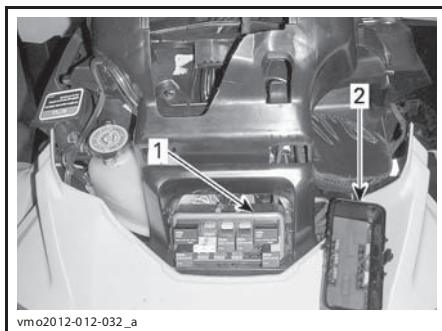

vm02012-012-032_a

1. Передний блок предохранителей
2. Крышка переднего блока предохранителей

ПРИМЕЧАНИЕ: Расположение предохранителей указано на обратной стороне крышки блока предохранителей.

ВНИМАНИЕ Не допускается размещение каких-либо предметов в переднем сервисном отсеке.

ПЕРЕДНИЙ БЛОК ПРЕДОХРАНИТЕЛЕЙ		
№	НАЗНАЧЕНИЕ	НОМИНАЛ
R1	Реле вентилятора	—
R2	Главное реле	—
R3	Реле доп. оборудования	—
R4	Реле приборов освещения	—
R5	Реле топливного насоса	—
R8	Реле стоп-сигналов	—
F4	Информационный центр	10 А

ПЕРЕДНИЙ БЛОК ПРЕДОХРАНИТЕЛЕЙ		
№	НАЗНАЧЕНИЕ	НОМИНАЛ
F5	Форсунки/зажигание	5 А
F6	Модуль ECM	5 А
F7	Лебёдка, 2WD/4WD	5 А
F8	Замок зажигания, реле стартера	5 А
F9	Вентилятор системы охлаждения	25 А
F10	Органы управления для ЕС (модели для ЕС)	5 А
F11	Световые приборы	30 А
F12	Электрическая розетка (пост. тока)	15 А
F14	Доп. оборудование 2	15 А
F15	Топливный насос	5 А

Расположение заднего блока предохранителей

Задний блок предохранителей располагается под сиденьем, рядом с аккумуляторной батареей.

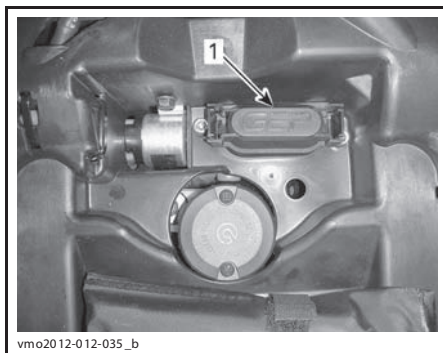

1. Крышка заднего блока предохранителей

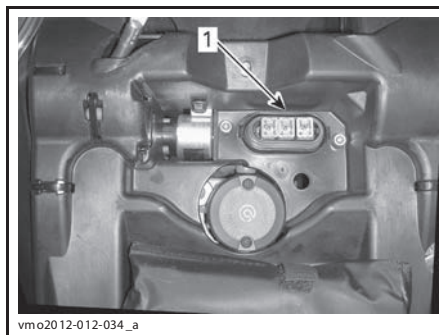

1. Задний блок предохранителей

Расположение заднего блока предохранителей

ЗАДНИЙ БЛОК ПРЕДОХРАНИТЕЛЕЙ		
№	НАЗНАЧЕНИЕ	НОМИНАЛ
F1	Главный	30 А
F2	Вентилятор/дополнительное оборудование	40 А
F3	Динамический усилитель рулевого управления (DPS) и подвеска с пневмоподкачкой (ACS) (если применимо)	40 А

Световые приборы

После замены перегоревшей лампы обязательно проверьте работоспособность соответствующего светового прибора.

Замена ламп головного света

ВНИМАНИЕ Не прикасайтесь пальцами к колбе галогенной лампы, так как это сокращает срок её службы. Оставленные на лампе следы пальцев сотрите изопропиловым спиртом, который не образует плёнку на её поверхности.

Отсоедините электрический разъём от лампы.

Поверните лапу против часовой стрелки, чтобы снять её с корпуса.

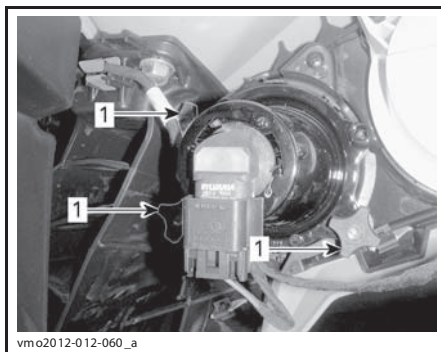
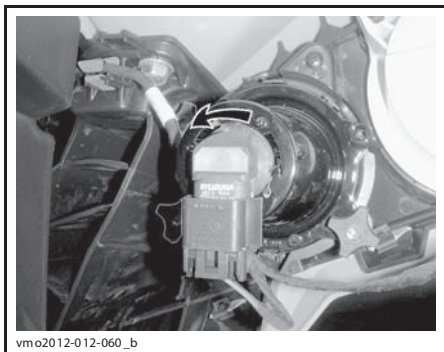
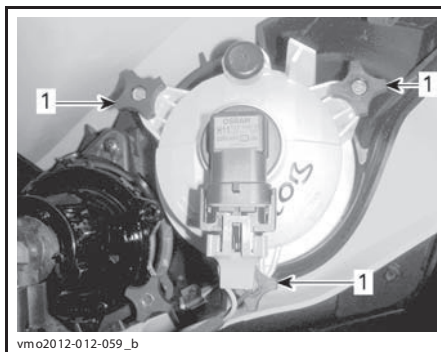
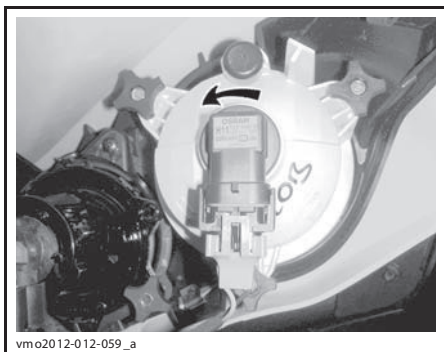

Извлеките лампы.

Установка производится в порядке, обратном снятию.

Проверьте работоспособность фар.

Регулировка головной оптики

Вращением рукояток отрегулируйте направление светового пучка фары в соответствии с вашими предпочтениями.

ПРИМЕЧАНИЕ: Обе фары должны быть отрегулированы одинаковым образом.

РЕГУЛИРОВКА БЛИЖНЕГО СВЕТА

1. Регулировочные рукоятки

РЕГУЛИРОВКА ДАЛЬНОГО СВЕТА

1. Регулировочные рукоятки

Замена ламп задних фонарей

Поверните фонарь против часовой стрелки, чтобы извлечь его из корпуса.

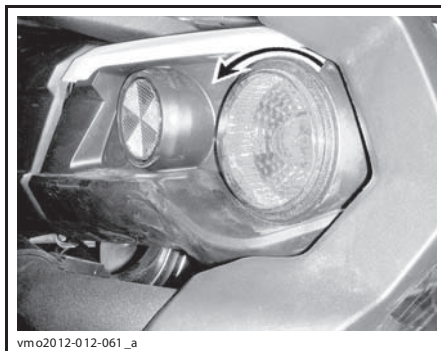

ЧТОБЫ СНЯТЬ, ПОВЕРНИТЕ ФОНАРЬ ПРОТИВ ЧАСОВОЙ СТРЕЛКИ

Снимите задний фонарь.

Отсоедините электрический разъём от лампы.

Поверните лампу против часовой стрелки, чтобы извлечь её из фонаря.



ПОВЕРНИТЕ ЛАМПУ ПРОТИВ ЧАСОВОЙ СРЕЛКИ

Отсоединить электрический разъём лампы от заднего фонаря.

Установка осуществляется в последовательности, обратной снятию.

Чехлы и кожаные шарниры приводных валов

Проверка состояния чехлов и кожухов шарниров приводных валов

Проверьте состояние чехлов и кожухов шарниров приводных валов.

Убедитесь в отсутствии повреждений и потёртостей на кожухе около вала.

Проверьте чехлы шарниров приводных валов на наличие трещин, потёртостей и следов утечки смазки на чехлах.

При необходимости отремонтируйте или замените повреждённые детали.

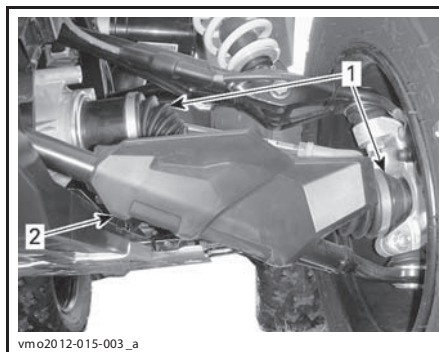

*ТИПОВОЙ ВАРИАНТ — ПЕРЕДНЯЯ СТОРОНА
МОТОВЕЗДЕХОДА*

1. Чехлы приводных валов
2. Кожух приводного вала

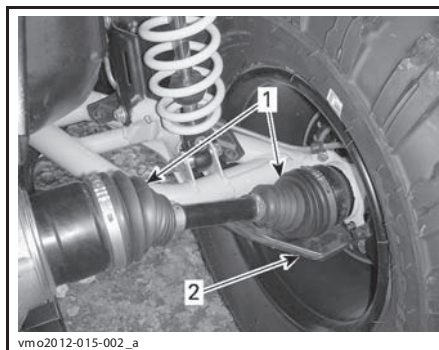

*ТИПОВОЙ ВАРИАНТ — ЗАДНЯЯ СТОРОНА
МОТОВЕЗДЕХОДА*

1. Чехлы приводных валов
2. Кожух приводного вала

Подшипники колёс

Проверка состояния подшипников колёс

Установите мотовездеход на ровной горизонтальной площадке.

Задействуйте стояночный тормоз.

Поднимите мотовездеход и установите его на опоры.

Установите мотовездеход на подставки.

В тексте Руководства по эксплуатации важная информация выделена следующим образом:

⚠ ПРЕДОСТЕРЕЖЕНИЕ

Текст в рамке содержит инструкции, нарушение которых может привести к авариям, несчастным случаям, травмам или гибели людей.

Взявшись за верхнюю часть, покачайте колесо в разные стороны; посмотрите, есть ли люфт.

При обнаружении люфта обратитесь за помощью к авторизованному дилеру Can-Am.



tmo2011-001-131_a

ТИПОВОЙ ВАРИАНТ

Колеса и шины

Давление в шинах

⚠ ПРЕДОСТЕРЕЖЕНИЕ

Давление воздуха в шинах оказывает значительное влияние на управляемость и устойчивость мотовездехода. Недостаточное давление может привести к проскользыванию шины на обод, а повышенное — к разрыву шины. Поддерживайте рекомендуемое давление воздуха в шинах. Мотовездеход оснащён шинами низкого давления, поэтому Вы можете пользоваться ручным насосом.

Давление проверяется в «холодных» шинах мотовездехода. Давление зависит от температуры и высоты местности над уровнем моря. При изменении любого из этих условий проверяйте давление в шинах.

Для Вашего удобства комплект возможного инструмента включает в себя манометр.

ДАВЛЕНИЕ ВОЗДУХА В ШИНАХ				
ВСЕ МОДЕЛИ	Одноместные	до 164 кг	ПЕРЕДНИЕ	ЗАДНИЕ
		164–235 кг	41,4 кПа (6 PSI)	41,4 кПа (6 PSI)
	Двухместные	до 132 кг	48,2 кПа (7 PSI)	68,9 кПа (10 PSI)
		132–272 кг	41,4 кПа (6 PSI)	41,4 кПа (6 PSI)
			48,2 кПа (7 PSI)	68,9 кПа (10 PSI)

Шины специально спроектированы для внедорожных условий, тем не менее, их можно проколоть. Поэтому рекомендуем возить с собой насос и комплект для ремонта шин.

Проверка состояния шин

Проверьте шины на наличие повреждений и оцените степень их износа. При необходимости замените.

Не меняйте шины местами. Передние и задние шины имеют разные размеры. Шины необходимо устанавливать в соответствии с направлением вращения.

Замена шин

Замена шин должна выполняться авторизованным дилером Can-Am.

⚠ ПРЕДОСТЕРЕЖЕНИЕ

- Заменяйте шины только шинами того же типа и размера, что и оригинальные.
- Шины с направленным рисунком протектора при установке должны быть сориентированы в соответствии с указанным направлением вращения.
- Замена шин должна выполняться квалифицированным персоналом с соблюдением всех соответствующих требований и с использованием специальных инструментов.

Снятие колеса

Установите мотовездеход на ровной горизонтальной площадке.

Задействуйте стояночный тормоз.

Отпустите гайки крепления колёс, затем поднимите мотовездеход.

Установите мотовездеход на подставки. Отверните гайки и снимите колесо.

Установка колеса

При установке колёс рекомендуем нанести на резьбу противозадирную смазку.

Если шины имеют направленный рисунок протектора, убедитесь, что при установке соблюдено направление их рабочего вращения.

Подтяните гайки в перекрёстной последовательности. Окончательно затяните гайки требуемым моментом затяжки.

МОМЕНТ ЗАТЯЖКИ

Гайка крепления колеса	(100 ± 10) Н•м
------------------------	----------------

ВНИМАНИЕ Используйте только рекомендованные гайки, соответствующие типу колёс. Использование нерекондованных гаек может стать причиной повреждения колёсных дисков или шпилек.

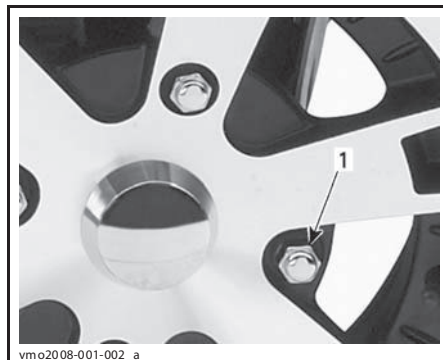

ТИПОВОЙ ВАРИАНТ — АЛЮМИНИЕВЫЕ ДИСКИ
1. Гайка крепления колеса (колпачковая)

Проверка состояния фиксирующего кольца

Затяжка фиксирующего кольца

Модели ХТ-Р

ВНИМАНИЕ Чтобы не допустить повреждения винтов крепления фиксирующего кольца, при их затяжке не допускается использование ударного инструмента.

1. Затяните все винты необходимым моментом затяжки в указанной последовательности.

МОМЕНТ ЗАТЯЖКИ	
Винты крепления фиксирующего кольца	8 Н•м

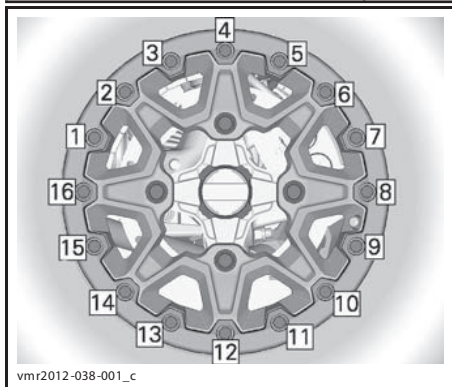

vmr2012-038-001_c

ПОСЛЕДОВАТЕЛЬНОСТЬ ОКОНЧАТЕЛЬНОГО ЭТАПА ЗАТЯЖКИ

2. Затягивайте винты на **несколько оборотов за один проход**, чтобы равномерно распределить нагрузку на фиксирующее кольцо.

ПРИМЕЧАНИЕ: Незначительная деформация фиксирующего кольца вследствие прилегания к борту шины является нормальным явлением.

Проверка зазора фиксирующего кольца

Модели ХТ-Р

1. Проверьте зазор между шиной и фиксирующим кольцом, он должен быть одинаковым со всех сторон.

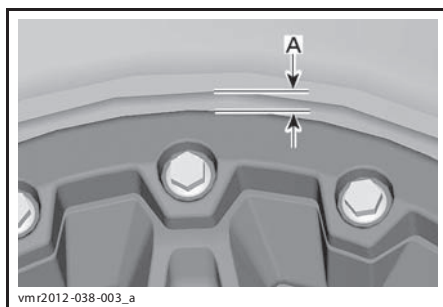

vmr2012-038-003_a

А. Зазор между шиной и кольцом

Если зазор не соответствует приведённому выше условию, обратитесь к авторизованному дилеру Can-Am.

Рулевое управление

Проверка рулевого управления

Наконечники рулевых тяг

Проверьте состояние чехлов наконечников рулевых тяг и убедитесь в отсутствии трещин.

⚠ ПРЕДОСТЕРЕЖЕНИЕ

При наличии трещин наконечники рулевых тяг необходимо заменить.

Подвеска

Смазка передней подвески

Смажьте передние А-образные рычаги через пресс-масленки.

СМАЗКА ДЛЯ КОМПОНЕНТОВ ПОДВЕСКИ	
Продукт, рекомендуемый компанией BRP	SUSPENSION GREASE (P/N 293 550 033)

Смазка задней подвески

Смажьте рычаги стабилизатора поперечной устойчивости задней подвески и втулки шарниров через пресс-масленки.

СМАЗКА ДЛЯ КОМПОНЕНТОВ ПОДВЕСКИ	
Продукт, рекомендуемый компанией BRP	SUSPENSION GREASE (P/N 293 550 033)

Проверка состояния подвески

Амортизаторы

Проверьте состояние амортизаторов; убедитесь в отсутствии утечек и повреждений.

Проверьте затяжку крепёжных деталей.

При необходимости обратитесь к авторизованному дилеру Can-Am.

Шаровые шарниры

Осмотрите чехлы шаровых шарниров и убедитесь в отсутствии трещин.

▲ ПРЕДОСТЕРЕЖЕНИЕ

При обнаружении трещин на чехлах необходимо заменить шаровые шарниры.

Передние А-образные рычаги

Проверьте А-образные рычаги на отсутствие трещин, изгибов и других повреждений.

При необходимости обратитесь к авторизованному дилеру Can-Am.

Задние маятниковые рычаги

Проверьте продольные рычаги на отсутствие деформаций, трещин и изгибов.

При необходимости обратитесь к авторизованному дилеру Can-Am.

Тормозная система

Проверка уровня тормозной жидкости в компенсационном бачке

Установив мотовездеход на ровной горизонтальной площадке, проверьте уровень тормозной жидкости:

ПРИМЕЧАНИЕ: Низкий уровень тормозной жидкости может указывать на наличие утечек или износ накладок тормозных колодок.

Проверка уровня тормозной жидкости в переднем компенсационном бачке тормозной системы

Установите руль прямо, чтобы бачок расположился горизонтально.

Бачок считается заполненным, если уровень тормозной жидкости доходит до верхней границы смотрового окна.

Осмотрите чехол на рычаге.

Чехол не должен иметь трещин и потертой поверхности. При необходимости замените чехол.

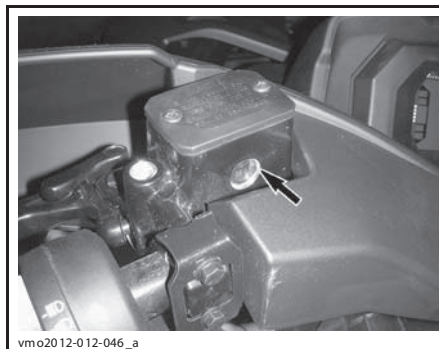

ТИПОВОЙ ВАРИАНТ

Проверка уровня тормозной жидкости в заднем компенсационном бачке тормозной системы

Снимите сиденье.

Установив мотовездеход на ровной горизонтальной площадке, проверьте уровень тормозной жидкости: он должен находиться между метками «MIN» и «MAX».

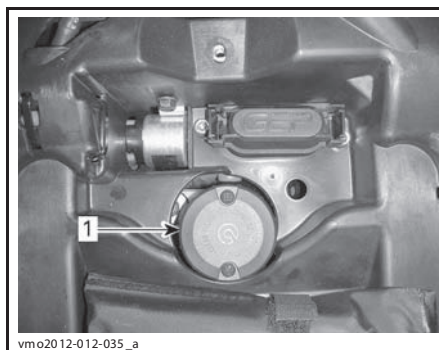

1. Бачок для тормозной жидкости заднего тормоза

Долив тормозной жидкости

Очистите пробку наливной горловины.

▲ ПРЕДОСТЕРЕЖЕНИЕ

Прежде чем снять крышку компенсационного бачка, её необходимо очистить.

Выверните винты крепления крышки компенсационного бачка.

Снимите крышку компенсационного бачка.

При необходимости, используя чистую воронку, долейте тормозную жидкость.

Не переливайте.

ВНИМАНИЕ Тормозная жидкость может стать причиной повреждения пластиковых деталей и лакокрасочного покрытия. Вытирайте подтеки.

Установите на место крышку компенсационного бачка и затяните винты.

ПРИМЕЧАНИЕ: Прежде чем закрыть крышку тормозного бачка, убедитесь, что её диафрагма нажата внутрь.

Рекомендуемая тормозная жидкость

Используйте только тормозную жидкость отвечающую требованиям DOT 4.

⚠ ПРЕДОСТЕРЕЖЕНИЕ

Во избежание повреждения тормозной системы не используйте другие типы тормозных жидкостей.

Проверка тормозной системы

Проверка состояния, техническое обслуживание и ремонт тормозной системы должны выполняться авторизованным дилером Can-Am.

Однако между посещениями дилера необходимо проверять:

- уровень тормозной жидкости;
- отсутствие утечек тормозной жидкости;
- отсутствие загрязнений на деталях тормозной системы.

⚠ ПРЕДОСТЕРЕЖЕНИЕ

Для замены тормозной жидкости или ремонта тормозной системы обращайтесь к авторизованному дилеру Can-Am.

УХОД ЗА МОТОВЕЗДЕХОДОМ

Заключительные операции после поездки

При эксплуатации в солевой атмосфере (побережье, пляж, погрузка/разгрузка лодок) ежедневное мытье мотовездехода пресной водой является обязательным. Настоятельно рекомендуется смазывать металлические части. Используйте смазку XPS LUBE (P/N 293 600 016). Это необходимо делать в конце каждого дня эксплуатации мотовездехода.

После езды по грязи вымойте мотовездеход, очистите фары и задний фонарь.

Чистка и защитная обработка мотовездехода

ВНИМАНИЕ Не мойте мотовездеход струей из шланга под высоким давлением. Напор воды должен быть приблизительно таким, как в садовом шланге.

Обратите внимание на области, в которых скапливающаяся грязь может стать причиной износа, возникновения неисправностей или развития коррозии.

Вымойте мотовездеход мыльным раствором.

ВНИМАНИЕ Не допускается использовать для чистки полипропиленовых компонентов корпуса очистители на основе нефтепродуктов — это может стать причиной потери блеска.

Не совместимые очистители

ТИП МАТЕРИАЛА	НЕСОВМЕСТИМЫЕ ОЧИСТИТЕЛИ
Полипропилен	ЛЮБЫЕ ОЧИСТИТЕЛИ НА ОСНОВЕ НЕФТЕПРОДУКТОВ
	XP-S ATV Finishing Spray (P/N 219 701 704)
	XP-S ATV Cleaning Kit (P/N 219 701 713) (включает упомянутый выше XP-S ATV Finishing Spray)



НЕ ИСПОЛЬЗОВАТЬ НА КОМПОНЕНТАХ ИЗ ПОЛИПРОПИЛЕНА

Совместимые очистители

ТИП МАТЕРИАЛА	СОВМЕСТИМЫЕ ОЧИСТИТЕЛИ
Полипропилен	XPS ATV Wash (P/N 219 701 702)
	Мыльный раствор



БЕЗОПАСЕН ДЛЯ ПОЛИПРОПИЛЕНА

ХРАНЕНИЕ И ПРЕДСЕЗОННАЯ ПОДГОТОВКА

Проведите консервацию мотовездехода, если Вы не собираетесь пользоваться им в течение длительного времени (более 4 месяцев).

Мотовездеход, снимаемый с хранения, должен быть надлежащим образом подготовлен к предстоящей эксплуатации.

Для подготовки мотовездехода к хранению или для проведения предсезонной подготовки обращайтесь к авторизованному дилеру Can-Am.

ТЕХНИЧЕСКАЯ ИНФОРМАЦИЯ

ИДЕНТИФИКАЦИОННЫЕ НОМЕРА МОТОВЕЗДЕХОДА

Основные сборочные единицы мотовездехода (двигатель и рама) имеют индивидуальные заводские номера. Эти номера могут потребоваться в гарантийных случаях или для идентификации мотовездехода в случае его кражи. Кроме того, идентификационные номера также необходимы авторизованному дилеру Can-Am для оформления гарантийной заявки и прочей документации. Гарантийные обязательства компании BRP аннулируются, если заводские номера двигателя (EIN) или транспортного средства (VIN) удалены или искажены каким-либо образом. Мы настоятельно рекомендуем записать все идентификационные номера Вашего мотовездехода и передать их регистрирующей организации.

Идентификационный номер транспортного средства (VIN)

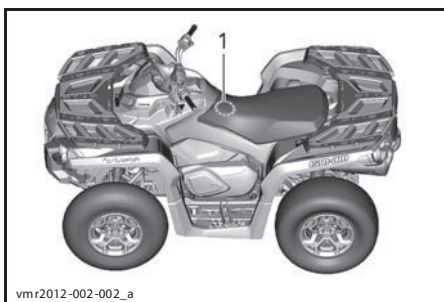

ТИПОВОЙ ВАРИАНТ

1. Расположение идентификационного номера (VIN)

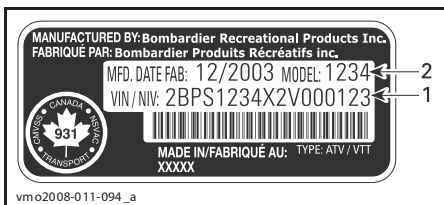

1. Идентификационный номер транспортного средства (VIN).
2. МОДЕЛЬ

Идентификационный номер двигателя (EIN)

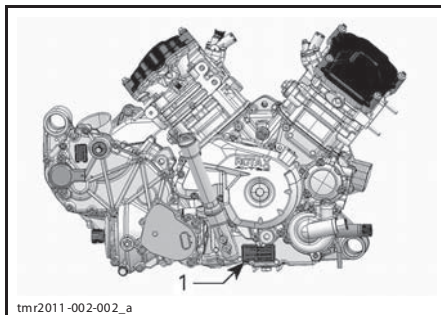

ТИПОВОЙ ВАРИАНТ — ПРАВАЯ СТОРОНА ДВИГАТЕЛЯ

1. Идентификационный номер двигателя (EIN)

ТЕХНИЧЕСКИЕ ХАРАКТЕРИСТИКИ

МОДЕЛЬ		500	650	800R	1000
ДВИГАТЕЛЬ					
Тип двигателя		ROTAX® 490	ROTAX® 660	ROTAX® 810	ROTAX® 1010
		4-тактный, один распределительный вал верхнего расположения, жидкостное охлаждение			
Число цилиндров		2			
Число клапанов		4 клапана на цилиндр (механическая регулировка)			
Диаметр цилиндра, мм		82		91	91
Ход поршня, мм		47,3	61,5		75
Рабочий объём, см ³		499,6	649,6	799,9	976
Система выпуска отработавших газов		Искрогаситель, сертификат USDA			
Воздушный фильтр двигателя		Синтетический, бумага и поролон			
СИСТЕМА СМАЗКИ					
Тип		Мокрый картер. Заменяемый масляный фильтр			
Масляный фильтр		Сменный картридж			
Моторное масло	Заправочный объём, л	2,0			
	Рекомендуемое масло	При эксплуатации в летний период используйте XPS 4-STROKE SYNTH. BLEND OIL (SUMMER) (P/N 293 600 121). Для всесезонной эксплуатации пользуйтесь маслом XPS 4-STROKE SYNTHETIC OIL (ALL CLIMATE) (P/N 293 600 112). При отсутствии указанных моторных масел XPS пользуйтесь одобренным к применению компанией BRP маслом SAE 5W40, которое классифицируется как SG, SH или SJ, согласно требованиям API.			
СИСТЕМА ОХЛАЖДЕНИЯ					
Охлаждающая жидкость	Тип	Смесь этиленгликоля с дистиллированной водой (50 % антифриза, 50 % дистиллированной воды). Пользуйтесь готовым составом BRP (P/N 219 700 362) или охлаждающей жидкостью, специально предназначенной для алюминиевых двигателей.			
	Заправочный объём, л	3,4		3,5	
ТРАНСМИССИЯ (CVT)					
Тип		Вариатор			
Включение, об/мин		1800 ± 100		1650 ± 100	

МОДЕЛЬ		500	650	800R	1000
КОРОБКА ПЕРЕДАЧ					
Тип		С двумя передачами для движения вперёд (повышающая, понижающая), парковочной, нейтралью и передачей заднего хода			
Передаточное отношение	Повышающая передача	3,078	2,888	2,829	
	Понижающая передача	5,293			5,842
	Задний ход	5,45			7,148
Масло для коробки передач	Заправочный объём, мл	400			450
	Тип	XPS synthetic gear oil (P/N 293 600 140) или 75W140 API GL-5			
ЭЛЕКТРООБОРУДОВАНИЕ					
Мощность магнето-генератора, Вт (об/мин)		без DPS	400 (6000)		
		с DPS	625 (6000)		
Тип системы зажигания		IDI (индуктивное зажигание)			
Угол опережения зажигания		Изменяющийся			
Свеча зажигания	Количество	2			
	Изготовитель, тип	NGK DCPR8E			
	Зазор, мм	0,6–0,7			
Максимальная частота вращения коленчатого вала двигателя, об/мин		8000			
Аккумуляторная батарея	Тип	Сухая			
	Напряжение, В	12			
	Номинальная ёмкость, А•ч	18			
	Мощность, отдаваемая на стартер, кВт	0,7			
Фары	Дальний свет	2 × 60 Вт			
	Ближний свет	2 × 55 Вт			
Задние фонари		2 × 5/21 Вт			
Предохранители		См. «ПРЕДОХРАНИТЕЛИ» в разделе «ОПЕРАЦИИ ТЕХНИЧЕСКОГО ОБСЛУЖИВАНИЯ».			

МОДЕЛЬ		500	650	800R	1000
СИСТЕМА ПОДАЧИ ТОПЛИВА					
Подача топлива		Электронный впрыск топлива (EFI)			
Корпус дроссельной заслонки, мм		46			
Топливный насос		Электрический (в топливном баке)			
Обороты холостого хода, об/мин		1250 ± 50 (не регулируется)		1250 ± 100 (не регулируется)	
Топливо	Тип	Стандартный неэтилированный бензин (МАКСИМУМ 10% этанола)			
	Минимальное октановое число	92 RON			
Ёмкость топливного бака, л		20,5			
Остаток топлива при включении соответствующей сигнальной лампы, л		приблизительно 5			
СИЛОВАЯ ПЕРЕДАЧА					
Тип силовой передачи		Возможность выбора режима 2WD/4WD			
Масло в корпусе переднего дифференциала/заднего редуктора	Заправочный объём, мл	Передний	500		
		Задний	300		
	Тип	Передний	XPS SYNTHETIC GEAR OIL (75W90) (P/N 293 600 043) или синтетическое масло 75W90 API GL5		
		Задний	XPS SYNTHETIC GEAR OIL (75W 140) (P/N 293 600 140) или синтетическое трансмиссионное масло 75W140 API GL-5		
Передний мост		Передний дифференциал Visco-lok [†]			
Передаточное отношение редуктора переднего моста		3,6:1			
Задний мост		Привод от вала / задний редуктор			
Передаточное отношение редуктора заднего моста		3,6:1			
Смазка шарниров равных угловых скоростей		CV GREASE (P/N 293 550 019)			
РУЛЕВОЕ УПРАВЛЕНИЕ					
Радиус разворота, см	Одноместные	205,7			
	Двухместные	233,68			
Схождение колёс (мотовездеход стоит на земле), мм		(2,5 ± 1,27)			
Угол развала колёс (мотовездеход стоит на земле)		0°			

МОДЕЛЬ		500	650	800R	1000	
ПЕРЕДНЯЯ ПОДВЕСКА						
Тип подвески		Двойные А-образные рычаги с предотвращающей «клевки» геометрией				
Ход подвески, мм		226				
Амортизатор	Количество	2				
	Тип	Все модели, кроме XT-P	Масляный			
		XT-P	—	—	Амортизатор HPG с выносным резервуаром и двойной регулировкой демпфирования хода сжатия	
Тип регулировки предварительного натяжения		Все модели, кроме XT-P	Регулировочный кулачок (5 положений)			
		XT-P	—	—	Многопозиционный	
ЗАДНЯЯ ПОДВЕСКА						
Тип подвески		Задняя независимая торсионная подвеска с продольными рычагами (ТТИ) со съёмным стабилизатором поперечной устойчивости				
Ход подвески, мм		236				
Амортизатор	Количество	2				
	Тип	Base, DPS, XT	Масляный			
		XT-P	—	—	Амортизатор HPG с выносным резервуаром и двойной регулировкой демпфирования хода сжатия	
		LTD	—	—	—	Газовый амортизатор высокого давления
Диапазон давления подвески с пневмоподкачкой		LTD	—	—	0,35–6,90 бар (5–100 PSI)	
Регулировка предварительного натяжения		Base, DPS, XT	Регулировочный кулачок (5 положений)			
		XT-P	—	—	Многопозиционный	
		LTD	—	—	—	6 предв. установок

МОДЕЛЬ			500	650	800R	1000
ТОРМОЗНАЯ СИСТЕМА						
Передние тормоза			Два тормозных диска с поперечным сверлением (диаметр 214 мм) с гидравлическими двухпоршневыми тормозными механизмами			
Задние тормоза			Один тормозной диск с поперечным сверлением (диаметр 214 мм) с гидравлическим двухпоршневым тормозным механизмом			
Тормозная жидкость	Заправочный объём, мл		260			
	Тип		DOT 4			
Тормозной механизм			Двухпоршневой, с плавающей скобой (2 × 26 мм)			
Материал фрикционных накладок			Органический материал			
Минимальная толщина фрикционных накладок, мм			1			
Минимально допустимая толщина тормозного диска, мм			4,0			
Максимально допустимое коробление тормозного диска, мм			0,2			
ШИНЫ						
Давление воздуха в шинах, кПа (PSI)	Передние	Одноместные	до 164 кг	41,4 (6)		
			164–235 кг	48,2 (7)		
		Двухместные	до 132 кг	41,4 (6)		
			132–272 кг	48,2 (7)		
	Задние	Одноместные	до 164 кг	41,4 (6)		
			164–235 кг	68,9 (10)		
		Двухместные	до 132 кг	41,4 (6)		
			132–272 кг	68,9 (10)		
Минимальная остаточная высота рисунка протектора, мм			3			
Размер шин, мм			Передние	660 × 203 × 305		
			Задние	660 × 254 × 305		

МОДЕЛЬ		500	650	800R	1000
КОЛЕСА					
Тип	Base	Стальные			
	DPS ХТ LTD	Литые алюминиевые			
	ХТ-Р	Алюминиевые фиксирующие кольца			
Размер колёсных дисков, мм	Передние	305 × 152 (12 × 6)			
	Задние	305 × 191 (12 × 7,5)			
Момент затяжки гаек крепления колеса, Н•м		100 ± 10			
РАЗМЕРЫ					
Общая длина, см	Одноместные	218,4			
	Двухместные	238,7			
Общая ширина, см		116,8			
Общая высота, см		111,8			
Колёсная база, см	Одноместные	129,5			
	Двухместные	149,9			
Ширина колеи, см	Передние	96,5			
	Задние	91,4			
Дорожный просвет, мм		280			
МАССА И ГРУЗОПОДЪЁМНОСТЬ					
«Сухая» масса, кг	Одноместные	328	331	345	
	Двухместные	354	356	371	
Передние багажные дуги, кг		45			
Задний багажник, кг		90			
Грузоподъёмность заднего багажного отделения, кг		10			
Суммарная допустимая нагрузка (включая вес водителя и другой нагрузки и доп. оборудования), кг	Одноместные	235			
	Двухместные	272			
Масса буксируемого груза, кг		590			
Вес дышла прицепа, кг		23			

ДИАГНОСТИКА И УСТРАНЕНИЕ НЕИСПРАВНОСТЕЙ

УКАЗАНИЯ ПО ПОИСКУ И УСТРАНЕНИЮ НЕИСПРАВНОСТЕЙ

КОЛЕНЧАТЫЙ ВАЛ ДВИГАТЕЛЯ НЕ ПРОВОРАЧИВАЕТСЯ

1. **Ключ зажигания находится в положении «OFF» (выкл.).**
 - Поверните ключ зажигания в положение «ON».
2. **Выключатель двигателя.**
 - Выключатель двигателя должен находиться в положении «ON».
3. **Рычаг переключения передач не находится в положении «PARK» или «NEUTRAL».**
 - Установите рычаг переключения передач в положение «NEUTRAL» или «PARK», или нажмите рычаг тормоза.
4. **Вышел из строя предохранитель.**
 - Проверьте состояние главного предохранителя.
5. **Аккумуляторная батарея разряжена или ненадёжный электрический контакт.**
 - Проверьте предохранитель системы зарядки аккумулятора.
 - Проверить состояние клемм и выводов аккумуляторной батареи.
 - Проверьте аккумуляторную батарею.
 - Обратитесь к авторизованному дилеру Can-Am.
6. **Неверный ключ зажигания (на дисплей выводится надпись INVALID KEY).**
 - Используйте ключ зажигания, входящий в комплект поставки мотовездехода.

КОЛЕНЧАТЫЙ ВАЛ ДВИГАТЕЛЯ ПРОВОРАЧИВАЕТСЯ, НО ДВИГАТЕЛЬ НЕ ЗАПУСКАЕТСЯ

1. **Перелив топлива (свеча зажигания мокрая).**
 - Если двигатель не запускается после нескольких попыток, то, возможно, имеет место перелив топлива. Для этого:
 - Вставьте ключ в замок зажигания и поверните его в положение «ON».
 - Установите рычаг переключения передач в положение «PARK».
 - Полностью выжмите рычаг дросселя и держите его во время пуска двигателя.
 - Нажмите кнопку запуска двигателя.
Проворачивайте коленчатый вал двигателя в течение 20 секунд. Отпустите кнопку запуска двигателя. Отпустите рычаг дросселя и снова выполните процедуру запуска двигателя. Если эти действия не принесли желаемого результата:
 - Очистите поверхность рядом с колпачками свечей зажигания, снимите колпачки.
 - Выверните свечи зажигания (пользуйтесь инструментами, входящими в возимый комплект инструментов).
 - Несколько раз проверните коленчатый вал двигателя.
 - Если есть возможность, установите новые свечи зажигания или очистите и просушите старые.
 - Запустите двигатель, как описано выше.
- Если перелив топлива не удаётся устранить, обратитесь к авторизованному дилеру Can-Am.

ПРИМЕЧАНИЕ: В моторном масле не должно быть добавок топлива. В противном случае замените моторное масло.

КОЛЕНЧАТЫЙ ВАЛ ДВИГАТЕЛЯ ВРАЩАЕТСЯ, НО ДВИГАТЕЛЬ НЕ ЗАПУСКАЕТСЯ (ПРОДОЛЖЕНИЕ)

2. Топливо не поступает в двигатель (свеча зажигания сухая).

- Проверьте уровень топлива в баке.
- Возможно, неисправен топливный насос.
- Обратитесь к авторизованному дилеру *Can-Am*.

3. Неисправна свеча или система зажигания (отсутствует искра).

- Проверьте состояние главного предохранителя.
- Выверните свечу зажигания, наденьте на неё провод высокого напряжения.
- Убедитесь, что ключ зажигания и/или выключатель двигателя находятся в положении «ON» (вкл.).
- Обеспечьте электрическое соединение свечи зажигания с «массой», прижав её к двигателю вдали от отверстия для установки свечи, и осуществите попытку запуска двигателя. Если искра отсутствует, замените свечу.
- Если неисправность продолжает проявляться, обратитесь к авторизованному дилеру *Can-Am*.

4. На многофункциональном дисплее горит сигнальная лампа CHECK ENGINE (ПРОВЕРИТЬ ДВИГАТЕЛЬ) и высвечивается сообщение — CHECK ENGINE.

- Обратитесь к авторизованному дилеру *Can-Am*.

5. Включён режим защиты двигателя.

- На многофункциональном дисплее горит сигнальная лампа CHECK ENGINE (ПРОВЕРИТЬ ДВИГАТЕЛЬ) и высвечивается сообщение — CHECK ENGINE; обратитесь к авторизованному дилеру *Can-Am*.

ПЛОХАЯ ПРИЁМИСТОСТЬ ДВИГАТЕЛЯ, ДВИГАТЕЛЬ НЕ РАЗВИВАЕТ ПОЛНУЮ МОЩНОСТЬ

1. Загрязнены или неисправны свечи зажигания.

- См. «КОЛЕНЧАТЫЙ ВАЛ ДВИГАТЕЛЯ ВРАЩАЕТСЯ, НО ДВИГАТЕЛЬ НЕ ЗАПУСКАЕТСЯ».

2. Топливо не поступает в двигатель.

- См. «КОЛЕНЧАТЫЙ ВАЛ ДВИГАТЕЛЯ ВРАЩАЕТСЯ, НО ДВИГАТЕЛЬ НЕ ЗАПУСКАЕТСЯ».

3. Перегрев двигателя. (На многофункциональном дисплее горит сигнальная лампа CHECK ENGINE и высвечивается сообщение — HI TEMP).

- См. «ДВИГАТЕЛЬ ПЕРЕГРЕВАЕТСЯ».

4. Засорен воздушный фильтр/воздухозаборник.

- Проверьте и, при необходимости, очистите воздушный фильтр.
- Удалите мусор из воздуховода.
- Проверьте положение трубки забора воздуха.

5. Засорен или изношен вариатор (CVT).

- Обратитесь к авторизованному дилеру *Can-Am*.

6. Включён режим защиты двигателя.

- Проверьте наличие сообщений на информационном центре.
- Если на многофункциональном дисплее горит сигнальная лампа CHECK ENGINE (ПРОВЕРИТЬ ДВИГАТЕЛЬ) и высвечивается сообщение CHECK ENGINE или LIMP HOME (ЩАДЯЩЕЕ ВОЗВРАЩЕНИЕ), обратитесь к авторизованному дилеру *Can-Am*.

ДВИГАТЕЛЬ ПЕРЕГРЕВАЕТСЯ

- 1. Низкий уровень охлаждающей жидкости в системе охлаждения.**
 - Проверить охлаждающую жидкость. См. «ОХЛАЖДАЮЩАЯ ЖИДКОСТЬ» в разделе «ТЕХНИЧЕСКОЕ ОБСЛУЖИВАНИЕ».
- 2. Загрязнены пластины радиатора.**
 - Очистите пластины радиатора. См. «РАДИАТОР» в разделе «ТЕХНИЧЕСКОЕ ОБСЛУЖИВАНИЕ».
- 3. Не работает вентилятор охлаждения.**
 - Проверить предохранитель вентилятора системы охлаждения. См. раздел «ТЕХНИЧЕСКОЕ ОБСЛУЖИВАНИЕ». Если предохранитель исправен, обратитесь к авторизованному дилеру Can-Am.

ХЛОПКИ В СИСТЕМЕ ВЫПУСКА ОТРАБОТАВШИХ ГАЗОВ

- 1. Утечка в системе выпуска отработавших газов.**
 - Обратитесь к авторизованному дилеру Can-Am.
- 2. Перегрев двигателя.**
 - См. выше «ПЛОХАЯ ПРИЕМИСТОСТЬ ДВИГАТЕЛЯ, ДВИГАТЕЛЬ НЕ РАЗВИВАЕТ ПОЛНУЮ МОЩНОСТЬ».
- 3. Нарушен угол опережения зажигания или неисправна система зажигания.**
 - Обратитесь к авторизованному дилеру Can-Am.

ПРОПУСКИ ЗАЖИГАНИЯ

- 1. Загрязнены, неисправны или изношены свечи зажигания.**
 - Очистите/проверьте свечи зажигания. Проверьте соответствие тепловой характеристики свечи зажигания норме. Замените при необходимости.
- 2. Наличие воды в топливе.**
 - Опорожните топливную систему. Заправьте бак свежим топливом.

МОТОВЕЗДЕХОД НЕ РАЗВИВАЕТ МАКСИМАЛЬНУЮ СКОРОСТЬ

- 1. Двигатель.**
 - См. выше «ПЛОХАЯ ПРИЕМИСТОСТЬ ДВИГАТЕЛЯ, ДВИГАТЕЛЬ НЕ РАЗВИВАЕТ ПОЛНУЮ МОЩНОСТЬ».
- 2. Стояночный тормоз.**
 - Убедитесь, что стояночный тормоз полностью отключён.
- 3. Засорен воздушный фильтр/воздухозаборник.**
 - Проверьте и, при необходимости, очистите воздушный фильтр.
 - Удалите мусор из воздуховода.
 - Проверьте положение трубки забора воздуха.
- 4. Засорен или изношен вариатор (CVT).**
 - Обратитесь к авторизованному дилеру Can-Am.
- 5. Включён режим защиты двигателя.**
 - Проверьте наличие сообщений на информационном центре.
 - Если на многофункциональном дисплее горит сигнальная лампа CHECK ENGINE (ПРОВЕРИТЬ ДВИГАТЕЛЬ) и высвечивается сообщение CHECK ENGINE или LIMP HOME (ЩАДЯЩЕЕ ВОЗВРАЩЕНИЕ), обратитесь к авторизованному дилеру Can-Am.

ДЛЯ ПЕРЕМЕЩЕНИЯ РЫЧАГА ПЕРЕКЛЮЧЕНИЯ ПЕРЕДАЧ ПРИХОДИТСЯ ПРИКЛАДЫВАТЬ БОЛЬШИЕ УСИЛИЯ

- 1. Шестерни трансмиссии занимают такое положение, которое препятствует нормальному переключению передач.**
 - Откатите мотовездеход вперёд-назад, чтобы сдвинуть шестерни и получить возможность переместить рычаг переключения передач.
- 2. Засорен или изношен вариатор (CVT).**
 - Обратитесь к авторизованному дилеру Can-Am.

ОБОРОТЫ ДВИГАТЕЛЯ УВЕЛИЧИВАЮТСЯ, НО МОТОВЕЗДЕХОД НЕ ТРОГАЕТСЯ С МЕСТА

- 1. Включена передача «PARK» или «NEUTRAL».**
 - Включите передачу «R», «H» или «L».
- 2. Засорен или изношен вариатор (CVT).**
 - Обратитесь к авторизованному дилеру Can-Am.
- 3. Вода в кожухе вариатора (CVT).**
 - Обратитесь к авторизованному дилеру Can-Am.

СООБЩЕНИЯ ИНФОРМАЦИОННОГО ЦЕНТРА

СООБЩЕНИЕ	ГОРИТ СИГНАЛЬНАЯ ЛАМПА (-Ы)	НАЗНАЧЕНИЕ
DESS KEY NOT RECOGNIZED	Check engine	Ключ зажигания не подходит к данному мотовездеходу. Вставьте правильный ключ. Возможно, плохой контакт — выньте и протрите ключ зажигания.
PARK BRAKE	Стояночный тормоз	Отображается, когда стояночный тормоз удерживается более 15 секунд (во время движения).
LO BATT VOLT	Check engine	Разряжена аккумуляторная батарея. Проверьте напряжение на клеммах батареи и исправность системы зарядки.
HIGH BATT VOLT	Check engine	Высокое напряжение аккумуляторной батареи. Проверьте напряжение на клеммах батареи и исправность системы зарядки.
LOW OIL⁽¹⁾	Check engine	Низкое давление масла. Немедленно остановите двигатель.
HI TEMP	Check engine	Перегрев двигателя (см. « <i>ПЕРЕГРЕВ ДВИГАТЕЛЯ</i> » в разделе « <i>ДИАГНОСТИКА И УСТРАНЕНИЕ НЕИСПРАВНОСТЕЙ</i> »).
LIMP HOME	Check engine	Серьезное повреждение двигателя, нормальная работа двигателя невозможна. Мигает сигнальная лампа двигателя. Для получения дополнительной информации см. « <i>ДИАГНОСТИКА И УСТРАНЕНИЕ НЕИСПРАВНОСТЕЙ</i> ».
CHECK ENGINE	Check engine	Неисправность двигателя. Горит сигнальная лампа двигателя. Обратитесь к разделу « <i>ДИАГНОСТИКА И УСТРАНЕНИЕ НЕИСПРАВНОСТЕЙ</i> ».
MAINTENANCE REQUIRED⁽²⁾	Check engine	Необходимо провести очередное техническое обслуживание мотовездехода. Обратитесь к авторизованному дилеру Can-Am.
ECM NOT RECOGNIZED	Check engine	Нарушена электрическая связь между спидометром и блоком управления двигателем (ECM). Обратитесь к авторизованному дилеру Can-Am.
CHECK DPS	Check engine	Указывает на наличие неисправности усилителя рулевого управления (DPS). Обратитесь к авторизованному дилеру Can-Am.
ACS FAULT	Check engine	Указывает на наличие неисправности задней подвески с пневмоподкачкой (ACS). Обратитесь к авторизованному дилеру Can-Am.
TPS FAULT PRESS OVERRIDE BUTTON TO LIMP HOME	Check engine	Датчик положения дроссельной заслонки функционирует неправильно. Обратитесь к авторизованному дилеру Can-Am.

ВНИМАНИЕ ⁽¹⁾Если сразу после запуска двигателя сигнальная лампа не гаснет, а предупреждающее сообщение не исчезает с дисплея информационного центра, немедленно остановите двигатель. Проверьте уровень моторного масла. При необходимости долейте масло до требуемого уровня. Если масла достаточно, но сообщение о неисправности не исчезает, обратитесь к авторизованному дилеру Can-Am. Эксплуатация мотовездехода до устранения неисправности запрещена.

⁽²⁾ Это сообщение должно быть удалено с дисплея дилером Can-Am.

ГАРАНТИЙНЫЕ ОБЯЗАТЕЛЬСТВА

ОГРАНИЧЕННАЯ ГАРАНТИЯ КОМПАНИИ BRP ДЛЯ ЕВРОПЕЙСКОГО СОЮЗА РОССИИ И ТУРЦИИ: 2013 CAN-AM™ ATV

1) ОБЪЕМ ГАРАНТИЙНЫХ ОБЯЗАТЕЛЬСТВ

Bombardier Recreational Products Inc. (далее BRP)* гарантирует отсутствие дефектов материалов и производственных дефектов в мотовездеходах Can-Am ATV 2013 года, проданных авторизованным дистрибьютором/дилером BRP (дистрибьютором/дилером Can-Am ATV) в странах членах Европейского сообщества, Норвегии, Исландии и Лихтенштейне, в странах Союза Независимых Государств (СНГ) (в состав которого входят Россия и страны бывшего СССР) и Турции, в течение срока, указанного ниже и при условии соблюдения указанных ниже условий.

На подлинные аксессуары Can-Am ATV, установленные уполномоченным дистрибьютором/дилером Can-Am во время продажи нового, неиспользованного мотовездехода 2013 Can-Am ATV, распространяется тот же гарантийный срок, что и на само транспортное средство.

Настоящая ограниченная гарантия не является действительной в случаях: (1) мотовездеход эксплуатировался, в том числе и предыдущим владельцем, в гонках и других соревновательных мероприятиях, или (2) в конструкцию мотовездехода были внесены изменения или произведены модификации, отрицательно повлиявшие на его работу, технические характеристики и надёжность, или такие изменения, которые изменили назначение мотовездехода.

2) ОГРАНИЧЕНИЯ ГАРАНТИЙНЫХ ОБЯЗАТЕЛЬСТВ

В ПРЕДЕЛАХ, УСТАНОВЛЕННЫХ ЗАКОНОМ, ДАННЫЕ ГАРАНТИЙНЫЕ ОБЯЗАТЕЛЬСТВА ЯВЛЯЮТСЯ ИСКЛЮЧИТЕЛЬНЫМИ И НЕ ПРЕДУСМАТРИВАЮТ НИКАКИХ ИНЫХ ГАРАНТИЙНЫХ ОБЯЗАТЕЛЬСТВ, ВЫРАЖЕННЫХ ИЛИ ПОДРАЗУМЕВАЮЩИХСЯ, В ТОМ ЧИСЛЕ ГАРАНТИЙ КОММЕРЧЕСКОЙ ЦЕННОСТИ ИЗДЕЛИЯ ИЛИ ЕГО СООТВЕТСТВИЯ КАКОМУ-ЛИБО ОПРЕДЕЛЁННОМУ ПРЕДНАЗНАЧЕНИЮ. СРОК ДЕЙСТВИЯ ПОДРАЗУМЕВАЮЩИХСЯ ГАРАНТИЙ В ЧАСТИ, НЕ ДОПУСКАЮЩЕЙ ИСКЛЮЧЕНИЯ, ОГРАНИЧЕН СРОКОМ ВЫРАЖЕННЫХ ГАРАНТИЙ. ДАННЫЕ ГАРАНТИЙНЫЕ ОБЯЗАТЕЛЬСТВА НЕ РАСПРОСТРАНЯЮТСЯ НА ЗАКОНОМЕРНЫЙ ИЛИ СЛУЧАЙНЫЙ УЩЕРБ. В ПРЕДЕЛАХ НЕКОТОРЫХ ТЕРРИТОРИАЛЬНЫХ ЕДИНИЦ НЕ ДОЗВОЛЯЕТСЯ ИСКЛЮЧАТЬ ИЛИ ОГРАНИЧИВАТЬ ОТВЕТСТВЕННОСТЬ ПО УКАЗАННЫМ ВЫШЕ ОБСТОЯТЕЛЬСТВАМ, И ПОЭТОМУ ПРИВЕДЁННЫЕ ВЫШЕ ИСКЛЮЧЕНИЯ ИЛИ ОГРАНИЧЕНИЯ МОГУТ НЕ ОТНОСИТЬСЯ К ВАМ ЛИЧНО. ЭТИ ГАРАНТИЙНЫЕ ОБЯЗАТЕЛЬСТВА ДАЮТ ВАМ ОПРЕДЕЛЁННЫЕ ПРАВА, ТАКЖЕ ВЫ МОЖЕТЕ ИМЕТЬ ДРУГИЕ ЗАКОННЫЕ ПРАВА, КОТОРЫЕ МОГУТ МЕНЯТЬСЯ В ЗАВИСИМОСТИ ОТ МЕСТА ПРОЖИВАНИЯ.

Ни дистрибьютор/дилер Can-Am ATV, ни какое-либо иное лицо не уполномочены совершать действия, делать заявления или давать гарантии, отличные от приведенных в настоящих гарантийных обязательствах, и, будучи сделаны, такие действия, заявления или гарантии не будут иметь исковой силы в отношении компании BRP.

BRP оставляет за собой право на изменения данной гарантии в любое время, при этом подразумевается, что такие изменения не могут быть применены к мотовездеходам, проданным на ранее действовавших условиях осуществления гарантийных обязательств.

3) ИСКЛЮЧЕНИЯ, НЕ ПРЕДУСМОТРЕННЫЕ ГАРАНТИЕЙ

Гарантия ни при каких условиях не распространяется на нижеследующие случаи:

- естественный износ узлов и деталей;
- периодическое обслуживание, настройки и регулировки;
- повреждения, связанные пренебрежением или нарушением правил ухода и/или хранения, которые изложены в настоящем Руководстве по эксплуатации;
- повреждения, возникшие в результате снятия компонентов, неквалифицированного ремонта и технического обслуживания, внесения изменений в конструкцию или использования запасных частей или аксессуаров, не произведённых или не одобренных компанией BRP, которые в силу объективных умозаключений, являются либо несовместимыми с изделием, либо оказывают неблагоприятное воздействие на его функционирование, эксплуатационные характеристики и надёжность, или являющиеся результатом ремонта, выполненного неквалифицированным специалистом.
- повреждения, возникшие в результате неправильного или недопустимого использования изделия, участия в гонках и нарушения правил эксплуатации изделия, изложенных в настоящем Руководстве по эксплуатации.
- повреждения, возникшие в результате аварии, затопления, возгорания, попадания снега или воды, хищения, актов вандализма или любых иных непреодолимых обстоятельств;
- повреждения, возникшие вследствие применения не рекомендованных сортов топлива, моторного масла и иных смазочных материалов (см. Руководство по эксплуатации);
- повреждения, возникшие в результате коррозии, окисления или воздействия природных факторов;
- случайный или закономерный ущерб, связанный, но не ограниченный, с буксировкой, затратами на транспортировку, хранением, телефонными вызовами, арендой, использованием такси, выплатой кредитов и страховых взносов, потерей времени, потерей дохода или временными затратами, вызванными перерывами в эксплуатации, в результате проведения технического обслуживания и ремонта.

4) СРОК ДЕЙСТВИЯ ГАРАНТИИ

Гарантийный срок исчисляется со дня доставки изделия первому покупателю или с первого дня эксплуатации изделия, в зависимости от того, что наступит раньше, и устанавливается на период:

ДВАДЦАТЬ ЧЕТЫРЕ (24) ПОСЛЕДОВАТЕЛЬНЫХ МЕСЯЦА, если мотовездеход приобретён для личного использования.

ШЕСТЬ (6) ПОСЛЕДОВАТЕЛЬНЫХ МЕСЯЦЕВ, если мотовездеход приобретён для коммерческого использования или проката.

Считается, что мотовездеход находится в коммерческой эксплуатации, если он используется для получения дохода, выполнения любых работ или сдаётся в аренду в любой период срока гарантийного обслуживания. Мотовездеход также считается находящимся в коммерческой эксплуатации, если в любой момент в течение гарантийного срока, он лицензирован для коммерческого использования.

Ремонт и замена деталей, а также выполнение операций технического обслуживания не являются основанием для продления гарантийного срока.

Необходимо иметь в виду, что продолжительность гарантийного периода, как и другие аспекты гарантий, регулируются местным законодательством страны проживания потребителя.

5) УСЛОВИЯ ПРИЗНАНИЯ ГАРАНТИЙНЫХ ОБЯЗАТЕЛЬСТВ

Данная гарантия действительна только при нижеследующих условиях:

- мотовездеход 2013 Can-Am ATV приобретен первым владельцем в новом, не эксплуатировавшемся состоянии у дистрибьютора/дилера Can-Am ATV, уполномоченного распространять изделия Can-Am ATV в стране, где совершена покупка (далее дистрибьютор/дилер Can-Am);
- мотовездеход Can-Am ATV прошел предпродажную подготовку в соответствии с требованиями BRP, что подтверждено соответствующими документами;
- мотовездеход Can-Am ATV зарегистрирован дистрибьютором/дилером Can-Am в установленном порядке;
- мотовездеход Can-Am ATV должен быть приобретен на территории Европейского Союза лицом постоянно в нем проживающим, на территории СНГ жителями страны, расположенной на его территории, или резидентом Турции на её территории; и
- мотовездеход Can-Am ATV регулярно проходит техническое обслуживание в соответствии с регламентом, приведённым в настоящем Руководстве, что является обязательным условием признания действительности гарантийных обязательств. Компания BRP оставляет за собой право потребовать доказательства надлежащего ухода и выполнения соответствующего обслуживания изделия.

В случае несоблюдения вышеуказанных условий компания BRP не несёт ответственности по гарантийным обязательствам перед любым пользователем. Указанные ограничения вводятся для того, чтобы компания BRP имела возможность гарантировать как безопасность использования своей продукции, так и безопасность потребителей и других людей.

6) УСЛОВИЯ ПРИЗНАНИЯ ПРАВА НА ГАРАНТИЙНОЕ ОБСЛУЖИВАНИЕ В РАМКАХ НАСТОЯЩИХ ГАРАНТИЙНЫХ ОБЯЗАТЕЛЬСТВ

Владелец должен прекратить эксплуатацию своего мотовездехода, с момента обнаружения неполадки. Владелец должен известить авторизованного дистрибьютора/дилера Can-Am ATV о дефекте материала или изготовления в течение двух (2) месяцев с момента обнаружения и предоставить беспрепятственный доступ к изделию с целью ремонта. Владелец также должен представить авторизованному дистрибьютору/дилеру Can-Am ATV доказательство приобретения изделия в новом, неиспользованном состоянии и подписать заявку на ремонт/работы до начала ремонта. Все детали, заменяемые в процессе гарантийного ремонта, переходят в собственность BRP.

Необходимо иметь в виду, что срок уведомления дистрибьютора/дилера BRP о выявленном дефекте устанавливается местным законодательством страны проживания потребителя.

7) ОБЯЗАТЕЛЬСТВА BRP

В пределах, допускаемых законом, в течение гарантийного срока BRP обязуется, по своему усмотрению, бесплатно отремонтировать или заменить через авторизованного дистрибьютора/дилера Can-Am любую подлинную деталь, в которой обнаружен дефект материала или изготовления, на подлинную деталь Can-Am ATV при условии нормальной эксплуатации и технического обслуживания мотовездехода в соответствии с данным руководством. Ответственность компании BRP ограничена обязанностью выполнения необходимого ремонта или замены частей. Нарушение условий гарантии не может являться основанием для отмены

или аннулирования продажи мотовездехода владельцу. Вы можете иметь иные юридические права, которые в различных странах могут отличаться.

В случае необходимости выполнения обслуживания за пределами ЕС, СНГ или Турции владелец обязан нести дополнительные расходы согласно местному законодательству, такие как, но не ограничены, плата за провоз, страховка, налоги, оплата разрешения, налог на импорт и все другие виды материальных расходов, включая налоги, установленные правительством, региональными и районными органами власти и их территориальными агентствами.

BRP оставляет за собой право вносить улучшения или изменения в свою продукцию без обязательства произвести аналогичную модификацию ранее выпущенных изделий.

8) ПЕРЕДАЧА ГАРАНТИЙНЫХ ОБЯЗАТЕЛЬСТВ

В случае перепродажи изделия права на гарантийное обслуживание в течение оставшегося срока переходят к новому владельцу при условии, что компания BRP или авторизованный дистрибьютор/дилер Can-Am в дополнение к координатам нового владельца получает доказательство того, что прежний владелец согласен на передачу прав владения изделием другому лицу.

9) ПОДДЕРЖКА ПОТРЕБИТЕЛЕЙ

1. Споры и разногласия, возникшие в связи с применением данных ограниченных гарантийных обязательств, BRP предлагает разрешать на уровне уполномоченного дистрибьютора/дилера. Рекомендуем обсудить проблему с менеджером или владельцем компании, являющейся авторизованным дистрибьютором/дилером Can-Am ATV.
2. Если Вы не удовлетворены решением по спорному вопросу, обратитесь в Отдел обслуживания потребителей компании-дистрибьютора/дилера.
3. Если спорный вопрос остаётся нерешённым, обратитесь в компанию BRP по адресу:

Для Европейских стран, Турции, СНГ и России, пожалуйста, обращайтесь в наш Европейский офис:

BRP EUROPE N.V.

Customer Assistance Center
Skaldenstraat 125
9042 Gent
Belgium
Tel.: + 32 9 218 26 00

Координаты Вашего дистрибьютора/дилера Can-Am вы можете найти на сайте:
www.brp.com

* На территории Европейского Экономического союза продукция распространяется BRP European Distribution S.A. и другими подразделениями компании BRP.
© 2012 Bombardier Recreational Products Inc. Все права защищены.
™ Торговая марка компании Bombardier Recreational Products Inc. или её филиалов.

ИНФОРМАЦИЯ ДЛЯ ВЛАДЕЛЬЦА

КОНФИДЕНЦИАЛЬНАЯ ИНФОРМАЦИЯ

Все предоставленные Вами сведения личного характера будут использованы с целью обеспечения Вашей безопасности и для того, чтобы компания BRP могла выполнить свои гарантийные обязательства. Однако компания BRP и её филиалы могут использовать данные о покупателях для распространения маркетинговой и рекламной информации о компании BRP и её продуктах.

Чтобы реализовать своё право на получения консультаций или для внесения изменений в данные, а также для удаления Ваших данных из листа рассылки, обращайтесь в компанию BRP.

ПО E-MAIL: **privacyofficer@brp.com**

ПО ПОЧТЕ: **BRP**
Senior Legal Counsel-Privacy Officer
726 St-Joseph
Valcourt QC Canada
J0E 2L0

ИЗМЕНЕНИЕ АДРЕСА ВЛАДЕЛЬЦА ИЛИ ПЕРЕПРОДАЖА

В случае изменения адреса владельца или, если Вы являетесь новым владельцем мотовездехода, заполните приведённую ниже карту и отправьте авторизованному дилеру Can-Am.

– Необходимо уведомить авторизованного дилера Can-Am.

В случае перепродажи мотовездехода приложите также к карте доказательство того, что прежний владелец не против перепродажи.

Это необходимо сделать, прежде всего, из соображений Вашей безопасности, независимо от того, истёк срок гарантии или нет. Компания BRP свяжется с Вами, когда возникнет необходимость внесения каких-либо изменений в конструкцию мотовездехода.

В СЛУЧАЕ ХИЩЕНИЯ: В случае кражи мотовездехода Вы должны сообщить об этом уполномоченному дилеру Can-Am и в компанию BRP. Сообщите Вашу фамилию, номер телефона, заводской номер транспортного средства и дату кражи.

BRP EUROPEAN DISTRIBUTION

Warranty Department
Chemin de Messidor 5-7
1006 Lausanne
Switzerland

СЕРВИСНАЯ КНИЖКА



Код модели

ГАРАНТИЙНЫЙ ТАЛОН

Код Талона

Наименование

Серийный номер

Дата продажи

<input type="text"/>	<input type="text"/>	<input type="text"/>	<input type="text"/>
число	месяц	год	

Использование

личное	коммерческое	демонстрация
<input type="checkbox"/>	<input type="checkbox"/>	<input type="checkbox"/>

Данные о владельце

Фамилия	<input type="text"/>
Имя	<input type="text"/>
Отчество	<input type="text"/>
Название организации владельца (если владелец юридическое лицо)	<input type="text"/>
ИНН	<input type="text"/>
Адрес	<input type="text"/>
Регион	<input type="text"/>
Район	<input type="text"/>
Населенный пункт	<input type="text"/>
Страна	<input type="text"/>
Индекс	<input type="text"/>
Телефон	<input type="text"/>
Факс	<input type="text"/>
Адрес электронной почты	<input type="text"/>

■ Настоящим подтверждаю, что мне предоставлена в полном объеме информация об изделии в соответствии со ст. 10 Закона РФ "О защите прав потребителей", в том числе: об основных потребительских свойствах изделия, о работе всех систем и органов управления изделия; о правилах эффективного и безопасного использования изделия.

■ Я ознакомлен с "Гарантийными обязательствами изготовителя", которые являются неотъемлемой частью договора купли-продажи изделия, с обязанностями владельца в части соблюдения правил эксплуатации изделия, установленного регламента технического обслуживания и инструкций по уходу за изделием; с порядком регистрации и учета технического обслуживания.

■ Я ознакомлен с комплектацией приобретаемого мной изделия и подтверждаю факт покупки изделия в данном исполнении и в данной комплектации. Претензий к качеству и комплектации изделия не имею.

■ Руководство по эксплуатации на русском языке получил.

Подпись владельца

Название
официального дилера BRP

ФИО и подпись
представителя официального дилера BRP

can-am



SEALDO



ski-doo



LYNX



EVINRUDE



ОТМЕТКИ О ПРОХОЖДЕНИИ РЕГЛАМЕНТНЫХ РАБОТ

Проведение регулярного и квалифицированного технического обслуживания транспортного средства является очень важным фактором для поддержания его в технически исправном и безопасном для эксплуатации состоянии. Периодически проверяйте техническое состояние транспортного средства и следуйте указаниям, приведённым в разделе «ТЕХНИЧЕСКОЕ ОБСЛУЖИВАНИЕ». Невыполнение регулярного технического обслуживания приведёт к отказу производителя от гарантийных обязательств. Условия гарантийного обслуживания приведены в разделе «ГАРАНТИЙНЫЕ ОБЯЗАТЕЛЬСТВА».

Предпродажная подготовка

Дата:
Пробег: км
Наработка: моточасы
Дилер:
Сервис-менеджер:
Подпись:
Рекомендации:
.....

М.П.

Следующее техническое обслуживание:

Дата: Пробег: км Наработка: моточасы

Контрольный осмотр после окончания обкатки

Дата:
Пробег: км
Наработка: моточасы
Дилер:
Сервис-менеджер:
Подпись:
Рекомендации:
.....

М.П.

Следующее техническое обслуживание:

Дата: Пробег: км Наработка: моточасы

Консервация

Дата:
Пробег: км
Наработка: моточасы
Дилер:
Сервис-менеджер:
Подпись:
Рекомендации:
.....

М.П.

Следующее техническое обслуживание:

Дата: Пробег: км Наработка: моточасы

Техническое обслуживание <input type="checkbox"/>
Консервация <input type="checkbox"/>
Предсезонная подготовка <input type="checkbox"/>
Дата:
Пробег: КМ
Наработка: Моточасы
Дилер:
Сервис-менеджер:
Подпись:
Рекомендации:
.....
М.П.
Следующее техническое обслуживание:
Дата:
Пробег: КМ
Наработка: Моточасы
(в зависимости от того, что наступит раньше)

Техническое обслуживание <input type="checkbox"/>
Консервация <input type="checkbox"/>
Предсезонная подготовка <input type="checkbox"/>
Дата:
Пробег: КМ
Наработка: Моточасы
Дилер:
Сервис-менеджер:
Подпись:
Рекомендации:
.....
М.П.
Следующее техническое обслуживание:
Дата:
Пробег: КМ
Наработка: Моточасы
(в зависимости от того, что наступит раньше)

Техническое обслуживание <input type="checkbox"/>
Консервация <input type="checkbox"/>
Предсезонная подготовка <input type="checkbox"/>
Дата:
Пробег: КМ
Наработка: Моточасы
Дилер:
Сервис-менеджер:
Подпись:
Рекомендации:
.....
М.П.
Следующее техническое обслуживание:
Дата:
Пробег: КМ
Наработка: Моточасы
(в зависимости от того, что наступит раньше)

Техническое обслуживание <input type="checkbox"/>
Консервация <input type="checkbox"/>
Предсезонная подготовка <input type="checkbox"/>
Дата:
Пробег: КМ
Наработка: Моточасы
Дилер:
Сервис-менеджер:
Подпись:
Рекомендации:
.....
М.П.
Следующее техническое обслуживание:
Дата:
Пробег: КМ
Наработка: Моточасы
(в зависимости от того, что наступит раньше)

Техническое обслуживание	<input type="checkbox"/>
Консервация	<input type="checkbox"/>
Предсезонная подготовка	<input type="checkbox"/>
Дата:	
Пробег: КМ	
Наработка: моточасы	
Дилер:	
Сервис-менеджер:	
Подпись:	
Рекомендации:	
.....	
 <p>М.П.</p>	
Следующее техническое обслуживание:	
Дата:	
Пробег: КМ	
Наработка: моточасы	
(в зависимости от того, что наступит раньше)	

Техническое обслуживание	<input type="checkbox"/>
Консервация	<input type="checkbox"/>
Предсезонная подготовка	<input type="checkbox"/>
Дата:	
Пробег: КМ	
Наработка: моточасы	
Дилер:	
Сервис-менеджер:	
Подпись:	
Рекомендации:	
.....	
 <p>М.П.</p>	
Следующее техническое обслуживание:	
Дата:	
Пробег: КМ	
Наработка: моточасы	
(в зависимости от того, что наступит раньше)	

Техническое обслуживание	<input type="checkbox"/>
Консервация	<input type="checkbox"/>
Предсезонная подготовка	<input type="checkbox"/>
Дата:	
Пробег: КМ	
Наработка: моточасы	
Дилер:	
Сервис-менеджер:	
Подпись:	
Рекомендации:	
.....	
 <p>М.П.</p>	
Следующее техническое обслуживание:	
Дата:	
Пробег: КМ	
Наработка: моточасы	
(в зависимости от того, что наступит раньше)	

Техническое обслуживание	<input type="checkbox"/>
Консервация	<input type="checkbox"/>
Предсезонная подготовка	<input type="checkbox"/>
Дата:	
Пробег: КМ	
Наработка: моточасы	
Дилер:	
Сервис-менеджер:	
Подпись:	
Рекомендации:	
.....	
 <p>М.П.</p>	
Следующее техническое обслуживание:	
Дата:	
Пробег: КМ	
Наработка: моточасы	
(в зависимости от того, что наступит раньше)	

ТРАНСПОРТНОЕ СРЕДСТВО

МОДЕЛЬ № _____

ТРАНСПОРТНОЕ СРЕДСТВО

ИДЕНТИФИКАЦИОННЫЙ НОМЕР (VIN) _____

ДВИГАТЕЛЬ

ИДЕНТИФИКАЦИОННЫЙ НОМЕР (EIN) _____

Владелец: _____

Ф.И.О.

СТРАНА _____ ПОЧТОВЫЙ ИНДЕКС _____ ГОРОД _____

УЛИЦА _____ № ДОМА _____ № КВАРТИРЫ _____

Дата продажи: _____

ГОД

МЕСЯЦ

ДЕНЬ

Дата истечения
гарантийного срока: _____

ГОД

МЕСЯЦ

ДЕНЬ

Заполняется дилером при продаже

ШТАМП ДИЛЕРА

Рекомендуем проверить у дилера регистрацию Вашего изделия в компании BRP.

Напоминаем, что в тексте Руководства важная информация выделена следующим образом:

⚠ ПРЕДОСТЕРЕЖЕНИЕ**Текст в рамке содержит инструкции, нарушение которых может привести к авариям, несчастным случаям, травмам или гибели людей.**