



**BULLDOG**

Автомобильные Системы Безопасности

## Автосигнализация Bulldog В-11



# Инструкция по эксплуатации

Телефон сервисной службы: +7(800)555-37-36



**BULLDOG**

Автосигнализация **Bulldog B-11** предназначена для звукового и оптического оповещения о нарушении охранных зон автомобиля (используются электрические цепи концевых выключателей дверей и датчик удара), блокировки запуска двигателя при помощи внешнего реле блокировки, а также выполнения ряда сервисных функций. Система может быть установлена на любое транспортное средство с напряжением питающей сети 12 V. Управление сигнализацией производится дистанционно с брелка по радиоканалу на разрешенной частоте 433,97 МГц. Радиоканал защищен динамическим кодом на базе микропроцессора.

Правила безопасного использования автосигнализации:

- во время мойки автомобиля (моторного отсека, салона) недопустимо попадание моющих средств на поверхность или внутрь центрального блока, а также на ее компоненты (сирену, датчики, антенные модули, концевые выключатели), что может привести к повреждению изделия.

- недопустимо попадание каких-либо предметов внутрь центрального блока или ее компонентов во избежание повреждения электронных блоков системы;

- не пытайтесь в случае предполагаемой поломки вскрыть самостоятельно корпус автосигнализации (и ее компонентов).

*Если автосигнализация неисправна, обратитесь в Ваш установочный центр либо к продавцу.*

## КОМПЛЕКТАЦИЯ

1. Блок центрального управления
2. Два брелка
3. Жгут проводов
4. Служебная кнопка
5. Концевой выключатель
6. Светодиод
7. Реле
8. Инструкция по эксплуатации
9. Индивидуальная упаковка



## УХОД ЗА БРЕЛКОМ-ПЕРЕДАТЧИКОМ

Не пытайтесь очищать брелок-передатчик или другие компоненты автосигнализации с помощью каких-либо агрессивных жидкостей, растворителей или химических веществ, так как это может привести к ухудшению его внешнего вида. Для очистки используйте чистую сухую ХБ салфетку (мягкую кисть).

### **Замена элементов питания:**

- выкрутите 3 самореза на задней части брелка при помощи фигурной отвертки, разберите корпус, замените элементы питания на плате брелка (CR2016).



## НАЗНАЧЕНИЕ КНОПОК НА БРЕЛКЕ

ФУНКЦИЯ	КНОПКА	ДЕЙСТВИЕ
Постановка в охрану со звуковым подтверждением		Нажать один раз
Снятие с охраны		Нажать один раз
Постановка в охрану без звукового подтверждения		Нажать один раз
Отпирание багажника		Нажать, удерживая 2 сек
Отключение датчика удара		Нажать одновременно и удерживать 3 сек
Защита от насильственного угона		Нажать 2 раза
Включение функции активной защиты при вождении		Нажать одновременно и удерживать 2 сек
Выключение функции активной защиты при вождении		Нажать одновременно и удерживать 2 сек
Включение сервисного режима		Нажать кратковременно
Отключение сервисного режима		Нажать кратковременно

## УПРАВЛЕНИЕ АВТОСИГНАЛИЗАЦИЕЙ

### Постановка системы в охрану

На брелке дистанционного управления нажмите кнопку . Прозвучит сигнал сирены, габаритные огни моргнут один раз, центральный замок закроется автоматически. Если при этом не были закрыты капот, багажник либо двери, сирена и габаритные огни подадут 3 коротких предупредительных сигнала.

### Снятие системы с охраны





На брелке дистанционного управления нажмите кнопку . Прозвучат два сигнала сирены, габаритные огни моргнут дважды, центральный замок откроется автоматически.

*Сирена подаст 4 сигнала, если во время охраны было нарушение охранных зон.*

### **Постановка в охрану без звукового подтверждения**

Нажмите  на брелке дистанционного управления для бесшумной постановки системы в охрану. При этом габаритные огни моргнут один раз, центральный замок закроется автоматически, сирена подавать сигнал не будет.

### **Отключение датчика удара**

В режиме охраны нажмите одновременно кнопки  +  на брелке дистанционного управления и удерживайте в течение 3 сек. Прозвучат три сигнала сирены, габаритные огни моргнут трижды, датчик удара отключится. Нажмите кнопки  +  - снова прозвучат два сигнала сирены, датчик удара включится.

### **Отпирание багажника**

Нажмите и удерживайте 2 сек кнопку  на брелке дистанционного управления для открытия багажника.

## **ОХРАННЫЕ СВОЙСТВА АВТОСИГНАЛИЗАЦИИ**

### **Реакция на удар или вибрацию**

При слабом ударе прозвучат 5 отрывистых звуковых сигнала, при этом моргнут габаритные огни. Если в течение следующих 10 сек удар повторится, сигнализация подаст 30-ти секундную серию прерывистых сигналов. Габаритные огни будут моргать на протяжении всего цикла тревоги. (Если система была поставлена в охрану бесшумно — звуковые сигналы не подаются, а только моргают габаритные огни).



### **Реакция на вскрытие дверей либо включение зажигания**

При открытии любой из дверей либо включении зажигания прозвучит 30-ти секундная серия прерывистых сигналов. Габаритные огни будут моргать на протяжении всего цикла тревоги. Если по истечении 30 сек все двери, капот или багажник будут закрыты, цикл тревоги не повторится. Если же одна из цепей осталась открыта, то 30-ти секундный цикл тревоги повторится 8 раз, после чего система «обойдет», возможно, неисправную цепь охраны. После восстановления цепи — система немедленно автоматически возьмет ее под охрану.





### **Блокировка запуска двигателя**

В режиме охраны блокируется одна из электрических цепей двигателя, предотвращая несанкционированный запуск.

### **Функция защиты от насильственного угона**

Если нажать кнопку  2 раза на брелке при включенном зажигании, то произойдет включение функции защиты от насильственного угона. При этом первые 15 сек система предупреждает о включении функции частым морганием светодиода, затем система подаст 10-ти секундную серию звуковых и оптических сигналов, после чего двигатель заглухнет (если при установке была реализована блокировка одной из цепей зажигания) и включится тревога. Отключить тревогу можно нажатием кнопки .

### **Функция активной защиты при вождении**

Во время вождения в потенциально опасном месте нажмите  + , удерживая 2 сек, сирена подаст при этом 1 сигнал, а светодиод начнет медленно моргать. Если кто-то принудительно откроет дверь, то через 3 минуты система заглушит двигатель и включит тревогу. Снова нажмите  + , удерживая 2 сек, для выхода из режима активной защиты, при этом сирена подаст два сигнала, а светодиод погаснет.

*Функция должна быть предварительно запрограммирована.*

## **СЕРВИСНЫЕ ФУНКЦИИ**

### **Функция напоминания**

После того как водитель покинул автомобиль, через 15 сек система подаст 3 отрывистых сигнала, напоминая тем самым, что система все еще не находится под охраной.

### **Автоматическая переустановка в охрану**

Если ни одна из дверей после снятия с охраны не отпиралась, то система через 25 сек автоматически перейдет в режим охраны с запираанием всех дверей.



*Функция может быть отключена программно.*

### **Автопостановка в режим охраны**

Если данная функция включена, то после того, как будут закрыты все двери, система в течении 15 сек подаст 3 предупреждающих сигнала, а через 60 сек автоматически включит режим охраны. Двери при этом закрыты не будут.

*Функция должна быть предварительно запрограммирована.*

### **Прерывание сигнала сирены в случае тревоги**

При срабатывании автосигнализации сирена подает мощный звуковой сигнал, который можно прервать нажатием кнопки , при этом сигнализация остается в режиме охраны, который можно отключить нажатием кнопки .

### **Автоматическое отпирание/запирание дверей при вождении**

Включите зажигание. Двери автоматически закроются через несколько секунд и автоматически откроются после выключения зажигания. Функция должна быть предварительно запрограммирована.

### **Поиск автомобиля на стоянке**





Нажмите кнопку  при включенной охране, сигнализация подаст сигнал длительностью 5 сек, а габаритные огни моргнут 5 раз, облегчая поиск автомобиля на стоянке.

### **Аварийное отключение охраны**

В случае, если брелок утерян или поврежден, охрану можно отключить при помощи сервисной кнопки. Для этого откройте дверь ключом (включится тревога), нажмите и удерживайте сервисную кнопку в течение 5 сек. Режим тревоги прекратится, двигатель разблокируется.

### **Сервисный режим**

Полезен в случае, когда автомобиль отдается в сервис на обслуживание. В сервисном режиме охранные функции системы отключаются. Возможно лишь управление электрическим центральным замком автомобиля.

Включите зажигание, нажмите одновременно кнопки  +  на брелке дистанционного управления. Сирена подаст 1 сигнал, а светодиод загорится постоянно. Теперь сервисный режим включен. Для отключения нажмите еще раз одновременно кнопки  + , при этом сирена подаст 2 сигнала, а светодиод погаснет.

### **Программирование дополнительных брелков**

В память системы возможно записать до 4 брелков. Для ввода в память системы нового брелка включите зажигание и нажмите служебную кнопку 4 раза. После чего прозвучит 1 сигнал сирены. Нажмите на любую кнопку нового брелка. В случае успешной записи нового брелка сирена подаст 2 сигнала. Все используемые брелки должны быть записаны во время одной сессии.

## СВЕТОВАЯ ИНДИКАЦИЯ

Автосигнализация **Bulldog B-11** обладает возможностью информирования владельца о характере последнего факта срабатывания тревоги в период охраны посредством вспышек светодиодного индикатора. Светодиодный индикатор вспышками показывает состояние автосигнализации (до момента включения зажигания):

СОСТОЯНИЕ СВЕТОДИОДА	ПОЯСНЕНИЕ
моргает быстро	активирована автопостановка в охрану
моргает медленно	система в режиме охраны
не горит	система снята с охраны
горит постоянно	система в режиме Valet
1 вспышка через паузу	слабый удар в режиме охраны
2 вспышки через паузу	сильный удар в режиме охраны
3 вспышки через паузу	во время охраны открывались двери, либо багажник/капот

## Программирование системы

Охранная система **Bulldog B-11** имеет 8 программируемых функций (2 группы по четыре функции). Для входа в режим программирования функций первой группы необходимо:

1. Открыть водительскую дверь.
2. Включить, выключить и вновь включить зажигание.

Нажать и удерживать служебную кнопку, при этом загорится и через 3 сек погаснет светодиодный индикатор. Сирена подаст один сигнал. Отпустить служебную кнопку.



*Программируем функции первой группы*

Для входа в режим программирования функций второй группы необходимо:

Вновь нажать и удерживать служебную кнопку, при этом загорится и через 3 сек погаснет светодиодный индикатор. Сирена подаст два сигнала. Отпустить служебную кнопку.

ОПЕРАЦИЯ	ФУНКЦИЯ	СВЕТОДИОДНАЯ ИНДИКАЦИЯ
Нажмите 	Автоперепостановка в режим охраны	<b>один раз</b> - функция включена без запираения дверей <b>два раза</b> - функция выключена <b>три раза</b> - функция включена с запираением дверей
Нажмите 	Автоматическое запираение \ отпираение при вождении	<b>один раз</b> - функция включена <b>два раза</b> - функция выключена*
Нажмите 	Пассивная постановка (автопостановка) в охрану	<b>один раз</b> - функция включена <b>два раза</b> - функция выключена*
Нажмите  + 	Сервисный режим	<b>один раз</b> - функция включена <b>два раза</b> - функция выключена*

### Программируем функции второй группы

ОПЕРАЦИЯ	ФУНКЦИЯ	СВЕТОДИОДНАЯ ИНДИКАЦИЯ
Нажмите 	Длительность импульса центрального замка	<b>один раз</b> - 0,5 сек* <b>два раза</b> - 4 сек <b>три раза</b> 0,5 сек - запираение, 0,5 сек - двойной импульс отпираения <b>четыре раза</b> 30 сек - запираение 0,5 сек - отпираение
Нажмите 	Задержка включения охраны	<b>один раз</b> - задержка 5 сек* <b>два раза</b> - задержка 35 сек
Нажмите 	Функция активной защиты при вождении	<b>один раз</b> - функция включена <b>два раза</b> - функция выключена*

*Выход из режима программирования произойдет автоматически после запираения водительской двери.*

*Значком \* обозначены заводские установки.*

## ТЕХНИЧЕСКИЕ ХАРАКТЕРИСТИКИ

Частота радиоканала управления	433,92 МГц +/- 0,2%
Дальность действия брелка	30 м
Код радиуправления	динамический
Напряжение питания основного блока	9 - 15 V
Макс. ток потребления	не более 20 mA
Питание брелка	2 элемента CR2016
Температурный диапазон основного блока	-30°C - +80°C
Температурный диапазон брелка	+1°C - +40°C
Выход звукового сигнала	не более 10 A
Выход блокировки запуска двигателя	не менее 300 mA
Выход управления световыми сигналами	10 A на каждый борт
Выход дополнительного канала для отпирания багажника	-300 mA
Длительность сигнала тревоги	30x8 сек



Устройство специально разработано и спроектировано для работы в суровых климатических условиях.

Изделие разработано компанией NCET Co. GMBH, add Freidrich-Unde-Strasse, 15. 44141 Dortmund, Germany.

При поддержке ООО «Автомобильные системы безопасности».

Завод-изготовитель: GUANGZHOU GUOJING TRADING CO., LTD. Address: ROOM 210, NO. 81 LIU RONG ROAD, GUANGZHOU, CHINA.

## ГАРАНТИЙНЫЕ ОБЯЗАТЕЛЬСТВА

Срок гарантийных обязательств — 1 год с даты продажи. Бесплатному гарантийному ремонту не подлежат элементы питания брелка, а также элементы дополнительного оборудования, не входящие в комплект сигнализации.

### При покупке изделия требуйте от продавца проверки:

- внешнего вида;
- комплектности;
- работоспособности основных режимов работы.

1. Во избежание недоразумений убедительно просим Вас внимательно изучить Руководство по эксплуатации изделия, условия гарантийных обязательств и бесплатного сервисного обслуживания, проверить правильность заполнения талона. Гарантийный талон действителен только при наличии правильно и четко указанных: модели, даты продажи, четких печатей фирмы продавца. При нарушении этих условий, а также в случае, когда данные, указанные в гарантийном талоне изменены, стерты или переписаны, талон признается недействительным.

2. Данным гарантийным талоном Компания «Автомобильные Системы Безопасности» подтверждает принятые на себя обязательства по удовлетворению требований потребителей, установленных действующим законодательством о защите прав потребителей, в случае обнаружения недостатков изделия.

Однако, наша компания оставляет за собой право отказать в гарантийном и бесплатном сервисном обслуживании изделия в случае несоблюдения вышеизложенных условий.

3. Гарантийный срок службы автомобильной системы безопасности Bulldog B-11 составляет один год с момента приобретения, указанного в гарантийном талоне.

4. Изготовитель не несет гарантийные обязательства в следующих случаях:

4.1) В случае нарушения правил и условий по эксплуатации, установки изделия, изложенных в инструкции по эксплуатации;

4.2) Если изделие использовалось в целях, не соответствующих его прямому назначению;

4.3) Если изделие имеет следы попыток неквалифицированного ремонта;

4.4) Если дефект вызван изменением конструкции или схемы изделия, не предусмотренными изготовителем;

4.5) Если дефект вызван действием непреодолимых сил, несчастными случаями, умышленными или неосторожными действиями потребителя или третьих лиц;

4.6) Если обнаружены повреждения, вызванные попаданием внутрь изделия посторонних предметов, веществ, жидкостей, насекомых.

4.7) В случае обнаружения механических повреждений, воздействия агрессивных сред (вода, ГСМ, растворители).

5. Гарантийные обязательства и бесплатное сервисное обслуживание не распространяются на следующие недостатки изделия:

5.1) Механические повреждения, возникшие после передачи товара потребителю;

5.2) Повреждения, вызванные несоответствием стандартам параметров питающих и коммуникационных кабелей и других подобных внешних факторов;

5.3) Повреждения, вызванные использованием нестандартных запасных частей, элементов питания.

6. Настройка и установка (сборка, подключение и т.п.) изделия, описанные в документации, прилагаемой к нему могут быть выполнены как самим пользователем, так и специалистами большинства установочных центров соответствующего профиля и фирм-продавцов (на платной основе). Также Вы можете воспользоваться услугами других специалистов, имеющих сертификат соответствия на проведение подобных работ. При этом лицо(организация), установившее изделие, несет ответственность за правильность и качество установки. Просим вас обратить внимание на значимость правильной установки изделия как для его надежной работы, так и

для получения гарантийного и бесплатного сервисного обслуживания.

Требуйте от специалиста по установке внести все необходимые сведения об установке Вашего изделия в гарантийный талон.

В случае установки автомобильной системы безопасности Bulldog B-11 в авторизованном сервисе, гарантийное обслуживание производится в сервисе установки.

В случае самостоятельной установки или установки автомобильной системы безопасности Bulldog B-11 в неавторизованном сервисе, гарантия на установку отсутствует. В данном случае потребитель должен предоставить в гарантийный сервис продавца демонтированную автомобильную систему безопасности Bulldog B-11.

Уважаемые покупатели! В случае возникновения вопросов или проблем, связанных с приобретенным изделием, просим Вас обращаться по месту покупки и установки.

Модель: Bulldog B-11

Серийный номер \_\_\_\_\_

Организация продавец \_\_\_\_\_

Адрес организации продавца \_\_\_\_\_

Подпись \_\_\_\_\_ Ф.И.О. \_\_\_\_\_

Контактный телефон \_\_\_\_\_

Дата продажи \_\_\_\_\_. \_\_\_\_\_. 20\_\_ г.

Место для печати  
организации  
продавца

# СХЕМА ПОДКЛЮЧЕНИЯ

Назначения выводов управления центральным замком:

Оранжевый	NC	NЗ выход реле заперения
Белый	COM	Общий выход реле заперения
Желтый	NO	НР выход реле заперения
Оранжево-черный	NC	NЗ выход реле отпирания
Бело-черный	COM	Общий выход реле отпирания
Желто-черный	NO	НР выход реле отпирания

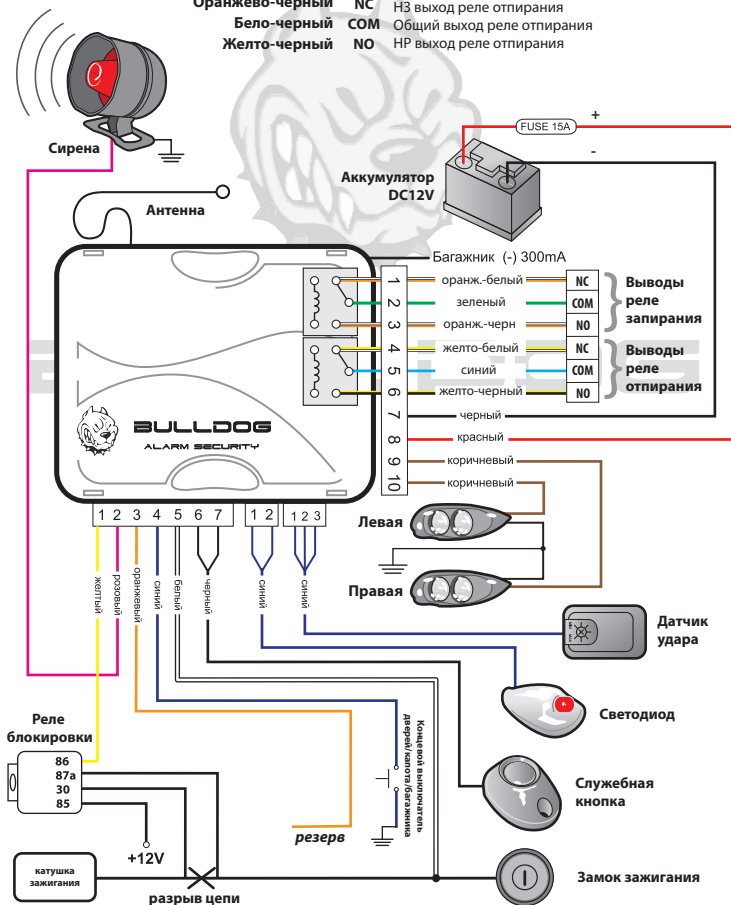



**BULLDOG**



**BULLDOG**

**Автомобильные Системы Безопасности**

**Телефон сервисной службы: +7(800)555-37-36**