

BRAUN

Series 7



Type 5694
Type 5695

www.braun.com

730s-4

720s-4



Braun Infolines

English	4
Français	9
Polski	14
Český	20
Slovenský	26
Magyar	31
Hrvatski	36
Slovenski	41
Türkçe	46
Русский	51
Українська	57
عربي	69

ⓂGB	0800 783 70 10
ⓂIRL	1 800 509 448
ⓂF	0 800 944 802
ⓂB	0 800 14 592
ⓂPL	0 801 127 286 0 801 1 BRAUN
ⓂCZ	221 804 335
ⓂSK	02/5710 1135
ⓂH	(06-1) 451-1256
ⓂHR	01/6690 330
ⓂSLO	080 2822
ⓂTR	0 800 261 63 65
ⓂRUS	8 800 200 20 20
ⓂUA	+38 044 428 65 05
ⓂHK	852-25249377 (Audio Supplies Company Ltd.)

www.service.braun.com

Braun GmbH
Frankfurter Straße 145
61476 Kronberg/Germany
www.braun.com

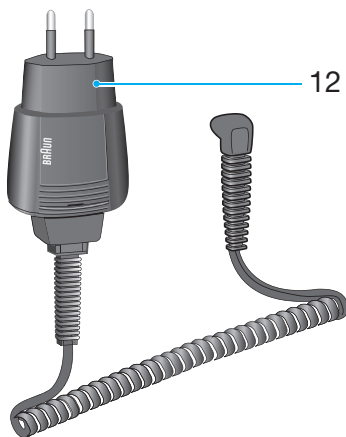
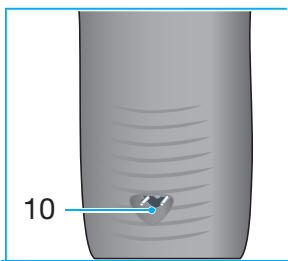
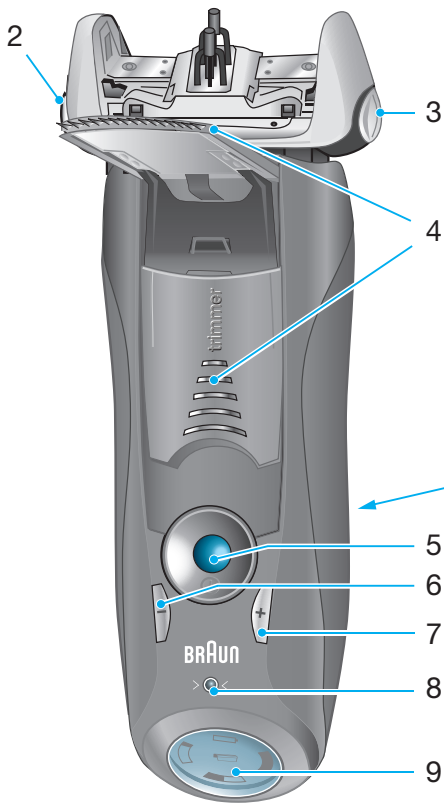

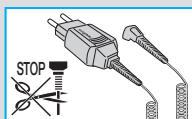

Our products are designed to meet the highest standards of quality, functionality and design. We hope you enjoy your new Braun Shaver.

Warning

Your shaver is provided with a special cord set, which has an integrated Safety Extra Low Voltage power supply. Do not exchange or tamper with any part of it, otherwise there is risk of electric shock.

This appliance is not intended for use by children or persons with reduced physical or mental capabilities, unless they are supervised by a person responsible for their safety. In general, we recommend that you keep the appliance out of reach of children. Children should be supervised to ensure that they do not play with the appliance.

Oil bottle

Keep out of reach of children.
Do not swallow.
Dispose of properly when empty.

Description

- ① Foil & Cutter cassette
- ② Cassette release button
- ③ Shaver head «lock» switch
- ④ Pop-out long hair trimmer
- ⑤ On/off switch
- ⑥ (-) setting button (sensitive)
- ⑦ (+) setting button (intensive)
- ⑧ Reset button
- ⑨ Shaver display
- ⑩ Shaver power socket
- ⑪ Travel case
- ⑫ Special cord set

Charging

The best environmental temperature for charging is between 5 °C and 35 °C.

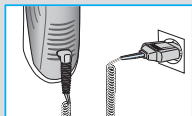

- Using the special cord set ⑫, connect the shaver to an electrical outlet with the motor switched off and charge it for at least one hour.
- A full charge provides up to 50 minutes of cordless shaving time. This may vary according to your beard growth.



- If the rechargeable battery has run out of power (discharged), you may also shave by connecting the shaver to an electrical outlet via the special cord set.

Shaver display ⑨

The green indicator flashes when the shaver is being charged or when in use.

When the battery is fully charged, the charge segment «» (720) / «» (730) will light up continuously provided that the shaver is switched on or connected to an electrical outlet.

Stand-by mode

(shaver is switched off but connected to the mains)

Some minutes after completing the charging, the shaver switches to the stand-by-mode: The display turns off.

The red «» indicator flashes when the battery capacity has dropped below 20%, provided the shaver is switched on. The remaining capacity will then be sufficient for 2 to 3 shaves.

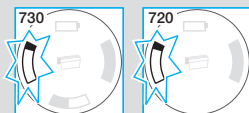
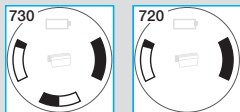

Personalizing your shaver

Personalizing your shaver

With the (-) ⑥ and (+) ⑦ buttons you can choose the best setting for shaving different areas of your face and as per your specific needs. The different settings are indicated by the pilot light incorporated in the on/off switch ⑤:

- dark blue (powerful shave)
- light blue (normal)
- white (for a thorough comfortable shave in sensitive areas of your face such as neck)

For a thorough and fast shave we recommend the (+) setting.

When switching on next time, the last used setting will be activated.

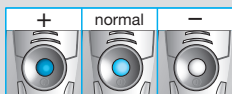

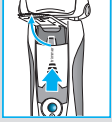
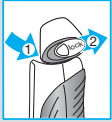
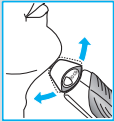
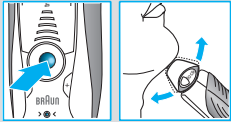

How to use

Press the on/off switch ⑤ to operate the shaver:

- The pivoting shaver head and floating foils automatically adjust to every contour of your face.
- To shave hard to reach areas (e.g. under the nose) slide the shaver head «lock» switch ③ to the back position to lock the pivoting head at an angle.
- To trim sideburns, moustache or beard, slide the pop-out long hair trimmer ④ upwards.

Tips for the perfect shave

For best shaving results, Braun recommends you to follow 3 simple steps:

1. Always shave before washing your face.
2. At all times, hold the shaver at right angles (90°) to your skin.
3. Stretch your skin and shave against the direction of your beard growth.

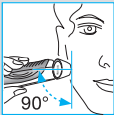

Cleaning



The shaver head is suitable for cleaning under running tap water.

Warning: Detach the shaver from the power supply before cleaning the shaver head in water.

Regular cleaning ensures better shaving performance. Rinsing the shaving head under running water after each shave is an easy and fast way to keep it clean:

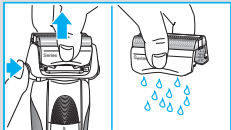
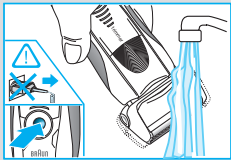

- Switch the shaver on (cordless) and rinse the shaving head under hot running water. You may use liquid soap without abrasive substances. Rinse off all foam and let the shaver run for a few more seconds.
- Next, switch off the shaver, press the release button ② to remove the Foil & Cutter cassette ① and let it dry.
- If you regularly clean the shaver under water, then once a week apply a drop of light machine oil on top of the Foil & Cutter cassette.

Alternatively, you may clean the shaver using the brush provided:

- Switch off the shaver. Remove the Foil & Cutter cassette ① and tap it out on a flat surface. Using the brush, clean the inner area of the pivoting head. However, do not clean the foil and cutter cassette with the brush as this may damage it.

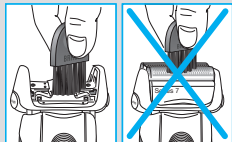
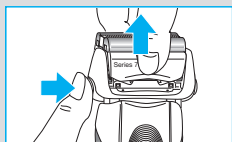

Keeping your shaver in top shape

Replacing the Foil & Cutter cassette / reset

To maintain 100% shaving performance, replace the Foil & Cutter cassette ①, when the replacement symbol lights up on the shaver display ⑨ (after about 18 months) or when cassette is worn.

The replacement symbol will remind you during the next 7 shaves to replace the Foil & Cutter cassette. Then the shaver will automatically reset the display.

After you have replaced the Foil & Cutter cassette, use a ball-pen to push the reset button ⑧ for at least 3 seconds to reset the counter. While doing so, the replacement light blinks and goes off when the reset is complete. The manual reset can be done at any time.



Accessories

Available at your dealer or Braun Service Centres:

- **Foil & Cutter cassette 70S**



Environmental notice

This product contains rechargeable batteries. In the interest of protecting the environment, please do not dispose of the product in household waste at the end of its useful life. Disposal can take place at a Braun Service Centre or at appropriate collection points provided in your country.



Subject to change without notice.

For electric specifications, see printing on the special cord set.

Guarantee

We grant a 2 year guarantee on the product commencing on the date of purchase. Within the guarantee period we will eliminate any defects in the appliance resulting from faults in materials or workmanship, free of charge either by repairing or replacing the complete appliance at our discretion.

This guarantee extends to every country where this appliance is supplied by Braun or its appointed distributor.

This guarantee does not cover: damage due to improper use, normal wear and tear (e.g. shaver foil or cutter block) as well as defects that have a negligible effect on the value or operation of the appliance. The guarantee becomes void if repairs are undertaken by unauthorised persons and if original Braun parts are not used.

To obtain service within the guarantee period, hand in or send the complete appliance with your sales receipt to an authorised Braun Customer Service Centre (address information available online at www.service.braun.com).

For UK only:

This guarantee in no way affects your rights under statutory law.

Nos produits sont conçus pour répondre aux normes les plus élevées en matière de qualité, fonctionnalité et design. Nous espérons que vous apprécierez votre nouveau rasoir Braun.

Attention

Votre système de rasage est livré avec un cordon d'alimentation qui intègre une prise transformateur basse tension. Vous ne devez remplacer ou modifier aucun de ses composants, afin d'éviter tout risque d'électrocution.

Cet appareil n'est pas destiné à des enfants ou à des personnes aux capacités mentales, sensorielles et physiques réduites à moins qu'elles ne soient sous la surveillance d'un adulte responsable de leur sécurité. Il convient de surveiller les enfants pour s'assurer qu'ils ne jouent pas avec l'appareil. Conserver hors de portée des enfants.

Bouteille d'huile

Conserver hors de la portée des enfants.
Ne pas avaler.
Éliminer comme il convient après usage.

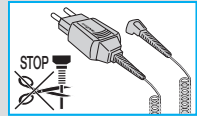

Description

- ① Cassette de rasage
- ② Bouton d'éjection de la cassette
- ③ Verrouillage de la tête du rasoir « lock »
- ④ Tondeuse rétractable pour poils longs
- ⑤ Interrupteur marche/arrêt
- ⑥ (-) bouton de réglage sensible
- ⑦ (+) bouton de réglage intensif
- ⑧ Bouton de réinitialisation
- ⑨ Ecran d'affichage du rasoir
- ⑩ Prise d'alimentation du rasoir
- ⑪ Trousse de voyage
- ⑫ Cordon d'alimentation

Charge du rasoir

La température ambiante idéale pour la mise en charge se situe entre 5 °C et 35 °C.

- A l'aide du cordon d'alimentation ⑫, branchez le rasoir à une prise de courant avec le moteur arrêté et chargez-le pendant au moins une heure
- Une charge complète procure jusqu'à 50 minutes de temps de rasage sans fil. Cela peut varier selon la densité, la dureté et la longueur de votre barbe.

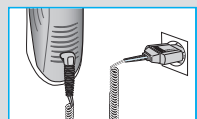

- Si la batterie est complètement déchargée, vous pouvez également vous raser en branchant le rasoir sur une prise de courant via le cordon d'alimentation.

Ecran d'affichage du rasoir ⑨

Le voyant vert clignote lorsque le rasoir est en charge ou en utilisation.

Lorsque la batterie est complètement chargée, le segment de charge «**1**» (720) / «**1**» «**1**» (730) est allumé en continu, quand le rasoir fonctionne ou quand il est branché sur une prise de courant.

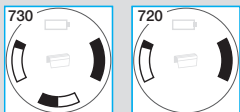

Mode stand-by

(le rasoir est arrêté mais branché sur le secteur)
Quelques minutes après la fin de charge, le rasoir passe en mode stand-by : l'affichage s'éteint.

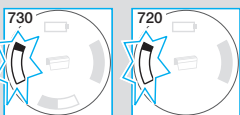

L'indicateur «**1**» rouge clignote quand le rasoir fonctionne pour indiquer que la capacité de la batterie est inférieure à 20 %. La capacité restante est suffisante pour 2 à 3 rasages.

Personnalisez votre rasoir

Personnalisez votre rasoir

A l'aide des boutons de réglage sensible (-) ⑥ et intensif (+) ⑦, vous pouvez sélectionner le meilleur réglage pour raser les différentes zones de votre visage et pour répondre à vos besoins spécifiques. Les différents réglages sont indiqués par le voyant lumineux intégré à l'interrupteur marche/arrêt ⑤ :

- bleu foncé (rasage puissant)
- bleu clair (normal)
- blanc (pour un rasage doux, complet et agréable des zones sensibles du visage ou du cou)



Pour un rasage complet et rapide, nous recommandons le réglage (+).

Lors de la prochaine mise en marche, le dernier réglage utilisé sera sélectionné.

Utilisation

Appuyez sur l'interrupteur marche/arrêt ⑤ pour mettre en marche le rasoir :

- La tête pivotante du rasoir et les grilles flexibles s'adaptent automatiquement aux contours de votre visage.
- Pour raser les zones difficiles à atteindre (ex. : sous le nez), faites glisser le « lock » de verrouillage de la tête du rasoir ③ vers l'arrière pour bloquer la tête pivotante en position inclinée.
- Pour tailler les pattes, moustache et barbe, faites coulisser la tondeuse rétractable pour poils longs ④ vers le haut.

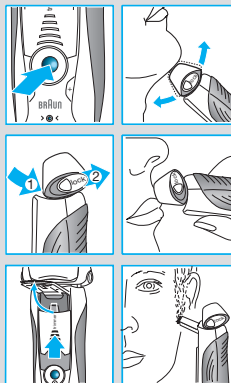

Conseils pour un rasage parfait

Pour des résultats de rasage optimaux, Braun vous invite à suivre les 3 recommandations suivantes :

1. Rasez-vous toujours avant de vous laver le visage.
2. Tenez toujours le rasoir à angle droit (90°) par rapport à votre peau.
3. Tendez la peau et rasez la barbe dans le sens inverse de la pousse du poil.



Nettoyage



La tête du rasoir peut passer sous le robinet d'eau courante.

Attention : Débranchez le rasoir avant de le nettoyer à l'eau.

Un nettoyage régulier garantit une performance de rasage optimale. Rincer la tête du rasoir sous l'eau courante après chaque utilisation est une façon facile et rapide de la garder propre :

- Mettez le rasoir en marche (sans cordon d'alimentation) et rincez la tête du rasoir sous le robinet. Il est possible d'utiliser du savon liquide ne contenant pas de substance abrasive. Rincez toute la mousse et laissez le rasoir en marche pendant quelques secondes.
- Ensuite, arrêtez le rasoir, appuyez sur le bouton d'éjection de la cassette ② pour retirer la cassette de rasage ① et laissez-la sécher.
- Si vous nettoyez régulièrement le rasoir sous l'eau, appliquez ensuite une fois par semaine une goutte d'huile fluide de machine à coudre sur le haut de la cassette de rasage.

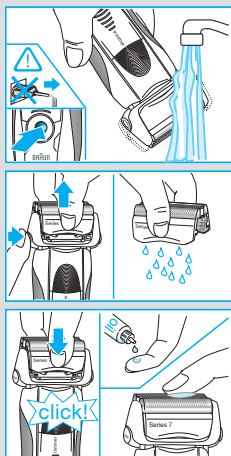

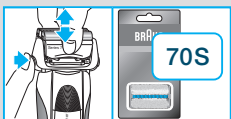
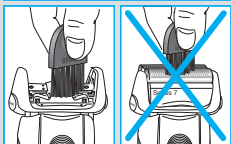
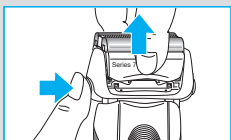

Vous pouvez aussi nettoyer le rasoir à sec avec la brosse fournie :

- Arrêtez le rasoir. Retirez la cassette de rasage ① et tapotez-la sur une surface plane. Nettoyez l'intérieur de la tête pivotante à l'aide de la brosse. Toutefois, ne nettoyez pas la cassette avec la brosse car cela risque de l'endommager.

Gardez votre rasoir en bon état

Remplacement de la cassette de rasage / réinitialisation

Pour conserver une performance de rasage efficace à 100 %, remplacez la cassette de rasage ① lorsque le symbole s'allume sur l'écran du rasoir ⑨ (au bout de 18 mois environ) ou lorsque la cassette est usée.

Le symbole de remplacement vous rappellera durant les 7 prochains rasages de remplacer la cassette de rasage. Le rasoir réinitialisera ensuite automatiquement l'écran.

Après le remplacement de la cassette de rasage, utilisez un stylo pour presser le bouton de réinitialisation ⑧ pendant au moins 3 secondes afin de réinitialiser le compteur.

Le témoin lumineux de remplacement clignote et s'éteint lorsque la réinitialisation est terminée. Il est possible de faire une réinitialisation manuelle à tout moment.

Accessoires

Disponibles chez votre vendeur ou dans les centres de service Braun :

- **Cassette de rasage 70S**

Informations relatives à l'environnement

Ce produit contient des batteries rechargeables. Dans un souci de protection de l'environnement, veuillez ne pas jeter le produit avec les ordures ménagères au terme de son cycle de vie. Vous pouvez remettre ce produit au centre de service Braun ou aux points de collecte dans votre pays.



Susceptible d'être modifié sans préavis.

Pour les spécifications électriques, se référer aux inscriptions sur l'adaptateur basse tension.

Garantie

Nous accordons une garantie de 2 ans sur ce produit, à partir de la date d'achat.

Pendant la durée de la garantie, Braun prendra gratuitement à sa charge la réparation des vices de fabrication ou de matière en se réservant le droit de décider si certaines pièces doivent être réparées ou si l'appareil lui-même doit être échangé.

Cette garantie s'étend à tous les pays où cet appareil est commercialisé par Braun ou son distributeur exclusif.

Cette garantie ne couvre pas : les dommages occasionnés par une utilisation inadéquate, l'usure normale (par exemple, grille et bloc-couteaux) ainsi que les défauts d'usures qui ont un effet négligeable sur la valeur ou l'utilisation de l'appareil. Cette garantie devient caduque si des réparations ont été effectuées par des personnes non agréées par Braun et si des pièces de rechange ne provenant pas de Braun ont été utilisées.

Pour toute réclamation intervenant pendant la période de garantie, retournez ou rapportez l'appareil ainsi que l'attestation de garantie à votre revendeur ou à un Centre Service Agréé Braun.

Se référez à www.service.braun.com ou appelez 08.10.30.97.80 pour connaître le Centre Service Agréé Braun le plus proche de chez vous.

Clause spéciale pour la France

Outre la garantie contractuelle exposée ci-dessus, nos clients bénéficient de la garantie légale des vices cachés prévue aux articles 1641 et suivants du Code civil.

Nasze produkty zostały zaprojektowane tak, aby sprostać najwyższym standardom jakości, funkcjonalności oraz zaprezentować najlepszy design. Mamy nadzieję, że jesteście zadowoleni z nowej golarki marki BRAUN.

Ostrzeżenia

Twój system golący posiada specjalny przewód zasilania o niskim napięciu (SELV). Nie wymieniaj na własną rękę żadnej z jego części, gdyż grozi to porażeniem prądem.

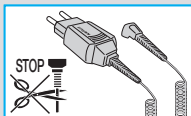

Urządzenie to nie może być używane przez dzieci lub osoby rżycznie lub umyślowo upośledzone, jeśli nie znajdują się one pod nadzorem osoby odpowiedzialnej za ich bezpieczeństwo. Zalecamy przechowywać urządzenie w miejscu niedostępnym dla dzieci. Dzieci powinny być nadzorowane podczas używania urządzenia w celu zapewnienia odpowiedniego bezpieczeństwa.

Pojemnik z olejem

Przechowywać poza zasięgiem dzieci. Nie połykać. Puste opakowanie wyrzucić.

Opis

- ① Blok ostrzy tnących i folii golącej
- ② Przycisk zwalniający blok
- ③ Przycisk blokujący głowicę golarki «lock»
- ④ Wysuwany trymer
- ⑤ Przycisk włącznik/wyłącznik «on/off»
- ⑥ (-) Przycisk programu golenia wrażliwych miejsc
- ⑦ (+) Przycisk programu golenia intensywnego
- ⑧ Przycisk resetujący
- ⑨ Wskaźniki naładowania i czystości golarki
- ⑩ Gniazdko zasilające golarkę
- ⑪ Pudełko podrózne
- ⑫ Specjalny przewód zasilający

Opis urządzenia

Najlepsza dla ładowania temperatura powietrza to od 5° C do 35° C.

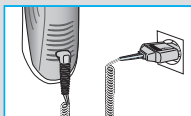

- Używając specjalnego zestawu kabli ⑫ golarkę należy podłączyć do zewnętrznego źródła prądu i ładować co najmniej przez 60 minut.
- Całkowite naładowanie umożliwia golenie bezprzewodowe do 50 minut. Może się to zmieniać w zależności od długości zarostu.



- Jeśli bateria wyczerpie się, możesz golić się golarką podłączoną przewodem do źródła zasilania.

Wskaźniki naładowania i czystości golarki ⑨

Zielony wskaźnik świeci gdy golarka jest w trakcie ładowania lub jest w użyciu.

Gdy bateria jest w pełni naładowana wskaźnik oznaczony jako «» (720) / «» «» (730) świeci światłem ciągłym.

Tryb gotowości

(golarka jest wyłączona ale podłączona do sieci)
Kilka minut po zakończeniu ładowania golarka przełącza się w tryb gotowości. Wyświetlacz wyłącza się.

Gdy golarka jest włączona, a poziom naładowania baterii spada poniżej 20%, czerwony wskaźnik zasilania oznaczony jako «» zaczyna migać. Pozostała bateria wystarczy na 2 do 3 goleni.

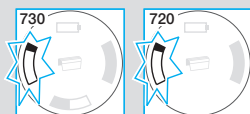
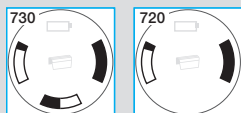

Dostosuj golarkę do własnych potrzeb

Dostosuj golarkę do własnych potrzeb

Za pomocą przycisków programów golenia wrażliwych miejsc (-) ⑥ i golenia intensywnego (+) ⑦ możesz wybrać najlepsze ustawienie do golenia różnych obszarów twarzy zgodnie z własnymi potrzebami. Ustawienia wskazywane są za pomocą światła na pilocie uruchamianym włącznikiem «on/off» ⑤:

- granatowy (golenie o dużej mocy)
- niebieski (normal)
- biały (dokładne, a jednocześnie bezpieczne golenie wrażliwych fragmentów twarzy jak szyja)

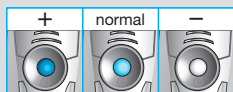

Dla dokładnego i szybkiego golenia polecane jest ustawienie programu (+) intensywnego golenia. Przy kolejnym uruchomieniu golarki, automatycznie włączą się ostatnio używane ustawienia.

Sposób użycia

Aby uruchomić golarkę naciśnij przycisk «on/off» ⑤:

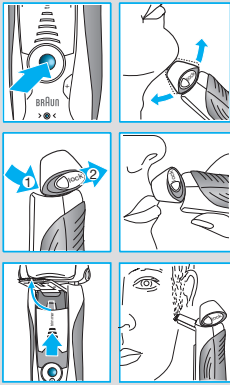

- Ruchoma głowica oraz sprężyste folie golące automatycznie dostosowują się do każdego kształtu twarzy.
- Aby ogolić trudnodostępne miejsca (na przykład obszar pod nosem) należy ustawić głowicę golarzki pod odpowiednim kątem, a następnie unieruchomić ją przyciskiem blokującym ③.
- Aby przyciąć bokobrody, wąsy lub brodę należy ustawić trymer ④ do długich włosów ku górze.

Wskazówki dotyczące perfekcyjnego golenia

Aby osiągnąć doskonałe efekty golenia, marka Braun zaleca stosowanie się do trzech prostych zasad:

1. Zawsze myj twarz przed goleniem
2. Przez cały czas trzymaj golarkę pod odpowiednim kątem (90°)
3. Napnij skórę i przeciągaj golarkę pod włos

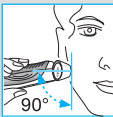

Czyszczenie



Głowica golarzki nadaje się do mycia pod bieżącą wodą.

Ostrzeżenie: Przed zanurzeniem głowicy w wodzie należy odłączyć golarkę od źródła zasilania.

Regularne czyszczenie zapewnia większą skuteczność golenia. Płukanie głowicy golarzki pod bieżącą wodą po każdym goleniu jest łatwym i szybkim sposobem utrzymywania urządzenia w czystości.

- Włącz golarkę (bez kabla) i przemywaj głowicę pod ciepłą, bieżącą wodą. Możesz użyć mydła w płynie nie zawierającego chropowatych substancji. Spłucz całą pianę i pozostaw golarkę włączoną przez kilka kolejnych sekund.
- Następnie wyłącz golarkę, naciśnij przycisk zwalnający ② aby zdjąć blok z ostrzami i folią golącą ① i pozostaw do wyschnięcia.
- Jeśli regularnie czyszczysz golarkę pod wodą, raz w tygodniu nanosząc kroplę lekkiego oleju do maszyn na zewnętrzną część bloku z ostrzami i folią golącą.

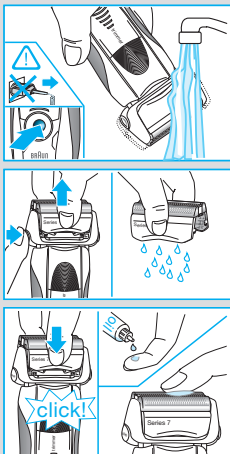

Zamiennie można także czyścić golarkę za pomocą pędzla:

- Wyłącz golarkę. Zdejmij blok z ostrzami oraz folią golącą ① i pozostaw go na płaskiej powierzchni. Użyj pędzelka i wyczyść wewnętrzne obrotowej głowicy. Nie czyść nakładki pędzlem, który mógłby ją zniszczyć.

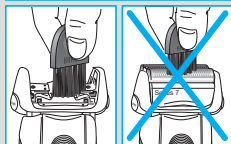
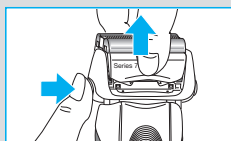

Utrzymanie golaraki w najlepszej kondycji

Wymiana bloku z ostrzami i folią golącą

Aby utrzymać 100% wydajność golenia, należy wymieniać blok gdy zaświeci się symbol wymiany ⑨ (po około 18 miesiącach) lub gdy folia oraz ostrza się zużyją.

Symbol wymiany będzie przypominał o zmianie nakładki przez 7 kolejnych goleni. Następnie golarka automatycznie wyłączy wyświetlanie przypomnienia.

Po wymianie bloku użyj długopisu aby wcisnąć na około 3 sekundy przycisk resetujący ⑧ dzięki czemu licznik będzie liczył liczbę goleni od nowa. Podczas wykonywania tej czynności, światelko zmiany będzie mrugało, a następnie całkiem się wyłączy. Ręczne resetowanie można wykonać w dowolnym momencie.



Akcesoria

Dostępne w każdym sklepie AGD/RTV lub w serwisach marki BRAUN:

- **Kaseta z ostrzami i folią golącą 70S**

Uwagi dotyczące ochrony środowiska

Urządzenie to wyposażone jest w baterie przystosowane do wielokrotnego ładowania. Aby zapobiec zanieczyszczeniu środowiska, pod koniec okresu eksploatacji produktu nie wyrzucaj go do kosza na śmieci. Możesz pozostawić go w punkcie serwisowym marki Braun lub jednym ze specjalnych punktów zajmujących się zbiórką zużytych produktów w wybranych miejscach na terenie kraju.



Powyższe informacje mogą ulec zmianie bez uprzedniego powiadomienia.

Specyfikacje elektryczne zostały wydrukowane na specjalnym kablu sieciowym.

Warunki gwarancji

1. Procter and Gamble DS Polska sp. z.o.o. z siedzibą w Warszawie przy ul. Zabranieckiej 20, gwarantuje sprawne działanie sprzętu w okresie 24 miesięcy od daty jego wydania Kupującemu. Ujawnione w tym okresie wady będą usuwane bezpłatnie, przez wymieniony przez firmę Procter and Gamble DS Polska sp. z.o.o. autoryzowany punkt serwisowy, w terminie 14 dni od daty dostarczenia sprzętu do autoryzowanego punktu serwisowego.
2. Kupujący może wysłać sprzęt do naprawy do najbliższej znajdującego się autoryzowanego punktu serwisowego wymienionego przez firmę Procter and Gamble DS Polska sp. z.o.o. lub skorzystać z pośrednictwa sklepu, w którym dokonał zakupu sprzętu. W takim wypadku termin naprawy ulegnie wydłużeniu o czas niezbędny do dostarczenia i odbioru sprzętu.
3. Kupujący powinien dostarczyć sprzęt w oryginalnym opakowaniu fabrycznym dodatkowo zabezpieczonym przed uszkodzeniem. Uszkodzenia spowodowane niedostatecznym zabezpieczeniem sprzętu nie podlegają naprawom gwarancyjnym.
4. Niniejsza gwarancja jest ważna z dokumentem zakupu i obowiązuje na terytorium Rzeczypospolitej Polskiej.
5. Okres gwarancji przedłuża się o czas od zgłoszenia wady lub uszkodzenia do naprawy sprzętu.
6. Naprawa gwarancyjna nie obejmuje czynności przewidzianych w instrukcji, do wykonania których Kupujący zobowiązany jest we własnym zakresie i na własny koszt.
7. Ewentualne oczyszczenie sprzętu dokonywane jest na koszt Kupującego według cennika danego autoryzowanego punktu serwisowego i nie będzie traktowane jako naprawa gwarancyjna.
8. Gwarancją nie są objęte:
 - a) mechaniczne uszkodzenia sprzętu spowodowane w czasie jego użytkowania lub w czasie dostarczania sprzętu do naprawy;
 - b) uszkodzenia i wady wynikłe na skutek:

- używania sprzętu do celów innych niż osobisty użytek;
 - niewłaściwego lub niezgodnego z instrukcją użytkowania, konserwacji, przechowywania lub instalacji;
 - używania niewłaściwych materiałów eksploatacyjnych;
 - napraw dokonywanych przez nieuprawnione osoby; stwierdzenie faktu takiej naprawy lub samowolnego otwarcia sprzętu powoduje utratę gwarancji;
 - przeróbek, zmian konstrukcyjnych lub używania do napraw nieoryginalnych części zamiennych firmy Braun;
- c) części szklane, żarówki oświetlenia;
- d) ostrza i folie do golarek oraz materiały eksploatacyjne.

9. Bez nazwy i modelu sprzętu, daty jego zakupu potwierdzonej pieczętką i podpisem sprzedawcy karta gwarancyjna jest nieważna.

10. Niniejsza gwarancja na sprzedany towar konsumpcyjny nie wyłącza, nie ogranicza ani nie zawiesza uprawnień Kupującego wynikających z niezgodności towaru z umową.

Naše výrobky jsou vyrobeny tak, aby splňovaly nejvyšší nároky na kvalitu, funkčnost a design. Doufáme, že budete se svým novým holicím strojkem Braun spokojeni.

Upozornění

Váš holicí systém je vybaven speciálním síťovým přívodem s integrovaným bezpečnostním síťovým adaptérem. Nevyměňujte ani nerozebírejte žádnou z jeho částí, jinak by mohlo dojít k úrazu elektrickým proudem.

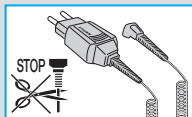

Přístroj nesmí používat děti ani osoby se sníženými fyzickými nebo psychickými schopnostmi bez dohledu osoby, která je zodpovědná za jejich bezpečnost. Obecně je doporučeno uchovávat přístroj mimo dosah dětí. Děti by měly být pod dozorem, aby se zajistilo, že nebudou spotřebič používat na hraní.

Lahvička s olejem

Uchovávejte mimo dosah dětí. Nepolykejte. Po vyprázdnění zlikvidujte v rámci tříděného odpadu.

Popis

- ① Kazeta s holicí planžetou a břitovým blokem
- ② Uvolňovací tlačítko kazety
- ③ Tlačítko «lock» (uzamčení) holicí hlavy
- ④ Výsuvný zastříhovač dlouhých vousů
- ⑤ Spínač zapnutí/vypnutí «on/off»
- ⑥ (-) Spínač režimu sensitivní
- ⑦ (+) Spínač režimu intenzivní
- ⑧ Tlačítko pro vynulování «reset»
- ⑨ Displej holicího strojeku
- ⑩ Síťová zásuvka holicího strojeku
- ⑪ Cestovní pouzdro
- ⑫ Speciální síťový přívod

Nabíjení holicího strojeku

Nejvhodnější teplota okolí pro nabíjení je 5 °C až 35 °C.

- Pomocí speciálního síťového přívodu ⑫ zapojte vypnutý holicí strojek do síťové zásuvky a nabíjejte jej po dobu minimálně 1 hodiny.
- Plné nabití poskytuje kapacitu pro až 50 minut holení bez síťového přívodu, v závislosti na délce vašich vousů.
- Pokud je akumulátorová baterie vybitá, můžete se oholit i holicím strojkem připojeným k síti prostřednictvím speciálního síťového přívodu.

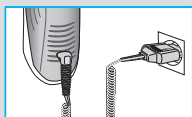

Displej holicího strojku ⑨

Během nabíjení nebo při používání holicího strojku příslušná zelená kontrolka úrovně nabití bliká.

Když je baterie plně nabitá, všechny zelené kontrolky v segmentu «**1**» (720) / «**1**» «**2**» (730) budou svítit nepřetržitě, za předpokladu, že holicí strojek je zapnutý nebo zapojený do sítě.

Pohotovostní režim

(holicí strojek je vypnutý, ale připojený do elektrické sítě)

Několik minut po dokončení nabíjení se holicí strojek přepne do pohotovostního režimu: displej zhasne.

Poklesne-li kapacita baterie pod 20%, začne dílek, indikující nízké nabití baterie «**1**», blikat za předpokladu, že holicí strojek je zapnutý. Zbývající kapacita baterie pak postačí na 2 až 3 oholení.

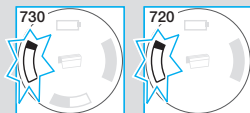
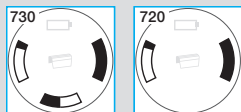

Přizpůsobení holicího strojku vašim potřebám

Přizpůsobení holicího strojku vašim potřebám Pomocí spínačů (-) ⑥ a (+) ⑦ si můžete zvolit nejlepší nastavení pro holení různých partií vaší tváře podle vašich specifických potřeb. Různá nastavení jsou indikována kontrolkou, zabudovanou ve spínači «on/off» ⑤:

- tmavě modrá (intenzivní oholení)
- světle modrá (normal)
- bílá (pro důkladné a pohodlné oholení citlivých oblastí vaší tváře, např. krk)

Pro důkladné a rychlé oholení doporučujeme nastavení (+).

Při příštím zapnutí se aktivuje poslední použité nastavení.

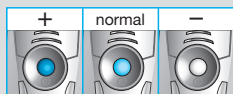

Jak holicí strojek používat

Pro zapnutí holicího strojku stiskněte spínač «on/off» ⑤:

- Plně výkyvná holicí hlava a pohyblivé planžety se automaticky přizpůsobí konturám vašeho obličeje.
- Pro holení těžko dostupných míst (např. pod nosem) posuňte tlačítko holicí hlavy «lock» ③ do zadní pozice a zafixujte tak výkyvnou holicí hlavu.
- Při úpravě kotlet, knírku nebo bradky vysuňte zastříhovač dlouhých vousů ④ směrem nahoru.

Tipy pro perfektní oholení

Pro dosažení nejlepších výsledků holení vám Braun doporučuje dodržovat 3 jednoduchá pravidla:

1. Vždy se holte předtím, než si umyjete tvář.
2. Holicí strojek držte vždy v pravém úhlu (90°) k pokožce.
3. Napněte pokožku a holte se proti směru růstu vousů.

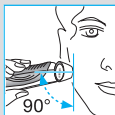

Čištění



Holicí hlavu můžete opláchnout pod tekoucí vodou.

Upozornění: před čištěním ve vodě odpojte holicí strojek z elektrické sítě.

Pravidelné čištění zajistí lepší výsledky oholení. Opláchnutí holicí hlavy pod tekoucí vodou po každém holení představuje rychlý a snadný způsob, jak udržovat holicí strojek čistý:

- Zapněte holicí strojek (bez použití síťového přívodu) a opláchněte holicí hlavu pod teplou tekoucí vodou. Můžete použít i tekuté mýdlo bez abrazivních látek. Opláchněte všechnu pěnu a nechte holicí strojek zapnutý ještě několik sekund.
- Poté holicí strojek vypněte, zmáčkněte uvolňovací tlačítko ② pro uvolnění kazety s holicí planžetou a břitovým blokem ① a nechte oschnout.
- Pokud holicí strojek pravidelně čistíte pod tekoucí vodou, pak jednou týdně na kazetu s holicí planžetou a břitovým blokem aplikujte kapku oleje na šicí stroje.

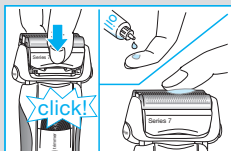
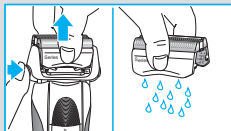
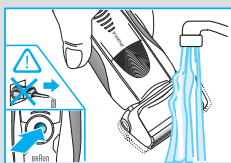
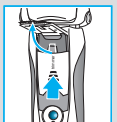
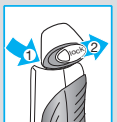
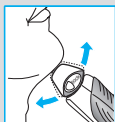
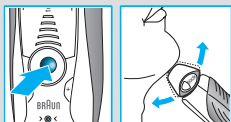

Alternativně můžete holicí strojek vyčistit pomocí přiloženého kartáčku:

- Vypněte holicí strojek. Vyměňte kazetu s holicí planžetou a břitovým blokem ① a jemně ji vyklepejte na rovný povrch. Pomocí kartáčku vyčistíte vnitřní část výkyvné holicí hlavy. Kartáček však nepoužívejte na čištění kazety s holicí planžetou a břitovým blokem, protože by se mohla poškodit.

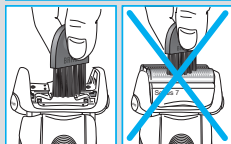
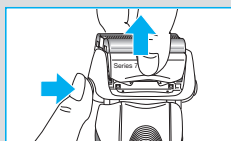

Udržování holicího strojku ve špičkovém stavu

Výměna kazety s holicí planžetou a břitovým blokem / vynulování displeje

Kazetu s holicí planžetou a břitovým blokem ① vyměňte, když se na displeji rozsvítí kontrolka výměny holicích dílů ⑨ (po cca 18 měsících), nebo když je kazeta opotřebovaná.

Kontrolka výměny holicích dílů vám bude během následujících 7 holení připomínat nutnost výměny kazety s holicí planžetou a břitovým blokem. Potom holicí strojek displej automaticky vynuluje.

Po výměně kazety s holicí planžetou a břitovým blokem vynulujte displej holicího strojku tak, že zmáčknete pomocí kuličkového pera tlačítko «reset» ⑧ alespoň na 3 sekundy. V průběhu tohoto úkonu kontrolka výměny holicích dílů bliká a zhasne, když se vynulování dokončí. Manuální vynulování můžete provést kdykoli.



Příslušenství

K dostání u vašeho prodejce nebo v servisních střediscích Braun:

- **Kazeta s holicí planžetou a břitovým blokem 70S**

Poznámka k životnímu prostředí

Tento výrobek obsahuje akumulátorové baterie. V zájmu ochrany životního prostředí neodkládejte prosím tento výrobek po skončení jeho životnosti do běžného domovního odpadu. Odevzdejte jej do servisního střediska Braun nebo na příslušné sběrné místo zřízené dle předpisů ve vaší zemi.



Deklarovaná hodnota emise hluku tohoto spotřebiče je 62 dB(A), což představuje hladinu A akustického výkonu vzhledem na referenční akustický výkon 1 pW.

Může být změněno bez upozornění.

Elektrikářské speciřkace najdete v návodu na speciální sadě šňůr.

Záruka

Na tento výrobek poskytujeme záruku po dobu 2 let od data prodeje spotřebiteli. Během této záruční doby bezplatně odstraníme závady na výrobku, způsobené vadami materiálu nebo chybou výroby. Oprava bude provedena podle našeho rozhodnutí buď opravou nebo výměnou celého výrobku. Tato záruka platí pro všechny země, kam je tento výrobek dodáván řmou Braun nebo jejím autorizovaným distributorem.

Tato záruka se nevztahuje: na poškození, vzniklá nesprávným používáním a údržbou, na běžné opotřebení (např. břitového bloku a folie), jakož i na defekty, mající zanedbatelný vliv na hodnotu a použitelnost přístroje. Záruka pozbývá platnosti, pokud byl výrobek mechanicky poškozen nebo pokud jsou opravy provedeny neautorizovanými osobami nebo pokud nejsou použity originální díly Braun. Přístroj je určen výhradně pro domácí použití. Při použití jiným způsobem nelze uplatnit záruku.

Poskytnutím záruky nejsou dotčena práva spotřebitele, která se ke koupi věci váží podle zvláštních právních předpisů.

Záruka platí jen tehdy, je-li záruční list řádně vyplněn (datum prodeje, razítko prodejny a podpis prodavače) a je-li současně s ním předložen prodejní doklad (dále jen doklady o koupi).

Chcete-li využít servisních služeb v záruční době, předejte nebo pošlete kompletní přístroj spolu s doklady o koupi do autorizovaného servisního střediska Braun. Aktualizovaný seznam servisních středisek je k dispozici v prodejnách výrobků Braun.

Volejte zákaznickou infolinku 221 804 335 pro informace o výrobcích a nejbližším servisním středisku Braun.

O případné výměně přístroje nebo zrušení kupní smlouvy platí příslušná zákonná ustanovení. Záruční doba se prodlužuje o dobu, po kterou byl výrobek podle záznamu z opravy v záruční opravě.

Naše výrobky sú vyrobené tak, aby spĺňali tie najvyššie nároky na kvalitu, funkčnosť a dizajn. Dúfame, že budete so svojím novým holiacim strojčekom Braun spokojní.

Upozornenie

Váš holiaci strojček je vybavený špeciálnym prevodníkom na nízke napätie (špeciálnym sieťovým káblom so sieťovým adaptérom). Žiadnu jeho časť nesmiete meniť ani ho rozoberať, inak by mohlo dôjsť k úrazu elektrickým prúdom.

Tento prístroj nie je určený pre deti a osoby so zníženými fyzickými a mentálnymi schopnosťami, ak pri jeho používaní nie sú pod dozorom osoby, ktorá je zodpovedná za ich bezpečnosť. Vo všeobecnosti odporúčame, aby ste prístroj uchovávali mimo dosahu detí. Dávajte pozor, aby deti prístroj nepoužívali na hranie.

Fľaštička s olejom

Uchovávajte mimo dosahu detí. Nekonzumujte. Po vyprázdnení obsahu fľaštičku zahodte.

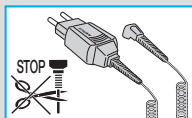

Popis

- ① Nadstavec s planžetou a holiacim blokom
- ② Tlačidlo na snímanie nadstavca
- ③ Spínač uzamknutia holiacej hlavy «lock»
- ④ Výsuvný zastrihávač dlhých fúzov
- ⑤ Spínač zapnutia/vypnutia «on/off»
- ⑥ (-) Tlačidlo na citlivé holenie
- ⑦ (+) Tlačidlo na intenzívne holenie
- ⑧ Tlačidlo na vynulovanie displeja
- ⑨ Displej holiaceho strojčka
- ⑩ Elektrická zástrčka holiaceho strojčka
- ⑪ Cestovné puzdro
- ⑫ Špeciálny sieťový kábel

Nabíjanie holiaceho strojčka

Najvhodnejšia teplota okolia pre nabíjanie je medzi 5 °C až 35 °C.

- Pomocou špeciálneho sieťového kábla ⑫ zapojte strojček do elektrickej zásuvky, motorček strojčka nechajte vypnutý a aspoň hodinu strojček nabíjajte.
- Plne nabitá batéria zabezpečuje až 50 minút holenia bez použitia sieťového kábla. Dĺžka holenia sa môže meniť v závislosti od dĺžky fúzov.

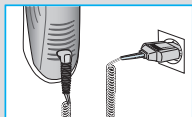

- Ak sa akumulátorová batéria vybije, môžete sa oholiť aj so strojčekom zapojeným do elektrickej zásuvky cez špeciálny sieťový kábel.

Displej holiaceho strojčeka ⑨

Keď sa strojček nabíja alebo používa, zelený indikátor nabíjania bliká.

Keď je batéria plne nabitá, symbol «**100**» (720) / «**100**» «**100**» (730) indikátora nabíjania sa súvisle rozsvieti za predpokladu, že strojček je zapnutý alebo zapojený do elektrickej zásuvky.

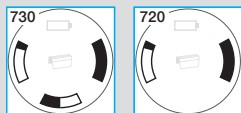

Pohotovostný režim (stand-by)

(holiaci strojček je vypnutý, ale zapojený do elektrickej siete)

Niekoľko minút po skončení nabíjania sa holiaci strojček prepne do pohotovostného režimu: displej sa vypne.

Keď kapacita batérie klesne pod 20 %, rozsvieti sa červený symbol slabého nabitia «**100**» za predpokladu, že je strojček zapnutý. Zostávajúca kapacita batérie postačí na ďalšie 2 až 3 oholenia.

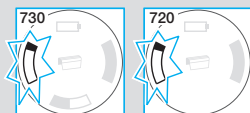

Osobné nastavenie holiaceho strojčeka

Osobné nastavenie holiaceho strojčeka

S tlačidlami (-) ⑥ a (+) ⑦ si môžete vybrať to najlepšie nastavenie na holenie jednotlivých častí tváre podľa svojich individuálnych potrieb. Jednotlivé nastavenia znázorňuje svetelný indikátor, ktorý je súčasťou spínača zapnutia/vypnutia ⑤:

- tmavomodrá farba (intenzívne holenie)
- svetlomodrá farba (normal)
- biela farba (na dôkladné a pohodlné oholenie citlivých oblastí tváre, akou je napríklad krk)

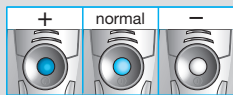

Na dôkladné a rýchle oholenie odporúčame použiť nastavenie (+).

Keď strojček nabudúce opäť zapnete, aktivuje sa nastavenie, ktoré ste použili pri poslednom holení.

Používanie holiaceho strojčeka

Strojček zapnite spínačom zapnutia/vypnutia ⑤:

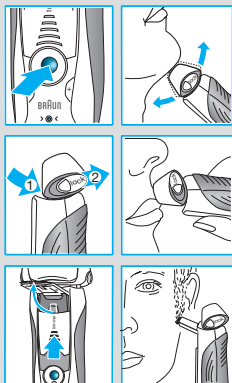

- Výkyvná holiaca hlava a pohyblivé planžety sa automaticky prispôbujú kontúram vašej tváre.
- Pri holení ťažko dostupných miest (napr. pod nosom), posuňte spínač uzamknutia holiacej hlavy «lock» ③ do zadnej polohy, aby ste výkyvnú hlavu zafixovali v určitom uhle.
- Na zastrihnutie bokombrád, fúzov alebo brady vysuňte výsuvný zastrihávač dlhých fúzov ④ smerom nahor.

Tipy pre to najlepšie oholenie

Na dosiahnutie najlepších výsledkov holenia vám Braun odporúča dodržiavať 3 jednoduché pravidlá:

1. Vždy sa hoľte pred tým, ako si umyjete tvár.
2. Holiaci strojček držte vždy v pravom uhle (90°) k pokožke.
3. Pokožku držte napnutú a hoľte sa proti smeru rastu fúzov.

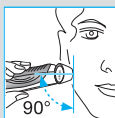

Čistenie



Holiacu hlavu môžete opláchnuť pod tečúcou vodou.

Upozornenie: pred čistením vo vode odpojte holiaci strojček z elektrickej siete.

Pravidelné čistenie zaručuje lepšie výsledky holenia. Opláchnutie holiacej hlavy pod tečúcou vodou po každom holení je jednoduchý a rýchly spôsob ako udržať strojček čistý.

- Holiaci strojček zapnite (bez použitia sieťového kábla) a holiacu hlavu opláchnite pod teplou tečúcou vodou. Môžete použiť aj tekuté mydlo bez abrazívnych látok. Penu dôkladne opláchnite a strojček nechajte zapnutý ešte niekoľko sekúnd.
- Potom strojček vypnite, stlačte tlačidlo ② a zložte nadstavec s planžetou a holiacim blokom ① a nechajte ho uschnúť.
- Ak holiaci strojček pravidelne čistíte pod tečúcou vodou, raz do týždňa aplikujte na nadstavec s planžetou a holiacim blokom kvapku špeciálneho jemného oleja.

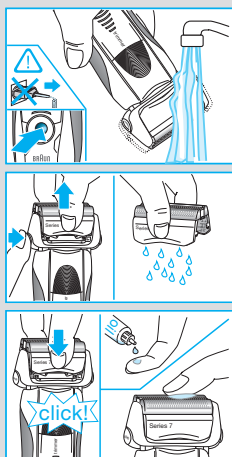

Alternatívne môžete holiaci strojček vyčistiť pomocou priloženej kefkы:

- Holiaci strojček vypnite. Zložte nadstavec s planžetou a holiacim blokom ① a vyklepte ho na rovnom povrchu. Kefkou vyčistíte vnútornú časť výkyvnej hlavy. Nadstavec však kefkou nečistite, pretože by sa mohol poškodiť.

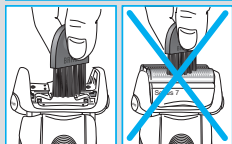
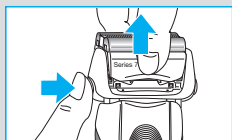

Udržiavanie holiaceho strojčka v špičkovej forme

Výmena nadstavca s planžetou a holiacim blokom / vynulovanie displeja

Nadstavec s planžetou a holiacim blokom ① vymeňte, keď sa na displeji holiaceho strojčka rozsvieti svetelný indikátor výmeny holiacich dielov ⑨ (asi po 18 mesiacoch používania), alebo keď sa diely opotrebojú.



Indikátor výmeny dielov vám počas ďalších 7 holení bude pripomínať, že nadstavec s planžetou a holiacim blokom je potrebné vymeniť. Holiaci strojček potom displej automaticky vynuluje.

Keď nadstavec s planžetou a holiacim blokom vymeníte, vynulujte počítadlo pomocou guľôčkového pera tak, že aspoň na 3 sekundy stlačíte tlačidlo na vynulovanie ⑧.

Indikátor výmeny holiacich dielov počas tohto úkonu bliká a vypne sa, keď sa vynulovanie dokončí. Manuálne vynulovanie môžete urobiť kedykoľvek.

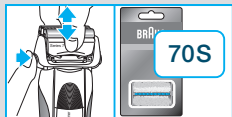

Príslušenstvo

Dostupné u vášho predajcu alebo v servisných strediskách Braun:

- **Nadstavec s planžetou a holiacim blokom: 70S**

Poznámka k životnému prostrediu

Tento výrobok obsahuje akumulátorové batérie. V záujme ochrany životného prostredia nevyhadzujte zariadenie po skončení jeho životnosti do bežného domového odpadu. Odovzdajte ho do servisného strediska Braun alebo do príslušného zberného strediska zriadeného v zmysle platných miestnych predpisov a noriem.



Deklarovaná hodnota emisie hluku tohto spotrebiča je 62 dB(A), čo predstavuje hladinu A akustického výkonu vzhľadom na referenčný akustický výkon 1 pW.

Právo na zmeny vyhradené.

Podrobné technické údaje sa nachádzajú na špeciálnom sieťovom kábli.

Záruka

Na tento výrobok poskytujeme záruku po dobu 2 rokov odo dňa predaja spotrebiteľovi. Počas tejto záručnej doby bezplatne odstránime závady na výrobku, spôsobené vadami materiálu alebo chybou výroby a to podľa nášho rozhodnutia buď opravou alebo výmenou celého výrobku. Táto záruka platí pre všetky krajiny, kde tento výrobok dodáva firma Braun alebo jej autorizovaný distribútor.

Táto záruka sa nevzťahuje: na poškodenia, ktoré vzniknú nesprávnym používaním a údržbou, na bežné opotrebenie (napr. britového bloku a fólie) ako aj na defekty, ktoré majú zanedbateľný vplyv na hodnotu a použitie prístroja. Záruka stráca platnosť v prípade, že výrobok bol mechanicky poškodený, alebo sa uskutočnili opravy neautorizovanými osobami, alebo sa nepoužili originálne diely Braun. Prístroj je výhradne určený na domáce použitie. Pri použití iným spôsobom nie je možné záruku uplatniť.

Poskytnutím záruky nie sú ovplyvnené spotrebiteľské práva, ktoré sa ku kúpe predmetu viažu podľa zvláštnych predpisov.

Záruka platí iba vtedy, ak je záručný list riadne vyplnený (dátum predaja, pečiatka predajne a podpis predavača) a zároveň s ním predložený doklad o predaji (ďalej iba doklady o zakúpení).

Ak chcete využiť servisné služby v záručnej dobe, kompletný prístroj spolu s dokladmi o zakúpení odovzdajte alebo zašlite do autorizovaného servisného strediska Braun. Aktualizovaný zoznam servisných stredísk je k dispozícii v predajniach výrobkov Braun.

Vzhľadom na prípadnú výmenu prístroja alebo na zrušenie kúpnej zmluvy platia príslušné zákonné ustanovenia. Záručná doba sa predlžuje o dobu, počas ktorej bol výrobok podľa záznamu z opravovne v záručnej oprave.

Termékeink előállításánál során messzemenően törekszünk a legmagasabb minőségi követelményekkel, funkcionalitással és formatervezéssel szembeni igények kielégítésére. Reméljük, örömet leli majd új Braun borotvájában!

Figyelmeztetés

Az Ön Pulsonic borotva rendszerét egy különleges csatlakozókábelrel látjuk el, integrált, biztonságos, kisfeszültségű rendszerrel. Semmilyen alkatrészét ne cserélje, vagy alakítsa át, ellenkező esetben áramütés veszélye állhat fenn!

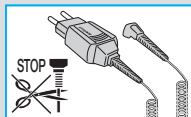

A készüléket mozgássérültek, szellemi vagy értelmi fogyatékosokban szenvedő gyermekek vagy személyek, – kizárólag a biztonságukért felelős felügyelet mellett használják! Javasoljuk, hogy a terméket gyermekektől elzárva tartsa! Általában javasoljuk, hogy a készüléket tartsa gyermekek által nem hozzáférhető helyen!

Olajtartó Rakon

Gyermekektől elzárva tartandó! Ne nyelje le! Javasoljuk, hogy a kiürült flakont kimosás után helyezze el szelektív hulladékgyűjtőben!

Leírás

- ① Szita,- és nyíróegység
- ② Töltő,- és tisztítóegység-kioldó gomb
- ③ Borotvafej rögzítő gomb («lock»)
- ④ Kipattintható hosszúszórvágó
- ⑤ Be/ki kapcsoló gomb
- ⑥ (-) érzékenységi-fokozat beállító gomb
- ⑦ (+) intenzitás-fokozat beállító gomb
- ⑧ Alaphelyzet beállító («reset») gomb
- ⑨ Borotva kijelző
- ⑩ Borotva elektromos csatlakozó bemenet
- ⑪ Borotvatartó tok
- ⑫ Különleges csatlakozókábel

A borotva töltése

A töltéshez legideálisabb környezeti hőmérséklet 5 és 35 °C között van.

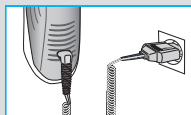

- A különleges csatlakozókábel segítségével ⑫, csatlakoztassa a kikapcsolt állapotban lévő készüléket elektromos hálózathoz, és töltsen legalább 1 órán keresztül!
- A teljes feltöltés kb. 50 perc zsinór nélküli borotválkozást tesz lehetővé. Ez az idő a szakállhosszúságtól függően eltérő lehet.



- Amennyiben a borotva akkumulátora lemerül, a borotva használatát folytathatja úgy is, hogy a készüléket a különleges csatlakozókábel segítségével a hálózathoz csatlakoztatja.

A borotva kijelzője ⑨

Töltés illetve használat során a megfelelő szegmens zölden villog.

A bekapcsolt állapotban lévő, vagy elektromos hálózathoz csatlakoztatott készülék esetében a töltöttségi-szint kijelzőn a «» (720) / «» (730) jelzés folyamatos világítással jelzi az akkumulátor teljes feltöltöttségét.

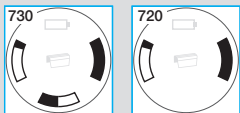

«Stand-by» üzemmód

(a készülék kikapcsolt állapotban van, de csatlakozik az elektromos hálózathoz)
Néhány perccel a teljes feltöltést követően a borotva átkapcsol „stand by“ üzemmódba. Ilyenkor a kijelző kialszik.

Amennyiben a bekapcsolt állapotban lévő borotva akkumulátor-kapacitása 20% alá esik, az alacsony-töltésszint «» piros jelzője villogni kezd. A fennmaradó kapacitás 2 vagy 3 borotválkozáshoz elegendő.

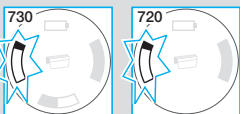

A borotva személyre szabott beállítása

A borotva személyre szabott beállítása

A (-) érzékenységi-fokozat beállító, - ⑥ valamint az (+) intenzitás-fokozat beállító gombok ⑦ segítségével, kiválaszthatja az arc különböző területeihez az Ön szükségleteinek legmegfelelőbb beállítást. A különböző beállításokat a be/kikapcsoló gomb belsejébe ⑤ beépített fénykijelző mutatja:

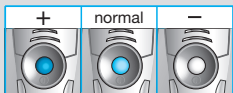

- sötétkék (az erős sörtékhez)
- világoskék (normal)
- fehér (az arc érzékeny területeinek alapos és kényelmes borotválásához)

A gyors és alapos borotválkozáshoz az (+) beállítást javasoljuk.

A készülék újrabekapcsolásakor az utolsó elmentett beállítás fog megjelenni.

A borotva használata

A borotvakészülék beindításához nyomja meg a be/kikapcsoló gombot ⑤!

- A billenthető borotvafej és a lebegő szita automatikusan követi az arcvonalat.
- A nehezen elérhető helyek borotválásához (pl. az orr alatti terület) csúsztassa a borotvafej «lock» kapcsolóját ③ a hátsó állásba, ezzel rögzítheti a borotvafejet a megfelelő szögben.
- A pajusz, bajusz illetve szakáll nyírásához csúsztassa fel a kipattintható hosszúszűrő-vágót! ④.

Tipppek a tökéletes borotválkozáshoz

A legjobb borotválkozási eredmény eléréséhez a Braun az alábbi három egyszerű lépést javasolja:

1. A borotválkozást mindig arcmosás előtt végezze!
2. Borotválkozás közben tartsa a készüléket megfelelő szögben (90°) az arcfelülethez képest!
3. Feszítse meg a bőrt, és a szakáll növekedési irányával ellentétesen borotválkozzon!

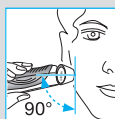
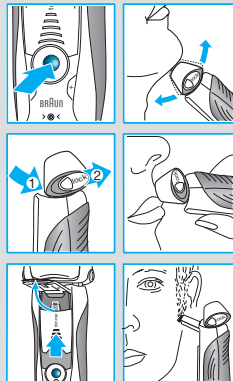

A borotvakészülék tisztítása



A borotvafej alkalmas a vízsugár alatt történő tisztításra.

Figyelmeztetés: Vízzel történő tisztítás megkezdése előtt húzza ki a borotvát az elektromos hálózathoz!

A rendszeres tisztítás biztosítja a borotva még jobb teljesítményét. A borotvafej vízsugár alatti öblítése minden egyes használat után egyszerű, és gyors módszere a készülék tisztántartásának.

- Kapcsolja be a borotvát (vezeték nélkül), és öblítse le a borotvafejet meleg vízsugár alatt! A tisztításhoz használhat szemcsés összetevőktől mentes folyékony szappant is! Mossa le a habot, és még pár másodpercig működtesse a készüléket!
- Ezután kapcsolja ki a borotvát, és nyomja meg a kioldó gombot! ②. Távolítsa el a szita,- és nyíróegységet ①, majd hagyja megszáradni!
- Amennyiben borotváját rendszeresen tisztítja vízsugár alatt, hetente egyszer kenje be a hosszúszűrő-vágót valamint a szitát egy csepp finom műszerolajjal!

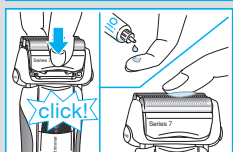
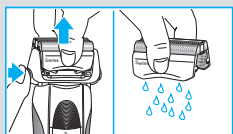
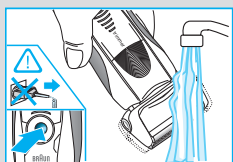

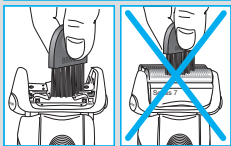
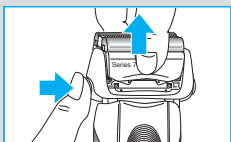

Alternatívaként tisztíthatja a készülékét a tisztítókefe segítségével is:

- Kapcsolja ki a készüléket! Távolítsa el a szita,- és borotvaegységet, majd kocogtassa egy lapos felülethez! A kefe segítségével tisztítsa át a billenő borotvafej belsejét! A szitát valamint a nyíróegységet azonban ne tisztítsa kefével, mert azok megsérülhetnek!

A borotva karbantartása

A szita,- és nyíróegység cseréje/alaphelyzetbe történő állítása

A borotva 100%-os teljesítményének megtartása érdekében a szita,- és nyíróegységet az alkatrészek cseréjének aktualitását jelző fény ① kigyulladására esetén (vagy kb. 18 hónap elteltével) cserélje le, vagy ha azok elhasználódtak.

A cserére figyelmeztető fény emlékezteti Önt a következő 7 borotválkozás alkalmával, hogy a szita- és nyíróegység cserére szorulnak. Ezt követően a borotva automatikusan visszaállítja a kijelzőt alapállapotba.

Miután kicserélte a szita,- és nyíróegységet, egy golyóstoll segítségével nyomja be az alapállapotba helyező gombot ② legalább 3 másodpercen keresztül! A művelet elvégzése közben, a cserére figyelmeztető fény villogni kezd, majd az alapbeállítás megtörténte után kialszik. Ez a fajta kézi beállítás bármikor elvégezhető.

Tartozékok

Megvásárolhatók a forgalmazóknál és a Braun szervizekben:

- **Szita és nyíróegység: 70S**

Környezetvédelmi megjegyzés

Ez a készülék újra tölthető akkumulátorral készült. A környezetszennyezés elkerülése érdekében arra kérjük, ha a készülék tönkrement ne dobja azt a háztartási szemétbe. A működésképtelen készüléket leadhatja a Braun szervizközpontban, illetve az elhasznált elemek gyűjtésére kijelölt telepeken.



A változtatás jogát fenntartjuk.

Az elektromos leírás a speciális vezetékre nyomtatva olvasható.

Garancia

A Braun – ismerve termékei megbízhatóságát, készülékeire két év garanciát vállal, azzal a megkötéssel, hogy a jótállási igényt a készülék csomagolásában található Jótállási Nyilatkozatban feltüntetett Braun márkaszervizekben lehet érvényesíteni.

A garancia hatálya alól kivételt képeznek azok a meghibásodások, amelyek a készülék szakszerűtlen, vagy nem rendeltetésszerű használatára vezethetők vissza, valamint azok az apróbb hibák, amelyek a készülék értékét, vagy használhatóságát nem befolyásolják.

A garancia nem vonatkozik a gyorsan kopó, rendszeresen cserélendő tartozékokra (pl. Borotvaszita, kés, stb.)

A jótállási igény érvényesítésére vonatkozó részletes tájékoztató a készülék csomagolásában található.

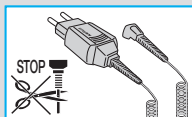

Naši proizvodi su oblikovani tako da zadovoljavaju najviše standarde kvalitete, funkcionalnosti i dizajna. Nadamo se da ćete uživati u brijanju novim Braunovim aparatom za brijanje.

Upozorenje

Vaš aparat za brijanje ima ugrađeni sigurnosni niskonaponski adapter. Nemojte mijenjati ili samostalno rukovati bilo kojim dijelom adaptera, jer se tako izlažete opasnosti od strujnog udara.

Nije predviđeno da ovaj uređaj koriste djeca ili osobe smanjenih rzičkih ili mentalnih sposobnosti, osim ako ih ne nadgleda osoba odgovorna za njihovu sigurnost. Općenito, preporučujemo da ovaj uređaj držite van doseg a djece, a kada ga koriste pripazite da se ne igraju s njime.

Boca s uljem

Držati dalje od doseg a djece. Ne gutati. Odložiti u skladu s propisima kada se isprazni.

Opis

- ① Kazeta s nožem i mrežicom
- ② Prekidač za opuštanje kazete
- ③ Prekidač za zaključavanje brijaaće glave («lock»)
- ④ Podrezivač dugih dlačica
- ⑤ Prekidač za uključivanje/isključivanje
- ⑥ (-) Dugme za postavku osjetljiv
- ⑦ (+) Dugme za postavku intenzivno
- ⑧ Dugme za «reset»
- ⑨ Zaslon
- ⑩ Utičnica aparata za brijanje
- ⑪ Putni etui
- ⑫ Specijalni priključni kabel

Punjenje brijaaćeg aparata

Najbolja temperatura okoline za punjenje je između 5 °C i 35 °C.

- Specijalnim priključnim kabelom ⑫ spojite aparat na izvor električne energije dok je motor isključen i punite ga najmanje sat vremena.
- Puna baterija aparata za brijanje dovoljna je za do 50 minuta brijanja bez kabela. To ovisi i o jačini i dužini vaše brade.

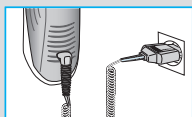

- Ako se punjiva baterija isprazni možete se brijati i tako da aparat priključite na izvor električne energije specijalnim priključnim kabelom.

Zaslon aparata za brijanje ⑨

Zeleni indikator bljeska kad se aparat puni ili je u uporabi.

Kad je baterija puna, stalno svijetli segment «**1**» (720) / «**1**» «**2**» (730) pod uvjetom da je brijač uključen ili spojen na izvor električne energije.

Način rada «stand-by»

(brijač je isključen ali je još uvijek uključen u utičnicu)

Par minuta nakon završetka punjenja, brijač se prebacuje na način rada «stand-by»: zaslon se isključuje.

Kad je baterija manje od 20% puna bljeska crveno svijetlo indikatora prazne «**1**» baterije. U tom slučaju aparat se može koristiti za još 2–3 brijanja.

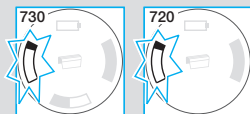
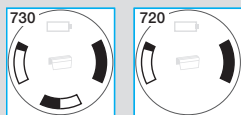

Prilagodite svoj aparat za brijanje sebi

Prilagođavanje aparata za brijanje

Pomoću dugmadi (-) ⑥ i (+) ⑦ možete odabrati najbolje postavke za brijanje različitih dijelova svog lica prema svojim posebnim potrebama. Na različite postavke ukazuje indikator svijetlom uključenim u prekidač za uključivanje/isključivanje ⑤:

- tamno plava (snažno brijanje)
- svijetlo plava (normal)
- bijela (za temeljito i ugodno brijanje osjetljivih područja vašeg lica kao što je naprimjer vrat)

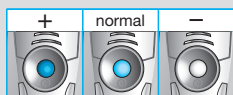

Za temeljito i brzo brijanje preporučamo postavku (+).

Pri sljedećem uključivanju aktivira se posljednja korištena postavka.

Brijanje

Pritiskom na prekidač za uključivanje/isključivanje («on/off») ⑤ uključujete aparat za brijanje.

- Pomična glava aparata i pokretne mrežice automatski se prilagođavaju svakom obrisu vašeg lica.
- Kako biste obrijali teško dostupna područja (npr. ispod nosa) dugmetom za zaključavanje brijače glave «lock» ③ zaključite brijaću glavu pod određenim kutom.
- Kako biste oblikovali zaliske, bradu ili brkove izvucite podrezaivač dugih dlačica ④.

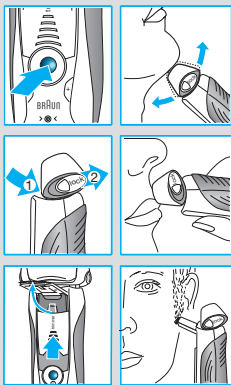

Upute za savršeno brijanje

Za što bolje rezultate brijanja Braun preporučuje da slijedite ova 3 koraka:

1. Preporučujemo da se brijete prije umivanja.
2. Držite aparat za brijanje pod pravim kutem (90°) u odnosu na kožu.
3. Nategnite kožu i pomičite aparat u pravcu suprotnom od smjera rasta brade.



Čišćenje



Glava aparata može se čistiti pod tekućom vodom.

Upozorenje: Prije čišćenja pod vodom isključite aparat iz izvora električne energije.

Redovno čišćenje osigurava bolje rezultate. Ispranje glave aparata pod tekućom vodom nakon svakog brijanja jednostavan je i brz način održavanja uređaja čistim:

- Uključite uređaj (kad nije spojen na izvor električne energije) i isperite glavu toplom tekućom vodom. Možete koristiti i tekući sapun bez abrazivnih sastojaka. Isperite svu pjenu i pustite da aparat radi još nekoliko sekundi.
- Zatim isključite aparat za brijanje, pritisnite prekidač za otpuštanje mrežice ② te skinite kasetu s mrežicom i blokom noža ① i ostavite ih da se osuše.
- Čistite li redovito aparat tekućom vodom jednom tjedno nanesite kapljicu laganog ulja za podmazivanje na podrezaivač dugih dlačica i mrežicu.

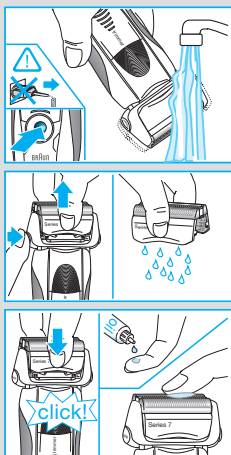

Postoji još jedan brzi način čišćenja:

- Isključite uređaj. Skinite kasetu s mrežicom i blokom noža ① i lupkajte njome o ravnu površinu. Četkicom očistite unutrašnje površine glave aparata. Nikada nemojte četkom čistiti kasetu jer bi se tako mogla oštetiti.

Održavanje aparata za brijanje u vrhunskom stanju

Zamjena kasete s mrežicom i blokom noža/resetiranje

Kako biste osigurali 100% vrhunsko brijanje zamijenite kasetu s mrežicom i blokom noža ① kada zasvijetli svjetlo upozorenja za zamjenu dijelova (nakon otprilike 18 mjeseci) ili kad se kasetu istroši.

Simbol za zamjenu dijelova upozoravat će vas tijekom sljedećih 7 brijanja da trebate zamijeniti mrežicu i blok noža. Tada će se zaslon automatski resetirati.

Nakon što ste zamijenili kasetu s mrežicom i blokom noža kemijskom olovkom pritisnite prekidač za resetiranje ② na najmanje 3 sekunde kako biste resetirali brojač.

Dok to radite svjetlo za zamjenu dijelova bljeska, a po resetiranju se isključi. Ručno resetirati možete u bilo kojem trenutku.

Dodatan pribor

Dostupno u servisnim centrima Braun

- **Kaseta s mrežicom i blokom noža 70S**

Napomena o brizi za okoliš

Ovaj uređaj dolazi s baterijama na punjenje. Kako biste zaštili okoliš, kada se baterije u potpunosti istroše nemojte ih odlagati zajedno s kućnim otpadom. Odložiti ih možete u Braun servisnim centrima ili mjestima predviđenima za odlaganje potrošenih baterija.



Podložno promjeni bez prethodne obavijesti.

Detalji o električnoj energiji otisnuti su na specijalnom priključnom kabeu.

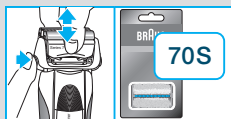
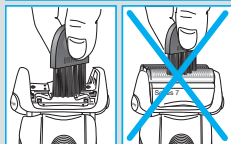
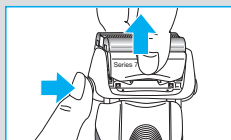

Jamstveni list

Jamstvo ne vrijedi za oštećenja nastala neispravnom uporabom, normalnu istrošenost (npr. mrežice ili bloka noža) i nedostatke koji samo neznatno utječu na vrijednost ili valjanost uporabe aparata.

Ovo jamstvo vrijedi u svakoj zemlji gdje su proizvodi distribuirani od strane Brauna ili službenog distributera.

Jamstvo ne vrijedi za oštećenja nastala neispravnom uporabom, normalnu istrošenost i nedostatke koji samo neznatno utječu na vrijednost ili valjanost uporabe aparata. Jamstvo prestaje kod popravka od strane neovlaštene osobe ili uporabe neoriginalnih dijelova umjesto Braun rezervnih dijelova.

Jamstvo vrijedi samo uz predočenje računa i pravilno ispunjenog jamstvenog lista.

Braunov servis možete kontaktirati na broj telefona 00385 1 6601 777.

Naši izdelki so zasnovani tako, da ustrezajo najvišjim standardom kakovosti, funkcionalnosti in dizajna. Upamo, da boste vaš novi Braunov brivnik z veseljem uporabljali.

Opozorilo

Sistem za britje je opremljen s posebno priključno vrvico z vgrajenim varnostnim nizkonapetostnim napajanjem. Njenih delov ne smete zamenjati ali spreminjati, sicer obstaja tveganje električnega udara.

Ta naprava ni namenjena, da bi jo uporabljali otroci ali osebe z zmanjšano rzično in umsko sposobnostjo, razen pod nadzorom osebe odgovorne za njihovo varnost. Priporočamo vam, da napravo hranite izven dosega otrok oziroma zagotovite, da se otroci ne igrajo z njo.

Steklenička z oljem

Hranite izven dosega otrok. Ne zaužijte. Prazno embalažo odvrzite na ustrezno mesto.

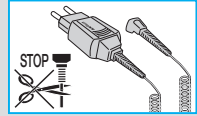

Opis

- ① Enota z mrežico in rezili
- ② Tipka za sprostitvev enote
- ③ Stikalo za zaklepanje glave brivnika «lock»
- ④ Izskočni prirezovalnik daljših dlak
- ⑤ Stikalo za vklop/izklop
- ⑥ (–) Nastavitvena tipka občutljivih
- ⑦ (+) Nastavitvena tipka intenzivne
- ⑧ Tipka za ponastavitev «reset»
- ⑨ Prikazovalnik brivnika
- ⑩ Vtičnica za priklop brivnika na električno omrežje
- ⑪ Potovalna torbica
- ⑫ Posebna priključna vrvica

Polnjenje brivnika

Najprimernejša temperatura okolice za polnjenje aparata je med 5 °C in 35 °C.

- Brivnik priključite na električno omrežje s posebno priključno vrvico ⑫ in ga polnite vsaj eno uro. Pri tem mora biti motor brivnika izključen.
- Povsem napolnjena baterija brivnika vam zagotavlja do 50 minut britja brez priključne vrvice. Ta čas lahko odstopa glede na rast vaše brade.
- Če so baterije za ponovno polnjenje popolnoma prazne, se lahko obrijete tudi tako, da brivnik priključite na električno omrežje s posebno priključno vrvico.

Prikazovalnik brivnika ⑨

Med polnjenjem ali uporabo brivnika utripa zeleni indikator.

Ko je baterija povsem napolnjena, baterijsko polje «**1**» (720) / «**1**» «**2**» (730) neprekinjeno sveti, pod pogojem, da je brivnik vklopljen ali priključen na električno vtičnico.

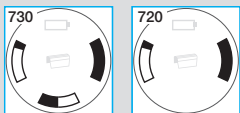

Stanje pripravljenosti

(brivnik je izklopljen, a je priključen na električno omrežje)

Nekaj minut po tem, ko je polnjenje končano, se brivnik preklopi v stanje pripravljenosti: prikazovalnik se izklopi.

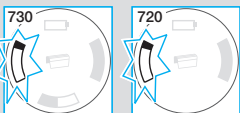

Ko kapaciteta baterije pade pod 20 %, rdeči indikator «**1**» potrebnega polnjenja utripa, pod pogojem, da je brivnik vključen. To pomeni, da preostala kapaciteta zadošča še za 2 do 3 postopke britja.

Prilagajanje brivnika vašim potrebam

Prilagajanje brivnika vašim potrebam

S tipkama (-) ⑥ in (+) ⑦ lahko izberete najprimernejšo nastavitvev za britje različnih predelov obraza glede na vaše specifične potrebe. Različne nastavitve prikazuje kontrolna lučka v stikalu za vklop/izklop ⑤:

- temno modra (intenzivno britje)
- svetlo modra (normal)
- bela (temeljito in prijetno britje občutljivih predelov obraza, kot je vrat)

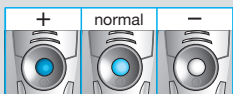

Za temeljito in hitro britje priporočamo nastavitvev (+).

Ko naslednjič vklopite brivnik, se aktivira nazadnje izbrana nastavitvev.

Uporaba

Brivnik vključite s pritiskom na stikalo za vklop/izklop ⑤.

- Gibljava glava brivnika in prilagodljive mrežice se samodejno prilagodijo konturam vašega obraza.
- Za britje težko dostopnih predelov (npr. pod nosom) potisnite stikalo za zaklepanje glave brivnika ③ nazaj, da gibljiva glava ostane nagnjena pod kotom.
- Če želite prirezati zalizke, brke ali brado, potisnite izskočni prirezovalnik daljših dlak ④ navzgor.

Nasveti za brezhibno britje

Za kar najboljše rezultate britja vam Braun priporoča, da upoštevate tri preproste nasvete:

1. Vedno se obrijte, preden si umijete obraz.
2. Brivnik ves čas držite pravokotno na kožo (90°).
3. Kožo z roko rahlo napnite in se brijte v nasprotni smeri rasti brade.

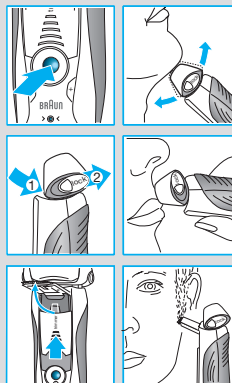

Čiščenje



Glavo brivnika lahko čistite tudi pod tekočo vodo.

Opozorilo: Preden glavo brivnika očistite z vodo, morate brivnik izkjučiti iz električnega omrežja.

Redno čiščenje brivnika vam zagotavlja boljše rezultate britja. Izpiranje glave brivnika pod tekočo vodo po vsakem britju je preprost in hiter način, kako vzdrževati njeno čistočo:

- Vključite brivnik (brez priključne vrvice) in glavo brivnika izperite pod vročo tekočo vodo. Uporabite lahko tudi tekoče milo, ki ne vsebuje abrazivnih snovi. Peno dobro izperite in pustite, da brivnik deluje še nekaj sekund.
- Nato izkjučite brivnik, pritisnite tipko za sprostitev enote ②, odstranite enoto z mrežico in rezili ① ter pustite, da se posuši.
- Če brivnik redno čistite pod tekočo vodo, na enoto z mrežico in rezili vsak teden nanesite kapljico lahkega strojnega olja.

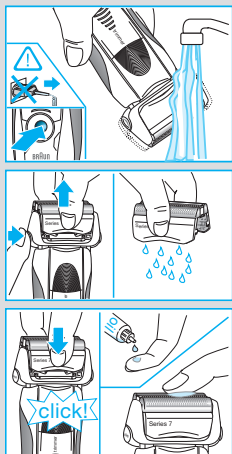

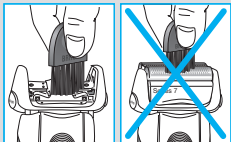
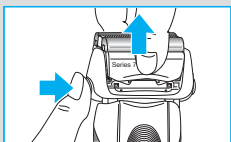

Brivnik lahko očistite tudi s priloženo ščetko:

- Izključite brivnik. Odstranite enoto z mrežico in rezili ① in jo iztrkajte na ravni površini. S ščetko očistite notranjost gibljive glave brivnika. Enote z mrežico in rezili ne smete čistiti s ščetko, ker jo s tem lahko poškodujete.

Vzdrževanje brivnika

Zamenjava enote z mrežico in rezili / resetiranje

Za 100 % učinkovitost britja morate enoto z mrežico in rezili ① zamenjati takrat, ko zasveti indikator potrebne zamenjave na prikazovalniku brivnika ⑨ (približno vsakih 18 mesecev) oziroma, ko se enota obrabi.

Indikator potrebne zamenjave vas bo med naslednjimi sedmimi postopki britja opozarjal, da morate zamenjati enoto z mrežico in rezili. Nato bo brivnik samodejno ponastavil prikaz.

Potem ko zamenjate enoto z mrežico in rezili, s kemičnim svinčnikom za najmanj tri sekunde pritisnite na tipko za ponastavitev ⑧, da ponastavite števec.

Indikator potrebne zamenjave pri tem utripa, ko je ponastavitev končana, pa ugasne. Ročno ponastavitev lahko opravite kadarkoli.

Dodatni nastavki

Na voljo pri vašem prodajalcu ali v Braunovih servisnih centrih:

- **Enota z mrežico in rezili 70S**

Vaš prispevek k varovanju okolja

Izdelek je opremljen z baterijami za ponovno polnjenje. Prosimo vas, da izdelka ob koncu njegove življenjske dobe ne odvržete skupaj z gospodinjskimi odpadki, ampak ga odnesete na Braunov servisni center oz. na ustrezno zbirno mesto in tako prispevate k varovanju okolja.



Pridržujemo si pravico do sprememb.

Podatki o električnem priključku so odtisnjeni na posebnem priključnem kablu.

Garancija

Za izdelek valja dveletna garancija, ki začne veljati z datumom nakupa. V času trajanja garancije bomo brezplačno odpravili vse napake, ki so posledica slabega materiala ali izdelave, bodisi s popravilom bodisi z zamenjavo celega izdelka.

Ta garancija velja v vsaki državi, kjer je izdelek dobavljen od BRAUN ali njegovega pooblaščenega distributerja.

Garancija ne pokriva okvar, ki so posledica nepravilne uporabe, normalne obrabe (mrežice, bloki noža,...) in tudi ne okvar, ki v zanemarljivi meri vplivajo na vrednost ali delovanje aparata. Garancija preneha veljati, če popravilo izvrši nepooblaščen oseba, oziroma če pri popravilu niso uporabljeni originalni Braunovi nadomestni deli.

Za popravilo v garancijskem roku izročite ali pošljite komplet izdelek z računom pooblaščenemu Braunovemu servisu.

Za informacije pokličite pooblaščen servis ISKRA PRINS tel. + 386 1 476 98 00.

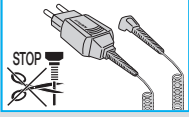

Ürünlerimiz kalite, kullanım ve tasarımda en yüksek standartlara ulaşabilmek için üretilmiştir. Yeni Braun tıraş makinenizden memnun kalacağınızı umuyoruz.

Uyar

Tıraş makinenizin ekstra düşük voltaj için güvenlik sağlayan adaptör içeren özel kablo seti vardır. Lütfen değiştirmeyiniz herhangi bir parçası ile oynamayınız, aksi takdirde elektrik şoku riski vardır.

Bu aygıt sorumlu bir kişinin gözetiminde olmaksızın çocukların ve fiziksel yada ruhsal engelli kişilerin kullanmasına uygun değildir. Aygıtınızı çocukların ulaşabileceği yerlerden uzak tutmanızı öneririz. Çocukların cihazla oynamasını engellemek için gözetim altında tutunuz.

Yağ Şişesi

Çocukların erişemeyeceği yerde saklayınız. Yutmayınız. Boşaldığında uygun biçimde atınız.

Tanımlamalar

- ① Elek & Bıçaklar Kaseti
- ② Kaset çıkarma butonu
- ③ Tıraş başlığı «lock» kilit butonu
- ④ Uzun tüy düzeltici kaldırma butonu
- ⑤ Açma/kapama düğmesi
- ⑥ (-) hassas buton
- ⑦ (+) yoğun buton
- ⑧ Resetleme butonu
- ⑨ Tıraş göstergesi
- ⑩ Tıraş güç soketi
- ⑪ Seyahat çantası
- ⑫ Özel kablo seti



Tıraş makinesini şarj etme

Şarj için en iyi sıcaklık 5 ila 35 derece arasındadır.

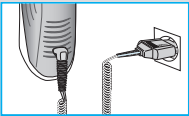
- Özel kablo setini ⑫ kullanarak aletinizi çalışmıyor iken prize bağlayınız ve en azından 1 saat şarj ediniz.
- Tam dolu şarj 50 dakika kablosuz kullanım sağlamaktadır. Sakalınızın durumuna göre bu süre değişebilir.
- Eğer bataryanız biterse, aletinizi prize takılı iken de kullanabilirsiniz.



Tıraş Göstergesi ⑨

Eşil ışık şarj durumunda ve kullanım durumunda yanar.
Batarya tamamen şarj olduğunda, şarj bölümü «» (720) / «» (730) yüksek yanacaktır.

Bekleme Modu

(tırmaş makinesi kapanır ancak fişe takılıdır)
Şarj etme işlemi tamamlandıktan birkaç dakika sonra tıraş makinesi bekleme moduna geçer: Işık söner.

Kırmızı «» düşük göstergesi yandığında bataryanın gücünün %20 nin altına düştüğünü gösterir. Geri kalan batarya 2 ila 3 tıraş için yeterlidir.

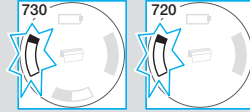
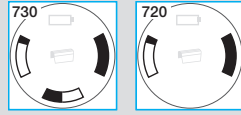

Tıraş makinenizi kişiselleştirme

Tıraş makinenizi kişiselleştirme

(+) hassas ⑥ ve (-) yoğun ⑦ butonları ile yüzünüzün değişik bölgeleri için farklı ayarları seçebilirsiniz. Değişik ayarlar açma/kapama düğmesine yerleştirilmiş pilot ışığı ile gösterilmektedir ⑤.

- Yoğun koyu mavi (güçlü tıraş)
- Normal açık mavi
- Hassas beyaz – boyun gibi hassas bölgelerde mükemmel tıraş için

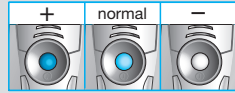

Yakın ve hızlı tıraş için (+) yoğun programı seçiniz. Diğer bir tıraşa başladığınızda en son kullanılmış programı başlatacaktır.

Nasıl Kullanacaksınız

Tıraşı başlatmak için Açma/Kapama düğmesine basınız ⑤:

- Oynar başlık ve kayar elekler yüzünüzün bütün kıvrımlarına uyum sağlamak için hareket eder.
- Ulaşımı zor yerleri tıraş etmek için (burun alt gibi) tıraş başlığını uygun açıdayken «lock» kilit noktasına ③ getiriniz.
- Favori, bıyık ve sakal gibi tüyleri düzeltmek için uzun tüy düzelticiyi ④ kaydırarak çıkartınız.

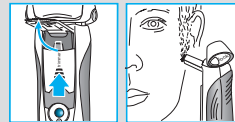
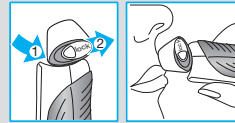
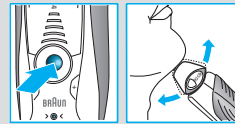

Mükemmel Tıraş İçin Püf Noktalar

En mükemmel tıraş için, Braun size aşağıdaki 3 adımı öneriyor:

1. Her zaman yüzünüzü yıkamadan önce tıraş olun.
2. Her zaman, tıraş makinesini cildinize 90 derece açı ile tutunuz.
3. Cildinizi geriniz ve sakalların çıkış yönünün tersine doğru tıraş edin.



Temizleme



Tıraş başlığı musluk altında yıkamaya uygundur.

Uyarı: musluk altında yıkamadan önce tıraş makinesini prizden çekiniz.

Tıraş başlığını musluk altında temizlemek tıraş makinenizi temiz tutmak için alternatif bir yöntemdir:

- Tıraş makinenizi çalıştırın (kablosuz olarak) ve tıraş başlığını sıcak su altında tutunuz. Ayrıca yıkamak için sabunlu su da kullanabilirsiniz. Yıkadıktan sonra köpüğün gitmesi için tıraş makinesini çalışır durumda suyun altında tutunuz.
- Daha sonra, tıraş makinesini kapatınız, çıkarma butonuna ② basınız, elek ve bıçak kasetini ① kuruması için çıkarınız.
- Eğer düzenli olarak haftada bir kere bir damla makine yağını bıçak ve elek kasetine damlatabilirsiniz.

Alternatif olarak tıraş makinenizi birlikte sunulan temizleme fırçasıyla da temizleyebilirsiniz:

- Tıraş makinesini kapatın. Elek bıçak kasetini ① çıkartın ve düz bir yüzeye yavaşça vurarak sakalların dökülmesini sağlayın. Fırçayı kullanarak tıraş başlığının iç haznesini temizleyin ama elek bıçak kasetini kesinlikle fırça ile temizlemeyin, eleklere ve bıçaklara zarar verirsiniz.

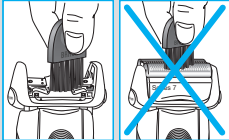
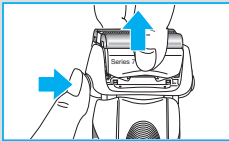
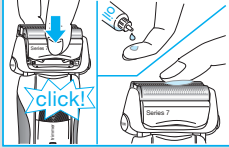
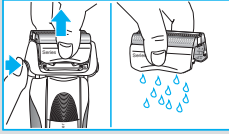
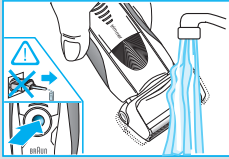

Tıraş Makinenizin ömrünü uzatmak için

Bıçak & Elek Kasetini değiştirmek / Resetlemek

100% tıraş performansını sürdürmek için, değiştirme lambası yandığında bıçak&elek kasetini değiştiriniz ① (ortalama 18 ay) sonra veya kaset eskidiğinde.

Değiştirme sembolü size önünüzdeki 7 tıraş süresince uyardıya devam edecektir. Daha sonra otomatik olarak göstergeler resetlenecektir.

Bıçak ve elek kasetini değiştirdikten sonra, bir kalem ucu kullanarak resetleme butonuna ⑧ ortalama 3 saniye kadar basınız. Basılı tuttuğunuzda, değiştirme ışığı yanacaktır ve resetleme işlemi bittiğinde de sönecektir. Manual olarak resetlemeyi istediğiniz zaman gerçekleştirilebilirsiniz.

Aksesuarlar

Satıcınızdan ya da Braun servislerinden temin edebilirsiniz.

- **Bıçak & Elek Kaseti 70S**

Çevre ile ilgili uyarılar

Bu ürün şarj edilebilir piller içermektedir. Çevremizi korumak adına, lütfen kullanım ömrünün sonunda makinenizi evsel atıklarla beraber yok etmeyiniz. Yetkili Braun servislerine götürünüz ya da ülke yasalarına göre belirlenmiş toplama merkezlerine bırakınız.



Bu bilgiler, bildirim yapılmadan değiştirilebilir.

Özel kablo setinin üzerinde elektrikle ilgili ayrıntılar yer almaktadır.



EEE STANDARTLARINA UYGUNDUR



Bakanlıkça tespit ve ilan edilen kullanım ömrü 7 yıldır.

Üretici firma ve CE işareti uygunluk değerlendirme kuruluşu:

Braun GmbH
Frankfurter Straße 145
61476 Kronberg / Germany
☎ (49) 6173 30 0
Fax (49) 6173 30 28 75



P & G Sat. ve Dağ. Ltd. Şti.
Serin Sok. No: 9 34752 İçerenköy/İstanbul
tarafından ithal edilmiştir.

P & G Tüketici Hizmetleri
0 800 261 63 65,
trconsumers@custhelp.com

Руководство по эксплуатации

Русский

Наши изделия разработаны в соответствии с самыми высокими стандартами качества, функциональности и дизайна. Мы уверены, что Вы останетесь довольны новой бритвой от фирмы Braun.

Предупреждение

Ваша бритвенная система комплектуется шнуром с вмонтированным безопасным блоком питания сверхнизкого напряжения. Во избежание поражения электрическим током запрещается заменять или модифицировать любые части бритвенной системы.

Прибор не предназначен для использования лицами (включая детей) с пониженными физическими, чувственными или умственными способностями или при отсутствии у них опыта или знаний, если они не находятся под контролем или не проинструктированы об использовании прибора лицом, ответственным за их безопасность. Дети должны находиться под контролем для недопущения игры с прибором.

Маслѐнка

Держать вдали от детей. Не глотать.
Утилизировать как бытовой отход.

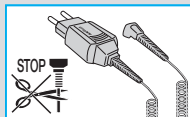

Описание и комплектность

- ① Кассета (бреющая сетка + режущий блок)
- ② Кнопки съема кассеты
- ③ Кнопка «lock» (блокировки плавающей бреющей головки)
- ④ Откидной триммер для длинных волос
- ⑤ Кнопка Включения/Выключения
- ⑥ (-) Кнопка чувствительного режима
- ⑦ (+) Кнопка интенсивного режима
- ⑧ Кнопка «reset» (перезагрузки)
- ⑨ Дисплей бритвы
- ⑩ Разъем подключения бритвы к электросети
- ⑪ Дорожный футляр
- ⑫ Специальный шнур

Зарядка бритвы

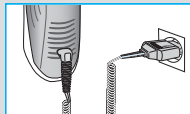

Наилучшая температура для зарядки – от 5 °С до 35 °С.

- При помощи специального шнура ⑫, подключите бритву к электрической розетке при выключенном моторе и заряжайте ее не менее 1 часа.



- Полная зарядка аккумулятора обеспечивает до 50 минут автономной работы бритвы. Время автономной работы может изменяться в зависимости от густоты щетины.
- Если аккумулятор полностью сел (разрядился), вы можете бриться включив вилку в розетку при помощи специального шнура.

Экран бритвы ⑨

Во время зарядки или во время использования бритвы мигает зеленый индикатор. Когда аккумулятор полностью заряжен, будет постоянно гореть сегмент «» (720) / «» «» (730), если бритва включена или подключена к электрической розетке.

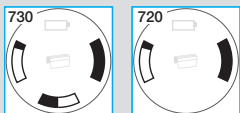

«Спящий» режим

(бритва выключена, но подключена к электросети)

Через несколько минут после окончания зарядки аккумулятора бритва переходит в «спящий» режим, и дисплей отключается.

Красный индикатор «» мигает, когда заряд батарей упал ниже 20% и бритва включена. Заряда аккумулятора хватит на 2 – 3 процесса бритья.

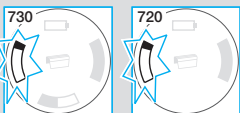

Персональная настройка бритвы

Кнопками (-) чувствительный ⑥ и (+) интенсивный ⑦ вы можете выбрать наилучшие для вас настройки бритья отдельных частей лица. Индикация различных настроек осуществляется лампочкой встроенной в выключатель питания ⑤:

- темно-синий (мощное бритье)
- светло-синий (normal)
- белый (для приятного бритья чувствительных частей лица, таких как шея)



Для полного и быстрого бритья мы рекомендуем (+) интенсивный режим.

При следующем включении будут выбраны последние настройки.

Как использовать

Нажмите кнопку Включения/Выключения ⑤ для управления бритвой:

- Плавающая бреющая головка и плавающие бреющие сетки автоматически приспособиваются к контурам Вашего лица.
- Для бритья труднодоступных участков (например, под носом) передвиньте кнопку блокировки плавающей бреющей головки ③ в дальнее положение для блокировки головки под углом.
- Для подравнивания бакенбардов, усов и бороды, движением вверх, включите откидной триммер для длинных волос ④.

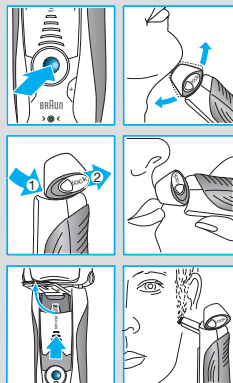

Рекомендации для чистого бритья

Для достижения лучших результатов во время бритья Braun рекомендует следовать 3 простым шагам:

1. Всегда брейтесь до умывания.
2. Всегда держите бритву под прямым углом (90°) к коже.
3. Слегка натягивайте кожу и перемещайте бритву в направлении против роста волос.



Чистка



Возможна чистка бреющей головки под струей воды. Внимание: Отсоедините бритву от источника электроэнергии перед чисткой под струей воды.

Регулярная чистка обеспечивает большую эффективность бритья. Промывка бреющей головки под проточной водой после каждого бритья – простой способ поддержания ее чистоты:

- Включите бритву (без подключения к электросети) и промойте бреющую головку под струей горячей воды. Также можно использовать жидкое мыло без абразивных субстанций. Смойте остатки пены и на несколько секунд включите бритву.
- Выключите бритву и нажмите кнопки съема кассеты ②. Снимите кассету (бреющая сетка + режущий блок) ① и оставьте просохнуть.
- При регулярной чистке бритвы под струей воды, необходимо раз в неделю наносить каплю машинного масла на верхнюю часть кассеты (бреющая сетка + режущий блок).

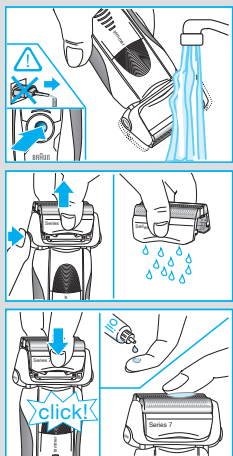

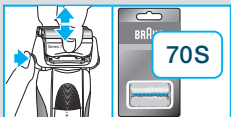
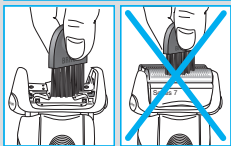
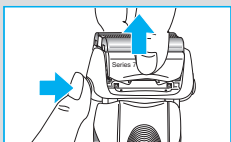

В качестве альтернативы, Вы можете чистить бритву щеточкой, входящей в комплект:

- Отключите бритву. Снимите кассету (бреющая сетка + режущий блок) ① и постучите ей по плоской поверхности. С помощью щеточки очистите внутреннюю поверхность плавающей головки бритвы. При этом не очищайте кассету щеточкой, поскольку это может ее повредить.

Поддержание эффективности работы бритвы

Замена кассеты (бреющая сетка + режущий блок) / Перезагрузка

Для поддержания 100% эффективности работы бритвы производите замену кассеты (бреющая сетка + режущий блок) ①. Замену рекомендуется производить при включении индикатора замены на дисплее бритвы ⑨ (примерно каждые 18 месяцев) или по мере износа.

Индикатор замены будет напоминать вам в течение последующих 7 сеансов бритья о необходимости замены кассеты (бреющая сетка + режущий блок). После этого показания дисплея бритвы будут автоматически сброшены.

После замены кассеты (бреющая сетка + режущий блок), используя шариковую ручку, нажмите на кнопку перезагрузки ⑧ и удерживайте не менее 3 секунд для сброса счетчика.

При этом индикатор замены мигает и выключается после окончания сброса. Ручной сброс можно произвести в любое время.

Аксессуары

Представлены в магазинах бытовой техники или в Сервисных центрах Braun:

- **Кассета (бреющая сетка + режущий блок) 70S**

Содержание может быть изменено без предварительного уведомления.



Данное изделие соответствует всем требуемым европейским стандартам безопасности и гигиены.

Аккумуляторная и сетевая бритва Серия 7 модель 730/720, тип 5694

Изготовлено в Германии, Браун ГмбХ, Braun GmbH, Waldstr. 9, 74731 Walldürn, Germany

Электрические спецификации смотрите на специальном шнуре.

RU: Импортер/Служба потребителей: ООО «Проктер энд Гэмбл Дистрибьюторская Компания», Россия, 125171, Москва, Ленинградское шоссе, 16А, стр.2. Тел. 8-800-200-20-20.

BY: Импортер: ООО «Электросервис и Ко», Беларусь, 220012, г. Минск, ул. Чернышевского, 10А, к. 412А3. Сервисный центр: ООО «Катрикс», Беларусь, 220012, г. Минск, ул. Чернышевского, 10А, к.409.

Гарантийные обязательства фирмы BRAUN

Для всех изделий мы даем гарантию на два года, начиная с момента приобретения изделия.

В течение гарантийного периода мы бесплатно устраним путем ремонта, замены деталей или замены всего изделия любые заводские дефекты, вызванные недостаточным качеством материалов или сборки.

В случае невозможности ремонта в гарантийный период изделие может быть заменено на новое или аналогичное в соответствии с законом «О защите прав потребителей».

Гарантия обретает силу, только если дата покупки подтверждается печатью и подписью дилера (магазина) на последней странице оригинального руководства по эксплуатации BRAUN, которая является гарантийным талоном.

Эта гарантия действительна в любой стране, в которую это изделие поставляется фирмой BRAUN или назначенным дистрибьютором, и где никакие ограничения по импорту или другие правовые положения не препятствуют предоставлению гарантийного обслуживания.

Гарантия не покрывает повреждения, вызванные неправильным использованием (см. также список ниже) и нормальный износ деталей (например, сетки и режущего блока) в процессе эксплуатации изделия.

Эта гарантия теряет силу, если ремонт производился не уполномоченным на то лицом, и если использованы не оригинальные детали фирмы BRAUN.

В случае предъявления рекламации по условиям данной гарантии, передайте изделие целиком вместе с гарантийным талоном в любой из центров сервисного обслуживания фирмы BRAUN.

Все другие требования, включая требования возмещения убытков, исключаются, если наша ответственность не установлена в законном порядке.

Рекламации, связанные с коммерческим контрактом с продавцом не попадают под эту гарантию.

В соответствии с законом РФ № 2300-1 от 7.02.1992 г. «О защите прав потребителей» фирма BRAUN устанавливает срок службы на свои изделия равным двум годам с момента приобретения или с момента производства, если дату продажи установить невозможно. Изделия фирмы BRAUN изготовлены в соответствии с высокими требованиями европейского качества. При бережном использовании и при соблюдении правил по эксплуатации, приобретенное Вами изделие фирмы BRAUN, может иметь значительно больший срок службы, чем срок установленный в соответствии с Российским законом.

Случаи, на которые гарантия не распространяется:

- дефекты, вызванные форс-мажорными обстоятельствами;
- использование в профессиональных целях;
- нарушение требований руководства по эксплуатации;
- неправильная установка напряжения питающей сети (если это требуется);
- внесение технических изменений;
- механические повреждения;
- повреждения по вине животных, грызунов и насекомых (в том числе случаи нахождения грызунов и насекомых внутри приборов);
- для приборов, работающих от батареек,
 - работа с неподходящими или истощенными батарейками, любые повреждения, вызванные истощенными или текущими батарейками (советуем пользоваться только предохраненными от вытекания батарейками);
- для бритв – смятая или порванная сетка.

Внимание! Оригинальный Гарантийный Талон подлежит изъятию при обращении в сервисный центр для гарантийного ремонта. После проведения ремонта Гарантийным Талоном будет являться заполненный оригинал Листа выполнения ремонта со штампом сервисного центра и подписанный потребителем по получении изделия из ремонта. Требуется проставления даты возврата из ремонта, срок гарантии продлевается на время нахождения изделия в сервисном центре.

В случае возникновения сложностей с выполнением гарантийного или послегарантийного обслуживания просьба сообщать об этом в Информационную Службу Сервиса фирмы BRAUN по телефону 8 800 200 20 20 (звонок из России бесплатно).

Наші вироби розроблені відповідно до найвищих стандартів якості, функціональності та дизайну. Ми впевнені, що Ви залишитеся задоволені новою бритвою від Braun.

Попередження

Ваша бритвенна система комплектується шнуром із вмонтованим безпечним блоком живлення наднизької напруги. Щоб уникнути ураження електричним струмом, забороняється замінювати або модифікувати будь-які частини бритвенної системи.

Прилад не призначений для використання особами (включаючи дітей) зі зниженими фізичними, чуттєвими або розумовими можливостями або за відсутності у них досвіду або знань, якщо вони не знаходяться під контролем або не проінструктовані про використання приладу особою, відповідальною за їх безпеку. Діти повинні знаходитися під контролем для недопущення гри з приладом.

Баночка з олією

Тримати подалі від дітей. Не ковтати. Утилізувати як побутові відходи.

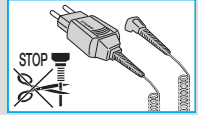

Опис та комплектність

- ① Касета (сіточка для гоління + ріжучий блок)
- ② Кнопки знімання касети
- ③ Кнопка «lock» (блокування плаваючої бриючої голівки)
- ④ Відкидний тример для довгого волосся
- ⑤ Кнопка Вмикання/Вимикання
- ⑥ (–) Кнопка чутливого режиму
- ⑦ (+) Кнопка інтенсивного режиму
- ⑧ Кнопка «reset» (перезавантаження)
- ⑨ Дисплей бритви
- ⑩ Рознім підключення бритви до електромережі
- ⑪ Дорожній футляр
- ⑫ Набір спеціальних шнурів

Зарядка електробритви

Найкраща температура для зарядки – від 5 °C до 35 °C.

- За допомогою набору спеціальних шнурів ⑫ підключіть бритву до електричної розетки при вимкненому моторі і заряджайте її не менше 1 години.
- Повна зарядка акумулятора забезпечує до 50 хвилин автономної роботи бритви. Час автономної роботи може змінюватися залежно від густоти щетини.

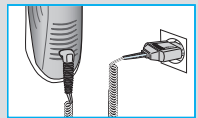

- Якщо акумулятор повністю сів (розрядився), ви можете голитися, увімкнувши вилку в розетку за допомогою спеціального шнура.

Екран бритви ⑨

Під час зарядки або під час використання бритви мигає зелений індикатор.

Коли акумулятор повністю заряджений, буде постійно горіти сегмент «**1**» (720) / «**1**» «**2**» (730), якщо бритву увімкнено або підключено до електричної розетки.

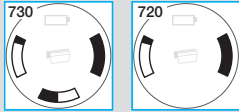

«Сплячий» режим

(бритва вимкнена, але підключена до електромережі)

Через декілька хвилин після закінчення зарядки акумулятора бритва переходить в «сплячий» режим, і дисплей вимикається.

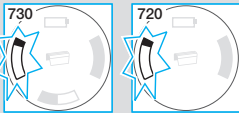

Червоний індикатор «**!**» мигає, коли заряд батарей упав нижче 20% і бритву увімкнено. Заряду акумулятора вистачить на 2 – 3 процеси гоління.

Персональне налаштування бритви

Кнопками (–) чутливий ⑥ та (+) інтенсивний ⑦ ви можете вибрати найкращі для вас налаштування гоління окремих частин обличчя. Індикація різних налаштувань здійснюється лампочкою, вбудованою у вимикач живлення ⑤:

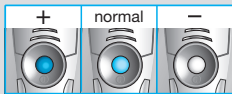

- темно-синій (потужне гоління)
- ясно-синій (normal/звичайне)
- білий (для приємного гоління чутливих частин обличчя, таких як шия)

Для повного і швидкого гоління ми рекомендуємо (+) інтенсивний режим.

При наступному увімкненні будуть обрані останні налаштування.

Як використовувати

Натисніть кнопку Вмикання/Вимикання ⑤ для керування бритвою:

- Плаваюча бриюча голівка і плаваючі сіточки для гоління автоматично пристосовуються до контурів Вашого обличчя.
- Для гоління важкодоступних ділянок (наприклад, під носом) пересуньте кнопку блокування плаваючої бриючої голівки ③ у дальнє положення для блокування голівки під кутом.
- Для підрівнювання бакенбардів, вусів і бороди, рухом нагору, увімкніть відкидний тример для довгого волосся ④.

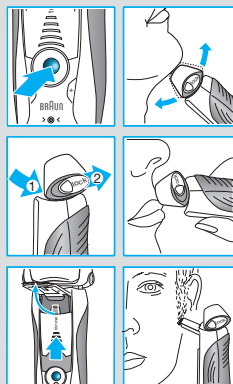

Рекомендації для чистого гоління

Для досягнення кращих результатів під час гоління Braun рекомендує дотримуватися 3 простих кроків:

1. Завжди голіться до вмивання.
2. Завжди тримайте бритву під прямим кутом (90°) до шкіри.
3. Злегка натягуйте шкіру і переміщуйте бритву в напрямку проти росту волосся.



Чищення



Можливе чищення бриючої голівки під струменем води. Увага: Від'єднайте бритву від джерела електроенергії перед чищенням під струменем води.

Регулярне чищення забезпечує більшу ефективність гоління. Промивання бриючої голівки під проточною водою після кожного гоління – простий спосіб підтримання її чистоти:

- Увімкніть бритву (без підключення до електромережі) і промийте бриючу голівку під струменем гарячої води. Також можна використовувати рідке мило без абразивних субстанцій. Змийте залишки піни і на кілька секунд увімкніть бритву.
- Вимкніть бритву і натисніть кнопки знімання касети ②. Зніміть касету (сіточка для гоління + ріжучий блок) ① і залишіть просохнути.
- При регулярному чищенні бритви під струменем води, необхідно раз на тиждень наносити краплю машинної оливи на верхню частину касети (сіточка для гоління + ріжучий блок).

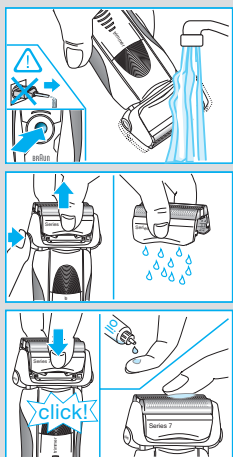

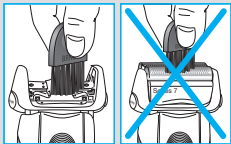
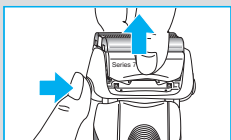

В якості альтернативи, Ви можете чистити бритву щіточкою, що входить у комплект:

- Відключіть бритву. Зніміть касету (сіточка для гоління + ріжучий блок) ① і постукайте нею по плоскій поверхні. За допомогою щітки очистіть внутрішню поверхню плаваючої голівки бритви. При цьому не очищуйте касету щіточкою, оскільки це може її пошкодити.

Підтримка ефективності роботи бритви

Заміна касети (сіточка для гоління + ріжучий блок) / Перезавантаження

Для підтримання 100% ефективності роботи бритви здійсніть заміну касети (сіточка для гоління + ріжучий блок) ①. Заміну рекомендується здійснювати при увімкненні індикатора заміни на дисплеї бритви ⑨ (приблизно кожні 18 місяців) або в міру зношування.



Індикатор заміни буде нагадувати вам протягом наступних 7 сеансів гоління про необхідність заміни касети (сіточка для гоління + ріжучий блок). Після цього показання дисплея бритви будуть автоматично скинуті.

Після заміни касети (сіточка для гоління + ріжучий блок), використовуючи кулькову ручку, натисніть на кнопку перезавантаження ⑧ і утримуйте не менше 3 секунд для скидання лічильника.

При цьому індикатор заміни мигає і вимикається після закінчення скидання. Ручне скидання можна зробити в будь-який час.

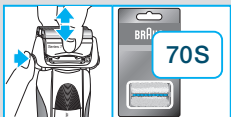

Акcesуари

Представлені в магазинах побутової техніки або в Сервісних центрах Braun:

- Касета (сіточка для гоління + ріжучий блок) 70S

Екологічне попередження

Цей пристрій містить батарейки, що перезаряджаються. В інтересах захисту навколишнього середовища, просимо не кидати їх до корзини з домашніми відходами після закінчення строку використання. Ви можете здати їх до Сервісного центру або до відповідного центру збору, що знаходиться у вашій країні.



Повідомлення щодо захисту довкілля

Картридж для чищення може бути утилізований як звичайні побутові відходи. Зміни до цього документу вносяться без попереднього повідомлення.

Електричні специфікації наведено на спеціальному комплекті живлення.

Коли пристрій стане непридатним для використання, будь ласка, віднесіть його до спеціально призначених для цього місць, як встановлено у Вашій країні.

Електробритва Braun Series 7, 730/720

Країна виробництва:

БРАУН ГмбГ,
Вальдштрассе Д-74731 Вальдурн,
Німеччина

Виріб відповідає вимогам ДСТУ 3135.2-2000 (ГОСТ 30345.2-2000, IEC 335-2-8-92), ГОСТ 23511-79 р.1, а також - санітарним нормам СанПіН 001-96, ДСН 239-96

Дата виготовлення продукції Braun вказана безпосередньо на виробі (в місці маркування) і складається з трьох цифр: перша цифра є останньою цифрою року виготовлення, інші дві цифри є порядковим номером тижня у році.

Гарантія – 2 роки. У разі необхідності гарантійного чи постгарантійного обслуговування, звертайтеся до головного офісу сервісного центру Braun в Україні: ПП "І.Б.С.", вул. Глибочицька 53, м. Київ. Тел. (044) 4286505.



Товар Сертифіковано

УкрТЕСТ - 003

Гарантійні зобов'язання Braun

Для всіх виробів ми даємо гарантію на два роки, починаючи з моменту придбання виробу.

Протягом гарантійного періоду ми безкоштовно усуваємо шляхом ремонту, заміни деталей або заміни всього виробу будь-які заводські дефекти, викликані недостатньою якістю матеріалів або складання.

У випадку неможливості ремонту в гарантійний період виріб може бути замінений на новий або аналогічний відповідно до Закону про захист прав споживачів.

Гарантія набуває сили лише, якщо дата купівлі підтверджується печаткою та підписом дилера (магазину) на оригінальному гарантійному талоні Braun або на останній сторінці оригінальної інструкції з експлуатації Braun, яка також може бути гарантійним талоном.

Ця гарантія дійсна у будь-якій країні, в яку цей виріб поставляється Braun або призначеним дистриб'ютором, та де жодні обмеження з імпорту або інші правові положення не перешкоджають наданню гарантійного обслуговування.

Здійснення гарантійного обслуговування не впливає на дату закінчення терміну гарантії. Гарантія на замінені частини закінчується в момент закінчення гарантії на даний виріб.

Гарантія не покриває пошкодження, викликані невірним використанням (див. також перелік нижче) нормальне зношування сіток та ножів для гоління, дефекти, що незначним чином впливають на якість роботи приладу. Ця гарантія втрачає силу, якщо ремонт здійснюється не вповноваженою для цього особою та, якщо використовуються не оригінальні деталі Braun.

Гарантія не стосується таких випадків: ушкодження, викликані неправильним використанням, нормальне зношування деталей (напр., сіточки для гоління або ріжучого блока), дефекти, що спричиняють незначний вплив на якість роботи пристрою.

У випадку пред'явлення рекламації за умовами даної гарантії, передайте виріб у комплекті разом з гарантійним талоном у будь-який із центрів сервісного обслуговування Braun.

Всі інші вимоги, разом з вимогами відшкодування збитків, не дійсні, якщо наша відповідальність не встановлена законним чином.

Випадки, на які не розповсюджується гарантія:

- дефекти, викликані форс-мажорними обставинами;
- використання з професійною метою;
- порушення вимог інструкції з експлуатації;
- невірне встановлення напруги мережі живлення (якщо це вимагається);
- здійснення технічних змін;
- механічні пошкодження;
- для приладів, що працюють на батарейках – робота з невідповідними або спрацьованими батарейками, будь-які пошкодження, викликані спрацьованими або підтікаючими батарейками;
- для бритв – зім'ята або порвана сітка.

У випадку виникнення труднощів з виконанням гарантійного або післягарантійного обслуговування прохання звертатись до сервісного центру фірми Braun в Україні.

ПП "І.Б.С.", вул. Глибочицька 53, м. Київ.
Тел. (044) 4286505.

ضمان

نقدم ضماناً لمدة عامين على هذا المنتج، يبدأ من تاريخ الشراء. وسنقوم في أثناء فترة الضمان بعلاج أي عيوب في المنتج تكون ناشئة عن أخطاء أو عيوب في المواد الخام أو الصناعة، حيث سنقوم بإصلاح أو استبدال الجهاز مجاناً وفقاً لما نراه مناسباً.

يمتد هذا الضمان لجميع البلدان التي يوزع بها هذا الجهاز عن طريق براون أو موزعيه المعتمدين. لا يغطي هذا الضمان: التلف الناجم عن سوء الاستعمال أو الاستهلاك العادي (مثلاً لرقاقة الحلاقة أو شفرة القص)، بالإضافة إلى العيوب غير المؤثرة على عمل أو قيمة الجهاز. ويصبح الضمان لاغياً إذا ما خضع الجهاز لأي إصلاحات من أشخاص غير معتمدين من قبل براون أو إذا لم تستخدم قطع غيار براون الأصلية. للحصول على الخدمة خلال فترة الضمان، قدم الجهاز كاملاً أو أرسله مع إيصال الشراء الخاص بك لأحد مراكز خدمة براون المعتمدة.

Country of origin: Germany

Year of manufacture

To determine the year of manufacture, refer to the 3-digit production code located near the type plate.

The first digit of the production code refers to the last digit of the year of manufacture. The next two digits refer to the calendar week in the year of manufacture.

Example: "745" – The product was manufactured in week 45 of 2007.

بلد المنشأ ألمانيا

تاريخ الصنع

لتحديد تاريخ الصنع، ارجع إلى رمز الإنتاج المكون من ثلاثة أرقام والمدون بالقرب من اللوحة المعدنية لنوع المنتج. الرقم الأول من رمز الإنتاج يمثل آخر أرقام عام الصنع. أما الرقمين التاليين فيمثلان أسبوعاً محدداً من عام الصنع.

مثال: "745" - تم صنع هذا المنتج في الأسبوع 45 من عام 2007.

وبدلاً مما سبق، يمكنك تنظيف آلة الحلاقة باستخدام الفرشاة المرفقة كما يلي:

- أطفئ آلة الحلاقة، وافصل علبة رقاقة الحلاقة وشفرة القص ①، ثم ادفعها برفق على سطح مستو. استخدم الفرشاة لتنظيف المساحة الداخلية لرأس الحلاقة الدوار، ولكن لا تنظف العلبة بالفرشاة حيث يمكن أن يتلفها ذلك.

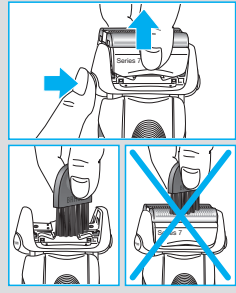

المحافظة على آلة الحلاقة بأفضل حال

استبدال علبة رقاقة الحلاقة وشفرة القص / إعادة الضبط

للحصول على حلاقة ممتازة 100 %، قم باستبدال علبة رقاقة الحلاقة وشفرة القص ① عندما يضيئ الرمز الذي يشير لضرورة استبدالهما على شاشة آلة الحلاقة ⑨ (بعد حوالي 18 شهراً) أو عند تلف العلبة.



خلال الحلاقات السبع التالية، سيقوم ذلك الرمز بتذكيرك بضرورة تغيير علبة الرقاقة والشفرة، ثم ستقوم آلة الحلاقة بإعادة ضبط الشاشة أوتوماتيكياً.

بعد تغيير علبة الرقاقة والشفرة، استخدم قلماً جافاً لضغط زر إعادة الضبط ⑧ لمدة ثلاث ثوانٍ على الأقل، وذلك لإعادة ضبط العداد. أثناء قيامك بذلك، سيومض ضوء الاستبدال، ثم ينطفئ مع اكتمال إعادة الضبط. يمكن القيام بإعادة الضبط يدوياً في أي وقت.

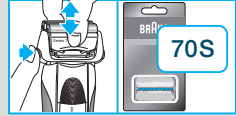

قطع إضافية

متوفرة لدى وكلاء أو مراكز خدمة براون:

- علبة شريط رقاقة الحلاقة وشفرة القص 70S

خاضعة للتغيير بدون إشعار.

نصائح للحصول على حلاقة مثالية

للحصول على أفضل النتائج، تنصحك براون باتباع ثلاث

خطوات بسيطة:

1. قم دائماً بالحلاقة قبل غسل وجهك.

2. قم دائماً بوضع آلة الحلاقة بزاوية قائمة (90 درجة)

على بشرتك.

3. شد البشرة، ثم ابدأ الحلاقة في عكس اتجاه نمو
لحيتك.



التنظيف

يمكن تنظيف رأس الحلاقة تحت ماء الصنبور
الجاري.



تحذير: يجب فصل آلة الحلاقة عن المصدر
الكهربائي قبل تنظيف رأس الحلاقة بالماء.

التنظيف المنتظم يضمن الحصول على أفضل أداء لآلة
الحلاقة. غسل رأس الحلاقة تحت الماء الجاري بعد كل
حلاقة هو أسهل وأسرع أسلوب للاحتفاظ به نظيفاً.

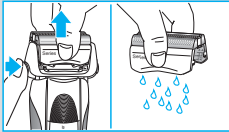
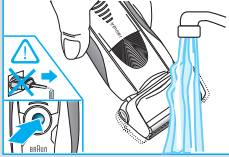

• قم بتشغيل آلة الحلاقة (بدون توصيلها بالكهرباء)
وضع رأس الحلاقة تحت ماء ساخن جاري. كما يمكن
أيضاً استخدام صابون سائل بشرط ألا يحتوي على
ذرات خشنة أو مبيضات. اغسل الرغوة تماماً واترك
آلة الحلاقة تعمل لبضعة ثوانٍ أخرى.

• بعد ذلك، أطفئ آلة الحلاقة واضغط زر الفصل ②
لنزع علبة رقاقة الحلاقة وشفرة القص ①، ثم اتركها
لتجف.

• إذا كنت تنظف آلة الحلاقة تحت مياه الصنبور
باننتظام، فقم أسبوعياً بوضع نقطة من زيت الماكينة
الخفيف فوق علبة رقاقة الحلاقة وشفرة القص.

التهيئة الشخصية لآلة الحلاقة

التهيئة الشخصية لآلة الحلاقة

يمكنك اختيار الضبط الأمثل لحلاقة أجزاء وجهك المختلفة وفقاً لاحتياجاتك الشخصية، وذلك باستعمال زر الضبط الحساس ⑥ (-) وزر الضبط المركز ⑦ (+)، حيث يشتمل مفتاح التشغيل والإطفاء ⑤ على ضوء مؤشر للتهيئة الشخصية بدرجات ضبط مختلفة كما يلي:

- مركز أزرق داكن (حلاقة قوية)
- اعتيادي أزرق فاتح
- حساس أبيض (حلاقة شاملة ومريحة في أجزاء وجهك الحساسة كالرقبة مثلاً)

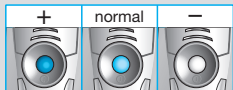

حلاقة شاملة وسريعة، ننصح باستعمال درجة الضبط (+).
وعندما تقوم بتشغيل آلة الحلاقة في المرة القادمة، ستكون مهيئة وفقاً لآخر درجة ضبط تم استخدامها.

طريقة الاستعمال

اضغط مفتاح التشغيل والإطفاء ⑤ لتشغيل آلة الحلاقة.

• يتكيف رأس الحلاقة الدوار ورقاقات الحلاقة المتحركة أوتوماتيكياً مع جميع ثنايا بشرتك.

• لحلاقة المناطق التي يصعب الوصول إليها (مثل أسفل الأنف)، قم بسحب مفتاح رأس الحلاقة ③ (lock) إلى الوضع الخلفي لإقفال الرأس الدوار بزاوية معينة.

• لتشذيب السوالف أو الشارب أو اللحية، قم بسحب أداة تشذيب الشعر الطويل لأعلى ④.

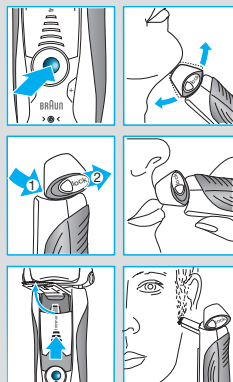

الشحن

يفضل شحن الجهاز في محيط تتراوح درجة حرارته بين 5 و 35 درجة مئوية.

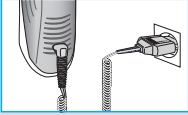



• قم بتوصيل آلة الحلاقة بمصدر كهربائي بواسطة السلك الخاص ⑫، مع إطفاء المحرك، واستمر في شحنها لمدة ساعة على الأقل.

• عندما يكون الشحن كاملاً فإنه يكفي للحلاقة لمدة 50 دقيقة بدون إعادة الشحن ، و تتوقف النتيجة على درجة نمو لحيتك وكثافتها.

• إذا نفذ شحن البطارية، فيمكنك أيضاً الحلاقة عن طريق توصيل الآلة بمصدر كهربائي بواسطة السلك الخاص.

شاشة آلة الحلاقة ⑨

أثناء الشحن أو استخدام آلة الحلاقة، يومض الضوء الأخضر.

وعندما يكتمل الشحن تماماً، تضيئ الدائرة المؤشرة للشحن (730) «» «» (720) «» إضاءة مستمرة، بشرط تشغيل آلة الحلاقة أو أن تكون متصلة بمصدر كهربائي.

وضعية الإستعداد

(آلة الحلاقة مطفأة ولكن متصلة بالكهرباء)

بعد تمام شحن آلة الحلاقة بدقائق، سوف تتحول إلي وضعية الإستعداد وبالتالي ستنطفئ شاشة العرض.

يومض مؤشر «» الأحمر ليدل على انخفاض شحن البطارية لأقل من 20%، بشرط تشغيل آلة الحلاقة. وهكذا تكون طاقة البطارية الباقية كافية للحلاقة مرتين أو ثلاث.

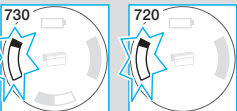
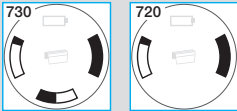

صممت منتجاتنا لتتفق مع أعلى مستويات الجودة والأداء والتصميم. نرجو أن تستمتع باستخدام آلة الحلاقة الجديدة من براون.

تذخير

آلة الحلاقة مزودة بسلك خاص مجهز لمصدر طاقة ذو فولتية منخفضة لدواعي الأمان. لا تستبدل أو تغير أي جزء من السلك لأن ذلك قد يعرضك لخطر الصدمة الكهربائية.

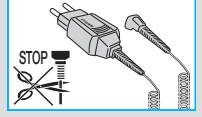

ليس من المفترض أن يتم استخدام هذه الآلة من قبل الأطفال أو الأشخاص الذين يعانون من إعاقات بدنية أو عقلية، إلا إذا كان ذلك تحت إشراف شخص مسئول عن سلامتهم. وبوجه عام، ننصح بحفظ الآلة بعيداً عن متناول الأطفال.

أنبوب الزيت

يجب حفظه بعيداً عن متناول الأطفال لا تقربة من الفم أو تبتلعه
تخلص من الأنبوب بعد إستهلاكة في النفايات المخصصة.

تركيب الجهاز

- ① علبة رقاقة الحلاقة وشفرة القص
- ② زر فصل العلبة
- ③ مفتاح رأس الحلاقة (lock)
- ④ زر إطلاق أداة تشذيب الشعر الطويل
- ⑤ مفتاح التشغيل / الإطفاء
- ⑥ (-) زر الضبط الحساس
- ⑦ (+) زر الضبط المركز
- ⑧ زر إعادة الضبط
- ⑨ شاشة آلة الحلاقة
- ⑩ مقبس توصيل الكهرباء لآلة الحلاقة
- ⑪ حقيبة الرحلات
- ⑫ سلك خاص