



BOSCH

sensixx B10L

de Gebrauchsanleitung
en Operating instructions
fr Notice d'utilisation
it Istruzioni per l'uso
nl Gebruiksaanwijzing
da Bruksanvisning
no Bruksanvisning

sv Bruksanvisning
fi Käyttöohjeet
es Instrucciones de uso
pt Instruções de serviço
el Οδηγίες χρήσης
tr Kullanma talimatı
pl Instrukcja obsługi

hu Használati utasítások
uk Інструкція з
використання
ru Инструкции
по эксплуатации
ro Instrucțiuni de folosire
ar إرشادات التشغيل

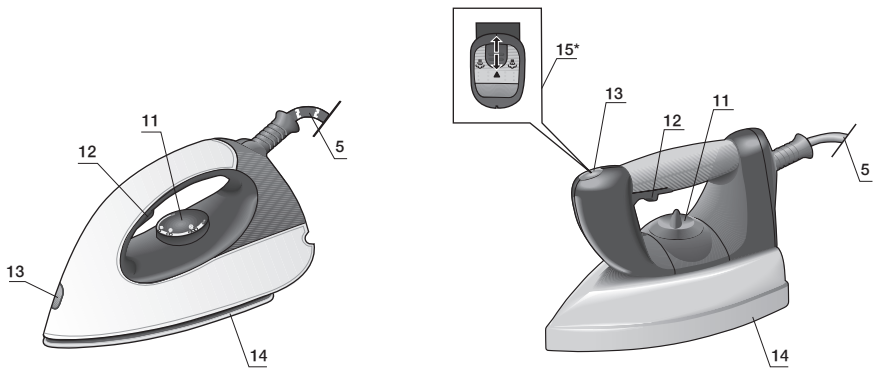
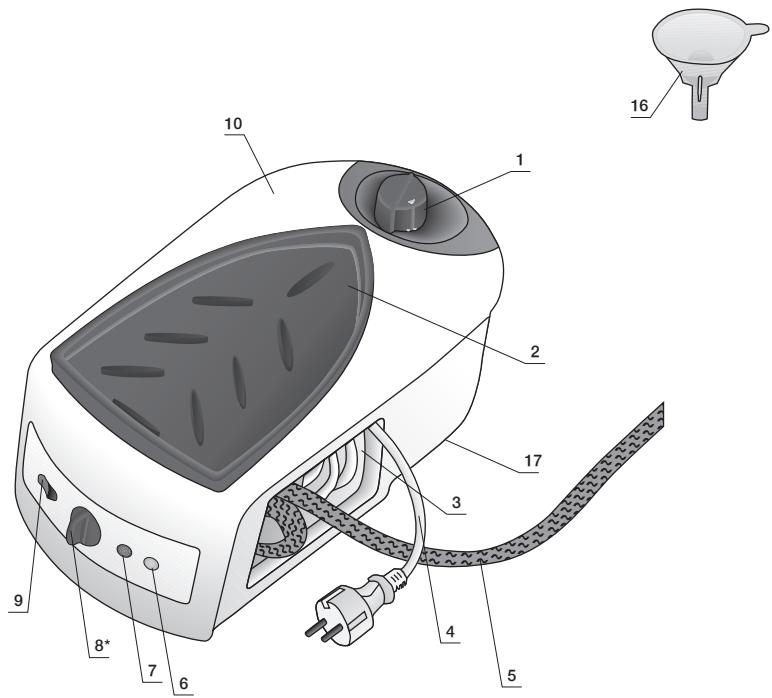

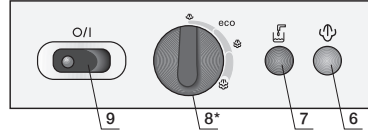
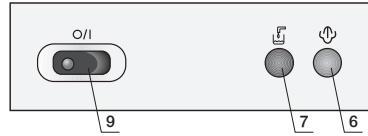
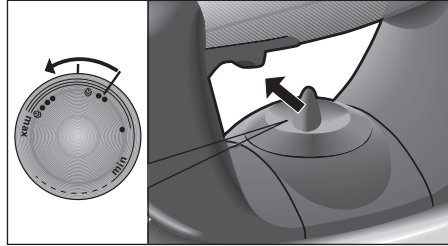
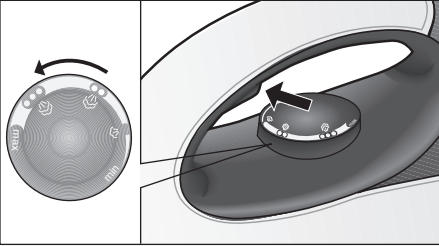
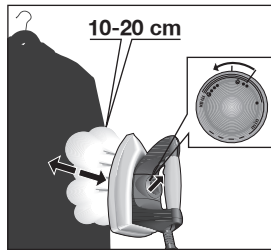
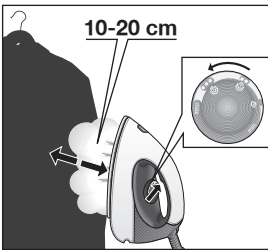
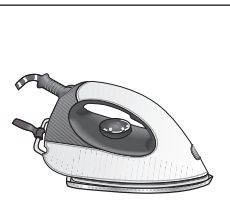
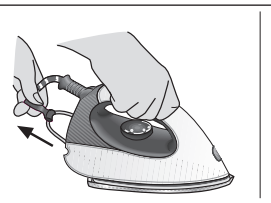
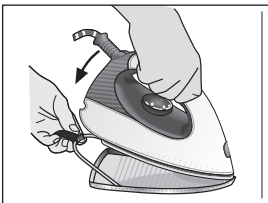
A**B****C****D****E**

Vielen Dank für den Kauf der Dampfbügelstation sensixx B10L, das neue Dampfbügelssystem von Bosch.

Lesen Sie die Bedienungsanleitung des Geräts aufmerksam und bewahren Sie sie zum späteren Nachschlagen auf.

Vorwort

In dieser Bedienungsanleitung finden Sie wichtige Informationen über die Funktionen dieses Systems und Hinweise, die Ihnen das Bügeln erleichtern werden.

Wir wünschen Ihnen viel Freude an Ihrer Dampfbügelstation!

Wichtig

Lassen Sie die erste Seite der Anleitung aufgeschlagen, denn sie wird Ihnen helfen, die Funktionsweise des Geräts zu verstehen.

Dieses Gerät entspricht den internationalen Sicherheitsnormen.

Dieses Gerät ist ausschließlich für den häuslichen Gebrauch vorgesehen, eine gewerbliche Anwendung ist somit ausgeschlossen.

Benutzen Sie dieses Gerät nur zu den vorgesehenen Zwecken, d. h. als Bügeleisen. Die Verwendung zu anderen Zwecken ist unsachgemäß und gefährlich. Der Hersteller haftet nicht für Schäden, die auf eine unsachgemäße und falsche Benutzung zurückzuführen sind.

Allgemeine Sicherheitshinweise

- Bevor Sie das Gerät ans Netz anschließen, vergewissern Sie sich bitte, dass die Netzspannung mit den Angaben auf dem Typenschild übereinstimmt.
- Dieses Gerät muss an einen geerdeten Anschluss angeschlossen werden. Wenn Sie ein Verlängerungskabel benutzen, achten Sie bitte darauf, dass dieses über eine bipolare 16 Ampere (A) Steckverbindung mit Erdungsanschluss verfügt.
- Benutzen Sie das Gerät nicht, wenn es heruntergefallen ist, sichtbare Beschädigungen aufweist oder Wasser austritt. In diesen Fällen muss es von einem zugelassenen technischen Kundendienst überprüft werden, bevor Sie es erneut benutzen.
- Wenn die Sicherung durchbrennt, wird das Gerät unbenutzbar. Um es wieder normal benutzen zu können, bringen Sie es bitte zur Reparatur zu einem zugelassenen technischen Kundendienst.
- Unter ungünstigen Umständen kann es im elektrischen Versorgungsnetz zu Spannungsschwankungen und zum Flackern des Lichts kommen. Damit dies vermieden wird, empfehlen wir das Gerät an einem Netz mit einer Impedanz von maximal $0,27 \Omega$ zu betreiben. Für detaillierte Informationen wenden Sie sich bitte an Ihren Netzbetreiber.
- Dieses Gerät sollte nicht von Personen (einschließlich Kindern) mit eingeschränkten körperlichen, sensorischen oder geistigen Fähigkeiten bzw. fehlenden Erfahrungen oder Kenntnissen verwendet werden, sofern sie nicht für den Gebrauch geschult wurden oder dabei beaufsichtigt werden.
- Kinder müssen beaufsichtigt werden, damit das Spielen mit dem Gerät verhindert wird.
- Stecken Sie das Gerät aus, bevor Sie es mit Wasser füllen oder restliches Wasser nach Gebrauch ausgießen.
- Halten Sie das Gerät zum Auffüllen des Tanks nicht unter den Wasserhahn.
- Während der Benutzung darf die Einfüllöffnung nicht geöffnet werden.
- Das Gerät muss auf einer stabilen Unterlage benutzt und abgestellt werden.
- Wenn Sie es in die Halterung setzen, achten Sie darauf, dass es auf einer stabilen Unterlage steht.
- Lassen Sie das Gerät nicht unbeaufsichtigt, solange es ans Netz angeschlossen ist.
- Das Gerät nach jedem Gebrauch oder bei einem vermuteten Fehler von der Stromversorgung trennen.
- Ziehen Sie den Stecker nicht am Kabel aus der Steckdose.
- Tauchen Sie das Bügeleisen oder den Dampfbehälter nicht in Wasser oder andere Flüssigkeiten.
- Schützen Sie das Gerät vor Witterungseinflüssen (Regen, Sonne, Frost, etc.).
- Damit gefährliche Situationen vermieden werden, dürfen alle am Gerät eventuell anfallenden Reparaturarbeiten, z.B. Austausch eines fehlerhaften Netzkabels, nur durch

qualifiziertes Personal eines autorisierten technischen Kundendienstes vorgenommen werden.

Wichtig :

- Dieses Gerät wird sehr heiß und erzeugt bei der Benutzung Dampf, was bei unsachgemäßer Nutzung zu Verbrühungen oder Verbrennungen führen kann.
- Der Dampfverbindungsschlauch, der Boiler und insbesondere das Bügeleisen werden bei Benutzung sehr heiß.
- Achten Sie darauf, dass das Netzkabel nicht mit der heißen Bügelsohle in Kontakt kommt.
- Richten Sie den Dampf nicht auf Menschen oder Tiere.

Beschreibung

1. Schraubverschluss
2. Abnehmbare Bügeleisenablage
3. Kabelstaufach
4. Netzkabel
5. Dampfkabel
6. Anzeige „Dampf bereit“,
7. Anzeige „Wassertank auffüllen“,
8. Variabler Dampfregler (*abhängig vom Modell)
9. Beleuchteter Hauptschalter (I/O)
10. Gehäuse mit innenliegendem Dampferzeuger
11. Temperaturregler
12. Dampftaste
13. Betriebsanzeige Bügeleisen
14. Bügelsohle
15. Arretierknopf (*abhängig vom Modell)
16. Trichter
17. Tragegriff

Vorbereitung (A)

1. Entfernen Sie Etiketten und Schutzfolien von der Sohle.
2. Stellen Sie das Gerät horizontal auf eine feste und stabile Fläche. Sie können die Bügeleisenablage (2) vom Gerät nehmen und das Bügeleisen auf einer festen, stabilen und horizontalen Unterlage auf die Ablage stellen.
3. Öffnen Sie den Schraubverschluss (1). Wasser vorsichtig einfüllen (**benutzen Sie den beigelegten Trichter**) und Schraubverschluss fest verschließen.

Einfüllen von warmem Wasser verkürzt die Wartezeit bei der Dampferzeugung.

Achten Sie darauf, den Boiler nicht mit Wasser zu überfüllen.

4. Wickeln Sie das Netzkabel (4) ab und schließen Sie es an eine geerdete Steckdose an.
5. Stellen Sie den Hauptschalter (9) auf Position „I“.
6. Die Leuchtanzeige „Dampf bereit“, (6) leuchtet nach ca. 7 Minuten auf. Jetzt kann mit Dampf gebügelt werden.
7. Dieses Gerät ist mit einem Füllstandsmesser im Boiler ausgestattet. Die Leuchtanzeige (7) leuchtet auf, wenn der Boiler aufgefüllt werden muss.

Boiler nachfüllen

Verbrühungsgefahr!

Vorsicht beim Öffnen des Schraubverschlusses, Dampf kann entweichen.

Wenn die Kontroll-Lampe (7) an der Dampfstation leuchtet.

1. Drücken Sie die Taste (12) und prüfen Sie, dass kein Dampf mehr erzeugt wird. Wasser nur in diesem Fall nachfüllen.
2. Stellen Sie den Geräteschalter (9) auf „0“, Netzstecker ziehen. Dann bitte 2 Minuten warten
3. Öffnen Sie den Schraubverschluss (1) langsam und vorsichtig. Verbliebenen Dampf entweichen lassen.
4. Füllen Sie den Boiler. **Benutzen Sie immer den beigelegten Trichter.** Achten Sie darauf, den Boiler nicht mit Wasser zu überfüllen.
5. Bittetrocknen Sie eventuelle Wasserrückstände um die Einfüllöffnung mit einem Tuch ab
6. Verschließen Sie den Schraubverschluss des Boilers fest

Wichtig:

- Sie können normales Leitungswasser verwenden. Zur Verlängerung der optimalen Dampffunktion Leitungswasser mit destilliertem Wasser im Verhältnis 1:1 mischen. Falls das Leitungswasser in Ihrem Gebiet sehr hart ist, Leitungswasser mit destilliertem Wasser im Verhältnis 1:2 mischen.

Informationen über den Härtegrad des Wassers erhalten Sie bei Ihrem örtlichen Wasserversorgungsunternehmen.

- Um eine Beschädigung und/oder Verschmutzung des Boilers zu vermeiden, verwenden Sie kein parfümiertes Wasser, Essig, Stärke, Entkalkungsmittel, Zusätze oder andere chemische Produkte.

Jegliche Beschädigung, die auf die Verwendung der zuvor erwähnten Produkte zurückzuführen ist, führt zum Garantieverlust.

- Das Bügeleisen ist nicht dafür gebaut, aufrecht auf seiner Hinterseite zu stehen. Bitte legen Sie es immer waagrecht auf die Bügeleisenablage (2). Die abnehmbare Bügeleisenablage kann an dem speziell dafür vorgesehenen Platz am Gerät oder an jeder beliebigen anderen geeigneten Stelle im Bügelbereich platziert werden.

Stellen Sie das Bügeleisen nicht ohne die Ablage auf das Gerät.

- Bei der ersten Benutzung können Gerüche oder Dämpfe mit weißen Partikeln auf der Bügeleisensole auftreten. Dies ist ein normales Phänomen, das nach einigen Minuten von selbst aufhört.

Einstellen der Temperatur

1. Stellen Sie anhand des Etiketts des Kleidungsstückes die korrekte Bügeltemperatur fest
2. Stellen Sie die Temperatur ein (11):

•	Synthetik
••	Seide - Wolle
•••	Baumwolle - Leinen

3. Die Leuchtanzeige (13) leuchtet, solange das Bügeleisen aufheizt und erlischt, wenn die gewünschte Temperatur erreicht ist.

Empfehlungen:

- Ordnen Sie die zu bügelnden Kleidungsstücke gemäß den Wasch- und Bügeletiketten. Beginnen Sie stets mit den Kleidungsstücken, die bei niedrigerer Temperatur zu bügeln sind.
- Sollten bei dem Gewebe eines Kleidungsstückes Zweifel bestehen, beginnen Sie, es bei niedriger Temperatur zu bügeln und stellen Sie die geeignete Bügeltemperatur fest, indem Sie es an einer normalerweise nicht sichtbaren Stelle bügeln.

Dampfbügeln (B)

1. Drehen Sie den Temperaturwähler (11) auf die gewünschte Einstellung.
2. Stellen Sie die Dampfmenge ein, die Sie benötigen, indem Sie den variablen Dampfregulierer (8) verwenden (vom Modell abhängig).
3. Drücken Sie den Dampfknopf (12), um die Dampfzufuhr zu starten.

Achtung:

Beim Bügeln mit niedrigerer Temperatureinstellung „•“:

- Wenn das Gerät über einen variablen Dampfregulierer (8) verfügt, stellen Sie den Dampfregulierer auf die niedrigste Position „☞“.
- Wenn das Gerät nicht über einen variablen Dampfregulierer verfügt, drücken Sie den Dampfknopf (12) nur für jeweils einige Sekunden, wenn Sie mit niedrigen Temperaturen bügeln.

Sollten Sie -in beiden Fällen- sehen, dass Wasser aus der Bügelsole austritt, stellen Sie den Temperaturwähler (11) auf eine höhere Position (und achten Sie darauf, dass das Kleidungsstück mit dieser Temperatur auch gebügelt werden kann).

Bügeleisen mit Korkhandgriff (abhängig vom Modell):

Zum Einstellen der Dauer-Dampffunktion drücken Sie bitte den Arretierknopf (15) und schieben Sie ihn zurück, bis er einrastet. Um den Knopf wieder zu lösen, schieben Sie ihn einfach nach vorn.

Wichtig:

- Der Dampfschlauch kann bei längerem Bügeln heiß werden. Das ist normal.

Bügeln ohne Dampf

1. Stellen Sie die Temperatur ein
2. Beginnen Sie zu bügeln, ohne die Dampftaste (12) zu betätigen.

Vertikaldampf (C)

1. Stellen Sie den Temperaturregler auf die Position „••“, oder „max.“.
2. Gardinen oder auf einem Bügel hängende Kleidungsstücke (Jackets, Anzüge, Mäntel...) können Sie dämpfen, indem Sie das

Bügeleisen in vertikaler Position halten und die Dampftaste (12) betätigen.

Bügeleisen senkrecht im Abstand von 10 bis 20 cm führen.

Kleidungsstücke nicht während des Tragens bügeln!

Richten Sie den Dampf nicht auf Menschen oder Tiere.

Energiesparen „eco“

(abhängig vom Modell)

Ist die „eco“-Energiesparstufe am Dampfgregler (8) eingestellt, kann durch die Verringerung des Strom- und Wasserverbrauchs der Energieverbrauch des Gerätes reduziert werden.

Für die meisten Kleidungsstücke kann ein gutes Bügelergebnis erzielt werden.

Wählen Sie den normalen Energiemodus nur für dicke und besonders zerknitterte Stoffe.

Reinigen des Boilers

Um die Lebensdauer des Dampfgenerators zu erhöhen und die Ansammlung von Kalk zu verhindern, muss der Boiler nach ungefähr 50 Betriebsstunden gereinigt werden. Bei hartem Wasser sollte die Reinigung häufiger erfolgen.

Benutzen Sie dabei keine Entkalkungsmittel, da diese den Boiler angreifen könnten.

1. Unterbrechen Sie den Netzanschluss und lassen Sie das Gerät mindestens zwei Stunden abkühlen.
2. Drehen Sie den Schraubverschluss auf (1).
3. Halten Sie den Dampfgenerator mit der Unterseite nach oben und leeren Sie das Wasser dann in das Spülbecken oder einen Eimer.
4. Füllen Sie den Boiler mit Hilfe eines Krugs mit 500 ml Wasser.
5. Schütteln Sie das Gerät ein paar Mal und leeren Sie das Wasser dann in das Spülbecken oder einen Eimer.
6. Damit die Reinigung gründlicher ist, empfehlen wir, diesen Vorgang zu wiederholen.
7. Verschließen Sie den Schraubverschluss.

Reinigung und Pflege

Wichtig:

Bevor Sie Reinigungs- oder Pflegemaßnahmen vornehmen, unterbrechen Sie bitte immer den Netzanschluss des Geräts.

1. Ziehen Sie nach dem Bügeln den Stecker aus der Steckdose und warten Sie vor dem Reinigen, bis die Sohle des Bügeleisens abgekühlt ist.
2. Reinigen Sie das Gehäuse der Basisstation, den Griff und das Gehäuse des Bügeleisens mit einem feuchten Tuch.
3. Wenn die Sohle des Bügeleisens Flecken oder Roststellen aufweist, reinigen Sie sie mit einem feuchten Tuch.
4. Benutzen Sie keine Scheuer- oder Lösemittel.

Aufbewahren des Geräts (D)

1. Stellen Sie den Hauptschalter auf Position „0“, und unterbrechen Sie den Netzanschluss.
1. Bevor Sie das Gerät verstauen, warten Sie bis es abgekühlt ist.
3. Stellen Sie das Bügeleisen auf der Sohle in die Halterung.
4. Entleeren Sie den Boiler und stecken Sie Netzkabel und Dampfkabel in das Kabelstaufach. Rollen Sie bitte die Kabel nicht zu fest auf.
5. Bitte nutzen Sie den Tragegriff (17) an den Seiten der Dampfstation.

Textilschutzsohle (E)

(abhängig vom Modell)

Die Textilschutzsohle wird benutzt, um empfindliche Kleidungsstücke bei maximaler Temperatur mit Dampffunktion bügeln zu können, ohne dass die hohen Temperaturen diese beschädigen.

Durch die Benutzung der Schutzsohle wird darüber hinaus die Verwendung eines Tuchs überflüssig, um zu vermeiden, dass das Bügeleisen auf dunklen Stoffen glänzende Flecken hinterlässt.

Es wird empfohlen, zunächst einen kleinen Teil auf der Stoffrückseite zu bügeln, um zu überprüfen, ob die gewünschte Bügelwirkung erzielt wird.

Um die textile Schutzsohle am Bügeleisen zu befestigen, schieben Sie die Spitze des Bügeleisens in die Spitze der Schutzsohle und ziehen Sie die elastische Feder über den hinteren Teil des Bügeleisens, bis die Schutzsohle fest sitzt. Zum Abnehmen der Schutzsohle ziehen Sie an der Gummilasche und nehmen dann das Bügeleisen aus der Sohle.

Die geeignete Textilschutzsohle kann entweder über den Kundendienst oder ein Fachgeschäft bezogen werden:

Zubehörnummer (Kundendienst)	Name des Zubehörs (Fachhandel)
571510	TDZ2045

Ratschläge zum Energiesparen

Den größten Teil der Energie verbraucht ein Bügeleisen für die Erzeugung von Dampf. Um den Energieverbrauch zu senken, folgen Sie bitte den nachstehenden Hinweisen:

- Fangen Sie immer mit den Wäschestücken an, die die niedrigste Bügeltemperatur benötigen. Schauen Sie dazu auf das Etikett an der Wäsche.
- Bügeln Sie die Wäsche am besten solange sie noch feucht ist. Der Dampf wird dann im Wesentlichen durch die Restfeuchte der Wäsche produziert.
- Wenn Sie einen Wäschetrockner benutzen, stellen Sie das Programm für anschließendes Bügeln ein.
- Wenn die Wäsche ausreichend feucht ist, stellen Sie die Dampfgulierung (8) auf Null.

Mögliche Probleme und Lösungen

Problem	Mögliche Ursache	Lösung
Der Dampferzeuger schaltet nicht ein.	<ul style="list-style-type: none"> • Es gibt ein Problem mit dem Anschluss. • Der Hauptschalter ist nicht eingeschaltet. 	<ul style="list-style-type: none"> • Überprüfen Sie Netzkabel, Stecker und Steckdose. • Stellen Sie den Hauptschalter (9) auf Position „I“.
Das Bügeleisen heizt nicht auf.	<ul style="list-style-type: none"> • Der Hauptschalter ist nicht eingeschaltet. • Der Temperaturregler steht auf Position „min“. 	<ul style="list-style-type: none"> • Stellen Sie den Hauptschalter (9) auf Position „I“. • Stellen Sie den Temperaturregler (11) auf die gewünschte Position.
Beim Einschalten des Bügeleisens entsteht Rauch.	<ul style="list-style-type: none"> • Beim erstmaligen Gebrauch: Bestimmte Komponenten des Geräts werden werksseitig leicht eingefettet. Dadurch kann beim ersten Aufheizen des Geräts Rauch entstehen. • Bei späterem Gebrauch: Die Sohle ist möglicherweise verschmutzt. 	<ul style="list-style-type: none"> • Es handelt sich um ein normales Phänomen, das nach kurzer Zeit aufhört. • Reinigen Sie die Sohle gemäß den Reinigungshinweisen in dieser Anleitung.
Aus den Öffnungen der Sohle tritt Wasser.	<ul style="list-style-type: none"> • Die eingestellte Dampfmenge ist zu hoch für die Temperatur des Bügeleisens. • Das Wasser kondensiert im Innern, weil die Dampffunktion zum ersten Mal bzw. nach einer längeren Pause benutzt wird. 	<ul style="list-style-type: none"> • Verringern Sie den Dampfausstoß, wenn bei niedrigen Temperaturen gebügelt wird (Dampfregler (8)) • Halten Sie das Bügeleisen außerhalb des Bügelbereichs und betätigen Sie die Dampftaste (12), bis Dampf entsteht.

Problem	Mögliche Ursache	Lösung
Aus den Öffnungen der Sohle tritt Schmutz.	<ul style="list-style-type: none"> • Im Boiler haben sich Kalk oder Minerale angesammelt. • Es wurden chemische Produkte oder Zusätze benutzt. 	<ul style="list-style-type: none"> • Reinigen Sie den Boiler. Benutzen Sie eine Mischung aus jeweils 50% Leitungswasser und destilliertem oder entmineralisiertem Wasser. Falls das Leitungswasser in Ihrem Gebiet sehr hart ist, Leitungswasser mit destilliertem Wasser im Verhältnis 1:2 mischen. • Reinigen Sie die Sohle mit einem feuchten Tuch. • Geben Sie keine Zusätze in das Wasser.
Das Bügeleisen erzeugt keinen Dampf.	<ul style="list-style-type: none"> • Der Dampferzeuger schaltet nicht ein oder der Boiler ist leer. • Der Dampfgregler steht auf der niedrigsten Stufe. 	<ul style="list-style-type: none"> • Stellen Sie den Hauptschalter (9) auf Position „I“ und/oder füllen Sie den Boiler auf. • Erhöhen Sie den Dampfdruck mit dem Dampfgregler (8).
Das gebügelte Gewebe wird dunkel und/oder klebt an der Bügelsohle fest.	<ul style="list-style-type: none"> • Die gewählte Temperatur ist zu hoch und beschädigt das Gewebe. 	<ul style="list-style-type: none"> • Wählen Sie eine für das Material geeignete Temperatur und reinigen Sie die Bügelsohle mit einem feuchten Tuch.
Die Bügelsohle wird im Laufe der Zeit braun.	<ul style="list-style-type: none"> • Dies ist eine normale Gebraucherscheinung. 	<ul style="list-style-type: none"> • Reinigen Sie die Bügelsohle regelmäßig mit einem feuchten Tuch.
Nachlassender Dampfdruck während des Bügelns.	<ul style="list-style-type: none"> • Die Dampftaste wird lange Zeit gedrückt gehalten. 	<ul style="list-style-type: none"> • Drücken Sie die Dampftaste (12) in längeren Abständen. Dies verbessert das Bügelresultat, da die Wäsche so besser trocknet und weicher bleibt.

Wenn die Angaben in der vorangehenden Tabelle das Problem nicht lösen, setzen Sie sich bitte mit einem zugelassenen technischen Kundendienst in Verbindung.

Entsorgungshinweise

Die Lieferung unserer Produkte erfolgt in optimierter Verpackung. Dies bedeutet im Wesentlichen, dass umweltschonende Materialien verwendet werden, die als sekundäre Rohmaterialien beim örtlichen Entsorgungsservice abzugeben sind. Nähere Information zur Entsorgung von Haushaltsgeräten erhalten Sie bei Ihrer Gemeindeverwaltung.



Dieses Gerät ist entsprechend der europäischen Richtlinie 2002/96/EG über Elektro- und Elektronikaltgeräte (waste electrical and electronic equipment - WEEE) gekennzeichnet.

Die Richtlinie gibt den Rahmen für eine EU-weit gültige Rücknahme und Verwertung der Altgeräte vor.

Sie können sich diese Betriebsanleitung auch von der Homepage von Bosch herunterladen.

Thank you for buying the sensixx B10L steam station, the new steam-ironing system from Bosch.

Carefully read through the operating instructions for the appliance and safeguard them for future reference.

Introduction

These instructions for use contain valuable information about the unique features of this system and some hints to make ironing easier for you.

We hope that you enjoy ironing with this steam station.

Important

Open out the first page of the booklet, this will help you to understand how the appliance works.

This appliance complies with international safety standards.

This appliance has been designed exclusively for domestic use and must not be used for industrial purposes.

This appliance must only be used only for the purposes for which it was designed, i.e. as an iron. Any other use will be considered improper and consequently dangerous. The manufacturer will not be held responsible for any damage arising from misuse or improper use.

General safety instructions

- This appliance is to be connected and used in accordance with the information stated on its characteristics plate.
- This appliance must be connected to an earthed socket. If it is absolutely necessary to use an extension cable, make sure that it is suitable for 16A and has a socket with an earth connection.
- The iron should not be used if it has been dropped, if there are visible signs of damage or if it is leaking water. It must be checked by an authorized Technical Service Centre before it can be used again.
- If the safety fuse fitted in the appliance blows, the appliance will be rendered inoperative. To restore normal operation the appliance will have to be taken to an authorised Technical Service Centre.

- In order to avoid that, under unfavourable mains conditions, phenomena like transient voltage drops or lighting fluctuations can happen, it is recommended that the iron is connected to a power supply system with a maximum impedance of 0.27Ω . If necessary, the user can ask the public power supply company for the system impedance at the interface point.
 - This appliance is not intended to be used by persons (including children) with reduced physical, sensory or mental capacities, or lack of experience and knowledge, unless they have been given supervision or instruction concerning the use of the appliance by a person responsible for their safety.
 - Children should be supervised to ensure that they do not play with the appliance.
 - Remove the plug from the socket before filling the appliance with water or before pouring out the remaining water after use.
 - The appliance must never be placed directly under the tap to fill the water tank.
 - Boiler's cap must not be opened during use.
 - The appliance must be used and placed on a stable surface.
 - When placed on its stand, make sure that the surface on which the stand is placed is stable.
 - The iron must not be left unattended while it is connected to the supply mains.
 - Unplug the appliance from the mains supply after each use, or if a fault is suspected.
 - The electrical plug must not be removed from the socket by pulling the cable.
 - Never immerse the iron or steam tank in water or any other fluid.
 - Do not leave the appliance exposed to weather conditions (rain, sun, frost, etc.).
 - With the aim of avoiding dangerous situations, any work or repair that the appliance may need, e.g. replacing a faulty mains cable, must only be carried out by qualified personnel from an Authorised Technical Service Centre.
- Important :**
- This appliance reaches high temperatures and produces steam during use, this could cause scalds or burns in case of improper use.
 - The steam hose, base station and in particular the iron can get hot when used.

- Do not allow the power cable to come into contact with the soleplate when it is hot.
- Never aim the steam at people or animals.

Description

1. Boiler's cap
2. Removable iron pad
3. Mains cable and hose storage compartment
4. Mains cable
5. Steam hose
6. "Steam ready" pilot light
7. "Refill boiler" pilot light
8. Variable steam control (*depending on the model)
9. Illuminated main power button (0/I)
10. Housing with internal steam generator
11. Temperature control knob
12. Steam release button
13. Iron pilot light
14. Soleplate
15. Steam button lock (*depending on the model)
16. Filling funnel
17. Carrying handles

Preparations (A)

1. Remove any label or protective covering from the soleplate.
2. Place the appliance horizontally on a solid, stable surface. You may remove the iron pad (2) from the appliance and place the iron on it on another solid, stable, horizontal surface. Never rest the iron on the appliance without the iron pad!
3. Open the boiler's cap (1). Fill the boiler carefully **using always the funnel**, and close the cap firmly.
Filling with warm water reduces the waiting time for heating up.
Do not overfill the boiler.
4. Unwind the mains cable (4) fully and plug it into an earthed socket.
5. Switch the main power button (9) on (position "I")
6. The "Steam ready" indicator lamp (6) will light up after approximately 7 minutes, indicating that the appliance is ready to use.

7. This appliance has a water level sensor. The "Refill boiler" indicator (7) will light when the boiler is empty.

Refilling the boiler

Attention! Risk of burns!

Be careful when opening the cap, steam may escape.

If the pilot lamp (7) illuminates :

1. Press the steam button (12) to check that no more steam is generated. Only then the boiler should be refilled.
2. Set the appliance switch (9) to the off position ("0") and unplug the steam station from the mains. Then wait for minimal 2 minutes.
3. Open the cap (1) carefully and slowly. Allow remaining steam to escape.
4. Refill the boiler **using always the funnel**. Do not overfill the boiler.
5. If there is water left around the filling inlet, please dry with a towel before closing the boiler.
6. Close the cap firmly.

Important:

- Normal tap water can be used.

To prolong the optimum steam function, mix tap water with distilled water 1:1. If the tap water in your district is very hard, mix tap water with distilled water 1:2.

You can inquire about the water hardness with your local water supplier.

- To avoid damage and/or contamination of the boiler, do not use perfumed water, vinegar, starch, descaling agents, additives or any other type of chemical product.

Any damage caused by the use of the aforementioned products, will make the guarantee void.

- The iron is not designed to rest on its heel. Please always position it horizontally on the iron pad (2). The iron pad can be placed into the specially designed recess on the appliance or somewhere suitable alongside the ironing area.

Never rest the iron on the appliance without the iron pad!

- During its first use the iron may produce certain vapours and odours, along with white particles on the soleplate, this is normal and it will stop after a few minutes

Setting the temperature

1. Check the ironing instruction label on the garment to determine the correct ironing temperature.
2. Select the temperature (11):

•	Synthetics
••	Silk-Wool
•••	Cotton-Linen

3. The indicator lamp (13) will remain lit while the iron is heating and go out as soon as the iron has reached the selected temperature.

Tips:

- Sort your garments out based on their cleaning symbol labels, always starting with clothes that have to be ironed at the lowest temperatures.
- If you are not sure what the garment is made of then begin ironing at a low temperature and decide on the correct temperature by ironing a small section not usually seen when worn

Ironing with steam (B)

1. Turn the temperature selector (11) to the required setting
2. Set the amount of steam to suit your needs, using the variable steam control (8) (depending on the model).
3. Press the steam release button (12) to release steam.

Attention:

When ironing on a lower temperature setting “•”.

- If the appliance has variable steam control (8), set the variable steam control to its lowest position (“”).
- If the appliance does not have variable steam control, press the steam release button (12) only for a few seconds at a time when ironing at lower temperatures.

In both cases, if you find that water is dripping out of the soleplate, set the temperature selector (11) to a higher position (take care that the garment can be ironed on this heat temperature setting).

Cork handle iron (depending on the model):

To get permanent steam, press the lock button (15) and slide it backwards until it locks.

To switch off the permanent steam, slide the lock button forward.

Important:

- The steam hose may get hot if you are ironing for long periods.

Ironing without steam

1. Set the required ironing temperature.
2. Begin ironing but without pressing the steam release button (12).

Vertical steam (C)

1. Set the temperature control to the “••” or “max” position.
2. You can steam iron curtains and hanging garments (jackets, suits, coats...) by holding the iron in a vertical position and pressing the steam release button (12).

Operate the iron vertically at a distance of 10 to 20 cm

Never direct the steam jet at garments that are being worn.

Never aim the steam at people or animals.

Energy saving “eco” setting (depending on the model)

If the “eco” steam setting on the steam regulator (8) is selected, the energy consumption of the appliance will be reduced, by means of the reduction of water consumption and electricity.

A good ironing result can be obtained for most of the garments.

Use higher settings only for thick and highly wrinkled fabrics.

Cleaning the Boiler

To extend the life of your steam generator and to avoid any build up of scale, it is essential that you rinse out the boiler after several hours of use (approximately after 50 hours). If the water is hard, increase the frequency.

Do not use descaling agents for rinsing out the boiler, as they could damage it.

1. Check that the appliance is unplugged and cold for more than 2 hours.
2. Unscrew the boiler’s cap (1)
3. Empty the boiler above a sink by holding the appliance upside down.

4. Fill the boiler with 500 ml of fresh water.
5. Shake the base unit for a few moments and then empty it completely over a sink or bucket.
6. To obtain the best result, we recommend that this operation is done twice
7. Close the cap

Cleaning & Maintenance

Important:

Always unplug the appliance from the mains supply before carrying out any cleaning or maintenance operation on it.

1. After ironing, pull out the plug and allow the appliance to cool down before cleaning.
2. Wipe the housing, handle and iron body with a damp cloth.
3. If the soleplate is soiled with dirt or scale, clean it with a damp cloth.
4. Never use abrasive products or solvents.

Storing the appliance (D)

1. Set the main power to the "0" position and disconnect the mains cable.
2. Always allow the appliance to cool down before storing it.
3. Place the iron on the iron pad, standing on the soleplate.
4. Empty the boiler and store the mains cable and the steam hose in the storage compartment. Do not wrap the cords too tight.
5. Use the carrying handles (17) on the sides when moving the appliance.

Fabric protection soleplate cover (E)

Trouble shooting

Problem	Possible causes	Solution
The steam generator does not come on.	<ul style="list-style-type: none"> • There is a connection problem. • The main power button is not switched on. 	<ul style="list-style-type: none"> • Check the mains cable, the plug and the socket. • Switch the main power button (9) to the on position. ("I")
The iron does not heat up.	<ul style="list-style-type: none"> • The main power button is not switched on. • The temperature control knob is set to the "min" position. 	<ul style="list-style-type: none"> • Switch the main power button (9) to the on position. ("I") • Set the temperature control knob (11) to the desired position.

(depending on the model)

The fabric-protection soleplate cover is used for steam-ironing delicate garments at maximum temperature without damaging them. Use of the soleplate cover also does away with the need for a cloth to prevent shine on dark materials.

It is advisable to first iron a small section on the inside of the garment to see if it is suitable.

To attach the soleplate cover to the iron, place the tip of the iron into the end of the soleplate cover and pull the elastic strap over the lower rear of the iron until it fits tightly. To release the soleplate cover, pull the elastic strap and remove the iron.

The fabric-protection soleplate cover may be purchased from the customer service or specialist shops:

Accessory code (After-sales)	Name of accessory (Specialist outlets)
571510	TDZ2045

Tips to help you save energy

Steam production consumes the most energy. To help minimise the energy used, follow the advice below:

- Start by ironing the fabrics that require the lowest ironing temperature. Check the recommended ironing temperature in the label on the garment.
- Try to iron the fabrics while they are still damp and reduce the steam setting.
- If you tumble dry your fabrics before ironing them, set the tumble drier on the 'iron dry' programme.
- If the fabrics are damp enough, you can iron without steam.

Problem	Possible causes	Solution
The iron begins to smoke when switched on.	<ul style="list-style-type: none"> • During first use: Certain components on the appliance have been lightly greased at the factory and may produce a little smoke when initially heated. • During later use: the soleplate may be soiled. 	<ul style="list-style-type: none"> • This is completely normal and will stop after a short while. • Clean the soleplate according to the cleaning instructions in this manual.
Water flows through the holes on the sole plate.	<ul style="list-style-type: none"> • The steam function is being used before it has reached temperature. • The water is condensing inside the pipes because steam is being used for the first time or has not been used for a long time. 	<ul style="list-style-type: none"> • Reduce the steam flow when ironing at low temperatures (Variable steam control (8)). • Point the iron away from the ironing area and press the steam release button (12) until steam is produced.
Dirt comes out through the sole plate.	<ul style="list-style-type: none"> • There is a build-up of scale or minerals in the boiler. • Chemical products or additives have been used. 	<ul style="list-style-type: none"> • Clean the boiler Use tap water mixed 50% with distilled or demineralised water. If the tap water in your district is very hard, mix tap water with distilled water 1:2. • Clean the sole plate with a damp cloth. • Never add products to the boiler
The iron does not produce any steam.	<ul style="list-style-type: none"> • The boiler is not switched on or is empty. • The steam regulator is set to the minimum position. 	<ul style="list-style-type: none"> • Switch the main power button (9) to the on position. ("I") and/or fill the boiler • Increase the steam flow by turning the steam control (8).
The ironed garment turns dark and/ or sticks to the soleplate.	<ul style="list-style-type: none"> • The selected temperature is too high and has damaged the garment. 	<ul style="list-style-type: none"> • Select a suitable temperature for the material and clean the sole plate with a damp cloth.
The soleplate turns brown.	<ul style="list-style-type: none"> • This is a regular consequence of usage. 	<ul style="list-style-type: none"> • Clean the soleplate regularly with a damp cloth.
Loss of pressure during ironing.	Steam release button activated during a long period of time.	Use the steam release button (12) with intervals. This improves the ironing result as the textiles will be dried and stay smooth better.

If the above does not solve the problem, get in touch with authorized technical service.

Advice on disposal

Our goods come in optimised packaging. This basically consists in using non-contaminating materials which should be handed over to the local waste disposal service as secondary raw materials. Your local town council can give you information about how to dispose of obsolete appliances.



This appliance is labelled in accordance with European Directive 2002/96/EG concerning used electrical and electronic appliances (waste electrical and electronic equipment - WEEE).

The guideline determines the framework for the return and recycling of used appliances as applicable throughout the EU.

You can download this manual from the local homepages of Bosch.

Nous vous remercions d'avoir acheté la centrale de repassage à vapeur sensix B10L, le nouveau système de repassage vapeur de Bosch.

Lire cette notice très attentivement et conservez-la pour des consultations ultérieures.

Introduction

Cette notice contient d'importantes informations concernant les fonctions de ce système ainsi que quelques conseils qui simplifieront le repassage.

Nous espérons que vous prendrez plaisir à repasser avec cette centrale de repassage.

Remarque importante:

Tenez la notice ouverte à la première page pour vous aider à mieux comprendre le fonctionnement de la centrale.

Cet appareil répond à toutes les normes internationales en vigueur concernant la sécurité.

Cet appareil a été conçu pour une utilisation domestique exclusivement par conséquent, ce fer n'est pas destiné à un usage industriel.

Cet appareil ne doit être utilisé qu'aux fins pour lesquelles il a été conçu, c'est à dire pour repasser. Toute autre utilisation est inadéquate et par conséquent dangereuse. Le fabricant décline toute responsabilité quant aux dommages découlant d'une utilisation indue ou inadéquate.

Consignes générales de sécurité

- Avant de brancher l'appareil au secteur, vérifiez si la tension concorde bien avec celle indiquée sur la plaque signalétique de l'appareil. Cet appareil doit être branché à une prise avec mise à la terre.
- Si vous utilisez une rallonge, vérifiez si elle dispose bien d'une prise de 16 A bipolaire avec mise à la terre.
- Ne pas utiliser le fer à repasser s'il est tombé, s'il présente de signes visibles de détérioration ou en cas de fuite d'eau. Dans les situations précitées, confiez l'appareil pour révision à un Service d'Assistance Technique Agréé avant de l'utiliser à nouveau.
- En cas de grillage d'un fusible, l'appareil est hors service. Pour récupérer le fonctionnement normal, confiez l'appareil à un Service d'Assistance Technique Agréé.
- Afin d'éviter que sous des circonstances défavorables du réseau électrique il se produise des phénomènes comme une variation de la tension et le clignotement de l'éclairage, il est recommandé que le fer à vapeur soit déconnecté du réseau avec une impédance maximale de 0,27 Ω . Pour plus d'information, veuillez consulter l'entreprise distributrice de l'énergie électrique.
- L'utilisation de cet appareil n'est pas destinée aux personnes (enfants inclus) souffrant de capacités physiques, sensorielles ou mentales réduites, ou manquant d'expérience ou de connaissances, à moins d'être sous surveillance ou d'avoir reçu les instructions appropriées.
- Les enfants doivent être sous surveillance pour veiller à ce qu'ils ne jouent pas avec l'appareil.
- Débranchez la prise de la fiche avant de remplir l'appareil d'eau ou avant de verser le reste d'eau après utilisation.
- Ne pas mettre l'appareil sous le robinet pour remplir d'eau le réservoir.
- Pendant l'utilisation, le bouchon de remplissage doit être posé.
- L'appareil doit être utilisé sur une surface stable.
- Quand il sera placé sur le support, veillez à le poser sur une surface stable.
- Ne pas laisser le fer à repasser sans surveillance quand il est branché au courant électrique.
- Déconnectez directement l'appareil du réseau électrique si un quelconque défaut est décelé, et toujours après chaque utilisation.
- Ne pas tirer le cordon pour débrancher l'appareil de la prise.
- Ne pas introduire le fer à repasser ni le réservoir vapeur dans l'eau ni dans aucun autre liquide.
- Ne pas exposer l'appareil aux intempéries (pluie, soleil, givre, etc).
- Afin d'éviter les situations dangereuses, toute maintenance ou réparation nécessaire de l'appareil, par ex. le remplacement d'un câble secteur défectueux, doit uniquement être

effectuée par le personnel qualifié d'un centre d'assistance technique agréé.

Remarque importante:

- Cet appareil atteint des températures élevées et produit de la vapeur pendant son utilisation, il faudra par conséquent être très prudent pour éviter tous risques de brûlures dans le cas d'une utilisation incorrecte.
- La tuyauterie de vapeur, la base de la station, et en particulier le fer à vapeur peuvent être chaud.
- Evitez le contact du cordon d'alimentation avec la semelle lorsqu'elle est chaude.
- Ne pas diriger la vapeur vers les personnes ni vers des animaux.

Description

1. Bouchon de la chaudière.
2. Support démontable du fer à repasser
3. Zone de rangement du câble et du tuyau
4. Cordon de branchement
5. Tuyau vapeur
6. Indicateur lumineux 'Vapeur préparée'
7. Indicateur lumineux 'Chaudière vide'
8. Contrôle vapeur variable (*dépend du modèle)
9. Interrupteur principal allumé (I/O)
10. Carcasse avec générateur de vapeur interne
11. Bouton de contrôle Température
12. Bouton sortie vapeur
13. Indicateur lumineux fer à repasser
14. Semelle
15. Bouton de blocage de vapeur (*dépend du modèle)
16. Entonnoir
17. Ailes de transport

Préparation (A)

1. Retirez toute étiquette ou élément de protection de la semelle.
2. Posez l'appareil horizontalement sur une surface solide et stable. Possibilité de retirer le support du fer à repasser de l'appareil et de placer le fer sur le support horizontalement sur une surface solide et stable. Ne pas poser le fer sur l'appareil sans le support.

3. Ouvrir le bouchon de la chaudière (1). Remplir la chaudière avec précaution en **utilisant toujours l'entonnoir**, et fermer le couvercle.

Le remplissage avec de l'eau chaude permet de réduire le temps d'attente de chauffage.

Ne pas remplir la chaudière en excès. Eviter le débordement de l'eau.

4. Déroulez le cordon de branchement (4) et branchez-le à une prise équipée d'un système de mise à la terre.
5. Placez l'interrupteur de l'allumage principal (9) sur la position 'I'.
6. Le voyant lumineux 'vapeur prête' (6) s'allumera environ dans les 7 minutes suivantes indiquant ainsi que l'appareil est prêt pour utilisation.
7. Cet appareil dispose d'un senseur de niveau d'eau. Le voyant lumineux 'remplir d'eau la chaudière' (7) s'allumera dès que le réservoir à eau est vide.

Remplissage de la chaudière

Attention !Risque de brûlures !

Soyez prudent lors de l'ouverture du bouchon, de la vapeur pourrait s'échapper.

Si le pilote de la lampe (7) s'allume :

1. Appuyez sur le bouton vapeur (12) pour vérifier que la vapeur ne soit pas générée. Alors seulement, la chaudière doit être remplie.
2. Réglez l'interrupteur de l'appareil (9) sur la position arrêt ('0') et débranchez la station à vapeur du réseau électrique. Ensuite, attendre un minimum de 2 minutes.
3. Ouvrez le bouchon (1) soigneusement et lentement. Cela permet au reste de la vapeur de s'échapper.
4. Remplir la chaudière en utilisant toujours l'entonnoir. Ne pas remplir la chaudière en excès. Eviter le débordement de l'eau.
5. S'il y a de l'eau autour de l'ouverture de remplissage, s'il-vous-plaît, sechez a avec une serviette avant de fermer la chaudière.
6. Fermer le couvercle.

Remarque importante:

- Fonctionne avec l'eau du robinet.
Pour prolonger et optimiser la fonction vapeur, mélangez l'eau du robinet avec la même quantité d'eau distillée 1:1. Si l'eau du robinet de votre région est très calcaire, mélangez l'eau du robinet avec le double d'eau distillée 1:2.

Pour connaître le degré de dureté de l'eau de votre région, adressez-vous à la société chargée d'assurer l'approvisionnement en eau de la région.

- Pour éviter d'endommager et/ou de contaminer la chaudière, n'utilisez pas d'eau parfumée, de vinaigre, d'amidon, d'agents détartrants, d'additifs ou tout autre type de produit chimique.

Tout dommage provoqué par l'emploi des produits mentionnés annulera la garantie.

- Le fer à repasser n'est pas conçu pour reposer sur son talon. Veuillez le laisser toujours horizontalement sur le support (2). Le support peut être placé dans le creux spécialement prévu à cet effet sur l'appareil ou sur un quelconque autre point adéquat de la zone de repassage.

Ne pas poser le fer sur l'appareil sans le support.

- Il est possible que pendant la première utilisation, le fer produise des vapeurs ou des odeurs avec des particules blanches sur la semelle, ce qui est tout à fait normal et qui disparaîtra dans les minutes suivantes.

Réglage de la température

1. Vérifiez sur l'étiquette des conseils de repassage de la pièce à repasser la température de repassage à utiliser.
2. Sélectionnez la température (11):

•	Synthétiques
••	Soie- laine
•••	Coton – lin

3. Pendant le réchauffement du fer, l'indicateur lumineux (13) reste allumé et s'éteint quand le fer sera à la température sélectionnée.

Conseils:

- Triez les pièces à repasser selon les étiquettes des symboles de lavage et de repassage et commencer toujours à repasser celles qui doivent l'être à une température plus basse.
- Si vous n'êtes pas sûr de la température à utiliser pour certains tissus, commencer à les repasser à basse température et faites un essai sur une petite partie de la pièce non visible.

Repassage avec de la vapeur (B)

1. Tournez le sélecteur de température (11) sur la position exigée.
2. Réglez le débit de vapeur pour l'adapter à vos besoins, en utilisant le contrôle de vapeur variable (8) (en fonction du modèle).
3. Appuyez sur le bouton de libération de vapeur (12) pour faire sortir la vapeur.

Attention :

Quand le repassage est effectué avec un réglage de température inférieur '•'

- Si l'appareil incorpore un contrôle de vapeur variable (8), réglez le contrôle de vapeur variable sur la position la plus basse ('☁').
- Si l'appareil n'incorpore pas de contrôle de vapeur variable, appuyez sur le bouton de libération de vapeur (12) uniquement pendant quelques secondes tout en repassant à de basses températures.

Dans les deux cas, si de l'eau s'écoule de la semelle, réglez le sélecteur de température (11) sur une position supérieure (veillez à ce que le vêtement puisse être repassé sur cette position)

Poignée en liège du fer à vapeur (dépend du modèle):

Pour obtenir de la vapeur en permanence, appuyez sur le bouton de verrouillage (15) et faites-le glisser vers l'arrière jusqu'à ce qu'il se bloque.

Pour arrêter la vapeur permanente, faites glisser le bouton de verrouillage vers l'avant.

Remarque importante:

- Il est normal que le tuyau de la vapeur se réchauffe pendant les longues séances de repassage.

Repassage à sec

1. Réglez la température de repassage.
2. Commencer le repassage sans appuyer sur le bouton de sortie de la vapeur (12).

Vapeur verticale (C)

1. Placez le sélecteur de la température sur la position '••' ou 'max'.
2. Vous pourrez repasser des doubles-rideaux et des vêtements suspendus (vestes, costumes, manteaux, etc.) en plaçant le fer en position verticale et en appuyant sur le bouton de la sortie de la vapeur (12).

Faire fonctionner le fer verticalement à une distance de 10 à 20cm.

Ne jamais diriger le jet de vapeur sur des vêtements qui sont portés.

Ne jamais projeter de la vapeur vers des personnes ou des animaux.

Économie d'énergie 'eco'

(dépendant du modèle)

Si on sélectionne le mode 'eco' du régulateur de vapeur (8), la consommation électrique de l'appareil sera réduite au moyen d'une diminution de la consommation électrique et d'eau.

Un bon résultat de repassage peut être obtenu pour la plupart des vêtements.

N'utilisez le mode normal d'énergie que pour les tissus épais et très froissés.

Nettoyage de la chaudière

Pour prolonger la vie utile du générateur de vapeur et pour éviter l'entartrage il est obligatoire de nettoyer la chaudière (environ toutes les 50 heures d'utilisation). Si l'eau de votre région est dure, il faudra écarter les intervalles de nettoyage.

Ne pas utiliser de produits détartrants pour nettoyer la chaudière car ils risqueraient de l'endommager.

1. Débranchez l'appareil et laissez refroidir l'appareil plus de 2 heures.
2. Dévisser le bouchon de la chaudière (1)
3. Vider la chaudière au-dessus d'un évier en tenant l'appareil à l'envers.
4. Remplir la chaudière avec 500 ml d'eau douce.
5. Secouer l'unité de base pendant quelques instants, après qu'il soit vidé complètement dans un évier ou un seau.
6. Pour obtenir le meilleur résultat, nous recommandons que cette opération soit effectuée deux fois
7. Fermer le couvercle

Nettoyage et entretien

Important:

Toujours débrancher l'appareil de l'alimentation secteur avant de procéder à toute opération d'entretien ou de nettoyage sur lui.

1. Après le repassage, déconnectez la fiche et laissez refroidir la semelle avant de la nettoyer.
2. Nettoyez la carcasse, la poignée et le corps du fer à repasser avec un chiffon humide.
3. Si la semelle est encrassée ou rouillée, nettoyez-la avec un chiffon humide.
4. Ne pas utiliser de solvants ni de produits abrasifs.

Rangement de l'appareil (D)

1. Réglez le courant principal de la position '0' et débranchez le câble d'alimentation
2. Laissez refroidir le fer avant de le ranger.
3. Posez le fer sur le support, appuyé sur la semelle.
4. Vider la chaudière, ranger le câble et le tuyau de vapeur dans le compartiment de stockage. Ne pas envelopper les cordes trop serrées.
5. Pour transporter l'appareil, soutenez-le par les ailes (17) situées sur les côtés.

Semelle de protection textile (E)

(dépendant du modèle)

Ce protecteur s'utilise pour ne pas endommager les pièces de linge délicat lors de repassage vapeur à la température maximale. Grâce à la semelle de protection en tissu il n'est plus nécessaire d'utiliser un linge pour éviter la brillance sur les tissus.

Il est conseillé de faire un essai de repassage sur une petite partie intérieure du linge et d'observer les résultats.

Pour poser le protecteur sur le fer, placez la pointe du fer à l'extrémité du protecteur de tissus et tirez la bande élastique au-dessus de la partie inférieure arrière du fer à repasser jusqu'à ce que le protecteur soit parfaitement adapté au fer. Pour enlever la semelle de protection en tissu, tirez la bande élastique pour la retirer du fer.

La semelle de protection en tissu est disponible auprès du service après-vente et dans tous les magasins spécialisés.

Code de l'accessoire (Service après-vente)	Nom de l'accessoire (Commerces spécialisés)
571510	TDZ2045

Conseils pour vous aider à économiser de l'énergie

La production de vapeur consomme le plus d'énergie. Pour aider à réduire la consommation d'énergie, suivez les conseils ci-dessous:

- Commencez par repasser des tissus qui nécessitent la plus faible température de repassage. Vérifiez la température de repassage recommandée sur l'étiquette du vêtement.
- Essayez de repasser les tissus pendant que ceux-ci sont encore humides et réduisez le réglage de vapeur.
- Si vous séchez vos tissus avant de les repasser, réglez votre sèche-linge sur la position "repassage à sec".
- Si les tissus sont assez humide, vous pouvez repasser sans vapeur.

Solution des pannes

Problème	Possibles causes	Solution
Le générateur de la vapeur ne s'allume pas.	<ul style="list-style-type: none"> • Présence d'un problème de connexion. • La chaudière n'est pas connecté. 	<ul style="list-style-type: none"> • Vérifiez le cordon de branchement, la fiche et la prise. • Placez l'interrupteur de l'allumage principal (9) sur la position 'I'.
Le fer ne chauffe pas.	<ul style="list-style-type: none"> • L'interrupteur se trouve sur la position '0'. • Le sélecteur de contrôle de la température se trouve sur la position 'min'. 	<ul style="list-style-type: none"> • Placez l'interrupteur de l'allumage principal (9) sur la position 'I'. • Placez le sélecteur de contrôle de la température (11) sur la position voulue.
Le fer à repasser dégage de la fumée quand il s'allume.	<ul style="list-style-type: none"> • Durant la première utilisation : certains composants de l'appareil sont légèrement graissés en usine et de ce fait lors de la première utilisation du fer, en chauffant il est possible qu'il se dégage un peu de fumée. • Lors des prochaines utilisations : la semelle peut être tachée. 	<ul style="list-style-type: none"> • Cela est tout à fait normal. Le fer ne dégagera plus de fumée quelques instants plus tard. • Nettoyez la semelle du fer selon les conseils d'entretien de cette notice.
De l'eau sort par les trous de la semelle.	<ul style="list-style-type: none"> • La fonction vapeur a été utilisée alors que la température requise n'a pas encore été atteinte. • L'eau est en train de se condenser dans les tuyaux car il s'agit de la première utilisation de la vapeur ou par ce que la vapeur n'a pas été utilisée depuis longtemps. 	<ul style="list-style-type: none"> • Si vous repassez à une température basse, baissez le débit de la vapeur (contrôle vapeur variable (8)). • Placez le fer hors de la zone de repassage et appuyez sur le contrôle vapeur (12) jusqu'à production de la vapeur.

Problème	Possibles causes	Solution
La semelle dégage des salissures ou la semelle est encrassée.	<ul style="list-style-type: none"> • Dépôts de rouille ou de minéraux dans la chaudière. • Des produits chimiques ou des additifs ont été versés dans le réservoir. 	<ul style="list-style-type: none"> • Nettoyez la chaudière. Utilisez de l'eau du robinet mélangée avec 50 % d'eau distillée ou déminéralisée. Si l'eau du robinet de votre région est très calcaire, mélangez l'eau du robinet avec le double d'eau distillée 1:2. • Nettoyez la semelle avec un chiffon humide. • Ne pas verser de produits dans l'eau
Le fer ne produit pas de vapeur.	<ul style="list-style-type: none"> • La chaudière ne s'allume pas ou est vide. • Le régulateur de la vapeur se trouve sur la position minimum. 	<ul style="list-style-type: none"> • Placez l'interrupteur de l'allumage principal (9) sur la position 'I' et/ou remplissez d'eau la chaudière. • Augmentez le débit de vapeur en tournant le bouton de la vapeur (8).
La pièce repassée devient foncée et/ou elle colle à la semelle.	<ul style="list-style-type: none"> • La température sélectionnée est trop élevée, ce qui a endommagé la pièce de linge. 	<ul style="list-style-type: none"> • Sélectionnez une température adaptée au tissu et nettoyez la semelle avec un chiffon humide.
La semelle se tache.	<ul style="list-style-type: none"> • Il s'agit d'une conséquence normale due à l'utilisation. 	<ul style="list-style-type: none"> • Nettoyez la semelle avec un chiffon humide.
Perte de pression de vapeur pendant le repassage	Le bouton de sortie de vapeur a été maintenu enfoncé trop longtemps	Appuyez sur le bouton de vapeur par intervalles (12). Ceci améliore le résultat du repassage, vu que le tissu séchera mieux et sera plus doux.

Si les problèmes persistent après avoir appliqué les conseils précités, adressez-vous à un service d'assistance technique agréé.

Information sur l'élimination des déchets

Nos produits sont fournis dans un emballage optimisé. Nos emballages sont fabriqués avec des matériaux non polluants et doivent être déposés au service local de collectes des déchets pour être ensuite réutilisés comme matières premières secondaires. En ce qui concerne l'élimination des électroménagers hors d'usage, renseignez-vous auprès de la Mairie de votre commune.



Cet appareil est marqué selon la directive européenne 2002/96/CE relative aux appareils électriques et électroniques usagés (waste electrical and electronic equipment - WEEE).

La directive définit le cadre pour une reprise et une récupération des appareils usagés applicables dans les pays de la CE.

Vous pouvez télécharger ce manuel sous la page d'accueil de Bosch.

Vi ringraziamo per aver acquistato il ferro da stiro a vapore sensixx B10L, il nuovo sistema di stiratura a vapore di Bosch.

Legga con attenzione le istruzioni d'uso dell'apparecchio e le conservi per una possibile consultazione posteriore.

Introduzione

Leggere le istruzioni prima dell'uso. Contiene delle informazioni importanti sulle funzioni di questo sistema e qualche consiglio per rendere la stiratura più facile.

Vi auguriamo un buon uso di questa stazione di stiratura a vapore.

Importante

Si prega di lasciare aperta la prima pagina del libretto d'istruzioni, poiché vi aiuteranno a comprendere il funzionamento di questo apparecchio.

Quest'apparecchio è in regola con le norme internazionali sulla sicurezza.

Il presente apparecchio è stato creato esclusivamente per domestico, rimanendo quindi escluso l'uso industriale dello stesso.

Usare quest'apparecchio solamente per l'uso cui è stato destinato, ossia, come ferro da stiro. Qualsiasi altro uso si riterrà inadeguato, e pertanto pericoloso. Il fabbricante non è responsabile di nessun danno causato da un uso indebito oppure inadeguato.

Istruzioni generali di sicurezza

- Prima di collegare l'apparecchio alla rete elettrica, assicuratevi che il voltaggio corrisponde a quello indicato sulla targhetta delle caratteristiche.
- Quest'apparecchio deve collegarsi ad una presa provvista di messa a terra. Se si utilizza una prolunga, assicuratevi di avere a disposizione una presa di corrente 16 A bipolare con messa a terra.
- Non utilizzare il ferro da stiro se è caduto, se ha segni visibili di danni oppure se fuoriesce dell'acqua. Dovrà essere controllato da un servizio di assistenza tecnica autorizzato prima di utilizzarlo di nuovo.
- Se si fonde il fusibile di sicurezza, l'apparecchio resterà fuori uso. Per recuperare il funzionamento normale, portare l'apparecchio presso un Servizio di Assistenza Tecnica autorizzato.

- Per evitare che in circostanze sfavorevoli della rete elettrica si producano fenomeni come la variazione di tensione e lo sfarfallio della luce, si raccomanda di collegare il ferro da stiro a una rete con una impedenza massima di 0,27 Ω . Per ulteriori informazioni, consulti la società locale di distribuzione dell'energia elettrica.
- Questo apparecchio non è stato concepito per essere usato da persone (inclusi i bambini) con ridotte capacità fisiche, sensoriali o mentali o con mancanza di esperienza e conoscenze, se non sotto attenta sorveglianza o dopo aver ricevuto le relative istruzioni.
- I bambini devono essere sorvegliati affinché non giochino con l'apparecchio.
- Prima di riempire l'apparecchio con acqua e prima di eliminare l'acqua rimanente dopo l'uso, scollegare la spina dalla presa elettrica.
- Non collocare l'apparecchio direttamente sotto il rubinetto per riempire il serbatoio con acqua.
- Non lasciare aperto il tappo del foro di riempimento durante l'uso.
- L'apparecchio deve utilizzarsi e collocarsi sopra una superficie stabile.
- Quando questi è collocato nel supporto, assicurarsi di situarlo su una superficie stabile.
- Non abbandonare il ferro da stiro mentre questo è collegato alla rete di alimentazione elettrica.
- Scollegare l'apparecchio dall'alimentazione di rete dopo ogni utilizzo o se si sospetta un guasto.
- Non scollegare l'apparecchio dalla presa tirando dal cavo.
- Non introdurre il ferro da stiro oppure il serbatoio del vapore oppure in un qualsiasi altro liquido.
- Non lasciare l'apparecchio alle intemperie (pioggia, sole, gelo, ecc).
- Per evitare situazioni pericolose, ogni eventuale riparazione o intervento richiesto dall'apparecchio, ad es. sostituzione del cavo di collegamento difettoso, può essere eseguito solo dal personale specializzato di un centro di assistenza tecnica autorizzato.

Importante:

- Quest'apparecchio raggiunge altissime temperature e produce vapore durante il suo uso, ciò potrebbe provocare scottature o bruciature in caso di utilizzo non corretto.

- Il cavo flessibile del vapore, la base del ferro da stiro e la caldaia potrebbero essere molto caldi dopo l'uso.
- Non permettere che il cavo entri in contatto con la piastra del ferro quando questi è caldo.
- Non dirigere il vapore a persone o animali.

Descrizione

1. Tappo della caldaia
2. Supporto del ferro smontabile
3. Cavità per il cavo di alimentazione e del tubo di vapore
4. Cavo di alimentazione
5. Tubo vapore
6. Spia luminosa "Vapore pronto"
7. Spia luminosa "Caldaia vuota"
8. Controllo del vapore variabile (*secondo il modello)
9. Interruttore principale illuminato (0/I)
10. Struttura con generatore di vapore interno
11. Selettore della temperatura
12. Pulsante di uscita del vapore
13. Spia luminosa per il ferro da stiro
14. Piastra
15. Selettore di bloccaggio (*secondo il modello)
16. Imbuto per il riempimento della caldaia
17. Maniglie per il trasporto

Preparazioni (A)

1. Ritirare qualsiasi etichetta o copertura di protezione dalla piastra.
2. Poggiare l'apparecchio in posizione orizzontale su una superficie solida e stabile. Potete ritirare il supporto (2) dal ferro da stiro e collocare il ferro da stiro sopra un supporto su una superficie solida, stabile ed orizzontale.
3. Aprire il tappo (1). Riempire la caldaia **usando sempre l'apposito imbuto** e chiudere avvitando bene il tappo.
L'introduzione di acqua calda abbrevia il tempo di attesa per la produzione del vapore.
Non riempire la caldaia oltre il limite consentito. Evitare la fuoriuscita dell'acqua.
4. Svolgere il cavo di alimentazione (4) e collegarlo ad una presa con messa a terra.
5. Porre l'interruttore principale (9) nella posizione di acceso ("I")

6. S'illuminerà la spia luminosa "vapore pronto" (6) approssimativamente dopo 7 minuti, il quale indica che l'apparecchio è pronto per l'uso.
7. Quest'apparecchio è provvisto di un sensore di livello dell'acqua. La spia luminosa "caldaia vuota" (7) s'illuminerà quando il serbatoio dell'acqua è vuoto.

Riempimento della caldaia

Pericolo di scottature!

Attenzione quando aprite il tappo. Può uscire vapore.

Se la spia (7) è accesa :

1. Premere il pulsante (12) e controllare che non ci sia più produzione di vapore. Solo in questo caso è possibile aggiungere acqua.
2. Porre l'interruttore (9) principale nella posizione di spento ("0"), estrarre la spina. Attendere 2 minuti circa.
3. Aprire lentamente e con precauzione il tappo (1). Lasciare uscire il vapore residuo.
4. Riempire la caldaia usando sempre l'apposito imbuto. Non riempire la caldaia oltre il limite consentito. Evitare la fuoriuscita dell'acqua.
5. Nel caso che rimanga dell'acqua intorno al foro di riempimento, asciugare con un panno prima di chiudere con il tappo.
6. Chiudere e avvitare bene il tappo

Importante:

- Si può usare acqua del rubinetto.
Per prolungare il funzionamento a vapore ottimale, mescolare l'acqua del rubinetto con acqua distillata in rapporto 1:1. Se l'acqua del rubinetto, fornita dall'acquedotto locale, ha una durezza elevata, mescolare l'acqua del rubinetto con acqua distillata in rapporto 1:2.
È possibile mettersi in contatto con la vostra azienda locale dell'acqua per conoscere il grado di durezza dell'acqua.
- Per evitare danni e/o contaminazione della caldaia, non usare acqua profumata, aceto, amido, agenti decalcificanti, additivi o qualunque altro tipo di prodotto chimico.
Qualunque danno provocato dall'uso dei suddetti prodotti annulla la garanzia.
- Il ferro non è progettato per rimanere in posizione verticale. Collocarlo sempre in posizione orizzontale sul supporto poggiaferro

(2). Il supporto del ferro può essere collocato nell' apposito spazio progettato nell'apparecchio oppure in qualsiasi punto adeguato nella zona di stiratura.

Non collocare il ferro da stiro sull'apparecchio senza il supporto.

- La prima volta che si utilizza, il ferro da stiro può produrre certi vapori o odori, con delle particelle bianche sulla piastra; Si tratta di un fenomeno normale e scomparirà in pochi minuti.

Regolazione della temperatura

1. Controllare sull'etichetta delle istruzioni di stiratura del capo di abbigliamento la temperatura adeguata di stiratura.
2. Selezionare la temperatura (11):

•	Sintetici
••	Seta - lana
•••	Cotone - lino

3. La spia luminosa (13) resterà accesa mentre il ferro si sta riscaldando e si spegnerà quando il ferro ha raggiunto la temperatura selezionata.

Consigli:

- Separare i capi di abbigliamento secondo le etichette ed il simbolo di lavaggio o di stiratura, iniziando sempre dai capi di abbigliamento che si stirano a temperature più basse.
- Se non si è sicuri del tipo di tessuto di un capo di abbigliamento, iniziare a stirare ad una bassa temperatura e decidere la temperatura corretta stirando una piccola zona che normalmente non è a vista.

Stiratura a vapore (B)

1. Portare il selettore della temperatura (11) nella posizione desiderata
2. Impostare la quantità di vapore necessaria utilizzando il controllo variabile del vapore (8) (in base al modello)
3. Premere il pulsante di rilascio (12) per azionare il vapore.

Attenzione

Stiratura a temperatura inferiore “•”

- Se l'apparecchio è dotato di controllo variabile del vapore (8), impostarlo nella posizione più bassa (“•”).
- Se l'apparecchio non è dotato di controllo variabile del vapore, premere il pulsante di rilascio del vapore (12) solo una volta per pochi secondi durante la stiratura a temperature inferiori.

In entrambi i casi, se l'acqua gocciola dalla piastra, impostare il selettore di temperatura (11) in una posizione superiore (assicurarsi che il capo possa essere stirato in tale posizione)

Ferro da stiro con il manico di sughero (secondo il modello):

Per generare vapore in modo permanente, premere il selettore di bloccaggio (15) e farlo scivolare indietro affinché rimanga fisso in questa posizione. Per terminare con il vapore permanente, far scivolare il selettore in avanti.

Importante:

- Il tubo flessibile del vapore può surriscaldarsi se si stira per un lungo periodo, e questo è normale.

Stiratura a secco

1. Selezionare la temperatura di stiratura desiderata.
2. Iniziare a stirare senza premere il pulsante di uscita del vapore (12).

Vapore verticale (C)

1. Regolare il selettore della temperatura in posizione “••” o “max”.
2. Potete stirare tende e capi d'abbigliamento appesi (giacche, vestiti, soprabiti...) collocando il ferro da stiro in posizione verticale e premendo il pulsante d'uscita del vapore (12).

Passare il ferro da stiro tenendolo verticale ad una distanza da 10 a 20 cm.

Non stirare i tessuti con gli indumenti indossati!

Non dirigere mai il vapore verso persone o animali.

Risparmio energetico “eco”

(In base al modello)

Se viene selezionato il modo “eco” del controllo del vapore (8), il consumo di energia dell'apparecchio sarà ridotto, grazie alla riduzione del consumo di elettricità e di acqua.

È possibile, comunque, ottenere ottimi risultati di stiratura per la maggior parte dei capi.

Utilizzare l'impostazione normale di energia solo per tessuti spessi e molto stropicciati.

Pulizia della caldaia

Per aumentare la durata del generatore di vapore, ed evitare l'accumulazione di calcio, è essenziale pulire la caldaia (circa ogni 50 ore di uso). Se l'acqua è dura, aumentare la frequenza.

Non usare agenti decalcificanti per la pulizia della caldaia, perché possono danneggiarla.

1. Scollegare il cavo di rete e lasciare raffreddare l'apparecchio per almeno 2 ore.
2. Svitare il tappo della caldaia (1).
3. Mantenere l'apparecchio in posizione inversa e svuotarlo completamente nel lavandino o in un secchio.
4. Riempire la caldaia con 500 ml d'acqua.
5. Scuotere per alcuni istanti la base e svuotarla completamente nel lavandino o in un secchio.
6. Per ottenere migliori risultati, vi raccomandiamo di ripetere quest'operazione due volte.
7. Chiudere e avvitare bene il tappo.

Pulizia e manutenzione

Importante:

Scollegare il ferro da stiro dalla rete elettrica prima di realizzare qualsiasi lavoro di pulizia o di manutenzione.

1. Dopo aver stirato, scollegare la presa e far raffreddare la piastra del ferro da stiro prima di procedere alla pulizia.
2. Pulire la struttura, l'asse ed il corpo del ferro da stiro con un panno umido.
3. Se la piastra si è macchiata con della sporcizia od ossido, pulire con un panno umido.
4. Non utilizzare prodotti abrasivi o dissolventi.

Conservazione dell'apparecchio (D)

1. Regolare l'interruttore di accensione in posizione “0” e scollegare il cavo di rete.
2. Far raffreddare il ferro da stiro prima di conservarlo.
3. Mettere il ferro da stiro sul supporto, appoggiato sulla piastra.
4. Svuotare completamente la caldaia e riporre il cavo di alimentazione e il tubo di vapore nell'apposita cavità. Non riavvolgere i cavi con troppa forza.
5. Per trasportare l'apparecchio, utilizzare le maniglie (17) situate lateralmente.

Piastra di protezione tessili (E)

(In base al modello)

La presente protezione si usa per la stiratura a vapore di capi d'abbigliamento delicati ad una temperatura massima senza arrecare danno.

L'uso della piastra di protezione tessile inoltre, elimina la necessità di un panno per evitare l'effetto lucido dei materiali dai colori scuri. Si consiglia iniziare a stirare una piccola sezione all'interno del capo d'abbigliamento ed osservare i risultati.

Per collocare il protettore della piastra, posizionare la punta del ferro da stiro sull'estremo del protettore dei tessuti e tirare la striscia elastica da sopra la parte inferiore posteriore del ferro da stiro fino alla perfetta aderenza. Per rilasciare la piastra di protezione tessile tirare la striscia elastica per separarla dalla piastra.

La piastra di protezione tessile può essere acquistata presso i servizi di post-vendita o nei negozi specializzati.

Codice dell'accessorio (Servizio postvendita)	Nome dell'accessorio (Servizi specialistici)
571510	TDZ2045

Consigli per il risparmio energetico.

La maggior parte dell'energia consumata da un ferro da stiro è dovuta alla produzione del vapore. Per ridurre il consumo, tenere presente i seguente consigli:

- Cominciare a stirare sempre i tessuti che hanno bisogno di una temperatura minore di stiratura. Rispettare la temperatura indicata nell'etichetta del capo da stirare.
- Cercare di stirare i tessuti mentre sono ancora umidi, riducendo l'uso del vapore del ferro. Il vapore sarà generato principalmente dai tessuti invece che dal ferro.
- Se utilizza una asciugatrice prima della stiratura, selezionare il programma adeguato per l'asciugatura con stiratura successiva.
- Se i tessuti sono sufficientemente umidi, è possibile stirare senza vapore.

Soluzione ai guasti

Problema	Possibile causa	Soluzione
L'apparecchio non si accende	<ul style="list-style-type: none"> • L'apparecchio non è collegato a la rete elettrica • L'interruttore è nella posizione di spento ("0") 	<ul style="list-style-type: none"> • Controllare il cavo della rete elettrica, la spina e la presa. • Porre l'interruttore principale (9) nella posizione di accesso ("1")
Non si riscalda il ferro da stiro.	<ul style="list-style-type: none"> • L'interruttore è nella posizione di spento ("0") • Il regolatore per il controllo della temperatura è in posizione "min". 	<ul style="list-style-type: none"> • Porre l'interruttore principale (9) nella posizione di accesso ("1") • Impostare il regolatore per il controllo della temperatura (11) nella posizione desiderata.
Il ferro da stiro fa fumo quando si accende.	<ul style="list-style-type: none"> • Durante il primo uso: certi componenti dell'apparecchio sono stati lubrificati lievemente dalla fabbrica e possono produrre un pò di fumo quando inizia a riscaldarsi. • Durante il primo uso: la piastra potrebbe essere macchiata. 	<ul style="list-style-type: none"> • Si tratta di un fenomeno normale e scomparirà in pochi istanti. • Pulire la piastra secondo le istruzioni di pulizia di questo manuale.
Esce dell'acqua dai fori della piastra.	<ul style="list-style-type: none"> • Si sta utilizzando la funzione vapore prima di aver raggiunto la temperatura. • L'acqua si sta condensando all'interno dei tubi perché si sta utilizzando del vapore per la prima volta oppure non è stato utilizzato durante molto tempo. 	<ul style="list-style-type: none"> • Ridurre il flusso di vapore quando si stira a basse temperature (controllo del vapore variabile (8)). • Separare il ferro da stiro dalla zona della stiratura e premere il pulsante del vapore (12) fino a produrre un getto di vapore.
Esce della sporcizia dalla piastra o la piastra è sporca.	<ul style="list-style-type: none"> • C'è un'accumulazione di ossido oppure dei minerali nella caldaia. • Si sono utilizzati dei prodotti chimici o degli additivi. 	<ul style="list-style-type: none"> • Effettuare la pulizia della caldaia. Utilizzare acqua del rubinetto mescolata al 50% con acqua distillata oppure demineralizzata. Se l'acqua del rubinetto, fornita dall'acquedotto locale, ha una durezza elevata, mescolare l'acqua del rubinetto con acqua distillata in rapporto 1:2. • Pulire la piastra con un panno umido. • Non aggiungere prodotti nella caldaia.

Problema	Possibile causa	Soluzione
Il ferro da stiro non produce vapore.	<ul style="list-style-type: none"> • La caldaia non è accesa oppure è senza acqua. • Il regolatore del vapore è in posizione minima. 	<ul style="list-style-type: none"> • Porre l'interruttore principale (9) nella posizione di accesso ("I") e/o riempire la caldaia. • Aumentare il getto del vapore ruotando il regolatore del vapore (8).
L'indumento stirato si oscurisce e/o aderisce alla piastra.	<ul style="list-style-type: none"> • La temperatura selezionata è troppo alta ed ha danneggiato l'indumento. 	<ul style="list-style-type: none"> • Selezionare una temperatura adeguata al tessuto e pulire la piastra con un panno umido.
La piastra si macchia.	<ul style="list-style-type: none"> • È una conseguenza normale causata dall'uso. 	<ul style="list-style-type: none"> • Pulire la piastra con un panno umido.
Perdita di pressione del vapore durante la stiratura	Il pulsante di uscita del vapore viene premuto per molto tempo	Premere il pulsante del vapore (12) a intervalli. Ciò migliora il risultato della stiratura, dato che il tessuto si asciugherà meglio e rimarrà più morbido

Se i suggerimenti sopra menzionati non risolvono il problema, si prega di mettersi in contatto con un servizio di assistenza tecnica autorizzato.

Rottamazione

Per informazioni sulle attuali vie di smaltimento rivolgersi al proprio rivenditore specializzato, oppure alla propria amministrazione municipale.



Questo apparecchio dispone di contra-ssegno ai sensi della direttiva europea 2002/96/CE in materia di apparecchi elettrici ed elettronici (waste electrical and electronic equipment - WEEE).

Questa direttiva definisce le norme per la raccolta e il riciclaggio degli apparecchi dismessi valide su tutto il territorio dell'Unione Europea.

Può scaricare il formato digitale di questo manuale nel sito Internet di Bosch.

Bedankt voor het aanschaffen van de sensixx B10L stoomcentrale, het nieuwe stoomstrijksysteem van Bosch.

Lees zorgvuldig de gebruiksaanwijzing en bewaar deze voor latere raadplegingen.

Inleiding

Lees eerst deze gebruiksinstructies. Ze bevatten waardevolle informatie over de unieke kenmerken van dit systeem en enkele hints om het strijken gemakkelijker voor u te maken.

We hopen dat strijken met deze stoomcentrale een prettige ervaring is.

Belangrijk

Klap de eerste pagina van het boekje uit, dit zal u helpen te begrijpen hoe het apparaat functioneert.

Dit apparaat voldoet aan alle internationale veiligheidsnormen.

Dit apparaat is ontworpen voor uitsluitend huishoudelijk gebruik en derhalve is industriëel gebruik hiervan uitgesloten.

Dit apparaat mag slechts gebruikt worden voor de doeleinden waarvoor het ontworpen is, d.w.z. als strijkijzer. Enig ander soort gebruik wordt beschouwd als ongeschikt en daardoor gevaarlijk. De fabrikant kan niet verantwoordelijk gesteld worden voor enige schade die voortkomt uit misbruik of ongeschikt gebruik.

Algemene veiligheidsinstructies

- Controleer, voordat u het apparaat in het stopcontact steekt, dat de spanning overeenkomt met de spanning op de kenmerkenplaat.
- Dit apparaat moet aangesloten worden op een geaard stopcontact. Als u een verlengsnoer gebruikt, controleer of het een geaarde tweepolige 16 A-contactdoos bezit.
- Gebruik het strijkijzer niet nadat het gevallen is, het zichtbare beschadiging heeft ondergaan of als het water lekt. Het moet dan gecontroleerd worden door een bevoegd technisch servicecentrum voordat het opnieuw gebruikt kan worden.
- Als de veiligheidszekering die in het apparaat zit doorbrandt, zal het apparaat automatisch

uitgeschakeld worden. Om het normale functioneren te herstellen, zal het apparaat naar een bevoegd Technisch Servicecentrum gebracht moeten worden.

- Om te vermijden dat onder ongunstige omstandigheden van het stroomvoorzieningsnet spanningsvariaties optreden of de verlichting gaat flikkeren, is het aan te bevelen het strijkijzer aan te sluiten op een net met een impedantie van maximaal 0,27 Ω . Meer informatie hierover kunt U krijgen bij uw electriciteitsbedrijf.
- Dit apparaat is niet geschikt om te worden gebruikt door personen (inclusief kinderen) met verminderde psychische, zintuiglijke of geestelijke vaardigheden of gebrek aan ervaring of kennis, tenzij onder begeleiding.
- Houd kinderen goed in de gaten om te voorkomen dat ze met het apparaat gaan spelen.
- Trek de stekker uit het stopcontact alvorens het apparaat met water te vullen of alvorens het resterende water na gebruik weg te laten lopen.
- Het apparaat mag nooit onder de kraan gehouden worden om het met water te vullen.
- Het vulklepje mag tijdens gebruik niet geopend worden.
- Het apparaat moet gebruikt en geplaatst worden op een stabiel oppervlak.
- Als het in zijn ondersteuning geplaatst is, wees er zeker van dat het oppervlak waarop de ondersteuning staat stabiel is.
- Laat het strijkijzer niet onbeheerd achter terwijl het aangesloten is.
- Haal de stekker uit het stopcontact na elk gebruik en ook wanneer er iets mis lijkt te zijn met het apparaat.
- De stekker mag niet uit het stopcontact getrokken worden door aan het snoer te trekken.
- Dompel het strijkijzer of de stoomtank nooit onder in water of enige andere vloeistof.
- Stel het apparaat niet bloot aan weersomstandigheden (regen, zon, vorst, etc.).
- Om gevaarlijke situaties te voorkomen mag u eventuele werkzaamheden of reparaties aan het apparaat, zoals het vervangen van

een defect snoer, alleen laten uitvoeren door gekwalificeerde medewerkers van een erkend Technisch Servicecenter.

Belangrijk:

- Dit apparaat bereikt hoge temperaturen en produceert stoom gedurende het gebruik. Dit kan brandwonden veroorzaken bij oneigenlijk gebruik
- Naast het strijkijzer worden ook de stoomslang en de stoomgenerator heet tijdens het gebruik.
- Voorkom dat het snoer in aanraking komt met de hete zoolplaat.
- Richt de stoom nooit op mensen of dieren.

Beschrijving

1. Stoomtankdop
2. Afneembare onderzetter
3. Opbergvak
4. Netsnoer
5. Stoomslang
6. Controlelampje "Stoom gereed"
7. Controlelampje "Stoomtank bijvullen"
8. Stoomregelaar (*in sommige uitvoeringen)
9. Schakelaar met aan-lampje
10. Behuizing met interne stoomtank
11. Temperatuurknop
12. Stoomknop
13. Indicatielamp strijkijzer
14. Zoolplaat
15. Grendel voor stoomknop (*in sommige uitvoeringen).
16. Vultrechter
17. Draaggrepen

Vorbereidingen (A)

1. Verwijder alle labels en de beschermingslaag van de voetplaat.
2. Plaats het apparaat horizontaal op een solide, stabiel oppervlak. U kunt de onderzetter (2) van het apparaat afhalen en het strijkijzer erop plaatsen op een solide, stabiel, horizontaal oppervlak.
3. Draai de stoomtankdop langzaam los en vul de stoomtank met water **gebruikmakend van de meegeleverde vultrechter**.

Vullen met warm water verkort de wachttijd bij het opwarmen.

Giet de boiler niet te vol.

4. Ontrol het netsnoer volledig en steek de stekker in een geaard stopcontact.
5. Zet de schakelaar van de netvoeding (4) aan .
6. Het indicatorlampje "stoom gereed" (6) zal na ongeveer 7 minuten oplichten, daarmee aangevend dat het apparaat klaar is voor gebruik.
7. Dit apparaat heeft een ingebouwde waterniveausensor. De indicator "stoomtank bijvullen" (7) zal oplichten als de stoomtank leeg is.

Boiler bijvullen

Risico van brandwonden!

Wees voorzichtig bij het openen van de stoomtankdop, er kan stoom vrijkomen.

Wanneer het controlelampje (7) op het stoomstation brandt :

1. Knop (12) indrukken en controleren of er geen stoom meer wordt opgewekt. Alleen in dit geval water bijvullen.
2. Schakelaar (9) uitzetten, stekker uit het stopcontact trekken en minimaal 2 minuten wachten
3. Stoomtankdop (1) langzaam en voorzichtig openen. Resterende stoom laten ontsnappen.
4. Vul de stoomtank **met de bij het apparaat geleverde vultrechter**. Giet de boiler niet te vol.
5. Indien er water achterblijft rond de vulopening, droog het dan, voordat U de boiler sluit.
6. Stoomtankdop (1) stevig vastschroeven.

Belangrijk:

- Er kan water uit de kraan gebruikt worden. Om de optimale stoomfunctie te behouden kunt u leidingwater mengen met een gelijke hoeveelheid gedestilleerd water. Als het kraanwater in uw woongebied erg hard is, meng het leidingwater dan met gedestilleerd water in een verhouding van 1:2. U kunt zich laten informeren over de hardheid van het water bij uw lokale waterleidingbedrijf.

- Om schade en/of vervuiling van de boiler te voorkomen, mag u geen geparfumeerd water, azijn, stijfsel, ontkalkingsmiddelen, additieven of enig ander chemisch product gebruiken.

Elke schade die door de hiervoor vermelde producten wordt veroorzaakt, maakt de garantie ongeldig.

- Het strijkijzer is niet bedoeld om op de achterkant te staan. Plaat het altijd horizontaal op de steunplaat (2). De onderzetter kan in de speciaal daarvoor ontworpen holte geplaatst worden op het apparaat of op een geschikte plek bij de strijkplek.

Laat het strijkijzer nooit rusten op het apparaat zonder de onderzetter.

- Tijdens het voor de eerste keer gebruiken, kan het ijzer bepaalde dampen en geuren produceren, soms met wat witte deeltjes op de zoolplaat. Dit is normaal en zal na een paar minuten verdwijnen.

De temperatuur instellen

1. Controleer het strijkinstructielabel op het kledingstuk om de correcte strijktemperatuur te bepalen.
2. Selecteer de temperatuur (11):

•	Synthetische stof
••	Zijde – Wol
•••	Katoen – Linnen

3. Het indicatorlampje (13) blijft branden terwijl het strijkijzer opwarmt en gaat uit zodra het strijkijzer de geselecteerde temperatuur heeft bereikt.

Tips:

- Sorteert uw kledingstukken op basis van hun textielabels, altijd beginnend met kleding die gestreken moet worden op de laagste temperaturen.
- Als u er niet zeker van bent van welke stof het kledingstuk gemaakt is, begin dan te strijken met een lage temperatuur en kies de correcte temperatuur door een klein gedeelte te strijken dat gewoonlijk onzichtbaar is als het gedragen wordt.

Strijken met stoom (B)

1. Zet de temperatuurkeuzeschakelaar (11) op de gewenste stand
2. Stel de stoomhoeveelheid naar wens af, door gebruik te maken van de variabele stoomcontrole (8) (afhankelijk van het model)
3. Druk op de stoomvrijgaveknop (12), zodat de stoom vrijkomt.

Waarschuwing :

Bij het strijken op een lagere temperatuurstand “•”

- Als het apparaat een variabele stoomcontrole (8) heeft, zet de variabele stoomcontrole dan op de laagste stand (“☁”).
- Als het apparaat geen variabele stoomcontrole heeft, druk dan steeds slechts enkele seconden op de stoomvrijgaveknop (12) bij het strijken op lagere temperaturen.

In beide gevallen; als u ziet dat er water uit de strijkzool druppelt, zet dan de temperatuurkeuzeschakelaar (11) op een hogere stand (controleer of het kledingstuk op een dergelijke stand mag worden gestreken).

Alleen voor modellen met kurk handvat :

Druk voor permanente stoom op de vergrendelingsknop (15) en schuif hem naar achteren totdat die vergrendeld wordt. Als u de permanente stoom wilt uitschakelen, schuif de vergrendelingsknop naar voren.

Belangrijk:

- De stoomslang kan heet worden als u langere tijd strijkt, dit is normaal.

Strijken zonder stoom

1. Selecteer de gewenste strijktemperatuur.
2. Begin met strijken zonder op de stoomknop te drukken (12)

Verticale stoom (C)

1. Zet de temperatuurknop op positie “••” of “max”
2. U kunt gordijnen en hangende kledingstukken (jacks, pakken, jassen...) strijken door het strijkijzer verticaal te houden en op de stoomknop te drukken (12)

Beweeg het strijkijzer langs de stof op 10 à 20 cm afstand.

Niet toepassen op kleding die op dat moment gedragen wordt
Richt de stoom nooit op mensen of dieren.

Energiebesparing “eco” (afhankelijk van het model)

Door de stoomregelaar (8) in de “eco” stand te zetten, wordt het energieverbruik van het apparaat verminderd doordat het elektriciteits- en waterverbruik wordt gereduceerd.

Voor de meeste kledingstukken wordt een goed strijkresultaat behaald.

Gebruik de normale energie-instelling alleen voor dikke en zeer gekreukte stoffen.

De boiler reinigen

Om de levensduur van uw stoomgenerator te verlengen en het opbouwen van kalkaanslag te vermijden, is het van belang dat u de boiler na elke 50 uur gebruik uitspoelt. Als uw water hard is, verhoog dan de frequentie.

Maak voor het uitspoelen geen gebruik van middelen om de boiler van aanslag te ontdoen, omdat deze hem zouden kunnen beschadigen.

1. Controleer of het apparaat koud is en niet aangesloten is geweest voor meer dan 2 uur.
2. Stoomtankdop (1) voorzichtig openen
3. Leeg de stoomtank boven de gootsteen door het apparaat ondersteboven te houden.
4. Vul de stoomtank met een halve liter water.
5. Schud de stoomgenerator even en leeg het vervolgens boven een gootsteen of emmer. Om het beste resultaat te verkrijgen, bevelen wij aan dat deze handeling tweemaal wordt uitgevoerd
6. Belangrijk: voordat u de boiler opnieuw sluit, wees er zeker van dat deze leeg is.
7. Stoomtankdop (1) stevig vastschroeven.

Reiniging & Onderhoud

Belangrijk:

Haal altijd de stekker van het apparaat uit het stopcontact voordat u aan reiniging of onderhoud ervan begint.

1. Na het strijken, trek de stekker uit het stopcontact en laat de zoolplaat afkoelen alvorens te reinigen.

2. Veeg de behuizing, de hendel en het strijkijzer-behuizing schoon met een vochtige doek.
3. Als de zoolplaat bevekt is met vuil of kalkafzetting, maak het schoon met een vochtige doek.
4. Gebruik nooit schuur- of oplosmiddelen.

Het apparaat bewaren (D)

1. Zet de schakelaar voor netspanning uit en haal de stekker uit het stopcontact.
2. Laat het ijzer eerst altijd afkoelen voordat u het apparaat opbergt.
3. Leeg de stoomtank en berg het netsnoer en de stoomslang op in het opbergvak. Wind de snoeren niet te strak.
4. Plaats het strijkijzer op de onderzetter, op de zoolplaat.
5. Voor het transporteren van het apparaat: gebruik de draaggrepen (17) aan de zijkanten

Voetplaatbedekking ter bescherming van weefsels (E)

(afhankelijk van het model)

De voetplaatbedekking ter bescherming van weefsels wordt gebruikt voor het stoomstrijken van delicate kledingstukken op maximale temperatuur zonder ze te beschadigen. Tevens maakt het gebruik van de voetplaatbedekking een doekje ter voorkoming van glans op donkere materialen overbodig.

Het wordt aanbevolen eerst een klein gedeelte aan de binnenkant van het kledingstuk te strijken om te zien of het geschikt is.

Als u de voetplaatbedekking op het strijkijzer wilt bevestigen, plaats de punt van het strijkijzer in het uiteinde van de voetplaatbedekking en trek de elastische strook over de lagere achterkant van het strijkijzer totdat hij goed strak zit. Om de voetplaatbedekking los te maken, trek aan de elastische strook en haal het strijkijzer eruit.

De voetplaatbedekking ter bescherming van weefsels kan gekocht worden via de klantenservice of van specialistische winkels:

Code van het accessoire (Servicecentra)	Naam van het accessoire (Gespecialiseerde winkels)
571510	TDZ2045

Tips om het energiegebruik te verminderen

Het produceren van stoom in een strijkijzer kost de meeste energie. Volg de onderstaande instructies om het energiegebruik te minimaliseren:

- Start de strijkbeurt met de stoffen die de laagste strijkt temperatuur vereisen. Zie hiervoor het strijklabel in het strijkgoed.

- Strijk stoffen het liefst wanneer ze nog vochtig zijn. Zet de stoomregelaar dan lager.
- Als U een wasdroger gebruikt, benut dan het programma "strijkdroog"
- Wanneer het strijkgoed vochtig genoeg is, strijk dan zonder stoom.

Problemen oplossen

Probleem	Mogelijke oorzaken	Oplossing
De stoomgenerator doet het niet.	<ul style="list-style-type: none"> • Er is een aansluitingsprobleem. • De boiler is niet ingeschakeld. 	<ul style="list-style-type: none"> • Controleer het netsnoer, de plug, en het stopcontact. • Zet de schakelaar van de netvoeding (9) aan ("I").
Het ijzer wordt niet warm.	<ul style="list-style-type: none"> • De schakelaar staat op "0". • De temperatuurcontroleknop staat op "min". 	<ul style="list-style-type: none"> • Zet de schakelaar van de netvoeding (4) aan ("I"). • Zet de temperatuurcontroleknop (11) in de gewenste positie.
Het ijzer begint te roken nadat het aan is gedaan.	<ul style="list-style-type: none"> • Bij eerste maal gebruiken: Bepaalde componenten op het apparaat werden licht ingeget in de fabriek en kunnen een beetje rook voortbrengen bij het initieel opwarmen. • Bij later gebruik: de zoolplaat is wellicht vies. 	<ul style="list-style-type: none"> • Dit is absoluut normaal en zal na een tijdje stoppen. • Reinig de zoolplaat volgens de reinigingsinstructies in deze handleiding.
Er stroomt water door de gaten van de voetplaat.	<ul style="list-style-type: none"> • De stoomfunctie wordt gebruikt voordat de daarvoor geëigende temperatuur is bereikt. • Het water condenseert in de pijpen omdat er voor de eerste keer stoom wordt gebruikt of omdat lange tijd geen stoom is gebruikt. 	<ul style="list-style-type: none"> • Reduceer de stoomproductie als bij lage temperaturen gestreken wordt (Variabele stoomregelaar (8)). • Richt het ijzer buiten het strijkgebied en druk op de stoomknop (12) tot er stoom geproduceerd wordt.
Er komt vuil vanaf de zoolplaat of de zoolplaat zelf is vies.	<ul style="list-style-type: none"> • Er is sprake van kalk- of mineraalaanslag in de boiler • Er zijn chemische producten of additieven gebruikt. 	<ul style="list-style-type: none"> • Maak de boiler schoon. Gebruik water uit de kraan, 50 % vermengd met gedistilleerd of gedemineraliseerd water. Als het kraanwater in uw woongebied erg hard is, meng het leidingwater dan met gedistilleerd water in een verhouding van 1:2. • Reinig de voetplaat met een vochtige doek. • Voeg nooit producten toe aan het water in de stoomtank.

Probleem	Mogelijke oorzaken	Oplossing
Het ijzer produceert geen stoom.	<ul style="list-style-type: none"> • De boiler is niet ingeschakeld. • De boiler is leeg. • De stoomregulator is op de minimale positie ingesteld. 	<ul style="list-style-type: none"> • Zet de schakelaar van de netvoeding (9) aan. • Vul de boiler. • Verhoog de stoomproductie door aan destoomregelaar (8) te draaien.
Het gestreken kledingstuk wordt donker en/of plakt aan de voetplaat.	<ul style="list-style-type: none"> • De geselecteerde temperatuur is te hoog en heeft het kledingstuk beschadigd. 	<ul style="list-style-type: none"> • Selecteer een geschikte temperatuur voor het materiaal dat gestreken wordt en maak de voetplaat schoon met een vochtige doek
De voetplaat wordt bruin.	<ul style="list-style-type: none"> • Dit is een normaal gevolg van gebruik. 	<ul style="list-style-type: none"> • Maak de voetplaat regelmatig schoon met een vochtige doek.
Verlies van stoomdruk tijdens het strijken	De stoomknop wordt ingedrukt gedurende lange tijd	Druk op de knop voor stoom (12) met intervallen. Dit verbetert het strijkresultaat, aangezien het weefsel beter droogt en zachter blijft

Als bovenstaande het probleem niet oplost, neem contact op met een bevoegd technisch servicecentrum.

Advies mbt weggoien

Onze goederen worden afgeleverd in geoptimaliseerde verpakking. Dit betekent in principe dat niet-contaminerende materialen worden gebruikt die overgedragen moeten worden aan de lokale vuilnisophaaldienst als secundaire ruwe materialen. Uw plaatselijke gemeentebestuur kan u informatie verschaffen over hoe men zich het beste kan ontdoen van verouderde apparaten.



Dit apparaat is gekenmerkt in overeenstemming met de Europese richtlijn 2002/96/EG betreffende afgedankte elektrische en elektronische apparatuur (waste electrical and electronic equipment - WEEE).

De richtlijn geeft het kader aan voor de in de EU geldige terugname en verwerking van oude apparaten.

U kunt deze gebruiksaanwijzing ook downloaden van het internet via de lokale homepage van Bosch.

Tak fordi du har købt dampstationen sensixx B10L – det nye dampstrygningsssystem fra Bosch.

Læs omhyggeligt instruktionerne, og gem dem for at have dem ved hånden på et senere tidspunkt for eventuelle tvivsspørgsmål.

Introduktion

Læs brugsanvisningen grundigt igennem. Den indeholder vigtig information om systemets enestående egenskaber samt nogle tips til at gøre strygning nemmere.

Vi håber, at du vil nyde at stryge med denne dampstation.

Vigtigt

Udfold første side af brugsanvisningen. Dette vil hjælpe til at forstå, hvordan apparatet virker.

Apparatet opfylder internationale sikkerhedsstandarder.

Dette apparat er udformet udelukkende med henblik på privat brug, hvorfor en industriel brug er absolut forbudt.

Apparatet må kun anvendes til det formål, det blev fremstillet – dvs. til strygning. Fabrikanten holdes ikke ansvarlig for fejl som følge af fejlagtig anvendelse eller misbrug.

Generelle sikkerhedsforskrifter

- **Apparatet er udstyret med et EU-Schukostik (sikkerhedsstik). For at sikre korrekt jordforbindelse i stikkontakter i Danmark skal apparatet tilsluttes med en egnet stik-adapter. Denne adapter (tilladt til maks. 13 ampere) kan bestilles via kundeservice (reservedel nr. 616581).**
- Kontroller, at spændingsangivelsen svarer til den, der er angivet på strygejernet, før det tilsluttes lysnettet.
- Apparatet skal tilsluttes en stikkontakt med jordforbindelse. Hvis der anvendes en forlængerledning, skal den have et 16 A bipolært stik med jordforbindelse.
- Anvend ikke strygejernet, hvis det er blevet tabt, viser tegn på skade eller er utæt. Det skal undersøges af et autoriseret serviceværksted, før det kan anvendes igen.
- Hvis apparatets sikring ryger, fungerer det ikke. For at tage det i brug igen skal den udskiftes af et autoriseret serviceværksted.

- For at undgå at der under ugunstige strømforhold kan opstå fænomener som transiente spændingsfald eller styrkeudsving anbefales det, at strygejernet tilsluttes et strømforsyningssystem med en maksimal impedans på 0,27 Ω . Om nødvendigt kan brugeren spørge det offentlige forsyningsselskab om systemimpedansen ved grænsefladepunktet
- Apparatet er ikke beregnet til at blive brugt af personer (inklusive børn) med nedsatte fysiske, sansemæssige eller mentale evner eller mangel på erfaring og viden, med mindre de er blevet instrueret eller har været overvåget i forbindelse med brug.
- Børn skal overvåges for at sikre, at de ikke leger med apparatet.
- Fjern stikket fra kontakten, før du fylder apparatet med vand, eller før du hælder vand ud efter brug.
- Placer aldrig apparatet under vandhanen for at fylde det med vand.
- Påfyldningslåget må ikke åbnes under brug.
- Apparatet skal anvendes og placeres på en stabil flade.
- Når det placeres på pladen, skal du være sikker på, at pladen, hvorpå den er placeret, er stabil.
- Efterlad ikke strygejernet uden opsyn, når det er tændt.
- Tag stikket ud af stikkontakten, hvis der er mistanke om fejl og altid efter hver anvendelse.
- El-stikket må ikke fjernes fra stikkontakten ved at hive i ledningen.
- Nedsenk aldrig strygejernet eller damptanken i vand eller anden væske.
- Udsæt ikke apparatet for vejrforhold (regn, sol, frost osv.).
- For at undgå farlige situationer skal enhver form for reparation, som apparatet måtte have brug for som f.eks. udskiftning af en beskadiget ledning, udføres af kvalificeret personale fra en autoriseret, teknisk serviceafdeling.

Vigtigt:

- Apparatet når høje temperaturer og producerer damp under brug, hvilket kan forårsage skoldning eller forbrænding i tilfælde af ukorrekt anvendelse.

- Dampslangen, basisstationen og især strygejernet bliver varmt ved brug.
- Lad ikke ledningen komme i kontakt med strygebasen, mens denne er varm.
- Ret aldrig dampen mod mennesker eller dyr.

Beskrivelse

1. Hætte til beholder
2. Aftagelig stålplade
3. Rum til opbevaring af ledning og slange
4. Netstik ledning
5. Dampslange
6. Styrelys for "Damp klar"
7. Styrelys for "Fyld beholder"
8. Variabel dampkontrol (*afhængigt af model)
9. Hovedstrøm 0/I-knap med indikator
10. Damptank med indbygget kedel
11. Temperaturknap
12. Dampskudsknap
13. Indikator for strygejern
14. Strygesål
15. Lås til dampknap (*afhængigt af model)
16. Påfyldningstragt
17. Bærehåndtag

Forberedelse (A)

1. Fjern eventuelle klistermærker eller beskyttelsesfolie fra strygesålen.
2. Placer dampstationen på en stabil, jævn og vandret flade. Du kan fjerne pladen (2) og placere strygeapparatet derpå på en anden jævn, stabil og vandret flade
3. Åbn beholderens hætte (1). Fyld **altid** beholderen med **brug af tragten**, og skru hættten fast.
Påfyldning med varmt vand reducerer ventetiden for opvarmning.
Beholderen må ikke overfyldes.
4. Rul ledningen (4) ud, og tilslut den et jordstik.
5. Tænd på hovedknappen (9) (position "I")
6. Indikatoren "damp klar" (6) vil lyse efter cirka 7 minutter og indikerer derved, at apparatet er klar til brug.
7. Indikatoren "Fyld beholder" tændes, når beholderen er tom (7).

Fyldning af beholder

Forsigtig! Risiko for forbrændinger!

Vær forsigtig, når du åbner hættten, da der kan komme damp ud.

Hvis styrelyset (7) tændes :

1. Tryk på dampknappen (12) for at kontrollere, at der ikke længere genereres damp. Først på dette tidspunkt skal beholderen genpåfyldes.
2. Indstil hovedknappen (9) til positionen fra ("0"), og tag stikket ud af stikkontakten. Vent derefter i mindst 2 minutter.
3. Åbn hættten (1) forsigtigt og langsomt. Lad resterende damp slippe ud.
4. **Fyld altid beholderen med tragten.**
Beholderen må ikke overfyldes.
5. Hvis der er spildt vand omkring åbningen efter påfyldning af vand, skal det tørres af inden lukning.
6. Spænd hættten godt fast.

Vigtigt:

- Der kan anvendes postevand.
Hvis du vil optimere dampfunktionen, kan du blande vandet fra vandhanen med destilleret vand i forholdet 1:1. Hvis vandet i dit lokalområde er meget hårdt, kan du blande det med destilleret vand i forholdet 1:2.
Dit lokale vandværk kan oplyse om vandets hårdhed.
- For at undgå skade på og/eller forurening af dampstationen må du ikke bruge parfumeret vand, eddike, stivelse, afkalkningsmidler, additiver eller andre former for kemiske produkter.
Skader, som skyldes brug af ovenstående produkter, er ikke omfattet af garantien.
- Strygejernet er ikke udformet til at hvile på sin hæl. Placer det altid vandret på strygebrættet (2). Strygesålen kan placeres i den specielt designede fordybning på dampstationen eller et passende sted i strygeområdet.
Anbring aldrig strygejernet på dampstationen uden strygesålen.
- Når strygejernet anvendes første gang, kan det afgive visse dampe og lugte, ligesom der kan drysse hvide partikler ud fra strygesålen. Dette er normalt og vil ophøre efter nogle få minutter.

Temperaturindstilling

1. Kontroller tøjets strygeanvisning for at finde frem til den rette strygetemperatur.
2. Vælg temperatur (11):

•	Syntetisk
••	Silke – Uld
•••	Bomuld – Linned

3. Indikatorlyset (13) vil forblive tændt, mens strygejernet varmer op og slukker, når det har nået den valgte temperatur.

Tips:

- Sorter dit tøj efter dets vaskesymboler og start altid med tøj, der skal stryges ved laveste temperatur.
- Hvis du ikke er sikker på hvilket materiale, der er tale om, må du prøve dig frem ved at stryge på et lille stykke, der ikke ses, når du har det på.

Dampstrygning (B)

1. Drej temperaturvælgeren (11) til den ønskede indstilling
2. Indstil mængden af damp efter behovet ved hjælp af den variable dampstyring (8) (afhængigt af model)
3. Tryk på dampudløserknappen (12) for at afgive damp.

Forsigtig :

Ved strygning ved lav temperaturindstilling “•”

- Hvis apparatet har variabel dampstyring (8), skal du indstille den variable dampstyring til laveste trin (“☺”).
- Hvis apparatet ikke har variabel dampstyring, skal du kun trykke på dampudløserknappen (12) i nogle få sekunder ad gangen ved strygning ved lave temperaturer.

Hvis du i begge tilfælde oplever, at vand drypper ud af bundpladen, skal du indstille temperaturvælgeren (11) til et højere trin (vær opmærksom på, om tekstilet kan stryges ved dette trin)

Strygejern med korkhåndtag (afhængigt af model) :

Tryk på låseknappen (15), og glid den baglæns, indtil den låser for at få konstant damp. For at afbryde konstant damp skal du glide låseknappen fremad.

Vigtigt:

- Dampslangen kan blive varm, hvis der stryges i længere tid ad gangen. Dette er normalt.

Strygning uden damp

1. Indstil den krævede strygetemperatur
2. Begynd strygning men uden at trykke på dampskudsknappen (12).

Lodret damp (C)

1. Indstil temperaturvælgeren på “••” eller “max”.
2. Du kan stryge gardiner eller tøj, der hænger på en bøjle (jakker, dragter, frakker...) ved at placere strygejernet i lodret position og trykke på dampskudsknappen.

Betjen strygejernet lodret ved en afstand på 10 til 20 cm

Ret aldrig dampstrålen mod tøj, der aktuelt bæres.

Ret aldrig dampen mod personer eller dyr.

Energisparende “eco”-indstilling (afhængigt af model)

Hvis “eco”-dampindstillingen vælges på dampregulatoren (8), reduceres apparatets energiforbrug, ved at el- og vandforbrug reduceres.

Der kan opnås et godt strygeresultat på de fleste stoffer.

Brug kun en højere indstilling til tykt og meget krøllet stof.

Rengøring af kedlen

Det er vigtigt at skylle beholderen efter flere timers brug for at forlænge levetiden af dampgeneratoren og undgå opbygning af kalk (cirka efter 50 timer).

Hvis vandet er hårdt, skal du øge frekvensen.

Brug ikke afkalkningsmidler til skylning af beholderen, da de kan beskadige den.

1. Sørg for, at apparatet er koldt og har været trukket ud af stikkontakten i mere end 2 timer.
2. Løsn beholderens hætte (1).
3. Tøm beholderen over en vask ved at holde apparatet på hovedet.
4. Fyld beholderen med 500 ml frisk vand.
5. Ryst basisenheden et øjeblik, og tøm den helt over en vask eller en spand.

6. Vi anbefaler, at denne handling udføres to gange for at opnå det bedste resultat.
7. Luk hættten

Rengøring og vedligeholdelse

Vigtigt:

Hiv altid stikket ud før rengøring eller vedligeholdelse påbegyndes.

1. Hiv stikket ud efter strygning. Lad strygesålen køle ned før rengøring.
2. Tør dampstation, håndtag og strygejern af med en fugtig klud.
3. Hvis strygesålen er beskidt eller skaller, gøres den ren med en fugtig klud.
4. Anvend aldrig ridsende produkter eller opløsningsmiddel.

Opbevaring (D)

1. Indstil hovedknappen til positionen "0", og tag ledningen ud.
2. Lad altid strygejernets køle ned før opbevaring.
3. Placer strygejernets på strygesålen på pladen.
4. Tøm beholderen, og opbevar ledningen og dampslangen i opbevaringsrummet. Vikl ikke ledningen for hårdt op.
5. Brug venligst bærehåndtagene (17) på siderne når apparatet skal flyttes

Strygesålsomslag til tekstilbeskyttelse (E)

(afhængigt af model)

Strygesålsomslaget til tekstilbeskyttelse benyttes til at dampstryge sarte klædningsstykker uden at

skade dem. Brug af strygesålsomslaget gør det endvidere unødvendigt at bruge et viskestykke for at undgå, at mørke stoffer skinner.

Det anbefales først at stryge lidt af klædningsstykket på indersiden, for at se om det er egnet.

For at sætte strygesålsomslaget på strygejernets, skal spidsen af strygejernets placeres i bunden af omslaget, hvorefter den elastiske rem trækkes over den nedre bagside af strygejernets, indtil den sidder ordentligt fast. For at fjerne omslaget hives der i den elastiske rem, og strygejernets fjernes.

Strygesålsomslaget til tekstilbeskyttelse kan erhverves gennem kundeservice eller specialiserede forretninger:

Tilbehør (eftersalg)	Bestillingsnummer i specialforretninger
571510	TDZ2045

Tips til at hjælpe dig med at spare energi

Dampforbruger meget energi. Følg nedenstående råd for at minimere energiforbruget:

- Start med at stryge de stoffer, der kræver den laveste temperatur. Kontroller den anbefalede strygetemperatur på mærkaten på tøjet.
- Forsøg at stryge tekstilerne, mens de stadig er fugtige, hvor du skal formindske dampindstillingen.
- Hvis du bruger tørring af tekstilerne før strygning, skal du indstille tørretumbleren til programmet 'strygefri'.
- Hvis tekstilerne er fugtige nok, kan du stryge uden damp.

Problemløsning

Problem	Mulige årsager	Løsning
Dampgeneratoren tænder ikke.	<ul style="list-style-type: none"> • Der er problemer med forbindelsen. • Damptanken er ikke tændt. 	<ul style="list-style-type: none"> • Kontroller netledning, stik og stikkontakt. • Tænd på hovedknappen (9) (position "I").
Strygejernets bliver ikke varmt.	<ul style="list-style-type: none"> • "0/I"-knap er på "0". • Temperaturvælgeren står på "min". 	<ul style="list-style-type: none"> • Tænd på hovedknappen (9) (position "I") • Indstil temperaturvælgeren (11) på den ønskede temperatur.

Problem	Mulige årsager	Løsning
Strygejern begynder at ryge, når der tændes for det.	<ul style="list-style-type: none"> • Under første brug: Nogle af apparatets indre dele er smurt med olie fra fabrikens side, og dette kan producere en smule røg, når det først tændes. • Ved senere brug: Strygesålen kan være beskidt. 	<ul style="list-style-type: none"> • Dette er helt normalt og forsvinder efter kort tid. • Rengør strygesålen i overensstemmelse med rengøringsinstruktionerne i denne manual.
Der drypper vand ud fra hullerne i strygesålen.	<ul style="list-style-type: none"> • Dampfunktionen anvendes, før den har nået den rette temperatur. • Vandet inde i rørene omdannes til kondensvand, fordi der anvendes damp for første gang, eller apparatet er ikke blevet brugt i lang tid. 	<ul style="list-style-type: none"> • Reducer dampmængden, når der stryges ved lav temperatur (dampkontrol (8)). • Ret strygejernet væk fra strygeområdet og tryk på dampkontrollen (12), indtil der produceres damp.
Der kommer urenheder ud fra strygesålen eller strygesålen er snavset.	<ul style="list-style-type: none"> • Der er opbygning af kalk eller mineraler i beholderen. • Der er blevet anvendt kemiske produkter eller tilsætningsstoffer. 	<ul style="list-style-type: none"> • Rengør beholderen. Anvend postevand blandet med 50% destilleret eller demineraliseret vand. Hvis vandet i dit lokalområde er meget hårdt, kan du blande det med destilleret vand i forholdet 1:2. • Rengør strygesålen med en fugtig klud. • Kom aldrig produkter i beholderen.
Strygejern producerer ikke damp.	<ul style="list-style-type: none"> • Beholderen er ikke tændt eller er tom. • Dampregulatoren er indstillet på minimum. 	<ul style="list-style-type: none"> • Tænd på hovedknappen (9) (position "I") og/eller fyld beholderen. • Øg dampmængden ved at dreje på dampkontrollen (8).
Tøjet bliver mørkt og/ eller klistrer sig fast til strygesålen.	<ul style="list-style-type: none"> • Den valgte temperatur er for høj og har beskadiget tøjet. 	<ul style="list-style-type: none"> • Vælg en passende temperatur for materialet og rengør strygesålen med en fugtig klud.
Strygesålen bliver brun.	<ul style="list-style-type: none"> • Dette er normalt efter brug. 	<ul style="list-style-type: none"> • Rengør strygesålen med en fugtig klud.
Tab af damptryk under stryging	Dampudløserknappen har været trykket ned i lang tid.	Tryk på dampudløserknappen (12) i intervaller. Dette forbedrer strygeresultatet, da stoffet tørrer bedre og forbliver mere blødt.

Hvis ovennævnte ikke løser problemet, bør du kontakte et autoriseret serviceværksted.

Bortskaffelse

Brug genbrugsordningerne for emballage og ældre apparater, og vær med til at skåne miljøet.

Er der tvivl om ordningerne, og hvor genbrugspladserne er placeret, kan kommunen kontaktes.



Dette apparat er klassificeret iht. det europæiske direktiv 2002/96/EF om affald af elektrisk- og elektronisk udstyr (waste electrical and electronic equipment - WEEE).

Dette direktiv angiver rammerne for indlevering og genbrug af kasserede apparater gældende for hele EU.

Du kan hente vejledningen under Bosch' lokale hjemmesider.

Vi takker deg for å ha kjøpt dampstasjonen sensixx B10L, det nye systemet innen dampstryking fra Bosch.

Les bruksanvisningen nøye og ta vare på den fremtidig referanse.

Innledning

Vennligst les bruksanvisningen før bruk. Den inneholder viktig informasjon om strykejernets funksjoner og noen gode råd for å gjøre strykejobben enklere.

Vi håper at du vil nyte strykejobben med denne dampstasjonen.

Viktig

La den første siden i brosjyren ligge åpen, dette vil hjelpe deg å skjønne hvordan dette apparatet fungerer.

Dette strykejernets oppfyller de internasjonale sikkerhetsstandardene.

Dette apparatet er produsert utelukkende for bruk i hjemmet og er følgelig ikke egnet til industrielt bruk.

Apparatet skal kun brukes til det formål det var tiltenkt, som strykejern. Alt annet bruk er å regne for upassende og dermed også farlig. Fabrikanten vil ikke stå til ansvar for ødeleggelse som er et resultat av feil eller uskikket bruk.

Generelle sikkerhetsanvisninger

- Før du setter på strykejernets, må du forsikre deg om at spenningen på nettverket samsvarer med den som står indikert på registreringsplaten på strykejernets.
- Strykejernets må kobles til en jordet kontakt. Dersom du bruker skjoteledning, må du forsikre deg om at den har en jordet, topolet 16 A stikkontakt.
- Ikke bruk strykejernets dersom det har falt på gulvet, om det viser ytre tegn på skade, eller om det lekker vann. Strykejernets bør da kontrolleres på et autorisert servicesenter før det brukes på nytt.
- Dersom sikringen i strykejernets går, vil ikke apparatet lenger kunne brukes. For å få apparatet til å virke normalt igjen, må strykejernets leveres på et autorisert servicesenter.
- For å unngå at, under uheldige forhold, fenomener som transiente spenningsfall eller fluktasjoner

forekommer, anbefaler vi at strykejernets er koplet til et strømnnett med en impedans på maksimum 0,27 Ω . Om nødvendig, kan brukeren spørre strømleverandøren om hvor stor impedansen er ved koplingspunktet

- Dette apparatet er ikke ment for bruk av personer (inkludert barn) med nedsatte fysiske, sensoriske eller mentale evner, med mindre de er under oppsyn eller har fått opplæring.
- Barn må overvåkes for å sikre at de ikke leker med apparatet.
- Trekk støpselet ut av stikkkontakten før du fyller apparatet med vann eller før du tømmer ut overskytende vann etter bruk.
- Still ikke apparatet under kranen for å fylle tanken med vann.
- Påfyllings åpningen må være lukket når strykejernets er i bruk.
- Strykejernets bør brukes og plasseres på et stabilt underlag.
- Når strykejernets settes på underdelen må du forsikre deg om at denne står på en stabil flate.
- Ikke la strykejernets stå uten tilsyn mens det er tilkoblet.
- Trekk alltid ut nettstøpselet umiddelbart etter bruk og hvis du har mistanke om feil.
- Ikke dra i ledningen for å ta støpselet ut av stikkkontakten.
- Før ikke strykejernets eller vanntanken ned i vann, eller annen flytende væske.
- Ikke la strykejernets være utsatt for ugunstige værforhold (regn, sol, frost, etc.).
- For å unngå farlige situasjoner, må nødvendig arbeid eller reparasjoner, f.eks. skifte ut en defekt hovedledning, kun utføres av kvalifisert personale fra et autorisert Teknisk Servicesenter.

Viktig:

- Apparatet når høye temperaturer og produserer damp mens det brukes, noe som kan resultere i skolding eller forbrenning ved uforsiktig bruk.
- Dampslangen, underdelen og spesielt jernet kan bli varme under bruk.
- Ikke tillat at ledningen kommer i kontakt med undersiden av strykejernets mens det er varmt.
- Ikke rett strykejernets mot personer eller dyr.

Beskrivelse

1. Lokk på vannbeholder
2. Fjernbar strykejern matre
3. Strømlødingen og dampslangen i oppbevaringsrommet
4. Hovedkontakt kabel
5. Damp slange
6. "Damp klar" - varselampe
7. "Fyll vannbeholderen" - varselampe
8. Damp regulator (*avhengig av modell)
9. Lysende hovedstrømsknapp 0/1
10. Damp generatorboks
11. Temperaturreguleringsknapp
12. Damputløserknapp
13. Strykejernet varselampe
14. Strykeflate
15. Lås for dampknapp (*avhengig av modell)
16. Påfyllningstratt
17. Bærehåndtak

Forberedelse (A)

1. Fjern alle etiketter og beskyttelseslokket på strykejernssålen.
2. Plasser apparatet horisontalt på et robust og stabilt underlag. Du kan ta av setteplaten (2) fra underdelen og plassere strykejernet på setteplaten igjen på et solid, stabilt og horisontalt underlag.
3. Åpne lokket til vannbeholderen (1) Fyll vannbeholderen forsiktig. Bruk **alltid trakten**, og sett lokket ordentlig på igjen. Oppvarmingstiden reduseres hvis det fylles på varmt vann. Ikke overfyll vannbeholderen.
4. Strekk ut strømlødingen (4) og koble den til en jordet stikkontakt.
5. Slå på hovedbryteren (9). ("I").
6. Indikatorlampen vil lyse når den er "dampklar" (6) etter omlag 7 minutter, dette indikerer at strykejernet er klart til bruk.
7. "Fyll på vannbeholderen"-kontrollampen (7) lyser når vannbeholderen er tom.

Fylle på vannbeholderen

Forsiktig! Fare for brannskader!

Vær forsiktig når du åpner lokket, ettersom damp kan komme ut.

Hvis varselampen (7) tennes:

1. Trykk på dampknappen (12) for å kontrollere at det ikke produseres damp lenger. Bare da bør det fylles mer vann på beholderen.
2. Sett bryteren (9) på "av" ("0"), og trekk støpselet til dampstasjonen ut av stikkontakten. Vent deretter minst to minutter.
3. Åpne lokket (1) langsomt og forsiktig. Slipp ut dampen som er igjen.
4. **Bruk alltid trakten** når du fyller vann på beholderen. Ikke overfyll vannbeholderen.
5. Om det er vann rundt påfyllningshullet, tork dette opp med en klut før kokeren stenges.
6. Sett lokket ordentlig på igjen.

Viktig:

- Du kan bruke kranvann. Bland springvann med destillert vann i forholdet 1:1 for å forlenge optimal dampfunksjon. Hvis springvannet i ditt distrikt er veldig hardt, bland springvannet med destillert vann i forholdet 1:2. Ta kontakt med ditt lokale vannverk for å få informasjon om hardheten på vannet.
- For å unngå skade og/eller forurensning av, varmtvannstanken, ikke bruk parfymert vann, eddik, stivelse, dekalin middel, tilsetningsstoffer eller andre typer kjemiske produkter.

Enhver skade som skyldes bruk av nevnte produkter, vil oppheve garantien.

- Strykejernet er ikke konstruert for å hvile på hælen. Sett det alltid horisontalt på strykeunderlaget (2). Setteplaten kan plasseres på området som er tilpasset for denne på apparatet, eller på hvilket som helst annet passende område.

Ikke sett strykejernet på apparatet uten setteplaten.

- Ved førstegangsbruk, kan strykejernet utstøte damp eller lukt samt hvite partikler fra sålen, dette er helt normalt og vil forsvinne etter noen minutter.

Regulering av temperaturen

1. Kontroller riktig stryketemperatur på etiketten på klærne som skal strykes.

2. Velg temperatur (11):

•	Syntetisk stoff
••	Silke – Ull
•••	Bomull – Lin

3. Varsellampen (13) vil lyse mens strykejernet varmes opp, og slukkes når strykejernet har nådd riktig temperatur.

Anbefalinger:

- Separer klærne etter etiketten for vask og stryk, begynn alltid å stryke først de klærne som må strykes på lavest temperatur.
- Dersom du ikke er sikker på hvilket stoff det er i et klesplagg, bør du starte å stryke på lav temperatur og tilpasse til riktig temperatur på et område av plagget som ikke vil synes.

Dampstryking (B)

1. Drei temperaturvelgeren (11) til ønsket stilling
2. Still inn ønsket mengde damp ved å bruke variabel dampregulering (8) (avhengig av modell)
3. Trykk på damputløsningsknappen (12) for å slippe ut damp.

Merk:

Ved stryking på lavere temperaturer “•”

- Hvis apparatet er utstyrt med variabel dampregulering (8), setter du den variable dampreguleringen til laveste posisjon (“☹”).
- Hvis apparatet ikke er utstyrt med variabel dampregulering, trykker du på damputløsningsknappen (12) noen få sekunder av gangen ved stryking på lavere temperaturer.

Uansett hvilket apparat du har, må du stille temperaturvelgeren (11) inn på en høyere temperatur hvis du oppdager at det renner vann ut av sålen (pass på at plagget tåler stryking ved denne temperaturen)

Strykejern med korkhåndtak (avhengig av modell):

Kontinuerlig damp slås på ved å trykke på låseknappen (15) og skyve den bakover til den låses. Kontinuerlig damp slås av ved å skyve låseknappen forover.

Viktig:

- Dampslangen kan bli varm dersom man stryker lenge, dette er helt normalt.

Stryking uten damp

1. Still inn nødvendig stryketemperatur.
2. Begynn å stryke uten å trykke på dampknappen (12).

Loddrett dampstryking (C)

1. Sett temperaturknappen på “••” eller “max”.
2. Ved å holde strykejernet vertikalt og samtidig trykke på dampknappen (12), kan du stryke gardiner og annet tøy som henger (jakker, dresser, kåper...).

Stryk loddrett med en avstand på 10 til 20 cm.

Dampen må aldri rettes direkte mot klær mens noen har dem på.

Dampen må aldri rettes mot personer eller dyr.

Innstilling for energisparing “eco”

(Avhengig av modell)

Hvis “eco”-knappen (8) er slått på, vil apparatets energiforbruk reduseres ved at strøm- og vannforbruk reduseres.

Et godt strykeresultat kan oppnås for de fleste plagg.

Bruk høyere innstillinger bare for tykke og svært skrulkede tekstiler.

Rengjøring av Kokeren

For å forlenge dampgeneratorens levetid og hindre kalkbelegg er det svært viktig å skylle vannbeholderen etter noen timers bruk (etter ca. 50 timer).

Skull oftere hvis vannet er hardt.

Bruk ikke avkalkningsmidler til å skylle beholderen, ettersom slike midler kan skade den.

1. Sjekk at apparatet er avkjølt og at det ikke har vært tilkoblet de 2 siste timene.
2. Skru av lokket til beholderen (1).
3. Tøm beholderen over en vask ved å holde apparatet opp ned.
4. Fyll beholderen med 500 ml rent vann.
5. Rist litt på holderen, og tøm den helt over en vask eller bøtte.
6. For best resultat anbefaler vi å gjenta denne prosedyren én gang
7. Sett på lokket

Rengjøring og vedlikehold

Viktig:

Koble alltid apparatet fra strømforsyningen før rengjøring og vedlikeholdsarbeider.

1. Når du er ferdig med å stryke, må strykejernet kobles fra og kjøles ned før rengjøring.
2. Vri termostaten på dampkjelen og til hovedstrømmen på "0" og ta ut støpselet.
3. Dersom det har dannet seg flekker eller belegg på strykejernssålen, må også denne tørkes med en fuktig klut.
4. Slippe- eller oppløsningsmiddel må ikke brukes.

Oppbevaring av strykejernet (D)

1. Sett hovedbryteren på "0", og koble fra strømledningen.
2. Kjøøl ned strykejernet før setter det bort.
3. Sett strykejernet på setteplaten på apparatets underdel med strykesålen ned.
4. Tøm beholderen, og legg strømledningen og dampslangen i oppbevaringsrommet. Ikke tvinn ledningene for stramt.
5. Bruk bærehåndtakene (17) på siden når apparatet flyttes

Stoff-beskyttelses strykesåle deksel (E)

(Avhengig av modell)

Stoff-beskyttelses strykesåle deksel brukes ved dampstryking av delikate plagg med maksimal temperatur uten at plaggene tar skade. Bruk av

strykesåle dekslet eliminerer også problemet med skinnende reflekser på mørke plagg.

Det er tilrådelig å først stryk en liten del på innsiden av plagget for å se om det er egnet.

For å sette dekslet på strykesålen, plasser tuppen av strykejernet inn i tuppen av strykesåle dekslet og trekk det elastiske båndet over den laveste de len bak på strykejernet inntil det er godt festet. For å ta av strykesåle dekslet, trekk av det elastiske båndet og fjern det fra strykejernet.

Det stoff-beskyttende strykesåle dekslet kan kjøpes fra kundeservicen eller fra en spesialbutikk:

Kode for tilbehør (Kundeservice)	Navn på tilbehør (Spesialbutikker)
571510	TDZ2045

Tips for å hjelpe deg å spare energi

Produksjon av damp forbruker mest energi. Som en hjelp til å minimere forbruket bør du følge rådene nedenfor:

- Begynn med å stryke tøyet som krever lavest stryketemperatur. Sjekk anbefalt stryketemperatur på vaskelappen på plagget.
- Forsøk å stryke tøyet mens det er fuktig, og reduser dampinnstillingen.
- Hvis du tørker plaggene i tørketrommel før du stryker dem, stiller du trommelen inn på "stryketørt"-programmet.
- Hvis tøyet er tilstrekkelig fuktig, kan du stryke uten damp.

Problemer og løsninger

Problem	Mulige årsaker	Løsning
Dampgeneratoren starter ikke.	<ul style="list-style-type: none"> • Problemer med tilkoblingen. • Damptanken er ikke slått på. 	<ul style="list-style-type: none"> • Undersøk strømledningen, stikkkontakten og støpselet. • Sett hovedbryteren (9) på "på". "I".
Strykejernet blir ikke varmt.	<ul style="list-style-type: none"> • Hovedbryteren på strykejernet står på "0". • Termostaten for regulering av temperaturen står på "min". 	<ul style="list-style-type: none"> • Sett hovedbryteren (9) på "på". "I". • Vri termostaten (11) til ønsket temperatur.
Det kommer røyk fra strykejernet når det slås på.	<ul style="list-style-type: none"> • Ved førstegangsbruk: Noen av komponentene har blitt lett smurt på fabrikken og disse kan produsere noe røyk når strykejernet varmes opp for første gang. • Ved senere bruk: Strykejernssålen kan være skitten. 	<ul style="list-style-type: none"> • Dette er helt normalt og vil opphøre etter en liten stund. • Rengjør sålen slik det forklares i denne bruksanvisningen under rengjøring og vedlikehold.

Problem	Mulige årsaker	Løsning
Det drypper vann fra hullene i strykejernssålen.	<ul style="list-style-type: none"> Dampfunksjonen brukes før strykejernet har nådd riktig temperatur. Vannkondens i slangene grunnet førstegangsbruk eller fordi det er lenge siden strykejernet har blitt brukt. 	<ul style="list-style-type: none"> Reduser dampstrømmen når du stryker ved lave temperaturer (termostaten for regulering av damp (8)). Rett strykejernet vekk fra stryketøyet og trykk på dampknappen (12) flere ganger, helt til det bare kommer ut damp.
Det kommer skitt fra sålen på strykejernet eller den er flekkete.	<ul style="list-style-type: none"> Det har samlet seg kalk eller mineraler i vannbeholderen. Det har vært brukt kjemiske rengjøringsmidler eller stivelse. 	<ul style="list-style-type: none"> Rengjør beholderen. Bruk kranvann blandet med 50% destillert eller demineralisert vann. Hvis springvannet i ditt distrikt er veldig hardt, bland springvannet med destillert vann i forholdet 1:2. Tørk av sålen med en fuktig klut. Bruk aldri tilsetningsstoffer i beholderen.
Det kommer ingen damp fra strykejernet.	<ul style="list-style-type: none"> Vannkokeren er ikke slått på eller er tom. Vanntanken er ikke plassert riktig på damptanken. Damp termostaten står på minimum. 	<ul style="list-style-type: none"> Sett hovedbryteren (9) på "på" ("I"), og/eller fyll beholderen. Øk dampstrømmen ved å vri på termostaten for regulering av damp (8).
Plagget som strykes blir mørkt og/eller strykeflaten blir kleberlig.	<ul style="list-style-type: none"> Den valgte temperaturen er for høy og har ødelagt plagget. 	<ul style="list-style-type: none"> Velg en passende temperatur for det materialet og rengjør strykeflaten med en fuktig klut.
Strykeflaten blir brun.	<ul style="list-style-type: none"> Dette er en normal konsekvens ved bruk. 	<ul style="list-style-type: none"> Rengjør jevnlig strykeflaten med en fuktig klut.
Tap av damptrykk under stryking	Dampknappen holdes nede over lengre tid.	Trykk på dampknappen (12) gjentatte ganger. Dette vil føre til et bedre strykeresultat ved at tøyet tørker bedre og holder seg mykere

Dersom ikke noe av dette som er nevnt ovenfor skulle løse problemet, ta kontakt med et autorisert teknisk servicesenter.

Skroting

For aktuelle veiledninger angående skroting bør du ta kontakt med forhandleren eller med kommunen på stedet der du bor.



Dette apparatet er klassifisert i henhold til det europeiske direktivet 2002/96/EF om avhending av elektrisk- og elektronisk utstyr (waste electrical and electronic equipment – WEEE).

Direktivet angir rammene for innlevering og gjenvinning av innbytteprodukter.

Du kan laste ned denne bruksanvisningen fra Bosch sine lokale nettsider.

Tack för att du valt ångstationen sensixx B10L från Bosch, det nya systemet för ångstrykning.

Läs användarinstruktionerna noggrant. Var god läs noga igenom denna bruksanvisning och spara den för framtida rådfrågning.

Inledning

De innehåller viktig information om det här systemets unika egenskaper, och några tips på hur du kan göra det enklare att stryka. Vi hoppas att strykningen kommer att bli till en njutning med hjälp av den här ångstationen.

Viktigt

Låt den första sidan av broschyren vara öppen. Det kommer att hjälpa dig förstå hur apparaten fungerar.

Den här apparaten uppfyller internationell säkerhetsstandard.

Apparaten är gjord endast för användning i hushållet, varför industriellt bruk utesluts.

Den här apparaten får endast användas till de syften den är tillverkad för, d.v.s. som strykjärn. Alla andra användningsområden är olämpliga och innebär följaktligen fara.

Tillverkaren tar inte på sig något ansvar för skador som uppstår till följd av felaktig eller olämplig användning.

Allmänna säkerhetsinstruktioner

- Kontrollera att strömstyrkan motsvarar den styrka som anges på apparatens informationsplatta innan du sätter i kontakten.
- Den här apparaten måste anslutas till ett jordat uttag. Om du använder en förlängningssladd måste den ha en jordad tvåpolig 16 A stickkontakt.
- Använd inte strykjärnet om det har tappats, uppvisar tydliga tecken på skada eller om det läcker vatten. Det måste kontrolleras av ett auktoriserat tekniskt servicecenter innan det kan användas på nytt.
- Om säkringen går i strykjärnet, går det inte längre att använda apparaten. För att kunna användas igen måste apparaten tas till ett auktoriserat tekniskt servicecenter.

- För att undvika att fenomen som att transient spänning sjunker eller att belysningen fluktuerar vid dåliga strömförsörjningsförhållanden, rekommenderar vi att du ansluter strykjärnet till ett strömförsörjningssystem med en maximal impedans på 0,27 Ω. Vid behov, kan användaren fråga det allmänna strömförsörjningsbolaget om systemimpedansen vid gränssnittsstället
- Apparaten skall inte användas av barn eller vuxna med nedsatt fysisk, sensorisk eller psykisk förmåga eller bristande erfarenhet och kunskaper, utan tillsyn eller instruktioner.
- Barn ska tillses så att de inte leker med apparaten.
- Dra ut kontakten innan du fyller på vatten eller håller ut överblivet vatten efter användning.
- Apparaten får aldrig placeras under kranen för att fyllas med vatten.
- Ha inte locket öppet medan du använder strykjärnet.
- Apparaten måste användas och placeras på en stabil yta.
- När den befinner sig i sitt stöd bör du försäkra dig om att ytan som stödet står på är stabil.
- Lämna inte strykjärnet utan uppsikt när det är påslaget.
- Drag ur kontakten när apparaten inte används eller om du misstänker fel.
- Man får inte dra ut stickkontakten från eluttaget genom att dra i sladden.
- Sänk aldrig ner strykjärnet eller ångtanken i vatten eller någon annan vätska.
- Ställ inte apparaten där den påverkas av väderförhållanden (regn, sol, frost etc.).
- För att undvika fara skall alla åtgärder och reparationer på apparaten, som t.ex. byte av elkabel, utföras av auktoriserad servicetekniker.

Viktigt:

- Den här apparaten uppnår höga temperature och producerar ånga under användningen, vilket kan orsaka brännskador vid oaktsamt användande.
- Ångslangen, basstationen och i synnerhet strykjärnet blir mycket varma under användningen.
- Låt inte sladden vidröra strykjärnet när det är varmt.
- Rikta aldrig ångan mot människor eller djur.

Beskrivning

1. Strykstationens lock
2. Borttagbart stöd
3. Nätkabeln och ångslangen i förvaringsutrymmet
4. Sladd och förvaringsbygel
5. Ångslang
6. Indikatorlampa för "Ångan redo"
7. Indikatorlampa "Fyll på behållaren"
8. Varierande ångkontroll (*beroende på modell)
9. O/I-knapp med lyse
10. Inbyggd ånggenerator
11. Temperaturreglage
12. Strykjärnets knapp för ångutsläpp
13. Indikatorlampa för strykning
14. Sula
15. Lås för ångknapp (*beroende på modell)
16. Påfyllningstratt
17. Bärhandtag

Förberedelser (A)

1. Ta bort etiketter och skyddshölje från sulan.
2. Placera apparaten vågrätt på en stabil, fast yta. Du kan ta bort (2) stödet från strykjärnet och placera det på en annan fast och stabil vågrät yta.
3. Öppna strykstationens lock (1). Fyll strykstationens behållare försiktigt **alltid genom att använda tratten**, och stäng locket ordentligt.
Om du fyller behållaren med varmt vatten minskar väntetiden för uppvärmningen.
Överfyll inte vattenbehållaren.
4. Rulla ut sladden helt och sätt i kontakten i ett jordat uttag.
5. Ställ huvudströmbrytaren (9) i påsatt läge (position "I").
6. Indikatorlampan för "ångan redo" (6) tänds efter ungefär 7 minuter, vilket anger att strykjärnet är redo att användas.
7. Indikatorn "Fyll på behållaren" (7) tänds när strykstationens behållare är tom.

Fyll på strykstationens behållare

Varning! Risk för brännskador!

Var försiktig då du öppnar locket, eftersom ånga kan slippa ut.

Om indikatorlampan (7) tänds:

1. Tryck på ångknappen (12) för att kontrollera att ingen mer ånga genereras. Endast då ska ångstationens behållare fyllas på.
2. Ställ apparatens strömbrytare (9) i avstängt läge ("0") och koppla bort ångstationen från nätströmmen. Vänta sedan för minst två minuter.
3. Öppna locket (1) sakta och försiktigt. Låt ångan tömmas ut.
4. Fyll ångstationens **behållare genom att använda tratten**. Överfyll inte vattenbehållaren.
5. Om det finns vatten kvar runt påfyllningshålet, vänligen torka av med trasa/handduk innan du stänger kokaren
6. Stäng locket ordentligt.

Viktigt:

- Kranvatten kan användas.
För att bibehålla ångfunktionen i gott skick rekommenderas att blanda lika delar kranvatten och destillerat vatten. Om ditt kranvatten har ovanligt hög hårdhetsgrad, blanda en del kranvatten med två delar destillerat vatten.
Du kan kontrollera vattnets hårdhet hos ditt lokala vattenledningsverk.
- För att undvika skador och/eller kontaminering av vattenkokaren, ska du inte använda parfumerat vatten, vinäger, stärkelse, avkalkningsmedel, tillsatsmedel eller någon annan typ av kemikalie.
Orsakas skador p.g.a. användning av ovannämnda produkter ogiltigförklaras garantin.
- Strykjärnet är inte utformat för att stå upprätt. Placera det alltid horisontellt på strykjärnsplattan (2). Stödet kan placeras i det specialdesignade området på produkten, eller på någon annan lämplig plats i närheten av strykningsområdet.
Låt aldrig strykjärnet vila på strykplattan utan stöd.
- Under den första användningen kan strykjärnet ge ifrån sig vissa ångor och lukter, tillsammans med vita partiklar på sulan. Detta är normalt och upphör efter några minuter.

Temperaturinställning

1. Kontrollera tvättdlappen på kläderna för att bestämma rätt temperatur för strykning.
2. Välj temperatur (11):

"●"	Syntet
"●●"	Silke – Ull
"●●●"	Bomull – Linne

3. Indikatorlampan (13) kommer att förbli tänd medan strykjärnet värms upp, och släcks så fort strykjärnet har uppnått vald temperatur.

Tips:

- Sortera dina kläder utifrån tvättdlapparna. Börja alltid med kläder som behöver strykas på de lägsta temperaturerna.
- Om du inte är säker på vilket material ett plagg är gjort av bör du börja med att stryka på en låg temperatur, på en liten del av plagget som oftast inte syns när du bär det.

Strykning med ånga (B)

1. Ställ temperaturväljaren (11) i önskat läge
2. Ställ in den ångmängd som passar dina behov genom att använda den varierande ångkontrollen (8) (enligt modell)
3. Tryck på ångknappen (12) för att frigöra ånga.

Varning :

Om du stryker med en låg temperaturinställning "●"

- Om apparaten har en varierande ångkontroll (8), ska du ställa in den varierande ångkontrollen på det lägsta läget ("☺").
- Om apparaten inte har en varierande ångkontroll, trycker du på ångknappen (12) bara i några sekunder åt gången för att stryka vid en låg temperatur.

I båda fallen, ska du ställa in temperaturväljaren (11) i ett högre läge om vatten skulle droppa ut från undersidan (kontrollera att plagget kan strykas med inställt läge)

Strykjärnshandtag av kork (beroende på modell):

För permanent ånga, tryck på låsknappen (15) och skjut den bakåt tills den låser sig. För att stänga av den permanenta ångan, skjut låsknappen framåt.

Viktigt:

- Ångslangen kan hettas upp om du stryker länge. Detta är normalt.

Strykning utan ånga

1. Ställ in önskad stryktemperatur.
2. Stryk utan att trycka på knappen för ångutsläpp (12).

Lodrat ånga (C)

1. Ställ in temperaturkontrollen på läget "●●" eller "max".
2. Du kan stryka gardiner och hängande kläder (jackor, kostymer, kappor etc.) genom att placera strykjärnet lodrätt och trycka på knappen för ångutsläpp (12).

Använd strykjärnet vertikalt på ett avstånd av 10 till 20 cm

Rikta aldrig ångstrålen mot plagg som någon har på sig.

Rikta aldrig ångan mot människor eller djur.

Energisparande "eco"-läge (enligt modell)

(enligt modell)

Om du väljer "eco"-läget på ångregulatorn (8) minskas apparatens energiförbrukning tack vare reduktion av el- och vattenförbrukning.

Ett gott strykningsresultat kan uppnås för de flesta plagg.

Använd endast högre inställningar för tjocka och mycket skrynkliga textilier.

Att rengöra kokaren

För att förlänga livslängden på din ånggenerator och undvika kalkavlagringar är det extremt viktigt att skölja ut ångstationens behållare efter flera timmars användning (efter ca. 50 timmar).

Om det är hårt vatten där du bor, öka frekvensen.

Använd inte avkalkningsmedel för att skölja ur ångstationens behållare. Skador kan uppstå.

1. Kontrollera att apparaten är kall och att kontakten varit ur i mer än 2 timmar.
2. Skruva loss locket på ångstationens behållare (1).
3. Töm ångstationens behållare ovanför en diskho genom att hålla apparaten upp och ned.

4. Fyll på strykstationens behållare med 1/2 liter friskt vatten.
5. Skaka basenheten några sekunder och töm den sedan helt över en diskho eller en hink.
6. För att uppnå optimala resultat, rekommenderar vi dig att utföra denna åtgärd två gånger.
7. Stäng locket .

Rengöring & underhåll

Viktigt:

Koppla alltid bort apparaten från huvudströmmen innan du utför rengöring eller underhåll på apparaten.

1. Dra ut kontakten och låt apparaten svalna innan du rengör den.
2. Torka av strykjärnets hölje, handtag och metallytor med en fuktig trasa.
3. Rengör sulan med en fuktig trasa om den är smutsig eller täckt av beläggning.
4. Använd aldrig slipmedel eller lösningsmedel.

Förvaring (D)

1. Ställ huvudströmbrytaren i läge "0" och koppla ifrån nätkabeln.
2. Låt alltid strykjärnet svalna innan du lägger undan apparaten.
3. Placera strykjärnet i stödet med sulan nedåt.
4. Töm strykstationens behållare och förvara nätkabeln och ångslangen i örvaringsutrymmet. Linda inte kablarna för hårt.
5. Använd bärhandtagen (17) på sidorna när du ska flytta på produkten.

Felsökning

Problem	Möjliga orsaker	Lösning
Ånggeneratorn sätter inte igång.	<ul style="list-style-type: none"> • Det är problem med anslutningen. • Ångtanken är inte på. 	<ul style="list-style-type: none"> • Kontrollera sladden, kontakten och uttaget. • Ställ huvudströmbrytaren (9) i påsatt läge ("1").
Strykjärnet värms inte upp.	<ul style="list-style-type: none"> • Huvudströmbrytaren befinner sig i läget "0". • Temperaturkontrollen är inställd på "min". 	<ul style="list-style-type: none"> • Ställ huvudströmbrytaren (9) i påsatt läge ("1"). • Ställ in temperaturkontrollen (11) på önskat läge.

Sulskydd i textil (E)

(enligt modell)

Det här skyddet används för att stryka ömtåliga plagg på maxtemperatur utan att skada dem.

Användningen av sulskyddet i textil innebär också att ingen trasa behöver användas för att undvika att mörka tyger blir glansiga vid strykning.

Du rekommenderas att först stryka en liten del på insidan av plagget för att se hur resultatet blir.

För att sätta dit skyddet på strykjärnet placerar du strykjärnets spets i skyddets kant och drar det elastiska bandet längs strykjärnets undersida till det sitter bra. För att ta bort sulskyddet i textil drar du i det elastiska bandet och separerar det på så sätt från strykjärnet.

Sulskyddet i textil finns att köpa som en tjänst efter försäljningen av strykjärnet samt i specialbutiker.

Reservdelsnummer (kundservice)	på reservdel (fackhandel)
571510	TDZ2045

Tips för att spara energi

Det går åt mest energi när man använder ångfunktionen. Följ råden nedan för att minimera energiförbrukningen:

- Börja med att stryka de tyger som kräver lägst stryktemperatur. Kontrollera rekommenderad stryktemperatur på lappen med skötselråd på respektive plagg.
- Försök stryka plaggen medan de fortfarande är fuktiga och minska ånginställningen.
- Om du torktumlar plaggen före strykning, använd programmet "stryktrött".
- Om plaggen är tillräckligt fuktiga, kan du stryka utan ånga.

Problem	Möjliga orsaker	Lösning
Strykjärnet börjar ryka när det är på.	<ul style="list-style-type: none"> • Under första användningen: Vissa komponenter har blivit lätt infettade på fabriken och kan ge ifrån sig lite rök när de hettas upp för första gången. • Under senare användning: sulan kan vara smutsig. 	<ul style="list-style-type: none"> • Det är helt normalt och kommer att upphöra efter en kort stund. • Rengör sulan i enlighet med instruktionerna i den här manualen.
Vatten rinner igenom hålen på sulan.	<ul style="list-style-type: none"> • Ångfunktionen används innan den har nått rätt temperatur. • Vattnet kondenseras inuti rören eftersom ångan används för första gången eller inte har använts på länge. 	<ul style="list-style-type: none"> • Minska ångflödet när du stryker på låga temperaturer (Vridbar ångkontroll (8)). • Rikta ångan bort från strykområdet och tryck på knappen för ångutsläpp (12) tills det kommer ut ånga.
Det kommer ut smuts genom sulan eller sulan är smutsig.	<ul style="list-style-type: none"> • Sediment eller mineraler ansamlas i strykstationens behållare. • Kemiska produkter eller tillsatsämnen har använts. 	<ul style="list-style-type: none"> • Rengör strykstationens behållare. Använd kranvatten blandat med 50% destillerat eller avmineraliserat vatten. Om ditt kranvatten har ovanligt hög hårdhetsgrad, blanda en del kranvatten med två delar destillerat vatten. • Rengör sulan med en fuktig trasa. • Tillsätt aldrig produkter till strykstationens behållare.
Strykjärnet producerar ingen ånga.	<ul style="list-style-type: none"> • Kokaren är inte på eller är tom. • Ångregleraren är inställd på min-läget. 	<ul style="list-style-type: none"> • Sätt på huvudströmknappen (9) i påsatt läge ("I") och/eller fyll strykstationens behållare. • Öka ångflödet genom att vrida upp ångkontrollen (8).
Det strukna tyget mörknar och/eller fastnar på sulan.	<ul style="list-style-type: none"> • Den valda temperaturen är för hög och har skadat tyget. 	<ul style="list-style-type: none"> • Välj en lämplig temperatur för materialet och rengör sulan med en fuktig trasa.
Sulan blir brun.	<ul style="list-style-type: none"> • Det är en vanlig följd av användningen. 	<ul style="list-style-type: none"> • Rengör regelbundet sulan med en fuktig trasa.
Förlust av ångtrycket under strykningen	Ångknappen hålls intryckt under för lång tid	Tryck på ångknappen (12) med jämna mellanrum. Detta ger ett bättre strykresultat eftersom tyget torkar på ett bättre sätt och håller sig mjukare

Om ovanstående råd inte löser problemet bör du kontakta ett auktoriserat tekniskt servicecenter.

Avfallshantering

Våraprodukter är miljövänligt förpackade i material som till största delen kan återvinnas. Hör med din kommun eller det lokala renhållningsverket var du kan lämna använt förpackningsmaterial och gamla hushållsprodukter.



Denna enhet är märkt i enlighet med det europeiska direktivet 2002/96/EG om avfall som utgörs av eller innehåller elektroniska produkter (waste electrical and electronic equipment - WEEE).

Direktivet anger ramarna för inom EU giltigt återtagande och korrekt återvinning av uttjänta enheter.

Du kan ladda ner denna handbok från Bosch lokala hemsidor.

Kiitämme teitä sensixx B10L -höyrysilitysaseman valinnasta. Tämä on Boschin uusi ammattimainen höyrysilitysjärjestelmä.

Lue huolellisesti laitteen käyttöohjeet ja säilytä ne mahdollista myöhempää tarvetta varten.

Johdanto

Lue ohjeet ennen käyttöä. Ne sisältävät arvokasta tietoa tämän järjestelmän ainutlaatuisista ominaisuuksista ja neuvoja helpompaa silitystä varten.

Toivomme, että nautit silittämisestä tämän höyrysilitysaseman kanssa.

Tärkeää

Ota esille ohjekirjan ensimmäinen sivu, tämä auttaa sinua ymmärtämään miten laite toimii.

Laitte on kansainvälisten turvastandardien mukainen. Tämä laite on tarkoitettu ainoastaan kotikäyttöön eikä missään tapauksessa teollisuuskäyttöön.

Laitetta saa käyttää ainoastaan sen suunniteltuun käyttötarkoitukseen, eli silittämiseen. Kaikki muu käyttö katsotaan epäsovivaksi ja vaaralliseksi. Valmistaja ei ole vastuussa vahingoista, jotka aiheutuvat laitteen väärinkäytöstä tai käytöstä muuhun tarkoitukseen.

Yleiset turvaohjeet

- Ennen laitteen kytkemistä sähköverkkoon on tarkistettava, että jännite vastaa tyyppikilvessä olevaa jännitettä. Laitte on kytkettävä maadoitettuun pistorasiaan. Jatkojohtoa käytettäessä tulee varmistaa, että siinä on 16 A kaksinaipainen pistoke maadoituksella.
- Älä käytä silitysrautaa, jos se on tippunut, siinä näkyy vaurioiden merkkejä tai siitä vuotaa vettä. Se on vietävä valtuutettuun huoltokeskukseen tarkistettavaksi ennen kuin sitä voi käyttää uudelleen.
- Jos laitteeseen asetettu turvasulake palaa, laite tulee toimimattomaksi. Laitteen saattamiseksi toimintakuntoon on se vietävä valtuutettuun huoltokeskukseen.
- Jotta ilmiöt, kuten sysäysjännitteen laskut tai sytytyksen vaihtelut, vältettäisiin virransyötön epäsuotuisien olosuhteiden aikana, silitysrauta on suositeltavaa liittää virransyöttöjärjestelmään, jonka maksimi-impedanssi on 0,27 Ω. Käyttäjä

voi tarvittaessa pyytää julkiselta energiayhtiöltä liitoskohdan impedanssin

- Tätä laitetta ei ole tarkoitettu käytettäväksi henkilöiden (mukaan lukien lapset) toimesta, joilla on rajoitetut fyysiset tai henkiset kyvyt, aistivikoja tai puuttellinen kokemus ja tieto, ellei heitä valvota tai ohjata. Lapsia on valvottava, jotta he eivät leikkisi laitteella.
- Irrota pistoke pistorasiasta ennen kuin täytät laitteen vedellä tai ennen kuin poistat jäljelle jäävän veden käytön jälkeen.
- Laitetta ei saa ikinä laittaa hanan alle veden täyttämistä varten.
- Täyttöaukon kantta ei saa avata käytön aikana.
- Laitetta on käytettävä ja säilytettävä vakaalla pinnalla. Kun laite asetetaan tukitelineelle, on käyttäjän varmistettava tukitelineen alustan vakaus.
- Älä jätä silitysrautaa vartioimatta sen ollessa kytkettynä sähköpistokkeeseen.
- Irrota laite verkkovirtalähteestä jokaisen käyttökerran jälkeen tai aina kun sen epäillään olevan voittunut.
- Pistoketta ei saa irrottaa pistorasiasta vetämällä johdosta.
- Älä ikinä upota silitysrautaa tai höyrysäiliötä veteen tai muihin nesteisiin.
- Älä jätä laitetta alttiiksi ilmastollisille tekijöille (sade, aurinko, pakkanen jne.).
- Jotta vaaratilanteet vältettäisiin, kaikki laitteen vaatimat toimenpiteet, esim. viallisen virtajohdon vaihto, on annettava valtuutetun huoltopalvelun tehtäväksi.

Tärkeää:

- Laitte tulee hyvin kuumaksi ja tuottaa höyryä käytön aikana, tämä saattaa aiheuttaa palohaavoja tai -vammoja, jos laitetta ei käytetä oikein.
- Höyryputki, tukialusta ja erityisesti silitysrauta voivat kuumentua käytön aikana.
- Älä anna johdon koskettaa silitysraudan mahdollisesti vielä kuumaa pohjaa.
- Älä ikinä kohdista höyryä ihmisiä tai eläimiä kohti.

Kuvas

1. Kuumavesisäiliön korkki
2. Irrotettava teräslevy
3. Virtajohdon ja letkun säilytystila

4. Pistotulppa kaapeli
5. Höyryletku
6. "Höyry valmis" -merkkivalo
7. "Kuumavesisäiliön täyttö" -merkkivalo
8. Höyrynsäädin (*mallikohtainen)
9. Syttyvä virtakytkin
10. Sisäänrakennetun höyrygeneraattorin kotelo
11. Lämpötilansäädin
12. Silityksraudan höyrynäppäin
13. Silityksen merkkivalo
14. Alusta
15. Höyrypainikkeen lukitsin (*mallikohtainen)
16. Täyttösuppilo
17. Kantokahvat

Valmistelut (A)

1. Irrota merkit tai suojat silityspohjasta.
2. Aseta laite vaakasuoraan vakaalle pinnalle. Voit irrottaa silitysalustan (2) laitteesta ja asettaa raudan siihen tai jollekin muulle vakaalle, vaakasuoralle pinnalle.
3. Avaa kuumavesisäiliön korkki (1). Täytä kuumavesisäiliö varoen **käyttäen aina suppiloa**, sulje korkki tiukasti. Säiliön täyttäminen lämpimällä vedellä vähentää laitteen kuumennusaikaa. Ei saa täyttää yli sallitun rajan.
4. Kela virtajohto (4) auki ja yhdistä se maadoitettuun pistorasiaan.
5. Aseta virtakytkin (9) päälle (asentoon "I").
6. "Höyry valmis" -merkkivalo (6) syttyy noin 7 minuutin kuluttua, ja ilmoittaa laitteen olevan käyttövalmis.
7. "Kuumavesisäiliön täyttö" -merkkivalo (7) syttyy, kun kuumavesisäiliö on tyhjä.

Kuumavesisäiliön täyttäminen

Varoitus! Palovammavaara!

Avaa korkki varoen, säiliöstä voi tulla höyryä.

Jos merkkivalo (7) syttyy:

1. Paina höyrytyspainiketta (12) varmistaaksesi, ettei laite tuota enää höyryä. Kuumavesisäiliö tulee täyttää vasta tämän jälkeen.
2. Aseta kytkin (9) asentoon ("0") ja irrota höyryasema verkkovirtalähteestä. Odota tämän jälkeen vähintään 2 minuuttia.

3. Avaa korkki (1) varoen ja hitaasti. Anna jäljelle jäävän höyryn tulla ulos.
4. Täytä kuumavesisäiliö **käyttäen aina suppiloa**. Ei saa täyttää yli sallitun rajan.
5. Jos veden täyttöaukon ympärille roiskuu vettä, tulee se kuivata pois esim. pyyhkeellä ennen kuin boileri suljetaan.
6. Sulje korkki tiukasti.

Tärkeää:

- Hanavettä voidaan käyttää.

Voit pidentää optimaalista höyrytystoimintoa sekoittamalla hanavettä pulloitettuun veteen suhteessa 1:1. Jos alueesi hanavesi on erittäin kovaa, sekoita hanavettä pulloitettuun veteen suhteessa 1:2.

Voit tiedustella veden kovuutta paikalliselta vesilaitokselta.

- Vältäyksi vahingoilta ja/tai saastumiselta kuumavesisäiliössä, älä käytä hajustettua vettä, viinietikkaa, tärkkinä, kalkinpoistoaineita, lisäaineita tai mitään muita kemikaaleja.

Edellä mainittujen aineiden käyttö mitätöi takuun.

- Silityksrautaa ei ole suunniteltu pidettäväksi pystysuorassa. Aseta silityksrauta aina vaakasuorassa silityspohjan (2) päälle. Silitysalusta voidaan asettaa laitteessa sitä varten olevaan syvennykseen tai johonkin muuhun paikkaan silitysalueen lähellä.

Älä ikinä aseta silityksrautaa vaakasuoraan asentoon ilman silitysalustaa!

- Ensimmäisellä käyttökerralla rauta saattaa tuottaa höyryjä ja hajuja yhdessä valkoisten hiukkasten kanssa silityspohjasta. Tämä on normaalia ja loppuu muutaman minuutin kuluttua.

Lämpötilan säätäminen

1. Tarkista vaateen silitysohje määrittääksesi oikean silityslämpötilan.
2. Valitse lämpötila (11):

•	Keinokuidut
••	Silkki – Villa
•••	Puuvilla – Pellava

3. Merkkivalo (13) palaa silloin, kun rauta lämpenee ja vastaavasti sammuu, kun rauta saavuttaa valitun lämpötilan.

Ohjeita:

- Lajittele vaatteet pesuohjeiden mukaan, aloittaen aina vaatteista, jotka on silittävä alhaisimmalla lämpötilalla.
- Jos et ole varma vaatteen kankaasta, aloita silitys alhaisella lämpötilalla ja päätä oikea lämpötila silittämällä pienen alan kohdasta, joka ei näy vaatetta käytettäessä.

Silittäminen höyryllä (B)

1. Käännä lämpötilavalitsin (11) vaadittuun asetukseen.
2. Aseta höyrymäärä tarpeidesi mukaan höyrysäädintä (8) käyttäen (mallikohtainen).
3. Paina höyrytyspainiketta (12) aktivoitaksesi höyrytystoiminnon.

Huomaa:

Silitys alhaisella lämpötilalla “•”

- Jos laitteessa on höyrysäädin (8), aseta se alhaisimpaan asetukseen (“•”).
- Jos laitteessa ei ole höyrysäädintä, paina höyrytyspainiketta (12) vain muutaman sekunnin ajan kerrallaan silloin, kun silität alhaisella lämpötilalla.

Jos silityspohjasta tippuu vettä, aseta lämpötilavalitsin (11) korkeampaan asetukseen (varmistu, että tekstiiliä voidaan silittää valitulla asetuksella).

Korkkikahvainen silitysrauta (mallikohtainen):

Voit käyttää höyrytystoimintoa jatkuvasti painamalla lukituspainiketta (15) ja liu'uttamalla sitä taaksepäin, kunnes se lukittuu. Voit kytkeä jatkuvan höyrytystoiminnon pois päältä liu'uttamalla lukituspainiketta eteenpäin.

Tärkeää:

- Höyryletku saattaa kuumentua, jos silität pitkiä aikoja. Tämä on normaalia.

Silittäminen ilman höyryä

1. Aseta vaadittu silityslämpötila
2. Aloita silitys painamatta höyrynäppäintä (12).

Pystysuora höyry (C)

1. Aseta lämpötilasäädin kohtaan “••” tai “max”.
2. Voit silittää verhoja ja roikkuvia vaatteita (pikkutakit, paidat, mekot...) asettamalla raudan pystysuoraan asentoon ja painamalla höyrynäppäintä (12).

Käytä silitysrauta pystysuorassa asennossa 10-20 cm välimatkan päässä.

Älä koskaan kohdista höyrystintä päällä oleviin vaatteisiin.

Älä koskaan kohdista höyryä ihmisiin tai eläimiin.

Energiaa säästävä “eco” -asetus**(mallista riippuen)**

Jos höyrystintä “eco” -asetus (8) on valittu, laitteen energiankulutus vähenee pienentämällä sähkön- ja vedenkulutusta.

Hyvä silitystulos voidaan silti saavuttaa useimmilla vaatteilla.

Korkeammat asetukset on tarkoitettu vain paksuille ja erittäin rypyisille tekstiileille.

Lämminvesivaraajan puhdistus

Höyrykehittimen käyttöä pidentämiseksi ja kalkin muodostumisen estämiseksi kuumavesisäiliö on huuhdeltava useiden käyttötuntien jälkeen (noin 50 käyttötunnin jälkeen).

Jos vesi on kovaa, huuhtelu tulee suorittaa useammin.

Älä käytä kalkinpoistoaineita kuumavesisäiliön huuhtelemiseen, muutoin se voi vaurioitua.

1. Tarkista, että laite on kylmä ja on ollut irti kytkettynä sähköverkosta ainakin 2 tunnin ajan.
2. Kierrä kuumavesisäiliön korkki (1) auki.
3. Tyhjennä kuumavesisäiliö pesualtaan yläpuolella pitäen laitetta ylösalaisin.
4. Täytä kuumavesisäiliö 500 ml raikasta vettä.
5. Ravista perusosaa ja tyhjennä se sen jälkeen kokonaan pesualtaaseen tai astiaan.
6. Parhaimman tuloksen saamiseksi suosittelemme tekemään tämän toimenpiteen kahdesti.
7. Sulje korkki.

Puhdistus & huolto**Tärkeää:**

Irrota laite aina verkkovirtalähteestä ennen sen puhdistamista tai huoltoa.

1. Silityksen jälkeen irrota pistoke pistorasiasta ja anna laitteen jäähtyä ennen puhdistusta.
2. Pyyhi ulkokuori, kahva ja silitysraudan runko kostealla rievulla.
3. Jos silityspohja on likainen, puhdista se kostealla rievulla.
4. Älä ikinä käytä hankaavia aineita tai liuottimia.

Laitteen säilytys (D)

1. Aseta virtakytkin asentoon "0" ja irrota virtajohto pistorasiasta.
2. Anna silitysraudan jäähtyä ennen sen laittamista säilöön.
3. Aseta rauta silitysalustalle niin, että se nojaa silityspohjaan.
4. Tyhjennä kuumavesisäiliö ja aseta virtajohto ja höyryletku säilytystilaan. Älä kierrä johtoja liian kireälle.
5. Nosta laitetta sivuilla olevista kantokahvoista (17) kun haluat liikkua laitetta.

Pohjan kangassuoja (E)

(mallista riippuen)

Kangassuojaa käytetään silittettäessä höyryllä arasta materiaalista valmistettuja verhoja maksimilämpötilalla ilman, että ne vahingoittuvat. Käytä suojaa välttääksesi jälkiä tummissa vaatteissa.

Suosittelemme silittämään ensin pienen alueen verhojen sisäpuolelta, jolloin nähdään soveltuvuus. Kiinnittäaksesi pohjasuojan silitysrautaan, laita raudan pää suojan sisään ja vedä joustinnauha raudan alemman takaosan yli niin, että suojuus on kireä. Irrottaaksesi suojan, työnnä joustavaa nauhaa ja ota rauta pois.

Kangassuojus on mahdollista hankkia asiakaspalvelusta tai erikoiskaupoista.

Lisävarusteen tuotekoodi (asiakaspalvelu)	Lisävarusteen nimi (erikoisliikkeet)
571510	TDZ2045

Ohjeita energian säästämiseen

Suurin osa energiasta kuluu höyryn tuotantoon. Minimoi käytetty energiamäärä noudattamalla alla olevia ohjeita:

- Aloita silytys kankaista, jotka vaativat pienimmän silytyslämpötilan. Tarkista suositeltava silytyslämpötila vaatekappaleen merkistä.
- Pyri silittämään vaatekappaleet niiden ollessa vielä kosteita niin, että silytykseen voidaan käyttää pienempää höyryasetusta.
- Jos kuivaat vaatekappaleet kuivurissa ennen niiden silytystä, aseta kuivuri ohjelmaan 'silytyskuivaus'.
- Jos vaatekappaleet ovat riittävän kosteita, voit silittää ne ilman höyryä.

Vianetsintä

Ongelma	Mahdolliset syyt	Ratkaisu
Höyrygeneraattori ei käynnisty.	<ul style="list-style-type: none"> • Kyseessä on kytkentäongelma. • Virtakytkintä ei ole kytketty päälle. 	<ul style="list-style-type: none"> • Tarkista virtajohto, pistoke ja pistorasia. • Aseta virtakytkin (9) päälle. ("1").
Silitysrauta ei lämpene.	<ul style="list-style-type: none"> • Silitysraudan virtakytkintä ei ole kytketty päälle. • Lämpötilasäädin on asetettu asentoon "min". 	<ul style="list-style-type: none"> • Aseta virtakytkin (9) päälle. ("1"). • Aseta lämpötilasäädin haluttuun asentoon.
Silitysrauta alkaa savuta kytkettäessä päälle.	<ul style="list-style-type: none"> • Ensimmäisellä käyttökerralla: Jotkut laitteen osista on rasvattu kevyesti tehtaalla ja saattavat tuottaa vähän savua lämmityksen alussa. • Myöhemmän käytön aikana: silityspohja. Saattaa olla likainen. 	<ul style="list-style-type: none"> • Tämä on täysin normaalia ja loppuu jonkin ajan kuluttua. • Puhdista silityspohja tässä ohjekirjassa annettujen ohjeiden mukaan.

Ongelma	Mahdolliset syyt	Ratkaisu
Aluslevyn rei'istä valuu vettä.	<ul style="list-style-type: none"> Höyrytoimintoa käytetään ennen kuin lämpötila on saavutettu. Vesi tiivistyy johtojen sisällä, koska höyryä käytetään ensimmäistä kertaa tai sitä ei ole käytetty pitkään aikaan. 	<ul style="list-style-type: none"> Vähennä höyryn määrää siilitettäessä alhaisilla lämpötiloilla (säädettyä höyrysäädin (8)). Osoita silitysrautaa pois siilitettävästä alueesta ja paina höyrynäppäintä (12), kunnes laitteesta tulee höyryä.
Silityspohjan rei'istä tulee likaa tai silityspohja on likainen.	<ul style="list-style-type: none"> Kuumavesisäiliöön on kertynyt kalkkia tai mineraaleja. On käytetty joko kemiallisia tuotteita tai lisäaineita. 	<ul style="list-style-type: none"> Puhdista kuumavesisäiliö. Jos alueesi hanavesi on erittäin kovaa, sekoita hanavettä pulloitettuun veteen suhteessa 1:2. Puhdista silityspohja kostealla rjevulla. Älä koskaan kaada kuumavesisäiliöön mitään aineita.
Silitysrauta ei tuota höyryä.	<ul style="list-style-type: none"> Kuumavesisäiliötä ei ole kytketty päälle tai se on tyhjä. Höyrynsäädin on asetettu minimiasentoon. 	<ul style="list-style-type: none"> Kytke virtakytkin (9) asentoon ("I") ja/tai täytä kuumavesisäiliö. Lisää höyrymäärää kääntämällä Höyrynsäädintä (8).
Silitetty vaatekappale muuttuu tummemmaksi ja/tai tarttuu silityspohjaan.	<ul style="list-style-type: none"> Valittu lämpötila on liian korkea ja on vahingoittanut silitettävää vaatekappaletta. 	<ul style="list-style-type: none"> Valitse sopiva lämpötila silitettävän materiaalin mukaisesti ja puhdista silityspohja kostealla pyyhkeellä.
Silityspohja tummentuu.	<ul style="list-style-type: none"> Tämä on normaalia. 	<ul style="list-style-type: none"> Puhdista silityspohja säännöllisesti kostealla pyyhkeellä.
Höyrynpaineen menetys silyksen aikana	Höyrynäppäintä pidetään alhaalla liian kauan	Paina höyrynäppäintä (12) väliajoin. Tämä parantaa silystulosta, sillä tekstiili kuivuu paremmin ja jää pehmeämmäksi.

Jos yllä olevat ehdotukset eivät ratkaise ongelmaa, ota yhteyttä valtuutettuun huoltokeskukseen.

Hävitysohjeet

Lähempiä tietoja keräyspisteistä saat jälleenmyyjältä ja kunnan tai kaupungin virastosta, jätehuoltoasioista vastaavilta henkilöiltä.



Tämän laitteen merkintä perustuu käytettyjä sähkö- ja elektroniikkalaitteita (waste electrical and electronic equipment - WEEE) koskevaan direktiiviin 2002/96/EG.

Tämä direktiivi määrittää käytettyjen laitteiden palautus- ja kierrätys-säännökset koko EU:n alueella.

Voit ladata tämän käyttöoppaan paikalliselta Bosch-verkkosivulta.

Le agradecemos la compra de la estación de planchado a vapor sensixx B10L, el nuevo sistema de planchado de vapor de Bosch.

Lea detenidamente las instrucciones de uso del aparato y guárdelas para una posible consulta posterior.

Introducción

Estas instrucciones de uso contienen información importante acerca de las funciones de este sistema y algunos consejos para hacer el planchado más fácil.

Esperamos que disfrute del planchado con esta estación de planchado de vapor.

Importante

Deje abierta la primera página del manual, ya que le ayudará a comprender el funcionamiento de este aparato.

Este aparato cumple con normas internacionales de seguridad.

El presente aparato ha sido diseñado exclusivamente para uso doméstico, quedando por tanto excluido el uso industrial del mismo.

Utilice este aparato sólo para los fines para los que ha sido diseñado, es decir, como una plancha. Cualquier otro uso se considerará inadecuado y, en consecuencia, peligroso. El fabricante no será responsable de ningún daño resultante de un uso indebido o inadecuado.

Instrucciones generales de seguridad

- Antes de enchufar el aparato a la red, asegúrese de que el voltaje se corresponde con el indicado en la placa de características.
- Este aparato debe conectarse a una toma con conexión a tierra. Si utiliza una alargadera, asegúrese de que dispone de una toma de 16 A bipolar con conexión a tierra.
- No utilice la plancha si se ha caído, muestra daños visibles o si tiene fugas de agua. Deberá ser revisada por un servicio de asistencia técnica autorizado antes de utilizarlo de nuevo.
- En caso de fundirse el fusible de seguridad, el aparato quedará fuera de uso. Lleve el aparato a un Servicio de Asistencia Técnica autorizado.

- Para evitar que bajo circunstancias desfavorables de la red se puedan producir fenómenos como la variación de la tensión y el parpadeo de la iluminación, se recomienda que la plancha sea conectada a una red con una impedancia máxima de 0,27 Ω . Para más información, consulte con su empresa distribuidora de energía eléctrica
- Este aparato no debe ser utilizado por personas (incluyendo niños) con capacidades físicas, sensoriales o mentales disminuidas o falta de experiencia y conocimiento a menos que hayan sido instruidas respecto a su uso por una persona responsable.
- Los niños deberán ser vigilados para asegurar que no juegan con el aparato.
- Desconecte el enchufe de la red antes de llenar el aparato con agua o antes de retirar el agua restante tras su utilización.
- No coloque el aparato bajo el grifo para llenar el depósito con agua.
- El orificio de llenado no debe estar abierto durante el funcionamiento.
- Coloque el aparato sobre una superficie estable.
- Cuando esté sobre su soporte, asegúrese de situarlo sobre una superficie estable.
- No deje la plancha desatendida mientras está conectada a la red.
- Desconecte el aparato de la red eléctrica tras cada uso, o en caso de comprobar defectos en el mismo.
- No desenchufe el aparato de la toma tirando del cable.
- No introduzca la plancha o el depósito de vapor en agua o en cualquier otro líquido.
- No deje el aparato expuesto a la intemperie (lluvia, sol, escarcha, etc.)
- Con objeto de evitar situaciones de peligro, cualquier trabajo de reparación que pueda ser necesario, como por ejemplo sustituir el cable eléctrico, deberá ser realizado por un servicio de Asistencia Técnica autorizado.

Importante:

- Este aparato alcanza temperaturas elevadas y produce vapor durante su utilización, lo cual podría causar escaldaduras o quemaduras en caso de uso inadecuado.

- El tubo de vapor, la base de la plancha y la caldera pueden estar muy calientes durante el uso.
- No permitir que el cable entre en contacto con la base de la plancha cuando ésta se encuentre caliente.
- No dirija el vapor a personas o animales.

Descripción

1. Tapón de la caldera
2. Soporte de plancha desmontable
3. Compartimento para almacenamiento del cable de red y manguera de vapor
4. Cable de red
5. Manguera de vapor
6. Indicador luminoso "Vapor listo"
7. Indicador luminoso "Caldera vacía"
8. Control de vapor variable (*según modelo)
9. Interruptor principal luminoso "Encendido" / "Apagado" (I-O)
10. Carcasa con generador de vapor interno
11. Selector de temperatura de plancha
12. Botón de salida de vapor de plancha
13. Indicador luminoso de plancha
14. Suela
15. Bloqueo del botón de salida de vapor (*según modelo)
16. Embudo de llenado
17. Asas de transporte

Preparación (A)

1. Retire cualquier etiqueta o tapa de protección de la suela.
2. Coloque el aparato horizontal sobre una superficie sólida y estable. Puede retirar el soporte (2) de la plancha del aparato y colocar la plancha sobre el soporte en una superficie sólida, estable y horizontal.
3. Desenrosque el tapón de la caldera. Llene la caldera con cuidado **haciendo siempre uso del embudo**, y cierre firmemente el tapón de la caldera.
Llenar la caldera con agua templada disminuye el tiempo de calentamiento.
No rellenar la caldera en exceso. Evitar que desborde el agua.

4. Desenrolle el cable de red (4) y conéctelo en una toma con conexión a tierra.
5. Ponga el interruptor principal (9) en la posición de encendido ("I")
6. Se iluminará el indicador luminoso "vapor listo" (6) aproximadamente después de 7 minutos, lo cual indica que el aparato está listo para su uso.
7. Este aparato integra un sensor de nivel de agua. El indicador luminoso "Caldera vacía" (7) se iluminará cuando el depósito de agua deba ser rellenado.

Rellenar de agua la caldera

Atención! Peligro de quemaduras!

Preste suma atención al abrir el tapón roscado de la caldera, dado que puede escapar vapor caliente.

Si el piloto de aviso (7) se ilumina :

1. Pulse el botón de salida de vapor de la plancha (12) y asegúrese de que no se genera vapor. Sólo en este caso se podrá rellenar con agua la caldera.
2. Coloque el interruptor del aparato (9) en la posición de apagado ("O"). Extraiga el cable de conexión de la toma de corriente y espere al menos 2 minutos.
3. Abra el tapón (1) lentamente, con cuidado. Deje evacuar el vapor residual que pudiera haber.
4. Llene de agua la caldera, **haciendo siempre uso del embudo**. No rellenar la caldera en exceso. Evitar que desborde el agua.
5. En caso de que queden restos de agua en torno al orificio de llenado, séquelos con una toalla antes de cerrar el tapón.
6. Apriete firmemente el tapón.

Importante:

- Se puede usar agua del grifo.
Para que la función de la salida de vapor funcione de forma óptima durante más tiempo, mezcle agua de red con agua destilada en proporción 1:1. Si el agua de su zona es muy dura, mezcle agua de red con agua destilada en proporción 1:2.
Puede ponerse en contacto con su compañía local de agua para conocer el grado de dureza de la misma.

- Para evitar daños y/o contaminación de la caldera, no introduzca perfume, vinagre, almidón, agentes descalcificadores, aditivos o cualquier otro tipo de producto químico.

Cualquier daño causado por el uso de los productos anteriormente citados, provocará la anulación de la garantía.

- La plancha no está diseñada para ser apoyada sobre su talón. Apóyela siempre en posición horizontal sobre el soporte (2). El soporte de plancha se puede colocar en el hueco especialmente diseñado en el aparato o en cualquier punto adecuado en el área de planchado.

No coloque la plancha sobre el aparato sin el soporte

- Durante su primer uso, la plancha puede producir ciertos vapores u olores, así como partículas blancas en la suela; es algo normal y desaparecerá tras unos minutos.

Regulación de la temperatura

1. Compruebe en la etiqueta de instrucciones de planchado de la prenda la temperatura correcta de planchado.
2. Seleccione la temperatura (11):

•	Sintéticos
••	Seda - lana
•••	Algodón - lino

3. El indicador luminoso (13) permanecerá encendido mientras la plancha se está calentando y se apagará cuando la plancha haya alcanzado la temperatura seleccionada.

Consejos:

- Separe las prendas según las etiquetas del símbolo de lavado y planchado, comenzando siempre con las prendas que se planchan a temperaturas más bajas.
- Si no está seguro de la composición de una prenda, comience su planchado a baja temperatura y decida la temperatura correcta planchando una pequeña zona no visible.

Planchado con vapor (B)

1. Gire el selector de temperatura (11) a la posición deseada.

2. Ajuste la cantidad de vapor necesaria con el control de vapor variable (8) (dependiendo del modelo).

3. Presione el botón de salida de vapor (12) para expulsar vapor

Atención:

Al planchar a temperatura baja “•”

- Si el centro de planchado posee control de vapor variable (8), coloque el control en la posición más baja de salida de vapor (“☺”).
- Si el centro de planchado no posee control de vapor variable, presione el botón de salida de vapor (12) durante unos pocos segundos cada pulsación.

En ambos casos, si encuentra que gotea agua por los agujeros de la suela de la plancha, coloque el selector de temperatura (11) en una posición de temperatura más elevada (preste atención a que la prenda se pueda planchar a dicha temperatura)

Plancha con asa de corcho (dependiendo del modelo) :

Para producir vapor de forma continua, presione el botón de salida de vapor y deslice el botón de bloqueo (15) hacia atrás. Para desactivar la salida de vapor continua, deslícelo hacia adelante

Importante:

- La manguera del vapor puede calentarse si se plancha durante periodos largos; esto es normal.

Planchado sin vapor

1. Seleccione la temperatura de planchado adecuada.
2. Comience a planchar sin pulsar el botón de salida de vapor (12).

Vapor vertical (C)

1. Ponga el selector de temperatura en la posición “••” o “máx”.
2. Puede planchar cortinas y prendas colgadas (chaquetas, trajes, abrigos...) colocando la plancha en posición vertical y pulsando el botón de salida de vapor (12).

Coloque la plancha a una distancia de 10 a 20 cm.

**No proyecte el vapor sobre ropa puesta.
No dirija el chorro de vapor hacia personas o animales.**

Ahorro de energía. Modo “eco” (dependiendo del modelo)

Si se selecciona el modo “eco” del regulador de vapor (8), el consumo de energía del aparato se ve reducido mediante la disminución del consumo de electricidad y agua.

Se puede obtener un buen resultado de planchado para la mayoría de las prendas.

Use el modo normal de consumo de energía solamente para prendas gruesas o muy arrugadas.

Limpieza de la caldera

Para aumentar la vida útil del generador de vapor y evitar la acumulación de cal, es esencial lavar la caldera después de cierto número de horas de uso (alrededor de 50 horas).

Si el agua es dura, aumente la frecuencia.

No utilice agentes descalcificantes para el lavado de la caldera, porque podrían dañarla.

1. Desconecte el aparato de la red y déjelo enfriar durante al menos 2 horas
2. Retire el tapón (1) de la caldera
3. Sujete el generador de vapor en posición invertida y vacíelo completamente
4. Llene la caldera con 500 ml de agua.
5. Agite el aparato durante unos momentos y vacíe de nuevo la caldera en el fregadero o en un cubo
6. Para obtener los mejores resultados, recomendamos realizar esta operación dos veces.
7. Cierre el tapón

Limpieza y mantenimiento

Importante:

Desenchufe siempre la plancha de la red antes de realizar cualquier trabajo de limpieza o mantenimiento.

1. Después de planchar, desconecte el enchufe y deje enfriar la suela de la plancha antes de su limpieza.
2. Limpie la carcasa, el asa y el cuerpo de la plancha con un trapo húmedo.
3. Si la suela muestra rastros de suciedad u óxido, límpiela con un trapo húmedo.
4. No utilice productos abrasivos o disolventes.

Guardar el aparato (D)

1. Sitúe el interruptor de encendido en la posición de apagado (“0”) y desenchufe la conexión.
2. Deje enfriar la plancha antes de guardarla.
3. Coloque la plancha sobre el soporte, apoyada sobre la suela.
4. Vacíe el depósito de agua y guarde el cable de red y la manguera de vapor en el compartimento recogecables. No enrolle los cables con demasiada fuerza.
5. Para transportar el aparato, sujételo por las asas (17) situadas en los laterales.

Suela de protección textil (E)

(dependiendo del modelo)

Este protector se utiliza para el planchado con vapor de prendas delicadas a temperatura máxima sin dañarlas. El uso de la suela de protección textil también elimina la necesidad de un trapo para evitar el brillo en materiales oscuros.

Se aconseja comenzar planchando una pequeña sección del interior de la prenda y observar los resultados.

Para colocar el protector en la plancha, ponga la punta de la plancha en el extremo del protector de tejidos y tire de la banda elástica por encima de la parte inferior trasera de la plancha hasta que quede ajustado. Para soltar la suela de protección textil, tire de la banda elástica para separarlo de la plancha.

La suela de protección textil puede adquirirla en el servicio postventa o comercios especializados.

Código del accesorio (Servicio postventa)	Nombre del accesorio (Comercios especializados)
571510	TDZ2045

Consejos para el ahorro de energía

La mayor cantidad de energía consumida por el centro de planchado se destina a la producción de vapor. Para reducir el consumo, siga los siguientes consejos :

- Comience siempre por las prendas cuyos tejidos requieren una menor temperatura de planchado. Para ello, consulte la etiqueta de la prenda.

- Procure planchar las prendas mientras éstas están todavía húmedas, reduciendo la salida de vapor de la plancha.
- Si utiliza secadora antes del planchado, seleccione un programa adecuado para el secado con posterior planchado.
- Si las prendas están suficientemente húmedas, puede planchar sin vapor.

Solución de averías

Problema	Causas posibles	Solución
No se enciende el generador de vapor.	<ul style="list-style-type: none"> • Hay un problema de conexión. • El generador de vapor no está conectado. 	<ul style="list-style-type: none"> • Compruebe el cable de red, el enchufe y la toma. • Ponga el interruptor de encendido principal (9) en la posición de encendido ("I").
No se calienta la plancha.	<ul style="list-style-type: none"> • El interruptor está en la posición de apagado ("O"). • El selector de temperatura está en la posición "min". 	<ul style="list-style-type: none"> • Ponga el interruptor de encendido principal (9) en la posición de encendido ("I"). • Ponga el selector de temperatura (11) en la posición deseada.
La plancha produce humo cuando se enciende.	<ul style="list-style-type: none"> • Durante la primera utilización: ciertos componentes del aparato se engrasan ligeramente en fábrica y pueden producir un poco de humo cuando se calienta inicialmente. • Durante posteriores utilizaciones: la suela puede estar manchada. 	<ul style="list-style-type: none"> • Esto es completamente normal y desaparecerá tras unos momentos. • Limpie la suela de acuerdo con las instrucciones limpieza de este manual.
Sale agua a través de los agujeros de la suela.	<ul style="list-style-type: none"> • Se está usando la función de vapor antes de alcanzar la temperatura. • El agua se está condensando en el interior de los tubos porque se está usando vapor por primera vez o no se ha utilizado durante un tiempo prolongado. 	<ul style="list-style-type: none"> • Reduzca el flujo de vapor cuando se plancha con temperaturas bajas (control de vapor variable (8)). • Separe la plancha del área de planchado y pulse el botón de salida de vapor (12) hasta que se produzca vapor.
Surge suciedad por la suela o la suela está sucia.	<ul style="list-style-type: none"> • Hay una acumulación de óxido o minerales en la caldera. • Se han utilizado productos químicos o aditivos. 	<ul style="list-style-type: none"> • Realizar la limpieza de la caldera. Utilice agua del grifo mezclada al 50% con agua destilada o desmineralizada. Si el agua de su zona es muy dura, mezcle agua de red con agua destilada en proporción 1:2. • Limpie la suela con un paño húmedo. • No añada productos al agua

Problema	Causas posibles	Solución
La plancha no produce vapor.	<ul style="list-style-type: none"> • La caldera no se enciende o está vacía • El regulador de vapor está en la posición mínima. 	<ul style="list-style-type: none"> • Ponga el interruptor de encendido principal (9) en la posición de encendido ("I") y/o llene la caldera de agua. • Aumente el flujo de vapor girando el control de vapor (8)
La prenda planchada se oscurece y/o se adhiere a la suela.	<ul style="list-style-type: none"> • La temperatura seleccionada es demasiado alta y ha dañado la prenda. 	<ul style="list-style-type: none"> • Seleccione una temperatura adecuada al tejido y limpie la suela con un trapo húmedo.
La suela se mancha.	<ul style="list-style-type: none"> • Es una consecuencia normal del uso. 	<ul style="list-style-type: none"> • Limpie la suela con un trapo húmedo.
Pérdida de presión de vapor durante el planchado	El botón de salida de vapor está presionado durante mucho tiempo.	Presione el botón de vapor (12) a intervalos. Esto mejora el resultado del planchado, ya que el tejido se secará mejor y permanecerá más suave.

Si lo anterior no soluciona el problema, póngase en contacto con un servicio de asistencia técnica autorizado.

Información sobre eliminación

Nuestros productos se entregan en un embalaje optimizado. Esto consiste básicamente en la utilización de materiales no contaminantes que debe entregarse al servicio local de retirada de residuos como materias primas secundarias. Solicite información a su ayuntamiento para la retirada de electrodomésticos obsoletos.



Este aparato está marcado con la Directiva europea 2002/96/CE relativa al uso de aparatos eléctricos y electrónicos (Residuos de aparatos eléctricos y electrónicos).

La directiva proporciona el marco general válido en todo el ámbito de la Unión Europea para la retirada y la reutilización de los residuos de los aparatos eléctricos y electrónicos.

Este manual puede ser descargado desde la página local de Bosch.

Agradecemos a compra da estação de engomagem a vapor sensixx B10L, o novo sistema de engomagem de vapor profissional da Bosch.

Leia atentamente as instruções de uso do aparelho e guarde-as para futuras consultas.

Introdução

Estas instruções de uso contêm informação importante acerca das funções deste sistema e alguns conselhos para tornar a engomagem mais fácil.

Esperamos que desfrute da engomagem com esta estação de engomagem de vapor.

Importante

Deixe aberta a primeira página do folheto, porque irá ajudá-lo a compreender o funcionamento deste aparelho.

Este aparelho cumpre normas internacionais de segurança.

O presente aparelho foi desenhado exclusivamente para uso doméstico, ficando por isso excluído o seu uso industrial.

Utilize este aparelho só para os fins para os quais foi desenhado, ou seja, como uma tábua de passar. Qualquer outro uso é considerado inadequado e, como tal, perigoso. O fabricante não será responsável por qualquer dano resultante de um uso indevido ou inadequado.

Instruções gerais de segurança

- Antes de ligar o aparelho à electricidade, assegure-se de que a voltagem corresponde ao indicado na placa de características.
- Este aparelho deve ligar-se a uma tomada com ligação à terra. Se utilizar uma extensão, assegure-se de que dispõe de uma tomada de 16 A bipolar com ligação à terra.
- Não utilize a tábua de passar se tiver caído, mostrar sinais visíveis de danos ou se tiver fugas de água. Deverá ser revista por um serviço de assistência técnica autorizado antes de utilizá-la de novo.
- Se se fundir o fusível de segurança, o aparelho ficará fora de uso. Para recuperar o funcionamento normal, leve o aparelho a um Serviço de Assistência Técnica autorizado.

- Para evitar que baixo circunstâncias desfavoráveis da rede eléctrica possam produzir-se fenómenos como variação da tensão e o piscado da iluminação, é recomendável que o ferro a vapor seja desconectado da rede com uma impedância máxima de 0,27 Ω . Para mais informação, consulte com a empresa distribuidora de energia eléctrica.
- Este aparelho não se destina a ser utilizado por pessoas (incluindo crianças) com capacidades físicas, sensoriais ou mentais limitadas, ou falta de experiência e conhecimento, a não ser que tenham recebido supervisão ou formação.
- As crianças devem ser supervisionadas para assegurar que não brincam com o aparelho.
- Retire a ficha da tomada antes de encher o aparelho com água, ou antes de tirar a água restante depois da utilização.
- Não coloque o aparelho debaixo da torneira para encher o depósito com água.
- Não mantenha a tampa de enchimento aberta enquanto estiver a utilizar o ferro.
- O aparelho deve utilizar-se e colocar-se sobre uma superfície estável.
- Quando estiver colocado no suporte, assegure-se de que o pousa sobre uma superfície estável.
- Não deixe a tábua de passar sozinha enquanto estiver ligada à electricidade.
- Desligue o aparelho da rede de abastecimento eléctrico imediato se houver algum fallo, e sempre depois de cada uso.
- Não desligue o aparelho da tomada puxando o cabo.
- Não introduza a tábua de passar ou o depósito de vapor em água ou em qualquer outro líquido.
- Não deixe o aparelho exposto às intempéries (chuva, sol, geada, etc.)
- Com vista a evitar situações perigosas, qualquer trabalho ou reparação que o aparelho possa necessitar, por exemplo a substituição de um cabo eléctrico danificado, só deverá ser realizado por pessoal qualificado de um Centro de serviço técnico autorizado.

Importante

- Este aparelho alcança temperaturas elevadas e produz vapor durante a sua utilização, que podem causar escaldões ou queimaduras em caso de utilização indevida.
- A mangueira de vapor, estação de base, e em especial o ferro pode estar quente quando se utiliza.
- Não permita que o cabo entre em contacto com a base do ferro de engomar quando esta estiver quente.
- Não dirija o vapor a pessoas ou animais.

Descrição

1. Tampa de caldeira
2. Suporte do ferro de engomar desmontável
3. Zona de conservação do cabo e do tubo
4. Tomada da rede
5. Mangueira de vapor
6. Lâmpada-piloto “Vapor preparado”
7. Lâmpada-piloto “Reencher a caldeira”
8. Controle de vapor variável (*dependendo do modelo)
9. Interruptor principal iluminado (0/I)
10. Carcaça com gerador de vapor interno
11. Control da temperatura
12. Botão de saída de vapor
13. Lâmpada-piloto do ferro de engomar
14. Base
15. Botão de bloqueio do vapor (*dependendo do modelo)
16. Funil
17. Alças de transporte

Preparações (A)

1. Retire qualquer etiqueta ou tampa de protecção da base.
2. Coloque o aparelho horizontal sobre uma superfície sólida e estável. Pode retirar o suporte (2) da tábua de passar do aparelho e colocar a tábua de passar sobre o suporte numa superfície sólida, estável e horizontal.
3. Abra a tampa da caldeira (1). Encha a caldeira cuidadosamente **usando sempre um funil, e feche** a tampa firmemente.
Encher com água quente reduz o tempo de espera para o aquecimento.

Não encher a caldeira em excesso. Evitar que desborde a água.

4. Desenrole o cabo da electricidade (4) e ligue-o numa tomada com ligação à terra.
5. Coloque o interruptor (9) na posição “I”.
6. Irá iluminar-se o indicador luminoso “vapor pronto” (6) aproximadamente depois de 7 minutos, que indica que o aparelho está pronto para uso.
7. Este aparelho integra um sensor de nível de água. O indicador luminoso “Caldeira vazia” (7) iluminar-se-á quando o depósito de água estiver vazio.

Reenchimento da caldeira

Atenção! Risco de queimaduras!

Tenha cuidado ao abrir a tampa roscada, o vapor poderia escapar-se.

Se a lâmpada piloto (7) acende:

1. Pressione o botão de vapor (12) para verificar que não se genera vapor. Só então a caldeira deve ser recarregada.
2. Defina o interruptor do aparelho (9) sobre a posição desligado (“0”) e desligue o aparelho da rede electrica. Então aguarde mínimo 2 minutos.
3. Abra a tampa (1) com cuidado e lentamente. Algum vapor pode escapar-se.
4. Reencher a caldeira usando sempre o funil. Não encher a caldeira em excesso. Evitar que desborde a água.
5. Se houver água a volta da boca de preenchimento, por favor, secar com uma toalha antes de fechar a caldeira.
6. Feche firmemente a tampa.

Importante:

- Pode usar água da torneira.
Para prolongar o óptimo funcionamento da função de vapor, misture a água da rede de abastecimento com água destilada 1:1. Se a água da rede de abastecimento no seu distrito for demasiada calcária, misture-a com água destilada 1:2.
Pode entrar em contacto com o fornecedor público de água da sua região para saber o grau de dureza da mesma.
- Para evitar danos e/ou a contaminação da caldeira, não utilize água perfumada, vinagre, amido, agentes anticalcário, aditivos ou quaisquer outros produtos químicos.

Todos os danos provocados pela utilização de um dos produtos acima mencionados irão anular a garantia.

- Não deve pousar o ferro na vertical sobre a tábua de engomar. Coloque-o sempre na horizontal sobre o suporte (2). O suporte pode colocar-se na abertura especialmente desenhada no aparelho ou em qualquer ponto adequado na área de engomagem.

Não coloque a tábua de passar sobre o aparelho sem o suporte.

- Durante o seu primeiro uso, a tábua de passar pode produzir certos vapores ou odores, bem como partículas brancas sobre a base; isso é normal e desaparecerá após uns minutos.

Regulação da temperatura

1. Comprove na etiqueta de instruções de engomagem da peça de roupa a temperatura correcta de engomagem.
2. Selecciona a temperatura (11):

•	Sintéticos
••	Seda - lã
•••	Algodão - linho

3. O indicador luminoso (13) permanecerá aceso enquanto a tábua de passar está a aquecer e apagar-se-á quando a tábua de passar tiver alcançado a temperatura seleccionada.

Conselhos:

- Separe as peças de roupa segundo as etiquetas do símbolo de lavagem e engomagem, começando sempre com as peças de roupa que se tiverem que engomar a temperaturas mais baixas.
- Se não tem a certeza sobre os tecidos de uma peça de roupa, comece a sua engomagem a baixa temperatura e escolha a temperatura correcta engomando uma pequena secção que não fique normalmente à vista.

Engomagem com vapor (B)

1. Rode o selector de temperatura (11) para a definição necessária
2. Defina a quantidade de vapor necessária, utilizando o controlo de vaporização variável (8) (depende do modelo)
3. Prima o botão de vapor (12) para libertar vapor.

Atenção:

Quando passar a ferro com uma temperatura mais baixa “•”

- Se o aparelho tiver um controlo de vaporização variável (8), regule-o para a posição mais baixa (“☺”).
- Se o aparelho não tiver um controlo de vaporização variável, prima o botão de vapor (12) só por alguns segundos de cada vez, quando passar a ferro com temperaturas mais baixas.

Em ambos os casos, se houver água a pingar da base, regule o selector de temperatura (11) para uma posição superior (certifique-se de que a peça de roupa pode ser engomada nessa posição)

Asa em cortiça do ferro (dependendo do modelo):

Para obter vapor permanente, pressione o botão e deslizante (15) para trás até encaixar. Para desligar o vapor permanente, faça deslizar o botão bloqueio em frente.

Importante:

- A mangueira do vapor pode aquecer se se engomar durante períodos longos, e isto é normal.

Engomagem sem vapor

1. Definir a temperatura exigida para engomar.
2. Comece a engomar sem ligar o botão de saída de vapor (12).

Vapor vertical (C)

1. Ponha o selector de temperatura na posição “••” ou “máx”.
2. Pode engomar cortinas e peças de roupa penduradas (casacos, fatos, sobretudoos...) colocando a tábua de passar numa posição vertical e pressionando o botão de saída de vapor (12).

Operar com o ferro verticalmente a uma distância de 10 a 20 centímetros.

Nunca dirigir o jacto de vapor em tecidos que estão sendo usados.

Nunca aponte a vapor a pessoas ou animais.

Poupança de energia “eco”

(dependente do modelo)

Se seleccionamos o modo “eco” do regulador de vapor (8), o consumo de energia do aparelho diminui com a redução do consumo eléctrico e de água.

Deste modo, irá obter bons resultados ao engomar as suas peças de roupa.

Utilize a definição do nível normal de energia apenas para tecidos grossos e bastante vinculados.

Limpeza da caldeira

Para aumentar a vida útil do gerador de vapor e evitar a acumulação de calcário, é essencial lavar a caldeira depois de aproximadamente a cada 50 horas de utilização.

Se a água for dura, aumente a frequência.

Não utilize agentes descalcificantes para a lavagem da caldeira, porque poderiam danificá-la.

1. Desligue o aparelho da rede eléctrica, deixe arrefecer o aparelho durante mais de 2 horas, e comprove que a caldeira está vazia.
2. Desaperte a tampa da caldeira (1).
3. Esvazie a caldeira acima de um balde ou bidé assegurando o aparelho de cabeça para baixo.
4. Encha a caldeira com 500 ml de água fresca.
5. Abanar a unidade de base durante alguns momentos e então esvazie-a completamente acima de um balde.
6. Para obter o melhor resultado possível, recomendamos que esta operação seja feita duas vezes.
7. Feche a tampa.

Limpeza e manutenção

Importante:

Sempre desligue o aparelho da rede eléctrica antes de efectuar qualquer operação de limpeza ou manutenção.

1. Depois de engomar, desligue a ficha e deixe arrefecer a base da tábua de passar antes de limpar.
2. Limpe a carcaça, a asa e o corpo da tábua de passar com um pano húmido.

3. Se a base estiver manchada com sujidade ou óxido, limpe-a com um pano húmido.
4. Não utilize produtos abrasivos ou dissolventes.

Guardar o aparelho (D)

1. Colocar o botão de alimentação eléctrica sobre a posição “0” e desligue os cabos.
2. Deixe arrefecer a tábua de passar antes de a guardar.
3. Ponha a tábua de passar sobre o suporte, apoiada sobre a base.
4. Esvazie a caldeira e armazene os cabos e a mangueira no compartimento de armazenagem. Não dobrar muito os cabos e mangueiras.
5. Para transportar o aparelho, segure as alças (17) localizadas nos laterais.

Cobertura de protecção em tecido (E)

(dependente do modelo)

Este protector utiliza-se para engomar com vapor peças delicadas a uma temperatura máxima sem as danificar. O uso da capa protectora em tecido também elimina a necessidade de um pano para evitar o brilho em materiais escuros. Aconselha-se começar a engomar uma pequena secção do interior da peça e observar os resultados.

Para colocar o protector no ferro, ponha a ponta do ferro no extremo do protector de tecidos e puxe a banda elástica por cima da parte inferior traseira do ferro até que fique ajustada. Para soltar a capa de protecção em tecido, puxe a banda elástica para separá-la do ferro.

A capa de protecção em tecido pode ser adquirida no serviço de pós-venda ou em casas especializadas.

Código do acessório (Serviço pós-venda)	Me do acessório (casas especializadas)
571510	TDZ2045

Conselhos para a economia de energia

A produção de vapor consome a maior parte da energia. Para ajudar a minimizar a energia usada, siga os conselhos abaixo:

- Comece por engomar os tecidos que exigem a menor temperatura para engomar.
- Verifique a temperatura recomendada para engomar na etiqueta do tecido. Tente engomar os tecidos, enquanto eles ainda estão húmidos e reduzir a definição do vapor.
- Se os tecidos de roupa estão secos antes de os engomar, definir o programa da sua máquina de secar roupa sobre “ferro seco”.
- Se os tecidos estão suficientemente úmidos, pode engomar sem vapor.

Solução de avarias

Problema	Causas possíveis	Solução
O gerador de vapor não acende.	<ul style="list-style-type: none"> • Há um problema de ligação. • A caldeira de vapor não está conectada. 	<ul style="list-style-type: none"> • Teste o cabo da electricidade, a ligação e a tomada. • Coloque o interruptor (9) na posição “I”.
A tábua de passar não aquece.	<ul style="list-style-type: none"> • O interruptor está na posição “0” • O selector de controlo de temperatura está na posição “min”. 	<ul style="list-style-type: none"> • Coloque o interruptor “0/I” da ignição principal (9) na posição “I”. • Ponha o selector de controlo de temperatura (11) na posição desejada.
A tábua de passar produz fumo quando se acende.	<ul style="list-style-type: none"> • Durante a primeira utilização: certos componentes do aparelho ficam ligeiramente gordurosos na fábrica e podem produzir um pouco de fumo quando se aquece inicialmente. • Durante as proximas utilizações: a base pode estar manchada. 	<ul style="list-style-type: none"> • Isto é completamente normal e desaparecerá após uns momentos. • Limpe a base de acordo com as instruções de limpeza deste manual.
Sai água através dos buracos da base.	<ul style="list-style-type: none"> • Está a usar a função de vapor antes de alcançar a temperatura indicada para tal. • A água está a condensar-se no interior dos tubos porque se está a usar vapor pela primeira vez ou não se utilizou o mesmo durante um tempo prolongado. 	<ul style="list-style-type: none"> • Reduza o fluxo de vapor quando engomar com temperaturas baixas (controlo de vapor variável (8)) • Separe a tábua de passar da área de engomagem e pressione o botão de saída de vapor (12) até que se produza vapor.
Sai sujidade pela base ou a base está suja.	<ul style="list-style-type: none"> • Há uma acumulação de óxido ou minerais na caldeira. • Utilizaram-se produtos químicos ou aditivos. 	<ul style="list-style-type: none"> • Limpe a caldeira. Utilize água da torneira misturada a 50% com água destilada ou desmineralizada. Se a água da rede de abastecimento no seu distrito for demasiada calcária, misture-a com água destilada 1:2. • Limpe a base com um pano húmido. • Não adicione produtos à água

Problema	Causas possíveis	Solução
A tábua de passar não produz vapor.	<ul style="list-style-type: none"> • A caldeira não está ligado ou está vazio. • O regulador de vapor está na posição mínima. 	<ul style="list-style-type: none"> • Coloque o interruptor da ignição principal (9) na posição "I" e/ou encha a caldeira. • Aumente o fluxo de vapor girando o controlo de vapor (8).
A peça de roupa engomada fica escurecida e/ou aderida à base.	<ul style="list-style-type: none"> • A temperatura seleccionada é demasiado elevada e estragou a peça de roupa. 	<ul style="list-style-type: none"> • Selecciona uma temperatura adequada ao tecido e limpe a base com um pano húmido.
A base fica manchada.	<ul style="list-style-type: none"> • É uma consequência normal do uso. 	<ul style="list-style-type: none"> • Limpe a base com um pano húmido.
Perda de pressão de vapor ao engomar	O botão de saída de vapor está pressionado durante muito tempo	Pressione o botão de vapor (12) intervaladamente. A roupa ficará melhor engomada já que o tecido secará melhor e ficará mais suave

Se as instruções anteriores não solucionarem o problema, entre em contacto com um serviço de assistência técnica autorizado.

Informação sobre eliminação

Os nossos produtos são entregues numa embalagem optimizada. Isto consiste basicamente na utilização de materiais não contaminantes que devem ser entregues no serviço local de recolha de resíduos como matérias-primas secundárias. Solicite mais informação sobre a recolha de electrodomésticos obsoletos na sua zona.



Este aparelho está marcado em conformidade com a Directiva 2002/96/CE relativa aos resíduos de equipamentos eléctricos e electrónicos (waste electrical and electronic equipment - WEEE).

A directiva estabelece o quadro para a criação de um sistema de recolha e valorização dos equipamentos usados válido em todos os Estados Membros da União Europeia.

Você pode descarregar este manual na pagina principal da Bosch.

Σας ευχαριστούμε που αγοράσατε το σταθμό ατμοσιδερώματος sensixx B10L, το καινούριο σύστημα ατμοσιδερώματος της Bosch.

Διαβάστε προσεκτικά τις οδηγίες χρήσης της συσκευής και φυλάξτε τες για τυχόν μελλοντικές αναφορές.

Εισαγωγή

Διαβάστε προσεκτικά αυτές τις οδηγίες χρήσης. Περιέχουν σημαντικές πληροφορίες σχετικά με τις λειτουργίες του συστήματος αυτού και μερικές συμβουλές που θα κάνουν το σίδερωμα πιο εύκολο.

Ελπίζουμε να απολαύσετε το σίδερωμα με αυτόν το σταθμό ατμοσιδερώματος.

Σημαντικό

Αφήστε ανοιχτή αυτήν την πρώτη σελίδα του εντύπου γιατί θα σας βοηθήσει να κατανοήσετε καλύτερα τη λειτουργία της συσκευής.

Η συσκευή αυτή πληρεί τους διεθνείς κανονισμούς ασφαλείας.

Η συσκευή αυτή έχει σχεδιαστεί μόνο για οικιακή χρήση και όχι για επαγγελματική.

Να χρησιμοποιείτε τη συσκευή αυτή μόνο για τον σκοπό για τον οποίο έχει σχεδιαστεί, δηλαδή ως σίδερω. Οποιαδήποτε άλλη χρήση της θα θεωρηθεί ακατάλληλη και, συνεπώς, επικίνδυνη. Ο κατασκευαστής δεν θα είναι υπεύθυνος για κανενός είδους βλάβη που μπορεί να προκύψει από μία ανάρμωση ή ακατάλληλη χρήση.

Γενικές οδηγίες ασφαλείας

- Η χρήση και η σύνδεση της συσκευής στο ηλεκτρικό ρεύμα πρέπει να γίνεται σύμφωνα με τις πληροφορίες που αναγράφονται στην ετικέτα με τα χαρακτηριστικά.
- Η συσκευή αυτή πρέπει να συνδέεται αποκλειστικά σε πρίζα ρεύματος που να διαθέτει γείωση. Αν χρησιμοποιείτε καλώδιο επέκτασης, βεβαιωθείτε ότι αυτό διαθέτει βύσμα 16 A διπολικό με σύνδεση γείωσης.
- Μη χρησιμοποιείτε το σίδερω αν έχει πέσει, αν παρουσιάζει εμφανή σημάδια βλάβης ή αν έχει διαρροές νερού. Θα πρέπει να ελεγχθεί από ένα εξουσιοδοτημένο Τεχνικό Σέρβις πριν το χρησιμοποιήσετε ξανά.
- Αν καεί η ασφάλεια της συσκευής, αυτή θα παραμείνει εκτός λειτουργίας. Προκειμένου

να την επαναφέρετε στην ομαλή λειτουργία της, προσκομίστε την σε ένα εξουσιοδοτημένο Τεχνικό Σέρβις.

- Για να αποφύγετε καταστάσεις, σε περίπτωση ανεπιθύμητων μεταβολών της τάσης τροφοδότησης, όπως παροδικές πτώσεις τάσης ή διακυμάνσεις της τάσης ρεύματος, συνιστάται το σίδερω να είναι συνδεδεμένο στο σύστημα παροχής ρεύματος με μέγιστη αντίσταση 0.27 Ω. Εάν είναι αναγκαίο, ο χρήστης μπορεί να ζητήσει από τη δημόσια εταιρία παροχής ηλεκτρικού για το σύστημα σύνθετης αντίστασης στο σημείο διασύνδεσης.
- Αυτή η συσκευή δεν πρέπει να χρησιμοποιείται από άτομα (συμπεριλαμβανομένων και των παιδιών) με μειωμένες φυσικές, αισθητικές ή νοητικές ικανότητες, ή με έλλειψη εμπειρίας ή γνώσης, εκτός και εάν γίνεται υπό εποπτεία ή καθοδήγηση.
- Τα παιδιά θα πρέπει να επιβλέπονται ώστε να μην παίζουν με τη συσκευή.
- Βγάλτε το ηλεκτρικό καλώδιο από την πρίζα πριν γεμίσετε τη συσκευή με νερό και πριν αδειάσετε το υπολειπόμενο νερό μετά τη χρήση.
- Μη τοποθετείτε τη συσκευή κάτω από τη βρύση προκειμένου να γεμίσετε το νεπόζιτο με νερό.
- Μη διατηρείτε ανοιχτό το καπάκι γεμίσματος νερού ενώ χρησιμοποιείτε το σίδερω.
- Η συσκευή πρέπει να τοποθετείται και να χρησιμοποιείται πάνω σε μία σταθερή επιφάνεια.
- Όταν είναι τοποθετημένη στη βάση της, να βεβαιώνετε ότι βρίσκεται πάνω σε μία σταθερή επιφάνεια.
- Μη αφήνετε το σίδερω χωρίς επίβλεψη εφόσον είναι ακόμη συνδεδεμένο στο ρεύμα.
- Αποσυνδέστε αμέσως τη συσκευή από την πρίζα εάν νομίζετε ότι έχει υποστεί βλάβη, καθώς επίσης πάντα μετά από κάθε χρήση.
- Μη αποσυνδέετε τη συσκευή από την πρίζα τραβώντας το καλώδιο.
- Μη βυθίζετε το σίδερω ή το νεπόζιτο ατμού σε νερό ή οποιοδήποτε άλλο υγρό.
- Μη αφήνετε τη συσκευή εκτεθειμένη σε αντίξοες καιρικές συνθήκες (βροχή, ήλιο, πάχνη, κ.λπ.).

- Οποιαδήποτε εργασία αλλαγής ή επιδιόρθωσης στη συσκευή, π.χ. αλλαγή του ηλεκτρικού καλωδίου, πρέπει να πραγματοποιείται μόνο από ειδικευμένο προσωπικό ενός Εξουσιοδοτημένου Τεχνικού Σέρβις.

Σημαντικό:

- Η συσκευή αυτή αποκτά υψηλή θερμοκρασία και παράγει ατμό κατά τη λειτουργία, μπορεί να προκαλέσει κάψιμο ή έγκαυμα εάν δεν χρησιμοποιείται σωστά.
- Ο σωλήνας ατμού, η βάση ατμού και ιδιαίτερα το σίδερο μπορεί να ζεσταθούν κατά τη λειτουργία.
- Μην επιτρέπετε να έρχεται σε επαφή το καλώδιο με τη βάση του σίδερου όταν αυτή είναι ζεστή.
- Μην κατευθύνετε τον ατμό προς άτομα ή ζώα.

Περιγραφή

1. Καπάκι του ντεπόζιτου νερού
2. Βάση σίδερου αφαιρούμενη
3. καλώδιο ρεύματος στη θήκη αποθήκευσης
4. Βύσμα ηλεκτρικού ρεύματος καλώδιο
5. Σωλήνας
6. “Ξαναγεμίστε το ντεπόζιτο” λυχνία ένδειξης
7. “Ο ατμός είναι έτοιμος” λυχνία ένδειξης
8. Μεταβλητός έλεγχος ατμού (*ανάλογα το μοντέλο)
9. Φωτεινό κουμπί ισχύος 0/1
10. Σκελετός με εσωτερική γεννήτρια ατμού
11. Κουμπί για τον έλεγχο θερμοκρασίας
12. Κουμπί εξόδου ατμού
13. Λαμπάκι ένδειξης σίδερου
14. Κουμπί εξόδου ατμού
15. κουμπί κλειδώμα ατμού (*ανάλογα το μοντέλο)
16. χωνί πλήρωσης
17. Χειρολαβές

Προετοιμασία (Α)

1. Αφαιρέστε οποιαδήποτε ετικέτα ή καπάκι προστασίας από το πέλαμα του σίδερου.
2. Τοποθετήστε τη συσκευή σε οριζόντια στάση πάνω σε μία συμπαγή και σταθερή επιφάνεια. Μπορείτε να αποσύρετε τη βάση του σίδερου

και να το τοποθετήσετε πάνω στη βάση του σε μία συμπαγή, σταθερή και οριζόντια επιφάνεια.

3. Ανοίξτε το καπάκι του ντεπόζιτου νερού (1). Γεμίστε το ντεπόζιτο προσεχτικά, **χρησιμοποιώντας πάντα το χωνί**, και κλείστε καλά το καπάκι.
Εάν το γεμίζετε με ζεστό νερό μειώνεται το χρόνο αναμονής για την προθέρμανση.
Μην παραγεμίζετε το μπόιλερ.
4. Ξετυλίξτε το καλώδιο (4) του ρεύματος και συνδέστε το σε μία πρίζα με γείωση.
5. Ανάψτε το διακόπτη γενικής λειτουργίας (9) (θέση “I”).
6. Μετά από περίπου 7 λεπτά, θα ανάψει η πράσινη λυχνία ένδειξης “ατμός έτοιμος” (6), πράγμα που σημαίνει ότι η συσκευή είναι έτοιμη για χρήση
7. Η ένδειξη “Ξαναγεμίστε το ντεπόζιτο” (7) θα ανάψει όταν αδειάσει το ντεπόζιτο.

Επαναπλήρωση του ντεπόζιτου

Προσοχή! Κίνδυνος εγκαύματος!

Προσέξτε όταν ανοίγετε το καπάκι, μπορεί να βγει ατμός.

Εάν η ενδεικτική λυχνία (7) ανάψει:

1. Πατήστε το κουμπί ατμού (12) για να βεβαιωθείτε ότι δεν παράγεται ατμός. Μόνο τότε πρέπει να ξαναγεμίσετε το ντεπόζιτο.
2. Ρυθμίστε το διακόπτη της συσκευής (9) στη θέση εκτός λειτουργίας (“0”) και αποσυνδέστε τη βάση ατμού από το ρεύμα. Κατόπιν, περιμένετε για τουλάχιστον 2 λεπτά.
3. Ανοίξτε το καπάκι (1) αργά και με προσοχή. Αφήστε να βγει ο υπολειπόμενος ατμός.
4. Ξαναγεμίστε το ντεπόζιτο **χρησιμοποιώντας πάντα το χωνί**.
Μην παραγεμίζετε το μπόιλερ.
5. Αν παραμείνει νερό στην υποδοχή πλήρωσης, στεγνώστε την περιοχή με μια πετσένα πριν κλείσετε το μπόιλερ.
6. Κλείστε καλά το καπάκι.

Σημαντικό:

- Μπορεί να χρησιμοποιηθεί νερό βρύσης.
Για την παράταση της ιδανικής λειτουργίας με ατμό, αναμιγνύετε νερό βρύσης με αποσταγμένο νερό 1:1. Αν το νερό βρύσης στην περιοχή σας είναι πολύ σκληρό, αναμιγνύετε με αποσταγμένο νερό 1:2.

Το βαθμό σκληρότητας του νερού μπορείτε να τον πληροφορηθείτε στην τοπική υπηρεσία ύδρευσης.

- Προς αποφυγή βλάβης και/ή μόλυνσης του μπόιλερ, μην χρησιμοποιείτε αρωματισμένο νερό, ξίδι, άμυλο, προϊόντα αφαίρεσης αλάτων, πρόσθετες ύλες ή οποιοδήποτε άλλο είδος χημικού προϊόντος.

Οιαδήποτε βλάβη προκαλείται από τη χρήση των ανωτέρω προϊόντων καθιστά άκυρη την εγγύηση.

- Το σίδερο δεν έχει σχεδιαστεί για να στηρίζεται στο πίσω μέρος του. Παρακαλούμε, να τοποθετείτε πάντα το σίδερο οριζόντια στη βάση του σίδηρου (2). Η βάση μπορεί να τοποθετηθεί στο ειδικά σχεδιασμένο κενό της συσκευής ή σε οποιοδήποτε κατάλληλο σημείο στην περιοχή σιδερώματος.

Μην τοποθετείτε το σίδερο πάνω στη συσκευή χωρίς την ειδική βάση του.

- Κατά την πρώτη χρήση του το σίδερο μπορεί να απελευθερώσει κάποιους ατμούς ή οσμές, καθώς και λευκά σωματίδια πάνω στο πέλημα του. Αυτό είναι φυσιολογικό και θα εξαφανισθεί μετά από μερικά λεπτά.

Ρύθμιση της θερμοκρασίας

1. Συμβουλευθείτε την ετικέτα του ρούχου με τις οδηγίες σιδερώματος για την κατάλληλη θερμοκρασία σιδερώματος.
2. Επιλέξτε τη θερμοκρασία (11):

•	Συνθετικά
••	Μεταξωτά - μάλλινα
•••	Βαμβακερά - λινά

3. Ο φωτεινός δείκτης (13) θα παραμείνει αναμμένος για όσο διάστημα το σίδερο ζεσταίνεται και θα σβήσει όταν αυτό αποκτήσει την επιλεγμένη θερμοκρασία.

Συμβουλές:

- Να ταξινομείτε τα ρούχα σύμφωνα με τα σύμβολα που φέρουν οι ετικέτες όσον αφορά το πλύσιμο και το σιδερώμα τους και να ξεκινάτε το σιδερώμα πάντα από τα ρούχα που απαιτούν την πιο χαμηλή θερμοκρασία.

- Αν δεν γνωρίζετε το είδος του υφάσματος από το οποίο είναι κατασκευασμένο το ρούχο, αρχίστε το σιδερώμα με χαμηλή θερμοκρασία και αποφασίστε για τη σωστή θερμοκρασία σιδερώνοντας ένα μικρό κομμάτι του ρούχου από τη μεριά που συνήθως δεν φαίνεται.

Σιδερώμα με ατμό (B)

1. Γυρίστε τον επιλογέα θερμοκρασίας (11) στην απαιτούμενη ρύθμιση
2. Ρυθμίστε την ποσότητα ατμού που χρειάζεστε, χρησιμοποιώντας το μεταβλητό έλεγχο ατμού (8) (ανάλογα το μοντέλο)
3. Πιέστε το κουμπί απελευθέρωσης ατμού (12) για την απελευθέρωση του ατμού.

Προσοχή:

Όταν σιδερώνετε με χαμηλή ρύθμιση θερμοκρασίας “•”

- Αν η συσκευή διαθέτει μεταβλητό έλεγχο ατμού (8), ρυθμίστε το μεταβλητό έλεγχο ατμού στην πιο χαμηλή θέση (“☹”).
- Αν η συσκευή δεν διαθέτει μεταβλητό έλεγχο ατμού, πιέστε το κουμπί απελευθέρωσης ατμού (12) μόνο για μερικά δευτερόλεπτα τη φορά όταν σιδερώνετε με χαμηλές θερμοκρασίες.

Και στις δύο περιπτώσεις, αν δείτε ότι στάζει νερό από τη βάση του σίδηρου, ρυθμίστε τον επιλογέα θερμοκρασίας (11) σε μεγαλύτερη θέση (βεβαιωθείτε ότι μπορείτε να σιδερώσετε το ύφασμα σ' αυτήν τη θέση)

Λαβή σίδηρου από φελλό (ανάλογα το μοντέλο) :

Για να έχετε ατμό μόνιμα, πατήστε το κουμπί κλειδώματος (15) και σύρετε το προς τα πίσω μέχρι να κλειδωθεί. Για να σβήσετε τον ατμό μόνιμα, σύρετε το κουμπί κλειδώματος προς τα εμπρός.

Σημαντικό:

- Ο σωλήνας του ατμού μπορεί να ζεσταθεί αν σιδερώνετε για μεγάλο χρονικό διάστημα. Είναι κάτι φυσιολογικό.

Σιδερώμα δίχως ατμό

1. Ρυθμίστε την απαιτούμενη θερμοκρασία σιδερώματος.
2. Αρχίστε το σιδερώμα χωρίς να πιέσετε το κουμπί εξόδου του ατμού (12).

Κάθετη εκτόξευση ατμού (C)

1. Βάλτε το κουμπί θερμοκρασίας στη θέση “••” ή “máx”.
2. Μπορείτε να σιδερώσετε κουρτίνες και κρεμασμένα ρούχα (ζακέτες, κοστούμια, παλτά...) τοποθετώντας το σίδερο σε κάθετη στάση και πιέζοντας το κουμπί εξόδου ατμού (12).

Χρησιμοποιείτε το σίδερο κάθετα σε μια απόσταση από 10 έως 20 εκ.

Πότε μην κατευθύνετε το πιστόλι ατμού σε υφάσματα που έχουν φθαρεί.

Πότε μην κατευθύνετε τον ατμό προς ανθρώπους ή ζώα.

Ρύθμιση εξοικονομησης ενέργειας “eco”

(Σε μερικά μοντέλα)

Αν έχετε επιλέξει τη ρύθμιση ατμού “eco” (8) στο ρυθμιστή ατμού, η ενέργεια που καταναλώνει συσκευή θα μειωθεί μέσω μείωσης του ηλεκτρικού ρεύματος και της κατανάλωσης νερού.

Μπορείτε να έχετε καλά αποτελέσματα στο σιδέρωμα για τα περισσότερα ρούχα.

Χρησιμοποιείτε μόνο υψηλές ρυθμίσεις για χοντρά και πολύ ζαρωμένα υφάσματα

Καθαρισμός του λέβητα

Για να επιμηκύνετε τη διάρκεια ζωής του ατμολέβητα και για να εμποδίσετε τη συσσώρευση σκουριάς, είναι σημαντικό να ξεπλύνετε το ντεπόζιτο μετά από πολλές ώρες χρήσης (περίπου μετά από 50 ώρες).

Αν το νερό είναι σκληρό, αυξήστε τη συχνότητα.

Μην χρησιμοποιείτε προϊόντα αφαίρεσης αλάτων για να ξεπλύνετε το ντεπόζιτο, μπορεί να προκληθεί βλάβη.

1. Αφρήστε τη συσκευή να κρυώσει για περισσότερο από 2 ώρες.
2. Ξεβιδώστε το καπάκι του ντεπόζιτου (1).
3. Αδειάστε το ντεπόζιτο πάνω από ένα νεροχύτη κρατώντας την πάνω πλευρά της συσκευής προς τα κάτω.
4. Γεμίστε το ντεπόζιτο με νέο νερό των 500 ml.
5. Κουνίστε τη μονάδα της βάσης για μερικά λεπτά και μετά αδειάστε την τελείως πάνω από ένα νεροχύτη ή ένα κουβά.

6. Για να έχετε καλύτερα αποτελέσματα, σας προτείνουμε να ακολουθήσετε αυτή τη διαδικασία δύο φορές.

7. Κλείστε το καπάκι

Καθαρισμός και συντήρηση

Σημαντικό:

Πάντα να αποσυνδέετε τη συσκευή από το ρεύμα πριν τον καθαρισμό ή τη συντήρηση της.

1. Αφρού τελειώσετε το σιδέρωμα, βγάλτε το βύσμα από την πρίζα και αφήστε να κρυώσει το πέλμα του σίδηρου πριν το καθαρίσετε.
2. Καθαρίστε το σκελετό, τη λαβή και το σώμα του σίδηρου με ένα υγρό πανί.
3. Αν το πέλμα έχει λερωθεί με ακαθαρσίες ή οξειδία, καθαρίστε το με ένα υγρό πανί.
4. Μη χρησιμοποιείτε δραστικά προϊόντα ή διαλυτικά.

Φύλαξη της συσκευής (D)

1. Ρυθμίστε το γενικό διακόπτη στη θέση “0” και αποσυνδέστε το καλώδιο ρεύματος.
2. Αφρήστε το σίδερο να κρυώσει πριν το φυλάξετε.
3. Τοποθετήστε το σίδερο πάνω στη βάση του, με το πέλμα προς τα κάτω.
4. Αδειάστε το ντεπόζιτο και αποθηκεύστε το καλώδιο ρεύματος στη θήκη αποθήκευσης. Μην τυλίγετε πολύ σφιχτά τα καλώδια.
5. Χρησιμοποιείτε τις χειρολαβές (17) στα πλάγια όταν μετακινείτε τη συσκευή.

Πέλμα προστασίας υφασμάτων (E)

(Σε μερικά μοντέλα)

Το προστατευτικό αυτό χρησιμοποιείται για να σιδερώνετε με ατμό ευαίσθητα ρούχα σε υψηλή θερμοκρασία χωρίς να τα βλάψετε. Με τη χρήση του προστατευτικού πέλματος, επίσης, δεν είναι αναγκαίο να χρησιμοποιείτε ένα πανί προκειμένου να αποφεύγετε την εμφάνιση λάμψης σε σκούρα υφάσματα.

Σας συνιστούμε να ξεκινάτε το σιδέρωμα σε ένα μικρό μέρος της εσωτερικής όψης του ρούχου προκειμένου να ελέγξετε το αποτέλεσμα.

Για να τοποθετήσετε το προστατευτικό πέλημα, βάλτε πρώτα τη μύτη του σίδερου στο άκρο του προστατευτικού και τραβήξτε την ελαστική ταινία πάνω από το κάτω πίσω μέρος του σίδερου μέχρι να εφαρμοσθεί καλά. Για να αφαιρέσετε το προστατευτικό, τραβήξτε την ελαστική ταινία προκειμένου να την απελευθερώσετε από το σίδερο.

Μπορείτε να προμηθευθείτε το πέλημα προστασίας υφασμάτων από τα εξουσιοδοτημένα σέρβις ή από εξειδικευμένα καταστήματα.

Κωδικός εξαρτήματος	Ονομασία του εξαρτήματος
571510	TDZ2045

Συμβουλές για να εξοικονομήσετε ενέργεια

Η παραγωγή ατμού καταναλώνει την περισσότερη ενέργεια. Για να μειώσετε τη χρήση ενέργειας, ακολουθήστε την παρακάτω συμβουλή:

- Ξεκινήστε σιδερώνοντας τα υφάσματα που απαιτούν τη χαμηλότερη θερμοκρασία σιδερώματος. Ελέγξτε την προτεινόμενη θερμοκρασία σιδερώματος στην ετικέτα του υφάσματος.
- Σιδερώστε τα ρούχα ενώ είναι ακόμα υγρά και μειώστε τη ρύθμιση του ατμού.
- Εάν στεγνώνετε τα ρούχα στο στεγνωτήριο ρούχων πριν από το σιδέρωμα, ρυθμίστε το στεγνωτήριο ρούχων στο πρόγραμμα “στεγνό σιδέρωμα”.
- Εάν τα υφάσματα είναι αρκετά υγρά, μπορείτε να σιδερώσετε χωρίς ατμό.

Επίλυση προβλημάτων

Πρόβλημα	Πιθανές αιτίες	Λύση
Δεν ανάβει η γεννήτρια ατμού.	<ul style="list-style-type: none"> Υπάρχει πρόβλημα στη σύνδεση. Το νεπόζιτο ατμού δεν είναι συνδεδεμένο. 	<ul style="list-style-type: none"> Ελέγξτε το καλώδιο ρεύματος, το βύσμα και την πρίζα. Ανάψτε το διακόπτη γενικής λειτουργίας (9) θέση. (“I”).
Δεν ζεσταίνεται το σίδερο.	<ul style="list-style-type: none"> Ο διακόπτης “0/I” του σίδερου βρίσκεται στη θέση 0/0. Το κουμπί ρύθμισης της θερμοκρασίας βρίσκεται στη θέση άμυα. 	<ul style="list-style-type: none"> Ανάψτε το διακόπτη γενικής λειτουργίας (9) θέση. (“I”). Βάλτε το κουμπί ρύθμισης της θερμοκρασίας (11) στην επιθυμητή θέση.
Το σίδερο προκαλεί καπνό όταν το ανάβετε.	<ul style="list-style-type: none"> Κατά την πρώτη χρήση: μερικά εξαρτήματα της συσκευής λιπαίνονται ελαφρώς στο εργοστάσιο και μπορούν να προκαλέσουν λίγο καπνό όταν το σίδερο ζεσταθεί στην αρχική του χρήση. Κατά την πρώτη χρήση: το πέλημα μπορεί να είναι λερωμένο. 	<ul style="list-style-type: none"> Αυτό είναι εντελώς φυσιολογικό και θα εξαφανισθεί μετά από λίγο. Καθαρίστε το πέλημα σύμφωνα με τις οδηγίες καθαρισμού του εντύπου.
Εξέρχεται νερό από τις οπές του πέλματος.	<ul style="list-style-type: none"> Χρησιμοποιείτε τη λειτουργία ατμού πριν η συσκευή αποκτήσει την απαιτούμενη θερμοκρασία. Το νερό συμπυκνώνεται μέσα στους σωλήνες γιατί χρησιμοποιείτε ατμό για πρώτη φορά ή γιατί δεν τον έχετε χρησιμοποιήσει για ένα μεγάλο χρονικό διάστημα. 	<ul style="list-style-type: none"> Μειώστε τη ροή ατμού όταν σιδερώνετε σε χαμηλές θερμοκρασίες (μεταβλητή ρύθμιση ατμού (8)). Απομακρύνετε το σίδερο από τη κουμπί σιδερώματος και πιέστε το κουμπί εξόδου ατμού (12) μέχρις ότου να παραχθεί ατμός.

Πρόβλημα	Πιθανές αιτίες	Λύση
Εξέρχεται ακαθαρσία από το πέγμα ή το πέγμα είναι βρώμικο.	<ul style="list-style-type: none"> Υπάρχει συσσώρευση σκουριάς ή μετάλλων στο ντεπόζιτο. Χρησιμοποιήθηκαν χημικά προϊόντα ή προσθετικά. 	<ul style="list-style-type: none"> Καθαρίστε το ντεπόζιτο. Να χρησιμοποιείτε νερό της βρύσης σε αναλογία 50" με απεσταγμένο ή αφραλατωμένο νερό. Αν το νερό βρύσης στην περιοχή σας είναι πολύ σκληρό, αναμιγνύετε με απεσταγμένο νερό 1:2. Καθαρίστε το πέγμα με ένα υγρό πανί. Πότε μην προσθέτετε προϊόντα στο ντεπόζιτο.
Το σίδερο δεν παράγει ατμό.	<ul style="list-style-type: none"> Ο λέβητας δεν ανάβει ή το ντεπόζιτο νερού είναι άδειο. Ο ρυθμιστής ατμού βρίσκεται στη θέση ελαχίστης ισχύος. 	<ul style="list-style-type: none"> Ανάψτε το διακόπτη γενικής λειτουργίας (9) θέση. ("I") και/ή γεμίστε το ντεπόζιτο. Αυξήστε τη ροή ατμού στρέφοντας το διακόπτη ατμού (8).
Το σιδερωμένο ρούχο σκουραίνει και/ή κολλάει στο πέγμα του σιδερώματος.	<ul style="list-style-type: none"> Η επιλεγμένη θερμοκρασία είναι υπερβολικά υψηλή και έχει βλάψει το ρούχο. 	<ul style="list-style-type: none"> Επιλέξτε μία θερμοκρασία κατάλληλη για το ύφασμα του ρούχου και καθαρίστε το πέγμα με ένα υγρό πανί.
Το πέγμα είναι βρώμικο ή καφετί.	<ul style="list-style-type: none"> Είναι ένα φυσιολογικό αποτέλεσμα της χρήσης του. 	<ul style="list-style-type: none"> Καθαρίστε το πέγμα με ένα υγρό πανί.
Απώλεια πίεσης ατμού κατά το σιδερωμα	Το κουμπί εξόδου ατμού (12) είναι πατημένο για μεγάλο χρονικό διάστημα	Πατήστε το κουμπί του ατμού κατά διαστήματα. Αυτό βελτιώνει το αποτέλεσμα του σιδερώματος, μιας και το ύφασμα θα στεγνώσει καλύτερα και θα παραμείνει περισσότερο απαλό

Αν οι προηγούμενες συστάσεις δεν λύνουν το πρόβλημα, επικοινωνήστε με ένα εξουσιοδοτημένο τεχνικό μας σέρβις.

Πληροφορίες για την απόσυρση

Οι συσκευές μας παραδίδονται σε βελτιστοποιημένη συσκευασία. Αυτό συνίσταται βασικά στη χρήση μη ρυπαίνοντων υλικών που θα πρέπει να παραδοθούν στο τοπικό κέντρο απόσυρσης αποβλήτων για τη χρήση τους ως δευτερογενείς πρώτες ύλες. Ζητείστε περισσότερες πληροφορίες από το Δήμο σας σχετικά με την απόσυρση παλαιών οικιακών συσκευών.



Αυτή η συσκευή χαρακτηρίζεται σύμφωνα με την ευρωπαϊκή οδηγία 2002/96/EK περί ηλεκτρικών και ηλεκτρονικών συσκευών (waste electrical and electronic equipment - WEEE).

Η οδηγία προκαθορίζει τα πλαίσια για μια απόσυρση και αξιοποίηση των παλιών συσκευών με ισχύ σέ' όλη την ΕΕ.

Μπορείτε να μεταφορτώσετε αυτό το εγχειρίδιο από τη τοπική ιστοσελίδα της Bosch.

Bosch'tan yeni profesyonel buharla ütüleme sistemi, sensixx B10L buhar istasyonunu satın aldığınız için teşekkür ederiz.

Cihazın kullanım talimatlarını dikkatli bir şekilde okuyun ve daha sonra danışmak amacıyla saklayın

Giriş

Lütfen bu kullanım talimatlarını okuyun. Bu talimatlar bu sistemin benzersiz özelliklerine ilişkin bilgileri ve sizin için ütülemeyi kolaylaştıracak bazı ipuçlarını içerir.

Bu buhar istasyonuyla ütü yapmaktan zevk alacağınızı umuyoruz.

Önemli

Bu kitapçığın ilk sayfasını açın, bu, aletin nasıl çalıştığını anlamanıza yardımcı olacaktır.

Bu alet uluslararası güvenlik standartlarına uygundur.

Bu cihaz endüstriyel amaçlı kullanım değil sadece ev kullanımı için tasarlanmıştır.

Bu alet sadece tasarım amaçlarına uygun, yani bir ütü olarak, kullanılmalıdır. Başka şekilde kullanılması yanlış ve sonuçları itibarıyla tehlikeli olacaktır. İmalatçı kötü ve yanlış kullanımdan kaynaklanan Herhangi bir hasardan sorumlu tutulmayacaktır.

Genel güvenlik talimatları

- Aleti elektrik prizine takmadan önce, voltajın özellikler plakasında belirtilen değere uygunluğunu kontrol edin. Bu alet topraklı bir prize bağlanmalıdır. Eğer bir uzatma kablosu kullanırsanız, bunun toprak bağlantısı olan bir 16 A çift kutuplu prizi olmalıdır.
- Düşürüldüğü, üstünde hasar izleri görüldüğü veya su kaçırdığı zaman bu ütüyü kullanmayın. Tekrar kullanılmadan önce yetkili bir Teknik Servis Merkezi tarafından kontrol edilmelidir.
- Bu alete takılı güvenlik sigortası atarsa, alet çalışmayacaktır. Normal çalışma durumuna döndürmek için bu alet, yetkili bir Teknik Servis Merkezi'ne götürülmelidir.
- Geçici gerilim düşmesi durumu veya ışık dalgalanmaları gibi elverişsiz şebeke şartlarından kaçınmak için ütü'nün 0.27 Ω. Gerekirse kullanıcı, güç kaynağı şirketinden bağlantı noktasında sistem empedansı isteyebilir

- Bu cihaz, başkası tarafından kontrol edilmedikleri ya da bilgilendirilmedikleri sürece fiziksel, duyuşsal ya da zihinsel olarak problemleri olan veya yeterli tecrübesi ve bilgisi olmayan (çocuklar dahil) kişilerce kullanılamaz. Çocukların cihazla oyun oynamaması sağlanmalıdır.
- Cihazı su ile doldurmadan veya kullanımdan sonra kalan suyu boşaltmadan önce cihazın fişini prizden çıkarınız.
- Bu alet su doldurulmak için asla musluk altında tutulmamalıdır.
- Kullanım sırasında doldurma kapağı açılmamalıdır.
- Bu alet sabit bir yüzey üstüne konulmalı ve böyle bir yüzeyde kullanılmalıdır, desteğinin üstüne yerleştirildiğinde desteğin altındaki yüzey sabit olmalıdır.
- Bu ütü prize takılıken yanından ayrılmayın.
- Her zaman her kullanımdan sonra, temizleme öncesinde ya da bir hatadan şüphelenilen durumlarda aletin elektrik bağlantısını kesiniz.
- Elektrik fişi kablodan çekilerek prizden çıkarılmamalıdır.
- Ütüyü veya buhar tankını asla suya veya başka bir sıvıya batırmayın.
- Bu aleti atmosfer koşullarına (yağmur, güneş, don, vs.) maruz bırakmayın.
- Bu aletin üstündeki elektrik kablosu kullanıcı tarafından değiştirilmemelidir. Eğer bu kablo hasar görülür ve değiştirilmesi gerekirse, bu işlem yetkili Teknik Servis Merkezi tarafından yapılmalıdır.

Önemli:

- Bu alet kullanım sırasında yüksek sıcaklıklara ulaşır ve buhar üretir, bu dikkatsiz ve yanlış kullanımda yanmalara sebep olabilir.
- Buhar hortumu, ana istasyon ve özellikle ütü kullanıldığında ısınabilir.
- Kordonu, ütü'nün tabanına hala sıcakken deđdirmeyin.
- Buharı asla insanlara veya hayvanlara doğru yöneltmeyin.

Tanıtım

1. Kazan kapağı
2. Çıkarılabilir ütü tabanı
3. Kablo bölmesi

4. Güç kordonu kablo
5. Buhar hortumu
6. "Buhar hazır" kontrol ışığı
7. "Yedek kazan" kılavuz ışık
8. Değişken buhar kontrolü (*modele bağlı olarak)
9. Işıklı ana güç Açma/Kapama düğmesi
10. Dahili buhar üreteçli gövde
11. Isı kontrol düğmesi
12. Buhar çıkarma düğmesi
13. Ütü kontrol ışığı
14. Taban levhası
15. Buhar düğmesi kilidi (*modele bağlı olarak)
16. Doldurma hunisi
17. Taşıma kulpları

Hazırlıklar (A)

1. Taban levhasından etiketleri veya koruyucu kaplamaları çıkarın.
2. Aleti sert, sabit bir yüzeye yatay olarak yerleştirin. Demir tabanı aletten çıkarabilir ve başka bir sert, sabit, yatay bir yüzey üzerinde ütüyü bunun üstüne koyabilirsiniz.
3. Kazanın kapağını açın (1). Kazanı dikkatlice doldurun **her zaman huniyi kullanın** ve kapağı sıkıca kapatın.
Ilık suyla doldurma, ısınmayı bekleme zamanını azaltır.
Lütfen buhar kazanına aşırı su doldurmamaya özen gösterin.
4. Güç kablosu (4) bobinini tamamen açarak topraklı bir prize takın.
5. Ana güç anahtarını (9) açın ("I" konumu).
6. Yeşil "buhar hazır" göstergesi lambası (6) yaklaşık 7 dakika sonra yanarak aletin kullanılmaya hazır olduğunu gösterecektir.
7. "Yedek kazan" göstergesi (7) kazan boş olduğunda yanacaktır.

Kazanın yeniden doldurulması

Dikkat! Yanık riski!

Kapağı açarken dikkat edin, buhar dışarı kaçabilir.

İkaz ışığı (7) yanarsa:

1. Buhar üretilmediğinden emin olmak için buhar düğmesine (12) basın. Sadece bu durumda buhar kazanı tekrar doldurulmalıdır.

2. Cihazın anahtarını (9) kapalı konuma ("0") getirin ve buhar istasyonunu prizden çıkarın. Sonra, en az 2 dakika bekleyin.
3. Kapağı (1) dikkatlice ve yavaşça açın. Kalan buharın dışarı çıkmasına izin verin.
4. Kazanı **her zaman huni kullanarak** doldurun. Lütfen buhar kazanına aşırı su doldurmamaya özen gösterin.
5. Eğer su doldurma yerinin girişinde su kalmışsa, Boiler'i kapatmadan önce lütfen bir havlu ile kurulayınız.
6. Kapağı sıkıca kapatın.

Önemli:

- Musluk suyu kullanılabilir.
En uygun buhar fonksiyonunu sağlamak için musluk suyunu 1:1 oranında saf su ile karıştırınız. Bölgenizdeki musluk suyu çok sertse musluk suyunu 1:2 oranında saf su ile karıştırınız.
Suyun sertliğini bölgenizdeki su idaresinden sorabilirsiniz.
- Buhar haznesinin hasar görmesini ve/veya kirlenmesini önlemek için parfümlü su, sirke, çamaşır kolası, kireç çözücü, katkı maddeleri veya herhangi bir tür kimyasal ürün kullanmayın.
Bahsi geçen ürünlerin kullanımından kaynaklanan her türlü hasar garantiyi geçersiz kılacaktır.
- Ütü, dik şekilde durmak üzere tasarlanmamıştır. Lütfen her zaman ütü koyma yüzeyine (2) yatay olarak yerleştirin. Isı koruma tableti buhar istasyonunun özel olarak tasarlanmış yuvasına veya ütüleme alanının yanında uygun bir yere yerleştirilebilir.
Ütüyü ısı koruma tableti olmadan asla ütü masasına veya buhar kazanının üstüne koymayın.
- İlk kullanım sırasında ütü, taban levhasında beyaz parçacıklarla birlikte, belli buharlar ve kokular çıkarabilir, bu normaldir ve birkaç dakika sonra duracaktır.

Sıcaklığın ayarlanması

1. Doğru ütüleme sıcaklığını belirlemek için giysi üstündeki talimatlar etiketini kontrol edin.

2. Sıcaklığı (11) seçin:

•	Sentetikler
••	İpek – Yün
•••	Pamuk – Keten

3. Ütü ısınırken gösterge lambası (13) yanmaya devam eder ve ütü seçilmiş sıcaklığa ulaşır ulaşmaz söner.

İpuçları:

- Giysilerinizi, daima en düşük sıcaklıkta ütülenmesi gerekenlerden başlayarak, üzerlerindeki temizlik sembolü etiketlerine göre ayırın.
- Giysinin neden yapılmış olduğundan emin değilseniz, düşük sıcaklıkta ütülümeye başlayın ve zarar gördüğü genellikle belli olmayacak küçük bir kısmını ütüyerek doğru sıcaklığa karar verin.

Buharla ütülüm (B)

1. Sıcaklık ayar düğmesini (11) istenen ayara çeviriniz
2. Değişken buhar kontrolünü (8) kullanarak ihtiyaçlarınızı karşılayacak buhar miktarını ayarlayınız (modele bağlı olarak)
3. Buhar vermek için buhar verme düğmesine (12) basınız.

Dikkat:

Daha düşük sıcaklık ayarında ütülüm yaparken “•”

- Eğer cihaz değişken buhar kontrolüne (8) sahipse değişken buhar kontrolünü en düşük konuma getiriniz (“☽”).
- Eğer cihazda değişken buhar kontrolü bulunmuyorsa, düşük sıcaklıklarda ütülüm yaparken buhar verme düğmesine (12) her seferinde sadece birkaç saniye boyunca basınız.

Her iki durumda da, eğer ütü tabanından su damladığını görürseniz, sıcaklık ayar düğmesini (11) daha yüksek bir konuma getiriniz (giysinin bu konumda ütülünebilmesine dikkat ediniz)

Mantar saplı ütü (modele bağlı olarak):

Sürekli buhar almak için kilit düğmesini (15) basın ve kilitlenene kadar geriye doğru kaydırın. Sürekli buharı kapatmak için kilit düğmesini ileriye doğru kaydırın.

Önemli:

- Uzun süre ütülüm yaparsanız buhar hortumu ısınabilir, bu normaldir.

Buharsız ütülüm

1. Gerekli ütü ısısını ayarlayın.
2. Buhar çıkarma düğmesine (12) basmadan ütülümeye başlayın.

Dikey buhar (C)

1. Sıcaklık kontrolünü “•••” veya “max” konumuna ayarlayın.
2. Ütüyü dikey bir konumda tutup buhar çıkarma düğmesine (12) basarak perdeleri ve askıdaki giysileri (ceketler, takım elbiseler, paltolar...) ütölüyebilirsiniz. 10 ile 20cm arasında bir mesafeden ütüyü dikey olarak çalıştırın.

Asla insanların üstündeki giysilere buhar püskürtmeyin.

Buharı asla insanlara veya hayvanlara doğru yöneltmeyin.

Enerji tasarrufu “eco” ayarı

(modele göre değişiklik gösterir)

Buhar ayarı olarak (8) “eco” buhar ayarı seçilirse elektrik ve su tüketiminin olarak azalması ile cihazın enerji tüketimi düşecektir. Birçok kıyafet türü için iyi bir ütülüm sonucu elde edilebilir.

Daha yüksek ayarları sadece kalın ve çok kırışmış kumaflarda kullanın.

Kazanın Temizlenmesi

Buhar jeneratörünüzün ömrünü uzatmak ve kireçlenmeyi önlemek için birkaç saatlik kullanımdan sonra (yaklaşık olarak 50 saat sonra) buhar haznesinin suyla çalkalanması önemlidir.

Su sertse bu işlemi daha sık uygulayın.

Buhar haznesini çalkalamak için kireç çözücüler kullanmayın, çünkü buhar haznesine zarar verebilir.

1. Cihazın soğuk soğuk olduğunu ve en az 2 saat.
2. Kazanın kapağını (1) çevirerek açın.
3. Cihazı lavabonun üstünde baş aşağı tutarak boşaltın.
4. Kazanı 500 ml suyla doldurun.
5. Taban ünitesini kısa bir süre çalkalayın ve sonra bir kovaya veya lavaboya tamamen boşaltın.

- En iyi sonucu elde etmek için bu işlemi iki kere yapmanızı tavsiye ederiz.
- Kapağı kapatın.

Temizleme ve Bakım

Önemli:

Cihazın üstünde temizleme veya bakım işlemi yapmadan önce her zaman prizden çekin.

- Ütüleme işi bittikten sonra, fişi prizden çıkarın ve temizlemeden önce taban levhasının soğumasını bekleyin.
- Yuvayı, tutamağı ve ütü gövdesini ıslak bir bezle silin.
- Taban levhası kirlenmiş veya kabuklanmışsa ıslak bir bezle temizleyin.
- Asla aşındırıcı ürünler veya çözücüler kullanmayın.

Aletin saklanması (D)

- Ana gücü "0" konumuna getirin ve fişi prizden çekin.
- Bu aleti saklanacağı yere kaldırmadan önce daima ütünün soğumasını bekleyin.
- Ütüyü taban levhası üstünde duracak şekilde, ütü sehpa üstüne yerleştirin.
- Kazanı boşaltın ve elektrik kablosunu ve buhar hortumunu muhafaza bölmesinde saklayın. Kordonları çok sıkı sarmayın.
- Buhar istasyonunu taşıırken, sadece ürünün yanlarında bulunan taşıma kulplarından (17) tutarak taşıyın.

Taban levhasının kumaş koruma kaplaması (E)

(modele göre değişiklik gösterir)

Ek koruma tabanú hassas ve nazik giysileri maksimum sıcaklıkta onlara zarar vermeden buharla ütüleyebilmek için kullanılır.

Ek taban özellikle koyu renkli kumaşlarda parlamayı önler.

Ek koruma tabanú ütülediğiniz kumaş için uygun olup olmadığını görmek için önce giysinin küçük bir bölümünü ters taraftan ütülemeniz tavsiye edilir.

Ek tabanú ütüye takmak için, ütünün ucunu koruyucu tabanún ucuna yerleştirin ve

elastik şeridi ütünün alt arka tarafına süküca geçinceye kadar geri çekin.

Ek tabanú tekrar çıkarmak için elastik şeridi çekip, ütuden çıkarın.

Kumaş koruyucu ek taban bayilerden veya müşteri hizmetlerinden Satın alınabilir.

Malzeme numarası (müşteri hizmetleri)	Ürün sipariş numarası
571510	TDZ2045

Enerji tasarrufu yapmanıza yardımcı olacak öneriler

Ütüler en çok buhar üreten enerji harcar. Harcanan enerjiyi en aza indirmek için aşağıdaki önerilere uyunuz:

- En düşük ısı gerektiren kumaşlarla ütüye başlayın. Kıyafetin etiketindeki tavsiye edilen ütüleme ısısını kontrol edin.
- Kumaşları hala nemliyen ütülemeye çalışın ve buhar ayarını düşürün.
- Kumaşları ütülemeden önce kurutma makinesinde kurutacaksanız, kurutma makinesini 'ütü kurutma' programına getirin.
- Kumaşlar yeterince nemli ise, buharsız ütüleyebilirsiniz.

Enerji tüketimi açısından verimli kullanımına ilişkin bilgiler:

Genel olarak, ütüler en çok buhar üreten enerji harcamaktadır.

Ütünüzü daha verimli kullanmak için aşağıdaki bilgileri dikkate almanızı tavsiye ederiz:

- En düşük ısı gerektiren kumaşlarla ütüye başlayın ("•" → "•••").
- Kıyafetlerinizi hafif nemliyen ütüleyin.
- Kıyafetleriniz yeterince nemli ise, buhar ayarını kapatabilirsiniz.
- Ütülediğiniz kıyafetlerin türüne göre ütünüzün buhar ve ısı ayarını seçin.
- Kıyafetlerinizi sprey fonksiyonu ile nemlendirdiğiniz takdirde, şok buhar seçeneğini daha az kullanabilirsiniz.
- Ütüye ara verdiğinizde, ütüyü dik konumda bırakmaya özen gösterin. Böylece ütünüz, yatay konumunda olduğu gibi buhar üretmeyecektir.

Sorun Giderme

Sorun	Olası Nedeni	Çözüm
Buhar üretici çalışmıyor.	<ul style="list-style-type: none"> Bir bağlantı sorunu var. Buhar tankının güç anahtarı açık değil. 	<ul style="list-style-type: none"> Güç kablosunu, fişi ve prizi kontrol edin. Ana güç anahtarını (9), ("I") açık konumuna getirin.
Ütü ısınmıyor.	<ul style="list-style-type: none"> Ütünün Açma/Kapama anahtarı "0" konumunda. Sıcaklık kontrol düğmesi "min" konumuna ayarlanmış. 	<ul style="list-style-type: none"> Ana güç anahtarını (9), ("I") açık konumuna getirin. Sıcaklık kontrol düğmesini (11) istenilen konuma ayarlayın.
Ütü açıldığı zaman duman çıkarmaya başlıyor.	<ul style="list-style-type: none"> İlk kullanım sırasında: Cihazın belli kısımları fabrikada hafifçe greslenmiştir ve ilk kez ısıtıldığında hafif bir duman çıkarabilir. Daha sonraki kullanımlar sırasında: Taban levhası kirlenmiş olabilir. 	<ul style="list-style-type: none"> Bu tamamen normaldir ve kısa bir süre sonra duman kesilir. Taban plakasını bu kullanma kılavuzundaki talimatlara göre temizleyin.
Taban levhasındaki deliklerden su akıyor.	<ul style="list-style-type: none"> Gerekli sıcaklığa ulaşmadan buhar işlevi kullanılıyor. Buhar işlevi ilk kez kullanıldığı veya uzun bir süre kullanılmış olduğu için boruların içinde su yoğunlaşıyor. 	<ul style="list-style-type: none"> Düşük sıcaklıklarda ütüleme yaparken buhar akışını azaltın (Değişken Buhar Kontrolü (8)). Ütüyü ütüleme bölgesinden uzağa doğru tutun ve buhar üretilinceye kadar buhar çıkarma düğmesine (12) basın.
Taban levhasından kir çıkıyor veya taban levhası kirleniyor.	<ul style="list-style-type: none"> Kazanda kabuklanma veya mineral birikmesi var. Kimyasal ürünler veya katkı maddeleri kullanılmış. 	<ul style="list-style-type: none"> Kazanı temizleyin %50 oranında damıtılmış veya mineralsiz suyla karıştırılmış musluk suyu kullanın. Bölgenizdeki musluk suyu çok sertse, musluk suyunu 1:2 oranında saf su ile karıştırın. Taban levhasını ıslak bir bezle temizleyin. Kazana asla başka ürünler katmayın.
Ütü buhar üretmiyor.	<ul style="list-style-type: none"> Buhar kazanının güç anahtarı açılmamış veya boş. Buhar regülatörü minimum konumuna ayarlanmış. 	<ul style="list-style-type: none"> Ana güç anahtarını (9) ("I") açık konumuna getirin ve/veya kazanı doldurun. Buhar kontrolünü (8) döndürerek buhar akışını artırın.
Ütülenen giysi siyahlaşıyor ve/veya taban levhasına yapışıyor.	<ul style="list-style-type: none"> Seçilmiş sıcaklık çok yüksek ve giysiye zarar vermiş. 	<ul style="list-style-type: none"> Ütülenen malzemeye uygun bir sıcaklık seçin ve taban levhasını ıslak bir bezle temizleyin.

Sorun	Olası Nedeni	Çözüm
Taban levhası kahverengileşiyor.	• Bu kullanımın normal bir sonucudur.	• Taban levhasını düzenli aralarla ıslak bir bezle temizleyin.
Ütüleme sırasında buhar basıncı kaybı	Buhar çıkış düğmesine (12) uzun süre basılmış	Buhar düğmesine (12) aralıklarla basınız. Bu şekilde kumaş daha iyi kuruyup daha kırışksız olacağından, daha iyi sonuç alınabilir.

Eğer yukarıdaki bilgiler sorunu çözmezse, yetkililer teknik servis merkezini arayın.

Cihazın Atılması

Bu konu hakkında satıcıınızdan veya ilgili belediyesindeki görevlilerden yardım alabilirsiniz.



Bu cihaz, ömrünü doldurmuş elektrikli ve elektronik cihazlar ile ilgili Avrupa yönetmeliği 2002/96/EG'ye (waste electrical and electronic equipment - WEEE) uygun şekilde işaretlenmiştir.

Bu yönetmelik, eski cihazların geri alımı ve değerlendirilmesi ile ilgili AB-çapındaki uygulamaların çerçevesini belirtmektedir.

Bu kılavuzu ülkenizin Bosch ana sayfalarından indirebilirsiniz.

Dziękujemy za zakup żelazka z generatorem pary sensixx B10L, nowego systemu profesjonalnego prasowania z parą firmy Bosch.

Przeczytaj uważnie instrukcję obsługi i zachowaj ją do późniejszej konsultacji.

Wstęp

Przeczytaj instrukcje obsługi. Zawierają one ważne informacje dotyczące funkcji systemu i kilka porad ułatwiających prasowanie.

Mamy nadzieję, że z naszym żelazkiem z generatorem pary prasowanie okaże się przyjemne.

Ważne

Pozostaw instrukcję otwartą na tej pierwszej stronie, gdyż znajdują się na niej informacje, które pomagają w zrozumieniu działania urządzenia.

Urządzenie spełnia międzynarodowe normy bezpieczeństwa.

Niniejsze urządzenie zostało zaprojektowane wyłącznie do użytku domowego, w związku z czym wykluczone jest przemysłowe jego wykorzystanie.

Używaj tego urządzenia wyłącznie do celów, do jakich jest przeznaczone, to jest do prasowania. Jakiegokolwiek inne użycie uznawane jest za nieprawidłowe, i w związku z tym za niebezpieczne. Producent nie ponosi odpowiedzialności za szkody powstałe na skutek nieodpowiedniego lub nieprawidłowego użycia.

Ogólne instrukcje dotyczące bezpieczeństwa

- Przed podłączeniem urządzenia do sieci elektrycznej, upewnij się, że napięcie sieci odpowiada napięciu wskazanemu na tabliczce znamionowej. Urządzenie powinno zostać podłączone do gniazdka z uziemieniem. Jeśli używasz przedłużacza, upewnij się, że dysponujesz gniazdkiem dwubiegunowym 16 A z uziemieniem.
- Nie używaj żelazka jeśli upadło, ma widoczne oznaki uszkodzeń lub jeśli przecieka. W takim wypadku przed ponownym użyciem powinno zostać poddane kontroli w autoryzowanym serwisie technicznym.

- W wypadku przepalenia bezpiecznika, urządzenia nie można uruchomić. Aby móc ponownie użyć żelazka, odnieś je do autoryzowanego Serwisu Technicznego.
- Aby tego uniknąć, w niesprzyjających warunkach zasilania elektrycznego, mogą wystąpić takie zjawiska jak przejściowe spadki napięcia lub wahania napięcia, zatem zaleca się, aby żelazko podłączone było do sieci elektrycznej o maksymalnej impedancji wynoszącej 0.27 Ω . W razie potrzeby, użytkownik może zapytać dostawcę energii o impedancję systemu w punkcie zasilania
- Urządzenie to nie jest przeznaczone do użytkowania przez osoby (w tym dzieci) o ograniczonych zdolnościach fizycznych, sensorycznych oraz umysłowych lub nie posiadające odpowiedniej wiedzy i doświadczenia, chyba, że są nadzorowane lub zostały wcześniej odpowiednio poinstruowane. Dzieci powinny pozostawać pod opieką, aby mieć pewność, że nie bawią się urządzeniem.
- Przed napełnieniem urządzenia wodą oraz przed wylaniem wody po użyciu należy wyjąć wtyczkę z gniazdka.
- Nie podstawiaj urządzenia pod kran, aby napełnić zbiornik wodą.
- Podczas użytkowania żelazka zadbaj, by pokrywa zbiornika była zamknięta.
- Urządzenie należy ustawić i użytkować na stabilnej powierzchni; jeśli stoi ono na podpórce, powinna ona również stać na stabilnej powierzchni.
- Nie pozostawiaj żelazka bez nadzoru podczas gdy jest ona podłączona do sieci.
- Po każdym użyciu lub w przypadku podejrzenia usterki należy natychmiast odłączyć urządzenie od zasilania.
- Nie odłączaj urządzenia z sieci pociągając za kabel.
- Nie zanurzaj żelazka lub generatora pary w wodzie ani żadnym innym płynie.
- Nie pozostawiaj urządzenia w miejscu wystawionym na działanie czynników atmosferycznych (deszcz, słońce, szron, itp.)
- Aby uniknąć niebezpiecznych sytuacji, wszelkie wymagane prace i naprawy urządzenia np. wymiana uszkodzonego przewodu zasilającego, muszą być wykonane

przez wykwalifikowanego pracownika Autoryzowanego centrum serwisowego.

Ważne:

- Podczas pracy urządzenie osiąga wysokie temperatury i generuje parę, co może być przyczyną oparzeń w przypadku niewłaściwego użycia.
- Przewód pary, stacja bazowa a w szczególności samo żelazko mogą mocno nagrzewać się podczas używania.
- Uważaj by kabel nie dotykał podstawy żelazka kiedy jest ono rozgrzane.
- Nie kieruj strumienia pary w stronę osób lub zwierząt.

Opis

1. Nakrętka bojlera
2. Demontowana podstawka żelazka
3. Kabel zasilający oraz schowek na przewód
4. Wtyczka sieciowa kabel
5. Przewód pary
6. Wskaźnik świetlny. "Para gotowa"
7. Lampka kontrolna "Napełnij bojler"
8. Kontrola pary zmienna (*w zależności od modelu)
9. Wyłącznik główny 0/I podświetlany
10. Obudowa wewnętrznego generatora pary
11. Pokrętło regulacji temperatury
12. Przycisk wylotu pary
13. Wskaźnik świetlny żelazka
14. Stopa
15. Blokada wylotu pary (*w zależności od modelu)
16. Lejek
17. Uchwyty

Przygotowanie (A)

1. Usuń wszelkie etykiety lub osłony ze stopy.
2. Ustaw urządzenie poziomo na płaskiej i stabilnej powierzchni. Można zdjąć podpórkę żelazka z urządzenia i ustawić je wraz z podpórką na solidnej, stabilnej i poziomej powierzchni.
3. Otwórz nakrętkę bojlera (1). Ostrożnie napełnij bojler **zawsze używając lejka** i dokładnie zamknij nakrętkę.

Napełnianie ciepłą wodą skraca czas oczekiwania na jej podgrzanie.

Nie przepelniać zbiornika wody.

4. Rozwiń kabel (4) zasilający i podłącz go do gniazdka z uziemieniem.
5. Ustaw główny wyłącznik (9) w (pozycji "I").
6. Po około 7 minutach, zapali się wskaźnik świetlny "para gotowa" (6), wskazując, że urządzenie jest gotowe do pracy.
7. Gdy bojler jest pusty, zapala się kontrola (7) "Napełnij bojler".

Napełnianie bojlera

Uwaga! Ryzyko poparzenia!

Należy zachować ostrożność przy otwieraniu nakrętki, skąd może wydobyć się para.

Jeżeli zaświeci się lampka kontrolna (7):

1. Naciśnij przycisk uwalniania pary (12), aby upewnić się, że para nie jest wytwarzana. Dopiero wówczas można napełnić bojler.
2. Ustaw wyłącznik urządzenia (9) w pozycji wyłączzonej ("0") i odłącz stację parową od zasilania. Następnie należy odczekać minimum 2 minuty.
3. Ostrożnie i powoli otwórz nakrętkę (1). Odczekaj, aż ujdzie pozostała para.
4. Napełnij bojler **zawsze używając lejka**. Nie przepelniać zbiornika wody.
5. Jeśli wokół wlotu wody pozostaną pozostałości wody, należy usunąć je za pomocą ręcznika przed zamknięciem zbiornika boileru.
6. Dokładnie zamknij nakrętkę.

Ważne:

- Można stosować wodę wodociągową. Aby przedłużyć prawidłowe działanie funkcji pary, należy mieszać wodę z kranu z wodą destylowaną w proporcji 1:1. Jeśli woda z kranu jest bardzo twarda, należy mieszać ją z wodą destylowaną w proporcji 1:2. Informacje o stopniu twardości wody można uzyskać u lokalnego dostawcy wody.
- Aby uniknąć uszkodzenia i/lub zanieczyszczenia parownika, nie należy wlewać do niego wody zapachowej, octu, krochmalu, płynów odkamieniających ani innego rodzaju produktów chemicznych.

Wszelkie uszkodzenia w wyniku użycia jednego z wyżej wymienionych produktów unieważni gwarancję.

- Żelazka nie można odstawiać na stopce. Należy zawsze umieszczać je w położeniu pionowym na podstawce (2). Podpórkę można umieścić w specjalnie zaprojektowanym otworze urządzenia lub w innym odpowiednim miejscu w strefie prasowania.

Nie ustawiaj żelazka na urządzeniu bez podpórki.

- Przy pierwszym użyciu z żelazka może wydobywać się para lub zapachy oraz pojawić się mogą białe cząsteczki na stopie; jest to normalne i po kilku minutach znika.

Regulacja temperatury

1. Sprawdź na etykiecie instrukcje dotyczące prasowania ubrania w odpowiedniej temperaturze.
2. Wybierz temperaturę (11):

•	Syntetyczne
••	Jedwab - wełna
•••	Bawełna - len

3. Wskaźnik świetlny (13) pozostaje włączony podczas gdy żelazko nagrzewa się, i gaśnie kiedy żelazko osiąga wybraną temperaturę.

Porady:

- Posortuj ubrania zgodnie z etykietami prania i prasowania, rozpoczynając od tych, które mają być prasowane w najniższej temperaturze.
- Jeśli nie ma pewności z jakiej tkaniny uszyte jest dane ubranie, rozpocznij prasowanie w niskiej temperaturze i wypróbuj prawidłową temperaturę prasowania na kawałku materiału normalnie niewidocznym.

Prasowanie z parą (B)

1. Obróć wskaźnik temperatury (11) do wymaganego położenia
2. Ustaw ilość pary odpowiadającą Twoim potrzebom za pomocą regulatora zmiennej ilości pary (8) (w zależności od modelu)
3. Wciśnij przycisk uwalniający parę (12) w celu jej uwolnienia.

Uwaga:

Prasowanie przy niższych ustawieniach temperatury “•”

- Jeżeli urządzenie posiada regulator zmiennej ilości pary (8), ustaw go na najniższą możliwą pozycję (“•”).
- Jeżeli urządzenie nie posiada regulatora zmiennej ilości pary, podczas prasowania w niższych temperaturach wciskaj przycisk uwalniania pary (12) tylko na kilka sekund jednorazowo.

W obydwu przypadkach, jeśli zobaczysz wodę kapiącą ze stopy żelazka, ustaw wskaźnik temperatury (11) w wyższej pozycji (upewniając się, czy ubranie może być prasowane przy takim ustawieniu).

Żelazko z korkową rączką (w zależności od modelu) :

Aby uzyskać stały dopływ pary, należy nacisnąć przycisk blokady wylotu pary (15) i przesunąć go do końcowego tylnego położenia, do momentu zablokowania. Aby wyłączyć stały dopływ pary, należy przesunąć przycisk blokady wylotu pary do przodu.

Ważne:

- Przewód ciśnieniowy pary może się nagrzewać kiedy prasuje się przez długi czas, jest to zjawisko normalne.

Prasowanie bez użycia pary

1. Ustaw wymaganą temperaturę prasowania.
2. Rozpocznij prasowanie nie naciskając przycisku wylotu pary (12).

Pionowy strumień pary (C)

1. Ustaw przycisk temperatury w pozycji “••” lub “max.”
2. Można w ten sposób prasować zasłony i ubrania wiszące (marynarki, kostiumy, płaszcze...) ustawiając żelazko w pozycji pionowej i naciskając przycisk wylotu pary (12).

Operuj żelazkiem pionowo w odległości od 10 do 20 cm od tkaniny.

Nigdy nie należy kierować strumienia pary na garderobę znajdującą się na cieple .

Nigdy nie należy kierować strumienia pary na inne osoby lub zwierzęta.

Ustawienie “eco” oszczędzania energii

(w zależności od modelu)

Przy wybranym ustawieniu “eco” na regulatorze pary, zużycie energii zostaje zredukowane poprzez zmniejszenie zużycia prądu i wody.

Dobre efekty prasowania można uzyskać w przypadku większości ubrań.

Stosować wyższe ustawienia tylko w przypadku grubych i bardzo wymiętych materiałów.

Czyszczenie kotła

Aby przedłużyć okres użytkowania generatora pary i uniknąć gromadzenia się osadów, po kilkugodzinnym używaniu należy przepłukać bojler (po około 50 godzinach).

W przypadku twardej wody, należy zwiększyć częstotliwość wykonywania tej czynności.

Nie stosować płynów odkamieniających do płukania bojlera, gdyż mogłyby go uszkodzić.

1. Pozostaw urządzenie do przestygnięcia na 2 godziny.
2. Odkręć nakrętkę bojlera (1).
3. Trzymając urządzenie do góry dnem, opróżnij bojler nad zlewem.
4. Napełnij bojler 500 ml świeżej wody.
5. Potrząśnij stacją bazową przez chwilę, a następnie opróżnij ją całkowicie nad zlewem lub wiadrem.
6. Dla uzyskania najlepszego rezultatu, polecamy powtórzyć tę czynność dwukrotnie
7. Zamknij nakrętkę .

Czyszczenie i konserwacja

Ważne:

Przed czyszczeniem lub czynnościami konserwacyjnymi, należy zawsze odłączyć urządzenie od zasilania.

1. Po zakończeniu prasowania wyjmij wtyczkę z gniazdka i pozostaw żelazko na chwilę, aby stopa ostygła przed czyszczeniem.
2. Jeśli stopa jest zabrudzona lub przyrdzewiała, wyczyść ją wilgotną ściereczką.
3. Nie używaj środków ściernych lub rozpuszczalników.

Przechowywanie urządzenia (D)

1. Ustaw główny włącznik w pozycji “0” i odłącz przewody zasilające.
2. Przed schowaniem żelazka pozostaw je do ostygnięcia.
3. Ustaw żelazko stopą na podpórcę.
4. Opróżnij bojler i schowaj kable zasilające i przewód pary w przeznaczonym na nie schowku. Nie należy związać kabli zbyt ciasno.
5. Podczas przesuwania urządzenia należy wykorzystać uchwyty umieszczone na bokach urządzenia, wskazane na rys. jako pkt. (17)

Stopa ochronna do tkanin (E)

(w zależności od modelu)

Ten ochroniacz stosuje się przy prasowaniu parą delikatnych tkanin przy maksymalnej temperaturze.

Jego zastosowanie czyni zbędnym również zastosowanie ściereczki zapobiegającej błyszczeniu ciemnych materiałów.

Zalecamy rozpoczęcie od przeparasowania niewielkiego fragmentu na lewej stronie ubrania i sprawdzenia efektu.

Aby założyć ochroniacz na żelazko, ustaw szpic żelazka na brzegu ochroniacza i przelóż taśmę elastyczną przez dolną tylną część żelazka, aby go dopasować. Aby zdjąć ochroniacz, pociągnij za taśmę elastyczną.

Ochroniacz można nabyć w punkcie serwisu lub sklepach specjalistycznych.

Kod produktu (punkty obsługi posprzedażnej)	Nazwa produktu (sklepy z akcesoriami specjalistycznymi)
571510	TDZ2045

Wskazówki, które pomogą oszczędzić energię

Generowanie pary powoduje największe zużycie energii podczas eksploatacji żelazka. W celu zmniejszenia zużywanej energii należy postępować zgodnie z poniższymi radami:

- Zaleca się zaczynać od prasowania tkanin, które wymagają najniższej temperatury prasowania. Sprawdzić na metce przy ubraniu zalecaną temperaturę prasowania.
- Należy starać się prasować wilgotne tkaniny i stopniowo obniżyć ustawienie pary w żelazku.
- Dla osób, które przed prasowaniem używają suszarki elektrycznej, zaleca się zaprogramować suszarkę na funkcję "iron dry".
- Jeżeli tkaniny są wystarczająco wilgotne, można je prasować bez użycia pary.

Postępowanie w razie awarii

Problem	Możliwe przyczyny	Rozwiązanie
Generator pary nie włącza się.	<ul style="list-style-type: none"> • Podłączenie jest wadliwe. • Generator pary nie jest podłączony. 	<ul style="list-style-type: none"> • Sprawdź kabel sieciowy, wtyczkę i gniazdko. • Ustaw główny włącznik zasilania (9) w pozycji .("I").
Żelazko nie nagrzewa się.	<ul style="list-style-type: none"> • Wylącznik "0/I" żelazka jest w pozycji "0". • Przycisk regulacji temperatury jest w pozycji "min". 	<ul style="list-style-type: none"> • Ustaw główny włącznik zasilania (9) w pozycji .("I"). • Ustaw przycisk regulacji temperatury (11) w żądanej pozycji.
Po włączeniu z żelazka wydobywa się dym.	<ul style="list-style-type: none"> • Przy pierwszym użyciu: niektóre elementy żelazka są oliwione przez producenta i na początku kiedy się nagrzewają, mogą dymić. • Przy pierwszym użyciu: stopa żelazka może być zabrudzona. 	<ul style="list-style-type: none"> • Zjawisko to jest normalne i po kilku chwilach zniknie. • Wyczyść stopę zgodnie z podanymi instrukcjami czyszczenia.
Przez otwory stopy wydobywa się woda.	<ul style="list-style-type: none"> • Użyto funkcji pary zanim osiągnięta została odpowiednia temperatura. • Woda skrapla się wewnątrz przewodu ponieważ funkcja pary używana jest po raz pierwszy lub nie była używana przez dłuższy czas. 	<ul style="list-style-type: none"> • Zmniejsz strumień pary przy prasowaniu w niskich temperaturach (zmienna kontrola pary (8)) • Odsuń żelazko ze strefy prasowania i naciśnij przycisk wylotu pary (12) aż zacznie wydobywać się para.
Przez stopę wydobywa się brud lub stopa jest zabrudzona.	<ul style="list-style-type: none"> • W bojlerze nagromadził się osad. • Użyto środków chemicznych lub dodatków do wody. 	<ul style="list-style-type: none"> • Wyczyść bojler. Użyj wody z wodociągu zmieszanej w równych proporcjach z wodą destylowaną lub odmineralizowaną. Jeśli woda z kranu jest bardzo twarda, należy zmieszać ją z wodą destylowaną w proporcji 1:2. • Wyczyść stopę wilgotną ściereczką. • Nigdy nie należy wlewać żadnych substancji do bojlera.

Problem	Możliwe przyczyny	Rozwiązanie
Żelazko nie wytwarza pary.	<ul style="list-style-type: none"> • Kocioł nie włącza się lub jest pusty. • Zbiornik wody został nieprawidłowo założony na generator pary. • Regulator pary jest w pozycji minimum. 	<ul style="list-style-type: none"> • Ustaw główny włącznik (9) w pozycji ("I") i/lub napełnij bojler. • Zwiększ strumień pary kręcąc regulatorem pary (8).
Prasowana tkanina ciemnieje i/lub przywiera do stopy.	<ul style="list-style-type: none"> • Wybrana temperatura jest zbyt wysoka i spowodowała uszkodzenie tkaniny. 	<ul style="list-style-type: none"> • Wybierz temperaturę odpowiednią dla tkaniny zaś stopę wyczyść wilgotną ściereczką.
Stopa brudzi się.	<ul style="list-style-type: none"> • Jest to normalne następstwo użytkowania. 	<ul style="list-style-type: none"> • Wyczyść stopę wilgotną ściereczką
Spadek ciśnienia pary podczas prasowania	Przycisk uwalniania pary pozostaje przyciśnięty przez dłuższy czas	Naciśnij przycisk uwalniania pary (12) co pewien czas. Poprawia to efekty prasowania, ponieważ materiał będzie lepiej wysuszony i uzyska większą miękkość

Jeśli powyższe porady nie pomagają usunąć problemu, skontaktuj się z autoryzowanym serwisem technicznym.

Ekologiczna utylizacja

To urządzenie jest oznaczone zgodnie z Dyrektywą Europejską 2002/96/WE oraz polską Ustawą z dnia 29 lipca 2005 r. „O zużytych sprzęcie elektrycznym i elektronicznym” (Dz. U. z 2005 r. Nr 180, poz. 1495) symbolem przekreślonego kontenera na odpady.



Takie oznakowanie informuje, że sprzęt ten, po okresie jego użytkowania nie może być umieszczany łącznie z innymi odpadami pochodzącymi z gospodarstwa domowego.

Użytkownik jest zobowiązany do oddania go prowadzącym zbieranie zużytego sprzętu elektrycznego i elektronicznego. Prowadzący zbieranie, w tym lokalne punkty zbiórki, sklepy oraz gminne jednostki, tworzą odpowiedni system umożliwiający oddanie tego sprzętu. Właściwe postępowanie ze zużytym sprzętem elektrycznym i elektronicznym przyczynia się do uniknięcia szkodliwych dla zdrowia ludzi i środowiska naturalnego konsekwencji, wynikających z obecności składników niebezpiecznych oraz niewłaściwego składowania i przetwarzania takiego sprzętu.

Ten podręcznik można pobrać z lokalnej strony internetowej firmy Bosch.

Köszönjük, hogy a sensixx B10L vasalóállomást, a Bosch új professzionális gőzölős vasalási rendszerét választotta.

Figyelmesen olvassa végig a készülék használati útmutatóját, és tegye el a későbbi tanulmányozás esetére is.

Bevezetés

Kérjük, olvassa el a használati utasítást, mivel értékes információkat tartalmazhat a rendszer egyedi tulajdonságairól, és pár tanácsot, hogyan tegye könnyebbé a vasalást az Ön számára.

Kellemes vasalást kívánunk az új készülékkel!

Fontos

Hajtsa ki a füzet első lapját, ahol információkat talál a készülék működésére vonatkozóan.

A készülék megfelel a nemzetközi biztonsági előírásoknak.

Jelen készüléket kizárólag háztartási használatra tervezték és tilos ipari célokra használni.

A készüléket csak az előírt rendeltetésére használja, vagyis vasalóként. Minden másfajta alkalmazás helytelennek és ebből következően veszélyesnek tekinthető. A gyártó nem vállal felelősséget azokért a meghibásodásokért, amelyek a helytelen vagy nem megfelelő alkalmazásból erednek.

Általános biztonsági Előírások

- Mielőtt a készüléket a hálózatra csatlakoztatná, ellenőrizze, hogy a tápfeszültség megegyezik-e a műszaki adatlapon feltüntetett feszültséggel. A készüléket földeléses dugaszolóaljzatra kell csatlakoztatni. Ha hosszabbító kábelt alkalmaz, bizonyosodjon meg, hogy ez 16 A bipoláris földeléses dugaszolóaljzattal.
- Ne használja a vasalót, ha előzőleg leejtette, ha sérülésre utaló jelek láthatók rajta, vagy ha szivárog belőle a víz. Használat előtt ellenőriztetnie kell egy Műszaki Szervizközpontban.
- Ha a készülékbe épített biztosíték kiolvad, a készülék működésképtelenné válik. Műszaki Szervizközpontba, a készüléket el kell vinni egy Műszaki Szervizközpontba.

- A nem megfelelő állapotú hálózat következtében kialakuló jelenségek – mint például a feszültség- vagy fényingadozás – elkerülésére ajánlott, hogy a vasalót maximum 0.27 Ω. Szükség esetén kérjen tájékoztatást a lakossági energiaszolgáltatótól az ellenállási értékekkel kapcsolatban.
- A készüléket csökkent fizikai, érzékszervi vagy mentális képességű, tapasztalatlan vagy a készülék használatában nem jártos személyek (beleértve a gyermekeket is) csak akkor használhatják, ha biztosított felügyeletük, vagy megkapták a szükséges útmutatásokat. A készülék nem játékszer - ne hagyja felügyelet nélkül gyermekét a közelében.
- Húzza ki a dugót a csatlakozóaljzathoz, mielőtt vizet töltene a készülékbe, vagy mielőtt a használat után kiöntené belőle a maradék vizet.
- A tartály megtöltésekor ne helyezze a készüléket vízcsap alá.
- A töltési fedelet ne nyissa fel használat közben.
- A készüléket stabil felületen kell használni és tárolni. Ha a készüléket a tartójára helyezi, ellenőrizze, hogy stabil a felület, amelyen a tartó áll.
- A csatlakoztatott vasalót ne hagyja felügyelet nélkül.
- Használat után mindig, illetve ha azt gyanítja, hogy a készülék meghibásodott, azonnal húzza ki a csatlakozódugót.
- Az elektromos csatlakozódugaszt ne a kábel nél fogva húzza ki a dugaszolóaljzathoz.
- Soha ne merítse a vasalót vagy a tartályt vízbe vagy más folyadékba.
- A készüléket ne tegye ki a környezeti tényezőknek (eső, nap, fagy stb.).
- A veszélyes helyzetek elkerülése érdekében a készüléken mindenfajta műveletet vagy javítást, mint például a hibás tápkábel cseréje, kizárólag a kijelölt műszaki szervizközpont képeztett munkatársai végezhetnek.

Fontos:

- A készülék magas hőmérsékleten működik és gőzt termel használat közben, ezért forrázást vagy égési sebeket okozhat, helytelen használat esetén.
- Használat közben a gőztömlő, a gőzállomás és főként a vasaló felforrósodhat.

- Ne hagyja a kábelt érintkezni a vasaló talpával, amíg az forró.
- Soha ne irányítsa a gőzt emberek vagy állatok felé.

Leírás

1. Fűtőegység sapkája
2. Kivehető védőlap
3. Tápkábel és gőztömlő tárolórekesz
4. Hálózati csatlakozó kábel
5. Gőztömlő
6. „Gőzölés“ jelzőlámpa
7. „Fűtőegység újratöltése“ jelzőfény
8. Állítható gőzszabályozó (*modelltől függően)
9. Világító főkapcsoló 0/I
10. Belső gőzképző váz
11. Hőfokszabályozó gomb
12. Vasaló gőzkioldó gombja
13. Vasaló jelzőlámpája
14. Talplemez
15. Gőzölőgomb zárja (*modelltől függően)
16. Betöltőnyílás
17. Hordozó fogantyúk

Előkészületek (A)

1. Távolítsa el minden címkét és védőburkolatot a talp lemezéről.
2. A készüléket helyezze vízszintes helyzetben szilárd, stabil felületre. Eltávolíthatja a készülékről a védőlapot, és a vasalót (2) más szilárd, stabil, vízszintes felületre.
3. Nyissa ki a fűtőegység sapkáját (1). A fűtőegység feltöltésénél legyen óvatos, **mindig használjon tölcserőt**, majd zárja vissza szorosan a sapkát.
Ha meleg vízzel tölti fel, kevesebb ideig tart a felfűtés.
Ne töltse túl a víztartályt.
4. Tekerje le a hálózati kábelt (10), és csatlakoztassa egy földeléses dugaszoló aljzatra.
5. Kapcsolja be a főkapcsolót (9) („I“ állás).
6. A „gőzölés“ jelzőlámpa (6) körülbelül 7 perc múlva kigyúl, jelezvén, hogy a készülék készen áll a használatra.
7. A „Fűtőegység újratöltése“ jelzőfény (7) akkor világít, ha üres a fűtőegység.

A fűtőegység újratöltése

Figyelem! Égésveszély!

Óvatosan nyissa ki a sapkát, mert gőz távozhat.

Ha világít a jelzőlámpa (7):

1. A gőzölőgombot (12) megnyomva győződjön meg arról, hogy a készülék már nem fejleszt gőzt. Csak ezután töltsse újra a fűtőegységet.
2. Kapcsolja ki („0“ állás) a készülék kapcsolóját (9), és húzza ki a gőzállomás csatlakozódugóját. Ezután várjon legalább 2 percig.
3. Lassan és óvatosan nyissa ki a sapkát (1). Várjon, míg távozik a maradék gőz.
4. A fűtőegység újratöltéséhez **mindig használjon tölcserőt**. Ne töltse túl a víztartályt.
5. A betöltés során a készülék külsejére került vizet egy száraz ruhával törölje fel.
6. Zárja vissza szorosan a sapkát.

Fontos:

- Normál csapvíz alkalmazható.
Az optimális gőzölés meghosszabbításához keverjen a csapvízhez 1:1 arányban desztillált vizet. Ha lakóhelyén nagyon kemény a csapvíz, akkor keverjen hozzá 1:2 arányban desztillált vizet.

A víz keménységével kapcsolatosan érdeklődhet a helyi vízműveknél.

- A fűtőegység károsodásának és/vagy szennyeződésének elkerülése érdekében, ne tegyen illatosítószeret, ecetet, keményítőt, vízkőmentesítőt, adalékanyagokat vagy más fajtájú vegyszert a fűtőegységbe.

A fenti termékek használatával okozott károk érvénytelenítik a garanciát.

- A vasaló nem állítható a sarkára. Mindig vízszintes helyzetben helyezze rá a vasalótalpra (2). A védőlapot helyezze a készülék erre szolgáló mélyedésébe, vagy más alkalmas helyre.

Soha ne tárolja a vasalót a készüléken a védőtalp nélkül!

- Az első használat alatt a vasalóból gőz és jellegzetes szag távozhat, a talpon pedig fehér szemcsék jelenhetnek meg. Ez a jelenség normális, és néhány perc után megszűnik.

A hőmérséklet beállítása

1. A helyes vasalási hőmérséklet meghatározásához ellenőrizze a ruhán található vasalási címkét.
2. Válassza ki a hőmérsékletet (11):

•	Szintetikus anyagok
••	Selyem – gyapjú
•••	Pamut – vászon

3. A jelzőlámpa (13) égve marad, míg a vasaló melegszik, és kialszik, amint a vasaló eléri a megadott hőmérsékletet.

Típek:

- A ruháit a rajtuk lévő tisztítási címkék szerint osztályozza, a vasalást mindig azokkal a ruhákkal kezdje, amelyek alacsonyabb hőmérsékletet igényelnek.
- Ha nem biztos a ruhanemű anyagában, kezdje a vasalást alacsony hőmérsékleten: vasaljon ki egy kisebb, viseléskor nem látható területet, majd ez alapján válassza ki a helyes hőmérsékletet.

Vasalás gőzzel (B)

1. Állítsa a hőfokszabályozót (11) a kívánt fokozatra.
2. A változtatható gőzszabályozás (8) segítségével állítsa be a kívánt gőzmennyiséget (modelltől függően).
3. A gőzöléshez nyomja meg a gőzölő gombját (12).

Figyelem!

Alacsony hőmérsékletszinten „•” történő vasalás esetén

- Ha a készülék rendelkezik változtatható gőzszabályozással (8), állítsa azt a legalacsonyabb fokozatra („☹”).
- Ha a készülék nem rendelkezik változtatható gőzszabályozással, alacsony hőfokozaton történő vasaláskor csak néhány másodpercre nyomja meg a gőzölő gombját (12).

Mindkét esetben érvényes, hogy amennyiben a talpból víz csöpög, állítsa a hőfokszabályozót (11) nagyobb fokozatra (ellenőrizze, hogy az anyag az adott fokozaton vasalható).

Parafa fogantyús vasaló (modelltől függően):

Folyamatos gőzöléshez nyomja le, és hátracsúsztatva zárja le a zárgombot (15). A folyamatos gőzölés kikapcsolásához csúsztassa előre a zárgombot

Fontos:

- A gőztömlő felforrósodhat, ha hosszú ideig vasal. Ez normális jelenség.

Száraz vasalás

1. Állítsa be a kívánt vasalási hőmérsékletet.
2. Kezdjen vasalni, de ne nyomja meg a gőzkioldó gombot (12).

Függőleges gőzvasalás (C)

1. Fordítsa a hőmérséklet szabályozót a „••” vagy „max” jelzésre.
2. A függönyök és felakasztható ruhaneműk (dzseki, öltöny, kabát stb.) vasalásához helyezze a vasalót függőleges helyzetbe, majd nyomja meg a gőzkioldó gombot (12). Működtesse a vasalót függőlegesen, 10-20 cm távolságban.

Soha ne irányítsa a gőzsugarat a testén lévő ruhadarabokra.

Ne irányítsa a gőzt emberek vagy állatok felé.

Energiatakarékos „eco” beállítás

(típustól függően)

Ha az „eco” beállítást választja ki a gőzszabályozón (8), a készülék az víz- és áramtakarékos üzemmódnak köszönhetően kevesebb energiát használ fel.

Ezzel a legtöbb textilía esetén megfelelő vasalási minőség érhető el.

A nagyobb energiaigényű fokozatokat csak a vastag és nagyon gyűrött ruhákhoz használja.

A vízmelegítő tisztítása

A vízkölerakódás megelőzése és a gőzfejlesztő hosszabb élettartama érdekében, néhány óra használat után öblítse át a vízmelegítőt (kb. 50 munkaóránként).

Kemény víz esetén erre gyakrabban van szükség.

A vízmelegítő öblítéséhez ne használjon vízkömentesítő szereket, mivel károsíthatják azt.

1. Ellenőrizze, hogy a készülék több m int két órája lehült.
2. Csavarja le a fűtőegység sapkáját (1).
3. A készüléket fejjel lefelé tartva, a mosogató fölött ürítse ki a fűtőegységet.
4. Töltsön 500 ml tiszta vizet a fűtőegységbe.
5. Rázza meg néhányszor az alapegységet, majd a mosogató vagy egy vödör fölött teljesen ürítse ki.
6. A legjobb eredmény érdekében ajánljuk a művelet megismétlését.
7. Zárja vissza a sapkát.

Tisztítás és karbantartás

Fontos:

Mindig húzza ki a készülék tápcsatlakozóját, mielőtt megkezdené a tisztítását vagy karbantartását.

1. Vasalás után húzza ki a dugaszt, és a talp lemezét hagyja tisztítás előtt lehűlni.
2. A vázat, a fogantyút és a vasalótestet törölje meg egy nedves ronggyal.
3. Ha a talp lemezén szennyeződés vagy vízkő található, tisztítsa meg egy nedves ronggyal.
4. Soha ne alkalmazzon súrlószerkeket vagy oldószerkeket.

A készülék tárolása (D)

1. Állítsa a főkapcsolót „0” pozícióba, és húzza ki a csatlakozót.
2. A készülék tárolása előtt mindig hagyja lehűlni a vasalót.
3. Helyezze a vasalót az állványra a lapjával lefelé.
4. Ürítse ki a fűtőegységet, és helyezze a tápkábelt és a gőztömlőt a tárolórekeszbe. Ne csavarja túl szorosra a zsinórokat.
5. Használja a hordozó fogantyúkat (17) a készülék szélein ha a berendezést mozgatni kívánja.

Védő vasalótalp burkolat (E)

(típustól függően)

A ruhaanyag-védő vasalótalp burkolatot finom anyagok gőzölésére alkalmazzák maximum hőmérsékleten megégetés nélkül. A vasalótalp burkolata szükséges a sötét anyagok kifényesedésének megelőzésére.

Tanácsos előbb az anyag belső felén kis részen megpróbálni, hogy a hőmérséklet megfelelő-e.

A talpburkolat felhelyezéséhez helyezze fel a vasalótalp- burkolat végét a vasaló csúcsára, majd húzza végig a műanyag csíkot a vasaló hátsó részéig, amíg teljesen rögzül. A vasalótalp-burkolat levevésekor húzza meg a műanyag csíkot, és távolítsa el a vasalót.

A ruhaanyag-védő vasalótalp-burkolatot beszeresheti a vevőszolgáltatótól vagy szaküzletekből:

Termék kódja (márkaszerviz)	Termék neve (szaküzletek)
571510	TDZ2045

Energiatakarékossági

tanácsok

A legtöbb energiát a gőztermelés igényli. A felhasznált energiamentiség csökkentése érdekében kövesse az alábbi tanácsokat:

- A vasalást a legalacsonyabb vasalási hőmérsékletet igénylő szövetekkel kezdje. Ellenőrizze a ruhacímkén található ajánlott vasalási hőmérsékletet.
- Lehetőség szerint a szöveteket akkor vasalja, amikor még nedvesek, és használjon alacsonyabb gőzszintet.
- Ha a ruhákat vasalás előtt szárítógépben szárítja, állítsa a gépet „vasalószárz” programra.
- Ha a ruhák eléggé nedvesek, gőz nélkül is vasalhat.

Hibaelhárítás

Probléma	Lehetséges okok	Megoldás
A gőzképző nem működik.	<ul style="list-style-type: none"> • Kontakthiba. • A gőztartály nincs bekapcsolva. 	<ul style="list-style-type: none"> • Ellenőrizze a hálózati kábelt, a dugaszt és a dugaszoló aljzatot. • Kapcsolja a főkapcsolót (9) bekapcsolt állásba („I“).
A vasaló nem melegszik.	<ul style="list-style-type: none"> • A vasaló 0/I kapcsológombja „0” pozícióban van. • A hőmérséklet-szabályzó a „min” jelzésre van állítva. 	<ul style="list-style-type: none"> • Kapcsolja a főkapcsolót (9) bekapcsolt állásba („I“). • Fordítsa a hőmérséklet-szabályzót (11) a kívánt pozícióba.
A vasaló bekapcsoláskor füstölni kezd.	<ul style="list-style-type: none"> • Az első használatkor: a készülék bizonyos alkatrészeit gyártáskor kenőanyaggal kezelték, ezért az első melegítéskor kevés füst képződik. • A későbbi használatkor: a talp lemezén szennyeződés található. 	<ul style="list-style-type: none"> • Ez teljesen normális jelenség, és egy idő után megszűnik. • Tisztítsa meg a talp lemezét a kézikönyv tisztítási utasításai alapján.
A víz szivárog a talp lemezének nyílásain.	<ul style="list-style-type: none"> • A gőzfunkciót a megfelelő hőmérséklet elérése előtt használta. • A víz kondenzálódik a csővezetékben, mivel először használja a gőzt, vagy hosszú ideje nem használta. 	<ul style="list-style-type: none"> • Csökkentse a gőzáramlást, ha alacsony hőmérsékleten vasal (Váltható gőzszabályzó (8)). • Vegye el a vasalót a vasalási területről, és nyomja meg a gőz kioldó gombot (12), hogy gőz képződjön.
Szennyeződés távozik a talp lemezen keresztül, vagy a lemez piszkos.	<ul style="list-style-type: none"> • Vízkő vagy ásványi anyag rakódott le a fűtőegységre. • Vegyi anyagokat vagy adalékanyagokat használt. 	<ul style="list-style-type: none"> • Tisztítsa meg a fűtőegységet. Használjon 50 % arányban desztillált vagy ásványtalanított vízzel kevert csapvizet. Ha lakóhelyén nagyon kemény a csapvíz, akkor keverjen hozzá 1:2 arányban desztillált vizet. • Tisztítsa meg a talp lapját egy nedves ronggyal. • Soha ne töltsön vegyszereket a fűtőegységbe.
A vasaló nem bocsát ki gőzt.	<ul style="list-style-type: none"> • A forraló nincs bekapcsolva, vagy üres. • A gőzszabályzó minimum pozícióba van állítva. 	<ul style="list-style-type: none"> • Kapcsolja a főkapcsolót (9) bekapcsolt állásba („I“), és/vagy töltsse fel a fűtőegységet. • Növelje a gőzáramlást a gőzszabályzóval (8).
A vasalt ruhanemű megég és/vagy a talp lemezéhez tapad.	<ul style="list-style-type: none"> • A kiválasztott hőmérséklet túl magas, és ezkárosította a ruhaneműt. 	<ul style="list-style-type: none"> • Válassza ki az anyagnak megfelelő hőmérsékletet, és tisztítsa meg a talp lapját egy nedves ronggyal.
A talp lapja megbarnul.	<ul style="list-style-type: none"> • Ez a használat normális következménye. 	<ul style="list-style-type: none"> • Rendszeresen tisztítsa meg a talp lapját egy nedves ronggyal.

Probléma	Lehetséges okok	Megoldás
Vasalás közben csökken a gőznyomás.	Túl sokáig nyomta le a gőzölés gombot.	Nyomja le többször egymás után a gőzölés gombot (12). A gőzölés javítja a vasalás hatékonyságát, az anyag könnyebben szárad és nehezebben gyűrődik.

Ha a fent említettek nem oldják meg a gondot, lépjen kapcsolatba egy minősített Javítóközponttal.

Hulladékkezelés

Termékeink csomagolása kiváló minőségű anyagokból készül. A csomagoláshoz környezetbarát anyagokat használunk, melyeket újrafelhasználásra el kell juttatni a helyi hulladékgyűjtő telepre. A többé nem használatos készülékek leadásáról érdeklődjön a helyi önkormányzatnál.



Jelen készülék megfelel az elektromos és elektronikus berendezések hulladékairól szóló 2002/96/EK Európai Uniósi irányelvnek (WEEE).

Ez az irányelv a már nem használt készülékek visszavételének és hasznosításának EUszerte érvényes kereteit határozza meg.

A használati utasítás letölthető a Bosch helyi internetes oldaláról.

Дякуємо Вам за придбання парової станції sensixx B10L професійного класу, нової системи для прасування з парою від Bosch.

Уважно прочитайте інструкцію з експлуатації даного пристрою та збережіть її на майбутнє.

Вступ

Будь ласка, прочитайте дану інструкцію перед використанням станції. Вона містить важливу інформацію про специфічні властивості даної системи та деякі поради для полегшення прасування.

Сподіваємось, що Вам сподобається прасувати з цією паровою станцією.

Важливо!

Відкрийте першу сторінку даної інструкції. Це допоможе Вам зрозуміти, як працює Ваш новий пристрій.

Даний пристрій відповідає міжнародним стандартам безпеки.

Даний пристрій створено виключно для побутового використання та не можна використовувати для виробничих цілей.

Даний пристрій слід використовувати тільки за призначенням, тобто, для прасування. Використання з будь-якою іншою метою вважається недоречним і тому небезпечним. Виробник не несе відповідальності за будь-які пошкодження, спричинені неправильним чи недоречним використанням.

Загальні правила техніки безпеки

- Перед тим, як підключити пристрій до електромережі, перевірте, щоб напруга струму відповідала напрузі, зазначеній на таблиці з характеристиками. Даний пристрій слід підключати до заземленої розетки. У разі використання подовжувача, перевірте, що в ньому є двополярна розетка на 16 А з заземленням.
- Не користуйтеся праскою, якщо вона падала, якщо на ній є видимі ознаки пошкоджень та якщо з неї тече вода. Перед повторним використанням праску слід перевірити в авторизованому сервіс-центрі.

- Якщо запобіжник пристрою розплавляється, подальше використання пристрою неможливе. Щоб пристрій знову міг нормально працювати, його слід віднести до авторизованого сервіс-центру.
- Щоб запобігти тимчасовому падінню напруги або блимання освітлювальних пристроїв у разі виникнення несприятливих умов в електромережі, приєднуйте праску до електромережі з максимальним опором 0,27 Ω . У разі потреби користувач може звернутися до енергопостачальної компанії за інформацією про опір мережі у місці з'єднання
- Даний пристрій не призначений для використання особами з фізичними, сенсорними або розумовими обмеженнями або браком досвіду та знань та дітьми без нагляду та навчання з боку відповідальної особи. Слідкуйте, щоб діти не гралися з пристроєм.
- Відключіть пристрій від електромережі перед тим, як наповнити його водою або вилити залишки води після використання праски.
- Ніколи не тримайте пристрій під краном, щоб набрати в нього води.
- Кришку резервуару для води під час використання праски відкривати не можна.
- Даний пристрій слід використовувати та розміщувати на стійкій поверхні. Якщо Ви ставите його на підставку, перевірте, щоб поверхня, на якій стоїть підставка, була стійкою.
- Не залишайте увімкнену у розетку праску без нагляду.
- Якщо Вам здається, що пристрій пошкоджений, негайно відключіть його від електромережі. Так само відключайте його від мережі щоразу після використання.
- Не можна витягувати штепсель з розетки смикаючи за шнур.
- Ніколи не занурюйте праску чи парогенератор у воду або в інші рідини.
- Не залишайте пристрій під дією несприятливих погодних умов (під дощем, на сонці, на морозі та ін.).
- Кабель живлення цього пристрою не може бути замінений користувачем. Якщо кабель пошкоджено або слід замінити, заміна повинна проводитися тільки в авторизованому сервіс-центрі.

Важливо!

- Даний пристрій під час використання розігрівається до високої температури та генерує пару, це може призвести до опіків від контакту з гарячими поверхнями чи паром у випадку не недоцільного використання.
- Шнур для пари, парогенератор та особливо праска під час використання розігріваються.
- Слідкуйте, щоб шнур не торкався гарячої підшоши праски.
- Ніколи не спрямовуйте пару на людей чи тварин.

ОПИС ПРИСТРОЮ

1. Кришка баку парогенератора
2. Знімна підкладка для праски
3. Відділення для зберігання кабеля живлення та шнура для пари
4. Штепсель кабелів
5. Шнур для пари
6. Індикатор "Готовність пари"
7. Індикатор "Нестача води"
8. Регулятор подання пари (*у деяких моделях)
9. Кнопка головного вимикача з підсвіченням
10. Корпус з парогенератором
11. Регулятор температури
12. Кнопка випуску пари
13. Індикатор праски
14. Підшоша
15. Фіксатор кнопки випуску пари (*у деяких моделях)
16. Лійка
17. Ручки для зручності під час використання приладу.

Підготовка (А)

1. Зніміть всі етикетки та захисну упаковку з підшоши праски.
2. Установіть пристрій горизонтально на міцну та стійку поверхню. Можна зняти підкладку для праски (2) з пристрою та покласти її на іншу міцну, стійку, горизонтальну поверхню.
3. Відкрийте кришку баку парогенератора (1). Обережно налейте до баку води за **допомогою лійки** та надійно закрийте кришку.

Якщо залити до баку теплу воду, час, потрібний для її розігрівання з метою утворення пари, зменшиться.

Не переполюйте бойлер.

4. Повністю розгорніть кабель живлення та підключіть його до заземленої розетки.
5. Увімкніть головний вимикач (9) (позначка "I").
6. Приблизно через 7 хвилин засвітиться індикатор "готовності пари" (6), що свідчить про готовність пристрою до використання.
7. Індикатор "Нестача води" (7) засвітиться, коли бак парогенератора спорожніє.

Доливання води до баку парогенератора

Увага! Існує небезпека опіків!

Пильнуйте під час відкриття кришки, з баку може виходити пара.

Якщо індикатор (7) починає світитися:

1. Натисніть на кнопку випуску пари (12), щоб переконатися, що пара вже не утворюється. Тільки після цього до баку парогенератора можна заливати воду.
2. Установіть кнопку головного перемикача (9) у вимкнене положення ("0") та відключіть парову станцію від електромережі. Зачекайте принаймні 2 хвилини.
3. Обережно та повільно відкрийте кришку (1). Дайте вийти решткам пари.
4. Залийте до баку парогенератора воду за **допомогою лійки**. Не переполюйте бойлер.
5. Якщо залишилась вода навколо отвору для заповнення, будь ласка, висушіть його рушником перед тим як закрити
6. Щільно закрийте кришку.

Важливо!

- Ви можете використовувати звичайну воду з водопроводу.

Для того щоб подовжити оптимальну дію функції відпарювання, розбавляйте водопровідну воду дистильованою у співвідношенні 1:1. В тому випадку, якщо жорсткість води у Вашому регіоні занадто висока, рекомендуємо розбавляти водопровідну воду дистильованою у співвідношенні 1:2.

Інформацію щодо ступеню жорсткості води Ви можете отримати на підприємстві водопостачання Вашого міста.

- унікайте пошкоджень та/або забруднень баку парогенератора, не використовуйте ароматизатори, оцет, домішки, засоби проти накипу та інші хімічні засоби.

Будь-які пошкодження, викликані використанням вищезазначених домішок, не розповсюджуються на умови гарантійного обслуговування.

- Дана праска не повинна стояти вертикально. Завжди ставте її горизонтально на підкладку для праски (2). Підкладку для праски можна розміщувати у спеціальному заглибленні на корпусі пристрою або у будь-якому зручному місці поруч з зоною прасування.

Ніколи не ставте праску на корпус пристрою без підкладки для праски!

- Під час першого використання праски з неї можуть іти специфічні запахи та пара, а з підошви можуть сипатися білі порошинки. Це є нормальним та припиниться за кілька хвилин.

Регулювання температури

1. Подивіться інструкції щодо прасування білизни на її етикетці, щоб визначити правильну температуру прасування.
2. Оберіть температуру за допомогою регулятора (11):

•	Синтетичні матеріали
••	Шовк-вовна
•••	Бавовна-льон

3. Індикатор (13) світлитиметься під час нагрівання праски та вимкнеться, коли праска розігріється до заданої температури.

Поради:

- Розберіть білизну в залежності від символів на етикетках та починайте прасування завжди з речей, що потребують найнижчої температури прасування.
- Якщо Ви не впевнені, з якої тканини зроблено білизну, почніть прасування з найнижчої температури та оберіть потрібний Вам рівень нагрівання попраасувавши невелику ділянку, яку не видно під час використання білизни.

Прасування з парою (B)

1. Поверніть регулятор температури (11) на потрібну позначку.
2. За допомогою регулятора подання пари (8) (у деяких моделях) відрегулюйте кількість пари відповідно до ваших потреб.
3. Для виходу пари натисніть на кнопку випуску пари (12).

Увага!

Прасування з низькотемпературним режимом “•”

- Якщо ваша праска має регулятор подання пари (8), установіть регулятор пари у мінімальне положення (“•”).
- Якщо регулятора подання пари на прасці немає, під час прасування у низькотемпературному режимі натискайте кнопку випуску пари (12) лише протягом кількох секунд.

В обох випадках, якщо ви побачите, що з підошви праски сочиться вода, установіть регулятор температури (11) на вищу позначку (якщо білизну, яку ви прасуєте, можна прасувати з такою температурою).

Праска з корковою ручкою (у деяких моделях):

Щоб паравиходила з праски постійно, натисніть на фіксатор (15) та зсуньте його назад, доки він не зафіксується. Щоб припинити постійний випуск пари, знову зсуньте фіксатор уперед.

Важливо!

- Якщо Ви прасуєте довгий час, шнур для пари може розігрітися.

Прасування без пари

1. Задайте потрібну температуру прасування.
2. Прасуйте, не натискаючи на кнопку випуску пари (12).

Вертикальна пара (C)

1. Установіть регулятор температури на позначку “••” або “max”.
2. Завісіть та одяг на плічках (піджаки, костюми, пальта та ін.) можна прасувати з парою утримуючи праску вертикально та натискаючи на кнопку випуску пари (12).

Переверніть праску у вертикальне положення та наблизьте її до білизни на відстань 10-20 см.

Ніколи не обробляйте струмом пари білизну, одягнену на людей.

Ніколи не спрямовуйте пару на людей чи тварин.

Енергозберігаючий режим “есо”

(У деяких моделях)

Якщо парорегулятор встановлено на режим подачі пари “есо” (8), споживання енергії пристроєм зменшується завдяки скороченню споживання електроенергії та води.

В цьому режимі можна отримати добрі результати прасування для більшості типів тканин.

Використовуйте режими з більш інтенсивним поданням пари тільки для прасування товстих та дуже зім'ятих тканин.

Очищення бака парогенератора

Щоб подовжити термін служби вашого парогенератора та уникнути накопичення накипу, після певного часу (орієнтовно після 50 годин) використання бак парогенератора необхідно ополоснути.

Якщо у вашому регіоні жорстка вода, ополоскуйте бак парогенератора частіше.

Не використовуйте для ополоскування парогенератора засоби для видалення накипу. Вони можуть пошкодити його.

1. Переконайтеся, щоб пристрій був холодним та не підключеним до електромережі протягом більше 2 годин.
2. Відкрутіть кришку бака парогенератора (1).
3. Вилийте з бака парогенератора воду, перевернувши пристрій догори ногами над кухонною раковиную.
4. Залийте до бака парогенератора 500 мл свіжої води.
5. Кілька секунд потрусіть парогенератор, а потім вилийте з нього всю воду до раковини чи до відра.
6. Результат буде кращим, якщо повторити цю операцію двічі.
7. Закрутіть кришку.

Очищення та догляд

Важливо:

Завжди відключайте пристрій від електромережі перед проведенням будь-яких дій з його очищення чи догляду за ним.

1. Після прасування вимкніть пристрій з розетки та дайте йому охолонути перед очищенням.
2. Протріть корпус парової станції, ручку та корпус праски вологою ганчіркою.
3. Якщо підшову забруднено або на ній є накип, очистіть її вологою ганчіркою.
4. Ніколи не використовуйте абразивні засоби та розчинники.

Зберігання пристрою (D)

1. Установіть головний вимикач на позначку “0” та відключіть кабель живлення від електромережі.
2. Перед тим, як сховати парову станцію, вона повинна охолонути.
3. Покладіть праску підшовою горизонтально на підкладку для праски.
4. Вилийте воду з бака парогенератора та сховайте кабель живлення та шнур для пари у відділення для їх зберігання. Не згортайте шнури надто туго.
5. Будь-ласка, користуйтеся даними ручками (17), коли Ви переставляєте прилад з місця на місце.

Насадка для делікатних

тканин (E)

(У деяких моделях)

Дана насадка використовується для безпечного прасування делікатних тканин на максимальній температурі з використанням пари. Використання насадки для делікатних тканин також знімає потребу користуватися ганчіркою для уникнення блиску на темних тканинах. Рекомендується розпочати прасування на невеликому шматку внутрішньої поверхні одягу та перевірити результат.

Щоб одягти насадку на праску, установіть ніс праски в кінець насадки для делікатних тканин та протягніть еластичну стрічку понад задньою нижньою частиною праски, щоб насадка закріпилася. Щоб зняти насадку для делікатних тканин, потягніть за еластичну стрічку та стягніть насадку з праски.

Насадку для делікатних тканин можна придбати у нашому сервіс-центрі або у спеціалізованих магазинах.

Код додаткового обладнання	Назва обладнання
571510	TDZ2045

Поради щодо заощадження енергії

Більше всього енергії витрачається на утворення пари. Щоб заощадити електроенергію, дотримуйтесь таких порад:

- Починайте прасування з білизни, що потребує найнижчого температурного режиму. Рекомендовану температуру прасування можна подивитися на ярликах речей.
- Намагайтеся прасувати білизну, доки вона ще волога, встановлюючи регулятор подання пари на меншу позначку.
- Якщо ви користуєтесь сушильною машиною, використовуйте програму “під праску”.
- Якщо білизна лишилася достатньо вологою, можна прасувати її без використання пари.

Розв’язання невеликих проблем

Проблема	Можливі причини	Рішення
Парогенератор не вмикається.	<ul style="list-style-type: none"> • Проблеми зі з’єднанням. • Не увімкнено головний вимикач. 	<ul style="list-style-type: none"> • Перевірте кабель живлення, штепсель та розетку. • Установіть головний вимикач (9) на позначку “I”.
Праска не нагрівається.	<ul style="list-style-type: none"> • Не увімкнено кнопку головного вимикача. • Регулятор температури встановлено на позначку “min”. 	<ul style="list-style-type: none"> • Переведіть перемикач (9) в положення “I”. • Установіть головний вимикач (11) на позначку “I”.
Коли праску увімкнено, з неї іде дим.	<ul style="list-style-type: none"> • Під час першого використання: Деякі деталі пристрою дещо змащено на заводі, тому під час першого нагрівання з них може йти трохи диму. • Під час подальшого використання: Можливо, підошва забруднена. 	<ul style="list-style-type: none"> • Це абсолютно нормально та скоро припиниться. • Очистіть підошву так, як це описано в даній інструкції.
Скрізь отвори у підошві тече вода.	<ul style="list-style-type: none"> • Функція пари використана перед тим, як парогенератор розігрівся до потрібної температури. • Вода конденсується у трубках, тому що пар використовується вперше або довго не використовувався. 	<ul style="list-style-type: none"> • Зменшіть кількість пари під час прасування на низьких температурах (за допомогою регулятора пари (8)). • Спрямуйте праску поза зону прасування та натисніть на кнопку випуску пари (12), доки почне виходити пара.

Проблема	Можливі причини	Рішення
З підшови сипеться бруд.	<ul style="list-style-type: none"> У баці парогенератора утворився накип чи мінеральні відкладення. Було використано хімічні засоби або домашки. 	<ul style="list-style-type: none"> Очистіть бак парогенератора. Використовуйте воду з крана, змішану з дистильованою або демінералізованою водою в пропорції 1:1. В тому випадку, якщо жорсткість води у Вашому регіоні занадто висока, рекомендуємо розбавляти водопровідну воду дистильованою у співвідношенні 1:2. Очистіть підшову за допомогою вологої ганчірки. Ніколи не додавайте домашок до баку парогенератора.
З праски не йде пара.	<ul style="list-style-type: none"> Парогенератор не увімкнений або порожній. Регулятор пари встановлено на мінімальну позначку. 	<ul style="list-style-type: none"> Установіть головний вимикач (9) на позначку ("1") та/або налейте води до баку парогенератора. Збільшіть кількість пари повернувши регулятор пари (8)
Білизна темніє та/або приклеюється до підшови.	<ul style="list-style-type: none"> Обрано надто високу температуру, та це пошкодило тканину. 	<ul style="list-style-type: none"> Оберіть відповідну до типу тканини температуру та очистіть підшову вологою ганчіркою.
Підшова стала коричневою.	<ul style="list-style-type: none"> Це нормальний наслідок використання. 	<ul style="list-style-type: none"> Регулярно очищуйте підшову вологою ганчіркою.
Під час прасування падає тиск.	<ul style="list-style-type: none"> Надто довго натиснено кнопку випуску пари. 	<ul style="list-style-type: none"> Натискайте кнопку випуску пари (12) з інтервалами. Це покращить результати прасування, оскільки тканина буде просихати та краще ставатиме гладкою.

Якщо вищесказане не допомагає у вирішенні проблеми, будь ласка зверніться до авторизованного сервісного центру

Рекомендації з утилізації

Наші товари постачаються у покращеній упаковці. Це означає, що для неї використовуються матеріали, що не викликають забруднення навколишнього середовища, які слід віддати до місцевої служби утилізації відходів як вторинну сировину. У місцевій раді Вашого міста Ви зможете отримати інформацію про те, як слід утилізувати старі електропристрої.



Даний пристрій маркований відповідно до вимог Європейської директиви 2002/96/EG щодо електричних та електронних пристроїв, що вийшли з експлуатації (відходів від електричних та електронних пристроїв - WEEE).

Даний посібник можна завантажити з української веб-сторінки Bosch.

Спасибо за покупку паровой станции sensixx B10L, новой профессиональной системы парового глажения от Bosch.

Внимательно прочтите настоящую инструкцию по эксплуатации и сохраняйте ее до конца срока службы прибора.

Введение

Пожалуйста, прочтите эти инструкции по эксплуатации. В них содержится ценная информация об уникальных особенностях этой системы и некоторые подсказки для облегчения процесса глажения. Надеемся, что Вам понравится гладить с помощью этой паровой станции.

Важно

Откройте первую страницу буклета, что поможет Вам понять, как работает прибор. Этот прибор соответствует международным нормам безопасности.

Данный электроприбор предназначен для использования только в домашних условиях, поэтому не допускается его промышленное применение.

Этот прибор должен использоваться только в целях, в которых он был разработан, иными словами, только как утюг.

Любая другая форма использования прибора будет считаться неправильной и, следовательно, опасной. Производитель не будет нести ответственность за любой ущерб, вызванный неправильным или ненадлежащим использованием прибора.

Общие инструкции по безопасности

- Перед включением прибора в сеть убедитесь, что напряжение в сети соответствует значению, указанному на табличке с техническими характеристиками прибора. Этот прибор должен включаться в заземленную розетку. При использовании удлинителя убедитесь, что он снабжен биполярной розеткой 16 А с заземлением.
- Не пользуйтесь утюгом, если он упал, если на нем видны явные следы повреждения или если он пропускает воду. Перед возобновлением использования прибора его необходимо будет проверить в

авторизованном центре технического обслуживания.

- Если плавкий предохранитель, которым снабжен прибор, перегорит, прибор будет отключен. Для восстановления нормальной работы прибор нужно будет доставить в авторизованный центр технического обслуживания.
- Во избежание временного падения напряжения или мерцания осветительных приборов при неблагоприятных условиях работы сети, рекомендуется подключать утюг к электросети с максимальным сопротивлением 0,27 Ω. При необходимости пользователь может получить информацию о сопротивлении в точке соединения, обратившись в энергоснабжающую компанию.
- Данный электроприбор не предназначен для использования людьми (включая детей) с ограниченными физическими, сенсорными или психическими способностями или недостаточным опытом и знаниями, если они специально не обучены обращению с ним и не находятся под присмотром ответственного лица. Следите, чтобы дети не играли с электроприбором.
- Перед тем, как наполнить прибор водой или вылить остатки воды после его использования, вытащите штепсельную вилку из розетки.
- Прибор никогда не должен помещаться под водопроводный кран для его наполнения водой.
- Не оставляйте крышку для заполнения открытой во время использования утюга.
- Прибор должен использоваться и помещаться на устойчивой поверхности. При помещении прибора на его подставку убедитесь, что поверхность, на которой находится подставка, устойчива.
- Не оставляйте утюг без присмотра, пока он включен в сеть.
- При подозрении на неисправность сразу отключите прибор от сети. Также всегда отключайте его от сети после каждого использования.
- Вилка прибора не должна выдергиваться из розетки рывком шнура питания.
- Никогда не погружайте утюг или паровой резервуар в воду или любую иную жидкость.

- Не оставляйте прибор под воздействием погодных условий (дождя, солнечных лучей, мороза и т. д.).
- Шнур питания этого прибора не должен заменяться пользователем. Если шнур питания поврежден или нуждается в замене, это должно делаться только в авторизованном центре технического обслуживания.

Важно

- Этот прибор во время работы нагревается до высокой температуры и генерирует пар, что может вызвать ожоги при неправильной эксплуатации прибора.
- В процессе использования данный прибор сильно разогревается и вырабатывает пар. Существует опасность ошпаривания и получения ожогов в случае его неправильного использования.
- Следите, чтобы шнур не соприкасался с подошвой еще горячего утюга.
- Никогда не направляйте пар на людей или животных.

Описание

1. Крышка парогенератора
2. Съёмная подставка для утюга
3. Отделение для хранения шнура питания и парового шланга
4. Вилка для включения в сеть
5. Паровой шланг
6. Световой индикатор готовности пара
7. Световой индикатор отсутствия воды.
8. Регулятор пара (*в зависимости от модели)
9. Светящийся главный выключатель питания
10. Корпус с внутренним парогенератором
11. Регулятор температуры
12. Кнопка выпуска из подошвы
13. Сигнальная лампочка утюга
14. Подошва
15. Кнопка постоянной подачи пара (*в зависимости от модели)
16. Воронка
17. Ручки для переноски.

Подготовка (А)

1. Удалите все этикетки или защитное покрытие с подошвы утюга.
2. Поместите прибор горизонтально на твердую устойчивую поверхность. Можно снять подставку для утюга с прибора и поместить утюг на подставку на другой твердой устойчивой горизонтальной поверхности.
3. Откройте крышку парогенератора (1). Осторожно наполните парогенератор водой **с помощью воронки** и плотно закройте крышку.
Если наполнить парогенератор горячей водой, время разогрева воды для образования пара сократится.
Не переполняйте бойлер.
4. Полностью размотайте шнур питания и включите его в заземленную розетку.
5. Включите главный выключатель питания (9) (положение «I»).
6. Приблизительно через 7 минут загорится индикатор готовности пара (6), который показывает, что прибор готов к работе.
7. Световой индикатор отсутствия воды (7) загорится, когда в парогенераторе кончится вода.

Доливание воды в парогенератор

Внимание! Существует опасность ожогов! Открывайте крышку осторожно, из-под нее может вырваться пар.

Если загорелся световой индикатор (7):

1. Нажмите на кнопку выпуска пара (12), чтобы убедиться, что пар уже не образовывается. Только в этом случае в парогенератор следует долить воды.
2. Установите главный выключатель питания прибора (9) на отметку «0» и отключите паровую станцию от электросети. Подождите по меньшей мере 2 минуты.
3. Осторожно и медленно откройте крышку (1). Дайте выйти остаткам пара.
4. Снова наполните парогенератор водой **с помощью воронки**. Не переполняйте бойлер.

- Если вокруг заливного отверстия осталась вода, то перед закрытием бойлера вытрите ее полотенцем.
- Плотно закройте крышку.

Важно:

- Возможно использование водопроводной воды.

Для долговечного использования функции пара, смешивайте водопроводную воду с дистиллированной в соотношении 1:1. Если в Вашей местности водопроводная вода очень жесткая, смешивайте ее с дистиллированной водой в соотношении 1:2.

Вы можете узнать о жесткости Вашей водопроводной воды у ответственной за водоснабжение организации.

- Во избежание повреждения и/или загрязнения парогенератора, не используйте ароматизированную воду, уксус, крахмал, средства для удаления накипи и любые другие химические средства

Любое повреждение, вызванное использованием указанных выше средств, приводит к прекращению действия гарантии.

- Данный утюг не должен стоять вертикально. Всегда ставьте его горизонтально на подставку для утюга (2). Подставка для утюга может помещаться в специально подготовленную нишу на приборе или в любое подходящее место рядом с зоной глажения.

Никогда не оставляйте утюг на приборе без подставки для утюга!

- Во время первого использования утюга могут появляться некоторые запахи и пар, а также белые частицы на подошве утюга. Это нормально и прекратится через несколько минут.

Установка температуры

- Посмотрите на ярлык с инструкциями для глажения на предмете одежды для определения правильной температуры глажения.
- Выберите температуру (11):

•	Синтетика
••	Шелк и шерсть
•••	Хлопок и лен

- Индикатор(13) будет гореть, пока нагревается утюг, и погаснет, как только утюг достигнет выбранной температуры.

Советы:

- Отсортируйте предметы одежды по символам инструкций для глажения на их ярлыках, всегда начиная с одежды и белья, которые нужно гладить при самых низких температурах.
- При сомнениях в точности определения материала, из которого сделан предмет одежды, начинайте гладить при низкой температуре и решайте, какая температура правильна, путем глажения небольшого участка, который обычно не виден, если надеть этот предмет одежды.

Глажение с паром (B)

- Поверните регулятор температуры (11) на нужную отметку.
- С помощью регулятора пара (8) (в зависимости от модели) задайте необходимый вам выход пара.
- Нажмите кнопку выпуска пара (12) для подачи пара.

Внимание!

Глажение в низкотемпературном режиме «•»

- Если на утюге имеется регулятор пара (8), установите регулятор пара на самую нижнюю отметку («•»).
- Если на утюге нет регулятора пара, при глажении в низкотемпературном режиме нажимайте кнопку выпуска пара (12) всего на несколько секунд.

В любом случае, если с подошвы утюга будет просачиваться вода, установите регулятор температуры (11) на более высокую отметку (если данное изделие можно гладить в таком режиме).

Утюг с пробковой ручкой (в зависимости от модели):

Чтобы пар подавался постоянно, нажмите на кнопку постоянной подачи пара (15) и сдвиньте ее назад до фиксации. Чтобы отключить постоянную подачу пара, снова сдвиньте кнопку вперед.

Важно:

Если Вы гладите в течение продолжительного времени, паровой шланг может нагреться.

Глажение без пара

1. Задайте необходимый температурный режим глажения.
2. Начинайте гладить, не нажимая кнопку выпуска пара (12).

Вертикальный пар (С)

1. Установите регулятор температуры в положение «••» или «max».
2. Можно гладить висящие занавески и одежду на плечиках (жакеты, костюмы, пальто и др.), подняв утюг вертикально и нажав кнопку выпуска пара (12).

При использовании вертикального пара держите утюг вертикально, на расстоянии 10-20 см от обрабатываемого белья.

Никогда не используйте струю пара для обработки одежды, надетой на людей.

Никогда не направляйте пар на людей или животных.

Энергосберегающий режим «есо»

(В некоторых моделях)

Выбор режима подачи пара «есо» на парорегуляторе (8) позволяет экономить энергию при пользовании прибором за счёт снижения расхода электричества и воды, сохраняя при этом отличные результаты глажения почти всех видов белья.

Используйте режимы более интенсивной подачи пара только для глажения толстой и сильно мятой ткани.

Чистка бака парогенератора

Чтобы продлить срок эксплуатации парогенератора и избежать накопления в нем накипи, после определенного времени (ориентировочно после 50 часов) использования парогенератор необходимо промыть водой.

Если в вашем регионе жесткая вода, промывать парогенератор нужно чаще.

Не используйте для промывания парогенератора средства для удаления накипи, потому что они могут его повредить.

1. Отключите прибор от сети, дайте ему остыть не менее 2 часов.

2. Открутите крышку парогенератора (1).
3. Вылейте содержимое парогенератора в раковину, перевернув прибор вверх ногами.
4. Залейте в парогенератор 500 мл свежей воды.
5. В течение нескольких минут встряхните корпус паровой станции, а затем полностью вылейте содержимое парогенератора в раковину или ведро. Для получения оптимального результата рекомендуется повторить эту процедуру дважды.
6. Поместите дренажную пробку на место и закрутите ее, используя монету.
7. Закройте крышку.

Чистка и уход

Важно:

Всегда отключайте прибор от электросети перед проведением любой процедуры по его очистке или уходу за ним.

1. После глаженуходя выключите прибор из сети и дождитесь остывания подошвы утюга, прежде чем чистить прибор.
2. Протрите корпус, ручку и поверхность утюга влажной тканью.
3. Если подошва утюга испачкана или на ней появились твердые отложения, очистите ее влажной тканью.
4. Никогда не пользуйтесь абразивными средствами или растворителями.

Хранение прибора (D)

1. Установите главный выключатель в положение «0» и отключите шнур питания от электросети.
2. Перед уборкой прибора на хранение дождитесь его остывания.
3. Поместите утюг на его подставку, поставив его на подошву.
4. Вылейте воду из парогенератора и сложите шнур питания и паровой шланг в отделение для их хранения. Не сматывайте шнуры слишком туго.
5. Используйте ручки для переноски (17), расположенные на боковых сторонах прибора при его переноске.

Защитная текстильная

подошва (E)

(В некоторых моделях)

Эта подошва используется для глаженья с паром деликатных вещей при максимальной температуре, не повреждая их. Использование защитной текстильной подошвы также исключает необходимость использовать тряпку для предотвращения блеска на темных тканях.

Мы рекомендуем вам перед началом глаженья попробовать гладить на небольшом участке на внутренней стороне вещи, и понаблюдать результаты.

Чтобы установить защитную подошву, поместите острый кончик утюга в конец защитной подошвы и потяните за эластичную ленту вдоль нижней задней части утюга до тех пор, пока она не будет одета. Чтобы снять защитную подошву, потяните за эластичную ленту, чтобы отделить подошву от утюга.

Защитную текстильную подошву можно приобрести в службе постпродаж или в специализированных магазинах.

Код аксессуара	Название аксессуара
571510	TDZ2045

Советы по экономии электроэнергии

Больше всего энергии расходуется на выработку пара. Чтобы сократить потребление энергии, придерживайтесь следующих рекомендаций:

- Начинайте глажение с белья, которое требует минимального температурного режима глажения. Рекомендуемую температуру глажения можно посмотреть на ярлыке изделия.
- Старайтесь гладить слегка влажные изделия, поставив регулятор пара на меньшую отметку.
- Если вы сушите белье в сушильной машине, используйте программу «сушка под утюг».
- Если белье достаточно влажное, его можно гладить без использования пара.

Выявление и устранение неполадок

Проблема	Возможные причины	Решение
Парогенератор не включается.	<ul style="list-style-type: none"> • Плохое сетевое соединение. • Не нажата кнопка главного выключателя. 	<ul style="list-style-type: none"> • Проверьте шнур, вилку и розетку. • Включите главный выключатель питания (9) (положение «I»).
Утюг не нагревается.	<ul style="list-style-type: none"> • Выключатель утюга находится в положении «0». • Ручка регулятора температуры находится в положении «min». 	<ul style="list-style-type: none"> • Включите главный выключатель питания (9) (положение «I»). • Установите ручку регулятора (11) температуры в нужное положение.
При включении утюга появляется дым.	<ul style="list-style-type: none"> • Во время первого использования: некоторые детали прибора на заводе слегка смазываются, что может привести к появлению слабого дыма при первом нагревании. • Во время последующего использования: подошва утюга может быть испачкана. 	<ul style="list-style-type: none"> • Это вполне нормально и прекратится через короткое время. • Очистите подошву утюга в соответствии с инструкциями по чистке в данном руководстве по эксплуатации.
Через отверстия в подошве утюга просачивается вода.	<ul style="list-style-type: none"> • Функция пара используется ранее достижения нужной температуры. • Вода конденсируется в трубках при первом использовании пара или после продолжительной паузы в использовании пара. 	<ul style="list-style-type: none"> • Уменьшите выход пара, когда гладите при низких температурах (регулятор пара (8)). • Направьте утюг в сторону от зоны глажения и нажмите кнопку выпуска пара (12) до появления пара.

Проблема	Возможные причины	Решение
Из отверстий в подошве утюга выделяется грязь.	<ul style="list-style-type: none"> В парогенераторе образовалась накипь или минеральные отложения. Были использованы химические средства или добавки. 	<ul style="list-style-type: none"> Очистите парогенератор. Используйте водопроводную воду, смешанную с 50% дистиллированной или деминерализованной воды. Если в Вашей местности водопроводная вода очень жесткая, смешивайте ее с дистиллированной водой в соотношении 1:2 Протрите подошву утюга влажной тканью. Никогда не добавляйте никаких добавок в парогенератор.
Утюг не выпускает пар.	<ul style="list-style-type: none"> Парогенератор не включен или пуст. Регулятор пара в минимальном положении. 	<ul style="list-style-type: none"> Установите главный выключатель питания (9) в положение «I» и/или налейте воду в парогенератор. Увеличьте выход пара поворотом регулятора пара (8).
Проглаживаемая одежда темнеет и/или прилипает к подошве утюга.	<ul style="list-style-type: none"> Выбрана слишком высокая температура для глажения данного предмета одежды. 	<ul style="list-style-type: none"> Выберите температуру, соответствующую данному материалу, и очистите подошву утюга влажной тряпкой.
Подошва становится коричневой.	<ul style="list-style-type: none"> Это обычное явление при использовании утюга. 	<ul style="list-style-type: none"> Необходимо регулярно чистить подошву утюга влажной тряпкой.
Потеря давления пара во время глажения	<ul style="list-style-type: none"> Слишком долго нажата кнопка выхода пара. 	<ul style="list-style-type: none"> Нажимайте на кнопку выхода пара (12) с интервалами. Это улучшает качество глажения, так как ткань лучше высыхает и сохраняет мягкость

Если это не помогает, обращайтесь в авторизованный центр технического обслуживания.

Утилизация отходов

Упаковка наших товаров оптимально продумана. Она в основном состоит из материалов, подлежащих повторной переработке, которые можно сдать в местную службу сбора отходов. Информацию о том, как поступить с отработавшим электроприбором, Вы можете получить в местных органах администрации.



Данный прибор имеет отметку в соответствии с европейскими нормам 2002/96/EG утилизации электрических и электронных приборов (waste electrical and electronic equipment – WEEE).

Эта директива регламентирует валидность в рамках ЕС правила за приемом и использованием на старом урде.

Данное руководство можно скачать с веб-страницы Bosch для Вашей страны.

Vă mulțumim că ați cumpărat stația de călcat cu abur sensixx B10L, noul sistem de călcat de la Bosch.

Citiți cu atenție instrucțiunile de utilizare a aparatului și păstrați-le pentru consultări ulterioare.

Introducere

Vă rugăm să citiți aceste instrucțiuni cu abur de utilizare. Conțin informații valoroase despre caracteristicile unice ale acestui sistem și câteva sfaturi pentru ca dvs. să călcați mai ușor rufe.

Sperăm că această stație de călcat cu abur vă va face să călcați cu plăcere rufe.

Important

Deschideți prima pagină a broșurii, care vă va ajuta să înțelegeți cum funcționează aparatul.

Acest aparat este conform standardelor de siguranță internaționale.

Acest aparat este destinat exclusiv utilizării casnice și nu trebuie utilizat în scopuri industriale.

Acest aparat trebuie utilizat numai în scopurile pentru care a fost proiectat, și anume ca fier de călcat. Orice altă utilizare este considerată neadecvată și, ca urmare, periculoasă. Producătorul nu este responsabil pentru nici o deteriorare rezultată în urma unei utilizări greșite sau neadecvate.

Instrucțiuni generale privind siguranța

- Înainte de a conecta aparatul la priză, verificați ca tensiunea rețelei să corespundă cu cea specificată pe plăcuța cu caracteristici a aparatului.
- Acest aparat trebuie conectat la o priză cu împământare. Dacă utilizați un cablu prelungitor, asigurați-vă că are priză bipolară de 16 A, cu împământare.
- Nu folosiți aparatul dacă a căzut, prezintă urme vizibile de deteriorare sau scurgeri de apă. Înainte de a fi folosit din nou, trebuie verificat la un centru de service autorizat.
- Dacă siguranța fuzibilă de protecție montată în aparat se arde, acesta nu va mai funcționa. Pentru a-l pune din nou în

funcțiune, aparatul trebuie dus la un centru de service autorizat.

- Pentru a evita ca în circumstanțe nefavorabile ale rețelei să se producă fenomene precum căderi temporare de tensiune sau fluctuații de curent, se recomandă ca fierul de călcat să fie conectat la un sistem de alimentare cu energie de impedanță maximă 0.27 Ω. Dacă este necesar, utilizatorul poate întreba compania furnizoare de energie electrică despre impedanța sistemului
- Acest aparat electrocasnic nu este conceput să fie utilizat de persoane (inclusiv copii) cu capacități fizice, senzoriale sau mentale reduse, sau cu lipsă de experiență și cunoștințe, decât atunci când sunt supravegheați sau instruiți.
- Copii trebuie să fie supravegheați în vederea asigurării că aceștia nu se joacă cu aparatul electrocasnic.
- Scoateți ștecherul din priză înainte să umpleți aparatul electrocasnic cu apă sau înainte să goliți apa rămasă după utilizare.
- Acest aparat nu trebuie ținut niciodată sub robinet pentru a fi umplut cu apă.
- În timpul utilizării este interzisă deschiderea capacului de umplere.
- Aparatul trebuie utilizat și așezat pe o suprafață stabilă.
- Când este așezat pe suportul său, asigurați-vă ca suprafața pe care stă suportul să fie stabilă.
- Nu lăsați aparatul nesupravegheat când este în priză.
- Scoateți aparatul electrocasnic din priza rețelei de alimentare dacă bănuiți existența unui defect și întotdeauna după fiecare utilizare.
- Nu scoateți aparatul din priză trăgând de cablu.
- Nu introduceți niciodată fierul sau rezervorul de abur în apă sau alt lichid.
- Nu expuneți aparatul condițiilor atmosferice (ploaie, soare, îngheț etc.)
- Pentru a evita situații periculoase, orice lucrare sau reparație necesară la aparat, de ex. înlocuirea unui cablu de alimentare deteriorat, trebuie efectuată exclusiv de personal calificat dintr-o unitate service abilitată.

Important :

- În timpul utilizării, acest aparat ajunge la temperaturi înalte și produce abur, ceea ce poate cauza opăriri sau arsuri dacă nu este folosit corespunzător
- Furtunul de abur, stația de bază, dar mai ales fierul se pot încinge în timpul utilizării.
- Nu permiteți cablului să vină în contact cu talpa fierului de călcat, atâta timp cât aceasta este încă fierbinte.
- Nu îndreptați niciodată jetul de abur spre oameni sau animale.

Descriere

1. Bușonul boilerului
2. Placă suport detasabilă
3. Cablu de alimentare și compartiment de depozitare a furtunului
4. Stecher cablu
5. Furtun de abur
6. Lampă martor "Abur gata de utilizare"
7. Lampă indicatoare "Reumplere boiler"
8. Buton reglare abur (*în funcție de model)
9. Buton cu lampă indicatoare 0/1 (Pornit/Oprit) pentru alimentarea cu tensiune
10. Carcasă cu generator de abur intern
11. Comandă temperatură cu cadran
12. Buton eliberare abur fier
13. Lampă martor fier de călcat
14. Talpă
15. Blocare buton aburi (*în funcție de model)
16. Pâlnie de umplere
17. Manere de transport

Pregătiri (A)

1. Îndepărtați orice etichetă sau protecție de pe talpa fierului.
2. Așezați aparatul orizontal pe o suprafață solidă și stabilă. Puteți lua placa suport de pe aparat și să așezați fierul pe aceasta sau pe o altă suprafață solidă, stabilă și orizontală.
3. Desfaceți bușonul boilerului (1). Umpleți boilerul cu grijă **utilizând întotdeauna pâlnia**, și închideți ferm bușonul.
Prin umplerea cu apă caldă, veți scurta perioada de așteptare a încălzirii fierului.
Nu umpleți în exces boilerul.

4. Desfășurați complet cablul de alimentare (4) și conectați-l la o priză cu împământare.
5. Aduceți butonul de alimentare principal (9) în (poziția "I").
6. Lampa indicatoare "abur gata de utilizare" (6) se va aprinde după aproximativ 7 minute, indicând faptul că aparatul este gata de utilizare.
7. Indicatorul luminos de "Reumplere boiler" (7) se va activa când boilerul este gol.

Reumplerea boilerului

Atenție! Pericol de arsuri!

Aveți grijă când desfaceți bușonul, este posibil să se degajeze abur.

Dacă lampa indicatoare (7) se aprinde:

1. Apăsăți butonul de abur (12) pentru a verifica dacă nu se mai produce abur. Numai atunci este permisă reumplerea boilerului.
2. Aduceți comutatorul aparatului (9) în poziția de închidere ("0") și scoateți stația de călcat cu aburi din priză. Apoi, așteptați cel puțin 2 minute.
3. Desfaceți bușonul (1) cu atenție și lent. Lăsați aburul rămas să se degajeze.
4. Reumpleți boilerul **folosind întotdeauna pâlnia**. Nu umpleți în exces boilerul.
5. În cazul în care a rămas apă în jurul orificiului de umplere, va rugăm să uscați cu un prosop înainte de a închide boilerul.
6. Închideți ferm bușonul la loc.

Important:

- Poate fi folosită apă normală de la robinet.
Pentru prelungirea funcționării optime cu abur, combinați apa de la robinet cu apă distilată în proporție de 1:1. Dacă apa de la robinet din zona în care vă aflați este foarte dură, amestecați apa de la robinet cu apă distilată în proporție de 1:2.
Vă puteți interesa la furnizorul dvs. local de apă referitor la nivelul de duritate a apei.
- Pentru a evita deteriorarea și/sau contaminarea boilerului, nu utilizați apă parfumată, oțet, amidon, substanțe anticalcar, aditivi sau orice alt tip de produs chimic.

Orice deteriorare cauzată de utilizarea produselor menționate mai sus, va anula garanția.

- Fierul de călcat nu a fost conceput pentru a fi așezat în poziție verticală. Vă rugăm să îl așezați întotdeauna în poziție orizontală pe suportul (2). Placa suport poate fi așezată în adâncitura specială de pe aparat sau într-un loc adecvat lângă suprafața de călcat.

Nu așezați niciodată fierul de călcat pe aparat fără suportul!

- În timpul primei utilizări, fierul poate produce anumii vapori și anumite mirosuri, precum și particule albe care apar pe talpă; acest lucru este normal și va înceta după câteva minute.
- În timpul utilizării este interzisă deschiderea capacului de umplere.

Stabilirea temperaturii

1. Verificați temperatura de călcare de pe eticheta rufelor pentru a determina instrucțiunile corectă de călcare.
2. Alegeți temperatura (11):

•	Fibre sintetice
••	Mătase – Lână
•••	Bumbac – In

3. Lampa indicatoare (13) va rămâne aprinsă în timp ce fierul se încălzește și se va stinge când fierul ajunge la temperatura aleasă.

Sfaturi:

- Sortați rufele în funcție de simbolurile referitoare la curățare de pe etichetele lor, începând întotdeauna cu cele care trebuie călcate la temperaturile cele mai joase.
- Dacă nu știți din ce este fabricat un anumit articol, începeți să călcați la o temperatură joasă și stabiliți temperatura corectă călcând o suprafață mică a articolului, care nu se vede când articolul respectiv este purtat.

Călcarea cu abur (B)

1. Rotiți selectorul de temperatură (11) la setarea necesară
2. Stabiliți cantitatea de abur în funcție de cerințele dumneavoastră, utilizând butonul de control variabil al aburului (8) (în funcție de model)
3. Apăsați butonul pentru abur (12) pentru eliberarea aburului.

Atenție:

Atunci când călcați la o setare inferioară de temperatură “•”

- Dacă aparatul dispune de control variabil al aburului (8), setați butonul de control variabil al aburului la cea mai mică poziție (“☺”).
- Dacă aparatul nu dispune de sistem de control variabil al aburului, apăsați butonul de eliberare a aburului (12) timp de numai câteva secunde atunci când călcați la temperaturi inferioare.

În ambele cazuri, când constatați că există scurgeri de apă prin talpa fierului de călcat, setați selectorul de temperatură (11) la o poziție mai înaltă (asigurați-vă că articolele de îmbrăcăminte pot fi călcate cu temperatura la poziția respectivă).

Fier cu mâner de plută (în funcție de model):

Pentru a obține un debit permanent de abur, apăsați butonul de blocare (15) și culisați-l înapoi până se anclanșează. Pentru a opri debitul permanent de abur, culisați butonul de blocare înainte.

Important:

- Furtunul de abur poate deveni fierbinte dacă veți călca un timp mai îndelungat.

Călcarea fără abur

1. Fixați temperatura de călcare dorită.
2. Începeți să călcați fără a apăsa butonul de eliberare abur (12).

Abur pentru călcat vertical (C)

1. Puneți selectorul de temperatură în poziția “•••” sau “max”.
2. Puteți călca perdele și haine atârinate (sacouri, costume, pardesie etc.) ținând fierul în poziție verticală și apăsând butonul de eliberare a aburului (12).
Acționați fierul vertical la o distanță de 10 până la 20cm.

Nu îndreptați niciodată jetul de aburi către hainele purtate în momentul respectiv.

Nu îndreptați niciodată jetul către oameni sau animale.

Setare “eco” economie de energie:

(în funcție de model)

Dacă setarea pentru aburi “eco” de pe regulatorul de aburi (8) este selectată, consumul de energie al aparatului electrocasnic va fi redus, prin intermediul reducerii a consumului de electricitate și apă.

Un bun rezultat al călcării poate fi obținut pentru majoritatea articolelor de îmbrăcăminte.

Utilizați setările mai mari numai doar pentru materiale groase și foarte șifonate.

Curățarea boilerului

Pentru a prelungi viața utilă a generatorului de aburi și pentru a evita orice acumulare de calcar, este esențial să clățiți boilerul după câteva ore de utilizare (aproximativ după 50 de ore).

Dacă apa este dură, măriți frecvența.

Nu utilizați substanțe anticălcăr pentru a clăți boilerul, deoarece pot provoca deteriorarea acestuia.

1. Verificați ca aparatul să fie rece și scos de sub tensiune de mai mult de 2.
2. Defiletați bușonul boilerului (1).
3. Goliți boilerul deasupra unei chiuvete, ținând aparatul cu capul în jos.
4. Umpleți boilerul cu 500 ml de apă proaspătă.
5. Scuturați baza câteva momente și apoi goliți-o complet deasupra unei chiuvete sau a unei găleți.
6. Pentru rezultate optime, recomandăm să faceți această operațiune de două ori.
7. Închideți bușonul.

Curățarea și întreținerea

Important:

Scoateți întotdeauna aparatul din priza rețelei de alimentare electrică înainte de a realiza orice operațiuni de curățare sau întreținere asupra ei.

1. După ce ați terminat de călcat, scoateți ștecherul din priză și lăsați să se răcească aparatul înainte de a-l curăța.
2. Ștergeți carcasa, mânerul și corpul fierului cu o cârpă umedă.

3. Dacă talpa este murdară sau are crustă, curățați-o cu o cârpă umedă.

4. Niciodată nu utilizați produse abrazive sau solvenți.

Depozitarea aparatului (D)

1. Aduceți comutatorul de alimentare în poziția “0” și deconectați cablul de alimentare de la rețeaua electrică.
2. Lăsați întotdeauna fierul să se răcească înainte de a depozita aparatul.
3. Puneți fierul pe suportul său, așezat pe talpă.
4. Goliți boilerul și depozitați cablul de alimentare de la rețeaua electrică și furtunul de abur în compartimentul de depozitare. Nu înfășurați cablurile prea strâns.
5. Utilizați manerele de transport laterale (17) când deplasați aparatul

Talpă de protecție textilă (E)

(în funcție de model)

Această protecție se utilizează pentru călcatul cu aburi al articolelor delicate, la o temperatură maximă, fără a le deteriora. Utilizarea tălpii de protecție textilă elimină de asemenea necesitatea folosirii unei cărpe pentru a evita apariția luciului la materialele de culoare închisă.

Vă sfătuim să începeți călcatul pe o parte mică din interiorul articolului de îmbrăcăminte și observați rezultatele.

Pentru a poziționa protecția pe fierul de călcat, puneți vârful fierului de călcat pe marginea protecției textile și trageți de banda elastică peste partea inferioară din spatele fierului de călcat până când se potrivește. Pentru a scoate talpa de protecție textilă, trageți de banda elastică pentru a o separa de fierul de călcat.

Puteți achiziționa talpa de protecție textilă de la serviciul post-vânzare sau de la magazinele de specialitate.

Codul accesoriului	Numele accesoriului
571510	TDZ2045

Sfaturi pentru a economisi energia

Producerea aburilor implică cel mai mare consum de energie. Pentru a vă ajuta să reduceți energia utilizată, urmați aceste sfaturi:

- Începeți prin a călca materialele care necesită nivelul cel mai mic al temperaturii de călcat. Verificați nivelul temperaturii de călcat recomandat pe eticheta de pe articolul de îmbrăcăminte.

- Încercați să călcați materialele atunci când mai sunt încă umede și reduceți producerea aburilor de către fier.
- Dacă uscați materialele dumneavoastră cu ajutorul uscătorului mecanic înainte de a le călca, setați uscătorul pe programul 'uscare pentru călcat'.
- Dacă materialele sunt suficient de umede, puteți călca fără abur.

Depanare

Problema	Cauza posibilă	Solutia
Generatorul de abur nu pornește.	<ul style="list-style-type: none"> • Există o problemă de conectare. • Butonul pentru alimentarea cu tensiune nu este pornit. 	<ul style="list-style-type: none"> • Verificați cablul de alimentare, ștecherul și priza. • Aduceți butonul de alimentare principal (9) în poziția "I".
Fierul nu se încălzește.	<ul style="list-style-type: none"> • Butonul pentru alimentarea cu tensiune nu este pornit. • Butonul de comandă temperatură este pus în poziția "min.". 	<ul style="list-style-type: none"> • Aduceți butonul de alimentare principal (9) în poziția "I". • Puneți butonul de comandă temperatură (11) în poziția dorită.
Fierul începe să scoată fum când este pornit.	<ul style="list-style-type: none"> • La prima utilizare: Anumite componente ale aparatului au fost ușor gresate în fabrică și pot produce puțin fum la prima încălzire. • La utilizări ulterioare: Talpa fierului poate fi murdară. 	<ul style="list-style-type: none"> • Acest lucru este normal și apariția fumului va înceta după scurt timp. • Curățați talpa respectând instrucțiunile de curățare din acest manual.
Curge apă prin orificiile de pe talpă.	<ul style="list-style-type: none"> • Se utilizează funcția abur înainte ca acesta să fi atins temperatura corespunzătoare. • Apa se condensează în interiorul țevilor deoarece aburul este utilizat prima dată sau nu a mai fost utilizat mult timp. 	<ul style="list-style-type: none"> • Reduceți debitul de abur când călcați la temperaturi mici (Comandă variabilă abur (8)). • Îndreptați fierul în altă direcție decât suprafața de călcat și apăsați butonul de eliberare a aburului (12) până se produce abur.

Problema	Cauza posibilă	Soluția
Prin talpă iese murdărie.	<ul style="list-style-type: none"> Există o acumulare de calcar sau minerale în boiler. Ați utilizat produse chimice sau aditivi. 	<ul style="list-style-type: none"> Curățați boilerul. Utilizați apă de la robinet în amestec 50% cu apă distilată sau demineralizată. Dacă apa de la robinet din zona în care vă aflați este foarte dură, amestecați apa de la robinet cu apă distilată în proporție de 1:2. Curățați talpa fierului cu o cârpă umedă. Nu adăugați niciodată produse în boiler.
Fierul nu produce deloc aburi.	<ul style="list-style-type: none"> Boilerul nu este pornit sau este gol. Regulatorul de abur este pus în poziția minim. 	<ul style="list-style-type: none"> Aduceți butonul de alimentare principal (9) în poziția de pornire ("I") și/sau umpleți boilerul. Măriți debitul de abur prin răsucirea comenzii de abur (8).
Hainele călcate se închid la culoare și/sau se lipesc de talpă.	<ul style="list-style-type: none"> Temperatura selectată este prea mare și a deteriorat hainele. 	<ul style="list-style-type: none"> Alegeți o temperatură adecvată pentru materialul pe care îl călcați și curățați talpa fierului cu o cârpă umedă.
Talpa fierului se face maronie.	<ul style="list-style-type: none"> Aceasta este o consecință normală a utilizării. 	<ul style="list-style-type: none"> Curățați talpa fierului în mod regulat cu o cârpă umedă.
Pierdere de presiune aburi în timpul călcatului	<ul style="list-style-type: none"> Butonul de eliberare aburi este apăsat timp îndelungat. 	<ul style="list-style-type: none"> Apăsați butonul de aburi eliberare (12) la intervale. Rezultatul călcării este îmbunătățit, deoarece țesăturile se vor usca mai bine și vor rămâne mai moi.

Dacă cele de mai sus nu rezolvă problema luați legătura cu un centru de service autorizat.

Indicații pentru renunțarea la un aparat folosit

Înainte să aruncați un aparat uzat, trebuie să-l dezafectați complet și să vă debarați de el în conformitate cu dispozițiile legale în vigoare. Detalii referitoare la acestea puteți obține de la distribuitorul dumneavoastră, primărie sau consiliul local.



Acest aparat este marcat corespunzător Directivei Europene 2002/96/EC în privința aparatelor electrice și electronice vechi (waste electrical and electronic equipment WEEE).

Directiva prescrie cadrul pentru o preluare înapoi, valabilă în întreaga UE, și valorificarea aparatelor vechi.

Puteți descărca acest manual de pe pagina locală a companiei Bosch.

المشكلة	الأسباب المحتملة	الحلول
المكواة تحدث دخان حين تعمل.	• أثناء أول إستعمال: بعض مكونات الجهاز تم تزيينها قليلا في المصنع وقد ينجم عنه تولد بعض الدخان حين تسخن للمرة الأولى. • أثناء الإستعمال الأول: يمكن للقاعدة أن تكون متسخة	• هذا عادي تماما ويختفي بعد بضع لحظات. • نظف القاعدة طبقا لإرشادات النظافة لهذا الكتيب.
يخرج الماء من ثقب القاعدة	• يتم تشغيل وظيفة البخار قبل بلوغ درجة الحرارة. • الماء يتركز بداخل الأنابيب لإستعمال البخار لأول مرة أو لم يستعمل لمدة طويلة.	• إخفض إنسياب البخار أثناء الكي تحت حرارة منخفضة (ضبط البخار المتغير) • إفصل المكواة عن منطقة الكي ثم إضغط على زر خروج البخار (12) حتى يتولد البخار.
تخرج أوساخ من النعل أو القاعدة متسخة.	• هناك ترسبات كلسية أو أملاح في الغلاية. • أستعملت مواد كيميائية أو مضافات.	• قم بتنظيف الغلاية. إستعمل ماء الصنبور مخلط ب 50% ماء مقطرا أو خال من المعادن. • نظف القاعدة بثوب مبلل. • لا تقم أبدا بوضع أية إضافات في الغلاية
المكواة لاتولد البخار.	• الغلاية ليست مشغلة أو فارغة. • مفتاح ضبط البخار في موضع حد أدنى.	• اضبط مفتاح الكهرباء الرئيسي (9) على وضع التشغيل ("I") و/أو املا الغلاية. • إرفع من إنسياب البخار بإدارة مفتاح ضبط البخار (8).
الملابس المكوية تميل على السواد أو تلتصق بقاعدة المكواة.	• الحرارة المختارة مرتفعة جدا وأحدثت ضررا بالملابس.	• إختر حرارة مناسبة للباس ثم نظف قاعدة المكواة بثوب مبلل.
• نعل المكواة يميل إلى اللون البني.	• نتيجة عادية للإستعمال .	• نظف نعل المكواة بثوب مبلل.
فقدان ضغط البخار أثناء الكي	• تم الاحتفاظ بزر البخار (12) مضغوطا لفترة طويلة نسبيا	• اضغط على زر البخار على فترات متقطعة. وسوف تتحسن نتائج الكي لأن المنسوجات سوف تصبح أكثر نعومة تجف بشكل أفضل

إذا لم تتمكن المعطيات السابقة من حل المشكلة، قوموا بإستشارة مصلحة صيانة تقنية مرخصة.

التخلص من الأجهزة البالية

يمكنكم الحصول على المعلومات المتعلقة بالتخلص من الأجهزة البالية من أحد التجار المتخصصين أو لدى إدارة المدينة.

هذا الجهاز مصنّف طبقاً للتعليمية الأوروبية EC/2002/96 الخاصة بالأجهزة الكهربائية والإلكترونية القديمة (WEEE - Waste Electrical and Electronic Equipment).



موجز التعليمية يحدد الإطار العام الساري به العمل في بلدان الإتحاد الأوروبي الذي بموجبه يتم إرجاع الأجهزة القديمة أو إعادة إستغلالها.

يمكنك تحميل هذا الدليل من مواقع الإنترنت المحلية لشركة Bosch.

النسيجي يجنبنا كذلك اللجوء إلى إستعمال ثوب لتجنب البريق في الأنسجة الغامقة.

ننصح بالبدء في كي جزء صغير من داخل اللباس ثم ملاحظة النتائج.

لتركيب الواقي المكواة، ضع رأس المكواة في أقصى الواقي النسيجي ثم إجد الشريط الممط من فوق الجزء الأسفل

الخلفي للمكواة حتى تثبت بإحكام. لإزالة النعل الواقي النسيجي، إجد الشريط الممط لفصله عن المكواة.

يمكنك الحصول على الواقي النسيجي في مصلحة الخدمة بعد البيع أو المحلات التجارية المخصصة.

المكمل رقم	المكمل إسم
571510	TDZ2045

عملية توليد البخار تستهلك الجزء الأكبر من الطاقة.

وللمساعدة على خفض الطاقة المستخدمة لأدنى حد خلال عملية توليد البخار اتبع الإرشادات التالية:

- ابدأ بكي الملابس التي تتطلب أقل درجة حرارة للكي. راجع درجة حرارة الكي الموصى بها على تيكيت الملابس.
- حاول أن تقوم بكي الملابس وهي لا تزال رطبة وقم بخفض درجة البخار.
- وفي حالة قيامك بتجفيف الملابس في مجفف الملابس قبل كيهها، فاضبط المجفف على برنامج "التجفيف المناسب للكي".
- إذا كانت الملابس رطبة بدرجة كافية، يمكنك الكي بدون بخار.

6. للحصول على أفضل النتائج ننصح بتكرار هذه العملية مرتين.

7. أغلق الغطاء .

التنظيف والصيانة

هام:

دائماً افصل الجهاز عن مصدر الكهرباء قبل القيام بأية أعمال تنظيف أو صيانة له.

1. بعد عملية الكي، إفصلوا الوصلة الكهربائية ثم أتركوا قاعدة المكواة يبرد قبل تنظيفه.

2. نظفوا الهيكل، المقبض وبدن المكواة بثوب مبلل.

3. إذا توسخ قاعدة المكواة، نظفوه بثوب مبلل.

4. لاتستعملوا مواد حارقة ولا مذيبيات.

تخزين الجهاز (D)

1. اضبط مفتاح الكهرباء الرئيسي على الوضع "0" وافصل كابل الكهرباء.

2. أتركوا المكواة تبرد قبل تخزينها.

3. ضعوا المكواة فوق الركيزة، متكأة على القاعدة.

4. قم بتفريغ الغلاية وتخزين كابل الكهرباء وخرطوم البخار في موضع الحفظ. لا تقم بلف الكابلات بشدة.

5. استعملوا مسكات الحمل (17) عند الجوانب أثناء تحريك الأداة.

نسيجي (E)

(بالنسبة لبعض الأنواع)

هذا الواقي يتم إستعماله للكي بالبخار للألبسة الرهيفة وتحت حرارة مرتفعة دون تعريضها للضرر. إستعمال النعل الواقي

إصلاح الأعطاب

المشكلة	الأسباب المحتملة	الحلول
يعمل مولد البخار	• هناك مشكلة في التوصيل الكهربائي • خزان البخار غير موصل بالتيار	• تأكد من سلك الشبكة الكهربائية، الوصلة وقاعدة الربط • اضبط مفتاح الكهرباء الرئيسي (9) على وضع التشغيل ("I").
لاتسخن المكواة	• زر "I/0" للمكواة في موضع "0" (5) • زر ضبط الحرارة في موضع الحد الأدنى "min".	• اضبط مفتاح الكهرباء الرئيسي (9) على وضع التشغيل ("I"). • ضع زر ضبط الحرارة (12) في الموضع المرغوب.

2. إختاروا الحرارة (11):

خيوط تركيبية	•
حرير-صوف	••
قطن-كتان	•••

3. اللبنة الاسترشادية (13) يظل مشتعلًا أثناء تسخين المكواة ثم ينطفئ بعد أن تصل المكواة إلى الحرارة المنتقاة.

نصائح:

- رتبوا الملابس حسب علامات الغسيل والكي، وابدأوا من الألبسة التي تكوى تحت حرارة منخفضة.
- إذا لم تكونوا متأكدين من نسيج الألبسة، ابدأوا الكي تحت حرارة منخفضة ثم قرروا الحرارة المناسبة بكي قسم صغير لا يكون باديا للعيان.

الكي بالبخار (B)

1. أدر مفتاح التحكم في درجة الحرارة (11) إلى وضع الضبط المطلوب
2. اضبط كمية البخار بما يتناسب مع احتياجاتك باستخدام مفتاح التحكم المتغير في البخار (8) (حسب الموديل)
3. اضغط على زر إطلاق البخار (12) لدفع البخار.

تنبيه:

- في حالة الكي مع ضبط درجة حرارة منخفضة "و"
- إذا كانت المكواة تشتمل على مفتاح تحكم متغير في البخار (8)، فاضبط مفتاح التحكم المتغير في البخار على أدنى وضع له ("و").

- إذا كانت المكواة لا تحتوي على مفتاح تحكم متغير في البخار، فاضغط على زر إطلاق البخار (12) في كل مرة لبضع ثوان فقط أثناء الكي بدرجات حرارة منخفضة.

وفي كلتا الحالتين، إذا وجدت قطرات من الماء تخرج من قاعدة المكواة فاضبط مفتاح التحكم في درجة الحرارة (11) على وضع أعلى (واحرص على أن يكون هذا الوضع مناسباً لكي الملابس الحالية)

لمكواة ذات مقبض من الفلين (حسب الموديل):

1. لإطلاق البخار بشكل مستمر، اضغط على زر القفل (15) وحركه للخلف حتى يثبت.
2. لإيقاف الخروج المستمر للبخار حرك زر القفل للأمام.

هام:

- يمكن أن يسخن خرطوم البخار إذا ما طالت مدة الكي، وهو شئ عادي.

الكي بدون بخار

1. اضبط درجة حرارة الكي المرغوبة.
2. ابدأوا في الكي دون الضغط على زر خروج البخار (12).

بخار عمودي (C)

1. ضعوا زر الحرارة في موضع "••" أو الحد الأقصى "máx".
2. يمكن كي الستائر أو الألبسة معلقة (سترة، بزة، معطف...) بوضع المكواة في وضعية عمودية والضغط على زر خروج البخار (12).
3. حرك المكواة رأسياً على مسافة تتراوح ما بين 10 و 20 سم. لا تقم أبداً بتوجيه البخار مباشرة إلى الملابس أثناء ارتدائها.
4. لا تقم أبداً بتوجيه البخار إلى الأشخاص أو الحيوانات.

وضع توفير الطاقة "eco"

(بالنسبة لبعض الأنواع)

في حالة اختيار وضع ضبط البخار "eco" على مفتاح التحكم في البخار (8)، ينخفض استهلاك الجهاز للطاقة عن طريق خفض الأوتوماتيكي لاستهلاك الكهرباء والماء.

ويمكن الحصول على نتيجة جيدة للكي مع معظم أنواع الملابس.

استخدم أوضاع الضبط الأعلى مع المنسوجات السمكية وشديدة التجعد فقط.

تنظيف المرجل

لإطالة عمر مولد البخار الخاص بك ولتجنب تكون الترسبات الكلسية، من الضروري أن تقوم بشطف الغلاية جيداً بعد كل الاستخدام لساعات عديدة (بعد 50 ساعة تقريباً).

إذا كان الماء عسراً، قم بتقليل الفترات بين مرات الشطف. لا تستخدم مزيلات الترسبات الكلسية لشطف الغلاية، فقد يؤدي ذلك إلى إتلافها.

1. اترك الجهاز يبرد لأكثر من ساعتين.
2. قم بفك غطاء الغلاية (1)
3. قم بتفريغ الغلاية في حوض وذلك من خلال إمساك الجهاز مقلوباً لأسفل.
4. املاً الغلاية بمقدار 500 مليلتر من الماء النقي.
5. قم برج القاعدة لعدة لحظات، ثم أفرغها تماماً فوق حوض أو دلو.

المواصفات

تنبيه! خطر الإصابة بحروق!

1. غطاء الغلاية
 2. سنادة للمكواة قابلة للخلع
 3. كابل كهرباء ودرج لتخزين الخرطوم
 4. سلك وصلة الربط الكهربائي
 5. خرطوم البخار
 6. لمبة استرشادية "البخار مهيب"
 7. اللمبة الاسترشادية "إعادة ملء الغلاية"
 8. مقود ضبط البخار قابل التعديل (*حسب الموديل)
 9. مفتاح تشغيل/توقيف I/O الإشتعال المركزي
 10. هيكل مع مولد البخار داخلي
 11. المفتاح الدوار للتحكم في الحرارة
 12. زر خروج البخار
 13. اللمبة الاسترشادية للمكواة مضيئة
 14. قاعدة المكواة
 15. زر إغلاق منفذ البخار (*تبعاً للموديل)
 16. قمع الملء
 17. مسكات الحمل
1. كن حريصاً عند فتح الغطاء، فقد يخرج منه بعض البخار إذا أضاءت اللمبة الاسترشادية (7):
- 1 اضبط على زر البخار (12) للتأكد أنه لم يعد يتم توليد بخار. فقط في هذه الحالة ينبغي إعادة ملء الغلاية.
 - 2 اضبط مفتاح تشغيل الجهاز (9) على وضع الإيقاف ("0")، وافصل وحدة البخار عن التيار الكهربائي. ثم انتظر لمدة دقيقتين على الأقل.
 - 3 افتح الغطاء (1) بحرص وبيبط. دع البخار المتبقي يخرج.
 - 4 أعد ملء الغلاية باستخدام القمع. تجنب ملأ سخان بأكثر من الكمية المحددة.
 - 5 في حال بقاء بعض المياه حول فتحة دخول المياه، يرجى تجفيفها باستخدام منشفة جافة قبل إغلاق السخان.
 - 6 أغلق الغطاء بإحكام.

هام:

- يمكن استعمال ماء الحنفية.
- لتمديد ميزة البخار، امزج ماء الحنفية مع الماء العذب 1:1، وإذا كانت درجة عسر الماء عالية في منطقتكم، امزج ماء الحنفية بالماء العذب 1:2.
- يمكنك الاستفسار حول درجة عسر الماء عند هيئة الماء المحلية.

لتجنب تعرض الغلاية للضرر و/أو الاتساخ،

لا تستخدم ماء معطر أو خلا أو نشا أو مزيلات الترسبات الجيرية أو إضافات أو أية أنواع من المنتجات الكيميائية الأخرى.

يعد الضمان لاغياً في حالة حدوث أي ضرر ينتج عن استخدام الإضافات المذكورة سابقاً.

- لمكواة ليست مصممة لإسنادها على مؤخرتها. لذا يرجى دائماً وضعها أفقياً على سنادة المكواة (2). الركيزة الحديدية يمكن تركيبها في الحيز المصمم خصيصاً في الجهاز أو في أي حيز ملائم في منطقة الكي. لاتضع المكواة فوق الجهاز بدون الركيزة الحديدية.
- عند أول إستعمال للجهاز، قد تصدر عن المكواة أبخرة أو روائح، إلى جانب جسيمات بيضاء في قاعدة المكواة، هذا طبيعي ويختفي بعد مرور بضع دقائق.

ضبط الحرارة

1. تاكدوا من خلال فحص علامة إرشادات الكي لللباس، الحرارة المضبوطة للكي.

تهيئات (A)

1. أزيلوا أية علامة أو غطاء وقاية لقاعدة المكواة.
2. ضعوا الجهاز فوق قاعدة صلبة وقارة. يمكن إزالة ركيزة المكواة (2) من الجهاز ثم وضع المكواة فوق الركيزة فوق قاعدة صلبة، قارة وأفقية.
3. افتح غطاء الغلاية (1) املء الغلاية بحرص واستخدم القمع دائماً، ثم أغلق الغطاء بإحكام.
4. ملء الغلاية بالماء الدافئ يقلل مدة الانتظار اللازمة للتسخين.
5. تجنب ملأ السخان بأكثر من الكمية المحددة.
6. فك سلك الربط الكهربائي (10) ثم إربطه بقاعدة للربط الكهربائي ذات مأخذ أرضي.
7. قم بتشغيل مفتاح الكهرباء الرئيسي (9) (الوضع "1").
8. سنضئ اللمبة الاسترشادية "بخار مهيب" (6) بعد خمس 7 دقائق، الشيء الذي يدل على أن الجهاز مهياً للاستخدام.
9. "يضيء مبدن "إعادة ملء الغلاية" (7) عندما تكون الغلاية فارغة.

- أن يسأل الشركة المسؤولة عن مرفق الكهرباء المحلي عن درجة معاوقة النظام عند موضع التوصيل.
 - هذا الجهاز لا يصلح للاستخدام من قبل الأشخاص (بما في ذلك الأطفال) ذوي القدرات الجسدية أو الحسية أو العقلية المحدودة أو عند وجود قصور في الخبرة وضعف في المعرفة، إلا إذا قام شخص مسؤول بشرح التعليمات والإرشادات الخاصة بكيفية استخدام الجهاز لهؤلاء الأشخاص حرصاً على سلامتهم.
 - يجب مراقبة الأطفال للتأكد من أنهم لن يعبتوا بالجهاز.
 - أفضل القابس عن الكهرباء قبل ملء الجهاز بالماء أو تفريغ الماء المتبقي منه بعد الانتهاء من استخدامه.
 - لا يجوز أبداً وضع الجهاز تحت الصنوبر للماء الخزان بالماء.
 - لا يجوز فتح غطاء الغلاية أثناء الاستخدام.
 - يجب استعمال الجهاز ووضعه على سطح مستوٍ.
 - عند وضع الجهاز على الحامل الخاص به تحقق من ثبات السطح الذي يوضع عليه الحامل.
 - لا يجوز ترك المكواة دون مراقبة في حالة توصيلها بالكهرباء.
 - أفضل الجهاز عن الكهرباء بعد كل استخدام أو إذا ساورك الشك في وجود خلل.
 - لا يجوز نزع القابس الكهربائي من المقبس من خلال شد السلك.
 - لا تغمر المكواة أو خزان البخار في الماء أو أية سوائل أخرى أبداً.
 - لا تترك الجهاز عرضة لأحوال الطقس (المطر، الشمس، الجليد، وما إلى ذلك)
 - لتفادي المواقف الخطيرة، فإن أية أعمال أو إصلاحات يتطلبها الجهاز، مثل تغيير الكابلات التالفة، يجب فقط أن يتم بمعرفة فني متخصص لدى مركز خدمة فنية معتمد.
- هام:**
- هذا الجهاز يصل إلى درجات حرارة مرتفعة ويخرج منه بخار أثناء الاستخدام، وهذا قد يسبب الإصابة باكتواءات أو حروق في حالة استخدامه بطريقة غير صحيحة.
 - لا تقم بتوجيه البخار على الأشخاص أو الحيوانات أبداً.
 - لا تدع كابل الكهرباء يلامس قاعدة المكواة وهي ساخنة.
 - أثناء الاستخدام قد يسخن كل من خرطوم البخار والقاعدة والمكواة بصفة خاصة.

نشكركم على شراء وحدة الكي البخار sensixx B10L، وهي نظام كي حديث البخار من Bosch. اقرأوا تعليمات تشغيل الجهاز بعناية واحتفظوا بها للاستعمال فيما بعد.

تقديم

تحتوي إرشادات الاستعمال هذه على معلومات هامة حول الوظائف المميزة لهذا النظام وبعض النصائح لتسهيل عملية الكي.

هام

نتمنى أن تستمتعوا بالكي باستخدام هذه الوحدة للكي البخار.

اطلعوا على الصفحة الأولى من هذا الكتيب، لأنها ستساعدكم لفهم طريقة عمل هذا الجهاز.

هذا الجهاز يستوفي التعليمات الدولية للسلامة.

تم تصميم هذا الجهاز للاستعمال المنزلي، فقط، الاستعمال في الأغراض التجارية غير مسموح به.

استعملوا هذا الجهاز للأغراض التي صمم لأجلها، أي كمكواة كهربائية. كل استعمال آخر، يعد غير ملائم وبالتالي خطير. الصانع لا يتحمل مسؤولية أي ضرر يحصل بسبب استعمال غير ملائم وغير مضبوط للجهاز.

تعليمات عامة للسلامة

- يجب توصيل هذا الجهاز واستعماله وفقاً للمعلومات المذكورة على لوحة المواصفات.
- يجب توصيل هذا الجهاز بمقبس مؤرض. وإذا كان من الضروري استخدام وصلة إطالة، فتأكد من ملائمتها لتيار مقداره 16 أمبير وبها قابس مزود بوصلة مؤرضة.
- لا يجوز استخدام هذا الجهاز في حالة سقوطه إذا كانت هناك علامات ظاهرة لوجود أضرار به أو في حالة تسرب الماء منه. ويجب فحصه لدى مركز خدمة فنية متخصص قبل إعادة استعماله.
- في حالة احتراق مصهر الأمان المركب في الجهاز يعتبر الجهاز معطلاً. وإرجاعه إلى حالته السليمة المعتادة يجب فحصه لدى مركز خدمة فنية معتمد.
- لتجنب حدوث ظواهر مثل انخفاض الفلظية المؤقت والتذبذبات الضوئية عندما تكون الوصلات في حالة سيئة، يوصى بتوصيل المكواة بنظام إمداد بالكهرباء بمعاوقة 0.27 أوم كحد أقصى. وعند اللزوم يمكن للمستخدم



006 TDS16..10/10

de,en,fr,it,nl,da,no,sv,fi,es,pt,el,tr,pl,hu,uk,ru,ro,ar