



move

## BSGL2

de Gebrauchsanweisung  
en Instruction manual  
fr Notice d'utilisation  
it Istruzioni per l'uso  
nl Gebruiksaanwijzing  
da Brugsanvisning  
no Bruksanvisning  
sv Bruksanvisning  
fi Käyttöohje  
es Instrucciones de uso

pt Instruções de utilização  
el Οδηγίες χρήσης  
tr Kullanım kılavuzu  
pl Instrukcja obsługi  
hu Használati utasítás  
bg Инструкция за ползване  
ru Инструкция по  
эксплуатации  
ro Instrucțiuni de folosire  
ar إرشادات الاستخدام

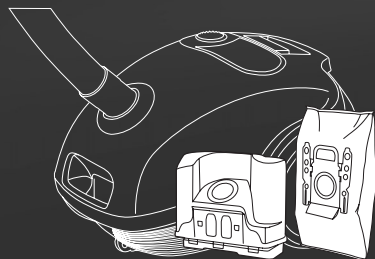

Let's **move**



**BOSCH**

de	Gebrauchsanweisung	.3
en	Instruction manual	.8
fr	Notice d'utilisation	.13
it	Istruzioni per l'uso	.18
nl	Gebruiksaanwijzing	.23
da	Brugsanvisning	.27
no	Bruksanvisning	.32
sv	Bruksanvisning	.36
fi	Käyttöohje	.40
es	Instrucciones de uso	.45
pt	Instruções de utilização	.50
el	Οδηγίες χρήσης	.55
tr	Kullanım kılavuzu	.60
pl	Instrukcja obsługi	.65
hu	Használati utasítás	.70
bg	Инструкция за ползване	.74
ru	Инструкция по эксплуатации	.79
ro	Instrucțiuni de folosire	.84

Es freut uns, dass Sie sich für einen Bosch Staubsauger der Baureihe BSGL2 entschieden haben.

In dieser Gebrauchsanweisung werden verschiedene BSGL2 – Modelle dargestellt. Es ist deshalb möglich, dass nicht alle beschriebenen Ausstattungsmerkmale und Funktionen auf Ihr Modell zutreffen.

Sie sollten nur das Original Zubehör von Bosch verwenden, das speziell für Ihren Staubsauger entwickelt wurde, um das bestmögliche Saugergebnis zu erzielen.

Die Gebrauchsanweisung bitte aufbewahren. Bei Weitergabe des Staubsaugers an Dritte bitte Gebrauchsanweisung mitgeben.

### Bitte Bildseiten ausklappen!

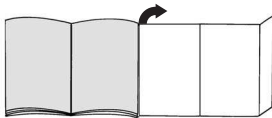

## Gerätebeschreibung

- 1 umschaltbare Bodendüse\*
- 2 Hartbodendüse\*
- 3 Saugrohr\*
- 4 Teleskoprohr\*
- 5 Verriegelungsknopf \*
- 6 Schlauchhandgriff\*
- 7 Saugschlauch
- 8 Polsterdüse\*
- 9 Fugendüse\*
- 10 Staubbehälter oder alternativ
- 11 Filterbeutel
- 12 Netzanschlusskabel
- 13 Ein-/Austaste mit elektronischem Saugkraftregler\*
- 14 Ausblasfilter\*
- 15 Parkhilfe
- 16 Motorschutzfilter
- 17 Abstellhilfe (an der Geräteunterseite)
- 18 Filterbeutel
- 19 Deckel
- 20 Tragegriff
- 21 Ausblasgitter
- 22 Filterwechselanzeige\*

\*je nach Ausstattung

## Ersatzteile und Sonderzubehör

### A Austauschfilterpackung

- Filter Typ G (BBZ41FG)
  - Für beste Performance: Gplus (BBZ41GPLUS)
- Inhalt:  
4 Filterbeutel mit Verschluss  
1 Micro-Hygienefilter  
<http://www.dust-bag-bosch.com>

### B Textfilter (Dauerfilter) BBZ10TFG

Wiederverwendbarer Filter mit Klettverschluss.

### C HEPA-Filter BBZ8SF1

Zusätzlicher Filter für reinere Ausblasluft.  
Empfohlen für Allergiker. Jährlich auswechseln.

### D Micro-Aktivkohlefilter BBZ8KF1

Kombination von Micro und Aktivkohlefilter.  
Verhindert für lange Zeit störende Gerüche.  
Halbjährlich auswechseln. Kohlefilterrahmen gegen Halterahmen Microfilter austauschen.

**Bitte beachten!** Kombination »Hepa-Filter« + »Micro-Aktivkohlefilter« nicht möglich.

### E TURBO-UNIVERSAL®-Bürste für Polster BBZ42TB

Bürsten und Saugen in einem Arbeitsgang von Polstermöbeln, Matratzen, Autositzen, usw.  
Besonders geeignet zum Aufsaugen von Tierhaaren.  
Antrieb der Bürstenwalze erfolgt über Saugstrom des Staubsaugers.  
Kein Elektroanschluss erforderlich.

### F TURBO-UNIVERSAL®-Bürste für Böden BBZ102TBB

Bürsten und Saugen in einem Arbeitsgang von kurzflorigen Teppichen und Teppichböden bzw. für alle Beläge. Besonders geeignet zum Aufsaugen von Tierhaaren. Antrieb der Bürstenwalze erfolgt über Saugstrom des Staubsaugers.  
Kein Elektroanschluss erforderlich.

### G Hartboden-Düse BBZ123HD

Zum Saugen glatter Böden  
(Parkett, Fliesen, Terracotta,...)

## Bestimmungsgemäße Verwendung

Dieser Staubsauger ist nur für den Gebrauch im Haushalt und nicht für gewerbliche Zwecke bestimmt. Den Staubsauger ausschließlich gemäß den Angaben in dieser Gebrauchsanweisung verwenden. Der Hersteller haftet nicht für eventuelle Schäden, die durch nicht bestimmungsgemäßen Gebrauch oder falsche Bedienung verursacht werden.

Deshalb beachten Sie bitte unbedingt die nachfolgenden Hinweise!

### Der Staubsauger darf nur bedient werden mit:

- Original-Filterbeutel
- Original-Ersatzteilen, - Zubehör oder-Sonderzubehör

## Sicherheitshinweise

Dieser Staubsauger entspricht den anerkannten Regeln der Technik und den einschlägigen Sicherheitsbestimmungen.

- Staubsauger nur gemäß Typenschild anschließen und in Betrieb nehmen.
- Niemals ohne Filterbeutel saugen.  
=> Gerät kann beschädigt werden!
- Das Gerät kann von Kindern ab 8 Jahren und darüber und von Personen mit verringerten physischen, sensorischen oder mentalen Fähigkeiten oder Mangel an Erfahrung und / oder Wissen benutzt werden, wenn sie beaufsichtigt werden oder bezüglich des sicheren Gebrauchs des Gerätes unterwiesen wurden und die daraus resultierenden Gefahren verstanden haben.
- Kinder dürfen nicht mit dem Gerät spielen.
- Reinigung und Benutzer-Wartung dürfen nicht durch Kinder ohne Beaufsichtigung durchgeführt werden.

### Der Staubsauger darf nicht benutzt werden für:

- das Absaugen von Menschen oder Tieren
- das Aufsaugen von:
  - gesundheitsschädlichen, scharfkantigen, heißen oder glühenden Substanzen
  - feuchten oder flüssigen Substanzen
  - leicht entflammaren oder explosiven Stoffen und Gasen
  - Asche, Ruß aus Kachelöfen und Zentral-Heizungsanlagen
  - Tonerstaub aus Druckern und Kopierern.
- Vermeiden Sie das Saugen mit Handgriff, Düsen und Rohr in Kopfnähe.  
=> Es besteht Verletzungsgefahr!
- Stellen Sie das Gerät beim Saugen auf eine feste, sichere Unterlage.
- Beim Saugen auf Treppen muss das Gerät immer unterhalb des Benutzers stehen.
- In folgenden Fällen ist das Gerät sofort außer Betrieb zu nehmen und der Kundendienst zu kontaktieren:
  - wenn die Netzanschlusßleitung beschädigt ist.
  - wenn Sie versehentlich Flüssigkeit aufgesaugt haben oder Flüssigkeit in das Innere des Gerätes gekommen ist
  - wenn das Gerät heruntergefallen ist.
- Das Netzanschlusskabel nicht zum Tragen/Transportieren des Staubsaugers benutzen.
- Bei mehrstündigem Dauerbetrieb Netzanschlusskabel vollständig ausziehen.
- Nicht am Netzanschlusskabel, sondern am Stecker ziehen, um das Gerät vom Netz zu trennen.

- Das Netzanschlusskabel nicht über scharfe Kanten ziehen und nicht einquetschen.
- Vor allen Arbeiten an Staubsauger und Zubehör Netzstecker ziehen.
- Beschädigten Staubsauger nicht in Betrieb nehmen. Beim Vorliegen einer Störung Netzstecker ziehen.
- Um Gefährdungen zu vermeiden, dürfen Reparaturen und Ersatzteileaustausch am Staubsauger nur vom autorisierten Kundendienst durchgeführt werden.
- Staubsauger vor Witterungseinflüssen, Feuchtigkeit und Hitzequellen schützen.
- Staubsauger ist für Baustellenbetrieb nicht geeignet.  
=> Einsaugen von Bauschutt kann zur Beschädigung des Gerätes führen.
- Gerät ausschalten, wenn nicht gesaugt wird.
- Ausgediente Geräte sofort unbrauchbar machen, danach das Gerät einer ordnungsgemäßen Entsorgung zuführen.
- Plastiktüten und Folien sind außer Reichweite von Kleinkindern aufzubewahren und zu entsorgen (Erstickungsgefahr).
- Keine brennbaren oder alkoholhaltigen Stoffe auf die Filter (Filterbeutel, Motorschutzfilter, Ausbläser etc.) geben.

## Hinweise zur Entsorgung

### ■ Verpackung

Die Verpackung schützt den Staubsauger vor Beschädigung auf dem Transportweg. Sie besteht aus umweltfreundlichen Materialien und ist deshalb recycelbar. Entsorgen Sie nicht mehr benötigte Verpackungsmaterialien an den Sammelstellen für das Verwertungssystem »Grüner Punkt«.

### ■ Altgerät

Altgeräte enthalten vielfach noch wertvolle Materialien. Geben Sie deshalb Ihr ausgedientes Gerät bei Ihrem Händler bzw. einem Recyclingcenter zur Wiederverwertung ab. Aktuelle Entsorgungswege erfragen Sie bitte bei Ihrem Händler oder Ihrer Gemeindeverwaltung.

### ■ Entsorgung Filter und Filterbeutel

Filter und Filterbeutel sind aus umweltverträglichen Materialien hergestellt. Sofern sie keine Substanzen enthalten, die für den Hausmüll verboten sind, können Sie über den normalen Hausmüll entsorgt werden.

### ■ Bitte beachten

- Die Netzsteckdose muß über eine Sicherung von mindestens 16 A abgesichert sein. Sollte die Sicherung beim Einschalten des Gerätes einmal ausgelöst werden, so kann dies daran liegen, daß gleichzeitig andere Elektrogeräte mit hohem Anschlusswert am gleichen Stromkreis angeschlossen sind. Das Auslösen der Sicherung ist vermeidbar, in dem Sie vor dem Einschalten des Gerätes die niedrigste Leistungsstufe einstellen und erst danach eine höhere Leistungsstufe wählen.

## Vor dem ersten Gebrauch

### Bild 1\*

Handgriff auf Saugschlauch stecken und verrasten.

## Inbetriebnahme

### Bild 2

- Saugschlauchstutzen in die Saugöffnung einrasten.
- Beim Entfernen des Saugschlauches beide Rastnasen zusammendrücken und Schlauch herausziehen.

### Bild 3\*

Handgriff und Saugrohr zusammenstecken.

### Bild 4\*

- Bodendüse und Saugrohr zusammenstecken.
- Teleskoprohr in den Stutzen der Bodendüse stecken.

### Bild 5\*

- Saugrohre zusammenstecken.
- Durch Verschieben des Verstellknopfes / Schiebemuffe in Pfeilrichtung Teleskoprohr entriegeln und gewünschte Länge einstellen.

### Bild 6

Netzanschlusskabel am Stecker greifen, auf die gewünschte Länge herausziehen und Netzstecker einstecken.

### Bild 7

Staubsauger durch Betätigen der Ein- / Austaste in Pfeilrichtung ein- / ausschalten.

### Bild 8

Saugkräfteeinstellung durch Drehen der Ein- / Austaste in Pfeilrichtung.

## Saugen

### Bild 9

Bodendüse einstellen:

- Teppiche und Teppichboden

=> 

- glatte Böden

=> 

### Achtung!

Bodendüsen unterliegen, abhängig von der Beschaffenheit ihres Hartbodens (z.B. raue, rustikale Fliesen) einem gewissen Verschleiß. Deshalb sollten Sie in regelmäßigen Abständen die Laufsohle der Düse überprüfen. Verschlissene, scharfkantige Düsensohlen können Schäden auf empfindlichen Hartböden wie Parkett oder Linoleum verursachen. Der Hersteller haftet nicht für eventuelle Schäden, die durch eine verschlissene Bodendüse verursacht werden.

### Bild 10\*

Saugen mit Zubehör ( je nach Bedarf auf Handgriff bzw. Saugrohr stecken ).

#### a) Fugendüse

Zum Absaugen von Fugen und Ecken.

#### b) Polsterdüse

Zum Absaugen von Polstermöbeln, Vorhängen usw.

#### c) Hartbodendüse

Zum Saugen von harten Bodenbelägen (Fliesen, Parkett usw.)

### Bild 11

Bei kurzen Saugpausen können Sie die Parkhilfe an der Geräterückseite benutzen.

Haken an der Bodendüse in die Aussparung an der Geräterückseite schieben.

### Bild 12

Beim Saugen, z. B. auf Treppen, kann das Gerät auch an beiden Griffen transportiert werden.

## Nach der Arbeit

### Bild 13

Netzstecker ziehen.

Kurz am Netzanschlusskabel ziehen und loslassen (Kabel rollt sich automatisch auf).

### Bild 14

Zum Abstellen /Transportieren des Gerätes können Sie die Abstellhilfe an der Geräteunterseite benutzen.

Gerät aufrecht hinstellen. Haken an der Bodendüse in die Aussparung an der Geräteunterseite schieben.

Sie haben einen Bodenstaubsauger erworben, mit dem Sie jegliche Art von Trockenschmutz sowohl mit dem Staubbehälter als auch mit dem Filterbeutel aufsaugen können.

Wir empfehlen den Einsatz

- des Staubbehälters besonders im Hobbybereich, z.B. zum Entfernen von Sägespänen, usw.
- des Filterbeutels vor allem für herkömmliche Reinigungsarbeiten im Haushalt.

## Arbeiten mit dem Staubbehälter

### Bild 15

Für optimale Saugergebnisse den Leistungssteller auf Maximalstellung bringen.

Nur bei sehr empfindlichen Materialien empfehlen wir, die Leistung zurückzuregeln.

- ! **Achtung: Die Filterwechselanzeige funktioniert nur in Verbindung mit einem Filterbeutel korrekt.**

## Leeren des Staubbehälters

Um ein optimales Saugergebnis zu erzielen, sollte der Staubbehälter nach jedem Saugvorgang entleert werden.

### Bild 16

Staubraumdeckel durch Betätigung des Verschlusshebels in Pfeilrichtung öffnen.

### Bild 17

Staubbehälter aus dem Gerät nehmen.

### Bild 18

- Beide Schnappverriegelungen der Bodenklappe in Pfeilrichtung lösen, die Klappe bis zum Verrasten im Anschlag öffnen, Behälter entleert Schmutz nach unten.
- Bei starker Verschmutzung der Bodenklappe (grober Schmutz), diese vor dem Schliessen reinigen, z. B. durch Absaugen mit der Fugendüse.  
**(Dazu unbedingt Filterbeutel in das Gerät einlegen - siehe Bild 23)**
- Bodenklappe schließen und hörbar verrasten.

### Bild 19

Staubbehälter wieder in das Gerät einsetzen und Staubraumdeckel schließen.

- **Achtung: Nach mehrmaligem Saugen kann der Staubbehälter innen zerkratzt werden und milchig anlaufen. Dies hat jedoch keinerlei Einwirkung auf die Funktion des Staubsaugers, d.h. er ist weiterhin voll funktionsfähig.**

## Dauer- und Microfilter des Staubbehälters reinigen

### Wann muss ich reinigen:

- Nach jedem Störbetrieb, d.h. nach jeder Beseitigung einer Verstopfung.
- Spätestens halbjährlich.

### Bild 20

- Die Verschlusslasche an der Behälterrückseite nach innen drücken und Microfilter vom Behälter abnehmen.
- Dauerfilter aus Bodenplatte des Behälters entnehmen.

### Bild 21

- Micro- und Dauerfilter auswaschen.  
Die Filter anschließend mindestens 24 Stunden trocknen lassen.
- Nach der Reinigung Dauerfilter in die Bodenplatte einsetzen.  
Microfilter auf den Behälter aufsetzen und in Pfeilrichtung schließen. Die Verschlusslasche hörbar verrasten.

\*je nach Ausstattung

## Störbetrieb

Beseitigen einer Verstopfung im Staubbehälter.

### Bild 22

- Behälter entleeren (siehe Bild 18)
- Verstopfung lösen, z. B. mit Hilfe eines Schraubendrehers, und durch Ausklopfen bzw. Aussaugen beseitigen.  
**(Zum Aussaugen unbedingt Filterbeutel in das Gerät einlegen - siehe Bild 23)**
- Bodenklappe schließen und hörbar verrasten.

- **Achtung: Nach jedem Störbetrieb müssen Micro- und Dauerfilter gereinigt werden (s. Bilder 20 u. 21).**

## Arbeiten mit Filterbeutel

Bei Bedarf kann auch an Stelle des Staubbehälters ein Filterbeutel verwendet werden.

### Bild 23

- Gerätedeckel öffnen (s. Bild 16)
- Staubbehälter entnehmen und Filterbeutel einsetzen.
- Gerätedeckel schließen.

Sie haben ein sehr leistungs- und saugstarkes Gerät erworben.

Die max. Leistungsstellung empfiehlt sich deshalb nur bei stark verschmutzten Niedrigflor-Teppichböden oder Hartböden.

Durch Betätigen des Saugkraftreglers (s. Bild 8) kann die gewünschte Saugkraft stufenlos ein- gestellt werden.

- Niedriger Leistungsbereich:  
Für das Absaugen empfindlicher Stoffe, z. B. Gärten.
- Mittlerer Leistungsbereich:  
Für die tägliche Reinigung bei geringer Verschmutzung.
- Hoher Leistungsbereich:  
Zur Reinigung robuster Bodenbeläge, Hartböden und bei starker Verschmutzung.

## Filterbeutel austauschen

### Bild 24\*

Ist bei vom Boden abgehobener Bodendüse und höchster Saugleistungseinstellung die Filterwechselanzeige im Deckel vollständig gelb ausgefüllt, muss der Filterbeutel gewechselt werden, auch wenn er noch nicht voll sein sollte. In diesem Fall macht die Art des Füllgutes den Wechsel erforderlich.  
Düse, Saugrohr und Saugschlauch dürfen dabei nicht verstopft sein, da dies auch zum Auslösen der Filterwechselanzeige führt.

- **Achtung: Die Filterwechselanzeige funktioniert nur in Verbindung mit einem Filterbeutel korrekt.**

### Bild 25

Deckel durch Betätigung des Verschlusshebels in Pfeilrichtung öffnen.

## Bild 26

Filterbeutel durch Ziehen an der Verschlusslasche verschließen und herausnehmen.

## Bild 27

Neuen Filterbeutel in die Halterung einlegen und Gerätedeckel schließen.

- **Achtung: Staubraumdeckel schließt nur mit eingelegtem Filterbeutel bzw. Textilfilter oder Staubbehälter.**

## Motorschutzfilter reinigen

Der Motorschutzfilter sollte in regelmäßigen Abständen durch Ausklopfen bzw. Auswaschen gereinigt werden!

## Bild 28\*

- Staubraumdeckel öffnen (siehe Bild 16).
- Motorschutzfilter in Pfeilrichtung herausziehen.
- Motorschutzfilter durch Ausklopfen reinigen.
- Bei starker Verschmutzung sollte der Motorschutzfilter ausgewaschen werden.  
Den Filter anschließend mindestens 24 Stunden trocknen lassen.
- Nach der Reinigung, Motorschutzfilter in das Gerät einschieben und Staubraumdeckel schließen.

## Micro-Hygienefilter austauschen

(Erfällt bei Geräten, die mit einem HEPA Filter ausgestattet sind).

Wann tausche ich aus: Bei jeder neuen Austauschfilterpackung.

## Bild 29\*

- Staubraumdeckel öffnen (siehe Bild 16).
- Filterhalterung herausziehen und aufklappen.
- Alten Micro-Hygienefilter entsorgen und neuen Micro-Hygienefilter einlegen.
- Filterhalterung in Gerät einschieben und Deckel schließen

## Ausblasfilter reinigen

Der Ausblasfilter sollte in regelmäßigen Abständen durch Ausklopfen bzw. Auswaschen gereinigt werden!

## Bild 30\*

- Staubraumdeckel öffnen (siehe Bild 16).
- Filterrahmen in Pfeilrichtung herausziehen.
- Ausblasfilter durch Ausklopfen reinigen.
- Bei starker Verschmutzung sollte der Ausblasfilter ausgewaschen werden.  
Den Filter anschließend mindestens 24 Stunden trocknen lassen.
- Filterrahmen unter die beiden Halterippen schieben und in Pfeilrichtung schwenken bis er einrastet.
- Staubraumdeckel schließen.

## Pflege

Vor jeder Reinigung des Staubsaugers, muss dieser ausgeschaltet und der Netzstecker gezogen werden. Staubsauger und Zubehörteile aus Kunststoff können mit einem handelsüblichen Kunststoffreiniger gepflegt werden.

- **Keine Scheuermittel, Glas oder Allzweckreiniger verwenden. Staubsauger niemals in Wasser tauchen.**

Der Staubraum kann bei Bedarf mit einem zweiten Staubsauger ausgesaugt, oder einfach mit einem trockenen Staubtuch / Staubpinsel gereinigt werden.

Technische Änderungen vorbehalten.

Congratulations on your purchase of a Bosch BSGL2 vacuum cleaner.

This instruction manual describes various BSGL2 models, which means that some of the equipment features and functions described may not be available on your model.

You should only use original Bosch accessories, which have been specially developed for your vacuum cleaner to achieve the best possible vacuuming results.

Please keep this instruction manual in a safe place. If you pass the vacuum cleaner on to someone else, please also pass on this instruction manual.

### Fold out picture pages.

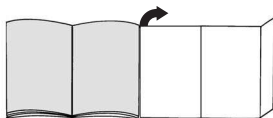

## Your vacuum cleaner

- 1 Adjustable floor nozzle\*
- 2 Hard floor nozzle\*
- 3 Suction pipe\*
- 4 Telescopic pipe\*
- 5 Locking button\*
- 6 Hose grip\*
- 7 Suction hose
- 8 Upholstery nozzle\*
- 9 Corner nozzle\*
- 10 Dust collector or alternative
- 11 Dust bag
- 12 Mains cable
- 13 On / off switch with electronic suction regulator\*
- 14 Exhaust filter\*
- 15 Parking aid
- 16 Motor protection filter
- 17 Storing aid
- 18 Paper filter
- 19 Lid
- 20 Handle
- 21 Exhaust grid
- 22 Filter change display\*

\*Depending on version

## Replacement parts and accessories

### A Replacement filter pack

- Filter type G (BBZ41FG)
  - For best performance: Gplus (BBZ41GPLUS)
- Contents:  
4 filter bags with seal  
1 micro-hygiene filter  
<http://www.dust-bag-bosch.com>

### B Textile filter (long-term filter) BBZ10TFG

Reusable filter with Velcro fastening.

### C HEPA Filter BBZ8SF1

additional filter for pure exhaust air.  
Recommended for those with allergies.  
Replace every year.

### D Micro active carbon filter BBZ8KF1

Combination of micro filter and active carbon filter.  
Combats unpleasant odours over a long period.  
Replace twice a year. Replace carbon filter frame with micro filter frame.

#### Please note

It is not possible to combine a HEPA filter and a micro active carbon filter.

### E TURBO-UNIVERSAL®-upholstery brush BBZ42TB

Simultaneously brush and vacuum upholstered furniture, mattresses, car seats, etc..

Particularly suitable for vacuuming animal hair and fur.  
The brush roller is driven by the suction force of the vacuum cleaner.

No electrical connection required.

### F TURBO-UNIVERSAL®- floor brush BBZ102TBB

Simultaneously brush and vacuum short-pile carpets and fitted carpets or any kind of covers. Particularly suitable for vacuuming animal hair and fur. The brush roller is driven by the suction force of the vacuum cleaner.

No electrical connection required.

### G Hard floor nozzle BBZ123HD

To vacuum smooth flooring (parquet, tiles, terracotta...).

## Intended use

This vacuum cleaner is intended for domestic use only, not for commercial use.

Only use this vacuum cleaner in accordance with the instructions in this instruction manual.

The manufacturer will not accept any responsibility for damage caused by improper use or incorrect operation. Therefore, you must note the following points.

### The vacuum cleaner must only be operated with:

- Manufacturer's original dust bags
- Manufacturer's original replacement parts, accessories or special accessories

## Safety information

This vacuum cleaner complies with the generally accepted standards of technology and relevant safety regulations.

- Always observe the information on the rating plate when using the vacuum cleaner and connecting to the power supply.
- Never use the vacuum cleaner without a dust bag fitted.  
=> This can damage the appliance.
- The appliance may be used by children over the age of 8 years and by persons with reduced physical, sensory or mental capacity or by persons with a lack of experience or knowledge if they are supervised or have been instructed on the safe use of the appliance and the have understood the potential dangers of using the appliance.
- Children must never play with the appliance
- Cleaning and user maintenance must never be carried out by children without supervision.

### The vacuum cleaner may not be used for:

- cleaning persons or animals
- vacuuming up:
  - hazardous, sharp-edged, hot or red hot substances.
  - damp or liquid substances
  - highly flammable or explosive substances and gases
  - ash, soot from tiled stoves and central heating systems
  - toner dust from printers and copiers.
- Keep suction away from your head when using the handle, nozzles or pipe.  
=> Risk of injury.
- Stand the appliance on a firm, secure surface when vacuuming.
- When vacuuming stairs, the appliance must always be lower down than you.
- In the following cases, stop using the appliance immediately and contact the after-sales service:
  - if the mains connection cable is damaged.
  - if you have accidentally vacuumed up some liquid or liquid has entered the inside of the appliance
  - if the appliance has been dropped.
- Do not use the power cord to carry the vacuum cleaner.
- Fully extend the power cord when using the vacuum cleaner continuously for several hours.
- When disconnecting the appliance from the mains, pull on the plug, not the power cord.

- Do not pull the power cord around sharp corners or allow it to become trapped.
- Unplug the power cord from the mains before carrying out any work on the vacuum cleaner or its accessories.
- Do not use the vacuum cleaner if it is damaged. Unplug the power cord from the mains if a fault is detected.
- For safety reasons, only authorised after-sales service personnel are permitted to carry out repairs and fit replacement parts to the vacuum cleaner.
- Protect the vacuum cleaner from outside weather conditions, moisture and sources of heat.
- The vacuum cleaner is not suitable for use on building sites.  
=> Vacuuming up building rubble could damage the appliance.
- Switch off the appliance when it is not in use.
- At the end of its life, the appliance should be rendered unusable, then disposed of in an appropriate manner.
- Plastic bags and films must be kept out of the reach of children before disposal (risk of suffocation).
- do not pour any flammable substances or substances containing alcohol onto the filters (filter bag, motor protective filter, exhaust filter, etc.).

## Disposal information

### ■ Packaging

The packaging is designed to protect the vacuum cleaner from being damaged during transportation. It is made of environmentally friendly materials and can be recycled.

Dispose of packaging that is no longer required at an appropriate recycling point.

### ■ Used vacuum cleaners

Used vacuum cleaners still contain many valuable materials. Therefore, please take your used vacuum cleaner to your retailer or recycling centre to be recycled. For current disposal methods, please enquire at your retailer or your local council.

### ■ Disposal of filters and dust bags

Filters and dust bags are made from environmentally friendly materials.

As long as they do not contain substances that are not permitted to be disposed of in the household rubbish, you can dispose of them with your normal household rubbish.

### ■ Please note

- The mains socket must be protected by at least a 16 amp fuse.  
If a fuse should blow when you switch on the appliance, this may be because other electrical appliances which have a high current draw are connected to the same power circuit.  
To prevent the fuse from blowing, select the lowest power setting before switching the appliance on, and increase the power only once it is running.

## Before using for the first time

### Figure 1\*

Push the handle onto the flexible tube and until it engages.

## Setting up

### Figure 2

- Push the hose connector into the opening on the vacuum cleaner until it engages.
- To remove the flexible hose, press the two lugs together and pull the hose out.

### Figure 3\*

Connect the handle and the suction pipe together.

### Figure 4\*

- Connect the floor tool and the suction pipe together.
- Insert the telescopic tube into the floor tool connector.

### Figure 5\*

- Connect the suction pipes together.
- Disconnect the telescopic tube and adjust its length by moving the adjusting button/sliding sleeve in the direction of the arrow.

### Figure 6

Holding the power cord by the plug, pull out the required length and plug it into the mains socket.

### Figure 7

Press the on/off button in the direction of the arrow to switch your vacuum cleaner on/off.

### Figure 8

Adjust the suction by turning the on/off button in the direction of the arrow.

## Vacuuming

### Figure 9

Adjusting the floor tool:

a) Rugs and carpets



b) Hard floors



### Caution!

Floor tools are subject to a certain amount of wear, depending on the type of hard floors you have (e.g. rough, rustic tiles). Therefore, you must check the underside of the floor tool at regular intervals. Worn undersides of floor tools may have sharp edges that can damage sensitive hard floors, such as parquet or linoleum. The manufacturer does not accept any responsibility for damage caused by worn floor tools.

### Figure 10\*

Vacuuming with accessories (connect to the handle or the suction hose as required)

- Corner nozzle  
For vacuuming in corners and joins
- Upholstery nozzle  
For vacuuming upholstery, curtains etc.
- Hard floor nozzle  
For vacuuming hard floor surfaces (tiles, parquet etc.)

### Figure 11

You can use the parking aid on the back of the vacuum cleaner if you wish to stop vacuuming for a short time. Slide the catch on the floor tool into the groove at the rear of the appliance.

### Figure 12

The appliance can also be carried using the two handles when vacuuming steps, for example.

## When the work is done

### Figure 13

Unplug the vacuum cleaner.  
Tug the power cord briefly and let go. The cable then rewinds automatically.

### Figure 14

To store or transport the vacuum cleaner, use the storage aid on the underside of the vacuum cleaner. Stand the vacuum cleaner up on its end. Slide the catch on the floor tool into the groove on the underside of the appliance.

You have purchased a floor vacuum cleaner which can vacuum up any type of dry dirt using the dust collector or dust bag.

We recommend that you use:

- the dust collector, in particular for your hobbies, e.g. to remove wood shavings, etc.
- the dust bag principally for everyday household cleaning.

## Using the dust collector

### Figure 15

Set the power setting to maximum for the best results when vacuuming.

We recommend that you reduce the setting only when vacuuming very delicate materials.

- **Attention: The dust bag change indicator only**
- **functions correctly in conjunction with a dust bag.**

## Emptying the dust collector

To achieve an optimal result when vacuuming, the dust collector should be emptied each time the vacuum cleaner is used.

### Figure 16

Turn the dust compartment locking lever in the direction of the arrow to open the dust compartment cover.

### Figure 17

Remove the dust container from the appliance.

### Figure 18

- Release the two snap locks on the bottom flap in the direction of the arrow, open the flap until it clicks into the stop position and the container will then empty the dirt in a downwards direction.
- If the bottom flap is very dirty, (thick dirt) clean it before closing, by vacuuming it with the crevice nozzle, for example.

**(You must fit the dust bag in the vacuum cleaner when you do this - see Figure 23)**

- Close the bottom flap so that it can be heard snapping into position.

### Figure 19

Put the dust bag back into the vacuum cleaner and close the dust bag compartment lid.

**Caution: The inside of the dust container may become scratched with use and start to look opaque. This does not, however, affect the performance of the vacuum cleaner in any way, i.e. it will continue to function as normal.**

## Cleaning the permanent filters and micro filters in the dust container

**The filters must be cleaned:**

- After any operating malfunctions, i.e. after a blockage is cleared.
- At least every six months.

### Figure 20

- Press the fastener on the rear side of the container and remove the micro filter from the bottom of the container.
- Remove the permanent filter from the bottom plate of the container.

### Figure 21

- Wash the micro- and permanent filters.  
The filter must then be left to dry for at least 24 hours.
- After cleaning, place the permanent filter on the bottom plate of the container.  
Put the micro filter onto the container and fix it in place by pushing in the direction of the arrow. You will hear the flap snap shut.

## Blockages

Removing a blockage in the dust container.

### Figure 22

- Empty the container (see figure 18)
- Loosen the blockage, e.g. with a screwdriver, and tap or vacuum it out.  
**(You must fit a dust bag in the vacuum cleaner before vacuuming it out - see Figure 23)**
- Close the bottom flap so that it can be heard snapping into position.

**Caution: The micro- and permanent filters must be cleaned following any operating problem (see Figure 20 and 21).**

## Using dust bags

If necessary, a dust bag may be used instead of the dust collector.

### Figure 23

- Open the vacuum cleaner lid (see Figure 16)
- Remove the dust collector and insert a dust bag.
- Close the vacuum cleaner lid.

You have bought an extremely powerful device. The highest suction setting is therefore only recommended for heavily soiled, short-pile carpets and hard floors.

The required suction power can be selected by adjusting the suction regulator (see Figure 8).

- Low suction range:  
For vacuuming delicate fabrics, e.g. curtains.
- Middle suction range:  
For daily vacuuming of lightly soiled floors.
- High suction range:  
For vacuuming durable floor coverings, hard floors and for heavily soiled surfaces.

## Replacing the dust bag

### Figure 24\*

If the dust bag change indicator is completely yellow when the floor tool is lifted from the floor and the highest suction power is selected, the dust bag must be changed, even though it may not yet be full. In this case it is essential to change the dust bag due to the type of material it contains.

The nozzle, suction pipe and flexible tube must not be blocked, as this would also lead to dust bag change indicator being triggered.

**Attention: The dust bag change indicator only functions correctly in conjunction with a dust bag.**

### Figure 25

Open the lid by moving the locking lever in the direction of the arrow.

### Figure 26

Seal the dust bag by pulling the locking tab and then remove it.

### Figure 27

Place a new dust bag in the holder and close the vacuum cleaner lid.

- **Caution: The dust bag compartment lid will only close when the dust bag, textile filter or dust collector are inserted.**

### Cleaning the motor protection filter

The motor protection filter should be cleaned regularly by knocking out the dirt and rinsing.

### Figure 28\*

- Open the dust bag compartment lid (see Figure 16).
- Pull out the motor protection filter in the direction of the arrow.
- Clean the motor protection filter by tapping it.
- If it is very dirty, the motor protection filter should be rinsed.  
The filter must then be left to dry for at least 24 hours.
- After cleaning, slide the motor protection filter into the vacuum cleaner and close the dust bag compartment lid.

### Replacing the hygiene microfilter

(Omitted on vacuum cleaners which have a HEPA filter).  
When should I change the filter? Each time a new paper filter pack is fitted.

### Figure 29\*

- Open the dust compartment lid (see Fig. 16).
- Pull out the filter holding fixture and open up.
- Dispose of the old hygiene microfilter and insert a new hygiene microfilter.
- Slide the filter holding fixture in and close the covering.

### Cleaning the exhaust filter

The exhaust filter should be cleaned regularly by tapping out and rinsing.

### Figure 30\*

- Open the dust compartment lid (see Fig. 16).
- Pull out the filter frame in the direction of the arrow.
- Tap the dirt out of the exhaust filter.
- If it is very dirty, the exhaust filter should be rinsed.  
The filter must then be left to dry for at least 24 hours.
- Slide the filter frame under the two retaining ribs and push in the direction of the arrow until it engages.
- Close the dust compartment lid.

## Care

Always switch off the vacuum cleaner and disconnect the power cord from the mains before cleaning the appliance. The vacuum cleaner and plastic accessories can be cleaned with a commercial plastic cleaner.

- **Do not use a scourer, glass-cleaning agent or multipurpose cleaning product.**

**Never immerse the vacuum cleaner in water.**

If necessary, the dust compartment can be cleaned with a second vacuum cleaner or simply wiped with a dry cloth or dusting brush.

Subject to technical modifications.

Nous vous remercions d'avoir choisi un aspirateur Bosch de la série BSGL2.

Cette notice d'utilisation présente différents modèles BSGL2. Il est donc possible que les caractéristiques et fonctions décrites ne correspondent pas toutes à votre modèle.

Utilisez exclusivement les accessoires d'origine Bosch. Ils sont spécialement conçus pour votre aspirateur, afin d'obtenir un résultat de nettoyage optimal.

Conservez cette notice d'utilisation. Si vous remettez l'aspirateur à un tiers, veuillez-y joindre sa notice d'utilisation.

### Veuillez déplier les pages d'images!

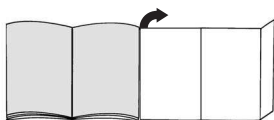

## Description de l'appareil

- 1 Brosse pour sols multifonction\*
- 2 Brosse pour sols durs\*
- 3 Tube d'aspiration\*
- 4 Tube télescopique\*
- 5 Bouton de verrouillage\*
- 6 Poignée du flexible\*
- 7 Flexible d'aspiration
- 8 Suceur pour coussins\*
- 9 Suceur pour joints\*
- 10 Collecteur de poussières ou comme alternative
- 11 Sac aspirateur
- 12 Câble de raccordement au réseau
- 13 Touche Marche/Arrêt avec régulateur électronique de la force d'aspiration \*
- 14 Filtre de sortie d'air\*
- 15 Position parking
- 16 Filtre de protection du moteur
- 17 Dispositif de rangement
- 18 Sac aspirateur interchangeable en papier
- 19 Couvercle
- 20 Poignée de transport
- 21 Grille d'échappement
- 22 Indication de changement du sac\*

\*suivant équipement

## Pièces de rechange et accessoires en option

### A Paquet de sacs aspirateur de rechange

- Filtre type G (BBZ41FG)
- Pour une performance maximale : Gplus (BBZ41GPLUS)

Contenu :

4 sacs aspirateur avec fermeture

1 micro-filtre hygiénique

<http://www.dust-bag-bosch.com>

### B Sac textile (filtre permanent) BBZ10TFG

Sac réutilisable, à fermeture Velcro.

### C Filtre HEPA BBZ8SF1

Filtre supplémentaire pour un air soufflé plus pur.

Conseillé aux personnes souffrant d'allergies.

Remplacer une fois par an.

### D Micro-filtre à charbon actif BBZ8KF1

Combinaison de microfiltre et de filtre à charbon actif.

Empêche pour une longue durée des odeurs désagréables. A changer tous les six mois. Remplacer le cadre du filtre à charbon par le cadre support du micro-filtre.

**Important !** La combinaison « Filtre Hepa » + « Micro filtre à charbon actif » n'est pas possible.

### E Brosse TURBO-UNIVERSAL®-pour coussins BBZ42TB

Brosser et aspirer en même temps les meubles capitonnés, matelas, sièges auto, etc.

Convient particulièrement pour aspirer les poils d'animaux. Le flux aspirant de l'aspirateur entraîne la brosse rotative.

Aucun branchement électrique nécessaire.

### F Brosse TURBO-UNIVERSAL®-pour sols BBZ102TBB

Brosser et aspirer en même temps les tapis et moquettes à poils courts et tous les revêtements de sols.

Convient particulièrement pour aspirer les poils d'animaux. Le flux aspirant de l'aspirateur entraîne la brosse rotative.

Aucun branchement électrique nécessaire

### G Suceur pour sols durs BBZ123HD

Pour aspirer les sols lisses

(parquets, carrelages, terre cuite, ...)

## Utilisation conforme aux prescriptions et à l'emploi prévu

Cet aspirateur est destiné exclusivement à l'emploi domestique et non pas à l'usage industriel.

Utilisez l'aspirateur exclusivement selon les indications figurant dans cette notice d'utilisation.

Le fabricant n'est pas responsable d'éventuels dommages résultant d'un emploi non conforme ou d'un maniement incorrect.

Veuillez donc respecter impérativement les consignes suivantes!

### **L'aspirateur doit être utilisé uniquement avec :**

- un sac aspirateur d'origine
- des pièces de rechange, accessoires ou accessoires spéciaux d'origine

## **Consignes de sécurité**

Cet aspirateur répond aux règles techniques reconnues et aux prescriptions de sécurité applicables.

- Raccorder et mettre l'aspirateur en service uniquement selon les indications figurant sur la plaque signalétique..
- Ne jamais aspirer sans sac aspirateur.  
=> L'appareil peut être endommagé!
- L'appareil peut être utilisé par des enfants à partir de 8 ans et par des personnes ayant des capacités physiques, sensorielles ou mentales restreintes ou ayant un manque d'expérience et / ou de connaissances s'ils sont sous surveillance ou ont été informés de la manipulation sûre de l'appareil et ont compris les dangers qui en résultent.
- Les enfants ne doivent pas jouer avec l'appareil.
- Le nettoyage et la maintenance ne doivent pas être effectués par des enfants sans surveillance.

### **L'aspirateur ne doit pas être utilisé pour :**

- aspirer sur des personnes ou des animaux
- l'aspiration de :
  - substances nocives, à arêtes vives, chaudes ou incandescentes
  - substances humides ou liquides
  - substances et gaz facilement inflammables ou explosifs
  - cendres, suie des poêles et d'installations de chauffage central
  - poussières de toner provenant d'imprimantes et de photocopieurs.
- Éviter d'aspirer avec la poignée, les suceurs et le tube à proximité de la tête.  
=> Il y a un risque de blessures!
- Lors de l'aspiration, placez l'appareil sur un support ferme, sûr.
- Lors de l'aspiration sur des escaliers, l'appareil doit toujours se trouver plus bas que l'utilisateur.
- Dans les cas suivants, vous devez immédiatement mettre l'appareil hors service et contacter le service après-vente :
  - si le cordon électrique est endommagé.
  - si par inadvertance vous avez aspiré du liquide ou si du liquide est parvenu dans l'intérieur de l'appareil
  - si l'appareil est tombé.

- Ne pas utiliser le cordon électrique pour porter / transporter l'aspirateur.
- En cas de fonctionnement continu de plusieurs heures, dérouler complètement le cordon électrique.
- Ne pas tirer sur le cordon électrique, mais sur la fiche pour déconnecter l'appareil du secteur.
- Ne pas tirer le cordon électrique par-dessus d'arêtes vives et ne pas le coincer.
- Avant tous les travaux sur l'aspirateur et les accessoires, retirer la fiche de la prise.
- Ne pas mettre l'aspirateur en service s'il est défectueux. En cas de panne, retirer la fiche de la prise.
- Pour éviter des dangers, seul le service après-vente agréé est autorisé à effectuer des réparations et le remplacement de pièces de rechange sur l'aspirateur.
- Ne pas exposer l'aspirateur aux influences atmosphériques, à l'humidité ni aux sources de chaleur.
- L'aspirateur n'est pas approprié au travail de chantier.  
=> L'aspiration de gravats peut conduire à l'endommagement de l'appareil.
- Éteignez l'appareil si vous n'aspirez pas.
- Rendre immédiatement inutilisables les appareils hors d'usage, ensuite mettre l'appareil au rebut de manière réglementaire.
- Les sacs plastiques et les films doivent être conservés hors portée de jeunes enfants et être éliminés (Risque d'asphyxie).
- ne pas mettre des substances inflammables ou à base d'alcool sur les filtres (sac aspirateur, filtre de protection du moteur, filtre de sortie d'air etc.).

## **Indication pour la mise au rebut**

### **■ Emballage**

L'emballage protège l'aspirateur contre un endommagement pendant le transport. Il est constitué de matériaux écologiques et est donc recyclable.

Les matériaux d'emballage qui ne sont plus utilisés doivent être mis au rebut aux points collecteurs du système de recyclage «Point vert».

### **■ Appareil usagé**

Les appareils usagés contiennent souvent des matériaux précieux. Remettez donc votre appareil usagé à votre revendeur ou à un centre de recyclage pour la revalorisation. Pour connaître les possibilités d'élimination actuelles, demandez à votre revendeur ou à votre mairie.

### **■ Mise au rebut des filtres et des sacs aspirateurs**

Les filtres et les sacs aspirateurs sont fabriqués dans une matière compatible avec l'environnement. Dans la mesure où ils ne contiennent pas de substances interdites pour les ordures ménagères ils peuvent être éliminés par les ordures ménagères normale.

## Important

- La prise de secteur doit être protégée par un fusible d'au moins 16 A.  
Si le disjoncteur se déclenche lors de la mise en marche de l'appareil, ceci peut être dû au fait que d'autres appareils électriques d'une puissance connectée élevée sont branchés en même temps sur le même circuit électrique.  
Le déclenchement du disjoncteur peut être évité en réglant l'appareil sur la plus faible puissance avant de le mettre en marche et en le réglant ensuite sur une puissance supérieure.

## Avant la première utilisation

### Fig. 1\*

Emmancher la poignée sur le flexible d'aspiration et l'enclencher.

## Mise en service

### Fig. 2

- Enclencher l'embout du flexible d'aspiration dans l'orifice d'aspiration.
- Pour enlever le flexible d'aspiration, presser les deux nez d'enclenchement et retirer le flexible.

### Fig. 3\*

Assembler la poignée et le tube d'aspiration.

### Fig. 4\*

- Assembler la brosse pour sols et le tube d'aspiration.
- Introduire le tube télescopique dans le manchon de la brosse pour sols.

### Fig. 5\*

- Assembler les tubes d'aspiration.
- En poussant le bouton de réglage / manchon coulissant dans le sens de la flèche, déverrouiller le tube télescopique et régler la longueur souhaitée.

### Fig. 6

Saisir le cordon électrique par le connecteur, le retirer à la longueur souhaitée et connecter le connecteur.

### Fig. 7

Allumer / éteindre l'aspirateur en actionnant le bouton marche/arrêt dans le sens de la flèche.

### Fig. 8

Régler la puissance d'aspiration en tournant le bouton marche/arrêt dans le sens de la flèche.

## Aspiration

### Fig. 9

Réglage de la buse pour sols:

- Tapis et moquettes



- Sols lisses



## Attention !

Les brosses pour sols sont soumises à une certaine usure en fonction de la nature de votre sol dur (p.ex. carrelages rustiques, rugueux). C'est pourquoi, vous devez vérifier régulièrement la semelle de la brosse. Des semelles de brosse usées, à arêtes coupantes, peuvent occasionner des dommages sur des sols durs fragiles tels que parquets ou linoléum. Le fabricant décline toute responsabilité pour d'éventuels dommages résultant d'une brosse pour sols usée.

### Fig. 10\*

Aspiration avec les accessoires (les enficher sur la poignée ou le tube d'aspiration, selon les besoins).

#### b) Suceur pour joints

Pour aspirer les joints et dans les coins.

#### c) Suceur pour coussins

Pour aspirer les meubles capitonnés, les rideaux, etc.

#### e) Suceur pour sols durs

Pour aspirer les revêtements de sols durs (carrelages, parquets, etc.)

### Fig. 11

En cas de pauses d'aspiration, vous pouvez utiliser la position parking à l'arrière de l'appareil. Glisser le crochet à la buse pour sols dans l'évidement à l'arrière de l'appareil.

### Fig. 12

Lors de l'aspiration, p.ex. sur des escaliers, l'appareil peut également être porté aux deux poignées.

## Après le travail

### Fig. 13

Retirer le connecteur de la prise. Tirer brièvement sur le cordon électrique et le relâcher (le câble s'enroule automatiquement).

### Fig. 14

Pour ranger/transporter l'appareil vous pouvez utiliser la position de rangement sur la face inférieure de l'aspirateur. Placer l'appareil debout. Glisser le crochet à la buse pour sols dans l'évidement à la face inférieure de l'appareil.

Vous avez acquis un aspirateur qui vous permet d'aspirer toute sorte de saletés sèches, aussi bien avec le collecteur de poussières qu'avec le sac aspirateur.

Nous recommandons d'utiliser

- le collecteur de poussières en particulier dans le domaine du bricolage, p.ex. pour éliminer de la sciure, etc.
- le sac aspirateur avant tout pour des travaux de nettoyage traditionnels dans le ménage.

\*selon l'équipement

## Travaux avec le collecteur de poussières

### Fig. 15

Pour un résultat d'aspiration optimal, régler le régulateur de puissance sur la position maximale. Uniquement en cas de matières très délicates, nous recommandons de réduire la puissance.

- **Attention : L'indicateur pour le changement du sac**
- **aspirateur fonctionne uniquement correctement si un sac aspirateur est en place.**

### Vider le collecteur de poussières

Afin d'obtenir un résultat d'aspiration optimal, il est recommandé de vider le collecteur de poussières après chaque utilisation.

### Fig. 16

Ouvrir le couvercle du compartiment de poussière en actionnant le levier de fermeture dans le sens de la flèche.

### Fig. 17

Enlever le collecteur de poussières de l'appareil.

### Fig. 18

- Déverrouiller les deux verrouillages à enclenchement du volet du fond en les poussant dans le sens de la flèche, ouvrir le volet jusqu'à ce qu'il s'enclenche en butée, le collecteur évacue les saletés vers le bas.
- Si le volet du fond est fortement encrassé (grosses saletés), nettoyer le volet avant de le fermer, p.ex. par aspiration avec le suceur de joints.  
**(Pour cela, mettre impérativement un sac aspirateur dans l'appareil - voir fig. 23)**
- Fermer le volet du fond et l'enclencher audiblement.

### Fig. 19

Replacer le collecteur de poussières dans l'appareil et fermer le couvercle du compartiment de poussière.

- **Attention: Après plusieurs aspirations, le collecteur de poussières peut être rayé à l'intérieur et se ternir. Cela n'a aucune influence sur le fonctionnement de l'aspirateur, à savoir il reste pleinement efficace.**

## Nettoyage du filtre permanent et du microfiltre du collecteur de poussières

### Quand dois-je les nettoyer:

- Après chaque dérangement, à savoir après chaque élimination d'une obstruction.
- Au plus tard tous les six mois.

### Fig. 20

- Pousser vers l'intérieur l'attache de fermeture à l'arrière du collecteur et enlever le microfiltre du collecteur.
- Retirer le filtre permanent de la plaque du fond du collecteur.

### Fig. 21

- Laver le micro-filtre et le filtre permanent.
- Laisser ensuite sécher les filtres au moins 24 heures.
- Réinsérer le filtre permanent dans la plaque du fond après le nettoyage.
- Poser le microfiltre sur le collecteur et fermer dans le sens de la flèche. Verrouiller audiblement l'attache de fermeture.

## Dérangement

Élimination d'une obstruction dans le collecteur de poussières.

### Fig. 22

- Vider le collecteur (voir fig. 18)
- Détacher l'obstruction, p.ex. à l'aide d'un tournevis, et éliminer le bouchon en frappant ou par aspiration.  
**(Pour aspirer, mettre impérativement un sac aspirateur dans l'appareil - voir fig. 23)**
- Fermer le volet du fond et l'enclencher audiblement.

- **Attention: Après chaque dérangement, vous devez nettoyer le microfiltre et le filtre permanent (cf. fig. 20 et 21).**

## Travaux avec le sac aspirateur

En cas de besoin, vous pouvez utiliser un sac aspirateur au lieu du collecteur de poussières.

### Fig. 23

- Ouvrir le couvercle de l'appareil (cf. fig. 16)
  - Enlever le collecteur de poussières et mettre en place un sac aspirateur.
  - Fermer le couvercle de l'appareil.
- Vous avez acquis un appareil puissant et à haut pouvoir d'aspiration. La position de puissance maximale est donc uniquement recommandée en cas de moquettes à voile ras fortement encrassées ou de sols durs.

Le régulateur de la puissance d'aspiration (cf. fig. 8) permet de régler en continu la puissance d'aspiration.

- Plage de faible puissance:  
Pour aspirer sur des tissus délicats, p.ex. voilages.
- Plage de puissance moyenne:  
Pour le nettoyage quotidien en cas de faible encrassement.
- Plage de puissance élevée:  
Pour le nettoyage de revêtements de sol robustes, sols durs et en cas d'encrassement important.

## Remplacement du sac aspirateur

### Fig. 24\*

Si l'indicateur pour le changement du sac aspirateur dans le couvercle est complètement rempli en jaune, lorsque la brosse pour sols durs est décollée du sol et la puissance d'aspiration est réglée au maximum, il faut changer le sac aspirateur, même s'il n'est pas encore plein. Dans ce cas, la nature de la matière contenue dans le sac rend le changement nécessaire.

La brosse, le tube d'aspiration et le flexible d'aspiration ne doivent alors pas être bouchés, car ceci peut également déclencher l'indication pour le changement du sac aspirateur.

**Attention : L'indicateur pour le changement du sac aspirateur fonctionne uniquement correctement si un sac aspirateur est en place.**

### Fig. 25

Ouvrir le couvercle en actionnant le levier de fermeture dans le sens de la flèche.

### Fig. 26

Fermer le sac d'aspirateur en tirant sur l'attache de fermeture et l'enlever.

### Fig. 27

Mettre un sac aspirateur neuf dans le support et fermer le couvercle de l'appareil.

**Attention: Le couvercle du compartiment de poussière ferme uniquement si un sac aspirateur ou un sac textile ou un collecteur de poussières est en place.**

## Nettoyer le filtre de protection du moteur

Le filtre de protection du moteur devrait être régulièrement nettoyé en le frappant ou le rinçant!

### Fig. 28\*

- Ouvrir le couvercle du compartiment de poussière (voir fig. 16).
- Retirer le filtre de protection du moteur dans le sens de la flèche.
- Nettoyer le filtre de protection du moteur en le frappant.
- Si le filtre de protection du moteur est très encrassé, il est recommandé de le rincer.  
Laisser ensuite sécher le filtre au moins 24 heures.
- Après le nettoyage, glisser le filtre de protection du moteur dans l'appareil et fermer le couvercle du compartiment de poussière.

## Changement du filtre avant moteur

(Ne s'applique pas aux appareils équipés d'un filtre HEPA).  
Quand le remplacer : chaque fois que l'on entame un nouveau paquet de sacs de rechange en papier.

### Fig. 29\*

- Ouvrir le couvercle du compartiment de poussière (cf. fig. 16).
- Retirer le support du filtre et l'ouvrir.
- Retirer le microfiltre hygiénique usagé et le remplacer par un nouveau microfiltre hygiénique.
- Introduire le support du filtre dans l'appareil et fermer le couvercle.

## Nettoyer le filtre de sortie d'air

Le filtre de sortie d'air doit être nettoyé régulièrement en le frappant ou en le rinçant !

### Fig. 30\*

- Ouvrir le couvercle du compartiment de poussière (cf. fig. 16).
- Retirer le cadre de filtre dans le sens de la flèche.
- Nettoyer le filtre de sortie d'air en le frappant.
- Si le filtre de sortie d'air est très encrassé, il est recommandé de le rincer.  
Laisser ensuite sécher le filtre au moins 24 heures.
- Pousser le cadre de filtre sous les deux renforts de fixation et le pivoter dans le sens de la flèche jusqu'à ce qu'il s'enclenche.
- Fermer le couvercle du compartiment de poussière.

## Entretien

Avant chaque nettoyage de l'aspirateur, il faut l'éteindre et retirer le connecteur de la prise de secteur.

L'aspirateur et les accessoires en plastique peuvent être entretenus avec un produit de nettoyage pour plastique usuel du commerce.

**Ne pas utiliser de produits récurants, nettoyeurs pour verre ni de nettoyeurs universels.  
Ne jamais plonger l'aspirateur dans l'eau.**

Si nécessaire, le compartiment de poussière peut être aspiré avec un deuxième aspirateur ou simplement être nettoyé avec un chiffon à poussière / pinceau à poussière sec.

Sous réserve de modifications techniques.

Siamo lieti che Lei abbia scelto un'aspirapolvere Bosch della serie BSGL2.

Nelle presenti istruzioni per l'uso verranno illustrati diversi modelli BSGL2. È pertanto possibile che non tutte le caratteristiche dell'equipaggiamento e le funzioni qui descritte riguardino il modello da Lei scelto.

Devono essere utilizzati esclusivamente gli accessori Bosch originali, pensati in modo specifico per la Sua aspirapolvere, al fine di garantire il miglior risultato di pulizia possibile.

Conservare le istruzioni per l'uso. In caso di cessione dell'aspirapolvere a terzi, si raccomanda di consegnare anche le istruzioni per l'uso.

### Aprire le pagine illustrate!

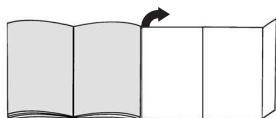

## Descrizione dell'apparecchio

- 1 Spazzola d'aspirazione convertibile per pavimenti\*
- 2 Bocchetta per pavimenti lisci\*
- 3 Tubo d'aspirazione\*
- 4 Tubo telescopico\*
- 5 Bottone di bloccaggio\*
- 6 Impugnatura del tubo flessibile\*
- 7 Tubo flessibile d'aspirazione
- 8 Bocchetta per imbottiture\*
- 9 Bocchetta per fessure\*
- 10 Contenitore raccogli sporco o, in alternativa,
- 11 Sacchetto filtro
- 12 Cavo di collegamento alla rete elettrica
- 13 Tasto di inserimento/disinserimento con regolazione elettronica della potenza aspirante\*
- 14 Filtro di soffiaggio\*
- 15 Supporto
- 16 Filtro di protezione motore
- 17 Ausilio d'appoggio
- 18 Filtri di carta intercambiabili
- 19 Coperchio
- 20 Impugnatura di trasporto
- 21 Griglia di sfianto
- 22 Indicatore di sostituzione filtro\*

\*A seconda dell'equipaggiamento

## Parti di ricambio e accessori speciali

### A Confezione del filtro di ricambio

- Filtro modello G (BBZ41FG)
- Per una performance eccezionale: Gplus (BBZ41GPLUS)

Contenuto:

- 4 sacchetti filtro con sistema di chiusura
- 1 microfiltro igiene

<http://www.dust-bag-bosch.com>

### B Filtro di tessuto (filtro perenne) BBZ10TFG

Filtro riusabile con chiusura a strappo.

### C Filtro-HEPA BBZ8SF1

Filtro supplementare per aria di scarico.

Consigliato per allergici. Sostituire ogni anno.

### D Microfiltro a carbone attivo BBZ8KF1

Abbinamento di microfiltro e filtro a carbone attivo. Impedisce la formazione di odori sgradevoli per lunghi periodi di tempo. Sostituire ogni sei mesi. Sostituire il supporto del filtro a carbone con il supporto del microfiltro.

#### Attenzione!

L'abbinamento «filtro Hepa» + «microfiltro a carbone attivo» non è possibile.

### E TURBO-UNIVERSAL®- Spazzola per imbottiture

BBZ42TB

Spazzolare ed aspirare contemporaneamente mobili imbottiti, materassi, sedili d'automobile, ecc.

Particolarmente adatto per aspirare peli di animali.

L'azionamento dei rulli a spazzola avviene tramite la corrente d'aspirazione dell'aspirapolvere.

Collegamento elettrico non necessario

### F TURBO-UNIVERSAL®-Spazzola per pavimenti

BBZ102TBB

Spazzolare ed aspirare contemporaneamente tappeti e moquette a pelo corto e per qualsiasi altro rivestimenti.

Particolarmente adatto per aspirare peli di animali.

L'azionamento dei rulli a spazzola avviene tramite la corrente d'aspirazione dell'aspirapolvere.

Collegamento elettrico non necessario.

### G Bocchetta per pavimenti lisci BBZ123HD

Per la pulizia di pavimenti lisci

(parquet, piastrelle, mattonelle, ....)

## Utilizzo conforme

Questo aspirapolvere è destinato esclusivamente all'utilizzo in ambito domestico e non è adatto per uso industriale.

Utilizzare l'aspirapolvere soltanto così come indicato dalle presenti istruzioni per l'uso.

Il costruttore non si assume alcuna responsabilità per gli eventuali danni causati da un utilizzo non conforme o errato.

Si raccomanda pertanto di osservare scrupolosamente le seguenti avvertenze.

### **L'aspirapolvere può essere utilizzato esclusivamente con:**

- Sacchetto filtro originale
- Parti di ricambio, accessori o accessori speciali originali

### **Norme di sicurezza**

Questo apparecchio è conforme alle regole tecniche riconosciute e alle norme di sicurezza in vigore.

- Collegare e mettere in funzione l'aspirapolvere solo conformemente a quanto riportato sulla targhetta di identificazione.
- Non utilizzare mai l'aspirapolvere senza il sacchetto filtro.  
=> L'apparecchio può danneggiarsi!
- L'apparecchio pu essere utilizzato da bambini di età pari o superiore a 8 anni e da persone con ridotte facoltà fisiche, sensoriali o mentali non-ché da persone prive di sufficiente esperienza e/o conoscenza dello stesso se sorvegliate o istruite in merito all'utilizzo sicuro dell'appa-recchio e consapevoli degli eventuali rischi deri-vanti da un utilizzo improprio.
- I bambini non devono giocare con l'apparecchio.
- Le operazioni di pulizia e di manutenzione non devono essere effettuate dai bambini senza la supervisione di un adulto.

### **L'aspirapolvere non deve essere utilizzato:**

- su persone o animali
- per l'aspirazione di:
  - sostanze nocive, oggetti affilati, materiali caldi o incandescenti
  - sostanze umide o liquide
  - materiali e sostanze infiammabili o esplosive
  - cenere, fuliggine delle stufe di maiolica e degli impianti di riscaldamento centrali
  - polvere di toner di stampanti o fotocopiatrici.
- Non tenere l'impugnatura, le spazzole e il tubo in prossimità della testa quando si utilizza l'apparecchio.  
=> Pericolo di lesioni!
- Durante la pulizia, appoggiare l'aspirapolvere su una base solida e sicura.
- Durante la pulizia delle scale tenersi sempre al di sopra dell'apparecchio.
- Nei seguenti casi, disattivare subito l'apparecchio e contattare il servizio di assistenza tecnica:
  - se l'allacciamento alla rete è danneggiato
  - se è stato inavvertitamente aspirato del liquido ose all'interno dell'apparecchio è presente del liquido
  - se l'apparecchio è caduto.

- Non utilizzare il cavo di allacciamento alla rete per tirare/trasportare l'aspirapolvere.
- In caso di uso prolungato, estrarre completamente il cavo di collegamento alla rete elettrica.
- Per staccare l'apparecchio dalla rete, afferrare la spina senza tirare il cavo di collegamento alla rete elettrica.
- Non far passare il cavo di collegamento alla rete elettrica su bordi affilati e non schiacciarlo.
- Staccare la spina dalla rete elettrica prima di effettuare lavori sull'aspirapolvere o sugli accessori.
- Non mettere in funzione l'apparecchio se danneggiato. In caso di anomalia, staccare la spina dalla rete elettrica.
- Per evitare pericoli, le riparazioni e le sostituzioni delle parti di ricambio dell'aspirapolvere devono essere effettuate esclusivamente dal servizio di assistenza tecnica autorizzato.
- Proteggere l'aspirapolvere dal maltempo, dall'umidità e dalle fonti di calore.
- L'aspirapolvere non è adatto all'uso nei cantieri.  
=> L'aspirazione di macerie può causare il danneggiamento dell'apparecchio.
- Disattivare l'apparecchio quando non lo si usa.
- Gli apparecchi dismessi devono essere resi immediatamente inutilizzabili, per essere poi smaltiti in conformità alle normative vigenti in materia.
- Tenere fuori dalla portata dei bambini i sacchetti di plastica e le pellicole di imballaggio e smaltirli correttamente (pericolo di soffocamento).
- non versare sostanze infiammabili o contenenti alcool sui filtri (sacchetto filtro, filtro di protezione motore, filtro aria, ecc.).

### **Avvertenze per lo smaltimento**

#### **■ Imballaggio**

L'imballaggio protegge l'aspirapolvere da eventuali danni durante il trasporto. È costituito da materiali non inquinanti e può pertanto essere riciclato. Provvedere allo smaltimento dei materiali di imballaggio non più necessari rivolgendosi ai centri di raccolta per il sistema di riciclaggio "Punto verde".

#### **■ Apparecchio dismesso**

Gli apparecchi dismessi contengono ancora molteplici materiali preziosi. Si consiglia pertanto di restituire l'apparecchio dismesso al proprio rivenditore o presso un centro di riciclaggio. Per informazioni sulle modalità del riciclaggio, rivolgersi al proprio rivenditore o all'amministrazione comunale della propria città.

#### **■ Smaltimento del filtro e del sacchetto filtro**

Il filtro e il sacchetto filtro sono realizzati con materiali non inquinanti. Poiché sia il filtro che il sacchetto filtro non contengono alcune sostanze nocive è possibile smaltirli con i rifiuti domestici.

## Attenzione

- La presa di rete deve essere protetta attraverso un interruttore di sicurezza di almeno 16 A. Se il dispositivo di protezione scatta al momento dell'attivazione dell'apparecchio, la causa può essere dovuta al fatto che altri apparecchi con elevata potenza allacciata sono stati collegati contemporaneamente allo stesso circuito. Per evitare che il dispositivo salvavita scatti, prima di attivare l'apparecchio impostare il livello di potenza minimo e scegliere quindi solo successivamente un livello di potenza superiore.

## Prima di utilizzare l'apparecchio per la prima volta

### Figura 1\*

Collegare e fissare l'impugnatura al tubo flessibile di aspirazione.

## Messa in funzione

### Figura 2

- Inserire il tronchetto di aspirazione nel foro di aspirazione in modo che vi si innesti.
- Per rimuovere il tubo flessibile di aspirazione, premere i due nottolini ed estrarre il tubo.

### Figura 3\*

Collegare l'impugnatura e il tubo di aspirazione.

### Figura 4\*

- Collegare la spazzola per pavimenti e il tubo di aspirazione.
- Inserire il tubo telescopico nel raccordo della spazzola per pavimenti.

### Figura 5\*

- Collegare i tubi di aspirazione.
- Attraverso il pulsante di regolazione / il manico scorrevole nella direzione indicata dalla freccia, sbloccare il tubo telescopico ed impostare la lunghezza desiderata.

### Figura 6

Afferrare il cavo di collegamento alla rete elettrica a livello della spina, estrarlo fino a ottenere la lunghezza desiderata e collegare quindi la spina.

### Figura 7

Attivare/disattivare l'aspirapolvere azionando il tasto ON/OFF nel senso indicato dalla freccia.

### Figura 8

Regolazione della potenza di aspirazione attraverso la rotazione del tasto ON/OFF nel senso indicato dalla freccia.

## Aspirazione

### Figura 9

Regolazione della spazzola per pavimenti:

a) tappeti e moquette



b) pavimenti lisci



### Attenzione!

Le spazzole per pavimenti sono soggette a diversi livelli di usura, a seconda delle caratteristiche del pavimento (ad es. piastrelle ruvide, rustiche). Perciò è necessario controllare regolarmente la soletta della spazzola. Solette usurate o con spigoli vivi possono danneggiare i pavimenti più delicati, come il parquet e il linoleum. Il produttore non è responsabile di eventuali danni causati da spazzole usurate.

### Figura 10\*

Aspirare con accessori (collegare ovvero inserire sul tubo d'aspirazione a seconda del fabbisogno)

- Bocchetta per fessure  
Per l'aspirazione di fessure ed angoli.
- Bocchetta per imbottiture  
Per l'aspirazione di mobili imbottiti, tendine, ecc.
- Bocchetta per pavimenti lisci  
Per l'aspirazione di pavimenti con rivestimenti lisci (piastrelle, parquet, ecc.)

### Figura 11

In caso di brevi pause è possibile utilizzare il supporto ausiliario di parcheggio situato sul lato posteriore dell'apparecchio.

Inserire il gancio della spazzola per pavimenti nell'apposita fessura sul lato posteriore dell'apparecchio.

### Figura 12

Per la pulizia di scale, per esempio, è possibile trasportare l'apparecchio afferrandolo in corrispondenza delle due maniglie.

## Dopo la pulizia

### Figura 13

Staccare la spina.

Tirare brevemente il cavo di collegamento alla rete elettrica e rilasciarlo subito (il cavo si arrotola automaticamente).

### Figura 14

Per trasportare e riporre l'apparecchio, è possibile servirsi dello strumento ausiliario di stazionamento situato sul lato inferiore dell'apparecchio stesso.

Posizionare l'apparecchio verticalmente. Inserire il gancio della spazzola per pavimenti nell'apposita fessura sul lato inferiore dell'apparecchio.

\*a seconda della specifica dotazione

Con questo aspirapolvere per pavimenti è possibile eliminare qualunque tipo di sporco sia con il contenitore raccogli sporco sia con il sacchetto filtro.

Si consiglia l'utilizzo

- del contenitore raccogli sporco soprattutto per eliminare i resti delle proprie attività nel tempo libero, per esempio i trucioli, ecc.
- del sacchetto filtro principalmente per i lavori di pulizia in ambito domestico.

## Uso del contenitore raccogli sporco

### Figura 15

Per ottenere risultati ottimali, posizionare il regolatore di potenza sul valore massimo.

Solo per i materiali più delicati si consiglia di diminuire la potenza.

**Attenzione: il display di sostituzione del filtro funziona solo in presenza di un sacchetto filtro corretto.**

### Svuotamento del contenitore raccogli sporco

Per ottenere risultati ottimali, si consiglia di svuotare il contenitore raccogli sporco dopo ogni uso dell'aspirapolvere.

### Figura 16

Aprire il coperchio del vano di raccolta dello sporco azionando la leva di chiusura nel senso indicato dalla freccia.

### Figura 17

Estrarre dall'apparecchio il contenitore raccogli sporco.

### Figura 18

Aprire nel senso indicato dalla freccia le due serrature a scatto dello sportello della base, aprirlo sino a farlo innestare in corrispondenza del dispositivo di arresto. Il contenitore elimina in questo modo lo sporco verso il basso.

In caso di forte imbrattamento dello sportello della base (molto sporco), pulire quest'ultimo prima di chiuderlo, aspirando per esempio con la bocchetta per giunti.

**(A tale scopo applicare assolutamente il sacchetto filtro nell'apparecchio - cfr. Figura 23)**

Chiudere lo sportello della base in modo che lo si senta innestare in posizione.

### Figura 19

Inserire nuovamente il contenitore raccogli sporco nell'apparecchio e chiudere il coperchio del vano di raccolta dello sporco.

**Attenzione: dopo più utilizzi, il contenitore raccogli sporco può graffiarsi all'interno e appannarsi. Questo non influisce tuttavia in alcun modo sul funzionamento dell'aspirapolvere.**

## Pulizia del filtro permanente e del microfiltro del contenitore raccogli sporco

### Quando si deve effettuare la pulizia:

- Dopo ogni anomalia, ovvero ogniqualvolta si elimini la causa di occlusione.
- Al massimo ogni sei mesi.

### Figura 20

- Premere verso l'interno la linguetta di chiusura sul lato posteriore del contenitore ed estrarre il microfiltro dal contenitore.
- Rimuovere il filtro permanente dalla piastra di base del contenitore.

### Figura 21

- Pulizia del microfiltro e del filtro permanente. Successivamente, lasciarlo asciugare per almeno 24 ore.
- In seguito alla pulizia, montare il filtro permanente sulla piastra di base. Applicare il microfiltro sul contenitore e chiudere seguendo il senso indicato dalla freccia. La linguetta di chiusura deve innestarsi in posizione in modo udibile.

## Anomalia di funzionamento

Eliminazione di un'occlusione nel contenitore raccogli sporco.

### Figura 22

- Svuotamento del contenitore (cfr. Figura 18)
- Eliminare la causa dell'occlusione, servendosi per esempio di un cacciavite oppure battendo leggermente o aspirando.

**(Per pulire, applicare assolutamente il sacchetto filtro nell'apparecchio - cfr. Figura 23)**

- Chiudere lo sportello della base in modo che lo si senta innestare in posizione.

**Attenzione: Dopo ogni caso di anomalia è necessario pulire il microfiltro e il filtro permanente (si vedano le figure 20 e 21).**

## Uso del sacchetto filtro

Se necessario, è possibile utilizzare un sacchetto filtro al posto del contenitore raccogli sporco.

### Figura 23

- Aprire il coperchio dell'apparecchio (cfr. Figura 16).
- Rimuovere il contenitore raccogli sporco e applicare il sacchetto filtro.
- Chiudere il coperchio dell'apparecchio.

Si tratta di un apparecchio molto potente ed efficiente. Si consiglia di utilizzare la potenza massima esclusivamente in caso di forte sporco su pavimenti duri e moquette a pelo raso.

Azionando il regolatore della potenza di aspirazione (cfr. Figura 8), è possibile impostare in modo progressivo la forza di aspirazione desiderata.

- **Potenza minima:**  
Per la pulizia di materiali delicati, per esempio le tende.
- **Potenza media:**  
Per la pulizia quotidiana in condizioni di sporco limitato.
- **Potenza massima:**  
Per la pulizia di rivestimenti resistenti, di pavimenti duri e in caso di sporco resistente.

## Sostituzione del sacchetto filtro

### Figura 24\*

Se, quando si solleva la spazzola dal pavimento a massima potenza aspirante, il display di sostituzione del filtro sul coperchio è completamente giallo, è necessario sostituire il sacchetto filtro, anche nel caso in cui esso non sia ancora del tutto pieno. In questo caso è il tipo di materiale contenuto a rendere necessaria la sostituzione. La spazzola, il tubo di aspirazione e il tubo flessibile non devono essere intasati; in caso contrario, il display di sostituzione del filtro potrebbe scattare.

- **Attenzione: il display di sostituzione del filtro**
- **funziona solo in presenza di un sacchetto filtro corretto.**

### Figura 25

Aprire il coperchio dell'apparecchio azionando la leva di chiusura nel senso indicato dalla freccia.

### Figura 26

Chiudere il sacchetto filtro tirando la linguetta di chiusura ed estrarlo.

### Figura 27

Applicare un nuovo sacchetto filtro al supporto e chiudere il coperchio dell'apparecchio.

- **Attenzione: il coperchio del vano di raccolta dello sporco si chiude solo dopo che è stato inserito il sacchetto filtro e il filtro tessile o il contenitore raccogli sporco.**

## Pulizia del filtro di protezione del motore

Si consiglia di pulire il filtro di protezione del motore a intervalli regolari, battendolo leggermente e lavandolo!

### Figura 28\*

- Aprire il coperchio del vano di raccolta dello sporco (cfr. Figura 16).
- Estrarre il filtro di protezione del motore nel senso indicato dalla freccia.
- Pulire il filtro di protezione del motore battendolo leggermente.
- In caso di forte imbrattamento, è necessario lavare il filtro di protezione del motore. Successivamente, lasciarlo asciugare per almeno 24 ore.
- In seguito alla pulizia, inserire il filtro di protezione del motore nell'apparecchio e chiudere il coperchio del vano di raccolta dello sporco.

## Sostituzione del microfiltro d'igiene

(Non è presente negli apparecchi dotati di filtro HEPA). Quando va sostituito il microfiltro: all'inizio di ogni nuova confezione di filtri di carta.

### Figura 29\*

- Aprire il coperchio del vano di raccolta dello sporco (cfr. Figura 16).
- Estrarre ed aprire il supporto del filtro.
- Smaltire il vecchio microfiltro d'igiene ed inserire il nuovo nel supporto.
- Spingere il supporto del filtro nell'elettrodomestico e chiudere il coperchio.

## Pulizia del filtro igienico

Si consiglia di pulire il filtro igienico a intervalli regolari, battendolo leggermente e lavandolo!

### Figura 30\*

- Aprire il coperchio del vano di raccolta dello sporco (cfr. Figura 16).
- Estrarre il supporto del filtro nel senso indicato dalla freccia.
- Pulire il filtro igienico battendolo leggermente
- In caso di sporco resistente, lavare il filtro igienico. Successivamente, lasciarlo asciugare per almeno 24 ore.
- Spingere il supporto del filtro al di sotto delle due alette e muoverlo nel senso indicato dalla freccia finché non si innesta in posizione.
- Chiudere il coperchio del vano di raccolta dello sporco.

## Manutenzione

Prima di pulire l'aspirapolvere, è necessario disattivarlo e staccare la spina.

L'aspirapolvere e gli accessori in materiale plastico possono essere puliti con un normale detergente per plastica.

- **Non utilizzare strumenti abrasivi né detersivi universali o per vetro.**
- **Non immergere mai l'aspirapolvere nell'acqua.**

Se necessario, il vano di raccolta dello sporco può essere pulito con un altro aspirapolvere o, semplicemente, con un panno / pennello asciutto.

Con riserva di modifiche tecniche

Het verheugt ons dat u voor een Bosch stofzuiger uit de serie BSGL2 heeft gekozen.

In deze gebruiksaanwijzing worden verschillende BSGL2 – modellen beschreven. Het is dan ook mogelijk dat niet alle genoemde kenmerken en functies gelden voor uw toestel.

U dient alleen gebruik te maken van originele accessoires van Bosch, die speciaal voor uw stofzuiger ontwikkeld zijn om een zo goed mogelijk resultaat te bereiken.

De gebruiksaanwijzing goed bewaren. Wanneer u de stofzuiger doorgeeft aan derden de gebruiksaanwijzing erbij voegen.

**Gelieve de pagina's met afbeeldingen uit te klappen!**

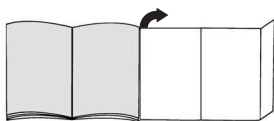

## Beschrijving van het apparaat

- 1 omschakelbaar vloermondstuk\*
- 2 Zuigmondstuk voor harde vloeren\*
- 3 zuigstang\*
- 4 telescoopbuis\*
- 5 Vergrendelingsknop\*
- 6 handgreep\*
- 7 zuigslang
- 8 Kussenmondstuk\*
- 9 Voegmondstuk\*
- 10 Cyclon-stoftank of alternatief
- 11 Filterzak
- 12 netaansluitkabel
- 13 In-/Uit-toets met elektronische zuigkrachtregelaar\*
- 14 Uitblaasfilter\*
- 15 parkeerhulp
- 16 Motorbeveiligingsfilter
- 17 wegzethul
- 18 papieren filter
- 19 deksel
- 20 draaggreep
- 21 uitblaasrooster
- 22 filtervervangingsindicator\*

\*al naar uitrusting

## Onderdelen en extra toebehoren

### A Reservefilterverpakking

- Filter type G (BBZ41FG)
- Voor de beste performance: Gplus (BBZ41GPLUS)

Inhoud:

4 filterzakken met afsluiting

1 microhygiënefilter

<http://www.dust-bag-bosch.com>

### B Textiefilter (continu filter) BBZ10TFG

Het van klitteband voorziene filter kan weer gebruikt worden.

### C HEPA-filter BBZ8SF1

Extra filter voor schone uitblaaslucht.

Aanbevolen voor mensen die aan allergieën lijden. Ieder jaar vervangen.

### D Micro-actiefkoolfilter BBZ8KF1

Combinatie van micro- en actiefkoolfilter. Gaat lange tijd storende geurtjes tegen. Halfjaarlijks vervangen.

Koolfilterframe vervangen door het frame van het micro-filter. **Let op!**

Combinatie »Hepa-filter« + »micro-actiefkoolfilter« niet mogelijk.

### E TURBO-UNIVERSAL®-borstel voor kussensr BBZ42TB

Borstelen en zuigen in één bewerking bij zitmeubelen, matrassen, autostoelen enz.

Bijzonder geschikt voor het opzuigen van die renharen. De borstel wordt aangedreven door de zuigstroom van de stofzuiger.

Geen elektrische aansluiting vereist.

### F TURBO-UNIVERSAL®-borstel voor vloeren BBZ102TBB

Borstelen en zuigen in één bewerking van laagpolig tapijt en vloerbedekkingen resp. voor alle bekledingen. Bijzonder geschikt voor het opzuigen van dierenharen.

De borstel wordt aangedreven door de zuigstroom van de stofzuiger.

Geen elektrische aansluiting nodig.

### G Mondstuk voor harde vloeren BBZ123HD

Voor het zuigen van gladde vloeren (parket, tegels, plaruzen, ...)

## Gebruik volgens de voorschriften

Deze stofzuiger is alleen voor huishoudelijk en niet voor zakelijk gebruik bestemd.

De stofzuiger uitsluitend gebruiken zoals aangegeven in deze gebruiksaanwijzing.

De fabrikant is niet aansprakelijk voor eventuele schade die ontstaat wanneer het apparaat niet volgens de voorschriften of op een verkeerde manier wordt gebruikt.

Volg daarom bestis de volgende aanwijzingen op!

### De stofzuiger mag alleen maar worden gebruikt met:

- originele filterzakken
- originele reserveonderdelen, originele toebehoren of speciale toebehoren

## Veiligheidsvoorschriften

Deze stofzuiger voldoet aan de erkende regels van de techniek en de betreffende veiligheidsbepalingen.

- De stofzuiger alleen volgens het typeplaatje aansluiten en in gebruik nemen.
- Nooit zuigen zonder filterzak.  
=> Het apparaat kan beschadigd worden!
- Dit apparaat kan worden gebruikt door kinderen vanaf 8 jaar en door personen met beperkte fysieke, sensorische of geestelijke vermogens of personen die gebrek aan kennis of ervaring hebben, wanneer zij onder toezicht staan of met het oog op een veilig gebruik volledig over de bediening van het apparaat zijn geïnformeerd en op de hoogte zijn van de gevaren die hieruit kunnen voortvloeien.
- Kinderen mogen niet met het apparaat spelen.
- Reiniging en onderhoud mogen niet worden uitgevoerd door kinderen als zij niet onder toezicht

### De stofzuiger mag niet worden gebruikt voor:

- het schoonzuigen van mensen of dieren
- het opzuigen van:
  - substanties die schadelijk voor de gezondheid, heet of gloeiend zijn, of scherpe randen hebben
  - vochtige of vloeibare stoffen
  - licht ontvlambare of explosieve stoffen en gassen
  - as, roest van open haarden en centrale verwarmingsinstallaties
  - tonerstof van printers en kopieerapparaten.
- Vermijd het zuigen met handgreep, mondstukken en buis in de buurt van uw hoofd.  
=> Er bestaat gevaar voor letsel!
- Zet het apparaat tijdens het zuigen op een vaste, veilige ondergrond.
- Bij het zuigen op trappen moet het apparaat altijd onder de gebruiker staan.
- In de volgende gevallen dient het gebruik van toestel direct te worden gestaakt en contact te worden opgenomen met de klantenservice:
  - wanneer het elektriciteits snoer beschadigd is
  - wanneer u per ongeluk vloeistof heeft opgezogen of als er vloeistof in het binnenste van het toestel is gekomen
  - wanneer het toestel naar beneden gevallen is.
- Het elektriciteits snoer niet gebruiken om de stofzuiger te dragen of te transporteren.
- Bij gebruik van meerdere uren achter elkaar het elektriciteits snoer volledig uittrekken.
- Niet aan het elektriciteits snoer maar aan de stekker trekken om het apparaat los te koppelen van het net.
- Het elektriciteits snoer niet over scherpe randen trekken en niet bekneld laten raken.
- Vóór alle werkzaamheden aan stofzuiger en toebehoren de stekker uit het stopcontact trekken.

- De stofzuiger niet in gebruik nemen wanneer hij beschadigd is. In geval zich een storing voordoet de stekker uit het stopcontact halen.
- Om risico's te voorkomen mogen reparaties aan de stofzuiger en de vervanging van onderdelen alleen worden uitgevoerd door onze klantenservice.
- De stofzuiger beschermen tegen weersinvloeden, vocht en hittebronnen.
- De stofzuiger is niet geschikt voor gebruik op bouwplaatsen.  
=> Opzuigen van bouwpuin kan leiden tot beschadiging van het apparaat.
- Het apparaat uitschakelen wanneer het niet wordt gebruikt.
- Versleten apparaten onmiddellijk onbruikbaar maken, het apparaat daarna op een verantwoorde wijze afvoeren.
- Plastic zakken en folie dienen buiten bereik van kinderen te worden bewaard en afgevoerd (Gevaar van verstikking).
- zorg ervoor dat er geen brandbare of alcoholhoudende stoffen op de filter (filterzak, motorbeveiligingsfilter, uitblaasfilter etc.) terecht komen.

## Instructies voor recycling

### ■ Verpakking

De verpakking beschermt de stofzuiger tegen beschadiging tijdens het transport. Deze bestaat uit milieuvriendelijk materiaal en is daarom recyclebaar. Breng verpakkingsmateriaal dat u niet meer nodig heeft naar een verzamelplaats voor de verwerking van afval.

### ■ Oude toestellen

Oude apparaten bevatten vaak nog waardevol materiaal. Geef daarom uw oude toestel voor hergebruik af aan uw handelaar of een recyclecentrum. Informatie over actuele methoden van afvalverwijdering kunt u krijgen bij uw handelaar of uw gemeente.

### ■ Afvoer van filter en filterzakken

Het filter en de filterzakken zijn gemaakt van milieuvriendelijke materialen. In zover deze geen stoffen bevatten die niet toegestaan zijn als huisvuil kunnen ze via het normale huisvuil worden afgevoerd.

### ■ Let op

- Als de zekering in de meterkast bij het inschakelen van het toestel wordt geactiveerd, dan kan dit worden veroorzaakt doordat er tegelijkertijd meerdere elektrische apparaten met een hoge aansluitwaarde op hetzelfde stroomcircuit zijn aangesloten.  
Het in werking treden van de zekering kan worden voorkomen door, alvorens het toestel in te schakelen, de laagste vermogensstand in te stellen en pas daarna een hogere vermogensstand te kiezen.

## Voor het eerste gebruik

### Afbeelding 1\*

Handgreep op de zuigslang steken en laten inklikken.

## De stofzuiger in gebruik nemen

### Afbeelding 2

- a) Aansluitstuk van de zuigslang in de zuigopening klikken.  
b) Bij het verwijderen van de zuigslang beide arrêteernokken samendrukken en de slang eruit trekken.

### Afbeelding 3\*

De handgreep en de zuigbuis in elkaar steken.

### Afbeelding 4\*

- a) Het vloermondstuk en de zuigbuis in elkaar steken.  
b) De telescoopbuis in het aansluitstuk van het vloermondstuk steken.

### Afbeelding 5\*

- a) De zuigbuisen in elkaar steken.  
b) Door de verstelknop / schuifmof in de richting van de pijl te schuiven de telescoopbuis ontgrendelen en de gewenste lengte instellen.

### Afbeelding 6

De stekker van het elektriciteitsnoer vastpakken, het snoer tot de gewenste lengte uittrekken en de stekker in het stopcontact steken.

### Afbeelding 7

De stofzuiger door middel van de aan-/ uitknop in de richting van de pijl in- of uitschakelen.

### Afbeelding 8

De zuigkracht instellen door de aan-/ uitknop in de richting van de pijl te draaien.

## Zuigen

### Afbeelding 9

Vloermondstuk instellen:

- a) Taptijten en vaste vloerbedekking



- b) Gladde vloeren



### Let op!

Mondstukken zijn, afhankelijk van het type harde vloer (bijv. ruwe vloeren of rustieke plavuizen) onderhevig aan enige slijtage. Daarom dient u de onderkant van het mondstuk regelmatig te controleren. Wanneer de onderkant van het mondstuk versleten is of scherpe randen heeft, kan dit schade veroorzaken aan gevoelige harde vloeren, zoals parket of linoleum. De fabrikant is niet aansprakelijk voor eventuele schade als gevolg van een versleten mondstuk.

### Afbeelding 10\*

Zuigen met accessoires (al naargelang behoefte op handgreep resp. zuigbuis steken)

- a) Voegenzuigmondstuk  
Voor het afzuigen van voegen en hoeken.

\*afhankelijk van de uitvoering

### b) Bekledingszuigmondstuk

Voor het afzuigen van gestoffeerde meubelen, gordijnen enz.

### c) Zuigmondstuk voor harde vloeren

Voor het zuigen van harde vloerbedekkingen (tegels, parket enz.)

### Afbeelding 11

Bij korte zuigpauzes kunt u de parkeerhulp aan de achterkant van het apparaat gebruiken.

De haak op het vloermondstuk in de uitsparing aan de achterzijde van het apparaat schuiven.

### Afbeelding 12

Bij het zuigen, bijv. van trappen, kan het apparaat ook aan beide handgrepen worden getransporteerd.

## Na het werk

### Afbeelding 13

De stekker uit het stopcontact halen.

Kort aan het elektriciteitsnoer trekken en loslaten (het snoer rolt automatisch op).

### Afbeelding 14

Voor het uitschakelen /transporteren van het apparaat kunt u de uitschakelhulp aan de onderzijde van het apparaat gebruiken.

Het apparaat rechtop neerzetten. De haak op het vloermondstuk in de uitsparing aan de onderkant van het apparaat schuiven.

U heeft een stofzuiger aangeschaft waarmee u allerlei soorten droog vuil zowel met het stofreservoir als met de filterzak kunt opzuigen,.

Wij bevelen het gebruik aan

- van de stanghouder, met name voor de doe-het-zelver, bijv. voor het verwijderen van zaagsel e.d.
- van de filterzak, met name voor gebruikelijke schoonmaakwerkzaamheden in het huishouden.

## Werken met het stofreservoir

### Afbeelding 15

Voor optimale zuigresultaten de vermogensregelaar op de maximale stand zetten.

Alleen voor zeer kwetsbaar materiaal bevelen wij aan een lager vermogen te kiezen.

**! Attentie: de filtervervangindicatie werkt alleen correct in combinatie met een filterzak.**

### Legen van het stofreservoir

Om een optimaal zuigresultaat te krijgen dient het stofreservoir na het zuigen altijd te worden leeggemaakt.

### Afbeelding 16

Het deksel van het stofreservoir openen door in de richting van de pijl op de sluithendel te drukken.

### Afbeelding 17

Stofreservoir uit het apparaat nemen.

### Afbeelding 18

- Beide klikvergrendelingen van de onderklep opheffen door in de richting van de pijl te drukken, de klep openen tot hij inkiikt in de aanslag. Het vuil komt van onder uit het reservoir.
- Bij sterke vervuiling van de onderklep (grote vervuiling), deze eerst voor het sluiten reinigen, bijv. door hem met het mondstuk voor kieren schoon te zuigen.  
**(Hiervoor dient de filterzak beslist in het apparaat te worden geplaatst - zie afbeelding 23)**
- Onderklep sluiten en hoorbaar inklikken

### Afbeelding 19

Het stofreservoir weer in het apparaat plaatsen en het deksel ervan sluiten.

**Let op: Na meerdere keren zuigen kan de Cyclon-stoftank van binnen bekrast worden en melkachtig beslaan. Dit heeft echter geen enkele invloed op de werking van de stofzuiger, d.w.z. hij functioneert verder volledig normaal.**

## Duurzaam filter en microfilter van de Cyclon-stoftank schoonmaken

### Wanneer moet ik schoonmaken:

- Na elke storing, d.w.z. telkens wanneer een verstopping is verholpen.
- Uiterlijk één keer per half jaar.

### Afbeelding 20

- De sluitstrip aan de achterkant van het reservoir naar binnen drukken en het microfilter van het reservoir afnemen.
- Duurzaam filter van de bodemplaat van het reservoir nemen.

### Afbeelding 21

- Micro- en duurzaam filter uitwassen.  
Filter vervolgens minstens 24 uur laten drogen.
- Na de reiniging het duurzaam filter in de bodemplaat plaatsen.  
Microfilter op het reservoir plaatsen en in de richting van de pijlen sluiten. De sluitstrip hoorbaar laten inklikken.

## Storing

Het verhelpen van een verstopping in het stofreservoir.

### Afbeelding 22

- Reservoir legen (zie afbeelding 18)
- De verstopping opheffen, bijv. met behulp van een schroevendraaier, en door uitkloppen of uitzuigen verwijderen.  
**(Voor het uitzuigen dient beslist de filterzak in het apparaat te worden geplaatst - zie afbeelding 23)**
- Onderklep sluiten en hoorbaar inklikken.

**Let op: na een storing dienen het micro- en duurzaam filter altijd te worden gereinigd (zie afbeelding 20 en 21).**

## Werken met een filterzak

Naar wens kan ook bij het stofreservoir een filterzak worden gebruikt.

### Afbeelding 23

- Apparaatdeksel openen (zie afbeelding 16)
- Het stofreservoir eruit halen en de filterzak plaatsen.
- Apparaatdeksel sluiten

U heeft een apparaat met een groot vermogen en een hoge zuigkracht aangeschaft.

Daarom wordt het aanbevolen alleen bij sterk vervuilde, laagpolige vloerbedekking of harde vloeren gebruik te maken van het maximale vermogen.

Met behulp van de zuigkrachtregelaar (zie afbeelding 8) kan de gewenste zuigkracht traploos worden ingesteld.

- Laag vermogensbereik:  
Voor het schoonzuigen van kwetsbare stoffen, zoals gordijnen.
- Gemiddeld vermogensbereik:  
Voor de dagelijkse reiniging bij geringe vervuiling.
- Hoog vermogensbereik:  
Voor het reinigen van zware vloerbedekking, harde vloeren en bij sterke vervuiling.

## Filterzak vervangen

### Afbeelding 24\*

Is een van de vloer opgetild vloermondstuk en bij maximaal zuigvermogen de filterwisselindicatie in het deksel volledig geel, dan moet de filterzak vervangen worden, ook als hij nog niet vol is. In dit geval is vervanging noodzakelijk vanwege de aard van de inhoud van de zak.

Mondstuk, zuigbuis en zuigslang mogen hierbij niet verstopt zijn, omdat dit ook de filterwisselindicatie beïnvloedt.

**Let op: de filtervervangindicatie werkt alleen correct in combinatie met een filterzak.**

### Afbeelding 25

Het deksel openen door in de richting van de pijl op de sluihendel te drukken.

### Afbeelding 26

De filterzak sluiten door aan de sluitstrip te trekken en vervolgens uitnemen.

### Afbeelding 27

De nieuwe filterzak in de houder plaatsen en het deksel van het apparaat sluiten.

**Let op: het deksel van het stofcompartiment sluit alleen wanneer er een filterzak, textielfilter of stofreservoir is geplaatst.**

### Motorbeveiligingsfilter schoonmaken

Het motorbeveiligingsfilter dient regelmatig te worden schoongemaakt door het uit te kloppen of uit te wassen!

#### Afbeelding 28\*

- Het deksel van het stofcompartiment openen (zie Afbeelding 16).
- Het motorbeveiligingsfilter in de richting van de pijl naar buiten trekken.
- Het motorbeveiligingsfilter schoonmaken door het uit te kloppen.
- Bij sterke vervuiling dient het motorbeveiligingsfilter te worden uitgewassen.  
Filter vervolgens minstens 24 uur laten drogen.
- Na het schoonmaken het motorbeveiligingsfilter in het apparaat schuiven en het deksel van het stofcompartiment sluiten.

### Micro-hygiënefilter vervangen

(Vervalt bij apparaten die uitgerust zijn met een HEPA filter). Wanneer moet ik de filter vervangen? Elke keer wanneer een nieuwe verpakking papieren reservefilters geopend wordt.

#### Afbeelding 29\*

- Deksel van het stofcompartiment openen (zie afbeelding 16).
- Filterhouder eruit trekken en openklappen.
- Oude micro-hygiënefilter verwijderen en nieuwe micro-hygiënefilter plaatsen.
- Filterhouder in stofzuiger schuiven en deksel sluiten.

### Uitblaasfilter reinigen

Het uitblaasfilter dient regelmatig te worden schoongemaakt door het uit te kloppen of uit te wassen!

#### Afbeelding 30\*

- Deksel van het stofcompartiment openen (zie afbeelding 16).
- Filterraam in de richting van de pijl naar buiten trekken.
- Uitblaasfilter schoonmaken door het uit te kloppen.
- Bij sterke vervuiling dient het uitblaasfilter te worden uitgewassen.  
Filter vervolgens minstens 24 uur laten drogen.
- Filterraam onder de beide houderstaafjes schuiven en in de richting van de pijl draaien tot het inklikt.
- Deksel van het stofcompartiment sluiten.

## Onderhoud

Voor het schoonmaken dient de stofzuiger altijd te worden uitgeschakeld en de stekker uit het stopcontact te worden gehaald.

De stofzuiger en accessoires van kunststof kunnen met een in de handel gebruikelijk schoonmaakmiddel voor kunststof worden onderhouden.

- **Geen schuurmiddel, glas of allesreiniger gebruiken.**
- **De stofzuiger nooit in water houden.**

Het stofcompartiment kan indien nodig met een tweede stofzuiger worden uitgezogen, of eenvoudig met een droge stofdoek of stofwast worden schoongemaakt.

Technische wijzigingen voorbehouden.

Tillykke med den nye Bosch støvsuger fra serie BSGL2. I denne brugsanvisning beskrives alle de forskellige BSGL2 - modeller. Det er derfor muligt, at nogle af de beskrevne funktioner og udstyr ikke findes på den aktuelle model.

Det anbefales, at der altid anvendes originalt tilbehør fra Bosch, fordi dette tilbehør er blevet specielt udviklet netop til denne støvsuger for at opnå det optimale bedste resultat af støvsugningen.

Opbevar venligst denne brugsanvisning. Når støvsugeren gives videre til andre, skal brugsanvisningen også gives med.

### Fold siderne med figurerne ud!

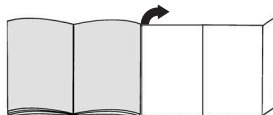

## Beskrivelse af apparatet

- 1 Omskiftelig gulvmundstykke\*
- 2 Mundstykke til hårde gulve\*
- 3 Rør\*
- 4 Teleskoprør\*
- 5 Låseknap\*
- 6 Håndtag på slangen\*
- 7 Sugelange
- 8 Møbelmundstykke\*
- 9 Fugemundstykke\*
- 10 Støvbeholder eller alternativt
- 11 Filterpose
- 12 Netti/slutningsledning
- 13 Tænd-/slukknop med elektronisk sugekraftregulator\*
- 14 Udblæsningsfilter\*
- 15 Parkeringshjælp
- 16 Motorbeskyttelsesfilter
- 17 Henstillingshjælp
- 18 Udskifteligt papirfilter
- 19 Låg
- 20 Bærehåndtag
- 21 Udblæsningsgitter
- 22 Indikator for filterskift\*

\*Alt efter udstyr

## Reserve dele og ekstra tilbehør

### A Pakke med udskiftningsfiltere

- Filter type G (BBZ41FG)
- For optimal effekt: Gplus (BBZ41GPLUS)

Indhold:

4 filterposer med lukkemekanisme  
1 micro-hygiejnefilter

<http://www.dust-bag-bosch.com>

### B TEKSTIL-FILTER (Permanent filter)

BBZ10TFG

Genanvendeligt filter med velcrolukning.

### C HEPA-Filter BBZ8SF1

Ekstra filter giver en renere udblæsningsluft.  
Anbefalet for allergikere. Udskiftes årligt

### D Micro-aktivkul-filter BBZ8KF1

Kombination af micro- og aktivkul-filter. Forhindrer generende lugt i lang tid. Udskiftes hvert halve år. Skift kulfiltrrets holder ud med microfiltrrets holder.

#### Bemærk venligst!

Kombinationen "Hepa-filter" + "Micro-aktivkul-filter" er ikke mulig.

### E TURBO-UNIVERSAL®- børste til møbler BBZ42TB

Børster og suger i en arbejds gang polstrede møbler, madrasser, bilsæder osv.

Særlig velegnet til opugning af dyrehår. Børstevalsen drives via støvsugerens sugestrøm.  
Elektrisk tilslutning ikke nødvendig.

### F TURBO-UNIVERSAL®-børste til gulv BBZ102TBB

Børster og suger i en arbejds gang tæpper med kort luv og væg til væg-tæpper hhv. alle gulvbelægninger.

Særlig velegnet til opugning af dyrehår.  
Børstevalsen drives via støvsugerens sugestrøm.  
Elektrisk tilslutning ikke nødvendig.

### G Mundstykke til hårde gulve BBZ123HD

Til støvsugning af glatte gulve (parket, fliser, terrakotta,...)

## Anvendelse iht. formål

Denne støvsuger er kun beregnet til anvendelse i private husholdninger og ikke til erhvervs mæssige formål.

Støvsugeren må kun anvendes i henhold til anvisningerne i denne brugsanvisning. Producenten hæfter ikke for evt. skader, der er opstået som følge af ukorrekt anvendelse eller forkert betjening.

Overhold derfor altid nedenstående anvisninger!

### Støvsugeren må kun bruges med:

- Original filterpose
- Originale reserve dele og tilbehør samt originalt ekstra tilbehør

## Sikkerhedsanvisninger

Denne støvsuger opfylder de almindeligt anerkendte regler for tekniske konstruktioner samt de respektive sikkerhedsbestemmelser.

- Støvsugeren må kun tilsluttes og anvendes iht. typeskiltet.
- Støvsug aldrig uden filterpose.  
=> apparatet kan blive beskadiget!
- Dette apparat kan benyttes af børn fra 8 år og derover, samt af personer med reducerede fysiske, sensoriske eller mentale evner og / eller manglende erfaring eller viden, hvis de er under opsyn eller er blevet instrueret i sikker brug af apparatet og har forstået de farer og risici, der kan være forbundet med brugen af apparatet.
- Børn må ikke bruge apparatet som legetøj.
- Rengøring og vedligeholdelse må ikke udføres af børn, uden at de er under opsyn.

### Støvsugeren må ikke benyttes til:

- Støvsugning af mennesker eller dyr
- Opsugning af:
  - sundhedsskadelige, skarpkantede, varme eller glødende substanser
  - fugtige eller flydende substanser
  - letantændelige eller eksplosive stoffer og gasser
  - aske, sod fra kakkellovne eller centralvarmeanlæg
  - tonerstøv fra printere eller kopimaskiner.
- Undgå at støvsuge med håndgreb, mundstykke eller rør i nærheden af hovedet.  
=> Der er fare for tilskadekomst!
- Sørg for, at apparatet er placeret på et fast og sikkert underlag under støvsugning.
- Ved støvsugning af trapper, skal apparatet altid være placeret lavere end brugeren.
- Sluk for omgående for apparatet i følgende tilfælde, og kontakt i givet fald kundeservice:
  - Når nettilslutningsledningen er beskadiget.
  - Hvis der ved et uheld er blevet sugt væske op, eller hvis der kommet væske ind i apparatet.
  - Hvis apparatet er faldet ned.
- Benyt ikke netledningen til at bære / transportere støvsugeren med.
- Når støvsugeren anvendes flere timer i træk, skal netledningen trækkes helt ud.
- Træk ikke i ledningen, men kun i selve stikket, når ledningen skal trækkes ud af kontakten.
- Undlad at trække netledningen hen over skarpe kanter, og sørg for, at den ikke kommer i klemme.
- Ved alle former for arbejde på støvsugeren eller dens tilbehør, skal støvsugerens netstik altid trækkes ud af kontakten.
- Støvsugeren må ikke anvendes, hvis den er beskadiget. Træk stikket ud af kontakten i tilfælde af en funktionsfejl ved apparatet.

- For at der ikke skal opstå fare, må reparationer af støvsugeren og udskiftning af reservedele kun udføres af et autoriseret serviceværksted.
- Støvsugeren skal beskyttes mod fugt, vejr og vind samt påvirkning fra varmekilder.
- Støvsugeren er ikke beregnet til anvendelse på byggepladser.  
=> opsugning af byggeaffald kan beskadige apparatet.
- Sluk for apparatet, når der ikke støvsuges.
- Et kasseret apparat skal gøres ubrugeligt med det samme, hvorefter det skal bortskaffes efter forskrifterne.
- Plastikposer og folie må ikke være tilgængelige for småbørn, hverken ved opbevaring og kassering (fare for kvælning).
- Hæld ikke brændbare eller alkoholholdige stoffer på filtrene (filterpose, motorbeskyttelsesfilter, udblæsningsfilter etc.).

## Anvisninger om bortskaffelse

### ■ Emballage

Emballagen beskytter støvsugeren mod beskadigelse under transporten. Den består af miljøvenlige materialer og kan derfor genbruges. Emballage, der ikke mere skal anvendes, bør bortskaffes på genbrugsstationer eller på lignende vis.

### ■ Kasserede støvsugere

Kasserede apparater indeholder materialer, der kan genbruges. Aflever derfor udtjente apparater hos forhandleren eller på en genbrugsstation. Der kan indhentes oplysninger om gældende bortskaffelsesregler hos forhandleren eller på kommunen.

### ■ Bortskaffelse af filtre og filterposer

Filtre og filterposer er fremstillet af miljøvenlige materialer. Hvis de ikke indeholder substanser, som ikke må lægges i husholdningsaffaldet, kan de bortskaffes som normalt husholdningsaffald.

### ! Bemærk venligst

- Hvis det sker, at sikringen springer / slår fra, når apparatet tændes, kan det skyldes, er der samtidig er tilsluttet andre elektriske apparater med et stort effektforbrug på den samme strømkreds. De kan undgå, at sikringen springer, hvis De indstiller støvsugeren til det laveste effektrin, inden der tændes for den, og først derefter vælger et højere effektrin.

### Fare for elektrisk stød!

Apparatet er udstyret med et EU-Schuko-stik (sikkerhedsstik).

For at sikre korrekt jordforbindelse i stikkontakter i Danmark skal apparatet tilsluttes med en egnet stikadapter. Denne adapter (tilladt til maks.13 amperer) kan bestilles via kundeservice (reservedel nr. 616581)

## Før apparatet tages i brug første gang

### Figur 1\*

Sæt håndgrebet på slangen, og lad det klikke på plads.

## Ibrugtagning

### Figur 2

- a) Stik sugeslangestudsens ind i sugeåbningen, så den går i indgreb.
- b) Når slangen skal tages af, trykkes de to indgrebshager sammen, hvorefter slangen kan trækkes ud.

### Figur 3\*

Sæt håndgrebet og røret sammen.

### Figur 4\*

- a) Sæt gulvmundstykket og røret sammen.
- b) Stik teleskoprøret ind i gulvmundstykkets studs.

### Figur 5\*

- a) Sæt rørene sammen.
- b) Frigor teleskoprøret ved at skyde indstillingsknappen / skydemuffen i pilens retning, og indstil til den ønskede længde.

### Figur 6

Hold i stikket på ledningen, træk ledningen ud til den ønskede længde, og sæt stikket i stikkontakten.

### Figur 7

Tænd og sluk for støvsugeren ved at trykke tænd-/slukknappen i pilens retning.

### Figur 8

Indstil sugestyrken ved at dreje tænd-/slukknappen i pilens retning.

## Støvsugning

### Figur 9

Indstille gulvmundstykket:

- a) Tæpper og faste tæpper



- b) Hårde gulvbelægninger



### Bemærk!

Gulvmundstykker bliver udsat for et vist slid, afhængigt af gulvenes art (f.eks. ru, rustikale fliser). Derfor skal mundstykkets glidesål kontrolleres med regelmæssige mellemrum. Slidte eller skarpkantede undersider på mundstykker kan beskadige sarte gulve som parket eller linoleum. Producenten hæfter ikke for evt. skader, som er opstået som følge af et slidt gulvmundstykke.

### Figur 10\*

Støvsugning med tilbehør:

(sættes alt efter behovet på håndtaget eller sugerøret).

- a) Fugemundstykke til støvsugning af fuger og hjørner.

- b) Møbelmundstykke  
til støvsugning af polstrede møbler, forhæng osv.
- c) Mundstykke til hårde gulve  
til støvsugning af hårde gulvbelægninger  
(parket, fliser osv.)

#### Figur 11

Ved korte pauser i støvsugningen kan De benytte parkeringssystemet på bagsiden af støvsugerens. Skyd hagen på gulvmundstykket ind i udsparingen på støvsugerens underside.

#### Figur 12

Ved støvsugning f.eks. på trapper kan støvsugerens også transporteres i de to håndtag.

## Efter arbejdets afslutning

#### Figur 13

Træk stikket ud af stikdåsen.  
Træk kort i ledningen, og slip den (ledningen rulles automatisk op).

#### Figur 14

Når støvsugerens skal sættes væk eller transporteres, kan De benytte parkeringssystemet på støvsugerens underside.  
Placer støvsugerens lodret. Skyd hagen på gulvmundstykket ind i udsparingen på støvsugerens underside.

De har købt en støvsuger, som De kan anvende til opsugning af al slags tørt snavs, både med støvbeholderen og med filterposen.

Vi anbefaler, at De anvender

- støvbeholderen ved hobbyarbejde, f.eks. til at fjerne savsmuld, osv.
- filterposen til almindelig rengøring i husholdningen.

## Arbejde med støvbeholderen

#### Figur 15

Sæt sugeeffektindstillingen til maksimum for at opnå det bedste resultat.  
Vi anbefaler, at man kun nedsætter sugeeffekten ved meget sarte materialer.

- Bemærk: Filterskiftsindikatoren fungerer kun korrekt sammen med en filterpose.**

### ømning af støvbeholderen

For at opnå det optimale resultat af støvsugningen bør støvbeholderen tømmes efter hver støvsugning.

#### Figur 16

Luk støvrumslåget op ved at trykke låsehåndtaget i pilens retning.

\*afhængigt af udstyr

#### Figur 17

Tag støvbeholderen ud af støvsugerens.

#### Figur 18

- Frigør begge bundklappens snaplåse i pilens retning, luk klappen op, til den går i indgreb mod stoppet, hvorefter støvbeholderens indhold bliver tømt ud af beholderen nedad.
- Hvis bundklappen er stærkt tilsmudset (grove smudspartikler), skal bundklappen rengøres, inden den lukkes, f.eks. ved at støvsuge den med fugemundstykket.  
**(Sæt i så fald altid støvsugerposen i støvsugerens - se figur 23)**
- Luk bundklappen, til den går i indgreb med et klik.

#### Figur 19

Sæt støvbeholderen på plads i apparatet igen, og luk støvrumsbeholderen.

- Bemærk: Når der er støvsuget flere gange, kan støvbeholderen blive ridset indvendig og få et mælkeagtigt udseende. Dette har dog ingen virkning på støvsugerens funktion, dvs. at den stadig er fuldt funktionsdygtig.**

## Rengøring af fast filter og Micro-filteret i Cycle-tech beholderen

### Hvornår skal filtrene renses?

- Efter enhver funktionsfejl, dvs. hver gang man har fjernet en tilstopning.
- Mindst hvert halve år.

#### Figur 20

- Tryk lukkemekanismen på beholderens bagside ind, og tag micro-filteret ud af beholderen.
- Tag det faste filter ud af beholderens bundplade.

#### Figur 21

- Vask micro-filteret og det faste filter.  
Lad derefter filtrene tørre i mindst 24 timer.
- Sæt det rengjorte faste filter på plads i bundpladen.  
Sæt micro-filteret på beholderen, og luk den i pilens retning. Lukkemekanismen skal gå i indgreb med et klik.

## Funktionsfejl

Fjernelse af en tilstopning i støvbeholderen.

#### Figur 22

- Tøm beholderen (se figur 18).
- Tilstopningen løses, f.eks. med en skruetrækker, og fjernes ved enten at banke eller suge den ud.  
**(Husk altid, hvis De vil støvsuge en tilstopning ud, at lægge en støvsugerpose i støvsugerens - se figur 23)**
- Luk bundklappen, og lad den gå i indgreb med et klik.  
**Bemærk: Både Micro-filteret og det faste filter skal altid renses efter en funktionsfejl (se figur 22 og 23).**

## Arbejde med filterpose

Ved behov kan man også anvende en filterpose i stedet for støvbeholderen.

### Figur 23

- Støvrumslåget åbnes (se figur 16)
- Tag støvbeholderen ud, og sæt filterposen i.
- Luk støvrumslåget.

De har anskaffet en meget effektiv støvsuger med stor sugeevne.

Den højeste sugestyrke kan derfor kun anbefales til meget snavsede faste tæpper med lav luv eller hårde gulvbelægninger.

Den ønskede sugestyrke kan indstilles trinløst med sugestyrkeregulatoren (se figur 8).

- Lav sugeeffekt:  
Til støvsugning af sarte materialer, f.eks. gardiner.
- Mellemste sugeeffekt:  
Til daglig rengøring ved ringe tilsmudsning.
- Høj sugeeffekt:  
Til rengøring af robuste gulvbelægninger, hårde gulvbelægninger og ved stærk tilsmudsning.

## Skifte filterpose

### Figur 24\*

Hvis filterskiftindikatoren i låget er fyldt helt ud med gult, når gulvmundstykket er løftet op fra gulvet ved den kraftigste sugestyrke, skal filterposen skiftes ud, også selv om den ikke er fyldt helt op. I så fald er det arden af det opsugede materiale, der gør det nødvendigt at skifte filterposen.

Mundstykke, rør og støvsugerlange må ikke være tilstoppet, fordi dette også kan aktivere filterskiftindikatoren.

- **Bemærk: Filterskiftindikatoren fungerer kun korrekt sammen med en filterpose.**

### Figur 25

Åbn låget ved at trykke låsehåndtaget i pilens retning.

### Figur 26

Luk filterposen ved at trække i lukkelasken, og tag den ud.

### Figur 27

Sæt en ny filterpose i holderen, og luk støvrumslåget.

- **Bemærk: Støvrumslåget kan kun lukkes, når der er sat en filterpose hhv. et tekstilfilter eller en støvbeholder i.**

## Rense motorbeskyttelsesfiltret

Motorbeskyttelsesfiltret skal med regelmæssige mellemrum bankes rent eller vaskes!

### Figur 28\*

- Åbn støvrumslåget (se figur 16).
- Træk motorbeskyttelsesfiltret ud i pilens retning.
- Rengør motorbeskyttelsesfiltret ved at banke det, til det er rent.
- Hvis motorbeskyttelsesfiltret er meget snavset, bør det vaskes.  
Lad derefter filtret tørre i mindst 24 timer.
- Skyd filtret ind i apparatet igen, når det er rent, og luk støvrumslåget.

## Skift af mikrofilter

(Gælder ikke for apparater, der er udstyret med et HEPA-filtret).

Hvornår skifter jeg det: Ved hver ny pakning udskiftelige papirfiltre.

### Figur 29\*

- Luk støvrumslåget op (se figur 16).
- Træk filterholderen ud og åbn den.
- Fjern det gamle mikrohygiejnefilter og læg et nyt mikrohygiejnefilter i.
- Sæt filterholderen ind i støvsugeren og luk låget.

## Rengøre udblæsningsfilter

Udblæsningsfiltret skal med regelmæssige mellemrum bankes rent eller vaskes!

### Figur 30\*

- Luk støvrumslåget op (se figur 16).
- Træk filterrammen ud i pilens retning.
- Rengør udblæsningsfiltret, til det er rent.
- Hvis udblæsningsfiltret er meget snavset, bør det vaskes.  
Lad derefter filtret tørre i mindst 24 timer.
- Skyd filterrammen ind under de to holderibber, og drej den i pilens retning, til den går i indgreb.
- Luk støvrumslåget.

## Pløje

Sluk altid støvsugeren, og træk stikket ud af stikkontakten, når støvsugeren skal rengøres.

Støvsugeren og tilbehørsdelene kan plejes med et af de gængse rensmidler til kunststof.

- **Brug aldrig skuremidler, glas- eller universalrensemidler.**
- **Dyp aldrig støvsugeren i vand.**

Støvrummet kan om nødvendigt støvsuges med en anden støvsuger, eller ganske enkelt rengøres med en tør støvklud/støvpensel.

Med forbehold for tekniske ændringer.

Vi gleder oss over at du har valgt en støvsuger fra Bosch i serien BSGL2. I denne bruksanvisningen presenteres forskjellige BSGL2. Det er derfor mulig at ikke alle egenskapene og funksjonene som beskrives, finnes på din modell. Du bør bare bruke originalt tilbehør fra Bosch. Dette er spesialutviklet for våre støvsugere slik at du får best mulig resultat av støvsugingen.

Ta vare på bruksanvisningen. Bruksanvisningen må følge med når støvsugeren skifter eier.

### Brett ut bildesidene!

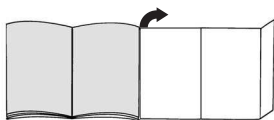

## Beskrivelse av apparatet

- 1 Gulvdyse, kan koples om\*
- 2 Gulvdyse\*
- 3 Sugerør\*
- 4 Teleskoprør\*
- 5 Låseknapp\*
- 6 Håndtak, slange\*
- 7 Sugelange
- 8 Polsterdyse\*
- 9 Fugedyse\*
- 10 Støvbeholder eller
- 11 Filterpose
- 12 Nettledning
- 13 På- / avbryter med elektronisk sugekraftregulator\*
- 14 Utblåsningsfilter\*
- 15 Parkeringshjelp
- 16 Motorvernefilter
- 17 Hensettingshjelp
- 18 Utskiftbart papirfilter
- 19 Lokk
- 20 Bærehåndtak
- 21 Utblåsningsgitter
- 22 Filterskiftedisplay\*

\*avhengig av utstyret

## Ekstra tilbehør og reservedeler

### A Papirfilterpakke

- Filter type G (BBZ41FG)
- For beste resultat: Gplus (BBZ41GPLUS)

Innhold:

- 4 filterposer med lukkeanordning
- 1 mikrohygienefilter

<http://www.dust-bag-bosch.com>

### B Tekstilfilter (varig filter) BBZ10TFG

Filter med borrelås, egnet for gjenbruk.

### C HEPA-Filter BBZ8SF1

Ekstra filter for renere utblåsningsluft. Anbefalt for allergikere. Skiftes ut hvert år.

### D Mikro-aktivkullfilter BBZ8KF1

Kombinasjon av mikro- og aktiv-kullfilter. Hindrer sjenerende lukt i lang tid. Byttes to ganger i året. Bytt kullfilterrammer med holderammer mikrofilter.

**Obs!**

Kombinasjonen »Hepa-filter« + »mikro-aktivkullfilter« er ikke mulig.

### E TURBO-UNIVERSAL®- børste for polstring BBZ42TB

Børsting og suging samtidig av polstrede møbler, madrasser, biler osv.

Spesielt godt egnet for oppsuging av dyrehår. Børstevalsen drives med støvsugerens sugestrom. Elektrisk tilkoping ikke nødvendig.

### F TURBO-UNIVERSAL®- børste for gulv BBZ102TBB

Børsting og suging samtidig av tepper og teppegulv med kort lo, hhv. for alle belegg.

Spesielt godt egnet for oppsuging av dyrehår. Børstevalsen drives med støvsugerens sugestrom. Elektrisk tilkoping ikke nødvendig.

### G Dyse for harde gulv BBZ123HD

For støvsuging av glatte gulv (parkett, fliser, terracotta, ...)

## Tiltenkt bruk

Støvsugeren er kun beregnet for bruk i husholdninger og ikke til nærings- og industriformål.

Støvsugeren må bare brukes som beskrevet i denne bruksanvisningen.

Produsenten er ikke ansvarlig for eventuelle skader forårsaket av utilsiktet eller feil bruk.

Les derfor nøye igjennom instruksjonene nedenfor.

### Støvsugeren må bare brukes med:

- original filterpose
- originale reservedeler, originalt tilbehør eller ekstra tilbehør

## Sikkerhetsanvisninger

Denne støvsugeren er laget i henhold til anerkjente tekniske prinsipper og gjeldende sikkerhetsbestemmelser.

- Støvsugeren må kun kobles til og tas i bruk i henhold til opplysningene på typeskiltet.

- Støvsug aldri uten filterpose.  
=> Apparatet kan bli ødelagt!
- Apparatet skal bare brukes av barn over åtte år og personer med nedsatt fysisk, sensorisk eller mental funksjonsevne eller manglende erfaring og/eller kunnskap dersom de er under oppsyn eller har fått tilstrekkelig opplæring i sikker bruk av apparatet og har forstått hvilke farer som kan oppstå.
- Barn skal ikke leke med apparatet.
- Rengjøring og vedlikehold skal ikke utføres av barn uten tilsyn.

#### Støvsugeren må ikke brukes til:

- støvsuging av mennesker eller dyr
- oppsuging av:
  - helseskadelige, varme eller glødende stoffer eller gjenstander med skarpe kanter
  - fuktige eller flytende stoffer
  - lettantennelige eller eksplosive stoffer og gasser
  - aske, sot fra kakkellovner og sentralfyring
  - tonerstøv fra skrivere eller kopimaskiner
- Unngå støvsuging med håndtak, munnstykker og rør i nærheten av hodet.  
=> Fare for personskader!
- Sett apparatet på et fast og jevnt underlag ved støvsuging.
- Ved støvsuging av trapper skal apparatet alltid stå nedenfor brukeren.
- I følgende tilfeller skal apparatet tas ut av bruk og kundeservice kontaktes:
  - hvis strømledningen er skadet
  - hvis du utilsiktet har sugd opp væsker eller det har kommet fuktighet inn i apparatet
  - hvis apparatet har falt ned
- Ikke bruk strømledningen til bæring/transport av støvsugeren.
- Ved sammenhengende bruk i flere timer må strømledningen trekkes helt ut.
- Trekk i støpselet, ikke i ledningen, når du skal koble apparatet fra strømmettet.
- Ikke trekk strømledningen over skarpe kanter og ikke klem den.
- Trekk alltid ut støpselet før arbeid på støvsugeren.
- Ikke bruk støvsugeren hvis den er skadet. Hvis det oppstår feil, må du trekke ut støpselet.
- For å unngå farlige situasjoner skal reparasjoner og bytte av reservedeler på støvsugeren bare utføres av autorisert kundeservice.
- Beskytt støvsugeren mot vær og vind, fuktighet og varmekilder.
- Støvsugeren er ikke egnet for bruk på byggeplass.  
=> Oppsuging av byggematerialer kan føre til skader på apparatet.
- Slå av apparatet når du ikke støvsuger.
- Utslitte apparater må straks gjøres ubrukbare, og deretter kasseres på forskriftsmessig måte.
- Plastposer og folie skal oppbevares eller kastes utenfor barns rekkevidde (fare for kvelning).
- det må ikke påføres brennbare eller alkoholholdige stoffer på filterene (filterposen, motorbeskyttelsesfilteret, utblåsningsfilteret osv.).

## Informasjon om kassering

### ■ Emballasje

Emballasjen beskytter støvsugeren mot skader under transport. Den består av miljøvennlige materialer og kan derfor gjenvinnes.

Kast emballasje du ikke har bruk for på en miljøstasjon.

### ■ Gammelt apparat

Gamle apparater inneholder mange materialer som fortsatt kan brukes. Lever derfor det gamle apparatet til forhandleren eller til en miljøstasjon for gjenvinning. Du kan få informasjon om mulige måter å kassere apparatet på hos forhandleren eller kommunale myndigheter.

### ■ Kassering av filter og filterpose

Filteret og filterposen er fremstilt av miljøvennlige materialer. Hvis de ikke inneholder stoffer som er forbudt i husholdningsavfallet, kan de kastes i husholdningsavfallet.

### ! Obs!

- Stikkontakten må være sikret med minimum en 10 A-sikring.  
Hvis sikringen går når du slår på apparatet, kan det skyldes at andre elektroniske apparater med høy effekt er tilkoblet samme strømkrets.  
Du kan unngå at sikringen går hvis du stiller støvsugeren på laveste effekttrinn når du slår den på og deretter velger et høyere effekttrinn.

## Før første gangs bruk

### Figur 1\*

Fest håndtaket på sugeslangen.

## Komme i gang

### Figur 2

- Før sugeslangestussen inn i sugeåpningen til den smekker på plass.
- Når du skal ta ut sugeslangen, må du klemme sammen de to låseknappene og trekke ut slangen.

### Figur 3\*

Sett sammen håndtak og teleskoprør.

### Figur 4\*

- Sett sammen håndtak og rør.
- Stikk teleskoprøret inn i enden av gulvmunnstykket.

### Figur 5\*

- Sett sammen rørene.
- Løsne teleskoprøret ved å skyve låseknappen/skyveknappen i pilens retning og still inn ønsket lengde.

### Figur 6

Ta tak i støpselet på nettkabelen, trekk ut ønsket lengde og sett nettstøpselet i kontakten.

### Figur 7

Støvsugeren slås på eller av ved å skyve på-/avknappen i pilens retning.

\*avhengig av modell

## Figur 8

Sugekraften stilles inn ved å vri på-/ avknappen i pilens retning.

## Støvsuging

### Figur 9

Innstilling av gulvmunnstykke:

a) Tepper og vegg-til-vegg-tepper



b) Jevne gulv



### OBS!

Gulvmunnstykker utsettes for slitasje avhengig av gulvenes beskaffenhet (f.eks. ru, rustikke fliser). Derfor bør du med jevne mellomrom sjekke undersiden av munnstykket. Dersom undersiden av munnstykket er slitt og har skarpe kanter, kan det forårsake skader på mindre slitesterke gulv som parkett og linoleum. Produsenten kan ikke holdes ansvarlig for skader som oppstår som følge av at det brukes slitte gulvmunnstykker.

### Figur 10\*

Suge med tilbehør  
(Settes etter behov på håndtak eller sugerør).

a) Fugedyse

For suging av fuger og hjørner

b) Polsterdyse

For suging av polstrete møbler, gardiner osv.

c) Gulvdyse

For suging av harde gulvbelegg (fliser, parkett osv.)

### Figur 11

Når du skal ta korte pauser under arbeidet, kan du bruke parkeringshjelpen på undersiden av apparatet. Skyv kroken på gulvmunnstykket inn i sporet på baksiden av støvsugeren.

### Figur 12

Til suging av for eksempel trapper kan apparatet transporteres med begge håndtakene.

## Når jobben er gjort

### Figur 13

Trekk ut nettstøpselet.

Trekk nettkabelen litt til deg og slipp den (kabelen kveiles automatisk opp).

### Figur 14

Ved oppbevaring/transport av apparatet kan du bruke oppbevaringshjelpen på undersiden av støvsugeren. Sett maskinen fra deg i loddrett stilling. Skyv kroken på gulvmunnstykket inn i sporet på undersiden av støvsugeren.

Du har anskaffet en gulvstøvsuger som du kan bruke til å suge opp alle typer tørt smuss, både med støvbeholderen og med filterpose.

Vi anbefaler bruk av

- Støvbeholder, spesielt i hobbyområdet, f.eks. til fjerning av sagflis, osv.
- Filterpose til vanlig rengjøring i hjemmet.

## Arbeide med støvbeholderen

### Figur 15

Du oppnår best sugeresultat hvis du stiller effektvelgeren på høyeste nivå.

Vi anbefaler at du bare stiller effekten på et lavere nivå hvis du skal støvsuge svært ømfintlige materialer.

- **Viktig: Filterbytteindikatoren fungerer bare korrekt**
- sammen med en filterpose.

### Tømming av støvbeholderen

For å oppnå et optimalt sugeresultat bør støvbeholderen tømmes etter hver sugeprosess.

### Figur 16

Åpne støvbeholderdekslet ved å trekke låsestangen i pilens retning.

### Figur 17

Ta støvbeholderen ut av apparatet.

### Figur 18

- Løsne begge hurtiglåsene i bunnklaffen i pilens retning, åpne klaffen til den smekker på plass. Beholderen tømmer innholdet nedover.
- Hvis bunnklaffen er svært skitten (grove smusspartikler), må denne rengjøres før den lukkes, f.eks. ved å støvsuge den ren med fugemunnstykket.  
**(Du må da alltid legge filterposen inn i apparatet, se figur 23)**
- Lukk bunnklaffen slik at du hører et klikk.

### Figur 19

Sett støvbeholderen inn i støvsugeren igjen og lukk støvbeholderdekslet.

- **Obs! Når du har støvsugd noen ganger kan støvbeholderen få riper innvendig og bli gråaktig. Dette har imidlertid ingen betydning for støvsugerens funksjon, dvs. den fungerer like godt som før.**

## Rengjøring av langtids- og mikrofilteret for støvbeholderen

### Når må jeg rengjøre:

- Etter hver gang det oppstår en feil med sugefunksjonen, dvs. etter at du har fjernet en tilstopping.
- Minst to ganger i året.

### Figur 20

- Trykk låsestangen på beholderbaksiden innover og ta mikrofilteret av beholderen.
- Ta langtidsfilteret ut av beholderens bunnplate.

### Figur 21

- Skyll mikro- og langtidsfilteret.  
La filteret deretter tørke i minst 24 timer.
- Sett det rengjorte langtidsfilteret på plass i bunnplaten. Sett mikrofilteret på beholderen og lukk det i pilens retning. Låsestangen skal smekke på plass med et klikk.

## Feil under støvsugingen

Fjerning av tilstoppinger i støvbeholderen.

### Figur 22

- Tøm beholderen (se bilde 18)
- Løsne tilstoppingen, for eksempel ved hjelp av en skrutrekker, og fjern den ved å banke eller suge den ut. (Hvis du skal suge ut restene, må du alltid legge inn filterposen i apparatet - se figur 23)
- Lukk bunnsklaffen slik at du hører et klikk

■ **Obs! Mikro- og langtidfilteret må rengjøres etter hver støvsuging (se bildene 20 og 21).**

## Arbeide med filterposen

Ved behov kan du bruke en filterpose i stedet for støvbeholderen.

### Figur 23

- Åpne dekslet på støvsugeren (se bilde 16)
- Ta ut støvbeholderen og sett inn filterposen i stedet.
- Steng dekslet på støvsugeren.

Du har anskaffet et svært kraftig apparat med høy sugeevne.

Den maksimale effektinnstillingen anbefales derfor bare til svært skitne, korthårede gulvtepper eller harde gulv.

Ved å løsne sugekraftreguleringen (se bilde 9), kan den ønskede sugekraften stilles inn trinnløst.

- Lavt effektområde:  
For avsuging av omfintlige stoffer, f. eks. gardiner.
- Middels effektområde:  
For daglig rengjøring av flater som ikke er særlig skitne.
- Høyt effektområde:  
Til rengjøring av ujevne og harde gulvbelegg og svært skitne flater.

## Bytte filterpose

### Figur 24\*

Hvis indikatoren for filterbytte i dekslet er helt fylt med gul farge når du løfter gulvmunnstykket opp fra gulvet med full sugeeffekt, må filterposen byttes, selv om den ikke er helt full.

Munnstykke, rør og sugeslange må ikke være tilstoppet, siden dette også slår ut på filterbytteindikatoren.

■ **Viktig: Filterbytteindikatoren fungerer bare korrekt sammen med en filterpose.**

### Figur 25

Åpne dekslet ved å trekke låsestangen i pilens retning.

### Figur 26

Lukk filterposen ved å trekke i lukkeflisen, og ta ut filterposen.

### Figur 27

Legg inn en ny filterpose i holderen og steng dekslet på støvsugeren.

■ **Obs! Du kan bare lukke støvromdekslet når det er lagt inn en filterpose / tekstilfilter eller støvbeholder.**

## Rengjøre motorfilter

Motorfilteret må rengjøres med jevne mellomrom ved at du banker det rent eller skyller det.

### Figur 28\*

- Åpne dekslet (se bilde 16).
- Trekk ut motorfilteret i pilens retning.
- Rengjør motorfilteret ved å banke det rent.
- Hvis motorfilteret er svært skittent, bør det skylles. La filteret deretter tørke i minst 24 timer.
- Etter rengjøringen skyver du motorfilteret inn i apparatet og lukker støvromdekslet.

## Skifte ut mikrofilter

(Gjelder ikke apparater som er utstyrt med HEPA-filter).

Når skal filteret skiftes ut: Ved hver ny pakke med papirfiltere.

### Figur 29\*

- Åpne støvromdekslet (se bilde 16).
- Trekk ut filterholderen og klaff den opp.
- Ta ut det gamle mikro-hygienefilteret og sett inn et nytt.
- Skyv filterholderen inn i apparatet og lukk lokket.

## Rengjøre utblåsningsfilteret

Utblåsningsfilteret må rengjøres med jevne mellomrom ved at du banker det rent eller skyller det.

### Figur 30\*

- Åpne støvromdekslet (se bilde 16).
- Trekk ut filterrammen i pilens retning.
- Rengjør utblåsningsfilteret ved at du banker på det.
- Hvis utblåsningsfilteret er svært skittent, bør det skylles. La filteret tørke i minst 24 timer.
- Skyv filterrammen under de to holderne og skyv den i pilens retning til den smekker på plass.
- Lukk støvromdekslet.

## Vedlikehold

Støvsugeren må være slått av og frakoblet strømmen før hver rengjøring.

Støvsuger og tilbehørsdeler av plast kan vedlikeholdes med et vanlig plastrensemiddel.

■ **Ikke bruk skuremiddel, glass- eller universalvaskemiddel. Støvsugeren må aldri senkes i vann.**

Ved behov kan støvbeholderrommet suges rent ved hjelp av en annen støvsuger, eller ganske enkelt rengjøres med en tørr støvklut eller pensel.

Med forbehold om tekniske endringer.

Tack för att du valt att köpa en Bosch-dammsugare i BSGL2-serien.  
Bruksanvisningen visar olika BSGL2-modeller. Det kan alltså hända att vissa finesser och funktioner inte gäller just din modell.  
Använd bara originaltillbehör från Bosch, de är specialframtagna till dammsugaren för att ge bästa möjliga sugeffekt.

Spara bruksanvisningen. Skicka med bruksanvisningen om dammsugaren byter ägare.

### Fäll ut bildsidorna!

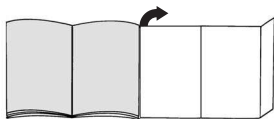

## Beskrivning av produkten

- 1 Omställbar golvmunstycke\*
- 2 Munstycke för släta golv\*
- 3 Dammsugningsrör\*
- 4 Teleskoprör\*
- 5 Spärrknapp\*
- 6 Handtag\*
- 7 Slang
- 8 Munstycke för stoppade möbler o. likn\*
- 9 Fogmunstycke\*
- 10 Dammsugarpåse eller liknande
- 11 Damppåse
- 12 Anslutningsladd
- 13 Till-/Frånsagningsknapp med elektronisk inställning av sugstyrkan\*
- 14 Utblåsfilter\*
- 15 Parkeringsläpe
- 16 Motorskyddsfilter
- 17 Uppställningsläpe
- 18 Damppåse
- 19 Lock
- 20 Handtag
- 21 Utblåsfilter
- 22 Filterbytesindikering\*

\*beroende på utrustningen

## Reservdelar och extratillbehör

### A Utbytesfilterförpackning

- Filtertyp G (BBZ41FG)
  - För optimala prestanda: Gplus (BBZ41GPLUS)
- Innehåll:  
4 damppåsar med flik  
1 Mikrohygienfilter  
<http://www.dust-bag-bosch.com>

### B Textilpåse (permanent filter) BBZ10TFG

Återanvändbart filter med kardborreband.

### C HEPA-Filter BBZ8SF1

Extra filter för renare utblåsningsluft.  
Rekommenderas för allergiker. Bytes 1 gg / år

### D Mikroaktivt kolfilter BBZ8KF1

Kombination av Mikro och Aktivt kol-filter. Förhindrar obehaglig lukt under lång tid. Byts ut halvårsvis. Byt ut kolfilterramar mot hållarramar för Mikrofilter.

#### Observera!

Det går inte att kombinera "Hepa-filter" + "mikroaktivt kolfilter".

### E TURBO-UNIVERSAL®-Munstycke med borste för stoppade möbler o. likn BBZ42TB

Samtidig borstning och dammsugning av stoppade möbler, madrasser, bilsäten osv  
Särskilt lämpligt till att suga upp djurhår med.  
Borstvalsen drivs via sugström från dammsugaren  
Ingen elanslutning behövs

### F TURBO-UNIVERSAL®-Munstycke med borste för golv BBZ102TBB

Samtidig borstning och dammsugning av mjuka mattor med kort lugg och heltäcknings mattor; för alla golv  
Särskilt lämpligt till att suga upp djurhår med.  
Borstvalsen drivs via sugström från dammsugaren.  
Ingen elanslutning behövs

### G Munstycke för hårda golv BBZ123HD

För dammsugning av hårda golv (parkett, klinker, terrakotta ...)

## Avsedd användning

Dammsugaren är bara avsedd för hushållsanvändning, inte för yrkesanvändning.

Du får bara använda dammsugaren enligt anvisningarna i bruksanvisningen.

Tillverkaren tar inget ansvar för eventuella skador som uppstår på grund av ej avsedd eller felaktig användning.

Du måste följa anvisningarna nedan!

### Dammsugaren är bara avsedd för användning med:

- Originaldammsugarpåse
- originalreservdelar, -tillbehör eller extratillbehör

## Säkerhetsanvisningar

Dammsugaren uppfyller gällande teknisk praxis och säkerhetsföreskrifter.

- Anslut och använd bara dammsugaren enligt märkskylten.
- Dammsug aldrig utan dammsugarpåse.  
=> Du kan skada dammsugaren!
- Barn under 8 år och personer med begränsad fysisk, sensorisk eller mental färdighet eller som saknar erfarenhet eller kunskaper får bara använda enheten under överinseende av någon eller om de får lära sig hur man använder enheten säkert och vilka risker som finns.
- Låt inte barn leka med enheten.
- Barn får bara göra rengöring och skötsel under uppsikt.

### Du får inte använda dammsugaren för att:

- dammsuga av människor och djur
- för att dammsuga av:
  - hälsofarliga ämnen, föremål med vassa kanter, heta eller glödande ämnen
  - fuktiga eller flytande ämnen
  - lättantändliga eller explosiva ämnen och gaser
  - aska, sot från kakelugnar och pannor
  - tonerdamm från skrivare och kopiatorer.
- Dammsug aldrig med handtag, munstycke eller rör i närheten av huvudet.  
=> Risk för personskador!
- Ställ enheten på stadigt, säkert underlag när du dammsuger.
- Dammsuger du trappor, så ska enheten alltid stå nedanför användaren.
- Slå av enheten direkt och kontakta service i följande fall:
  - om sladden är trasig.
  - om du av misstag sugit upp vätska eller det kommit in vätska inuti enheten
  - om enheten fallit.
- Använd inte sladden för att bära/transportera dammsugaren.
- Dra ut sladden helt vid kontinuerlig användning i flera timmar.
- Dra i kontakten, inte i sladden, när du tar ur elanslutningen till dammsugaren.
- Dra inte sladden över vassa kanter och se till så att den inte blir fastklämd.
- Slå alltid av och dra ur kontakten före arbeten på dammsugare och tillbehör.
- Använd inte dammsugaren om den är trasig. Dra ur kontakten om dammsugaren är trasig.
- Det är bara auktoriserad serviceverkstad som får göra reparationer och byta reservdelar på dammsugaren, allt för att undvika risker i användningen.

- Skydda dammsugaren från påverkan av väder, fukt och värme.
- Dammsugaren är inte avsedd för användning på byggarbetsplatser.  
=> Sug du upp byggdamm, så kan du skada dammsugaren.
- Slå av enheten när du inte dammsuger.
- Gör uttjänta enheter obrukbara direkt, släng den sedan i återvinningen.
- Förvara och släng plastpåsar och folie så att småbarn inte kan komma åt dem. Kvävningsrisk!
- lägg inte på brännbara eller alkoholhaltiga ämnen på filtren (dammsugarpåsar, motorskydds-, utblåsfiltre etc.).

## Återvinningstips

### ■ Förpackningen

Förpackningen skyddar dammsugaren från transportskador. Förpackningen består av miljövänliga material som går att återvinna. Släng det förpackningsmaterial du inte längre behöver i återvinningen.

### ■ Uttjänt enhet

Uttjänta enheter innehåller ofta värdefullt material. Så lämna uttjänt enhet hos återförsäljare resp. miljöcentral för återvinning. Information om återvinning får du hos din återförsäljare eller kommun.

### ■ Slänga filter och dammsugarpåse

Filter och dammsugarpåsar är gjorda av miljövänliga material. Innehåller de inte ämnen du inte får slänga med hushållssoporna, så kan du slänga dem där.

### ! Obs!

- Går säkringen när du slår på enheten, kan det bero på att du har andra effektkrävande elprodukter anslutna till samma strömkrets samtidigt.  
Ställ in enheten på lägsta effektläget innan du slår på och öka sedan effekt, så går inte säkringen.

## Före första användning

### Bild 1\*

Sätt fast handtaget på slangen och ställ in det.

## Starta dammsugaren

### Bild 2

- Fäst dammsugarslangens i dammsugarens öppning.
- Om du vill ta bort slangen, trycker du ihop båda spärrarna och drar sedan ut slangen.

### Bild 3\*

Sätt ihop handtaget och röret.

\*beroende på modell

**Bild 4\***

- Sätt ihop golvmunstycket och röret.
- Sätt i dammsugarröret i golvmunstycket.

**Bild 5\***

- Sätt ihop rören.
- Lås teleskopröret genom att skjuta inställningsknappen / skjutmuffen i pilens riktning och ställ in önskad längd.

**Bild 6**

Ta tag i kontakten och dra ut sladden till önskad längd och sätt i kontakten i vägguttaget.

**Bild 7**

Starta/stäng av dammsugaren genom att trycka ned till-/frånknappen i pilens riktning.

**Bild 8**

Ställ in sugkraften genom att vrida till-/frånknappen i pilens riktning.

## Dammsugning

**Bild 9**

Ställa in golvmunstycket:

- Mattor och heltäckningsmattor



- hala golv

**Varning!**

Golvmunstycket utsätts för ett visst slitage, beroende på vad du har för sorts golv (t.ex. grova, rustika klinker). Därför bör munstyckets gliddynor kontrolleras med jämna intervall. Om munstyckets gliddynor är slitna och vassa, kan känsliga golv som parkett eller linoleum ta skada. Tillverkaren tar inget ansvar för eventuella skador som har uppstått på grund av att munstyckets gliddynor är slitna.

**Bild 10\***

Sugning med tillbehör (kan efter behov sättas på handgreppet resp. dammsugarröret)

- Fogmunstycke suger i fogar och hörn
- Munstycke för stoppade möbler o. likn. suger stoppade möbler, gardiner, osv.
- Munstycke för släta golv suger hård golvbeläggning (klinker, parkett osv.)

**Bild 11**

Under kortare pauser i dammsugningen kan man använda parkeringshjälpen på dammsugarens baksida. Skjut in haken på golvmunstycket i spåret på dammsugarens baksida.

**Bild 12**

Vid dammsugning i t.ex. trappor, kan maskinen även bäras i båda handtagen.

## Efter dammsugningen

**Bild 13**

Dra ut kontakten ur vägguttaget.  
Dra kort i sladden och släpp den genast (sladden rullas upp automatiskt).

**Bild 14**

Vid förvaring/transport av dammsugaren kan man använda förvaringshjälpen på dammsugarens undersida. Ställ dammsugaren upprätt. Skjut in haken på golvmunstycket i spåret på dammsugarens undersida.

Du har skaffat dig en golvdammsugare som suger upp alla sorter torr damm, både med dammsugarpåse och med filterpåse.

Vi rekommenderar:

- att du använder dammsugarpåse i framförallt hobbyrum, t.ex. för att suga upp sågspån osv.
- att du använder filterpåsen för vanlig hushållsstädning.

## Dammsuga med dammsugarpåse

**Bild 15**

Du får bäst sugresultat om effektreglaget är i maxläge. Sänk bara effekten om du ska dammsuga ömtåliga material.

**Observera: Filterbytesindikeringen fungerar korrekt endast tillsammans med en dammpåse.**

### Tömma dammbehållaren

För att få optimal sugeffekt, så ska dammbehållaren tömmas efter varje dammsugning.

**Bild 16**

Öppna locket till dammbehållaren genom att skjuta låsspaken i pilens riktning.

**Bild 17**

Ta ut dammbehållaren ur enheten.

**Bild 18**

- Lossa de båda snäpplåsarna på bottenklaffen i pilens riktning, öppna klaffen så att den låser mot anslaget, töm smutsen nedåt ur behållaren.
- Om bottenklaffen är mycket smutsig (grovsmuts), sug rent den innan du slår igen den, t.ex. med fogmunstycket.  
**(Se till så att dammsugarpåsen sitter i - se bild 23)**
- Stäng bottenklaffen och se till så att du hör den snäppa fast.

**Bild 19**

Sätt in dammbehållaren igen i enheten och stäng locket.

**Obs! När du dammsugit ett tag kan dammbehållarens insida bli slitna och mjölkig. Det påverkar emellertid inte dammsugarens funktion, dvs. den är fortfarande fullt funktionsduglig.**

## Rengöra dammbehållarens permanent- och mikrofilter

### Rengöringsintervall:

- Vid fel, dvs. varje gång du åtgärdar en igensättning.
- Minst en gång i halvåret.

### Bild 20

- Tryck in låssnäpporna på behållarens baksida och ta bort mikrofiltret från behållaren.
- Ta ut permanentfiltret ur behållarbotten.

### Bild 21

- Tvätta ur mikro- och permanentfiltren.  
Låt sedan filtret torka i minst 24 timmar.
- Sätt tillbaka permanentfiltret i behållarbotten efter rengöringen.  
Sätt på mikrofiltret på behållaren och stäng i pilens riktning. Det ska höras när låssnäpporna tar i.

## Fel

Åtgärda igensättning i dammbehållaren.

### Bild 22

- Tömma dammbehållaren (se bild 18).
- Ta bort igensättningen, t.ex. med hjälp av en skruvmejsel eller genom att knacka eller suga ur.  
**(Se till så att dammsugarpåsen sitter i vid ursugning - se bild 23)**
- Stäng bottenklaffen och se till så att du hör den snäppa fast.

**Observera: Vid fel ska du rengöra mikro- och permanentfiltren (se bild 20 och 21).**

## Dammsuga med filterpåse

Det går även att använda en filterpåse i stället för dammsugarpåsen.

### Bild 23

- Öppna locket (se bild 16).
- Ta ur dammsugarpåsen och sätt i filterpåsen.
- Stäng locket.

Du har nu en mycket effekt- och sugstark dammsugare. Maxsuginställningen passar därför bara för mycket smutsiga källarmattor eller hårda golv.

Du kan ställa in sugkraften steglöst med effektreglaget (se bild 8).

- **Lågeffektsintervallet:**  
För dammsugning av känsliga material, t.ex. gardiner.
- **Mellaneffektsintervallet:**För daglig rengöring och lätt nedsmutsning.
- **Högeffektsintervallet:**  
För rengöring av kraftiga golvbeläggningar, hårda golv och vid kraftig nedsmutsning.

## Byta dammpåse

### Bild 24\*

Om indikeringen för byta av dammpåse i locket visar gult när golvmunstycket är lyft från golvet och sugeffekten är inställd på högsta nivå, måste dammpåsen bytas även om den inte är full. I det här fallet är det innehållet i påsen som gör att den måste bytas ut. Munstycke, dammsugarrör och -slang får inte vara tilltäppta, eftersom detta aktiverar indikeringen för byta av dammpåsen.

**Observera: Filterbytesindikeringen fungerar korrekt ● endast tillsammans med en dammpåse.**

### Bild 25

Öppna locket genom att skjuta låsspaken i pilens riktning.

### Bild 26

Förslut dammpåsen genom att dra upp fliken. Ta sedan ut påsen.

### Bild 27

Sätt i en nyfilterpåse i hållaren och stäng locket.

**Observera: Locket kan inte stängas förrän du satt i en ● filterpåse resp. textilfilter eller dammsugarpåse.**

## Rengöra motorskyddsfiltret

Rengör motorskyddsfiltret regelbundet genom att knacka ur resp. tvätta det.

### Bild 28\*

- Öppna dammsugarlocket (se bild 16).
- Dra ut motorskyddsfiltret i pilens riktning.
- Rengör motorskyddsfiltret genom att knacka ur det.
- Tvätta ur motorskyddsfiltret om det är väldigt smutsigt.  
Låt sedan filtret torka i minst 24 timmar.
- Sätt tillbaka motorskyddsfiltret på plats och stäng dammsugarlocket.

## Byte av mikrofilter

(Ej i dammsugare med HEPA-filer).

När skall jag byta? - Vid varje ny förpackning av pappersdammpåsar.

### Bild 29\*

- Öppna locket till dammbehållaren (se bild 16).
- Drag ut filterhållaren och öppna den
- Ta ur det gamla hygienfiltret och lägg i ett nytt hygienfilter
- Skjut in filterhållaren igen och stäng locket

## Rengöra utblåsfilter

Rengör utblåsfiltret regelbundet genom att knacka ur och slå det rent eller tvätta det.

### Bild 30\*

- Öppna locket till dammbehållaren (se bild 16).
- Dra ut filterramen i pilens riktning.
- Rengör utblåsfiltret genom att knacka ur det.
- Vid kraftig nedsmutsning ska utblåsfiltret tvättas ur. Låt därefter filtret torka i minst 24 timmar.
- Skjut in filterramen under de båda hållardetaljerna och sväng den i pilens riktning tills den snäpper på plats.
- Stäng locket till dammbehållaren.

## Skötsel och vård

Stäng alltid av dammsugaren och dra ur kontakten ur vägguttaget innan du rengör dammsugaren.

Dammsugaren och tillbehörsdelar av plast kan rengöras med mildt diskmedel.

**! Använd inte repande skurmedel, glasrengöringsmedel eller allrengöringsmedel.**

**Sänk aldrig ner dammsugaren i vatten.**

Dammbehållaren kan vid behov rengöras med en annan dammsugare, eller bara rengöras med en torr dammtrasa/dammborste.

Med förbehåll för tekniska ändringar.

## fi

Onnittelumme, olet valinnut laadukkaan Bosch-mallisarjan BSGL2 pölynimurin.

Tässä käyttöohjeessa esitellään erilaisia BSGL2 -malleja. Sen tähden on mahdollista, että kaikki kuvatut varusteet ja toiminnot eivät koske valitsemaasi pölynimuria.

Suosittelemme käyttämään vain alkuperäisiä Bosch-varusteita, jotka on suunniteltu erityisesti tähän pölynimuriin parhaan imurointituloksen saavuttamiseksi.

Säilytä käyttöohjeet. Jos annat pölynimurin kolmannelle osapuolelle, liitä käyttöohje mukaan.

### Avaa kuvasivut!

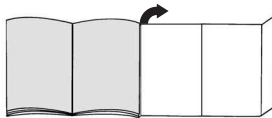

## Laitteen kuvaus

- 1 matto-/ lattiasuutin\*
- 2 kovien lattioiden suutin\*
- 3 imuputki\*
- 4 teleskooppiputki\*
- 5 lukitusnuppi\*
- 6 letkun kahva\*
- 7 imuletku
- 8 tekstiilisuiutin\*
- 9 rakosuutin\*
- 10 Pölysäiliö tai vaihtoehtona
- 11 Suodatinpussi
- 12 verkkojohto
- 13 Virtakytkin, jossa elektroninen imutehon säädin\*
- 14 Poistoilman suodatin\*
- 15 parkkiasento
- 16 Moottorinsuojasuodatin
- 17 seisontatuki
- 18 pölypussi, vaindettava
- 19 kansi
- 20 kantokahva
- 21 puhallusristikko
- 22 suodattimenvaihdon ilmainen\*

\*varustuksen mukaisesti

## Varaosat ja lisävaruste

### A Vvaihtopölypussipakkaus

- Pölypussimalli G (BBZ41FG)
  - Huipputehokas: Gplus (BBZ41GPLUS)
- Sisältö:  
4 pölypussia sulkimella  
1 mikro-suodatin  
<http://www.dust-bag-bosch.com>

### B Tekstiilipölypussi (kestosuodatin) BBZ10TFG

Kestosuodatin, jossa tarrakiinnitys.

### C HEPA-suodatin BBZ8SF1

Lisäsuodatin, puhdistaa poistoilman tarkemmin.  
Suositellaan allergikoille. Vaihdeettava kerran vuodessa.

### D Mikroaktiivihiihiisuodatin BBZ8KF1

Mikron ja aktiivihiihiisuodattimen yhdistelmä. Poistaa haittevat hajut. Vaihdeettava puolivuositain. Vaihda hiihiisuodattimen kehys mikro-suodattimen pidikkeeseen.

#### Muista!

Yhdistelmä »Hepa-suodatin« + »mikroaktiivihiihiisuodatin« ei ole mahdollista.

### E TURBO-UNIVERSAL®-harja pehmus tetuille pinnalle BBZ42TB

Pehmustettujen huonekalujen, patjojen, autonistuinten jne. harjaukseen ja imurointiin.

Sopii erityisen hyvin eläinkarvojen imurointiin.

Harjatelaa saa käyttövoimansa pölynimurin imu virrasta. Sähköliitäntää ei tarvita.

### F TURBO-UNIVERSAL®-harja tekstiilipintaisille lattioille BBZ102TBB

Lyhytnukkaisten mattojen ja kaikkien muiden pintojen harjaukseen ja imurointiin.

Sopii erityisen hyvin eläinkarvojen imurointiin.

Harjatelaa saa käyttövoimansa pölynimurin imu virrasta. Sähköliitäntää ei tarvita.

### G Kovien lattioiden suutin BBZ123HD

Sileiden lattioiden (parketin, laattojen, tiilien jne.) imurointiin

## Määräystenmukainen käyttö

Tämä pölynimuri on tarkoitettu ainoastaan kotikäyttöön. Käytä pölynimuria näissä käyttöohjeissa annettujen ohjeiden mukaan.

Valmistaja ei vastaa mahdollisista vahingoista, jotka johtuvat ohjeidenvastaisesta käytöstä tai väärästä hoidosta.

Noudata ehdottomasti seuraavia ohjeita!

### Pölynimurin käyttö on sallittu ainoastaan:

- Alkuperäisen pölypussin
- alkuperäisten varaosien, tarvikkeiden tai lisävarusteiden kanssa

## Turvaohjeet

Tämä pölynimuri vastaa hyväksytyjä teknisiä sääntöjä ja asianmukaisia turvamääräyksiä.

- Liitä pölynimuri sähköverkkoon ja ota se käyttöön vain tyyppikilvessä olevien tietojen mukaan.
- Älä koskaan imuroi ilman pölypussia.  
=> Laite voi vahingoittua!
- Laitetta voivat käyttää 8 vuotta täyttäneet lapset ja henkilöt, joiden fyysiset tai henkiset kyvyt ovat rajoittuneet tai joilta puuttuu kokemus ja/tai tieto laitteen käytöstä, valvonnan alaisina tai kun heitä on opastettu laitteen käytössä ja he ovat ymmärtäneet laitteen käytön vaarat.
- Lapset eivät saa leikkiä laitteella.
- Lapset eivät saa puhdistaa tai huoltaa laitetta ilman valvontaa.

### Pölynimuria ei saa käyttää:

- ihmisten tai eläinten imurointiin
- sillä ei voida imuroida:
  - terveydelle vaarallisia, teräviä, kuumia tai hehkuvia aineita
  - kosteita tai nestemäisiä aineita
  - helposti syttyviä tai räjähtäviä aineita ja kaasuja
  - tuhkaa, nokea kaakeliuuneista ja keskuslämmityslaitteistoista
  - mustepölyä tulostimista ja kopiokoneista.
- Vältä imurointia kahvalla, suulakkeilla ja putkella pään lähellä.  
=> Loukkaantumisvaara!
- Pidä laite imuroitaessa kiinteällä, turvallisella alustalla.
- Kun imuroit portaita, laitteen on oltava aina käyttäjän alapuolella.
- Seuraavissa tapauksissa on laitteen käyttö lopetettava heti ja otettava yhteys huoltopalveluun
  - jos verkkoliitäntäjohto on vaurioitunut.
  - jos imurilla on vahingossa imetty nestettä, tai nestettä on muulla tavoin päässyt laitteen sisään
  - jos laite on pudonnut.
- Älä käytä verkkoliitäntäjohtoa pölynimurin kantamiseen/ kuljetukseen.
- Vedä verkkoliitäntäjohto kokonaan ulos useampia tunteja kestävästä keskeyttämättömästä käytöstä.
- Kun irrotat laitteen sähköverkosta, älä vedä johdosta, vaan pistokkeesta.
- Älä vedä verkkoliitäntäjohtoa terävien reunojen yli äläkä jätä sitä puristuksiin.
- Irrota verkkopistoke seinästä ennen kuin teet imuriin ja varusteisiin kohdistuvia toimenpiteitä.
- Älä käytä viallista imuria. Häiriön ilmetessä irrota verkkopistoke.
- Korjaukset ja varaosien vaihto on sallittu ainoastaan valtuutetulle huoltopalvelulle vaaratilanteiden välttämiseksi.

- Suojaa imuria sääolosuhteilta, kosteudelta ja lämmönlähteiltä.
- Pölynimuri ei sovellu rakennustyömaakäyttöön.  
=> Rakennusjätteiden imurointi voi vaurioittaa laitetta.
- Kytke laite pois päältä, kun et imuroi.
- Käytöstä poistetut laitteet tulee tehdä heti käyttökelvottomiksi ja hävittää määräysten mukaisesti.
- Muovipussit ja foliot on pidettävä poissa pienten lasten ulottuvilta ja ne on hävitettävä (tukehtumisvaara).
- älä laita palavia tai alkoholi-pitoisia aineita suodattimiin (pölypussi, moottorinsuojasuodatin, poistoilman suodatin jne.).

## Ohjeita hävittämisestä

### ■ Pakkaus

Pakkaus suojaa pölynimuria vaurioilta kuljetuksen aikana. Se on ympäristöystävällistä materiaalia ja se voidaan kierrättää.

Vie tarpeettomat pakkausmateriaalit asiaankuuluvaan kierrätyspisteeseen.

### ■ Käytöstä poistettu laite

Käytetyt laitteet sisältävät monia arvokkaita materiaaleja. Vie käytöstä poistettu laitteesi kierrätystä varten alan liikkeeseen tai kierrätyskeskukseen. Lisätietoja jätahuoltokysymyksissä saat alan liikkeestä tai kunnastasi.

### ■ Suodattimien ja pölypussien hävittäminen

Suodattimet ja pölypussit ovat ympäristöystävällistä materiaalia. Sikäli kuin ne eivät sisällä mitään talousjätteeksi soveltumatonta, ne voi hävittää normaalin kotitalousjätteen mukana.

### ! Muista

- Jos sulake palaa kytkiessäsi laitteen päälle, se voi johtua siitä, että samaan virtapiiriin on liitetty samanaikaisesti muita korkeaa liitäntätehoa vaativia sähkölaitteita.
- Sulakkeen palaminen voidaan estää säätämällä laite pienimmälle teholle ennen käynnistämistä ja valitsemalla vasta sitten suurempi tehoalue.

## Ennen ensimmäistä käyttökertaa

### Kuva 1\*

Pistä kahva imuletkuun ja lukitse.

## Käyttöönotto

### Kuva 2

- Kiinnitä imuletkun istukka imuaukkoon.
- Irrottaessasi imuletkun paina molemmista lukitusnokista ja vedä letku irti.

### Kuva 3\*

Liitä kahva ja imuputki yhteen.

### Kuva 4\*

- Yhdistä imuputki lattiasuulakkeeseen.
- Pistä teleskooppiputki lattiasuulakkeen istukkaan.

### Kuva 5\*

- Pistä imuputket toisiinsa.
- Siirtämällä säätönuppia / liukumuhvia nuolen suuntaan voit säätää halutun pituuden.

### Kuva 6

Tartu verkkojohtoon, vedä haluttu määrä ulos ja pistä pistoke pistorasiaan.

### Kuva 7

Pölynimurin käynnistys ja sammutus tapahtuu painamalla käynnistys/sammutusnäppäimestä nuolen suuntaan.

### Kuva 8

Imutehon säätö tapahtuu kääntämällä käynnistys/sammutusnäppäimestä nuolen suuntaan.

## Imurointi

### Kuva 9

Lattiasuulakkeen säätö:

- Matot ja kokolattiamatot



- kovat lattiat



### Huomio!

Lattiasuulakkeet kuluvat jonkin verran kovien lattioiden ominaisuuksista riippuen (esimerkiksi karkeapintaiset, talonpoikaistyyliset kaakelit). Tarkasta sen tähden suulakkeen pohja säännöllisesti. Kuluneet, teräväreunaiset suulakepohjat voivat aiheuttaa vaurioita hellävaraisesti käsiteltäviin lattapintoihin kuten parkettiin tai linoleumiin. Valmistaja ei vastaa mahdollisista kuluneen lattiasuulakkeen aiheuttamista vahingoista.

### Kuva 10\*

Lisätarvikkeiden käyttö  
(Lisätarvikkeet kiinnitetään tarpeen mukaan kahvaan tai imuputkeen.)

- rakosuutin  
Rakojen ja nurkkien imurointiin.
- tekstiilisuutin  
Pehmustettujen huonekalujen, verhojen jne. imurointiin.
- kovien lattioiden suutin  
Kovien lattianpäällysteiden (laattojen, parketin jne.) imurointiin.

### Kuva 11

Lyhyen imurointitauon aikana voit käyttää laitteen takana olevaa taukotelinettä.  
Työnnä lattiasuulakkeessa oleva pidike laitteen takapuolella olevaan uraan.

### Kuva 12

Imuroitaessa esim. portaita, laitetta voidaan kuljettaa molemmista kahvoista.

\*varusteista riippuen

## Työn jälkeen

### Kuva 13

Vedä verkkopistoke seinästä. Vedä kevyesti johdosta ja päästä irti (johto kelautuu automaattisesti).

### Kuva 14

Pölynimurin säilyttämiseen/kuljetukseen voit käyttää laitteen alapuolella olevaa taukotelinettä. Laita laite pystyasentoon. Työnnä lattiasuulakkeessa oleva pidike laitteen alapuolella olevaan uraan.

Olet hankkinut lattiapölynimurin, jolla voit imuroida mitä tahansa kuivaliikaa sekä pölysäiliön että suodatinpussin avulla.

Suosittelemme käytettäväksi

- pölysäiliötä erityisesti harrastustiloissa, kuten esim. sahauslastujen poistamiseen, jne.
- suodatinpussia ennen kaikkea kotitalouden tavalliseen siivoukseen.

## Imurointi pölysäiliöllä

### Kuva 15

Laita tehonsäädin maksimiasentoon parhaan mahdollisen imurointituloksen saavuttamiseksi. Suosittelemme tehon pienentämistä vain erittäin herkkiä materiaaleja imuroitaessa.

- **Huomio: Suodattimen vaihdon ilmaisin toimii oikein vain suodatinpussin kanssa.**

### Pölysäiliön tyhjennys

Parhaan mahdollisen imurointituloksen saavuttamiseksi, pölysäiliö tulisi tyhjentää jokaisen käyttökerran jälkeen.

### Kuva 16

Avaa pölypussisäiliön kansi nostamalla lukituksesta nuolen suuntaan.

### Kuva 17

Ota pölysäiliö pois laitteesta.

### Kuva 18

- Irrota molemmat pohjan luukun pikalukot nuolen suuntaan, avaa luukkua kunnes se lukkiutuu rajoittimeen, lika tyhjenee säiliöstä alaspäin.
  - Jos pohjan luukku on erittäin liukainen (karkeaa likaa), puhdista se ennen sulkemista, esim. imuimalla rakosuuttimella.
- (laita sitä varten ehdottomasti pölypussi laitteeseen - katso kuva 23)**
- Sulje kansi ja lukitse se kuuluvasti.

### Kuva 19

Laita pölysäiliö taas laitteeseen ja sulje pölypussisäiliön kansi.

- **Huomio: Useamman imurointikerran jälkeen pölysäiliö voi naarmuuntua sisältä ja himmentyä. Tämä ei kuitenkaan vaikuta mitenkään pölynimurin toimintaan eli se on edelleenkin täysin toimintakykyinen.**

## Pölysäiliön kesto- ja mikro-suodattimen puhdistus

### Milloin täytyy puhdistaa:

- Jokaisen häiriökäytön jälkeen eli kun tukkeutuma on poistettu.
- Vähintään puolivuositain.

### Kuva 20

- Paina säiliön takapuolella oleva suljin sisään ja irrota mikro-suodatin säiliöstä.
- Ota kesto-suodatin säiliön pohjalevystä irti.

### Kuva 21

- Pese mikro- ja kesto-suodatin. Anna suodattimen kuivua vähintään 24 tuntia.
- Laita kesto-suodatin pohjalevyyden puhdistuksen jälkeen. Laita mikro-suodatin säiliöön ja sulje nuolen suuntaan. Lukitse suljin kuuluvasti.

## Häiriökäyttö

Tukkeutuman poisto pölysäiliössä.

### Kuva 22

- Tyhjennä säiliö (katso kuva 18)
  - Irrota tukkeutuma, esim. ruuvimeisselillä ja poista se ravistamalla tai imuimalla.
- (Laita laitteeseen ehdottomasti suodatinpussi ennen imurointia - katso kuva 23)**
- Sulje kansi ja lukitse se kuuluvasti.

- **Huomio: Jokaisen häiriökäytön jälkeen mikro- ja kesto-suodatin on puhdistettava (kts. kuvat 20 ja 21).**

## Imurointi suodatinpussilla

Tarvittaessa pölysäiliön sijasta voidaan käyttää suodatinpussia .

### Kuva 23

- Avaa laitteen kansi (kts. kuva 16)
- Poista pölysäiliö ja laita suodatinpussi tilalle.
- Sulje laitteen kansi.

Olet hankkinut erittäin tehokkaan ja imevän laitteen. Max. tehoa suositellaan vain erittäin likaantuneille matalanukkaisille matto lattioille ja koviille lattiapinnoille.

Imutehon säätimestä (kts. kuva 9) voidaan säätää portaattomasti haluttu imuteho.

- Alin tehoalue:  
herkkien materiaalien imurointiin, esim. verhot.
- Keskimmäinen tehoalue:  
Päivittäiseen siivoukseen.
- Suurin tehoalue:  
Karkeiden lattiapintojen siivoukseen, kovat lattiat ja erittäin likaiset pinnat.

## Suodatinpussin vaihto

### Kuva 24\*

Jos kannessa oleva pölypussin vaihdon ilmaisin on täysin keiltainen silloin, kun lattiasuulake on irti lattiasta ja imuteho on säädetty suurimmalle teholle, pölypussi on vaihdettava, vaikka se ei vielä olisi ihan täysi. Tässä tapauksessa pussissa oleva lika vaatii pussin vaihtamista. Suutin, imuputki ja imuletku eivät saa olla tukossa, koska se aiheuttaa myös pölypussin vaihdon ilmaisimen laukeamisen.

- **Huomio: Suodattimen vaihdon ilmaisin toimii oikein vain suodatinpussin kanssa.**

### Kuva 25

Avaa kansi painamalla lukituksesta nuolen suuntaan.

### Kuva 26

Sulje suodatinpussi vetämällä lukituslaatasta ja ota se pois.

### Kuva 27

Laita uusi suodatinpussipidikkeeseen ja sulje laitteen kansi.

- **Huomio: Pölypussisäiliön kansi sulkeuu vain, jos siellä on suodatinpussi tai kangassuodatin tai pölysäiliö.**

## Moottorinsuojasuodattimen puhdistus

Moottorinsuojasuodatin on puhdistettava säännöllisin väliajoin ravistamalla tai pesemällä!

### Kuva 28\*

- Avaa pölypussisäiliön kansi (katso kuva 16).
- Vedä moottorinsuojasuodatin ulos nuolen suuntaan.
- Puhdista moottorinsuojasuodatin ravistamalla.
- Jos se on voimakkaasti likainen, moottorinsuojasuodatin tulisi pestä.  
Anna suodattimen kuivua vähintään 24 tuntia.
- Työnnä moottorinsuojasuodatin laitteeseen puhdistuksen jälkeen ja sulje pölypussisäiliön kansi.

## Mikrosuodattimen vaihto

(ei laitteissa, joissa on HEPA-suodatin).

Milloin vaihto on suoritettava: Aina aloitettaessa uusi paperisuodatinpakkaus.

### Kuva 29\*

- Avaa pölypussisäiliön kansi (katso kuva 16).
- Vedä suodattimen pidike ulos ja käännä se auki.
- Poista vanha mikrosuodatin ja aseta uusi suodatin paikalleen.
- Työnnä suodattimen pidike laitteeseen ja sulje kansi.

## Poistoilman suodattimen puhdistaminen

Poistoilman suodatin on puhdistettava säännöllisin väliajoin ravistamalla tai pesemällä!

### Kuva 30\*

- Avaa pölypussisäiliön kansi (katso kuva 16).
- Vedä suodattimen kehys nuolen suuntaan pois paikaltaan.
- Puhdista poistoilman suodatin koputtamalla.
- Jos poistoilman suodatin on erittäin likainen, se tulisi pestä.  
Anna suodattimen kuivua vähintään 24 tuntia.
- Työnnä suodattimen kehys molempien pidikkeiden alle ja käännä sitä nuolen suuntaan, kunnes se lukkiutuu.
- Sulje pölypussisäiliön kansi.

## Hoito

Ennen pölynimurin jokaista puhdistusta sen täytyy olla pois päältä ja pistoke pois seinästä.

Pölynimuria ja lisätarvikkeita voidaan hoitaa tavallisilla muovinpuhdistusaineilla.

- **Älä käytä mitään hankausaineita, lasin- tai yleispuhdistusaineita.**  
**Älä koskaan upota pölynimuria veteen.**

Pölypussisäiliö voidaan tarvittaessa imuroida toisella pölynimurilla tai puhdistaa yksinkertaisesti kuivalla pölyrätillä / pölyharjalla.

Oikeus teknisiin muutoksiin pidätetään.

Nos alegra que haya elegido un aspirador Bosch de la serie BSG L2.

En estas instrucciones de uso se presentan diferentes modelos BSG L2. Por ello, es posible que no todas las características técnicas y funciones descritas sean aplicables a su modelo.

Se deben usar solo los accesorios originales de Bosch, creados especialmente para su aspirador, con el fin de obtener los mejores resultados de aspiración.

Guardar las instrucciones de uso. Si el aspirador pasa a ser propiedad de otra persona, deben adjuntarse siempre las instrucciones de uso.

### ¡Abrir los desplegables laterales!

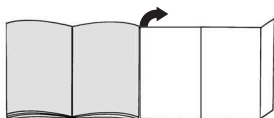

## Descripción de los aparatos

- 1 Tobera de suelo conmutable\*
- 2 Tobera para suelos duros\*
- 3 Tubo de aspiración\*
- 4 Tubo telescópico\*
- 5 Botón de bloqueo\*
- 6 Mango de la manguera\*
- 7 Manguera de aspiración
- 8 Tobera de acolchado\*
- 9 Tobera de juntas\*
- 10 Contenedor de polvo o similar
- 11 Bolsa filtrante
- 12 Cable de conexión al tendido eléctrico
- 13 Tecla de conexión y desconexión con regulador de aspiración electrónico\*
- 14 Filtro de salida\*
- 15 Dispositivo para aparcar
- 16 Filtro protector del motor
- 17 Dispositivo de ayuda para colocar
- 18 Filtro recambiable de papel
- 19 Tapa
- 20 Asa portante
- 21 Rejilla de expulsión de aire
- 22 Señalización de cambio de filtro\*

\*según equipamiento

## Piezas de repuesto y accesorios opcionales

### A Paquete de filtros de repuesto

- Filtro tipo G (BBZ41FG)
  - Para un resultado óptimo: Gplus (BBZ41GPLUS)
- Contenido:  
4 bolsas filtrantes con cierre  
1 microfiltro higiénico  
<http://www.dust-bag-bosch.com>

### B Filtro para telas (filtro permanente) BBZ10TFG

Filtro reutilizable con sistema de cierre textil.

### C Filtro PA BBZ8SF1

Filtro adicional para aire de salida puro.  
Recomendado para alérgicos. A substituir anualmente.

### D Microfiltro de carbono activo BBZ8KF1

Combinación de un microfiltro y un filtro de carbono activo. Absorbe olores molestos durante mucho tiempo. Cambiarlo cada seis meses. Sustituir el soporte del filtro de carbono por el soporte del microfiltro.

#### Observaciones.

No se puede combinar el "filtro HEPA" con el "Microfiltro de carbono activo".

### E CEPILLO-TURBO-UNIVERSAL®-para acolchados BBZ42TB

Para cepillar y aspirar simultáneamente muebles con acolchados, colchones, asientos de vehículos, etc. Especialmente apropiado para aspirar pelo de animales. El accionamiento del rodillo del cepillo tiene lugar por medio de la corriente de aire de la aspiradora. No necesita conexión eléctrica.

### F CEPILLO-TURBO-UNIVERSAL®-para suelos BBZ102TBB

Para cepillar y aspirar simultáneamente alfombras y moquetas de pelo corto y para todo tipo de superficies. Especialmente apropiado para aspirar pelo de animales. El accionamiento del rodillo del cepillo tiene lugar por medio de la corriente de aire de la aspiradora. No necesita conexión eléctrica.

### G Tobera para suelos duros BBZ123HD

Para aspirar suelos lisos (parquet, baldosas, terracota, etc.).

## Uso de acuerdo con las especificaciones

Este aspirador sólo está indicado para uso doméstico y no para aplicaciones industriales.

Usar este aspirador exclusivamente de acuerdo con las indicaciones descritas en estas instrucciones de uso.

El fabricante no asume responsabilidad alguna por los daños que pudieran derivarse de un uso inadecuado o incorrecto.

¡Observar, por tanto, los siguientes consejos y advertencias con detenimiento!

### El aspirador deberá usarse sólo con:

- Bolsas filtrantes originales
- Piezas de repuesto, accesorios o accesorios especiales originales

## Consejos y advertencias de seguridad

Este aspirador cumple las reglas reconocidas de la técnica y las pertinentes normas de seguridad.

- La conexión y puesta en funcionamiento del aspirador debe efectuarse de acuerdo con las indicaciones de la placa de características.
- No aspirar nunca sin bolsa filtrante.  
=> ¡El aparato puede estropearse!
- Este aparato puede ser utilizado por niños a partir de 8 años y por personas que presenten limitaciones de las facultades físicas, sensoriales o psicológicas o que carezcan de la experiencia y el conocimiento necesarios, siempre que sean supervisados por otra persona o que se les haya enseñado a utilizar la herramienta de forma segura y hayan comprendido los peligros que supone.
- Los niños no deben jugar con el aparato.
- Las tareas de limpieza y mantenimiento que correspondan al usuario no deben ser realizadas por niños sin supervisión.

### No usar el aspirador para:

- aspirar sobre personas o animales
- aspirar:
  - sustancias calientes, incandescentes, nocivas para la salud o con bordes cortantes.
  - sustancias húmedas o líquidas
  - sustancias y gases muy inflamables o explosivos.
  - ceniza, hollín de hornos de baldosa e instalaciones de calefacción central
  - polvo de tóner de impresoras y fotocopiadoras.
- Evitar aspirar con la empuñadura, la boquilla o el tubo cerca de la cabeza.  
=> ¡Peligro de lesiones!
- Para aspirar, coloque el aparato sobre una superficie estable y segura.
- Para aspirar unas escaleras el aparato tiene que quedar siempre debajo del usuario.
- Desconectar inmediatamente el aparato y contactar con el Servicio de Asistencia Técnica en los siguientes casos:
  - Si el cable de conexión de red está dañado.
  - Si se ha aspirado algún líquido por descuido o si ha entrado líquido en el aparato
  - Si el aparato ha sufrido una caída.
- No usar el cable de alimentación de red para llevar / transportar el aspirador.
- Extraer completamente el cable de alimentación de red si el aparato está funcionando durante varias horas.
- No tirar del cable de alimentación sino del enchufe para desconectar el aparato de la red.

- No colocar el cable de alimentación encima de bordes afilados ni aplastarlo.
- Extraer el enchufe de conexión a la red antes de efectuar cualquier arreglo en el aspirador o sus accesorios.
- No poner en marcha el aspirador si presenta algún desperfecto. Extraer el enchufe en caso de avería.
- Para evitar riesgos, las reparaciones y el cambio de piezas del aspirador solo deben ser llevados a cabo por el Servicio de Asistencia Técnica autorizado.
- Proteger el aspirador de las inclemencias del tiempo, de la humedad y de fuentes de calor.
- El aspirador no ha sido diseñado para su empleo en obras.  
=> La aspiración de escombros puede provocar daños en el aparato.
- Desconectar el aparato cuando no se use.
- Inutilizar inmediatamente los aparatos usados para poderlos eliminar según la normativa.
- Mantener bolsas y láminas de plástico fuera del alcance de los niños  
(Peligro de asfixia).
- no utilizar productos inflamables o que contengan alcohol en los filtros (bolsas filtrantes, filtro protector del motor, filtro de salida, etc.).

## Indicaciones para eliminar el material de embalaje

### ■ Embalaje

El embalaje protege el aspirador contra posibles desperfectos durante el transporte. Está compuesto por materiales no contaminantes y, por tanto, se pueden reciclar.

Entregar los materiales de embalaje que ya no se necesiten en los centros de recogida para el sistema de reciclaje «punto verde».

### ■ Aparatos usados

Los aparatos usados contienen aún muchos materiales aprovechables. Por este motivo, se deben entregar los aparatos usados en el comercio habitual o en el centro de reciclaje para su reaprovechamiento. Consultar las alternativas vigentes para la eliminación de residuos a su distribuidor o en el ayuntamiento de su municipio.

### ■ Eliminación de filtros y bolsas filtrantes

Los filtros y las bolsas filtrantes están fabricados con materiales respetuosos con el medio ambiente. Pueden eliminarse de forma normal, siempre y cuando estos no contengan ninguna sustancia que no pueda desecharse con la basura doméstica.

### ! Observaciones

- El enchufe de red debe estar protegido mediante un fusible de 16 A como mínimo.  
Si alguna vez salta el fusible al conectar el aparato, puede deberse a que haya otros aparatos eléctricos de alto consumo de corriente conectados al mismo circuito.  
La activación del fusible se puede evitar ajustando el nivel más bajo de potencia antes de conectar el aparato, y aumentándolo luego.

## Primera utilización

### Figura 1\*

Introducir la empuñadura en la manguera de aspiración hasta que encaje.

## Puesta en marcha

### Figura 2

- Encajar el racor de la manguera de aspiración en la abertura de aspiración.
- Para extraer la manguera de aspiración, presionar las dos lengüetas de retención y extraer el tubo.

### Figura 3\*

Unir la empuñadura y el tubo de aspiración.

### Figura 4\*

- Unir el cepillo universal y el tubo de aspiración.
- Insertar el tubo telescópico en los racores del cepillo universal.

### Figura 5\*

- Unir el tubo de aspiración.
- Desenclavar el tubo telescópico moviendo el botón de ajuste / manguito desplazable en la dirección de la flecha y ajustar la longitud deseada.

### Figura 6

Tirar de la clavija de enchufe para sacar el cable de alimentación de red hasta la longitud deseada y enchufarla.

### Figura 7

Encender / apagar el aspirador accionando la tecla de conexión y desconexión en la dirección de la flecha.

### Figura 8

Regular la potencia de aspiración girando la tecla de conexión y desconexión en la dirección de la flecha.

## Aspirado

### Figura 9

Ajustar el cepillo universal:

- Alfombras y moquetas



- Suelos lisos



### ¡Atención!

Los cepillos universales están sometidos a un gran desgaste, independientemente del estado del suelo duro (p. ej. suelos rugosos, rústicos, etc.). Por esta razón es aconsejable comprobar con cierta frecuencia la base de la boquilla. La base de la boquilla que presente desgaste o bordes afilados puede causar daños en suelos duros delicados, como parquet o linóleo. El fabricante no se responsabilizará de los daños ocasionados por las boquillas desgastadas.

\*En función del equipamiento

### Figura 10\*

Aspirar con los accesorios (dependiendo de lo que se requiera, insertar en el asa o bien en el tubo de aspiración).

- Tobera de fugas para aspirar en fugas y esquinas.
- Tobera de acolchados para aspirar el acolchado de muebles, cortinas, etc.
- Tobera para suelos duros para aspirar superficies de suelos duros (baldosas, parquet, etc.)

### Figura 11

Si se interrumpe brevemente el trabajo se puede utilizar el soporte para el tubo en la parte posterior del aparato. Introducir el gancho de sujeción del cepillo universal en la ranura situada en la parte posterior del aparato.

### Figura 12

Las dos asas se pueden utilizar para transportar el aparato cuando se utiliza en escaleras, por ejemplo

## Tras el trabajo

### Figura 13

Retirar el enchufe.  
Tirar ligeramente del cable de alimentación de red y soltarlo (el cable se enrolla automáticamente).

### Figura 14

Para guardar / transportar el aparato se puede utilizar el soporte para el tubo en posición vertical situado en el lado inferior del aparato.

Colocar el aparato en posición vertical. Introducir el gancho de sujeción del cepillo universal en la ranura situada en el lado inferior del aparato.

Usted ha adquirido un aspirador trineo con el que podrá aspirar todo tipo de suciedad seca, utilizando tanto el colector de polvo como la bolsa filtrante.

Recomendamos utilizar

- el colector de polvo sobre todo p. ej., para aspirar serrín, etc. etc.
- la bolsa filtrante sobre todo en las tareas domésticas habituales.

## Trabajar con el colector de polvo

### Figura 15

Para obtener resultados de aspiración óptimos, ajustar el regulador de potencia en la posición máxima. Recomendamos reducir la potencia sólo cuando se trate de materiales muy delicados.

- **Atención: El indicador de cambio de filtro sólo funciona correctamente si está colocada una bolsa filtrante.**

## Vaciar el colector de polvo

Para conseguir una máxima eficacia de aspiración es conveniente vaciar el colector de polvo después de cada aplicación.

### Figura 16

Abrire la tapa del compartimento general accionando la pestaña de cierre en la dirección de la flecha.

### Figura 17

Sacar el colector de polvo del aparato.

### Figura 18

- Soltar los dos cierres de resorte de la tapa en la dirección de la flecha, abrir la tapa hasta que se enganche en el tope, vaciar la suciedad del depósito hacia abajo.
- En caso de que la tapa esté muy sucia (suciedad gruesa), limpiarla antes de cerrarla, p. ej. al aspirar con una boquilla para juntas.  
**(Para ello es imprescindible colocar la bolsa filtrante en el aparato, ver la figura 23)**
- Cerrar la tapa y encajarla de forma audible.

### Figura 19

Volver a colocar el colector de polvo en el aparato y cerrar la tapa del compartimento general.

**Atención:** Debido al uso continuado del aspirador, el contenedor de polvo puede sufrir arañazos en su interior y adoptar un aspecto mate. Esto no afecta en modo alguno la función del aspirador, es decir, el aparato sigue funcionando perfectamente.

## Limpiar el filtro permanente y el microfiltro del contenedor de polvo

### Cuándo deben limpiarse:

- Siempre que se registre un fallo de funcionamiento, es decir, cada vez que se elimine una obstrucción.
- Cada seis meses, como mínimo.

### Figura 20

- Presionar la pestaña de cierre de la parte posterior del depósito hacia dentro y quitar el microfiltro del depósito.
- Retirar el filtro permanente de la base del recipiente.

### Figura 21

- Lavar el microfiltro y el filtro permanente.  
A continuación, se ha de poner a secar un mínimo de 24 horas.
- Tras la limpieza, colocar el filtro permanente en la base. Colocar el microfiltro en el depósito y cerrar en la dirección de las flechas. Encajar la pestaña de cierre de forma audible.

## Fallo de funcionamiento

Eliminar una obstrucción en el colector de polvo.

### Figura 22

- Vaciar el depósito (ver la figura 18)
- Eliminar la obstrucción, p. ej. con ayuda de un destornillador o sacudiendo y aspirando el colector.  
**(Para aspirar es imprescindible colocar la bolsa filtrante en el aparato, ver la figura 23)**
- Cerrar la tapa y encajarla de forma audible.
- **Atención:** Después de cada funcionamiento erróneo el microfiltro y el filtro permanente deben limpiarse (ver las figuras 20 y 21).

## Aspirar con la bolsa filtrante

Si es necesario, también puede utilizarse una bolsa filtrante en lugar del colector de polvo.

### Figura 23

- Abrir la tapa del aparato (ver la figura 16).
- Extraer el depósito para el polvo e insertar la bolsa filtrante.
- Cerrar la tapa del aparato.

Usted ha adquirido un aparato muy potente y con un gran rendimiento de aspiración.

Por tanto, se recomienda utilizar la potencia máxima solamente en moquetas de pelo corto muy sucias o en suelos resistentes.

Accionando el regulador de potencia de aspiración (ver la figura 8) puede programarse la potencia de aspiración deseada sin escalonamiento.

- Gama baja de potencia:  
Para aspirar tejidos delicados, p. ej. cortinas.
- Gama media de potencia:  
Para la limpieza diaria con poca suciedad.
- Gama alta de potencia:  
Para limpiar revestimientos robustos, suelos resistentes y cuando hay mucha suciedad.

## Sustitución de la bolsa filtrante

### Figura 24

Si cuando la boquilla universal no toca el suelo y estando ajustada la máxima intensidad de aspiración el indicador de cambio de filtro en la tapa se ilumina completamente en amarillo, debe cambiarse la bolsa filtrante, aun cuando ésta no estuviese completamente llena. En tal caso es el tipo de contenido de la bolsa lo que hace necesario el cambio.

La boquilla, el tubo de aspiración y el tubo flexible de aspiración no deben estar obstruidos, ya que esto comportaría la iluminación del indicador de cambio de filtro.

- **Atención:** El indicador de cambio de filtro sólo funciona correctamente si está colocada una bolsa filtrante.

#### Figura 25

Cerrar la tapa accionando la palanca de cierre en dirección de la flecha.

#### Figura 26

Cerrar la bolsa filtrante tirando de la lengüeta de cierre y extraerla.

#### Figura 27

Insertar la bolsa filtrante nueva en el soporte y cerrar la tapa del aparato.

**Atención:** La tapa del compartimento colector de polvo sólo se cierra cuando está colocada la bolsa filtrante o, en su caso, el filtro textil o el depósito para el polvo.

#### Limpiar el filtro protector del motor

El filtro protector del motor debe limpiarse regularmente sacudiéndolo o enjuagándolo.

#### Figura 28\*

- Abrir la tapa del compartimento general (ver figura 16).
- Extraer el filtro protector del motor en el sentido que indica la flecha.
- Limpiar el filtro protector del motor sacudiéndolo.
- Si el filtro está muy sucio, deberá enjuagarse.  
A continuación, se ha de poner a secar un mínimo de 24 horas.
- Después de la limpieza, introducir el filtro en el aparato y cerrar el compartimento colector de polvo.

#### Substitución del microfiltro

(Se ha suprimido en aparatos que van equipados con un filtro HEPA).

¿Cuándo ha de substituirse? Con cada paquete nuevo de filtro de papel de recambio.

#### Figura 29\*

- Abrir el compartimento general (ver figura 16).
- Extraer el soporte del filtro y vascular.
- Desechar el microfiltro higiénico viejo y colocar un microfiltro higiénico nuevo.
- Insertar en el aparato el soporte del filtro y cerrar la tapa.

#### Limpiar el filtro de salida

El filtro de salida debe limpiarse regularmente sacudiéndolo o enjuagándolo.

#### Figura 30\*

- Abrir el compartimento general (ver figura 16).
- Extraer el marco del filtro en la dirección de la flecha.
- Limpiar el filtro de salida sacudiéndolo.
- Si está muy sucio, deberá enjuagarse el filtro de salida.  
A continuación, se ha de poner a secar un mínimo de 24 horas.
- Desplazar el bastidor del filtro por debajo de las dos piezas de sujeción y bajarlo en la dirección de la flecha hasta que quede enclavado.
- Cerrar la tapa del compartimento colector de polvo.

#### Cuidados

La limpieza del aspirador sólo se realizará con el aparato apagado y la clavija del enchufe a la red desenchufada.

El aspirador y las piezas de plástico de los accesorios pueden limpiarse con cualquiera de los productos habituales de limpieza para plásticos disponibles en el mercado.

**No utilizar productos abrasivos, limpiacristales ni productos de limpieza de uso general.  
No introducir nunca el aspirador dentro del agua.**

El compartimento general se puede limpiar, en caso necesario, con un segundo aspirador, o simplemente con un paño / cepillo del polvo seco.

Quedan reservadas las modificaciones técnicas.

Muito obrigado por ter escolhido um aspirador Bosch da linha BSGL2.

Neste manual de instruções são apresentados diferentes modelos BSGL2. Por isso, é possível que nem todas as características e funções aqui descritas se encontrem no seu modelo.

Deverá utilizar apenas acessórios originais da Bosch, desenvolvidos especialmente para o seu aspirador, com vista a obter os melhores resultados possíveis.

Guarde as instruções de utilização. Se entregar o aspirador a outra pessoa, forneça-lhe também as instruções de utilização.

**Desdobre, por favor, as páginas com figuras!**

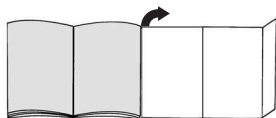

## Descrição do aparelho

- 1 Bocal do chão comutável\*
- 2 Bocal de pisos duros\*
- 3 Tubo aspirador\*
- 4 Tubo telescópico\*
- 5 Botão de travamento\*
- 6 Punho da mangueira\*
- 7 Mangueira aspiradora
- 8 Bocal de almofadas\*
- 9 Bocal de juntas\*
- 10 Receptáculo de pó ou alternativa
- 11 Saco de filtro
- 12 Cabo de ligação à rede
- 13 Tecla de ligar/desligar com regulador electrónico de força de aspiração\*
- 14 Filtro de saída do ar\*
- 15 Recurso de estacionamento
- 16 Filtro de protecção do motor
- 17 Recurso de depósito
- 18 Filtro de papel de reposição
- 19 Tampa
- 20 Punho portador
- 21 Grade de purga
- 22 Indicador de troca de filtro\*

\*Em função do equipamento

## Peças sobresselentes e acessórios especiais

### A Pacote de filtros de substituição

- Filtro tipo G (BBZ41FG)
  - Para o melhor desempenho: Gplus (BBZ41GPLUS)
- Conteúdo:  
4 sacos de filtro com fecho  
1 microfiltro higiénico  
<http://www.dust-bag-bosch.com>

### B Filtro têxtil (filtro duradouro) BBZ10TFG

Filtro reutilizável, com fecho de fita.

### C Filtro HEPA BBZ8SF1

Filtro adicional para ar evacuado mais puro.  
Recomendado para pessoas com alergias.  
Trocar de seis em seis meses

### D Microfiltro de carvão activo BBZ8KF1

Combinação de microfiltro com filtro de carvão activo. Impede, por um período mais longo, a ocorrência de odores desagradáveis. Substituir de seis em seis meses. Substituir a armação do filtro de carvão pela armação de suporte do microfiltro.

#### Atenção!

Não é possível a combinação «filtro HEPA» + «microfiltro de carvão activo».

### E TURBO-UNIVERSAL®-escova para almofadas

BBZ42TB

Escovar e aspirar simultaneamente móveis estofados, colchões, assentos de automóvel, etc. Especialmente indicado para aspirar pelos de animais. O rolo de escova é impulsionado pelo ar de aspiração do aspirador de pó. Conexão eléctrica desnecessária.

### F TURBO-UNIVERSAL®-escova para pisos BBZ102TBB

Escovar e aspirar simultaneamente tapetes e carpetes de pêlo curto ou todos os revestimentos. Especialmente indicado para aspirar pelos de animais. O rolo de escovas é impulsionado pelo ar de aspiração do aspirador de pó. Conexão eléctrica desnecessária.

### G Bocal para pisos duros BBZ123HD

Para aspirar pisos planos (parquete, azulejos, terracota ...)

## Utilização adequada

Este aspirador destina-se exclusivamente a uso doméstico, não devendo ser utilizado para fins industriais.

Use o aspirador exclusivamente de acordo com as indicações constantes nestas instruções de utilização. O fabricante não se responsabiliza por danos resultantes de uma utilização não conforme ou de uma operação errada.

Por isso, respeite as seguintes indicações!

### O aspirador só pode ser utilizado com:

- Sacos de filtro originais
- Peças sobresselentes, acessórios ou acessórios especiais de origem

## Indicações de segurança

Este aspirador está em conformidade com as regras técnicas reconhecidas e cumpre as instruções de segurança aplicáveis.

- Ligue o aspirador e coloque-o em funcionamento de acordo com as indicações que figuram na placa de características.
- Nunca aspire sem saco de filtro.  
=> O aparelho pode ser danificado!
- Este aparelho não pode ser utilizado por crianças a partir dos 8 anos e pessoas com capacidades físicas, sensoriais ou mentais reduzidas ou que não disponham de experiência suficiente, excepto sob vigilância ou sob instruções específicas de utilização segura do aparelho, e desde que entendam os perigos resultantes da mesma.
- Não deixe que crianças brinquem com o aparelho.
- Não permita a limpeza e manutenção do aparelho pelo utilizador a crianças sem vigilância.

### Não é permitida a utilização do aspirador para:

- aplicar em pessoas e animais
- aspirar:
  - substâncias nocivas para a saúde, objectos pontiagudos, substâncias quentes ou incandescentes;
  - substâncias húmidas ou líquidas;
  - substâncias e gases facilmente inflamáveis ou explosivos
  - cinza, fuligem de lareiras e sistemas de aquecimento central
  - pó de toner de impressão e cópia.
- Evite aspirar com a pega, os bocais e o tubo próximo da cabeça.=> Existe perigo de ferimentos!
- Ao aspirar, coloque o aparelho numa base segura e resistente.
- Ao aspirar uma escada, o aparelho deve estar sempre abaixo do utilizador.
- Nos seguintes casos, deve desligar-se imediatamente o aparelho e contactar-se o serviço de assistência técnica:
  - se o cabo de ligação à rede estiver danificado.
  - se, inadvertidamente, tiver aspirado líquidos ou se tiver penetrado líquido no interior do aparelho
  - se o aparelho tiver caído.
- Não use o cabo de alimentação para pegar no aspirador ou para transportá-lo.
- Em caso de funcionamento permanente durante várias horas, o cabo de alimentação deve ser totalmente desenrolado.
- Para desligar o aparelho da tomada, não puxe pelo cabo de alimentação mas sim pela ficha.

- Não passe o cabo de alimentação por arestas pontiagudas e não o entale.
- Antes de proceder a qualquer intervenção no aspirador ou nos acessórios, desligue a ficha da tomada.
- Um aspirador danificado não deve ser colocado em funcionamento. Em caso de avaria, desligue a ficha da tomada.
- Para evitar riscos, as reparações ou a substituição de peças do aspirador só devem ser realizadas pelo Serviço de Assistência Técnico autorizado.
- Proteja o aspirador de influências atmosféricas, humidade e fontes de calor.
- O aspirador não é apropriado para a utilização em obras de construção.  
=> A aspiração de entulho pode danificar o aparelho.
- Desligue o aparelho se não estiver a aspirar.
- No final da vida útil dos aparelhos, estes devem ser imediatamente inutilizados e, a seguir, entregues num ecoponto para eliminação correcta.
- Os sacos de plástico e películas devem ser mantidos fora do alcance das crianças e removidos (perigo de asfixia).
- não aplicar substâncias inflamáveis ou com álcool nos filtros (sacos de filtro, filtros de protecção do motor, filtros de saída do ar, etc.).

## Recomendações de eliminação

### ■ Embalagem

A embalagem protege o aspirador contra eventuais danos durante o transporte. Ela é feita de materiais amigos do ambiente, sendo, por isso, reciclável. Separe e coloque as embalagens usadas no ecoponto.

### ■ Aparelho antigo

Os aparelhos antigos contêm frequentemente materiais com valor. Por essa razão, entregue o aparelho que deixou de usar ao seu agente ou num centro de reciclagem. Informe-se sobre os métodos actuais de reciclagem junto de um agente ou nos serviços municipalizados.

### ■ Eliminação dos filtros e sacos de filtro

Os filtros e os sacos de filtro são fabricados a partir de materiais ecológicos. Desde que não contenham substâncias cuja eliminação através do lixo doméstico seja proibida, podem ser eliminados juntamente com o lixo doméstico normal.

### ■ Atenção

- A tomada de alimentação deve ser protegida por um fusível de pelo menos 16 A.  
Se o fusível disparar uma vez ao ligar o aparelho, é possível que estejam ligados simultaneamente outros aparelhos eléctricos com potências elevadas ao mesmo circuito eléctrico.  
É possível evitar que o fusível dispare se antes de ligar o aparelho ajustar a potência mais baixa e só depois seleccionar uma potência mais elevada.

## Antes da primeira utilização

### Figura 1\*

Encaixe e prenda a pega na mangueira de aspiração.

## Colocação em funcionamento

### Figura 2

- Encaixe a tubuladura do tubo flexível de aspiração na abertura.
- Para retirar a mangueira de aspiração, pressione os dois botões laterais e puxe a mangueira.

### Figura 3\*

Encaixe a pega no tubo de aspiração.

### Figura 4\*

- Encaixe o bocal no tubo de aspiração.
- Encaixe o tubo telescópico na tubuladura do bocal.

### Figura 5\*

- Encaixe os tubos um no outro.
- Fazendo o botão de ajuste / manga corrediça deslizar no sentido da seta, desbloquee o tubo telescópico e regule o comprimento desejado.

### Figura 6

Pegue no cabo de alimentação pela ficha, puxe-o para fora até ao comprimento desejado e ligue a ficha à tomada.

### Figura 7

Ligue/desligue o aspirador, premindo o botão de ligar/desligar no sentido da seta.

### Figura 8

Regulação da potência de sucção rodando o botão de ligar/desligar no sentido da seta.

## Aspirar

### Figura 9

Ajustar o bocal:

a) Tapetes e alcatifas



b) Pavimentos lisos



### Atenção!

Dependendo das características do pavimento (p.ex., azulejos ásperos ou rústicos), os bocais estão sujeitos a certo desgaste. Por conseguinte, deve verificar regularmente a sola do bocal. Bocais com solas desgastadas e arestas vivas podem danificar pavimentos delicados como o parquet ou o linóleo. O fabricante não se responsabiliza por eventuais danos causados por um bocal desgastado.

### Figura 10\*

Aspirar com acessórios (colocá-los no punho ou no tubo aspirador, quando necessário).

- Bocal de juntas para aspirar juntas e cantos.
- Bocal de almofadas para aspirar móveis estofados, cortinas, etc.
- Bocal de pisos duros para aspirar pisos duros (azulejos, parquetes, etc.)

### Figura 11

No caso de interromper por pouco tempo a aspiração, pode utilizar o dispositivo auxiliar de repouso localizado na parte de trás do aparelho.

Insira o gancho localizado no bocal na reentrância existente na parte de trás do aparelho.

### Figura 12

Quando aspirar escadas, por exemplo, também pode transportar o aparelho pela duas pegas.

## Após o trabalho

### Figura 13

Desligue a ficha da tomada.

Puxe ligeiramente o cabo de alimentação, soltando-o de seguida (o cabo enrola-se automaticamente).

### Figura 14

Para guardar/transportar o aparelho pode utilizar o dispositivo auxiliar de arrumação na parte de baixo do aparelho.

Coloque o aparelho ao alto. Insira o gancho localizado no bocal na reentrância existente na parte de baixo do aparelho.

Este aspirador permite aspirar todo o tipo de sujidade seca, tanto com o receptáculo de pó como com o saco de pó.

Recomendamos o uso

- do receptáculo de pó especialmente a nível da bricolagem, por ex., para remover serradura, etc.
- do saco de pó sobretudo para a limpeza normal da casa.

## Utilização do receptáculo de pó

### Figura 15

Para resultados de aspiração otimizados regule o regulador da potência para o nível máximo.

A potência só deve ser regulada para um nível mais baixo quando forem aspirados materiais muito sensíveis.

- **Atenção:** a indicação de mudança de filtro só funciona correctamente com um filtro

## Esvaziar o recipiente de pó

Para obter um resultado de aspiração otimizado, o recipiente de pó deve ser despejado sempre que se acabar de aspirar.

### Figura 16

Abra a tampa do compartimento do saco de pó, accionando a alavanca de fecho no sentido da seta.

### Figura 17

Retire o recipiente de pó do aparelho.

### Figura 18

- Accione os dois fechos de encaixe do compartimento inferior no sentido da seta e abra o compartimento totalmente, o recipiente esvazia a sujidade para baixo.
- Se o compartimento inferior estiver muito sujo (sujidade grosseira), limpe-o antes de o fechar, por exemplo, aspirando-o com o bocal para fendas.

**(Para tal, coloque sempre o saco de pó no aparelho - ver figura 23)**

- Feche o compartimento inferior de modo a ouvir-se o seu encaixe.

### Figura 19

Insira o recipiente de pó novamente no aparelho e feche a tampa do compartimento do saco de pó.

**Atenção: Depois de se ter aspirado várias vezes, é possível que o recipiente de pó fique riscado no interior e baço. No entanto, isto não tem qualquer efeito sobre o funcionamento do aspirador, ou seja, o mesmo continua plenamente funcional.**

## Limpar o filtro permanente e o microfiltro do recipiente de pó

### Quando devo limpar:

- Depois de cada anomalia, ou seja, depois da eliminação de obstruções.
- O mais tardar semestralmente.

### Figura 20

- Pressionar a lingueta de fecho na parte traseira do recipiente para dentro e retirar o microfiltro do recipiente.
- Tirar o filtro permanente da placa de fundo do recipiente.

### Figura 21

- Lavar microfiltro e filtro permanente.  
Deixar o filtro secar durante pelo menos 24 horas.
- Depois da lavagem inserir o filtro permanente na placa de fundo.  
Colocar o microfiltro no recipiente e fechar no sentido da seta. Deixar encaixar a lingueta de fecho de modo a ouvir o encaixe.

## Anomalia

Eliminação de uma obstrução no recipiente de pó.

### Figura 22

- Esvaziar o recipiente (ver Fig. 18)  
Solte a obstrução, por ex., com a ajuda de uma chave de parafusos, e elimine-a sacudindo levemente ou aspirando.

**(Para aspirar, coloque sempre o saco de pó no aparelho - ver figura 23)**

- Fechar o compartimento inferior e encaixar a tampa de modo a ouvir-se o encaixe.

**Atenção: Após cada anomalia, o microfiltro e o filtro permanente têm de ser limpos (v. figuras 20 e 21).**

## Utilização do saco de pó

Em caso de necessidade, pode utilizar-se, no lugar do receptáculo de pó, um saco de pó.

### Figura 23

- Abra a tampa do aparelho (v. figura 16)
- Retire o receptáculo de pó e coloque o saco de pó.
- Feche a tampa do aparelho.

Adquiriu um aspirador de elevado poder de sucção e potência.

Recomenda-se a utilização da máxima potência apenas com alcatifas de pêlo curto ou soalhos rijos muito sujos.

O regulador da potência de sucção (v. figura 9) permite regular de forma gradual a potência de sucção.

- Gama de baixa potência:  
Para aspirar tecidos delicados, por ex., cortinados.
- Gama de potência média:  
Para a limpeza diária de pouca sujidade.
- Gama de potência elevada:  
Para a limpeza de pavimentos resistentes, soalhos rijos e muita sujidade.

## Trocar o saco de pó

### Figura 24\*

Se com o bocal levantado do chão e a máxima regulação de potência, a luz-piloto de mudança do filtro na tampa apresentar-se totalmente amarela, o saco de filtro tem de ser mudado, mesmo que não deva estar ainda completamente cheio. Neste caso, o tipo de lixo aspirado torna necessária a mudança do saco.

Quando efectuar esta verificação, certifique-se de que o bocal, o tubo de aspiração e o tubo flexível não estão entupidos, já que isto também fará com que a luz-piloto de mudança do filtro acenda.

**Atenção: a indicação de mudança de filtro só funciona correctamente com um filtro**

#### Figura 25

Abra a tampa, actuando a alavanca de fecho no sentido da seta.

#### Figura 26

Fechar o saco de pó puxando a lingueta de fecho e retirá-lo.

#### Figura 27

Coloque um novo saco de pó no porta-filtro e feche a tampa do aparelho.

- **Atenção: A tampa do compartimento do saco do pó só fecha se estiver colocado o saco de pó ou filtro têxtil ou receptáculo de pó.**

#### Limpe o filtro de protecção do motor

O filtro de protecção do motor deve ser limpo, em intervalos regulares, por meio de lavagem ou sacudindo-o!

#### Figura 28\*

- Abrir a tampa do compartimento do saco de pó (ver Figura 16).
- Extrair o filtro de protecção do motor no sentido da seta.
- Limpar o filtro de protecção do motor sacudindo-o.
- Se estiver muito sujo, o filtro de protecção do motor deve ser lavado.
- Deixar o filtro secar durante pelo menos 24 horas.
- Após a limpeza, inserir o filtro de protecção do motor no aparelho e fechar a tampa do compartimento do saco de pó.

#### Trocar o micro-filtro

(Este filtro não é utilizado em aparelhos equipados com um filtro HEPA).

Quando deverá ser trocado: com cada pacote de filtros de reposição novo.

#### Figura 29\*

- Abra a tampa do compartimento do saco do pó (ver fig. 16).
- Retirar e abrir o suporte do filtro.
- Retirar e eliminar o micro-filtro higiénico velho e inserir o micro-filtro higiénico novo.
- Inserir o suporte do filtro no aparelho e fechar a tampa.

#### Limpar o filtro de saída do ar

O filtro de saída do ar deverá ser sacudido ou lavado com regularidade!

#### Figura 30\*

- Abra a tampa do compartimento do saco do pó (ver fig. 16).
- Retire a armação do filtro no sentido da seta.
- Sacuda o filtro de saída do ar.
- Se estiver muito sujo, o filtro de saída do ar deve ser lavado.
- Deixe o filtro secar durante, pelo menos, 24 horas.
- Insira a armação do filtro por baixo das duas patilhas de retenção e incline-a no sentido da seta até encaixar.
- Feche a tampa do compartimento do saco de pó.

## Manutenção

Antes de limpar o aspirador, deverá desligá-lo e retirar a ficha da tomada.

O aspirador e os acessórios de plástico podem ser limpos com os produtos normalmente utilizados para a limpeza de plásticos.

- **Não deverá utilizar produtos abrasivos, limpa-vidros ou produtos lava-tudo.**
- **Jamais introduza o aspirador na água.**

Em caso de necessidade, o compartimento do saco de pó pode ser aspirado com um outro aspirador ou ser simplesmente limpo com um pincel do pó.

O fabricante reserva-se o direito de proceder a quaisquer alterações técnicas.

Χαιρόμαστε που επιλέξατε μια ηλεκτρική σκούπα Bosch της σειράς BSGL2.

Σε αυτές τις οδηγίες χρήσης περιγράφονται διάφορα μοντέλα BSGL2. Γι' αυτό μπορεί, να μην αντιστοιχούν όλα τα περιγραφόμενα χαρακτηριστικά και όλες οι λειτουργίες στο δικό σας μοντέλο.

Πρέπει να χρησιμοποιείτε μόνο τα γνήσια αξεσουάρ και εξαρτήματα της Bosch, τα οποία έχουν εξελιχθεί ειδικά για την ηλεκτρική σας σκούπα, για να πετύχετε το καλύτερο δυνατό αποτέλεσμα αναρρόφησης.

Παρακαλώ φυλάξτε τις οδηγίες χρήσης. Σε περίπτωση παράδοσης της ηλεκτρικής σκούπας σε τρίτους, δώστε παρακαλώ μαζί και τις οδηγίες χρήσης.

**Ανοίξτε παρακαλώ τις σελίδες με τις εικόνες!**

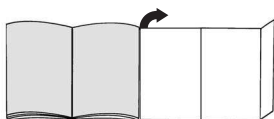

## Περιγραφή συσκευής

- 1 μεταβαλλόμενο πέλαμα πατώματος\*
- 2 Πέλαμα για σκληρά δάπεδα\*
- 3 άκαμπτος σωλήνας απορρόφησης\*
- 4 τηλεσκοπικός σωλήνας\*
- 5 Πλήκτρο ασφαλίσεως \*
- 6 χειρολαβή σωλήνα\*
- 7 ελαστικός σωλήνας απορρόφησης
- 8 Ακροφύσιο καθιστικών\*
- 9 Ακροφύσιο αρμών\*
- 10 Δοχείο σκόνης ή εναλλακτικά
- 11 Σακούλα φίλτρου
- 12 καλώδιο σύνδεσης ηλεκτρικού ρεύματος
- 13 Πλήκτρο έναρξης / παύσης με ηλεκτρονικό ρυθμιστή ισχύος αναρρόφησης\*
- 14 Φίλτρο εξόδου του αέρα\*
- 15 βοήθεια παρκάριατος
- 16 Φίλτρο προστασίας του κινητήρα
- 17 Βοήθεια αποθήκευσης (στην κάτω πλευρά της συσκευής)
- 18 χάρτινο ανταλασσόμενο φίλτρο
- 19 καπάκι
- 20 λαβή μεταφοράς
- 21 πλέγμα αεριστήρα
- 22 ένδειξη αλλαγής φίλτρου\*

\*αawalόγως εξοπλισμού

## Ανταλλακτικά και ειδικός εξοπλισμός

### A Πακέτο ανταλλακτικών φίλτρων

- Τύπος φίλτρου G (BBZ41FG)
- Για άριστη απόδοση: Gplus (BBZ41GPLUS)

Περιεχόμενο:

- 4 σακούλες φίλτρου με κούμπωμα
- 1 μικροφίλτρο υγιεινής

<http://www.dust-bag-bosch.com>

### B Φίλτρο υφασμάτων (διαρκές φίλτρο) BBZ10TFG

Πολλαπλώς χρησιμοποιούμενο φίλτρο με σφάλισμα συρραφής.

### C HEPA-υφασμάτων BBZ8SF1

Πολλαπλώς χρησιμοποιούμενο φίλτρο με σφάλισμα συρραφής. Να αντικαθιστάται ετήσια

### D Μικροφίλτρο ενεργού άνθρακα BBZ8KF1

Συνδυασμός μικροφίλτρου και φίλτρου ενεργού άνθρακα. Εμποδίζει για πολύ χρόνο τις ενοχλητικές οσμές. Αντικατάσταση κάθε έξι μήνες. Αντικαταστήστε το πλαίσιο του φίλτρου άνθρακα με το πλαίσιο στήριξης του μικροφίλτρου.

**Προσέξτε παρακαλώ!** Ο συνδυασμός »φίλτρο HEPA« + Μικροφίλτρο ενεργού άνθρακα« δεν είναι δυνατός.

### D TURBO-UNIVERSAL®-Βούρτσα για καθιστικά

BBZ42TB

Βούρτσισμα και απορρόφηση καθιστικών, στρωμάτων, καθισμάτων αυτοκινήτων κ.τ.λ.. ιδιαίτερα κατάλληλο για την απορρόφηση ζωικών τριχών. Η κίνηση του τυμπάνου της βούρτσας πραγματοποιείται μέσω του ρεύματος απορρόφησης της ηλεκτρικής σκούπας.

Δεν απαιτείται σύνδεση με το ηλεκτρικό δίκτυο.

### E TURBO-UNIVERSAL®-Βούρτσα για πατώματα

BBZ102TBB

Βούρτσισμα και απορρόφηση χαλιών και μοκετών καθώς και όλων των δαπέδων.

Ιδιαίτερα κατάλληλο για την απορρόφηση ζωικών τριχών. Η κίνηση του τυμπάνου της βούρτσας πραγματοποιείται μέσω του ρεύματος απορρόφησης της ηλεκτρικής σκούπας.

Δεν απαιτείται σύνδεση με το ηλεκτρικό δίκτυο.

### F Πέλαμα για σκληρά δάπεδα BBZ123HD

Για τον καθαρισμό λείων πατωμάτων (παρκέ, πλακάκια, πήλινο κ.τ.λ.).

## Χρήση σύμφωνα με το σκοπό προορισμού

Αυτή η ηλεκτρική σκούπα προορίζεται για χρήση μόνο στο σπίτι και όχι για επαγγελματικούς σκοπούς.

Χρησιμοποιείτε την ηλεκτρική σκούπα αποκλειστικά σύμφωνα με τα στοιχεία σ' αυτές τις οδηγίες χρήσης. Ο κατασκευαστής δεν ευθύνεται για ενδεχόμενες ζημιές, που οφείλονται σε μη ενδεδειγμένη χρήση ή σε λάθος χειρισμό. Γι' αυτό προσέξτε οπωσδήποτε τις ακόλουθες υποδείξεις!

## **Η ηλεκτρική σκούπα επιτρέπεται να χρησιμοποιείται μόνο με:**

- Γνήσια σακούλα φίλτρου
- Γνήσια ανταλλακτικά και αξεσουάρ ή γνήσια ειδικά αξεσουάρ

## **Υποδείξεις ασφαλείας**

Αυτή η ηλεκτρική σκούπα ανταποκρίνεται στους αναγνωρισμένους κανόνες της τεχνικής και στους σχετικούς κανονισμούς ασφαλείας.

- Συνδέστε στο ρεύμα και θέστε σε λειτουργία την ηλεκτρική σκούπα μόνο σύμφωνα με τα στοιχεία στην πινακίδα τύπου.
- Μην αναρροφάτε ποτέ χωρίς σακούλα φίλτρου.  
=> Η συσκευή μπορεί να υποστεί ζημιά!
- Η συσκευή μπορεί να χρησιμοποιηθεί από παιδιά από 8 χρονών και πάνω και από άτομα με μειωμένες οωματικές, αισθητήριες ή διανοητικές ικανότητες έλλειψη εμπειρίας και / ή γνώσεων, όταν επιτηρούνται ή έχουν ενημερωθεί σχετικά με την ασφαλή χρήση της συσκευής και έχουν κατανοήσει τους υπάρχοντες κατά τη χρήση κινδύνους.
- Τα παιδιά δεν επιτρέπεται να παίζουν με τη συσκευή.
- Ο καθαρισμός και η συντήρηση μέσω χρήστ η δεν επιτρέπεται να εκτελείται από παιδιά χωρίς επιτήρηση.

## **Η ηλεκτρική σκούπα δεν επιτρέπεται να χρησιμοποιείται για:**

- τη χρήση σε ανθρώπους ή ζώα
- την απορρόφηση:
  - βλαβερών στην υγεία, κοφτερών, καυτών ή πυρακτωμένων υλικών
  - υγρών ουσιών
  - εύφλεκτων ή εκρηκτικών υλικών και αερίων
  - στάχτης, αιθάλης από τζάκια και κεντρικές θερμάνσεις.
  - σκόνης μελανιού από εκτυπωτές και φωτοαντιγραφικά μηχανήματα.
- Αποφεύγετε την αναρρόφηση με τη χειρολαβή, τα πέλματα και το σωλήνα αναρρόφησης κοντά στο κεφάλι. => Υπάρχει κίνδυνος τραυματισμού!
- Τοποθετείτε τη συσκευή κατά την αναρρόφηση πάνω σε μια σταθερή και ασφαλή επιφάνεια.
- Κατά την αναρρόφηση σε σκάλες πρέπει να βρίσκεται η συσκευή πάντα κάτω από το χρήστη.
- Στις ακόλουθες περιπτώσεις πρέπει να απενεργοποιείτε αμέσως τη συσκευή και να έρχεστε σε επαφή με το σέρβις πελατών:
  - όταν το καλώδιο σύνδεσης στο δίκτυο είναι χαλασμένο.
  - όταν έχετε αναρροφήσει αθέλητα υγρό ή όταν έχει εισαχθεί υγρό στο εσωτερικό της συσκευής
  - όταν η συσκευή έχει πέσει κάτω.
- Μην χρησιμοποιείτε το ηλεκτρικό καλώδιο για το

κράτημα ή τη μεταφορά της ηλεκτρικής σκούπας.

- Σε περίπτωση πολύωρης συνεχούς λειτουργίας τραβήξτε το ηλεκτρικό καλώδιο εντελώς έξω.
- Για την αποσύνδεση της συσκευής από το ηλεκτρικό δίκτυο, μην τραβάτε το ηλεκτρικό καλώδιο, αλλά τραβάτε το φικ από την πρίζα.
- Μην τραβάτε το ηλεκτρικό καλώδιο πάνω από κοφτερές ακμές και μην το συνθλίβετε.
- Πριν από κάθε εργασία στην ηλεκτρική σκούπα και στα αξεσουάρ τραβήξτε το φικ από την πρίζα.
- Μη θέσετε σε λειτουργία μια χαλασμένη ηλεκτρική σκούπα. Σε περίπτωση που παρουσιαστεί μια βλάβη, τραβήξτε το φικ από την πρίζα.
- Οι επισκευές και η αντικατάσταση των ανταλλακτικών στην ηλεκτρική σκούπα επιτρέπεται να πραγματοποιούνται μόνο από εξουσιοδοτημένο σέρβις πελατών.
- Προστατεύετε την ηλεκτρική σκούπα από τις καιρικές επιδράσεις, την υγρασία και τις πηγές θερμότητας.
- Η ηλεκτρική σκούπα δεν είναι κατάλληλη για τη χρήση σε εργοτάξια.  
=> Η αναρρόφηση μπάζων μπορεί να οδηγήσει σε ζημιά της συσκευής.
- Απενεργοποιείτε τη συσκευή, όταν δε γίνεται αναρρόφηση.
- Καταστρέψτε αμέσως τις άχρηστες συσκευές, μετά παραδώστε τη συσκευή για μια απόσυρση σύμφωνα με τους κανονισμούς.
- Οι πλαστικές σακούλες και οι μεμβράνες πρέπει να φυλάγονται μακριά από μικρά παιδιά και να αποσύρονται (κίνδυνος ασφυξίας).
- Μην βάζετε κανένα εύφλεκτο υλικό ή υλικό που περιέχει αλκοόλη πάνω στα φίλτρα (σακούλα φίλτρου, φίλτρο προστασίας του κινητήρα, φίλτρο εξόδου του αέρα κλπ.).

## **Υποδείξεις για την απόσυρση**

### **■ Συσκευασία**

Η συσκευασία προστατεύει την ηλεκτρική σκούπα από ζημιά κατά τη διαδρομή της μεταφοράς. Αποτελείται από φιλικά προς το περιβάλλον υλικά και γι' αυτό είναι ανακυκλώσιμη.

Παραδώστε τα υλικά συσκευασίας που δεν χρειάζονται άλλο, στα σημεία συγκέντρωσης των υλικών ανακύκλωσης.

### **■ Παλιά συσκευής**

Οι παλιές συσκευές περιέχουν πολλά ακόμα χρήσιμα υλικά. Γι' αυτό παραδίετε την άχρηστη συσκευή σας σ' ένα ειδικό κατάστημα ή σ' ένα κέντρο ανακύκλωσης. Τους τρόπους απόσυρσης μπορείτε να τους πληροφορηθείτε στα ειδικά καταστήματα ή στις υπηρεσίες του δήμου σας.

### **■ Απόσυρση του φίλτρου και της σακούλας του φίλτρου**

Τα φίλτρα και οι σακούλες των φίλτρων έχουν κατασκευαστεί από φιλικά προς το περιβάλλον υλικά. Εφόσον δεν περιλαμβάνουν ουσίες, που απαγορεύονται για τα οικιακά απορρίμματα, μπορούν να αποσυρθούν μαζί με τα κανονικά οικιακά απορρίμματα.

## Προσέξτε παρακαλώ

- Η πρίζα του ρεύματος πρέπει να είναι ασφαλισμένη το ελάχιστο με μια ασφάλεια 16 Α. Εάν η ασφάλεια κατά την ενεργοποίηση της συσκευής "πέσει" μία φορά, μπορεί αυτό να οφείλεται στο γεγονός ότι στο ίδιο κύκλωμα βρίσκονται συγχρόνως συνδεδεμένες και άλλες ηλεκτρικές συσκευές με υψηλή κατανάλωση ρεύματος. Το "πέσιμο" της ασφάλειας μπορεί να αποφευχθεί, ρυθμίζοντας πριν την ενεργοποίηση της συσκευής τη χαμηλότερη βαθμίδα ισχύος και επιλέγοντας στη συνέχεια μια υψηλότερη βαθμίδα ισχύος.

## Πριν την πρώτη χρήση

### Εικ. 1\*

Τοποθετήστε τη χειρολαβή στον εύκαμπτο σωλήνα αναρρόφησης και ασφαλίστε την.

## Θέση σε λειτουργία

### Εικ. 2

- Τοποθετήστε το στόμιο του σωλήνα αναρρόφησης στο άνοιγμα αναρρόφησης.
- Κατά την αφαίρεση του εύκαμπτου σωλήνα αναρρόφησης πιέστε μεταξύ τους τα δύο δόντια ασφάλισης και τραβήξτε έξω τον εύκαμπτο σωλήνα.

### Εικ. 3\*

Συνδέστε τη χειρολαβή και το σωλήνα αναρρόφησης.

### Εικ. 4\*

- Συνδέστε το πέλμα δαπέδου και το σωλήνα αναρρόφησης.
- Θέστε τον τηλεσκοπικό σωλήνα στο στόμιο του πέλματος δαπέδου.

### Εικ. 5\*

- Συνδέστε τους σωλήνες αναρρόφησης μεταξύ τους.
- Σπρώχνοντας το κουμπί ρύθμισης / το συρόμενο δακτύλιο προς την κατεύθυνση του βέλους, απασφαλίστε τον τηλεσκοπικό σωλήνα και ρυθμίστε το επιθυμητό μήκος.

### Εικ. 6

Πιάστε το ηλεκτρικό καλώδιο από το φιν, τραβήξτε έξω το επιθυμητό μήκος και συνδέστε το φιν στην πρίζα του ρεύματος.

### Εικ. 7

Θέστε την ηλεκτρική σκούπα σε λειτουργία ή εκτός λειτουργίας, πατώντας το πλήκτρο ενεργοποίησης και απενεργοποίησης προς την κατεύθυνση του βέλους.

### Εικ. 8

Ρύθμιση της δύναμης αναρρόφησης, στρέφοντας το πλήκτρο ON/OFF προς την κατεύθυνση του βέλους.

\*ανάλογα με τον εξοπλισμό

## Αναρρόφηση

### Εικ. 9

Ρύθμιση του πέλματος δαπέδου:

a) Χαλιά και μοκέτες



b) Λεία δάπεδα



### Προσοχή!

Τα πέλματα δαπέδου, ανάλογα με τη σύσταση του σκληρού δαπέδου (π.χ. νέα, ρουστίκ πλακίδια) υπόκεινται σε μια ορισμένη φθορά. Γι' αυτό πρέπει σε τακτικά χρονικά διαστήματα να ελέγχετε την κάτω επιφάνεια του πέλματος. Τα φθαρμένα, κοφτερά πέλματα δαπέδου μπορούν να προκαλέσουν ζημιά στα ευαίσθητα σκληρά δάπεδα, όπως παρκέ ή λινόταπητας. Ο κατασκευαστής δεν ευθύνεται για ενδεχόμενες ζημιές, που οφείλονται σε ένα φθαρμένο πέλμα δαπέδου.

### Εικ. 10\*

Απορρόφηση με εξάρτημα (να τοποθετείται είτε στη χειρολαβή είτε στον άκαμπτο σωλήνα απορρόφησης).

a) Πέλμα γωνιών

Για τον καθαρισμό αρμών και γωνιών.

b) Πέλμα καθιστικών

Για τον καθαρισμό καθιστικών, κουρτινών κ.τ.λ.

c) Πέλμα για σκληρά δάπεδα

Για τον καθαρισμό σκληρών πατωμάτων (πλακάκια, παρκέ κ.τ.λ.).

### Εικ. 11

Στα μικρά διαλείμματα σκουπίσματος μπορείτε να χρησιμοποιήσετε τη βοήθεια στάθμευσης που βρίσκεται στην πίσω πλευρά της συσκευής. Σπρώξτε το άγκιστρο που βρίσκεται στο πέλμα δαπέδου στην εγκοπή στην πίσω πλευρά της συσκευής.

### Εικ. 12

Κατά την αναρρόφηση, π.χ. πάνω σε σκάλες, μπορεί να μεταφερθεί η συσκευή επίσης και με τις δύο λαβές.

## Μετά την εργασία

### Εικ. 13

Τραβήξτε το φιν από την πρίζα. Τραβήξτε λίγο το ηλεκτρικό καλώδιο και αφήστε το ελεύθερο (το καλώδιο τυλίγεται αυτόματα).

### Εικ. 14

Για τη φύλαξη / μεταφορά της συσκευής μπορείτε να χρησιμοποιήσετε τη βοήθεια αποθήκευσης που βρίσκεται στην κάτω πλευρά της συσκευής. Τοποθετήστε τη συσκευή όρθια. Σπρώξτε το άγκιστρο που βρίσκεται στο πέλμα δαπέδου στην εγκοπή στην κάτω πλευρά της συσκευής.

Έχετε αγοράσει μια ηλεκτρική σκούπα δαπέδου, με την οποία μπορείτε να αναρροφήσετε κάθε είδος ξηρής ρύπανσης τόσο με το δοχείο σκόνης όσο και με τη σακούλα φίλτρου.

Εμείς συνιστούμε τη χρήση

- του δοχείου σκόνης, ιδιαίτερα στην περιοχή εργασίας, π.χ. για την απομάκρυνση πριονιδιών, κτλ.
- της σακούλας φίλτρου, κυρίως για συνηθισμένες εργασίες καθαρισμού στο σπίτι.

## Εργασία με το δοχείο σκόνης

### Εικ. 15

Για ιδανικά αποτελέσματα αναρρόφησης θέστε το ρυθμιστή ισχύος στο μέγιστο. Μόνο στα πάρα πολύ ευαίσθητα υλικά συνιστούμε τη μείωση της ισχύος.

- **Προσοχή:** Η ένδειξη αλλαγής φίλτρου λειτουργεί σωστά μόνο σε συνδυασμό με μια σακούλα φίλτρου.

### Αδειασμα του δοχείου σκόνης

Για να πετύχετε ένα ιδανικό αποτέλεσμα αναρρόφησης, πρέπει να αδειάζετε το δοχείο συλλογής της σκόνης μετά από κάθε διαδικασία αναρρόφησης.

### Εικ. 16

Ανοίξτε το κάλυμμα του χώρου συλλογής της σκόνης, σπρώχνοντας το μοχλό κλεισίματος προς την κατεύθυνση του βέλους.

### Εικ. 17

Αφαιρέστε το δοχείο σκόνης από τη συσκευή.

### Εικ. 18

- Λύστε τις δύο κουμπωτές ασφάλειες του κλαπέτου του πυθμένα προς την κατεύθυνση του βέλους, ανοίξτε το κλαπέτο μέχρι να ασφαλίσει στον αναστολέα, το δοχείο αδειάζει τη ρύπανση προς τα κάτω.
- Σε περίπτωση που το κλαπέτο του πυθμένα είναι πολύ λερωμένο (χοντρή ρύπανση), καθαρίστε το πριν το κλείσιμο, π.χ. με αναρρόφηση με το στόμιο αναρρόφησης για σκούπισμα γωνιών. (Για το καθάρισμα τοποθετήστε οπωσδήποτε τη σακούλα φίλτρου στη συσκευή - βλέπε Εικ. 23)
- Κλείστε το κλαπέτο του πυθμένα και ασφαλίστε το με το χαρακτηριστικό ήχο.

### Εικ. 19

Τοποθετήστε ξανά το δοχείο της σκόνης στη συσκευή και κλείστε το καπάκι του χώρου της σκόνης.

- **Προσοχή:** Μετά από πολλές αναρρόφησης το δοχείο σκόνης μπορεί να γρατσουνιστεί εσωτερικά και να θαμπώσει. Αυτό δεν έχει όμως καμία επιρροή πάνω στη λειτουργία της ηλεκτρικής σκούπας, δηλ. η συσκευή εξακολουθεί να λειτουργεί πλήρως.

### Καθαρισμός του φίλτρου διαρκείας και του μικροφίλτρου του δοχείου σκόνης

Πότε πρέπει να καθαριστεί:

- Μετά από κάθε ελαττωματική λειτουργία, δηλ. μετά από κάθε απόφραξη.
- Το αργότερο κάθε έξη μήνες.

### Εικ. 20

- Πιέστε το πλήκτρο ασφάλισης στην πίσω πλευρά του δοχείου προς τα μέσα και αφαιρέστε το μικροφίλτρο από το δοχείο.
- Αφαιρέστε το φίλτρο διαρκείας από τον πυθμένα του δοχείου.

### Εικ. 21

- Πλύνετε το μικροφίλτρο και το φίλτρο διαρκείας. Στη συνέχεια αφήστε το φίλτρο να στεγνώσει το λιγότερο για 24 ώρες.
- Μετά τον καθαρισμό τοποθετήστε το φίλτρο διαρκείας στον πυθμένα. Τοποθετήστε το μικροφίλτρο πάνω στο δοχείο και κλείστε το προς την κατεύθυνση του βέλους. Ασφαλίστε το πλήκτρο ασφάλισης με το χαρακτηριστικό ήχο.

## Ελαττωματική λειτουργία

Απόφραξη του δοχείου σκόνης.

### Εικ. 22

- Αδειάστε το δοχείο (βλέπε Εικ. 18).
- Χαλαρώστε το φράξιμο, π.χ. με τη βοήθεια ενός καταβιδιού και καθαρίστε το δοχείο με κτύπημα ή αναρρόφηση. (Για την αναρρόφηση τοποθετήστε οπωσδήποτε τη σακούλα φίλτρου στη συσκευή - βλέπε Εικ. 23)
- Κλείστε το κλαπέτο του πυθμένα και ασφαλίστε το με το χαρακτηριστικό ήχο.

- **Προσοχή:** Μετά από κάθε ελαττωματική λειτουργία πρέπει να καθαρίζεται το μικροφίλτρο και το φίλτρο διαρκείας (βλέπε Εικ. 20 και 21).

## Εργασία με τη σακούλα φίλτρου

Όταν χρειάζεται, αντί για το δοχείο σκόνης μπορεί να χρησιμοποιηθεί επίσης μια σακούλα φίλτρου..

### Εικ. 23

- Ανοίξτε το κάλυμμα της συσκευής (βλέπε Εικ. 16)
- Αφαιρέστε το δοχείο σκόνης και τοποθετήστε τη σακούλα φίλτρου.
- Κλείστε το κάλυμμα της συσκευής. Αγοράσατε μια ισχυρή συσκευή με μεγάλη δύναμη αναρρόφησης. Η θέση της μέγιστης ισχύος συνίσταται γι' αυτό μόνο στην περίπτωση πολύ λερωμένων μοκετών με χαμηλό πέλος ή σκληρών δαπέδων.

Με το χειρισμό του ρυθμιστή της δύναμης αναρρόφησης (βλέπε Εικ. 9) μπορεί να ρυθμιστεί διαβαθμίση η επιθυμητή δύναμη αναρρόφησης.

- Χαμηλή περιοχή ισχύος: Για την αναρρόφηση ευαίσθητων υλικών, π.χ. κουρτινών.

- Μεσαία περιοχή ισχύος:  
Για το καθημερινό καθάρισμα σε περίπτωση μικρής ρύπανσης.
- Υψηλή περιοχή ισχύος:  
Για καθάρισμα σταθερών επιφανειών επικάλυψης δαπέδου, σκληρών δαπέδων και σε περίπτωση μεγάλης ρύπανσης.

## Αντικατάσταση της σακούλας φίλτρου

### Εικ. 24\*

Εάν η ένδειξη αλλαγής φίλτρου στο καπάκι δείχνει κίτρινο όταν ανασκάνεται το πέλαμα δαπέδου από το δάπεδο και η ισχύς αναρρόφησης είναι πολύ μεγάλη, πρέπει να αντικατασταθεί η σακούλα φίλτρου ακόμη και αν δεν έχει γεμίσει εντελώς. Σε αυτή την περίπτωση καθαίστε το είδος της ρύπανσης την αλλαγή απαραίτητη. Κατά τη διαδικασία αυτή το στόμιο, ο σωλήνας αναρρόφησης και ο εύκαμπτος σωλήνας αναρρόφησης δεν θα πρέπει να είναι φραγμένα, διότι κάτι τέτοιο προκαλεί επίσης την ενεργοποίηση της ένδειξης αλλαγής φίλτρου.

- **Προσοχή: Η ένδειξη αλλαγής φίλτρου λειτουργεί σωστά μόνο σε συνδυασμό με μια σακούλα φίλτρου.**

### Εικ. 25

Ανοίξτε το κάλυμμα, σπρώχνοντας το μοχλό κλεισίματος προς την κατεύθυνση του βέλους.

### Εικ. 26

Κλείστε τη σακούλα του φίλτρου, τραβώντας τη γλώσσα φραγής και αφαιρέστε την.

### Εικ. 27

Τοποθετήστε μια νέα σακούλα φίλτρου στο στήριγμα και κλείστε το κάλυμμα της συσκευής.

- **Προσοχή: Το κάλυμμα του χώρου συλλογής της σκόνης κλείνει μόνο, εφόσον έχει τοποθετηθεί η σακούλα του φίλτρου ή το υφασμάτινο φίλτρο ή το δοχείο σκόνης.**

### Καθαρισμός του φίλτρου προστασίας του κινητήρα

Το φίλτρο προστασίας του κινητήρα πρέπει να καθαρίζεται σε τακτικά χρονικά διαστήματα με ελαφρό κτύπημα ή πλύσιμο!

### Εικ. 28\*

- Ανοίξτε το κάλυμμα του χώρου συλλογής της σκόνης (βλέπε Εικ. 16).
- Τραβήξτε έξω το φίλτρο προστασίας του κινητήρα προς την κατεύθυνση του βέλους.
- Καθαρίστε το φίλτρο προστασίας του κινητήρα με ελαφρό κτύπημα.
- Σε περίπτωση μεγάλης ρύπανσης το φίλτρο προστασίας του κινητήρα πρέπει να πλένεται. Στη συνέχεια αφήστε το φίλτρο να στεγνώσει το λιγότερο για 24 ώρες.

- Μετά τον καθαρισμό, σπρώξτε το φίλτρο προστασίας του κινητήρα μέσα στη συσκευή και κλείστε το κάλυμμα του χώρου συλλογής της σκόνης.

### Αλλαγή του μικροφίλτρου

(Εκπίπτει στις συσκευές, που είναι εξοπλισμένες με ένα φίλτρο HEPA).  
Πότε γίνεται η αλλαγή: Σε κάθε καινούρια συσκευασία χάρτινων φίλτρων.

### Εικ. 29\*

- Ανοίξτε το κάλυμμα του χώρου συλλογής της σκόνης (βλέπε Εικ. 16).
- Εξάγετε την υποδοχή του φίλτρου και ξεδιπλώστε την.
- Απορρίψτε το παλιό μικροφίλτρο-υγιεινής και τοποθετήστε το καινούριο.
- Εισάγετε την υποδοχή του φίλτρου στη συσκευή και κλείστε το καπάκι.

### Καθαρισμός του φίλτρου εξόδου του αέρα

Το φίλτρο εξόδου του αέρα πρέπει να καθαρίζεται σε τακτικά χρονικά διαστήματα με ελαφρό κτύπημα ή πλύσιμο!

### Εικ. 30\*

- Ανοίξτε το κάλυμμα του χώρου συλλογής της σκόνης (βλέπε Εικ. 16).
- Τραβήξτε έξω το πλαίσιο του φίλτρου προς την κατεύθυνση του βέλους.
- Καθαρίστε το φίλτρο εξόδου του αέρα με ελαφρό κτύπημα.
- Σε περίπτωση μεγάλης ρύπανσης το φίλτρο εξόδου του αέρα πρέπει να πλένεται. Στη συνέχεια αφήστε το φίλτρο να στεγνώσει το λιγότερο για 24 ώρες.
- Σπρώξτε το πλαίσιο του φίλτρου κάτω από τα δύο χείλη συγκράτησης και στρέψτε το προς την κατεύθυνση του βέλους, ώπου να ασφαλίσει.
- Κλείστε το κάλυμμα του χώρου συλλογής της

## Φροντίδα

Πριν από κάθε καθάρισμα πρέπει πρώτα να απενεργοποιείται η ηλεκτρική σκούπα και να τραβιέται το φως από την πρίζα του ρεύματος. Η ηλεκτρική σκούπα και τα πλαστικά αξεσουάρ μπορούν να καθαριστούν με ένα υγρό καθαρισμού πλαστικών του εμπορίου.

- **Μη χρησιμοποιείτε κανένα διαβρωτικό υλικό, υγρό καθαρισμού γυαλιού ή υγρό καθαρισμού γενικής χρήσης.**  
**Μη βυθίζετε την ηλεκτρική σκούπα ποτέ στο νερό.**

Ο χώρος συλλογής της σκόνης μπορεί, όταν χρειάζεται, να αναρροφηθεί με μια δεύτερη ηλεκτρική σκούπα, ή να καθαριστεί απλά με ένα στεγνό ξεσκονόπανο ή πινέλο.

Διατηρούμε το δικαίωμα των τεχνικών αλλαγών.

Bosch BSGL2 serisi bir elektrikli süpürge almaya karar vermeniz bizi memnun etti.

Bu kullanım kılavuzunda çeşitli BSGL2 modelleri gösterilmiştir. Bu nedenle açıklanan tüm donanım özelliklerinin ve fonksiyonların sizin modelinizde bulunmaması mümkündür.

En iyi performansı elde etmek için sadece elektrikli süpürge için özel olarak geliştirilmiş olan orijinal Bosch aksesuarlarını kullanmalısınız.

Kullanma kılavuzunu lütfen itinayla muhafaza ediniz.

Cihazı başka birisine verecek olursanız, lütfen kullanma kılavuzunu da veriniz.

Kullanım kılavuzları bir çok model için yapılmaktadır. Sizin cihazınız ile kullanım kılavuzu detaylarında farklılıklar olabilir. Lütfen cihazınızın teknik özelliklerine dikkat ederek okuyunuz.

**Lütfen resimli sayfaları açınız!**

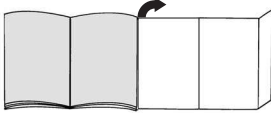

## Cihazın teknik özellikleri

- 1 ayarlanabilir taban aparatı\*
- 2 Sert taban süpürme başlığı\*
- 3 Emme borusu\*
- 4 Teleskop boru\*
- 5 Kilitleme düğmesi \*
- 6 Hortum sap
- 7 Emme hortumu
- 8 Döşeme aparatı\*
- 9 Yarık aparatı\*
- 10 Toz kabı veya alternatif
- 11 Filtre torbası
- 12 Elektrik kablosu
- 13 Elektronik emme kuvveti ayarlı Açık/Kapalı düğmesi\*
- 14 Üfleme filtresi\*
- 15 Yardımcı park elemanı
- 16 Motor koruma filtresi
- 17 Yerleştirme yardımcısı
- 18 Kağıt filtre
- 19 Kapak
- 20 Taşıma sapı
- 21 Dışarı üfleme kafesi
- 22 iltre değiştirme göstergesi\*

Elektrik bağlantısı 220-240 V\*\*

Gerilim / Frekans 50 Hz\*\*

Amper 10 A\*\*

EEE Yönetmeliğine Uygundur

\*donanıma göre

\*\*Modelle göre değişiklik gösterebilir

## Ek parçalar ve özel aksesuarlar

### A Yedek filtre paketi

■ Filtre Tipi G (BBZ41FG)

■ En iyi performans için: Gplus (BBZ41GPLUS)  
İçindekiler:

4 açılır kapanır filtre (toz) torbası

1 mikro-hijyen filtresi

<http://www.dust-bag-bosch.com>

### B Tekstil filtresi (Sürekli filtre) BBZ10TFG

Dokuma kilittli (cirt cirtli) tekrar kullanılabilir filtre.

### C HEPA-Filtre BBZ8SF1

Dışarı üfürülen havanın daha temiz olması için ilave filtre. Alerjisi olanlara önerilir.

Yılda bir değiştiriniz.

### D Mikro-Aktif karbon filtre BBZ8KF1

Mikro ve aktif karbon filtresinin kombinasyonu. Uzun süre kötü kokuları önler. Yarım sene bir değiştirilmelidir. Karbon filtresi çerçevesini mikro filtre tutucu çerçevesi ile değiştiriniz.

Lütfen dikkat ediniz!

»Hepa-Filtresi« + »Mikro-Aktif karbon filtre« kombinasyonu mümkün değildir.

### E TURBO-UNIVERSAL®-Döşeme fırçası BBZ42TB

Mobilya döşemeleri, döşekler, otomobil koltu klarının vs. fırçalama ve süpürmesi tek işlem ile yapılır.

Özellikle hayvan tüylerinin süpürülmesi için uygundur. Fırçaly merdane tahriği, elektrikli süpürge için emme hava akımı ile çalışır.

Elektrik bağlantısı gerekli değildir.

### F TURBO-UNIVERSAL®-Taban fırçası BBZ102TBB

Kısa tüylü halı ve taban döşemeleri veya tüm taban kaplamalarının fırçalama ve süpürmesi tek işlem ile yapılır.

Özellikle hayvan tüylerinin süpürülmesi için uygundur.

Fırçaly merdane tahriği, elektrikli süpürge için emme hava akımı ile çalışır.

Elektrik bağlantısı gerekli değildir.

### G Sert taban aparatı BBZ123HD

Düz tabanların (parke, fayans, terakotta kaplı tabanlar, ...) süpürülmesi için.

## Amaca uygun kullanım

Bu elektrikli süpürge sadece evdeki normal kullanım için tasarlanmıştır ve ticari kullanım için uygun değildir.

Elektrikli süpürgeyi daima bu kullanma kılavuzundaki bilgiler doğrultusunda kullanınız.

Amaca uygun olmayan veya hatalı kullanımdan kaynaklanan muhtemel hasarlardan üretici sorumlu değildir ve sorumlu tutulamaz. Bu nedenle, lütfen aşağıdaki bilgilere kesinlikle dikkat ediniz!

### Elektrikli süpürge sadece aşağıdaki parçalar ile kullanılmalıdır:

■ Orijinal filtre torbası

■ Orijinal yedek parçalar, orijinal aksesuarlar veya orijinal özel aksesuarlar

## Güvenlik bilgileri

Bu elektrikli süpürge, geçerli teknik kurallara ve bilinen güvenlik mevzuatına uygundur.

- Elektrikli süpürgeyi sadece tip levhasındaki gibi takıp kullanınız.
- Asla filtre torbasız süpürmeyiniz.  
=> Cihaz zarar görebilir!
- Bu cihaz 8 yaşın altındaki çocuklar ve fiziksel, algısal veya mental yeteneklerinde eksiklikler olan veya tecrübe ve/veya bilgi eksikliği bulunan kişiler tarafından ancak, g zetim altında olmaları veya cihazın güvenli kullanımı hakkında bilgi sahibi olmaları veya olası tehlikeleri bilmeleri durumunda kullanılabilir
- Çocukların cihaz ile oynamalarına izin verilmemelidir.
- Temizlik ve kullanıcı bakımı işlemleri gözetim altında olmayan çocuklar tarafından yürütülme-melidir.

### Elektrikli süpürge şunlar için kullanılmaz:

- İnsanların veya hayvanların bu cihaz ile temizlenmesi
- Aşağıdaki cisim, madde veya pisliklerin emilerek temizlenmesi:
  - Sağlığa zararlı, keskin kenarlı, sıcak veya kor halindeki maddeler
  - Nemli, ıslak veya sıvı maddeler
  - Kolay alevlenen veya patlayıcı maddeler ve gazlar.
  - Merkezi ısıtma tesisatlarındaki ve çini sobalardaki kül ve kurumlar
  - Yazıcılardan veya fotokopi makinalarından çıkan toner tozu.
- Tutamağı, üniteyi ve boruyu baş yakınında tutarak süpürmeyiniz.  
=> Yaralanma tehlikesi söz konusudur!
- Süpürürken cihazı sağlam ve güvenli bir altlığın üzerine koyunuz.
- Merdivenlerde süpürürken cihaz daima, cihazı kullanan kişinin alt tarafında durmalıdır.
- Aşağıdaki durumlarda cihaz derhal durdurulmalı ve müşteri hizmetleri ile irtibata geçilmelidir:
  - Elektrik bağlantı kablosu hasarlıysa.
  - Yanlışlıkla sıvı süpürdüyünüz veya cihazın iç kısımlarına sıvı girdiyse
  - Cihaz yere düştüyse.
- Elektrik bağlantı kablosunu, elektrikli süpürgeyi taşıma/ nakletme amacıyla kullanmayınız.
- Birkaç saat sürekl çalıştırdıysanız şebeke bağlantı kablosunu tamamen çekiniz.
- Elektrik fişi prizden çıkarılacağı zaman, elektrik bağlantı kablosundan değil, fişin kendisinden tutulup çekilmelidir.
- Elektrik bağlantı kablosu keskin kenarlar üzerinden çekilmemeli ve herhangi bir yere sıkıştırılmamalıdır.
- Elektrikli süpürgede ve aksesuarlarında herhangi bir

işlem yapılmadan önce, elektrik fişi prizden çekilip çıkarılmalıdır.

- Elektrikli süpürgede herhangi bir hasar varsa kesinlikle çalıştırmayınız. Bir arıza söz konusu olduğu zaman, elektrik fişini prizden çekip çıkarınız.
- Tehlikelerden korunmak için tamir işlemleri ve elektrikli süpürge üzerindeki yedek parça değişiklikleri sadece yetkili müşteri hizmetleri tarafından uygulanmalıdır.
- Elektrikli süpürgeyi yağış, nem ve ısı kaynaklarından koruyunuz.
- Elektrikli süpürge inşaat alanında kullanıma uygun değildir.  
=> Hafriyatın süpürülmesi cihaza zarar verebilir.
- Süpürmediğinizde cihazı kapatınız.
- Eski ve artık kullanılmayacak olan cihazlar derhal kullanılmamaya hale getirilmeli ve gerektiği şekilde imha edilmelidir.
- Plastik torbalar ve folyolar küçük çocukların ulaşamayacakları yerlerde muhafaza edilmeli ve imha edilmelidir (Boğulma tehlikesi).
- Filtre (filtre torbası, motor koruma filtresi, toz filtresi vs.) üzerine yanıcı veya alkol içeren maddeler dökmeyiniz.

## Giderme bilgileri

### ■ Ambalaj

Ambalaj, elektrikli süpürgeyi nakliye esnasında zarar görmesini önlemektedir. Ambalaj çevreye zarar vermeyen malzemelerden ibarettir ve bu nedenle tekrar geri kazanılabilir. Almanya'da artık kullanılmayan ambalaj malzemelerini, »Grüner Punkt« adını taşıyan yeniden değerlendirme sisteminin toplama merkezlerine gönderiniz. Kendi ülkenizde bu cins merkezler varsa, ambalaj malzemelerinizi bu merkezlere göndermenizi tavsiye ederiz.

### ■ Eski cihaz

Eski cihazlar birçok değerli malzemeler ihtiva eder. Bu sebeple kullanılmış cihazınızı satıcınıza veya bir geri dönüşüm merkezine geri dönüştürülmesi için teslim ediniz. Güncel giderme yöntemleri hakkında bilgi almak için, lütfen yetkili satıcınıza veya oturduğunuz bölge belediyesine başvurunuz.

### ■ Filtrelerin ve filtre torbalarının imha edilmesi

Filtreler ve filtre torbaları çevreye zarar vermeyen malzemelerden üretilmiştir. Ev atıklarına katılmaları yasak olan maddeler içermedikleri sürece, normal ev atıkları ile birlikte imha edilebilirler.

### ■ Lütfen dikkat

- Şebeke prizi en az 16 A sigorta ile emniyete alınmış olmalıdır.  
Cihazın açılması esnasında sigorta devreye girmişse, bu durum yüksek bağlantı değerine sahip başka elektrikli cihazların aynı devreye bağlanmış olmasından kaynaklanıyor olabilir.  
Cihazı açarken en düşük güç kademesini ayarlayarak ve güç kademesini sonradan artırarak sigortanın devreye girmesini engelleyebilirsiniz.

## Elektrik süpürgeyi daha verimli kullanabilmeniz için:

- Elektrikli süpürge için her zaman orijinal yedek parça, aksesuar veya özel aksesuarları kullanınız.
- Optimum verimlilik için; motor koruma filtresi ve hava çıkış filtresini kullanma kılavuzunda belirtildiği gibi düzenli olarak temizleyiniz ve değiştiriniz.
- Süpürülecek yerin tipine göre motor gücünü ayarlayınız.
- Bu cihazlar ev tipi kullanıma uygundur, endüstriyel (sanayi tipi) kullanıma uygun değildir.

## İlk kullanımdan önce

### Resim 1\*

Tutamağı emme hortumuna takınız ve oturtunuz.

## Çalıştırılması

### Resim 2

- Emiş hortumu ucunu emme deliğine takıp kilitleyiniz.
- Emiş hortumu çıkarılırken, iki kilit dili bastırılmalı ve hortum çekilerek dışarı çıkarılmalıdır.

### Resim 3\*

Tutamağı ve emme borusunu birleştirin.

### Resim 4\*

- Zemin ünitesini ve emme borusunu birleştirin.
- Teleskobik boruyu zemin ünitesinin boğazına yerleştirin.

### Resim 5\*

- Emme borularını birleştirin.
- Ayar düğmesini / sürgülü manşeti ok yönünde kaydırarak teleskobik borunun kilidini çözün ve istediğiniz uzunluğu ayarlayın.

### Resim 6

Şebeke bağlantı kablosunu fişten tutun, istediğiniz uzunluğa kadar çekin şebeke fişini takın.

### Resim 7

Elektrikli süpürgeyi açma / kapama düğmesini ok yönünde hareket ettirerek açabilir / kapatabilirsiniz.

### Resim 8

Emme gücünü açma/ kapama tuşunu ok yönünde çevirerek ayarlayabilirsiniz.

## Emerek temizleme

### Resim 9

Zemin süpürme ünitesinin ayarlanması:

a) Halı ve duvardan duvara halıla r=> 

b) Düz zeminler => 

## Dikkat!

Yer fırçaları sert yüzeyin özelliklerine bağlı olarak (Örn. sert, sade akış) belirli bir aşınmaya maruz kalır. Bu nedenle fırçanın temas yüzeyi belirli aralıklarda kontrol edilmelidir. Aşınmış, keskin kenarlı fırça yüzeyleri parke veya linolyum gibi hassas sert yüzeylerde hasarlara neden olabilir. Üretici aşınmış yer fırçaları nedeniyle meydana gelen olası hasarlar için sorumluluk kabul etmez.

### Resim 10\*

Aksesuar ile süpürme (gerekliğe göre sap veya emme borusu üzeri ne takın)

- Yarık süpürme başlığı  
Yarık ve köşelerin süpürülmesi için.
- Döşeme süpürme başlığı  
Mobilya ve perdelerin vs. süpürülmesi için
- Sert taban süpürme başlığı  
Sert zeminleri (fayans, parke vs.) süpürme için temizlenmesi için

### Resim 11

Kısa süpürme molalarında cihazın arka tarafındaki park yardımını kullanabilirsiniz.  
Zemin ağzındaki kancayı cihazın arka tarafındaki boşluğa itin.

### Resim 12

Süpürme esnasında, örn. merdivenlerde, cihazı her iki tutamağı kullanarak da taşıyabilirsiniz.

## Çalışma sona erdikten sonra

### Resim 13

Fişi çekin.  
Şebeke bağlantı kablosundan hafifçe çekin ve serbest bırakın (kablo otomatik olarak sarılacaktır).

### Resim 14

Cihazı saklamak / nakletmek için cihazın alt tarafındaki saklama yardımını kullanabilirsiniz.  
Cihazı dik konuma alınız. Zemin ağzındaki kancayı cihazın alt tarafındaki boşluğa itiniz.

Satın almış olduğunuz bu elektrikli süpürgeyle her tür kuru kiri hem toz haznesi, hem de filtre torbası ile süpürebilirsiniz.

Bizim önerilerimiz:

- Toz haznesini özellikle hobi alanında, örn. testere sonrası oluşan talaşlarda v.s kullanınız.
- Filtre torbasını ise evdeki sıradan temizlik işlerinde kullanınız

## Toz haznesi ile çalışma

### Resim 15

Optimum temizlik sonuçları için güç ayar düğmesini maksimumuma getiriniz.  
Sadece çok hassas malzemelerde gücü daha aza ayarlamamız önerilmektedir.

- **Dikkat: Filtre değiştirme göstergesi sadece bir filtre torbası ile birlikte kullanıldığı zaman doğru çalışır.**

### Toz haznesinin temizlenmesi

En iyi temizlik sonucunun elde edilebilmesi için toz haznesi her temizleme işleminden sonra boşaltılmalıdır.

### Resim 16

Toz haznesi kapağı, kapak kulpu ok yönünde basılarak açılmalıdır.

### Resim 17

Toz kutusunu cihazdan çıkartınız.

### Resim 18

- Zemin kapağının iki geçmeli kilidini ok yönünde çözünüz, kapağı dayamaya oturana kadar açınız, kutu kiri aşığı doğru boşaltacaktır.
- Zemin kapağı fazlaca kirlenmişse (kaba kir), kapak kapatılmadan önce örn. dar aralık kenar süpürme başlığı ile temizlenmelidir.  
**(Bunun için filtre torbasını kesinlikle cihaza yerleştirin - bkz. resim 23)**
- Zemin kapağını kapatınız ve duyulur şekilde yerine oturtunuz.

### Resim 19

Toz kutusunu tekrar cihaza yerleştiriniz ve toz haznesi kapağını kapatınız.

- **Dikkat: Birkaç kez temizleme işlemi yapıldıktan sonra, toz kabının içi çizilebilir ve bulanık beyaz, sütsü bir renk alabilir. Bu durum, elektrikli sipirgenin çalışmasını kesinlikle etkilemez, süpürge tüm fonksiyonlarını yerine getirmeye devam edecektir.**

## Toz kabının sürekli filtresinin ve mikro filtresinin temizlenmesi

### Ne zaman temizlenmelidir:

- Her arızalı çalışmadan, tıkanmanın giderilmesinden sonra.
- En az altı ayda bir.

### Resim 20

- Kutunun arka tarafındaki kilit kulağını içeri bastırınız ve mikro-filtreyi kutudan çıkartınız.
- Daimi filtreyi kutunun zemin plakasından alınız.

### Resim 21

- Mikro-filtre ve daimi filtreyi yıkayınız.  
Filtreyi en az 24 saat kurumaya bırakınız.
- Daimi filtreyi yıkadıktan sonra zemin plakasına yerleştiriniz.  
Mikro-filtreyi kutunun üzerine yerleştiriniz ve ok yönünde kapatınız. Kilitleme kulağını duyulur şekilde yerine oturtunuz.

## Arızalı çalışma

Toz haznesindeki bir tıkanmanın giderilmesi.

### Resim 22

- Kutunun boşaltılması (bkz. resim 18)
- Tıkanmayı giderin, örn. bir tornavida ile, ve vurarak veya süpürerek temizleyin.  
**(Süpürme için filtre torbasını kesinlikle cihaza yerleştirin - bkz. resim 23)**
- Zemin kapağını kapatınız ve duyulur şekilde yerine oturtunuz.

- **Dikkat: Her arızanın ardından mikro filtre ve sürekli filtre temizlenmelidir (bkz. resim 20 ve 21).**

## Filtre torbası ile çalışma

Gerektiğinde toz haznesi yerine bir filtre torbası kullanabilirsiniz.

### Resim 23

- Cihaz kapağını açın (bkz. resim 16)
- Toz haznesini alın ve filtre torbasını yerleştirin.
- Cihaz kapağını kapatın.

Satın almış olduğunuz cihaz çok güçlü olup, yüksek emiş performansına sahiptir.  
Bu nedenle maks. güç ayarını sadece çok kirli kısa tüylü halı zeminlerde veya sert zeminlerde kullanmanız tavsiye edilmektedir.

Emme gücü düzenleyicisine basarak (bkz. resim 8) dilediğiniz emme gücünü kademesiz olarak ayarlayabilirsiniz.

- Düşük güç alanı:  
Hassas kumaşların, örn. perdelerin temizliğinde.
- Orta güç alanı:  
Az kirli yüzeylerin günlük temizliğinde.
- Yüksek güç alanı:  
Sağlam zemin kaplamalarının, sert zeminlerin ve çok kirli zeminlerin temizlenmesi için.

\*cihaz donanımına bağlıdır

## Filtre torbasının değiştirilmesi

### Resim 24\*

Zeminden kaldırılmış zemin ünitesi ve en yüksek emme performans ayarında kapaktaki filtre değiştirme göstergesi tamamıyla sarı renkteyse, filtre torbası tamamıyla dolmamışsa bile değiştirilmelidir. Böyle bir durumda filtredeki kirin türü değişimi gerekli kılmaktadır. Aksi takdirde filtre değiştirme göstergesinin devreye girmesine yol açacağından, emme ünitesi, emme borusu ve emme hortumu tıkalı olmamalıdır.

- **Dikkat: Filtre değiştirme göstergesi sadece bir filtre torbası ile birlikte kullanıldığı zaman doğru çalışır.**

### Resim 25

Kapağı kilit kolunu ok yönüne iterek açınız.

### Resim 26

Kilit lamasını çekerek filtre torbasını kapatın ve alın.

### Resim 27

Yeni filtre torbasını braketle yerleştirin ve cihaz kapağını kapatın.

- **Dikkat: Toz bölmesi kapağı sadece filtre torbası ve/veya tekstil filtre veya toz haznesi yerleştirildikten sonra kapanır.**

## Motor koruma filtresinin temizlenmesi

Motor koruma filtresi düzenli aralıklarla vurularak ve/veya yıkanarak temizlenmelidir!

### Resim 28\*

- Toz haznesi kapağını açınız (bkz. resim 16).
- Motor koruma filtresini ok yönünde çekiniz.
- Motor koruma filtresini vurularak temizleyiniz.
- Kirlenme yoğunsa motor koruma filtresi yıkanmalıdır. Filtreyi en az 24 saat kurumaya bırakınız.
- Temizleme işleminden sonra motor koruma filtresini cihaza yerleştiriniz ve toz haznesi kapağını kapatınız.

## Mikro filtresinin değiştirilmesi

(Bir HEPA filtre ile donatılmış cihazlarda gerek yoktur).

Bu filtre ne zaman değiştirilecektir: Her yeni kağıt filtre takıldığında bu filtre de değiştirilecektir.

### Resim 29\*

- Toz haznesi kapağını açınız (bkz. resim 16).
- Filtre tutma elemanını çıkarın ve açın.
- Kullanılmış Micro Hijyen filtresini artın ve yeni Micro Hijyen filtresini yerleştirin.
- Filtre tutma elemanını aletin içine takın ve kapağı kapatın.

## Dışarı üfleme filtresinin temizlenmesi

Dışarı üfleme filtresi düzenli aralıklarla vurularak ya da yıkanarak temizlenmelidir!

### Resim 30\*

- Toz haznesi kapağını açınız (bkz. resim 16).
- Filtre çerçevesini ok yönünde çekiniz.
- Dışarı üfleme filtresini vurularak temizleyiniz.
- Kirlenme yoğunsa dışarı üfleme filtresi yıkanmalıdır.
- Filtreyi en az 24 saat kurumaya bırakınız.
- Filtre çerçevesi, iki tutamak altına itilmeli ve yerine oturuncaya kadar ok yönünde çevrilmelidir.
- Toz haznesi kapağını kapatınız.

## Bakım

Elektrikli süpürgeyi temizlemeden önce kapatınız ve şebeke fişini çekiniz.

Elektrikli süpürgeyi ve plastik aksesuar parçalarının bakımı, sıradan plastik temizleyicisi ile yapılabilir.

- **Yıpratıcı madde, cam temizleyicisi veya çok amaçlı temizleyici kullanmayınız.**
- **Elektrikli süpürge kesinlikle suya sokulmamalıdır.**

Toz bölmesi gerektiğinde ikinci bir elektrikli süpürge ile süpürülebilir, veya kuru bir toz bezi / toz fırçası ile temizlenebilir.

Üretici firma, ürünün teknik özelliklerinde değişiklik yapma hakkına sahiptir.

Jest nam bardzo miło, że zdecydowali się Państwo na zakup odkurzacza marki Bosch serii BSG2. W niniejszej instrukcji obsługi przedstawione zostały różne modele BSG2. W związku z tym istnieje możliwość, że nie wszystkie opisane elementy wyposażenia oraz funkcje dotyczą Państwa modelu. Zaleca się stosowanie oryginalnego wyposażenia dodatkowego marki Bosch, które zaprojektowano specjalnie z myślą o Państwie odkurzaczu, aby uzyskać możliwie najlepszy rezultat odkurzania.

Instrukcję obsługi należy zachować. W przypadku przekazania odkurzacza innej osobie należy dołączyć niniejszą instrukcję.

Proszę rozłożyć strony z ilustracjami!

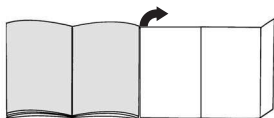

## Opis urządzenia

- 1 Przystawiana ssawka podłogowa\*
- 2 Ssawka do podłóg twardych\*
- 3 Rura ssąca\*
- 4 Rura teleskopowa\*
- 5 Przycisk blokady\*
- 6 Uchwyt węża\*
- 7 Wąż ssący
- 8 ssawka do tapicerki\*
- 9 ssawka szczelinowa\*
- 10 Pojemnik na pył lub alternatywny
- 11 Worek filtrujący
- 12 Przewód zasilania
- 13 Klawisz ZAK/WYŁ. z elektronicznym regulatorem siły ssania\*
- 14 Filtr wylotu powietrza\*
- 15 Uchwyt do zamocowania ssawki w czasie przerwy w odkurzaniu
- 16 Filtr zabezpieczający silnik
- 17 Uchwyt do odstawiania odkurzacza
- 18 Papierowy filtr wymienny
- 19 Pokrywa
- 20 Uchwyt do przenoszenia odkurzacza
- 21 Krata otworu wydmuchowego
- 22 Wskaźnik wymiany filtru\*

\*w zależności od wyposażenia

## Części zamienne i wyposażenie specjalne

### A Pakiet filtrów wymiennych

- Typ filtra G (BBZ41FG)
  - Dla najwyższej wydajności: Gplus (BBZ41GPLUS)
- Zawartość:  
4 worki filtrujące z zamknięciem  
1 mikrofiltr higieniczny  
<http://www.dust-bag-bosch.com>

### B Filtr tekstylny (filtr stały) BBZ10TFG

Filtr wielokrotnego użytku z zamknięciem haftkowym

### C HEPA - Filtr BBZ8SF1

Dodatkowy filtr do powietrza wydmuchowego.  
Zalecany dla alergików. Wymieniać co rok.

### D Mikrofiltr z węglem aktywnym BBZ8KF1

Połączenie filtra z węglem aktywnym i mikrofiltra. Zapobiega przez długi okres czasu rozprzestrzenianiu się nieprzyjemnych zapachów. Wymieniać co pół roku. Wymienić ramę filtra węglowego na ramę mocującą mikrofiltra.

Uwaga!

Kombinacja »filtr Hepa« + »mikrofiltr z węglem aktywnym« nie jest możliwa.

### E TURBO-UNIVERSAL®-szczotka do tapicerki

BBZ42TB

Szczotkowanie i odkurzanie mebli tapicerskich, materaców, siedzeń samochodowych itp. podczas jej czynności roboczej. Szczególnie odpowiednia do usuwania zwierzęcego włosia. Walek szczotkowy napędzany jest strumieniem powietrza ssącego z odkurzacza.

Nie potrzeba podłączać do prądu elektrycznego.

### F TURBO-UNIVERSAL®-Szczotka do podłóg

BBZ102TBB

Szczotkowanie i odkurzanie krótkowłosych dywanów i wykładzin dywanowych wzgl. wszelkich innych wykładzin podczas jednej czynności roboczej. Szczególnie odpowiednia do usuwania zwierzęcego włosia. Walek szczotkowy napędzany jest strumieniem powietrza ssącego z odkurzacza.

Nie potrzeba podłączać do prądu elektrycznego.

### G Ssawka do podłóg twardych BBZ123HD

Do odkurzania gładkich podłóg (parkietu, płytek, terakoty, ...)

## Użytkowanie zgodne z przeznaczeniem

Odkurzacze przeznaczone są do użytku wyłącznie w gospodarstwie domowym i nie nadają się do celów przemysłowych.

Odkurzacze należy użytkować wyłącznie zgodnie z danymi zawartymi w niniejszej instrukcji obsługi. Producent nie ponosi odpowiedzialności za ewentualne szkody powstałe w wyniku użytkowania niezgodnego z przeznaczeniem lub niewłaściwej obsługi. Z tego względu należy koniecznie przestrzegać następujących zaleceń!

### **Odkurzacz można eksploatować wyłącznie z:**

- oryginalnym workiem filtrującym
- oryginalnymi częściami zamiennymi, akcesoriami lub wyposażeniem specjalnym

## **Wskazówki dotyczące bezpieczeństwa**

Odkurzacz spełnia wymogi techniki oraz przepisów bezpieczeństwa.

- Odkurzacz należy podłączać i uruchamiać wyłącznie zgodnie z informacjami na tabliczce znamionowej.
- W żadnym wypadku nie wolno odkurzać bez worka filtrującego.  
=> Może to spowodować uszkodzenie urządzenia!
- Urządzenie mogą obsługiwać dzieci w wieku powyżej 8 lat oraz osoby z ograniczonymi zdolnościami fizycznymi, sensorycznymi lub umysłowymi, a także osoby nie posiadające wystarczającego doświadczenia i/lub wiedzy, jeśli pozostają pod nadzorem lub zostały pouczone, jak bezpiecznie obsługiwać urządzenie i są świadome związanego z tym niebezpieczeństwa.
- Dzieci nie mogą bawić się urządzeniem.
- Czyszczenie i czynności konserwacyjne nie mogą być wykonywane przez dzieci bez nadzoru dorosłych.

### **Odkurzacza nie należy używać do:**

- odkurzania ludzi lub zwierząt
- zasypania:
  - substancji szkodliwych dla zdrowia, gorących lub żarzących się oraz przedmiotów o ostrych krawędziach,
  - wilgotnych lub płynnych substancji
  - substancji i gazów łatwopalnych i wybuchowych
  - popiołu, sadzy z pieców kaflowych i instalacji centralnego ogrzewania
  - pyłu tonerowego z drukarek i kopiarek.
- Nie odkurzać w okolicach głowy za pomocą uchwytu, ssawek lub rury.  
=> Zachodzi niebezpieczeństwo obrażeń ciała!
- Podczas odkurzania ustawiać urządzenie na twardym, stabilnym podłożu.
- Przy odkurzaniu schodów urządzenie musi znajdować się niżej od użytkownika.
- W wymienionych poniżej przypadkach należy wyłączyć urządzenie i skontaktować się z serwisem:
  - uszkodzenie przewodu zasilającego
  - przypadkowe zassanie płynu lub wnikięcie płynu do wnętrza urządzenia
  - upadek urządzenia.
- Nie używać przewodu zasilającego do noszenia / transportowania odkurzacza.

- W przypadku wielogodzinnej pracy w trybie ciągłym należy całkowicie wyciągnąć przewód zasilający.
- W celu odłączenia urządzenia od sieci, ciągnąc za wtyczkę, a nie za przewód zasilający.
- Przewodu zasilającego nie wolno prowadzić po ostrych krawędziach ani zaciskać.
- Przed przystąpieniem do prac związanych z naprawą lub konserwacją odkurzacza i wyposażenia należy wyciągnąć wtyczkę z gniazda sieciowego.
- Nie uruchamiać uszkodzonego odkurzacza. W przypadku zakłócenia w pracy urządzenia należy wyciągnąć wtyczkę z gniazda sieciowego.
- W celu uniknięcia zagrożeń, naprawy urządzenia oraz wymiana części w odkurzaczu mogą być wykonywane przez autoryzowany serwis.
- Odkurzacz należy chronić przed wpływem czynników atmosferycznych, wilgocią i źródłami ciepła.
- Odkurzacz nie nadaje się do stosowania na placach budowy.  
=> Zasypanie gruzu budowlanego może spowodować uszkodzenie urządzenia.
- Odkurzacz należy wyłączać, gdy nie jest używany.
- Zużyte urządzenia należy bezzwłocznie wycofać z użytkowania, a następnie zutylizować zgodnie z obowiązującymi przepisami.
- Torby plastikowe oraz folie należy przechowywać poza zasięgiem dzieci i usuwać w bezpieczny sposób (niebezpieczeństwo uduszenia).
- unikać kontaktu filtrów (worków filtrujących, filtr zabezpieczający silnik, filtra wylotu powietrza itp.) z materiałami łatwopalnymi oraz zawierającymi alkohol.

## **Wskazówki dotyczące utylizacji**

### **■ Opakowanie**

Opakowanie chroni odkurzacz przed uszkodzeniem podczas transportu. Składa się ono z materiałów bezpiecznych dla środowiska naturalnego i z tego względu nadaje się do odzysku surowców wtórnych. Niepotrzebne materiały opakowaniowe należy odprowadzać do punktów zbiórki surowców wtórnych.

### **■ Stare urządzenia**

Stare urządzenia często zawierają pełnowartościowe materiały. Z tego względu wysłużone urządzenie należy oddawać dostawcy względnie do centrum odzysku surowców wtórnych do ponownego wykorzystania. Informacje na temat obecnie obowiązujących sposobów utylizacji można uzyskać u dostawcy lub w zarządzie gminy.

### **■ Utylizacja filtrów i worków filtrujących**

Filtry i worki filtrujące są wykonane z materiałów bezpiecznych dla środowiska naturalnego. Jeśli nie zawierają szkodliwych lub niedozwolonych substancji, można je wyrzucać razem z innymi odpadami z gospodarstwa domowego.

## Uwaga

- Gniazdo wtyczki sieciowej musi być zaopatrzone w bezpiecznik o mocy co najmniej 16 A. Jeżeli bezpiecznik zadziała przy włączeniu urządzenia, może to być spowodowane tym, że równocześnie inne urządzenia elektryczne o większej mocy przyłączeniowej podłączone są do tego samego obwodu prądu. Zadziałania bezpiecznika można uniknąć, ustawiając przed włączeniem najniższy stopień mocy urządzenia i wybierając wyższy stopień dopiero po jego włączeniu.

## Przed pierwszym użyciem

### Rysunek 1\*

Wsunąć i zatrzasać uchwyt na węży ssącym.

## Uruchomienie

### Rysunek 2

- Wzęblic króciec węży ssącego w otworze ssawnym.
- Przy usuwaniu węży ssącego wcisnąć oba noski wzbijające i wyciągnąć węży.

### Rysunek 3\*

- Złączyć uchwyt i rurę ssącą.

### Rysunek 4\*

- Złączyć ssawkę do podłóg i rurę ssącą.
- Wsunąć rurę teleskopową w króciec ssawki do podłóg.

### Rysunek 5\*

- Złączyć rury ssące.
- Odblokować rurę teleskopową poprzez przesunięcie przycisku przesuwanego / tulei przesuwanej w kierunku wskazywanym przez strzałkę i ustawić odpowiednią długość.

### Rysunek 6

Uchwycić wtyczkę przewodu zasilającego, wyciągnąć na odpowiednią długość i wsunąć wtyczkę w gniazdo.

### Rysunek 7

Włączyć / wyłączyć odkurzacz poprzez naciśnięcie włącznika / wyłącznika w kierunku wskazywanym przez strzałkę.

### Rysunek 8

Regulacja siły ssania poprzez przekręcanie przycisku włączania / wyłączania w kierunku wskazywanym przez strzałkę.

## Odkurzanie

### Rysunek 9

Ustawianie ssawki do podłóg:

- Dywan i wykładziny dywanowe



- Gładkie podłogi



### Rysunek 10\*

Odkurzanie przy użyciu akcesoriów.

(w zależności od potrzeby nałożyć na uchwyt wzgl. rurę ssącą)

#### b) Ssawka szczelinowa

Do odkurzania szczelin i kątów.

#### c) Ssawka do tapicerek

Do odkurzania mebli tapicerskich, zasłon itp.

#### e) Ssawka do podłóg twardych

Do odkurzania twardych wykładzin podłogowych (płytek, parkietu itp.

### Rysunek 11

W czasie krótkich przerw w odkurzaniu można skorzystać z zaczepu umieszczonego z tyłu urządzenia.

Wsunąć hak przy ssawce do podłóg we wgłębienie na spodzie urządzenia.

### Rysunek 12

W czasie odkurzania np. na schodach, urządzenie można transportować trzymając za oba uchwyty.

## Po pracy

### Rysunek 13

Wyciągnąć wtyczkę przewodu zasilającego.

Krótko pociągnąć i puścić przewód zasilający (przewód zostanie automatycznie zwinięty).

### Rysunek 14

Do odstawiania / transportowania urządzenia można korzystać z zaczepu rury ssącej znajdującego się na spodzie urządzenia.

Ustawić urządzenie pionowo. Wsunąć hak przy ssawce do podłóg we wgłębienie na spodzie urządzenia.

Nabyty przez Państwa odkurzacz umożliwia zasysanie z powierzchni podłogi wszelkiego rodzaju zanieczyszczeń suchych, zarówno przy zastosowaniu pojemnika na pył, jak i worka filtrującego.

Zalecane jest stosowanie

- pojemnika na pył zwłaszcza przy majsterkowaniu, np. do usuwania wiórów z cięcia piłą, itp.
- worka filtrującego przede wszystkim do zwykłego czyszczenia w gospodarstwie domowym.

## Praca z pojemnikiem na pył typu

### Rysunek 15

W celu uzyskania optymalnych wyników odkurzania należy ustawić regulator mocy na pozycję maksymalną.

Tylko w przypadku odkurzania bardzo delikatnych materiałów zalecane jest zmniejszenie mocy ssania.

- Uwaga: Wskaźnik wymiany filtra działa prawidłowo tylko w połączeniu z workiem filtrującym.

\*w zależności od wyposażenia

## Opróżnianie pojemnika na pył

W celu osiągnięcia optymalnego wyniku odkurzania, pojemnik na pył należy opróżnić po każdym odkurzeniu.

### Rysunek 16

Otworzyć pokrywę komory pyłowej poprzez naciśnięcie dźwigni zamykającej w kierunku wskazanym przez strzałkę.

### Rysunek 17

Wyjąć pojemnik na pył z urządzenia.

### Rysunek 18

■ Oba zatrzaski klapy dennej zwolnić w kierunku wskazywanym przez strzałkę, otworzyć klapę do oporu, opróżnić pojemnik z zanieczyszczeń.

■ W przypadku dużego zanieczyszczenia klapy dennej (duży brud), przed zamknięciem należy ją oczyścić, np. przez odkurzenie ssawką do szczeliny.

**(W tym celu do urządzenia należy koniecznie włożyć worek filtrujący - patrz rysunek 23)**

■ Zamknąć klapę denną i zatrzasknąć w słyszalny sposób.

### Rysunek 19

Ponownie włożyć pojemnik na pył do urządzenia i zamknąć pokrywę komory pyłowej.

**Uwaga: Po wielokrotnym odkurzeniu wnętrze pojemnika na pył może ulec porysowaniu i zmatowieniu. Jednakże nie wywiera to w żadnym wypadku wpływu na funkcjonowanie odkurzacza, tzn. jest on w dalszym ciągu sprawny.**

## Czyszczenie filtra trwałego i mikrofiltra pojemnika na pył

Kiedy trzeba przeprowadzać czyszczenie:

- Po każdym zakłóceniu funkcjonowania, tzn. po każdym usunięciu zatkania.
- Najpóźniej co pół roku.

### Rysunek 20

- Wcisnąć nakładkę zamykającą znajdującą się z tyłu pojemnika do wewnątrz i wyjąć mikrofiltr ze zbiornika.
- Wyjąć filtr trwały z dna pojemnika.

### Rysunek 21

- Wymyć mikrofiltr i filtr trwały.  
Następnie filtr należy pozostawić do wyschnięcia na co najmniej 24 godziny.
- Po oczyszczeniu włożyć filtr trwały w dno pojemnika.  
Nałożyć mikrofiltr na pojemnik i zamknąć w kierunku wskazywanym przez strzałkę. Zatrzasknąć nakładkę zamykającą w słyszalny sposób.

## Zakłócenia funkcjonowania

Usuwanie zatkania pojemnika na pył.

### Rysunek 22

- Opróżnić pojemnik (patrz rysunek 18)
- Poluzować zatkanie np. za pomocą śrubokręta i wytrzeć lub odessać drugim odkurzaczem.  
**(W celu odessania zatkania do urządzenia należy koniecznie włożyć worek filtrujący - patrz rysunek 23)**
- Zamknąć klapę denną i zatrzasknąć w słyszalny sposób.

**Uwaga: Po każdym zakłóceniu funkcjonowania mikrofiltra i filtr trwały muszą zostać oczyszczone (patrz rysunek 20 oraz 21).**

## Praca z wykorzystaniem worka filtrującego

W razie potrzeby zamiast pojemnik na pył można również użyć worka filtrującego.

### Rysunek 23

- Otworzyć pokrywę urządzenia (patrz rysunek 16)
- Wyjąć pojemnik na pył i włożyć worek filtrujący.
- Zamknąć pokrywę urządzenia.

Nabyli Państwo urządzenie charakteryzujące się dużą mocą i siłą ssania.

Z tego względu ustawianie maksymalnej mocy zalecane jest wyłącznie do czyszczenia bardzo zanieczyszczonych wykładzin podłogowych o niskim włosiu lub twardych podłóż.

Regulator siły ssania (patrz rysunek 9) umożliwia bezstopniowe ustawianie wymaganej siły ssania.

- Niski zakres mocy:  
Do odkurzania delikatnych materiałów, np. firan.
- Średni zakres mocy:  
Do codziennego czyszczenia przy małym zanieczyszczeniu.
- Duży zakres mocy:  
Do czyszczenia wytrzymałych wykładzin podłogowych, twardych podłóż oraz przy dużym zanieczyszczeniu.

## Wymiana worka filtrującego

### Rysunek 24\*

Jeśli przy ssawce podłogowej uniesionej nad powierzchnię podłogi i ustawieniu najwyższej mocy ssania wskaźnik wymiany filtra w pokrywie jest całkowicie wypełniony na żółto, trzeba wymienić worek filtrujący, również wtedy, gdy nie jest on całkowicie wypełniony. W tym przypadku konieczność wymiany powoduje rodzaj wypełnienia.  
Ssawka, rura ssąca i wąż ssący nie mogą być przy tym zatkane, ponieważ to również powoduje uruchomienie wskaźnika wymiany filtra.

- **Uwaga: Wskaźnik wymiany filtra działa prawidłowo tylko**
- **w połączeniu z workiem filtrującym.**

#### Rysunek 25

Otworzyć pokrywę poprzez naciśnięcie dźwigni zamykającej w kierunku wskazanym przez strzałkę.

#### Rysunek 26

Zamknąć worek filtrujący poprzez pociągnięcie za pokrywę zamykającą i wyjąć go.

#### Rysunek 27

Włożyć nowy worek filtrujący w uchwyt i zamknąć pokrywę urządzenia.

- **Uwaga: Pokrywę komory pyłowej można zamknąć tylko**
- **przy włożonym worku filtrującym względnie filtrze tekstylnym lub pojemniku na pył.**

#### Czyszczenie filtra zabezpieczającego silnik

Filtr zabezpieczający silnik należy czyścić w regularnych odstępach czasu poprzez wytrzepanie względnie wymycie!

#### Rysunek 28\*

- Otworzyć pokrywę komory pyłowej (patrz rysunek 16).
- Wyciągnąć filtr zabezpieczający silnik w kierunku wskazywanym przez strzałkę.
- Oczyszczyć filtr zabezpieczający silnik poprzez wytrzepanie.
- W przypadku dużego zanieczyszczenia filtr zabezpieczający silnik należy wymyć.  
Następnie filtr należy pozostawić do wyschnięcia na co najmniej 24 godziny.
- Po czyszczeniu, wsunąć filtr zabezpieczający silnik w urządzenie i zamknąć pokrywę komory pyłowej.

#### Wymiana mikrofiltru

(Nie stosowana w urządzeniach, które wyposażone są w filtr HEPA).

Kiedy należy wymieniać? - Po otwarciu każdej nowej paczki z papierowymi filtrami wymiennymi.

#### Rysunek 29\*

- Otworzyć pokrywę komory pyłowej (patrz rysunek 16).
- Wyciągnąć i otworzyć mocowanie filtra.
- Usunąć stary mikrofiltr higieniczny i założyć nowy.
- Wsunąć mocowanie filtra do odkurzacza i zamknąć pokrywę.

#### Czyszczenie filtra wylotu powietrza

Filtr wylotu powietrza należy czyścić regularnie poprzez wytrzepanie względnie wyptukanie!

#### Rysunek 30\*

- Otworzyć pokrywę komory pyłowej (patrz rysunek 16).
- Wyjąć ramę filtra zgodnie z kierunkiem strzałki.
- Oczyszczyć filtr wylotu powietrza poprzez wytrzepanie.
- W przypadku dużego zanieczyszczenia należy filtr wyptukać.  
Następnie filtr należy pozostawić do wyschnięcia na co najmniej 24 godziny.
- Wsunąć ramę filtra pod oba wypusty mocujące i odchylić w kierunku wskazywanym przez strzałkę, aż zaskoczy na swoje miejsce.
- Zamknąć pokrywę komory pyłowej.

#### Konserwacja

Przed każdym czyszczeniem odkurzacza trzeba go wyłączyć i wyciągnąć wtyczkę z gniazda zasilającego.

Odkurzacze i elementy wyposażenia z tworzywa sztucznego mogą być czyszczone dostępnymi na rynku środkami do czyszczenia tworzyw sztucznych.

- **Nie wolno stosować żadnych środków szorujących, do**
- **czyszczenia szkła lub uniwersalnych środków czyszczących.**  
**W żadnym wypadku odkurzacza nie wolno zanurzać w wodzie.**

Komorę pyłową można w razie potrzeby oczyścić za pomocą drugiego odkurzacza lub po prostu suchą ścierką / pędzlem.

Zastrzega się wprowadzanie zmian technicznych.

Köszönjük, hogy a Bosch BSGL2 sorozat porszívóját választotta.

Ebben a használati utasításban különböző BSGL2 -os modellek leírását találja. Emiatt lehetséges, hogy nem minden tartozék és funkció egyezik meg az Ön által vásárolt modell tartozékaival és funkcióival.

Csak eredeti Bosch tartozékokat használjon, melyeket speciálisan az Ön porszívójához fejlesztettünk ki, azért hogy a legjobb porszívási eredményt érhesse el.

Kérjük, őrizze meg a használati utasítást. A porszívó továbbadásakor mellékelje a készülékhez a használati utasítást is.

**Kérjük, hogy hajtsa ki a képes oldalt.**

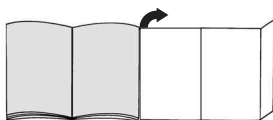

## Készülék-leírás

- 1 átkapcsolható padlószívófej\*
- 2 Szívófej kemény padlók\*
- 3 szívócső\*
- 4 teleszkópcső\*
- 5 Reteszelőgomb \*
- 6 fogantyú\*
- 7 gégecső
- 8 Kárpitszívófej\*
- 9 Résszívófej\*
- 10 Portartály vagy
- 11 Szűrőzacskó
- 12 hálózati csatlakozókábel
- 13 Be-/kikapcsológomb elektronikus szívóerő-szabályozóval\*
- 14 Kifúvószűrő\*
- 15 leállítási segédeszköz
- 16 motorvédő szűrő
- 17 tárolási segédeszköz
- 18 cserélhető papírszűrő
- 19 fedél
- 20 tartófogantyú
- 21 kifúvórács
- 22 szűrőcserjelző\*

\*típustól függő eltérések

## Pótkatrészek és megvásárolható tartozékok

### A Cserélhető szűrőcsomag

- Szűrő típusa: G (BBZ41FG)
- A kiváló teljesítmény érdekében: Gplus (BBZ41GPLUS)

Tartalom:

4 zárható porzsák

1 Mikro-higiéniászűrő

<http://www.dust-bag-bosch.com>

### B Textilszűrő (tartós szűrő) BBZ10TFG

Újra alkalmazható szűrő tépőzárral.

### C HEPA - szűrő BBZ8SF1

Kiegészítő szűrő a tisztább kifúvott levegőhöz  
Allergiások részére ajánljuk. évente kell cserélni

### D Mikro-aktív szűrő BBZ8KF1

A mikro- és az aktív szűrő kombinációja. Hosszú időn át csökkenti a zavaró szagokat. Félévente kell cserélni. Az aktív szűrő szűrő keretét cserélje ki a mikroszűrő tartókeretével.

Kérjük, vegye figyelembe az alábbiakat!

A »Hepa-szűrő« + »mikro-aktív szűrő« kombinációja nem lehetséges.

### E TURBO-UNIVERSAL®- kárpítkefe BBZ42TB

Kárpitozott bútorok, matracok, autósülések stb. kefézése és porszívózása egy munkamenetben.

Különösen alkalmas állatszűrők felszívására. A kefehenger a porszívó szívóárama hajtja.

Nincs szükség villamos készülékcsatlakozóra.

### F TURBO-UNIVERSAL®-padlókefe BBZ102TBB

Rövid bolyhú szőnyegek és szőnyeg-padlók, ill. mindenféle padlóburkolat kefézése és porszívózása egy munkamenetben.

Különösen alkalmas állatszűrők felszívására.

A kefehenger a porszívó szívóárama hajtja.

Nincs szükség villamos készülékcsatlakozóra.

### G Keménypadló-szívófej BBZ123HD

Sima padlók (parketta, csempe, terrakotta, ...) porszívózására

## Rendeltetészerű használat

Ez a porszívó nem ipari célokra, hanem csak a háztartásban történő alkalmazásra készült.

A porszívót kizárólag a használati utasítás előírásainak megfelelően használja.

A gyártó nem felel az olyan esetleges károkért, amelyek a nem rendeltetészerű használat, vagy hibás kezelés következtében keletkeznek. Ezért feltétlenül tartsa be az alábbi utasításokat!

### A porszívó csak:

- eredeti szűrőzacskóval,
- eredeti pótkatrészekkel és tartozékokkal vagy kiegészítő tartozékokkal használható

## Biztonsági útmutató

Ez a porszívó megfelel a technika mai állása szerint elfogadott szabályoknak és az ide vonatkozó biztonsági előírásoknak.

- A porszívót csakis a típus tábla szerint csatlakoztassa és helyezze üzembe.
- Soha ne porszívózzon szűrőzacskó nélkül.  
=> A készülék károsodhat!
- A készüléket 8 év feletti gyerekek és csökkent fizikai, érzékszervi vagy szellemi képességű, ill. tapasztalatlan személyek csak felügyelet mellett használhatják, illetve akkor, ha megtanulták a készülék biztonságos használatát és megértették az ebből eredő veszélyeket.
- Soha ne engedjen gyerekeket a készülékkel játszani.
- A tisztítást és a felhasznált i karbantartást soha nem végezhetik gyerekek felügyelet nélkül.

### A porszívó nem használható a következő célra:

- emberek vagy állatok leporozására
- a következők felszívására:
  - egészségre ártalmas, éles szélű, forró vagy forrásban lévő anyagok
  - nedves vagy folyékony anyagok
  - gyúlékony vagy robbanásveszélyes anyagok és gázok
  - hamu, korom cserépkályhából és központifűtés-berendezésekből
  - nyomtatóból és fénymásolóból származó tonerpor.
- Kerülje a kézi fogantyúval, a fűvókával és a csővel történő szivást a fej közelében.  
=> Sérülésveszély!
- Porszívózáskor állítsa a készüléket stabil, vízszintes felületre.
- Lépcsőkön történő porszívózáskor a készülék mindig a porszívózó személy alatti lépcsőfokon álljon.
- A következő esetekben a készüléket azonnal üzemben kívül kell helyezni és fel kell vennie a kapcsolatot az ügyfélszolgálattal:
  - ha sérült a hálózati csatlakozókábel.
  - ha tévedésből folyadékot szívott fel vagy folyadék került a készülék belsejébe.
  - ha a készülék leesett.
- Ne használja a hálózati csatlakozókábelt a porszívó húzására/mozgatására.
- Több óráig tartó folyamatos üzemeltetés esetén teljesen húzza ki a hálózati csatlakozókábelt.
- Ne a hálózati csatlakozókábelnél, hanem a csatlakozódugónál fogva húzza ki a dugót, ha a készüléket le akarja választani a hálózatról.
- A hálózati csatlakozókábelt ne húzza át éles peremeken és ne törje meg..
- Még mielőtt bármilyen munkát végezne el a porszívón vagy a tartozékokon, húzza ki a hálózati csatlakozódugót.
- Sérült porszívót ne helyezzen üzembe. Zavar esetén húzza ki a hálózati csatlakozódugót.

- A veszélyek elkerülése érdekében a porszívón csakis erre felhatalmazott ügyfélszolgálat végezhet javításokat és alkatrészcsereket.
- Ővja a porszívót az időjárás behatásoktól, a nedvességtől és a hőforrásoktól.
- A porszívó nem alkalmas építkezéseken való alkalmazásra.  
=> Az építési törmelék felszívása a készülék károsodásához vezethet.
- Ha nem porszívózik, kapcsolja ki a készüléket.
- A kiselejtezett készüléket azonnal tegye használhatatlanná, ezután végezze el szakszerű ártalmatlanítását.
- A műanyag zacskók és fóliákat kisgyermekek által nem hozzáférhető helyen tárolja és ártalmatlanítsa. (fulladásveszély).
- A szűrőre (szűrőzacskó, motorvédő szűrő, kifűvőszűrő stb.) ne kerüljön gyúlékony vagy alkohol tartalmú anyag.

## Környezetvédelmi tudnivalók

### ■ Csomagolás

A csomagolás védi a porszívót a szállítás során keletkező sérülésektől. A csomagolás környezetbarát anyagokból készült, és ezért újrafeldolgozásra alkalmas. A továbbiakban már nem szükséges csomagolóanyagot helyezni el a szelektív gyűjtőhelyek megfelelő tárolóiban.

### ■ Régi készülék

A régi készülék még sok értékes anyagot tartalmaz. Ezért kiselejtezett készülékét adja le újrahasznosításra kereskedőjénél vagy egy újrahasznosító telepen. Az aktuális ártalmatlanítási lehetőségekről érdeklődjön kereskedőjénél vagy a helyi önkormányzatnál.

### ■ A szűrő és a szűrőzacskó ártalmatlanítása

A szűrő és a szűrőzacskó környezetkímélő anyagokból készül. Ezért a háztartási szemétkébe is dobhatóak, amennyiben nem tartalmaznak arra ártalmas anyagokat.

### | Kérjük, vegye figyelembe az alábbiakat

- A hálózati csatlakozóaljzatot legalább 16 A biztosítéknak kell védenie.  
Ha a biztosíték a készülék bekapcsolásakor időnként kioldana, annak az lehet az oka, hogy egyidejűleg egy másik, nagy áramfelvételű elektromos készülék is ugyanarra az áramkörre lett csatlakoztatva. A biztosíték kioldása elkerülhető, ha a készüléket bekapcsolás előtt a legalacsonyabb teljesítményfokozatra állítja, majd működés közben kapcsolja fokozatosan magasabb teljesítményfokozatra.

## Az első használat előtt elvégzendő tennivalók

### Ábra 1\*

Húzza rá a fogantyút a szívótlőrre és reteszelve.

## Üzembehelyezés

### ábra 2

- Kattints a szívótömő csomját a szívónyílásba.
- A szívótömő kivételéhez nyomja össze a két rögzítő pecket és húzza ki a tömlőt.

### ábra 3\*

Dugja össze a kézi fogantyút és a szívócsövet.

### ábra 4\*

- Dugja össze a padlószívófejet és a szívócsövet.
- A teleszkópcsővet dugja be a padlószívófej csőtoldatába.

### ábra 5\*

- Dugja össze a szívócsövet.
- Az állítógombnak / tolokarmantyúnak a nyíl irányába történő eltolásával oldja ki a teleszkópcsővet és állítsa be a kívánt hosszúságot.

### ábra 6

A hálózati csatlakozókábelt a dugónál fogva húzza a kívánt hosszúságra, majd dugja be az aljzatba.

### ábra 7

Kapcsolja be, illetve ki a porszívót a be-/ kikapcsoló gombnak a nyíl irányába történő nyomásával.

### ábra 8

A szívóerő beállítása a be-/ kikapcsoló gomb nyíl irányába történő elfordításával történhet.

## Porszívózás

### ábra 9

A padlószívófej beállítása:

a) szőnyeg és szőnyegpadló



b) sima padló



### Figyelem!

A padlószívófejen bizonyos mértékű kopás jelentkezik, ha kemény padlófelületek (pl. durva, rusztikus csempe) tisztításához használja. Ezért fontos, hogy a szívófejet rendszeres időközönként ellenőrizze. Ha a szívófej alja kopott, ill. szélei élessé váltak, könnyen megkarcolja a kényes kemény padlófelületeket, mint parketta vagy linóleum. A gyártó nem vállal felelősséget olyan károkért, amelyeket a kopott szívófej okoz.

### ábra 10\*

Porszívózás tartozékokkal (szükség szerint a fogantyúra, ill. a szívócsőre csatlakoztathatók)

- Résszívófej  
hézagok és sarkok leporszívózására.
- Kárpitszívófej  
kárpitozott bútorok, függönyök stb. leporszívózására.
- Szívófej kemény padló  
kemény padlóburkolatok (csempék, parketták stb.) leporszívózására

### ábra 11

Rövid porszívózási szüneteknél használhatja a készülék alján található leállító segédeszközt.

Tolja a padló-szívófejnél lévő horgot a készülék hátoldalán található nyílásba.

### ábra 12

Szivásnál, pl. a lépcsőkön, a készüléket mindkét fogantyúval szállíthatja.

## A munka után

### ábra 13

Húzza ki a hálózati csatlakozódugót.

Kicsit húzza meg a hálózati csatlakozókábelt, majd engedje vissza (a kábel automatikusan feltekeredik).

### ábra 14

A készülék leállításához / szállításához használhatja a készülék alján lévő porszívócső-tartót.

Állítsa fel a készüléket. Tolja a padló-szívófejnél lévő horgot a készülék alján található nyílásba.

Őn olyan kerek porszívót vásárolt, amely a száraz szennyeződések minden fajtáját fel tudja szívni akár a portartállyal akár szűrőzacskóval.

A portartály használatát az alábbiak szerint javasoljuk:

- főként a ház körüli munkáknál, pl. fűrészforgács stb. eltávolításához
- a szűrőzacskót a hagyományos háztartási porszívózáshoz.

## Munkavégzés a portartállyal

### ábra 15

Az optimális szívási eredmény érdekében állítsa a teljesítményszabályozót a maximális állásba.

Csak különösen kényes anyagok esetén ajánlott a teljesítmény csökkentése.

**Figyelem: a szűrőcsere-jelző csak szűrőzacskóval együtt működik megfelelően.**

### A portartály kiürítése

Az optimális szívási teljesítmény eléréséhez a portartályt minden használat után ki kell üríteni.

### ábra 16

Nyissa ki a porkamra fedelét úgy, hogy a zárkart a nyíl irányába tolja.

### ábra 17

Vegye ki a portartályt a készülékből.

\*kivételől függően

## ábra 18

- Nyissa ki az alsó fedél mindkét csapózárát nyilirányba, a billenő fedelet nyissa ki az ütköző kattanásaig, a tartály kiüriti a szennyeződést lefelé.  
Az alsó fedelet erős elszennyeződése esetén (durva szennyeződés) lezárás előtt tisztítsa meg, pl. a réstisztító fejjel porszívózza le.  
**(Ehhez feltétlenül helyezze be a szűrőzacskót a készülékbe - lásd: 23. ábra)**
- Az alsó fedelet zárja le, és halhatóan kattintsa be.

## ábra 19

A portartályt helyezze ismét vissza a készülékbe, és zárja le a porkamra fedelét.

- **Figyelem: Többszöri porszívózás után a portartály belüli felkarcolódik és tejszerűvé válik. Ennek semmilyen hatása a nincs a porszívó működésére, vagyis az továbbra is működőképes.**

## A portartály tartós és mikroszűrőjének tisztítása

### Mikor kell megtisztítani?

- Minden zavar után, vagyis minden eltömődés elhárítása után.
- Legkésőbb félévente.

## ábra 20

- A zárókapcsot a tartály hátulján nyomja befelé, és a mikroszűrőt vegye le a tartályról.
- A tartós szűrőt vegye ki a tartály fenéklapjából.

## ábra 21

- Mossa ki a mikro- és tartós szűrőt.  
A szűrőt a mosás után legalább 24 óráig hagyja száradni.
- A tisztítás után helyezze a tartós szűrőt a fenéklapba.  
Helyezze a mikroszűrőt a tartályra, és zárja le a nyíl irányába. A zárókapcsot kattintsa be halhatóan.

## Üzemzavar

A portartály eltömődésének megszüntetése.

## ábra 22

- Ūritse ki a tartályt (lásd 18. ábra)
- Szüntesse meg pl. egy csavarhúzó segítségével az eltömődést, és odaütögetéssel vagy kiszívással távolítsa el a szennyeződést.  
**(A kiporszívózáshoz feltétlenül helyezze be a szűrőzacskót készülékbe - lásd 23. ábra)**
- Az alsó fedelet zárja le, és halhatóan kattintsa be.

- **Figyelem: A mikro- és tartósszűrőt minden üzemzavar után ki kell tisztítani (lásd a 20 és. 21 ábrát).**

## Munkavégzés a szűrőzacskóval

Szükség esetén a portartályba a szűrőzacskót is be lehet helyezni.

## ábra 23

- Nyissa ki a készülék-fedőlapot (lásd: 16. ábra).
- Vegye ki a portartályt és helyezze bele a szűrőzacskót.
- Zárja le a készülék-fedőlapját.

Őn egy nagy teljesítőképességű és nagy szívóerejű készüléket vásárolt.

A maximális teljesítmény-beállítást ezért csak a nagyon erősen szennyezett, alacsony szálú padlószőnyegeknél és kemény padlóknál használja.

A szívóerő szabályzó (lásd a 9 ábrát) működtetésével a szívóerő fokozatmentesen szabályozható.

- Alacsony teljesítmény (szívóerő):  
Kényes anyagok, pl. függönyök porszívózásához.
- Közepes teljesítmény (szívóerő):  
Enyhe szennyeződések napi tisztításához.
- Magas teljesítmény (szívóerő):  
Robusztus padlóborítások, kemény padló és erős szennyezettség esetén.

## A szűrőzacskó cseréje

## ábra 24\*

Ha padlórló felemelt padlószívófejnél és legmagasabb szívóteljesítmény-beállításnál a fedélen lévő szűrőcsere-jelző teljesen sárgát mutat, akkor szűrőbetétet ki kell cserélni még akkor is, ha az még nem lenne tele. Ebben az esetben a beszívott anyag fajtája teszi a cserét szükségessé.  
A szívófejnek, a szívócsőnek és a szívótömlőnek ilyenkor nem szabad eltömődve lennie, mert ezek eltömődése is kiváltja a szűrőcsere-jelzést.

- **Figyelem: a szűrőcsere-jelző csak szűrőzacskóval együtt működik megfelelően.**

## ábra 25

Nyissa fel a fedelet a zárókar nyíl irányába történő tolasával.

## ábra 26

Húzza ki a szűrőzacskót a zárókapocsnál fogva, és vegye ki.

## ábra 27

Az új szűrőzacskót helyezze be a tartóba, és zárja le készülék fedőlapját.

- **Figyelem: A porkamra fedele csak behelyezett szűrőzacskóval vagy textilszűrővel vagy a portartállyal zárható le.**

### A motorvédő szűrő megtisztítása

A motorvédő szűrőt rendszeres időközönként ütogetéssel meg kell tisztítani illetve ki kell mosni!

#### ábra 28\*

- Nyissa ki a porkamra fedelét (lásd: 16. ábra).
- Húzza ki a motorvédő szűrőt a nyíl irányában.
- A motorvédő szűrőt ütogetéssel tisztítsa meg.
- Erős szennyezettség esetén mossa meg a motorvédő szűrőt. A szűrőt a mosás után legalább 24 óráig hagyja száradni.
- A tisztítás után a motorvédő szűrőt tolja vissza a készülékbe, és zárja le a porkamra fedelét.

### A mikroszűrő cseréje

(Erre nincs szükség a Hepa-szűrővel ellátott készülékeknek).

Mikor cseréljem? Minden új cserélhető papírszűrőcsomag felbontásakor.

#### ábra 29\*

- Nyissa ki a porkamra fedelét (lásd a 16. ábrát).
- A szűrőtartót kihúzzuk és felnyitjuk.
- A régi mikroszűrőt ártalmatlanítjuk és berakjuk az új mikroszűrőt.
- A szűrőtartót betoljuk a készülékbe és zárjuk a fedelet.

### A kifúvószűrő tisztítása

A kifúvószűrőt rendszeres időközönként ütogetéssel meg kell tisztítani, illetve ki kell mosni!

#### ábra 30\*

- Nyissa ki a porkamra fedelét (lásd a 16. ábrát).
- Húzza ki a kifúvószűrőt a nyíl irányában.
- Ütogetéssel tisztítsa meg a kifúvószűrőt.
- Erős szennyezettség esetén mossa ki a kifúvószűrőt. A szűrőt a mosás után legalább 24 óráig hagyja száradni.
- Tolja a szűrőkeretet a két tartóborda alá és döntse meg a nyíl irányába, amíg be nem ugrik a helyére.
- Zárja le a porkamra fedelét.

## Ápolás

A porszívó minden tisztítása előtt a készüléket ki kell kapcsolni, és a hálózati csatlakozódugót ki kell húzni.

A porszívó és a műanyagból készült tartozékok ápolásához szokványos műanyagtisztító lehet használni.

- A tisztításhoz ne használjon súrolószert, üveg- vagy általános tisztítószert.

**A porszívót soha ne tegye vízbe!**

A porkamrát szükség esetén egy másik porszívóval ki lehet porszívózni, vagy egyszerűen egy száraz portörővel / porcsettellel meg lehet tisztítani.

Műszaki változtatások joga fenntartva.

Радваме се, че сте решили да закупите прахосмукачка от серията BSGGL2 на Bosch. В тези указания за употреба са представени различни модели BSGGL2. Затова е възможно да се окаже, че не всички описани свойства на оборудването и функции се отнасят за Вашия модел. Вие трябва да използвате само оригинални консумативи на Bosch, които са разработени специално за Вашата прахосмукачка, за да постигнете възможно най-добър резултат от изсмукването.

Моля запазете указанията за употреба. При предаване на прахосмукачката на трети лица, моля предайте и указанията за употреба.

**Моля отгърнете страниците с рисунките!**

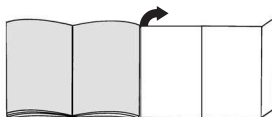

## Описание на уреда

- 1 Превключваема дюза за подове\*
- 2 Дюза за твърди подове\*
- 3 Смукателна тръба\*
- 4 Телескопична тръба\*
- 5 Копче за фиксиране\*
- 6 Ръкохватка за маркуча\*
- 7 Смукателен маркуч
- 8 Дюза за тапицерии\*
- 9 Дюза за фуги\*
- 10 Колектор за прах или алтернативно
- 11 Филтърна торбичка
- 12 Мрежов присъединителен кабел
- 13 Бутон ВКЛ/ИЗКЛ с електронен регулатор на силата на засмукване.\*
- 14 Издухващ филтър\*
- 15 Помощно приспособление за стопиране
- 16 Защитен филтър за мотора
- 17 Помощно приспособление за съхраняване
- 18 Хартиен сменяем филтър
- 19 Капак
- 20 Ръкохватка за носене
- 21 Решетка на издухващото
- 22 Индикатор за смяна на филтъра\*

\*според окомплектовката

## Резервни части и специални принадлежности

### A Опаковка сменями филтри

- Филтър тип G (BBZ41FG)
- За отлична работа: Gplus (BBZ41GPLUS)

Съдържание:

4 филтърни торби с приспособление за затваряне  
1 микрохигиеничен филтър  
<http://www.dust-bag-bosch.com>

### B Текстилен филтър (постоянен филтър)

BBZ10TFG

Филтър за многократно използване с лепкава закопчалка.

### C HEPA – филтър BBZ8SF1

Допълнителен филтър за по-чист изходящ въздух.  
Препоръчва се за алергични. подменя се ежегодно

### D Микро-филтър с активен въглен BBZ8KF1

Комбинация от микрофилтър и филтър от активен въглен. Предотвратява за дълго време досадните миризми. Да се сменя на половин година. Сменете рамката на въгления филтър с държачката рамка на микрофилтъра.

Моля имайте предвид! Комбинацията »филтър Нера« + »микрофилтър от активен въглен« не е възможна.

### E TURBO-UNIVERSAL®-Четка за тапицери BBZ42TB

Изчеткване и засмукване за един работен ход на тапицирани мебели, дюшеци, автомобилни седалки и т.н. Особено подходяща за засмукване на косми от животни. Задвижването на валежа-четка се извършва от засмуквания поток на прахосмукачката.

Не е необходимо електрическо свързване.

### F TURBO-UNIVERSAL®-Четка за подове BBZ102TBB

Изчеткване и засмукване за един работен ход на килими с къси влакна и мокети, респ. за всички настилки. Особено подходяща за засмукване на косми от животни.

Задвижването на валежа-четка се извършва от засмуквания поток на прахосмукачката.

Не е необходимо електрическо свързване.

### G Дюза за твърди подове BBZ123HD

За засмукване по гладки подове (паркет, плочки, теракота)

## Използване по предназначение

Тази прахосмукачка е предвидена само за използване в домакинството, а не за професионални цели.

Използвайте прахосмукачката само съгласно инструкциите описани в указанията за употреба. Производителят не гарантира за евентуални повреди, които са причинени поради използване не по предназначение или неправилно поддържане. Поради това моля непременно съблюдавайте дадените по-долу указания!

## Прахосмукачката може да работи само с:

- Оригинална филтърна торба
- Оригинални резервни части, консумативи или специални консумативи

## Указания за безопасност

Тази прахосмукачка отговаря на признатите норми на техниката и свързаните с нея норми за безопасност.

- Свържете и пуснете в експлоатация прахосмукачката само съгласно фирмената табелка.
- Никога не работете без филтърна торба.  
=> Прахосмукачката може да се повреди!
- Уредът може да се ползва от лица на повече от 8 години и от лица с намалени физически, сетивни или умствени способности или липса на опит и / или знания, ако те биват контролирани или са инструктирани относно безопасната употреба на уреда и са разбрали произтичащите вследствие на това опасности.
- Децата не трябва да играят с уреда.
- Поцистване и поддържане не трябва да се извършва от деца без наблюдение.

### използва за:

- Изсмукване на прах от хора или животни
- Всмукване на:
  - вещества вредни за здравето,
  - с остри ръбове, горещи или горящи
  - влажни или течни вещества
  - леко възпламеними или експлозивни вещества и газове
  - пепел, сажди от камини и централни отоплителни инсталации
  - прах от тонер от принтери или копирни машини.
- Избягвайте изсмукването на прах с ръкохватка, дюзи и тръба в близост до главата.  
=> Има опасност от нараняване!
- При изсмукване на прах поставяйте уреда върху твърда, сигурна основа.
- При изсмукване на прах на стълбище уредът трябва да стои винаги по-ниско от ползвателя.
- При посочените по-долу случаи уредът трябва веднага да се изключи и Вие да се свържете със сервиза:
  - ако е повреден проводникът за захранване от мрежата.
  - ако по погрешка сте засмукали течност или във вътрешността на уреда е попаднала течност
  - ако уредът е паднал от високо.
- Не използвайте кабела за мрежово захранване за носене / транспортиране на прахосмукачката.
- При неколкочасов продължителен режим на работа изтеглете напълно кабела за мрежово захранване.
- За да разкачите уреда от мрежата не дърпайте за кабела за мрежово захранване, а за щепсела.

- Не прокарвайте кабела за мрежово захранване през остри ръбове и не го прищипвайте.
- Преди всички работи по прахосмукачката и консумативите извадете мрежовия щепсел.
- Не пускайте в експлоатация повредена прахосмукачка. При появяване на неизправности извадете щекера от мрежовия контакт.
- За избягване на опасности, ремонтите и смяната на резервни части на прахосмукачката трябва да се извършват само от оторизиран сервиз.
- Предпазвайте прахосмукачката от външни климатични влияния, влага и източници на топлина.
- Прахосмукачката не е пригодена за работа на строителни площадки.  
=> Засмукването на отпадъци от строителни работи може да повреди прахосмукачката.
- Изключвайте уреда, когато не се работи с него.
- Направете веднага неизползваеми излезлите от употреба уреди, след това ги предайте за унищожаване на отпадъци съобразно изискванията.
- Пластмасови торби и фолия трябва да се съхраняват и унищожават така, че малки деца да нямат достъп до тях (Опасност от задушаване).
- не поставяйте възпламеняеми или съдържащи алкохол материали върху филтрите (филтърна торба, защитен филтър на мотора, издухващ филтър и т.н.).

## Указания за унищожаване

- **Опаковка**  
Опаковката предпазва прахосмукачката от повреда при транспортиране. Тя е направена от незамърсяващи околната среда материали и поради това може да бъде рециклирана. Изхвърляйте ненужните Ви вече опаковъчни материали в местата за събиране на системата за повторно използване "Зелена точка".
  - **Стар уред**  
Старите прахосмукачки често все още съдържат ценни материали. За това предайте Вашата стара прахосмукачка на Вашия специализиран търговец или в един от центровете за рециклиране за повторно използване. Информация за актуалните начини на унищожаване Вие можете да получите от Вашия специализиран търговец или във Вашия общински съвет.
  - **Унищожаване на филтъра и филтърната торба**  
Филтърът и филтърната торба са произведени от незамърсяващи околната среда материали. В случай, че те не съдържат вещества, които са забранени за битовите отпадъци, Вие можете да ги изхвърлите с нормалните битови отпадъци.
- ! **Моля имайте предвид**
- Мрежовия контакт трябва да е осигурен с предпазител от най-малко 16 А. Ако предпазителят се задейства при включване на уреда, това може да се дължи на едновременно свързване в същата електрическа верига други електроуреди с висок параметър на входа.

Задействането на предпазителя е предотвратимо, ако настроите уреда преди включване на най-ниска степен на мощност и едва след това изберете по-висока.

## Преди да започнете работа за първи път

### Рис. 1\*

Вкарайте дръжката в смукателния маркуч и я фиксирайте.

## Пускане в действие

### фиг. 2

- Вкарайте накрайника на смукателния маркуч в смукателния отвор и го натиснете до щракване.
- При сваляне на смукателния маркуч натиснете двете фиксиращи издатини и издърпайте маркуча.

### Фиг. 3\*

Вкарайте дръжката в смукателната тръба.

### Фиг. 4\*

- Вкарайте една в дрига подовата дюза и смукателната тръба.
- Вкарайте телескопната тръба в щуцера на подовата дюза.

### Фиг. 5\*

- Вкарайте една в друга смукателните тръби.
- Посредством преместване на бутона за регулиране / на подвижната втулка в посока на стрелката деблокирайте телескопната тръба и я издърпайте до желаната от Вас дължина.

### Фиг. 6

Хванете кабела за включване в мрежата за щекера, издърпайте го до желаната дължина и включете щекера в контакта.

### Фиг. 7

Включвайте или изключвайте прахосмукачката като движите бутона за включване или изключване в посока на стрелката.

### фиг. 8

Регулирането на силата на прахоизсмукване става посредством завъртане на бутона за включване и изключване в посока на стрелката.

## Изсмукване на прах

### Фиг. 9

Регулиране на подовата дюза:

а) мокети и подови настилки



б) гладки подове



## Внимание!

Подовите дюзи в зависимост от вида твърд под (напр. грапави, рустикални плочки) се износват до известна степен. Затова на редовни интервали от време Вие трябва да проверявате плъзгачите се части на дюзата. Износени, плъзгачи се части с остри ръбове могат да причинят увреждания върху чувствителни твърди подове като паркет или линолеум. Производителят не поема отговорност за евентуални щети, които се причиняват от износена подова дюза.

### Фиг. 10\*

асмукване с принадлежности (в зависимост от нуждите същите се поставят на ръкохватката, респ. смукателната тръба).

#### a) Дюза за фуги

За почистване на фуги и ъгли.

#### b) Дюза за тапицерии

За засмукване по тапицирани мебели, завеси и т.н.

#### c) Дюза за твърди подове

За засмукване по твърди подови настилки (плочки, паркет и т.н.)

### Фиг. 11

При кратки паузи при изсмукване на прах Вие можете да използвате спомагателното устройство за паркиране на обратната страна на прибора. Вкарайте куката на подовата дюза във вдлъбнатината на обратната страна на прибора.

### Фиг. 12

При изсмукване на прах, например по стълби, приборът може да бъде транспортиран като се държи за двете дръжки.

## След работа

### Фиг. 13

Издадете щепсела от мрежата. Пдръпнете кратко шнура за присъединяване към мрежата и го отпуснете (шнурът автоматично се навива).

### Фиг. 14

За паркиране / транспортиране на прахосмукачката Вие можете да използвате спомагателното устройство за паркиране на долната страна на прибора. Поставете прахосмукачката във вертикално положение. Вкарайте куката на подовата дюза във вдлъбнатината на долната страна на прибора.

Вие си купихте една прахосмукачка за подове, с която можете да изсмуквате всякакъв вид сухи замърсявания както с колектор за прах, така и с филтърна торбичка. Ние препоръчваме прилагането на

- колектора за прах особено при любителска работа, например за отстраняване на дървени стърготини, и т.н.
- торбичката за прах преди всички за обичайните работи в домакинството.

## Работа с колектора за прах

### Фиг. 15

За постигане на оптимални резултати при изсмукването на прах поставете регулатора за мощност в максимално положение. Ние препоръчваме да се намалява мощността само при много чувствителни материали.

**Внимание: показанието за смна на филтъра работи правилно само, ако има сложен филтърен плик.**

### Изпражнение на колектора за прах

За постигане на оптимални резултати при изсмукване на прах колекторът за прах трябва да бъде изправен след всяко прахоизсмукване.

### Фиг. 16

Чрез задействане на блокиращия лост в посока на стрелката отворете капака на прахоуловителното отделение.

### Фиг. 17

Издадете колектора за прах от уреда.

### Фиг. 18

- Освободете двете щракащи блокиращи устройства на дънната клапа в посока на стрелката, отворете клапата до фиксиране в ограничителя, изпразнете надолу замърсяванията от колектора.
- При силно замърсяване на дънната клапа (груби боکلуди), преди да я затворите първо я почиствайте, например посредством изсмукване на праха по нея с дюзата за фуги.  
(За тази цел непременно поставете в прибора една филтърна торбичка - виж фиг. 23)
- Затворете дънната клапа с фиксиране до щракване.

### Фиг. 19

Поставете колектора за прах отново в уреда и затворете капака на прахоуловителното отделение.

**Внимание: След многократно изсмукване**

- колекторът за прах откътре може да се надраска и да помътнее. Това обаче не оказва никакво влияние на работата на прахосмукачката, т.е. тя продължава да е напълно работоспособна.

## Почистване на постоянния и на микрофилтъра на колектора за прах

### Кога трябва да се почиства:

- След всяка неизправност, т.е. след всяко отстраняване на задръстване.
- Най-късно след половин година.

### Фиг. 20

- Натиснете надолу затварящата планка на обратната страна на колектора за прах и издадете микрофилтъра от колектора.
- Издадете постоянния филтър от дънната плоча на колектора.

### Фиг. 21

- Измийте микрофилтъра и постоянния филтър.  
След това оставете филтъра да постои най-малко 24 часа, за да изсъхне.
- След почистването поставете постояннен филтър в дънната плоча.  
Поставете микрофилтъра върху колектора и го затворете в посока на стрелката. Затварящата планка се фиксира с щракване.

## Неизправности

Задръстване на колектора за прах от двете страни.

### Фиг. 22

- Изпразване на колектора за прах (виж фиг. 18)
- Освободете задръстването, например с помощта на отвертка, и го премахнете чрез почукване или изсмукване.  
**(За изсмукване поставете непременно филтърна торбичка в прибора - виж фиг. 23)**
- Затворете дънната клапа с фиксиране до щракване.

**Внимание: След всяка неизправност**  
● микрофилтъра и постоянния филтър трябва да бъдат почистени (виж фиг. 20 и 21).

## Работа с филтърна торбичка

При необходимост вместо колектор за прах може да използвате филтърна торбичка.

### Фиг. 23

- Отворете капака на прибора (виж фиг. 16)
- Извадете колектора за прах и поставете филтърната торбичка.
- Затворете капака на прибора.  
Вие сте си купили един много мощен прибор с голяма производителност на изсмукване на прах.  
Поради това работата на максимална мощност се препоръчва само при много силно замърсени мекетни подови настилки с нисък флор или твърди подове.

Силата на засмукване може да бъде регулирана безстепено с помощта на регулатора (виж фиг. 8).

- Диапазон на малки мощности:  
За изсмукване на прах по чувствителна материали, например пердета.
- Диапазон на средни мощности:  
За ежедневно почистване при неголямо замърсяване.
- Диапазон на големи мощности:  
За почистване на груби подови настилки, твърди подове и при силно замърсяване.

## Смяна на филтърната торбичка

### Фиг. 24\*

В случай, че при вдигната от пода подова дюза и най-голяма мощност на прахоизсмукване индикацията за смяна на филтъра в капака е напълно жълта, сменете филтърната торбичка даже ако тя още не е пълна. В този случай смяната е необходима поради вида на запълнения материал. При това дюзата, смукателната тръба и смукателния маркуч не бива да са задръстени, тъй като това също води до задействане на индикацията за смяна на филтъра.

**Внимание: показанието за смяна на филтъра**  
● работи правилно само, ако има сложен филтърен плик.

### Фиг. 25

За да отворите капака задвижете блокиращия лост в посока на стрелката.

### Фиг. 26

С дърпане на затварящата планка затворете филтърната торбичка и я извадете.

### Фиг. 27

Поставете новата филтърна торбичка в държача и затворете капака на прибора.

**Внимание: Капакът на прахоуловителното**  
● отделение може да бъде затворен само с поставена филтърна торбичка или текстилен филтър или колектор за прах.

## Почистване на защитния филтър на двигателя

Почиствайте редовно на равни интервали от време защитния филтър на двигателя посредством почукване или промиване!

### Фиг. 28\*

- Отворете капака на прахоуловителното отделение (виж рис. 16).
- Извадете защитния филтър на двигателя чрез издърпване в посока на стрелката.
- Почистете защитния филтър на двигателя посредством почукване.
- В случай на силно замърсяване промийте защитния филтър на двигателя.  
След това оставете филтъра да постои най-малко 24 часа, за да изсъхне.
- След почистване вкарайте защитния филтър на двигателя в уреда и затворете капака на прахоуловителното отделение.

\*според окомплектовката

## Подмяна на микрофилтър

(Отпада при уреди, които са снабдени с филтър HEPA).

Кога да го сменяме: При всяка нова опаковка хартиени сменяеми филтри.

### Фиг. 29\*

- Отворете капака на прахоуловителното отделение (виж фиг. 16).
- Извадете носача на филтъра и го отворете.
- Отстранете стария хигиеничен микрофилтър и поставете нов хигиеничен микрофилтър.
- Вкарайте носача на филтъра в прахосмукачката и затворете капака.

## Почистване на издухващия филтър

Почиствайте редовно на равни интервали от време издухващия филтър посредством почукване или промиване!

### Фиг. 30\*

- Отворете капака на прахоуловителното отделение (виж фиг. 16).
- Извадете филтърната рамка като я извадите по посока на стрелката.
- Почистете издухващия филтър посредством почукване
- В случай на силно замърсяване промийте издухващия филтър.  
След това оставете филтъра да постои най-малко 24 часа, за да изсъхне.
- Вкарайте филтърната рамка под двете носещите ребра и я завъртете в посока на стрелката докато се фиксира.
- Затворете капака на прахоуловителното отделение.

## Поддържане

Преди всяко почистване на прахосмукачката я изключете и извадете щепсела от мрежата.

Прахосмукачката и принадлежностите от пластмаса могат да бъдат почиствани с обичайните на пазара средства за почистване на пластмаси.

- **Не използвайте средства за търкане, за почистване на стъкло или универсални почистващи средства. Никога не потапяйте прахосмукачката във вода.**

При необходимост прахоуловителното отделение може да бъде измукано с втора прахосмукачката или просто да бъде почистено със суха кърпа за прах / четка за прах.

Правото за правене на технически изменения е запазено.

Мы рады, что Вы остановили свой выбор на пылесосе Bosch серии BSGL2.

В этой инструкции по эксплуатации представлены различные модели BSGL2. Поэтому возможно, что некоторые функции и принадлежности, описанные здесь, могут отсутствовать у Вашего прибора. Чтобы гарантировать наилучший результат уборки, Вам необходимо использовать только оригинальные принадлежности Bosch, разработанные специально для Вашего пылесоса.

Сохраните инструкцию по эксплуатации. При передаче пылесоса новому владельцу не забудьте передать также инструкцию по эксплуатации.

## Разверните страницы с рисунками!

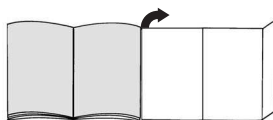

## Описание прибора

- 1 Регулируемая насадка для чистки пола\*
- 2 Насадка для гладких полов\*
- 3 Всасывающая труба\*
- 4 Телескопическая труба\*
- 5 Кнопка фиксатора \*
- 6 Рукоятка шланга
- 7 Всасывающий шланг
- 8 Обивочная насадк\*
- 9 Плоское сопло\*
- 10 Контейнер для сбора пыли или
- 11 Мешок для сбора пыли
- 12 Кабель для подключения к сети
- 13 Кнопка включения / выключения с электронным регулятором силы всасывания.\*
- 14 Продувочный фильтр\*
- 15 Крепление трубы при кратковременных перерывах
- 16 Защитный фильтр двигателя
- 17 Устройство для установки пылесоса на место хранения
- 18 Сменный бумажный фильтр
- 19 Крышка
- 20 Ручка для переноски
- 21 Решетка для выхода воздуха
- 22 Индикатор смены фильтра\*

\*в зависимости от комплектации

## Запасные части и спецпринадлежности

### A Упаковка сменных пылесборников

- Фильтр, тип G (BBZ41FG)
- Для лучшей производительности: Gplus (BBZ41GPLUS)

В наборе:

4 сменных пылесборника с застёжкой

1 гигиенический микрофильтр

<http://www.dust-bag-bosch.com>

### B Текстильный фильтр (неменяемый фильтр)

BBZ10TFG

Постоянный фильтр, закрываемый "липучкой".

### C Фильтр HEPA BBZ8SF1

Дополнительный фильтр для очистки отходящего воздуха. Рекомендуются для аллергиков.

Менять раз в год.

### D Угольный микрофильтр BBZ8KF1

Комбинация угольного фильтра и микрофильтра.

Предотвращает появление неприятных запахов при хранении. Заменять раз в полгода. Рамка угольного фильтра заменяется держащей рамкой микрофильтра.

**Обратите внимание!** Комбинация "фильтр Нера + угольный микрофильтр" недопустима.

### E Щетка для мягкой мебели TURBO-UNIVERSAL®-BBZ42TB

Турбощетка для чистки мягкой мебели, матрасов, сидений автомобиля и т. п. Особенно пригодна для уборки шерсти животных. Круглая щетка при водится в действие потоком засасываемого воздуха. Возможно использование без подключения к электросети.

### F Щетка для пола TURBO-UNIVERSAL®-BBZ102TBV

Турбощетка для чистки ковров с коротким ворсом и ковровых покрытий любого типа.

Особенно пригодна для уборки шерсти животных. Круглая щетка приводится в действие потоком засасываемого воздуха.

Возможно использование без подключения к электросети.

### G Насадка для твердых полов BBZ123HD

Для уборки гладких покрытий (паркета, кафеля, ...)

## Указания по использованию

Данный пылесос предназначен для уборки бытовых помещений, он не предназначен для промышленного использования.

Используйте пылесос только согласно инструкции по эксплуатации.

Изготовитель не несёт ответственности за повреждения, полученные в результате использования пылесоса не по назначению или неправильного обращения с ним. Поэтому обязательно соблюдайте указания, приведённые ниже!

## В процессе эксплуатации пылесоса необходимо использовать:

- оригинальный сменный пылесборник
- оригинальные запчасти, принадлежности или специальные принадлежности

## Правила техники безопасности

Данный пылесос соответствует общепризнанным техническим требованиям и специальным правилам техники безопасности.

- Подсоединение к электросети и включение пылесоса должно производиться только с учётом данных типовой таблички.
- Не используйте пылесос без сменного пылесборника. => Пылесос может быть повреждён!
- Использование пылесоса детьми старше 8 лет и лицами с ограниченными физическими или умственными способностями, а также лицами, не имеющими опыта обращения с подобным оборудованием, допускается только под присмотром или после инструктажа по безопасному использованию прибора и осознания данными лицами опасностей, связанных с его эксплуатацией.
- Детям запрещено играть с прибором.
- Чистка и уход не должны производиться детьми без присмотра.

## Запрещается использовать пылесос для:

- чистки людей и животных;
- всасывания:
  - вредных для здоровья веществ, острых, горячих или раскалённых предметов;
  - мокрых предметов или жидкостей;
  - легковоспламеняющихся или взрывчатых веществ и газов;
  - пепла, сажи из кафельных печей и установок центрального отопления;
  - тонера из принтеров или копировальных аппаратов.
- Не подносите всасывающий шланг с ручкой, насадки и трубку к голове.  
=> Это может привести к травме!
- При уборке ставьте пылесос на твёрдую и устойчивую поверхность.
- При уборке лестницы пылесос всегда должен находиться ниже пользователя.
- В следующих случаях следует немедленно прекратить использование пылесоса и связаться с сервисной службой:
  - при повреждении сетевого кабеля;
  - при случайном всасывании жидкости или при попадании жидкости внутрь пылесоса;
  - при падении пылесоса.
- Не используйте сетевой кабель для переноски/транспортировки пылесоса.

\*в зависимости от комплектации

- Для многочасовой работы в непрерывном режиме полностью вытягивайте сетевой кабель.
- При отсоединении пылесоса от электросети всегда беритесь рукой за вилку, а не за сетевой кабель.
- Следите за тем, чтобы сетевой кабель не был зажат и не попал на острые края предметов.
- Перед проведением любых работ по ремонту и техническому обслуживанию пылесоса отсоединяйте его от электросети.
- Не пользуйтесь неисправным пылесосом. При возникновении неисправности вынимайте вилку из розетки.
- Во избежание опасности все работы по ремонту и замене деталей пылесоса следует выполнять только в авторизованной сервисной службе.
- Защищайте пылесос от воздействия неблагоприятных климатических условий, влажности и источников тепла.
- Пылесос не предназначен для эксплуатации на строительных объектах.  
=> При засасывании строительного мусора пылесос может выйти из строя.
- Выключайте пылесос даже при небольших паузах в уборке.
- Отслуживший пылесос сделайте непригодным для дальнейшего использования, а затем утилизируйте в соответствии с действующими правилами.
- Пакеты и плёнки из полимерных материалов следует хранить и утилизировать вне зоны доступа малолетних детей (опасность удушья).
- запрещается обрабатывать пылесборник и фильтры (моторный фильтр, выпускной фильтр и т.д.) горючими спиртосодержащими веществами.

## Инструкции по утилизации

### ■ Упаковка

Упаковка служит для защиты пылесоса от повреждений при транспортировке. Она изготовлена из экологически чистых материалов, поэтому её можно использовать для вторичной переработки. И использованные упаковочные материалы относите в пункты приёма вторсырья.

### ■ Отслужившие приборы

Отслужившие приборы являются ценным сырьем для дальнейшего использования. Поэтому отслуживший прибор следует отнести дилеру или в пункт приёма вторсырья для дальнейшей утилизации. Информацию о способах утилизации спрашивайте у дилера или в местной администрации.

### ■ Утилизация фильтра и сменного пылесборника

Фильтр и сменный пылесборник изготовлены из экологически безвредных материалов. Если они не содержат в себе никаких веществ, запрещённых к утилизации с бытовым мусором, то вы можете утилизировать их вместе с бытовым мусором.

### ! Внимание:

- Сетевая розетка должна быть защищена предохранителем на 16 А. Если при включении прибора предохранитель сразу же перегорел, это означает, что одновременно в данную электрическую цепь был включён другой прибор с большой общей потребляемой мощностью. Срабатывание предохранителя можно предотвратить, если перед включением прибора установить минимальную мощность, а затем постепенно увеличить её.

## Перед первым использованием

### Рис. 1\*

Вставьте рукоятку на шланг и защелкните её.

## Подготовка к работе

### Рис. 2

- Вставьте патрубок шланга в приемное отверстие.
- Чтобы отсоединить шланг, нажмите на оба фиксатора и выньте патрубок шланга из отверстия.

### Рис. 3\*

Насадите всасывающую трубку на ручку.

### Рис. 4\*

- Вставьте всасывающую трубку в насадку для пола.
- Вставьте телескопическую трубку в патрубок насадки для пола.

### Рис. 5\*

- Соедините всасывающие трубки.
- Разблокируйте телескопическую трубку, отжав кнопку / муфту-ползунок в направлении стрелки, и выберите нужную длину.

### Рис. 6

Возьмитесь за вилку сетевого кабеля, вытяните кабель на нужную длину и вставьте вилку в розетку.

### Рис. 7

Включение/выключение пылесоса осуществляется нажатием выключателя в направлении стрелки.



### Рис. 8

Выбор мощности всасывания осуществляется поворотом выключателя в направлении стрелки.

## Уборка

### Рис. 9

Используйте насадку для пола:

- для ковров и ковровых напольных покрытий 
- гладких напольных покрытий 

\*в зависимости от комплектации

### Внимание!

Насадки для чистки пола/ковра подвергаются определённому износу, в зависимости от характеристик вашего твёрдых напольного покрытия (например, шероховатая, грубая напольная плитка). В связи с этим, необходимо через регулярные промежутки времени контролировать состояния рабочей поверхности насадки. Изношенные, с заострившимися краями рабочие поверхности насадки могут привести к повреждению уязвимых твёрдых напольных покрытий, таких, как паркет или линолеум. Производитель не несёт ответственности за возможные повреждения, которые вызваны изношенной насадкой для пола.

### Рис. 10\*

Использование принадлежностей (которые при необходимости насаживаются на рукоятку или на вса сывающую трубу)

- a) Плоская насадка  
Для уборки пыли из щелей (швов) и углов.
- b) Насадка для мягкой мебели  
Для чистки мягкой мебели, портьер и т. п.
- c) Насадка для гладких полов  
Для чистки гладких покрытий полов (плитка, паркет и т. п.).

### Рис. 11

Если Вам необходимо сделать короткую паузу в уборке, используйте подставку для щетки с задней стороны прибора.

Вставьте насадку для пола крючком в гнездо на задней стороне прибора.

### Рис. 12

При уборке, например, на лестнице, пылесос можно переносить за обе ручки.

## После уборки

### Рис. 13

Выньте вилку из розетки.

Слегка потяните за сетевой кабель и отпустите его (кабель автоматически сматывается).

### Рис. 14

Для хранения/транспортировки прибора можно использовать парковочные фиксаторы, расположенные снизу.  
Поставьте прибор вертикально. Вставьте насадку для пола крючком в гнездо на нижней стороне прибора.

Данный бытовой пылесос предназначен для различных вариантов сухой уборки с использованием либо контейнера, либо мешка для сбора пыли.

Мы рекомендуем использовать:

- контейнеры для сбора пыли - прежде всего, для уборки Вашей домашней мастерской, например, для удаления опилок и т. д.
- мешок для сбора пыли - для обычной уборки по дому.

## Использование контейнера для сбора пыли

### Рис. 15

Для достижения оптимальных результатов уборки установите регулятор мощности на максимум. Мы рекомендуем уменьшать мощность только при чистке очень чувствительных материалов.

**Внимание: индикатор замены фильтра работает только со вставленным мешком для сбора пыли.**

### Опорожнение контейнера для сбора пыли

Для достижения оптимального результата опорожняйте контейнер после каждой уборки.

### Рис. 16

Откройте крышку пылесборного отсека, нажав зажимной рычаг в направлении стрелки.

### Рис. 17

Выньте контейнер для сбора пыли из прибора.

### Рис. 18

- Ослабьте оба фиксатора донного клапана, сдвинув их в направлении стрелки, и откройте клапан до щелчка в упор. Контейнер опорожняется снизу.
- При сильном загрязнении донного клапана (крупные частицы грязи), перед установкой на место очистите его, например, с помощью щелевой насадки.  
**(Для этого обязательно вставьте в пылесос мешок для сбора пыли - см. рис. 23)**
- Закройте донный клапан и защелкните его.

### Рис. 19

Установите контейнер для сбора пыли на место и закройте крышку пылесборного отсека.

**Внимание: После многократного использования внутренняя поверхность контейнера может покрыться царапинами и потускнеть. Тем не менее, это не оказывает никакого влияния на функционирование пылесоса, т. е. он остается полностью работоспособным.**

## Очистка многоразового фильтра/микрофильтра контейнера для сбора пыли

### Когда требуется очистка:

- Каждый раз после устранения неисправностей, например, засорения.
- Минимум каждые полгода.

### Рис. 20

- Надвите на защелку, расположенную на задней стороне контейнера, и выньте микрофильтр.
- Снимите многоразовый фильтр со дна контейнера.

### Рис. 21

- Промойте многоразовый фильтр/микрофильтр. Дайте фильтрам обсохнуть в течение 24 часов.
- Многоразовый фильтр после очистки установите обратно на дно контейнера. Микрофильтр установите на контейнер и зафиксируйте его, нажав в направлении стрелок. Закройте защелку.

## Устранение неисправностей

Устранение засорения контейнера для сбора пыли.

### Рис. 22

- Опорожните контейнер (см. рис. 18)
  - Удалите засорение, например, с помощью отвертки, и вытряхните мусор из контейнера или очистите его пылесосом.
- (В последнем случае обязательно вставьте в пылесос мешок для сбора пыли - см. рис. 23)**
- Закройте донный клапан и защелкните его.

**Внимание: Многоразовый фильтр и микрофильтр следует очищать каждый раз после устранения неисправностей (см. рис. 20 и 21).**

## Использование мешка для сбора пыли

При необходимости вместо контейнера можно использовать мешок для сбора пыли.

### Рис. 23

- Откройте крышку прибора (см. рис. 16)
- Выньте контейнер и вставьте мешок для сбора пыли.
- Закройте крышку.

Вы приобрели очень мощный и надежный прибор. Работа на максимальной мощности рекомендуется только для чистки сильно загрязненных ковровых напольных покрытий с коротким ворсом или твердых напольных покрытий.

При помощи регулятора мощности всасывания (см. рис. 8) можно плавно регулировать мощность всасывания.

- Минимальная мощность:  
Для чистки чувствительных материалов, например, занавесок.
- Средняя мощность:  
Для ежедневной уборки при слабом загрязнении.
- Максимальная мощность:  
Для чистки грубых и твердых напольных покрытий и при сильном загрязнении.

## Замена мешка для сбора пыли

### Рис. 24\*

Если насадка не касается пола при самой высокой мощности всасывания, а индикатор загрязнения фильтра на крышке постоянно горит желтым, мешок для сбора пыли следует заменить, даже если он еще не полон. В этом случае необходимость замены зависит от характера содержащегося в мешке мусора. Проверьте, чтобы насадка, всасывающая трубка и шланг не были забиты пылью, потому что индикатор загрязнения фильтра в таком случае тоже срабатывает.

**Внимание: индикатор замены фильтра работает только со вставленным мешком для сбора пыли.**

### Рис. 25

Отожмите рычаг фиксатора в направлении стрелки и откройте крышку.

### Рис. 26

Потянув за клапан, закройте мешок и выньте его.

### Рис. 27

Вставьте новый мешок в держатель и закройте крышку.

**Внимание: Крышка пылесборного отсека закрывается только при вставленном мешке для сбора пыли.**

## Чистка фильтра защиты двигателя

Фильтр защиты двигателя рекомендуется регулярно чистить!

### Рис. 28\*

- Откройте крышку пылесборного отсека (см. рис. 16).
- Выньте фильтр защиты двигателя в направлении стрелки.
- Отряхните пыль с фильтра защиты двигателя.
- В случае сильного загрязнения замените фильтр защиты двигателя.
- Дайте фильтру обсохнуть в течение 24 часов.
- После очистки вставьте фильтр защиты двигателя на место и закройте крышку пылесборного отсека.

## Смена микрофильтра

(отсутствует у приборов, оснащенных фильтром HEPA). Когда следует менять микрофильтр?

При вскрытии нового пакета бумажных фильтров.

### Рис. 29\*

- Откройте крышку пылесборного отсека (см. рис. 16).
- Вытащите крепление фильтра и раскройте его.
- Удалите старый микрофильтр и вставьте новый.
- Задвиньте крепление в пылесос и закройте крышку.

## Чистка выпукного фильтра

Выпускной фильтр рекомендуется регулярно чистить!

### Рис. 30\*

- Откройте крышку пылесборного отсека (см. рис. 16).
- Выньте рамку фильтра в направлении стрелки.
- Очистите выпускной фильтр, выколотив его.
- В случае сильного загрязнения замените выпускной фильтр.  
Дайте фильтру обсохнуть в течение минимум 24 часов.
- Задвиньте рамку фильтра под оба удерживающих выступа и отклоните в направлении стрелки до фиксации.
- Закройте крышку пылесборного отсека.

## Уход

Перед каждой чистой пылесоса выключите его и выньте вилку сетевого кабеля из розетки.

Пылесос и пластмассовые принадлежности можно чистить обычными средствами для чистки пластмассы.

**Не используйте абразивные средства, средства для чистки стекла или универсальные чистящие средства.**

**Не погружайте пылесос в воду.**

При необходимости пылесборный отсек можно очистить с помощью другого пылесоса, протереть сухой тряпочкой или почистить кисточкой для пыли.

Оставляем за собой право на внесение технических изменений.

## ro

Ne bucurăm pentru faptul că ați decis să achiziționați un aspirator Bosch din seria de fabricație BSG2.

În aceste instrucțiuni de utilizare sunt reprezentate diferite modele BSG2. De aceea este posibil ca nu toate caracteristicile de dotare și funcțiile descrise să fie valabile pentru modelul dumneavoastră.

Utilizați numai accesoriile originale Bosch, care au fost dezvoltate special pentru aspiratorul dumneavoastră, pentru a obține cel mai bun rezultat posibil al aspirării.

Vă rugăm să păstrați instrucțiunile de utilizare. În caz că dați aspiratorul altcuiva, vă rugăm să înmânați și instrucțiunile de utilizare.

**Vă rugăm să deschideți la paginile cu imagini!**

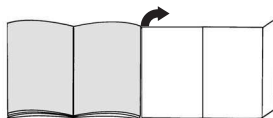

## Descrierea aparatului

- 1 Duză de podea comutabilă\*
- 2 Duză pentru podele tari\*
- 3 Tub aspirator\*
- 4 Tub telescopic\*
- 5 Butonul de aretare\*
- 6 Mîner al furtunului\*
- 7 Furtun de aspirat
- 8 Duza pentru perini\*
- 9 Duza pentru îmbinări\*
- 10 Recipient de praf sau alternativ
- 11 Sac de filtrare
- 12 Cablu de conexiune la rețea
- 13 Comutatorul cu reglaj electronic al puterii de aspirare.\*
- 14 Filtru pentru aerul evacuat\*
- 15 Ajutor parcare
- 16 Filtru de protecție a motorului
- 17 Ajutor depunere.
- 18 Filtru de hîrtie preschimbabil
- 19 Capac
- 20 Mîner pentru transporta
- 21 Grătar pentru suflare
- 22 Indicator de schimbare al filtrului\*

\*Conform dotării

## Piese de schimb și accesorii speciale

### A Filtru de schimb

- Tip filtru G (BBZ41FG)
- Pentru performanță maximă: Gplus (BBZ41GPLUS)

Conținut:

4 saci de filtrare cu închizătoare  
1 filtru Micro-Hygiene

<http://www.dust-bag-bosch.com>

### B Filtru textil (Filtru permanent) BBZ10TFG

Filtrele refolosibile cu închizător.

### C Filtrul HEPA BBZ8SF1

Filtru suplimentar pentru un aer suflant mai curat.

Recomandabil pentru persoane alergice.

Se va schimba anual.

### D Microfiltru cu carbon activ BBZ8KF1

Combinație între microfiltru și filtru de cărbune activ.

Împiedică formarea de mirosuri neplăcute pentru o perioadă îndelungată. Se schimbă de două ori pe an. Se înlocuiește cadrul filtrului de cărbune cu cadrul-suport al microfiltrului.

**Atenție!** Combinația » filtru Hepa« + »microfiltru de cărbune activ« nu este posibilă.

### E TURBO-UNIVERSAL®- fPerie pentru perne BBZ42TB

Periat și aspirat într-un singur proces al mobiliei rului tapițat, al saltelelor, a scaunelor auto, etc.

Indicat îndeosebi pentru aspirarea părului de animale.

Angrenarea periei cilindrice se produce prin curentul de absorbție al aspiratorului.

Nu necesită conexiune la rețeaua electrică.

### F TURBO-UNIVERSAL®-Perie pentru pardoseli

BBZ102TBB

Periat și aspirat într-un singur proces al covorilor cu flor mic, al covorilor respectiv toate frelurile de podele.

Indicat îndeosebi pentru aspirarea părului de animale.

Angrenarea periei cilindrice se produce prin curentul de absorbție al aspiratorului.

Nu necesită conexiune la rețeaua electrică.

### G Duză pentru pardoseli din materiale tari

BBZ123HD Pentru aspirat pardoseli netede.

(parchet, faianță, teracotta)

## Utilizare conform destinației

Acest aspirator este destinat numai pentru utilizarea casnică, nu în scopuri profesionale.

Utilizați aspiratorul exclusiv în conformitate cu aceste instrucțiuni de utilizare.

Producătorul nu e responsabil pentru eventualele

pagube apărute ca urmare a utilizării

necorespunzătoare sau a operării greșite a aparatului.

De aceea vă rugăm să respectați neapărat următoarele indicații!

### Aspiratorul poate fi utilizat numai cu:

- Filtru original
- Piese de schimb, accesorii și accesorii speciale originale

## Instrucțiuni de siguranță

Acest aspirator corespunde regulilor tehnice recunoscute precum și condițiilor de siguranță corespunzătoare.

- Conectați aspiratorul la rețea și puneți-l în funcțiune doar cu respectarea indicațiilor de pe plăcuța de construcție.
- Nu aspirați niciodată fără filtru.  
=> Aparatul poate fi deteriorat!
- Aparatul poate fi folosit de copii începând cu vârste de 8 ani și de persoane cu dizabilități fizice, senzoriale sau mentale sau fără experiență și / sau cunoștințe, dacă acestea sunt supravegheate sau au fost instruite asupra folosirii în siguranță a aparatului și pericolelor care pot rezulta.
- Copiii nu au voie și se joacă cu aparatul.
- Curățarea și întreținerea curentă efectuată de utilizator nu sunt permise copiilor fără supraveghere.

### Aspiratorul de praf nu are voie să fie folosit pentru:

- aspirarea pe persoane sau animale
- aspirarea următoarelor:
  - substanțe periclitante pentru sănătate, cu muchii ascuțite, fierbinți sau incandescente,
  - substanțe umede sau lichide,
  - substanțelor și a gazelor ușor inflamabile sau explozive
  - cenușă, funingine din sobele de teracotă și instalațiile de încălzire centrală
  - prafului de toner din imprimante și copiatoare.
- Evitați să aspirați cu mânerul, duzele sau țeava în apropierea capului.=> Pericol de accidentare!
- În timpul utilizării așezați aparatul pe o suprafață stabilă și sigură.
- Dacă aspirați pe trepte, aparatul trebuie să se afle în permanență sub nivelul utilizatorului.
- În următoarele cazuri aparatul se va scoate imediat din funcțiune și se va contacta unitatea service:
  - când cablul de legătură la rețea este deteriorat.
  - când ați aspirat din greșeală lichide sau dacă lichidul a ajuns în interiorul aparatului
  - când aparatul a suferit o cădere.
- Nu utilizați cablul de alimentare pentru tragerea / transportul aspiratorului.
- Dacă utilizați aspiratorul pe durata mai multor ore, scoateți în întregime cablul de alimentare.
- Nu trageți de cablul de alimentare ci de fișă atunci când doriți să deconectați aparatul de la rețeaua de alimentare.
- Nu trageți cablul de alimentare peste muchii ascuțite și nu îl striviți.
- Scoateți aspiratorul din priză înaintea oricărei lucrări la el.

- Nu utilizați aspiratorul dacă e defect. În cazul existenței unui deranjament scoateți ștecherul din priză.
- Pentru a evita pericolile, reparațiile și schimbul pieselor se vor face doar de către serviciul clienți autorizat.
- Protejați aspiratorul de intemperii, umiditate și surse de căldură.
- Aspiratorul nu este adecvat pentru utilizarea pe șantier... => Aspirarea molozului poate duce la deteriorarea aparatului.
- Opriți aspiratorul atunci când nu aspirați.
- Aparatele scoase din uz trebuie făcute nefuncționale imediat, apoi reciclate corespunzător.
- Pungile din plastic și foliile se vor păstra în afara razei de acces a copiilor și se vor elimina ca deșeuri (pericol de asfixiere).
- nu puneți substanțe inflamabile sau cu conținut de alcool pe filtru (punga filtrului, filtrul de protecție a motorului, filtrul de evacuare, etc.).

## Indicații asupra îndepărtării ambalajului și a aparatului scos din uz

### ■ Ambalajul

Ambalajul protejează aspiratorul împotriva deteriorării pe timpul transportului. Ambalajul este fabricat din materiale ecologice și este de aceea reciclabil.

Predați materialele de ambalaj care nu mai sunt necesare la punctele de colectare a deșeurilor.

### ■ Aparatele vechi

Aparatele vechi conțin încă multe materiale valorificabile. De aceea, predați aparatul ieșit din uz la dealerul dumneavoastră, respectiv la un centru de reciclare în vedere reutilizării. Vă rugăm să solicitați informații în privința căilor actuale de îndepărtare a ambalajelor și aparatelor scoase din uz la un magazin de specialitate sau la administrația comunală din localitatea dumneavoastră.

### ■ Dezafectarea filtrului și a sacului de filtrare

Filtrul și sacul de filtrare sunt realizate din materiale neecologice. În măsura în care nu conțin materiale ce nu pot fi aruncate în gunoier menajer, ele pot fi aruncate la gunoi.

### ! Luați în considerare

- Priza de alimentare trebuie să aibă o siguranță de cel puțin 16 A. Dacă siguranța se declanșează la pornirea aparatului, s-ar putea ca la instalația electrică să fie conectate și alte aparate cu amperaj mare. Se poate evita declanșarea siguranței dacă înainte de pornirea aparatului setați la cea mai scăzută treaptă și treceți abia după pornire la o treaptă mai mare.

## Înainte de prima utilizare

### Imag. 1\*

Introduceți mânerul pe furtunul de aspirație și cuplați-l.

\*în funcție de dotare

## Punerea în funcțiune

### Imag. 2

- Introduceți capătul furtunului de aspirație în orificiul de aspirație.
- La îndepărtarea furtunului de aspirație strângeți ambele butoane de blocare și scoateți furtunul.

### Imag. 3\*

Îmbinați mânerul și tubul de aspirație.

### Imag. 4\*

- Îmbinați peria pentru podele și tubul de aspirație.
- Introduceți tubul de aspirație/ tubul telescopic în ștuțul periei pentru podele.

### Imag. 5\*

- Îmbinați tuburile de aspirație.
- Deblocați tubul telescopic prin deplasarea butonului de reglare/ mufe glisante în direcția săgeții și reglați lungimea dorită.

### Imag. 6

Apucați ștecherul cablului de racordare la rețea, trageți afară cablul la lungimea dorită și introduceți ștecherul în priză.

### Imag. 7

Conectați/deconectați aspiratorul prin acționarea butonului de pornire-oprire în direcția săgeții.

### Imag. 8

Reglarea puterii de aspirare se efectuează prin rotirea butonului de pornire-oprire în direcția săgeții.

## Aspirarea

### Imag. 9

Reglarea periei pentru podele:

a) covoraș și mochete



b) podele netede



### Atenție!

În funcție de structura dușumelei (de ex. asperitate, gresie rustică), duzele de podea sunt supuse unei anumite uzuri. De aceea, trebuie să verificați la intervale regulate talpa duzei. Tălpile care sunt uzate și prezintă muchii ascuțiți pot provoca deteriorări pe dușumelele sensibile cum sunt parchetul sau linoleumul. Producătorul nu răspunde pentru eventuale prejudicii cauzate de uzura duzei de podea.

### Imag. 10\*

Aspirare cu accesorii.

(în funcție de necesitate se va fixa apucătura mâner sau tubul de aspirare)

- Duză pentru îmbinări  
Pentru aspirarea îmbinărilor și colțurilor.
- Duză pentru perini  
Pentru aspirarea mobilei tapitată, perdele, etc.

c) Duză pentru podele tari.

Pentru aspirarea podelelor din materiale dure (pardoseli din dale, parchet etc)

#### Imag. 11

În cazul pauzelor scurte puteți folosi dispozitivul auxiliar de fixare, de pe partea din spate a aparatului.

Împingeți cârligul de la peria de podele în orificiul de pe partea din spate a aparatului.

#### Imag. 12

La aspirarea, de ex. pe trepte, aparatul poate fi transportat și de ambele mâner.

## După lucrul cu aspiratorul

#### Imag. 13

Scoateți ștecherul din priză.

Trageți scurt de cablul de racordare la rețea și lăsați-l apoi liber (cablul se înfășoară automat).

#### Imag. 14

Pentru așezarea/ transportarea aparatului puteți utiliza dispozitivul auxiliar de așezare, de pe partea de jos a aparatului.

Așezați aparatul pe verticală. Împingeți cârligul de la peria de podele în orificiul de pe partea din spate a aparatului.

Ați achiziționat un aspirator cu care puteți aspira orice fel de impurități uscate, atât cu recipientul de praf cât și cu sacul de filtrare.

Vă recomandăm utilizarea

- recipientului de praf în deosebi în domeniul activităților hobby, de ex. pentru îndepărtarea de rumeguș ș.a.m.d.
- sacului de filtrare înainte de toate pentru lucrările de curățenie obișnuite, casnice.

## Lucrul cu recipientul de praf

#### Imag. 15

Pentru rezultate optime de aspirație poziționați regulatorul de putere pe poziția maximă.

Numai în cazul materialelor foarte sensibile vă recomandăm să reduceți puterea.

- **Atenție: indicatorul de schimbare a sacului**
- **funcționează corect numai când sacul de filtrare este introdus.**

#### Golirea recipientului colector de praf

Pentru a obține un rezultat optim de aspirare recipientul de aspirare trebuie golit după fiecare utilizare a aparatului.

#### Imag. 16

Deschideți capacul compartimentului de praf prin acționarea mânerului de închidere în direcția săgeții.

#### Imag. 17

Scoateți recipientul colector de praf din aspirator.

#### Imag. 18

- Desfaceți ambele dispozitive de blocare cu arc ale clapetei de la baza aparatului în direcția săgeții, deschideți clapeta până la cuplarea în opritor; impuritățile din recipient sunt evacuate prin partea inferioară.

- În cazul unei murdăririi accentuate a clapetei de la baza aparatului (impurități mari), curățați-o înainte de închidere, de ex. prin aspirare cu duza pentru spații înguste.

(în acest scop trebuie să introduceți neapărat sacul de filtrare în aparat - vezi imag. 23)

- Închideți clapeta de la baza aparatului și cuplați-o (trebuie să auziți un clic).

#### Imag. 19

Introduceți recipientul colector de praf la loc în aparat și închideți capacul compartimentului de praf.

- **Atenție: după mai multe operațiuni de aspirare,**
- **recipientul colector de praf poate fi zgâriat și poate deveni mat. Acest lucru nu influențează funcționarea corespun-zătoare a aspiratorului.**

## Curățarea filtrului permanent și a microfiltrului recipientului colector de praf

#### Când trebuie curățat:

- După fiecare blocaj, respectiv după fiecare îndepărtare a cauzei unei obturări.
- Cel târziu o dată la șase luni.

#### Imag. 20

- Apăsăți în interior clapeta de închidere din partea posterioară a recipientului și scoateți microfiltrul din recipient.

- Scoateți filtrul permanent din placa de la baza recipientului.

#### Imag. 21

- Spălați microfiltrul și filtrul permanent.

Lăsați apoi filtrul să se usuce cel puțin 24 ore.

- După curățare introduceți filtrul permanent în placa de la bază.

Așezați microfiltrul pe recipient și închideți în direcția săgeții. Cuplați perceptibil auditiv clapeta de închidere.

## Blocaj

Remediarea unei obturări a recipientului colector de praf.

#### Imag. 22

- Goliți recipientul (vezi imag. 18)

- Îndepărtați cauza obturării, de ex. cu ajutorul unei șurubelnițe și îndepărtați-o prin scuturare, respectiv aspirare.

(pentru aspirare introduceți neapărat sacul de filtrare în aspirator - vezi imag. 23)

- Închideți clapeta de la bază și cuplați-o (trebuie să auziți un clic).

- **Atenție: după fiecare deranjament trebuie curățat**
  - **microfiltrul și filtrul permanent**
- (vezi imag. 20 și 21).

## Lucrul cu sacul de filtrare

Dacă este necesar se poate utiliza un sac de filtrare în locul unui recipient de praf.

### Imag. 23

- Deschideți capacul aparatului (vezi imag. 16)
- Scoateți recipientul de praf și introduceți sacul de filtrare.
- Închideți capacul aparatului.

Ați achiziționat un aparat foarte performant și cu o forță mare de aspirație.

Poziția max. de putere se recomandă de aceea numai în cazul mochetelor cu plușul scurt sau podelelor rigide foarte murdare.

Prin acționarea regulatorului puterii de aspirație (vezi imag. 9) se poate regla continuu puterea de aspirație dorită.

- Domeniul redus de putere:  
Pentru aspirarea de stoffe sensibile, de ex. perdele.
- Domeniul mijlociu de putere:  
Pentru curățarea zilnică în cazul impurificării reduse.
- Domeniul înalt de putere:  
Pentru curățarea pardoselilor robuste, podelelor rigide și în cazul unei impurificări intensive.

## Înlocuirea sacului de filtrare

### Imag. 24

Dacă indicatorul puterii de aspirație din capac luminează complet galben când peria pentru podele este ridicată de pe podea și este reglată puterea maximă, atunci trebuie înlocuit sacul de filtrare, chiar și în cazul în care el nu este plin. În acest caz natura materialului aspirat face necesară această înlocuire.

Duza, tubul de aspirație și furtunul de aspirație nu au voie să fie în acest caz înfundate, deoarece și acest lucru conduce la declanșarea indicatorului de schimbare a sacului.

- **Atenție: indicatorul de schimbare a sacului**
- **funcționează corect numai când sacul de filtrare este introdus.**

### Imag. 25

Deschideți capacul prin acționarea mânerului de închidere în direcția săgeții.

### Imag. 26

Închideți sacul de filtrare prin tragerea clapetei de închidere și scoateți-l.

### Imag. 27

Introduceți un sac nou de filtrare în suport și închideți capacul aparatului.

- **Atenție: capacul compartimentului de praf se închide**
- **numai dacă a fost introdus un sac de filtrare, respectiv un filtru textil sau recipient de praf.**

## Curățarea filtrului de protecția a motorului

Filtrul de protecție a motorului trebuie curățat la intervale regulate prin scuturare, respectiv prin spălare!

### Imag. 28\*

- Deschideți capacul compartimentului de praf (vezi imag. 16).
- Scoateți filtrul de protecție a motorului în direcția săgeții.
- Curățați filtrul de protecție a motorului prin scuturare.
- Dacă filtrul de protecție este foarte murdar atunci el trebuie spălat.
- Lăsați apoi filtrul să se usuce cel puțin 24 ore.
- După curățare, introduceți filtrul de protecție a motorului în aparat și închideți capacul compartimentului de praf.

## Schimbarea microfiltrului

(nu este cazul la aparatele, care sunt dotate cu un filtru HEPA).

Cînd schimb filtrul: la fiecare pachet nou de filtre de hîrtie preschimbabile.

### Imag. 29\*

- Deschideți capacul compartimentului de praf (vezi figura 16).
- Se va scote locașul de fixare a filtrului și se va rabata.
- Se va salubritza microfiltrul / filtrul igienic vechi și se va introduce unul nou
- Se va introduce din nou locașul de fixare în agregat și se închide capacul.

## Curățarea filtrului pentru aerul evacuat

Filtrul pentru aerul evacuat trebuie curățat în intervale regulate, prin lăvituri repetate resp. prin spălare!

### Imag. 30\*

- Deschideți capacul compartimentului de praf (vezi figura 16).
- Scoateți cadrul filtrului în direcția săgeții.
- Curățați filtrul pentru aerul evacuat prin lăvituri repetate.
- Dacă filtrul pentru aerul evacuat este foarte murdar, trebuie spălat.
- Lăsați apoi filtrul să se usuce cel puțin 24 ore.
- Împingeți cadrul filtrului sub ambele profiluri de susținere și rabatați-o în direcția săgeții până a cînd ea se cuplează.
- Închideți capacul compartimentului de praf.

## Întreținere

Înaintea fiecărei curățări a aspiratorului, acesta trebuie deconectat și ștecherul trebuie scos din priză.

Aspiratorul și accesoriile din material plastic pot fi întreținute cu un produs de curățat pentru materiale plastice, obișnuit din comerț.

- **Nu folosiți produse de curățare prin frecare, produse de curățat sticla sau produse de curățat universale.**
- **Nu scufundați niciodată aspiratorul în apă.**

Compartimentul de praf poate fi aspirat, dacă este necesar, cu un alt aspirator sau poate fi curățat simplu cu o cârpă de praf uscată/ perie de praf.

Se rezervă dreptul la modificări tehnice.

## التنظيف باستخدام كيس الفلتر

في حالة الضرورة يمكن أيضاً أن يتم استخدام كيس الفلتر بدلاً من خزان تجميع الأتربة.

### صورة 23

- افتح غطاء المكنسة (انظر صورة 16)
- أخرج خزان تجميع الأتربة وقم بتركيب كيس الفلتر.
- أغلق غطاء المكنسة.

المكنسة التي بين يديك ذات قوة كبيرة جداً وقدرة عالية على الشفط. لذلك ينصح باستخدام أقصى قوة شفط فقط في حالة تنظيف الموكيت قصير الوبر شديد الاتساخ أو الأرضيات الصلبة.

من خلال تحريك زر التحكم في قوة الشفط (انظر صورة 8) يمكن أن يتم ضبط قوة الشفط التي تريدها بكل سلاسة.

- أقل قوة شفط:
- لتنظيف المواد الحساسة، كالتنانير على سبيل المثال.
- قوة الشفط المتوسطة:
- للتنظيف اليومي في حالات الاتساخ البسيط.
- أقصى قوة الشفط:
- لتنظيف الأرضيات غير الحساسة،
- لتنظيف الأرضيات الصلبة وفي حالات الاتساخ الشديدة

## استبدال كيس الفلتر

### صورة 24\*

إذا أضاء مبدن تغيير الفلتر الموجود في الغطاء بكامله باللون الأصفر رأس تنظيف الأرضيات مرفوعة عن الأرض بينما قوة الشفط مضبوطة على أقصى درجة، يجب أن يتم تغيير كيس الفلتر حتى إذا لم يكن قد امتلأ بالكامل بعد، حيث تكون نوعية الأشياء الموجودة في الفلتر هي السبب في تغييره. يجب ألا يكن هناك أي انسداد في رأس التنظيف أو ماسورة الشفط؛ حيث يتسبب ذلك في إضاءة مبدن تغيير الفلتر.

تنبيه: لا يعمل مبدن تغيير الفلتر بصورة صحيحة، إلا في وجود كيس الفلتر مركباً في المكنسة.

### صورة 25

افتح الغطاء بالضغط على ذراع القفل في اتجاه السهم.

### صورة 26

أغلق كيس الفلتر بجذب طرف القفل ثم أخرجه من المكنسة.

### صورة 27

قم بتركيب كيس الفلتر الجديد في الحامل، وأغلق غطاء الجهاز.

تنبيه: لا يمكن غلق غطاء حيز تجميع الأتربة إلا إذا كان كيس الفلتر أو الفلتر القماشى أو خزان تجميع الأتربة مركباً.

## تغيير المايكروفلتر الصحى (المصفاة الصغيرة):

### (لا يسرى على الأجهزة المزودة بفلتر HEPA).

متى أغريه: لدى كل علبه فلتر تغيير ورقية.

### صورة 28\*

- فتح غطاء حيز تجميع الأتربة (انظر صورة 16).
- اجذب فلتر حماية المحرك في اتجاه السهم.
- قم بتنظيف فلتر حماية المحرك من خلال نفضه.
- في حالة اتساخ فلتر حماية المحرك بشدة، يجب أن يتم غسله لتنظيفه.
- اترك الفلتر بعدها على الأقل لمدة ٢٤ ساعة ليجف.
- بعد تنظيف فلتر حماية المحرك، قم بتركيبه في المكنسة وأغلق غطاء حيز تجميع الأتربة.

### صورة 29\*

- افتح الغطاء.
- فات إغلاق مجموعة فلتر المحرك من خلال الضغط في اتجاه السهم ثم إسحبها خارجاً.
- ارفع فلتر المحرك ثم نظفه.
- أعد تركيب فلتر المحرك المنظف من جديد.

## تنظيف فلتر الطرد

ينبغي تنظيف فلتر الطرد على فترات منتظمة من خلال نفضه أو غسله جيداً!

### صورة 30\*

- افتح غطاء حيز تجميع الأتربة (انظر صورة 16).
- اسحب إطار الفلتر للخارج في اتجاه السهم.
- قم بتنظيف فلتر الطرد من خلال نفضه.
- في حالة اتساخ فلتر الطرد بشدة ينبغي غسله جيداً.
- بعد ذلك اترك الفلتر لمدة ٢٤ ساعة على الأقل ليجف.
- أدخل إطار الفلتر أسفل ضلعي التثبيت وحركه في اتجاه السهم إلى أن يثبت في مكانه.
- أغلق غطاء حيز تجميع الأتربة.

## العناية

قبل كل مرة يتم فيها تنظيف المكنسة يجب أن يتم أو لا إيقافها، وإخراج القابس الكهربائي من المقبس.

يمكن العناية بالمكنسة وكذلك الملحقات التكميلية المصنوعة من البلاستيك باستخدام منظفات البلاستيك المتداولة في الأسواق.

لا تستخدم مواد خشنة ولا منظفات خاصة بالزجاج أو تلك المنظفات التي تستخدم لجميع الأغراض. لا تضع المكنسة أبداً في الماء.

عند الضرورة يمكن تنظيف المكنسة من الداخل تستخدم مكنسة أخرى أو استخدم ببساطة فوطة تنظيف أو فرشاة تنظيف جافة.

نحتفظ بحق إدخال تعديلات فنية.

## صورة 12

يمكن استعمال كلا المقبضين لنقل المكنسة، وذلك عند التنظيف على درجات السلم مثلا.

## بعد إتمام أعمال التنظيف

## صورة 13

اجذب القابض الكهربائي من المقبس.  
اجذب السلك جذبة قصيرة ثم اتركه (فيتم لف السلك أوتوماتيكيا).

## صورة 14

لتخزين أو نقل الجهاز يمكنك استعمال المكنسة يمكنك استعمال السنادة الموجودة أسفل المكنسة.  
أوقف المكنسة رأسيا. للقيام بذلك ادفع الطرف البلاستيكي البارز الموجود في رأس تنظيف الأرضيات في التجويف الموجود في مؤخرة المكنسة.

المكنسة التي بين يديك تتيح لك تنظيف جميع أنواع الاتساخات الجافة، سواء باستخدام خزان تجميع الأتربة أو باستخدام كيس الأتربة.

ونصح باستخدام

- خزان تجميع الأتربة خاصة في مجال تنظيف مخلفات الهوايات أو لإبعاد البقايا الناتجة عن استخدام المنشار، وما شابه.
- كيس تجميع الأتربة خاصة في أعمال التنظيف المنزلية العادية

## التنظيف باستخدام التنظيف باستخدام خزان تجميع الأتربة

## صورة 15

للحصول على نتيجة مثالية عند التنظيف اضبط زر التحكم في قوة الشفط على أقصى درجة.  
ونصح بتقليل قوة الشفط فقط عند تنظيف مواد شديدة الحساسية.

تنبيه: لا يعمل مبدن تغيير الفلتر بصورة صحيحة، إلا في وجود كيس الفلتر مركبا في المكنسة.

## تفريغ خزان تجميع الأتربة

للحصول على نتيجة مثالية عند التنظيف ينبغي أن يتم تفريغ خزان تجميع الأتربة بعد كل عملية تنظيف.

## صورة 16

افتح غطاء حيز تجميع الأتربة بالضغط على ذراع القفل في اتجاه السهم.

## صورة 17

أخرج خزان تجميع الأتربة من المكنسة.

## صورة 18

- قم بتحريك قلبي الغطاء السفلي بالضغط عليهما في اتجاه السهم، وافتح الغطاء حتى يثبت في المصد، عندئذ يتم تفريغ الخزان من القاذورات.
- في حالة اتساخ الغطاء السفلي بشدة قم بتنظيفه قبل غلقه وذلك مثلا باستخدام رأس تنظيف الشقوق.
- (لهذا الغرض يجب تركيب كيس الفلتر في المكنسة - انظر صورة 23)
- أغلق الغطاء السفلي حتى يثبت بصوت مسموع.

## صورة 19

قم بتركيب خزان تجميع الأتربة مرة أخرى في المكنسة وأغلق غطاء حيز تجميع الأتربة.

! تنبيه: بعد التنظيف لعدة مرات قد تظهر بعض الخدوش على خزان تجميع الأتربة من داخل ويتغير لونه. وهذا ليس له أي تأثير على عمل المكنسة، فهي تواصل عملها بكامل طاقتها.

## تنظيف الفلتر الدائم والفلتر الدقيق الخاصين بخزان تجميع الأتربة

متم يجب أن أقوم بتنظيف الفلتر:

- بعد حدوث أي عطل، أي بعد إزالة أي انسداد.
- كل ستة أشهر كحد أقصى.

## صورة 20

- اضغط على طرف القفل الموجود بمؤخرة الخزان للداخل وأخرج الفلتر الدقيق من الخزان.
- أخرج الفلتر الدائم من قاعدة الخزان.

## صورة 21

- اغسل الفلتر الدقيق والفلتر الدائم.
- اترك الفلترين لمدة ٢٤ ساعة على الأقل ليجفيا.
- بعد التنظيف قم بتركيب الفلتر الدائم في القاعدة.
- قم بتركيب الفلتر الدائم في الخزان وأغلقه بالضغط عليه في اتجاه السهم. قم بتثبيت طرف القفل حتى تسمع صوته.

قم بإزالة أي انسداد في خزان تجميع الأتربة.

## صورة 22

- قم بتفريغ الخزان (انظر صورة 18)
- قم بحل الانسداد وذلك مثلا باستخدام مفك، ثم إزالته من خلال النقص أو بشفط سبب الانسداد.
- (للقيام بالشفط يجب تركيب كيس الفلتر في المكنسة - انظر صورة 23)
- أغلق الغطاء السفلي حتى يثبت بصوت مسموع.

**صورة 5\***

- أ) ركب أجزاء مواسير الشفط معا.  
ب) حرر الماسورة التلسكوبية بتحريك زر الضبط / الحلقة الإلزاقية في اتجاه السهم، واضبط الطول الذي تريده لها.

**صورة 6**

- أ) أمسك السلك من القابس، واسحبه حتى يصل إلى الطول ب) المرغوب، ثم ضع القابس في المقبس الكهربائي.

**صورة 7**

- أ) يتم تشغيل وإيقاف المكنسة بالضغط على زر التشغيل ب) والإيقاف في اتجاه السهم.

**صورة 8**

- يتم التحكم في قوة الشفط بإدارة زر التشغيل والإيقاف في اتجاه السهم.

**التنظيف**

**صورة 9**

ضبط رأس تنظيف الأرضيات:

- أ) السجاد والموكيت  
ب) الأرضيات الملساء

**تنبيه!**

تعرض رؤوس تنظيف الأرضيات للتآكل نوعاً ما، وذلك تبعاً لطبيعة الأرضية الصلبة (مثلاً البلاط الخشن غير الأملس). لذلك يتعين عليك فحص القاعدة المتحركة لرأس التنظيف على فترات منتظمة. فالقواعد المتآكلة حادة الحواف لرؤوس تنظيف الأرضيات يمكن أن تسبب في حدوث أضرار للأرضيات الصلبة الحساسة مثل الباركيه أو مشمع الأرضية اللينوليوم. ولا تعتبر الجهة الصانعة مسؤولة عن الأضرار التي قد تنتج عن استخدام رأس متآكل لتنظيف الأرضيات.

**صورة 10\***

التنظيف باستخدام الملحقات التكميلية

(يتم تركيب رأس التنظيف - حسب احتياجك - إما في المقبض أو في ماسورة الشفط).

- a) **منفذ الشقوق**  
للشفط من الشقوق والزوايا  
b) **منفذ الأثاث والأرائك المنجدة**  
للشفط من على الموبليا والأثاث المنجد ومن على الستائر والرخ  
c) **منفذ الأرضيات الصلبة**  
للشفط من على الأرضيات الصلبة (البلاط، الباركيه الخشب والأخ...)

**صورة 11**

عند التوقف عن التنظيف لفترة قصيرة يمكنك استعمال وسيلة المساعدة على وقوف المكنسة الموجودة في مؤخرة المكنسة. للقيام بذلك ادفع الطرف البلاستيكي البارز الموجود في رأس تنظيف الأرضيات في التجويف الموجود في مؤخرة المكنسة.

■ عبوة التغليف

تعمل عبوة التغليف على حماية المكنسة من التعرض للضرر أثناء نقلها. وهي مكونة من مواد غير ضارة بالبيئة، لذا يمكن إعادة تدويرها. تخلص من مواد التغليف التي لم تعد هناك حاجة إليها بتسليمها إلى مستودعات التجميع التابعة لنظام إعادة استغلال المخلفات «Grüner Punkt» (النقطة الخضراء).

■ المكانس القديمة

تحتوي المكانس القديمة على العديد من المواد ذات القيمة. لذلك قم بتسليم مكنستك المستهلكة إلى التاجر الذي تتعامل معه أو إلى أحد مراكز إعادة التدوير، حتى يتم إعادة الانتفاع بها مرة أخرى. للاستعلام عن أحدث سبل التخلص من المواد والأجهزة القديمة توجه من فضلك إلى التاجر الذي تتعامل معه أو إلى رئاسة الحي الذي تتبعه.

■ التخلص من الفلتر وكيس الفلتر

الفلتر وكيس الفلتر مصنوعان من مواد غير ضارة بالبيئة. وطالما أنهما لا يحتويان على أية مواد يَظْهَرُ إقارؤها ضمن القمامة المنزلية، فإنه يمكن التخلص منهما ضمن القمامة المنزلية العادية.

إ به من فضلك

يجب تأمين المقبس عن طريق مصهر ١٦ أمبير على الأقل.

إذا حدث واحترق المصهر الكهربائي في إحدى مرات تشغيل المكنسة، فقد يكون ذلك بسبب توصيل أجهزة كهربائية أخرى ذات استهلاك عال للتيار بنفس الدائرة الكهربائية في نفس الوقت. يمكن تفادي احتراق المصهر الكهربائي، وذلك بضبط المكنسة على أدنى درجة للشفط قبل تشغيلها ثم اختيار درجة شفط أعلى بعد ذلك.

**قبل الاستعمال لأول مرة**

**صورة 1\***

قم بتركيب المقبض في خرطوم الشفط، وثبته.

**التشغيل**

**صورة 2**

- أ) أدخل عنق خرطوم الشفط في فتحة الشفط حتى يثبت.  
ب) عند فك خرطوم الشفط اضغط على طرفي التثبيت معا، واجذب الخرطوم للخارج.

**صورة 3\***

ادفع المقبض في ماسورة الشفط حتى يثبتان معا.

**صورة 4\***

- أ) ادفع رأس تنظيف الأرضيات في ماسورة الشفط حتى يثبتان معا.  
ب) أدخل الماسورة التلسكوبية في فتحة رأس تنظيف الأرضيات.

يرجى الاحتفاظ بدليل الاستخدام. وفي حالة تسليم  
المكنسة لشخص آخر يرجى تسليمه دليل الاستخدام  
معها.

### الاستخدام المطابق للتعليمات

هذه المكنسة مخصصة للاستخدام المنزلي فقط،  
وليست مخصصة للاستخدام في أغراض تجارية.  
يجب دائما استخدام المكنسة طبقا للتعليمات  
المذكورة في هذا الدليل.  
الجهة الصانعة غير مسؤولة عن الأضرار التي قد  
تنتج عن الاستخدام غير المطابق للتعليمات أو  
الاستعمال الخاطئ. لذلك يرجى الالتزام التام  
بالإرشادات التالية:

لا يجوز استعمال المكنسة إلا مع استخدام:

- كيس الفلتر الأصلي
- قطع الغيار الأصلية أو الملحقات التكميلية  
الأصلية أو الملحقات التكميلية الخاصة بالأصلية

### إرشادات الأمان

هذه المكنسة تطابق القواعد التقنية المعتمدة  
واشترطات الأمان ذات الصلة.

- يجب دائما توصيل المكنسة وتشغيلها وفقا  
للبيانات المحددة في لوحة الصنع.
- لا تستخدم المكنسة أبدا للتنظيف دون كيس  
الفلتر.

- الأطفال ابتداءً من سن ٨ سنوات فما  
فوق والأشخاص ذوي القدرات الجسدية  
أو الحسية، أو العقلية المحدودة أو الذين  
يعانون من قصور في الخبرة و/أو  
ضعف في المعرفة يمكنهم استخدام هذه  
المكنسة إذا تم مراقبتهم أثناء ذلك أو شر  
ح كيفية استخدام المكنسة لهم وتوعيتهم  
بالأخطار الناتجة عن ذلك.
- لا يجوز للأطفال اللعب بالمكنسة.
- لا يجوز للأطفال تنظيف المكنسة أو  
إجراء أعمال الصيانة المسموح بها  
للمستخدم بدون مراقبة.

لا يجوز استعمال المكنسة في الأعمال  
التالية:

- تنظيف الأشخاص أو الحيوانات
- شطف:

– المواد الضارة بالصحة أو الساخنة أو  
المتهبّة أو الأجسام حادة الحواف

- المواد الرطبة أو السائلة
- الغازات والمواد سريعة الاشتعال أو المتفجرة
- الرماد والسخام من المدافئ الحجرية  
وأنظمة التدفئة المركزية
- مسحوق الحبر من الطابعات وماكينات  
التصوير.

التالية: حيث يلزم عندئذ الاتصال بمركز خدمة  
العملاء:

- في حالة شطف سائل سهواً أو في حالة توغل  
سائل إلى داخل المكنسة
- في حالة سقوط المكنسة.
- لا تستخدم كابيل الكهرباء في حمل/نقل المكنسة.
- في حالة تشغيل المكنسة لعدة ساعات متواصلة  
يجب سحب كابيل الكهرباء بالكامل للخارج.
- في الحالات التالية يجب إيقاف المكنسة  
على الفور والاتصال بمركز خدمة  
العملاء:
- إذا كان كابيل الكهرباء تالفاً.
- في حالة توغل سائل سهواً أو في  
حالة توغل سائل إلى داخل  
المكنسة
- في حالة سقوط المكنسة.
- لا تستخدم كابيل الكهرباء في حمل/نقل المكنسة.
- في حالة تشغيل المكنسة لعدة ساعات متواصلة  
يجب سحب كابيل الكهرباء بالكامل للخارج.

- لفصل المكنسة عن التيار الكهربائي لا تجذب  
كابيل الكهرباء، بل اجذب القابس.
- لا تمرر كابيل الكهرباء على حواف حادة أثناء  
سحبها ولا تجعله يتعرض للانحصار.
- قبل القيام بأية أعمال على المكنسة والملحقات  
التكميلية أفضل القابس الكهربائي عن مصدر  
التيار.
- لا تقم بتشغيل المكنسة إذا كان بها تلف. وفي  
حالة ظهور أي خلل أفضل القابس الكهربائي عن  
مصدر التيار.
- لتجنب التعرض للأخطار لا يجوز أن تتم عمليات  
الإصلاح واستبدال قطع غيار المكنسة إلا لدى  
مركز خدمة العملاء المعتمد.
- يجب حماية المكنسة من تأثير عوامل الطقس  
والرطوبة ومصادر الحرارة.
- المكنسة غير مناسبة للاستخدام في أماكن البناء.  
= شطف مطلقاً البناء قد يلحق الضرر  
بالمكنسة.
- يجب إيقاف المكنسة في حالة عدم استخدامها.
- يلزم على الفور تعطيل الأجهزة القديمة وجعلها  
غير صالحة للاستخدام ثم التخلص منها بعد ذلك  
بالطرق الصحيحة المقررة.
- يجب حفظ الأكياس البلاستيكية والرقاقات  
بعيدا عن متناول الأطفال والتخلص منها  
(خطر الاختناق).

لا تضع أية مواد قابلة للاشتعال أو محتوية على كحول على الفلاتر  
(كيس الفلتر، فلتر حماية المحرك، فلتر الطرد وخلافه).

## الملحقات التكميلية الخاصة

### A عبوة الفلاتر البديلة

- نوع الفلتر G (BBZ41FG)
- للحصول على أعلى كفاءة: Gplus (BBZ41GPLUS)
- المحتويات: ٤ أكياس للفلتر مزودة بقل  
١ ميكروفلتر صحي

<http://www.dust-bag-bosch.com>

### B فلتر قماشى (فلتر دائم) BBZ10TFG

فلتر قابل للإستخدام لمرات متعددة. مع سداثة.

### C HEPA-فلتر هيبا BBZ8SF1

فلتر إضافي لنفخ هواء أنظف. ينصح به للأشخاص الذين يعانون من الحساسية.

### D ميكروفلتر الفحم النشط BBZ8KF1

- يجمع بين الميكروفلتر وفلتر الفحم النشط.
- يمنع الروائح المزعجة لمدة طويلة.
- يتم تغييره كل ستة أشهر. يتم استبدال إطار الميكروفلتر بإطار تثبيت فلتر الفحم.
- انتبه من فضلك!
- لا يمكن الجمع بين «الفلتر Hepa» + «ميكروفلتر الفحم النشط».

### E TURBO-UNIVERSAL توربو-عالمي®

فرشاة لقطع الأثاث المنجدة BBZ42TB  
الفرش والشفط في دفعة واحدة للموبيليا والأثاث المنجد، للفرشات، لمقاعد السيارة، إلخ. ملائمة بشكل خاص لشفط شعر الحيوانات. يتم تشغيل فرشاة الشفط عبر تدفق هواء شفط المكينة الكهربائية. لا ضرورة للتوصيل بمصدر كهربائي.

### F TURBO-UNIVERSAL توربو-عالمي®

فرشاة للأرضيات BBZ102TBB  
الفرش والشفط في دفعة واحدة للسجاد ذو الأنسجة القصيرة وسجاد الأرضيات ولكافة أنواع فرش الأرضيات الأخرى. ملائمة بشكل خاص لشفط شعر الحيوانات. يتم تشغيل فرشاة الشفط عبر تدفق هواء شفط المكينة الكهربائية. لا ضرورة للتوصيل بمصدر كهربائي.

### G منفث الأرضيات القاسية BBZ123HD

للشفط من على الأرضيات الملساء (خشب الباركيه، البلاط، الطين النضيج "تراكوتا"، ...).

يسعدنا أنك قد وقع اختيارك على مكينة ماركة Bosch من سلسلة الطرازات BSGL2. يتناول دليل الإستخدام هذا شرح موديلات مختلفة من سلسلة الطرازات BSGL2. لذلك فمن الوارد ألا تنطبق بعض التجهيزات والوظائف المشروحة على موديل مكنتك. يتعين عليك الإقتصار على استخدام الملحقات التكميلية الأصلية من Bosch، حيث إنها قد تم تطويرها خصيصاً لمكنتك لتحقيق أفضل نتيجة تنظيف ممكنة.

قم من فضلك بفرد الصفحات التي توجد بها الصور.

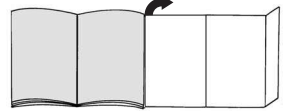

## وصف الجهاز

- 1 منفث الأرضيات قابل للتحويل
- 2 منفث الأرضيات الصلبة \*
- 3 ماسورة الشفط \*
- 4 ماسورة تسكوب \*
- 5 زر الإغلاق
- 6 مقبض الخرطوم اليدوي \*
- 7 خرطوم الشفط
- 8 كنفث الأرائك المنجدة \*
- 9 منفث الشقوق \*
- 10 خزان تجميع الأتربة أو بديل له
- 11 كيس الفلتر
- 12 كابل التوصيل الكهربائي \*
- 13 مفتاح التشغيل / التوقيف مع منظم إلكتروني لقوة الشفط \*
- 14 فلتر الطرد \*
- 15 مساعدة التوقيف
- 16 فلتر محافظ للمحرك (الموتور)
- 17 مكان التخزين
- 18 فلتر تغيير وركي
- 19 غطاء
- 20 ذراع النظاء
- 21 شبكة النفخ
- 22 مؤشر تغيير الفلتر

\* حسب التجهيز الخاص بكل مكينة

**DE Deutschland, Germany**

BSH Hausgeräte Service GmbH  
Zentralwerkstatt  
für kleine Hausgeräte  
Trautskirchener Strasse 6 – 8  
90431 Nürnberg

Online Auftragsstatus, Filterbeutel-  
Konfigurator und viele weitere  
Infos unter: [www.bosch-home.de](http://www.bosch-home.de)

**Reparaturservice\***

(Mo-Fr: 8.00-18.00 erreichbar)

Tel.: 01801 33 53 03

mailto:cp-servicecenter@

bshg.com

**Ersatzteilbestellung\***

(365 Tage rund um die Uhr erreichbar)

Tel.: 01801 33 53 04

Fax: 01801 33 53 08

mailto:spareparts@bshg.com

\*) 3,9 Ct./Min. aus dem Festnetz,  
Mobilfunk max. 0,42 €/Min.

**AE United Arab Emirates,**

الإمارات العربية المتحدة

BSH Home Appliances FZE  
Round About 13,  
Plot Nr MO-0532A

Jebel Ali Free Zone – Dubai

Tel.: 04 881 4401

mailto:service-ua@bshg.com

[www.bosch-home.com](http://www.bosch-home.com)

**AT Österreich, Austria**

BSH Hausgeräte  
Gesellschaft mbH  
Werkskundendienst  
für Hausgeräte  
Quellenstrasse 2  
1100 Wien

Tel.: 010 510 550 511\*

Fax: 01 605 75 51 212

mailto:vie-stoerungsannahme@

bshg.com

Hotline für Espresso-Geräte:

Tel.: 0810 700 400\*

[www.bosch-home.at](http://www.bosch-home.at)

\*innerhalb Österreichs zum Regionaltarif

**AU Australia**

BSH Home Appliances Pty. Ltd.

7-9 Arco Lane

HEATHERTON, Victoria 3202

Tel.: 1300 368 339

Fax: 1300 306 818

valid only in AUS

mailto:bshau-as@bshg.com

[www.bosch-home.com.au](http://www.bosch-home.com.au)

**BA Bosna i Hercegovina,**

Bosnia-Herzegovina

"HIGH" d.o.o.

Gradačacka 29b

71000 Sarajewo

Info-Line: 061 100 905

Fax: 033 213 513

mailto:delicnanda@hotmail.com

**BE Belgique, België, Belgium**

BSH Home Appliances S.A.

Avenue du Laerbeek 74

Laarbeeklaan 74

1090 Bruxelles – Brussel

Tel.: 070 222 141

Fax: 024 757 291

mailto:bru-repairs@bshg.com

[www.bosch-home.be](http://www.bosch-home.be)

**BG Bulgaria**

EXPO2000-service

жк. Овча купел 1

бул. Президент Линкълн

бл. 431-партер

1359 София

тел.: 0879 826 388

mobil: 087 814 50 91

mailto:service@expo2000.bg

**BH Bahrain, البحرين**

Khalaifat Est.

P.O. BOX 5111

Manama

Tel.: 1759 2233

mailto:service@khalaifat.com

**BR Brasil, Brazil**

Mabe Hortolândia

Eletrodomésticos Ltda.

Rua Barão Geraldo Rezende, 250

13020-440 Campinas/SP

Tel.: 0800 704 5446

Fax: 0193 737 7769

mailto:bshconsumidor@

ATENTO.com.br

[www.boscheletrodomesticos.com.br](http://www.boscheletrodomesticos.com.br)

**BY Belarus, Беларусь**

ООО "БСХ Бытовая техника"

тел.: 495 737 2961

mailto:mok-kdhl@bshg.com

**CH Schweiz, Suisse,**

Svizzera, Switzerland

BSH Hausgeräte AG

Werkskundendienst für

Hausgeräte

Fahrweidstrasse 80

8954 Geroldswil

mailto:ch-info.hausgeraete@

bshg.com

Service Tel.: 0848 840 040

Service Fax: 0848 840 041

mailto:ch-reparatur@bshg.com

Ersatzteile Tel.: 0848 880 080

Ersatzteile Fax: 0848 880 081

mailto:ch-ersatzteil@bshg.com

[www.bosch-home.com](http://www.bosch-home.com)

**CY Cyprus, Κύπρος**

BSH Ikiakes Syskes-Service

39, Arh. Makaariou III Str.

2407 Egomi/Nikosia (Lefkosia)

Tel.: 77 77 807

Fax: 022 658 128

mailto:bsh.service.cyprus@

cytanet.com.cy

**CZ Česká Republika,**

Czech Republic

BSH domácí spotřebiče s.r.o.

Firemní servis domácích

spotřebičů

Pekařská 10b

155 00 Praha 5

Tel.: 0251 095 546

Fax: 0251 095 549

[www.bosch-home.com](http://www.bosch-home.com)

**DK Danmark, Denmark**

BSH Hvidevarer A/S

Telegrafvej 4

2750 Ballerup

Tel.: 44 89 89 85

Fax: 44 89 89 86

mailto:BSH-Service.dk@

BSHG.com

[www.bosch-home.dk](http://www.bosch-home.dk)

**EE Eesti, Estonia**

SIMSON OÜ

Raua 55

10152 Tallinn

Tel.: 0627 8730

Fax: 0627 8733

mailto:teenindus@simson.ee

**ES España, Spain**

En caso de avería llámenos al

numero abajo indicado, le

recogemos el aparato en su

domicilio. También puede comprar

los accesorios y productos de

mantenimiento de su aspirador.

Tel.: 902 28 88 38

BSH Electrodomésticos España

S. A. Servicio BSH al Cliente Polígono

Malpica, Calle D, Parcela 96 A

50016 Zaragoza

mailto:CAU-Bosch@bshg.com

[www.bosch-ed.com](http://www.bosch-ed.com)

**FI Suomi, Finland**

BSH Kodinkoneet Oy

Itälahdenkatu 18 A, PL 123

00201 Helsinki

Tel.: 0207 510 700

Fax: 0207 510 780

mailto:Bosch-Service-FI@

bshg.com

[www.bosch-home.fi](http://www.bosch-home.fi)

Lankapuhelimesta 8,28 snt/puhelu

+ 7 snt/min (alv 23%)

Matkapuhelimesta 8,28 snt/puhelu

+ 17 snt/min (alv 23%)

#### FR France

BSH Electroménager S.A.S.  
50 rue Ardoin – BP 47  
93401 SAINT-OUEN cedex  
Service interventions à domicile:  
01 40 10 42 15

Service Consommateurs:  
0 892 698 010 (0,34 € TTC/mn)  
mailto:soa-bosch-conso@bshg.com  
Service Pièces Détachées et  
Accessoires:  
0 892 698 009 (0,34 € TTC/mn)  
www.bosch-home.fr

#### GB Great Britain

BSH Home Appliances Ltd.  
Grand Union House  
Old Wolverton Road  
Wolverton  
Milton Keynes MK12 5PT  
To arrange an engineer visit, to  
order spare parts and accessories  
or for product advice please visit  
www.bosch-home.co.uk  
or call  
Tel.: 0844 892 8979\*

\*Calls from a BT landline will be charged at  
up to 3 pence per minute. A call set-up fee  
of up to 6 pence may apply.

#### GR Greece, Ελλάδα

BSH Ikiakes Siskeves A.B.E.  
Central Branch Services  
17 km E.O. Athinon-Lamias &  
Potamou 20  
145 64 Kifisia  
Greece – Athens  
Tel.: 2104 277 701  
Fax: 2104 277 669  
North-Greece – Thessaloniki  
Tel.: 2310 497 200  
Fax: 2310 497 220  
South-Greece – Heraklion/Kreta  
Tel.: 2810 325 403  
Fax: 2810 324 585

Central-Greece – Patras  
Tel.: 2610 330 478  
Fax: 2610 331 832  
mailto:cs\_gr\_helpdesk@bshg.com  
www.bosch-home.gr

#### HK Hong Kong, 香港

BSH Home Appliances Limited  
Unit 1 & 2, 3rd Floor  
North Block, Skyway House  
3 Sham Mong Road  
Tai Kok Tsui, Kowloon  
Hong Kong  
Tel.: 2565 6151  
Fax: 2565 6252  
mailto:bshhkg.service@bshg.com

#### HR Hrvatska, Croatia

Andabaka d.o.o.  
Kopilica 21a  
21000 Split  
Info-Line: 021 481 403  
Info-Fax: 021 453 891  
mailto:servis@andabaka.hr

#### HU Magyarország, Hungary

BSH Háztartási Készülék  
Kereskedelmi Kft.  
Háztartási gépek márkaszervize  
Királyhágó tér 8-9  
1126 Budapest  
Hibabejelentés  
Tel.: 01 489 5461  
Fax: 01 201 8786  
mailto:hibabejelentes@bsh.hu  
Alkatrészrendelés  
Tel.: 01 489 5463  
Fax: 01 201 8786  
mailto:alkatrészrendeles@bsh.hu  
www.bosch-home.com

#### IE Republic of Ireland

BSH Home Appliances Ltd.  
Unit F4, Ballymount Drive  
Ballymount Industrial Estate  
Walkinstown  
Dublin 12  
Service Requests,  
Spares and Accessories  
Tel.: 01450 2655  
Fax: 01450 2520  
www.bosch-home.eu.uk

#### IL Israel, ישראל

C/S/B Home Appliance Ltd.  
Uliel Building  
2, Hamelacha St.  
Industrial Park North  
71293 Lod  
Tel.: 08 9777 222  
Fax: 08 9777 245  
mailto:csb-serv@zahav.net.il

#### IN India, Bhārat, भारत

BSH Customer Service Front Office  
Shop No.4, Everest Grande,  
Opp. Shanti Nagar Bus Stop,  
Mahakali Caves Road,  
Andheri East  
Mumbai 400 093

#### IS Iceland

Smith & Norland hf.  
Noatuni 4  
105 Reykjavik  
Tel.: 0520 3000  
Fax: 0520 3011  
www.sminor.is

#### IT Italia, Italy

BSH Elettrodomestici S.p.A.  
Via. M. Nizzoli 1  
20147 Milano (MI)  
Numero verde 800 829120  
mailto:mil-assistenza@bshg.com  
www.bosch-home.com

#### KZ Kazakhstan, Қазақстан

IP "Batkeyev Ildus A."  
B. Momysh-uly Str.7  
Chymkent 160018  
Tel./Fax: 0252 31 00 06  
mailto:evrika\_kz@mail.ru

#### LB Lebanon, لبنان

Teheni, Hana & Co.  
Boulevard Dora 4043 Beyrouth  
P.O. Box 90449  
Jdeideh 1202 2040  
Tel.: 01 255 211  
mailto:Info@Teheni-Hana.com

#### LT Lietuva, Lithuania

Senuku prekybos centras UAB  
Jonavos g. 62  
44192 Kaunas  
Tel.: 0372 12146  
Fax: 0372 12165  
www.senukai.lt

#### LU Luxembourg

BSH électroménagers S.A.  
13-15 ZI Breedeweues  
1259 Senningerberg  
Tel.: 26349 300  
Fax: 26349 315  
mailto:lux-service.electromenager@  
bshg.com  
www.bosch-home.com

#### LV Latvija, Latvia

General Serviss Limited  
Bullu street 70c  
1067 Riga  
Tel.: 07 42 41 37  
mailto:bt@olimpeks.lv

Elkor Serviss  
Brivibas gatve 201  
1039 Riga  
Tel.: 067 0705 20; -36  
Fax: 067 0705 24  
mailto:domoservice@elkor.lv  
www.servisacentrs.lv

#### MD Moldova

S.R.L. "Rialto-Studio"  
ул. Щусева 98  
2012 Кишинев  
тел./факс: 022 23 81 80  
mailto:bosch-md@mail.ru

**ME Crna Gora, Montenegro**

Elektronika komerc  
Ul. 27 Mart br.2  
81000 Podgorica  
Tel./Fax: 020 662 444  
Mobil: 069 324 812  
mailto:ekobosch.servis@t-com.me

**MK Makedonia, Македонија**  
**GORENEC**

Jane Sandanski 69 lok.3  
1000 Skopje  
Tel.: 02 2454 600  
Mobil: 070 697 463  
mailto:gorenec@yahoo.com

**MT Malta**

Oxford House Ltd.  
Notabile Road  
Mriehel BKR 14  
Tel.: 021 442 334  
Fax: 021 488 656  
www.oxfordhouse.com.mt

**MV Raajjeyge Jumhooriyyaa,  
Maledives**

Lintel Investments  
Ma. Maadheli, Majeedhee Magu  
Malé  
Tel.: 0331 0742  
mailto:mohamed.zuhree@  
lintel.com.mv

**NL Nederland, Netherlands**

BSH Huishoudapparaten B.V.  
Taurusavenue 36  
2132 LS Hoofddorp  
Storingsmelding:  
Tel.: 088 424 4010  
Fax: 088 424 4845  
mailto:bosch-contactcenter@  
bshg.com  
Onderdelenverkoop:  
Tel.: 088 424 4010  
Fax: 088 424 4801  
mailto:bosch-onderdelen@bshg.com  
www.bosch-home.nl

**NO Norge, Norway**

BSH Husholdningsapparater A/S  
Grensevingen 9  
0661 Oslo  
Tel.: 22 66 06 00  
Fax: 22 66 05 50  
mailto:Bosch-Service-NO@  
bshg.com  
www.bosch-home.no

**NZ New Zealand**

BSH Home Appliances Ltd.  
Unit F 2, 4 Orbit Drive  
Mairangi BAY  
Auckland 0632  
Tel.: 09 477 0492  
Fax: 09 477 2647  
mailto:bshnz-cs@bshg.com  
www.bosch-home.co.nz

**PL Polska, Poland**

BSH Sprzęt Gospodarstwa  
Domowego sp. z o.o.  
Al. Jerozolimskie 183  
02-222 Warszawa  
Centrala Serwisu  
Tel.: 0801 191 534  
Fax: 022 57 27 709  
mailto:Serwis.Fabryczny@bshg.com  
www.bosch-home.pl

**PT Portugal**

BSHP Electrodomésticos Lda.  
Rua Alto do Montijo, nº 15  
2790-012 Carnaxide  
Tel.: 707 500 545  
Fax: 21 4250 701  
mailto:bshp.reparacao@bshg.com  
www.bosch-home.pt

**RO România, Romania**

BSH Electrocasnice srl.  
Sos. Bucuresti-Ploiesti,  
nr. 19-21, sect.1  
13682 Bucuresti  
Tel.: 021 203 9748  
Fax: 021 203 9733  
mailto:service.romania@bshg.com  
www.bosch-home.com

**RU Russia, Россия**

ООО "БСХ Бытовая техника"  
Сервис от производителя  
Малая Калужская 19/1  
119071 Москва  
тел.: 495 737 2961  
mailto:mok-kdhl@bshg.com  
www.bosch-home.com

**SE Sverige, Sweden**

BSH Hushållsapparater AB  
Landsvägen 32  
169 29 Solna  
Tel.: 0771 11 22 77  
mailto:Bosch-Service-SE@  
bshg.com  
www.bosch-home.se

**SG Singapore, 新加坡**

BSH Home Appliances Pte. Ltd.  
37 Jalan Pemimpin  
Union Industrial Building  
Block A, #01-03  
577177 Singapore  
Tel.: 6751 5000  
Fax: 6751 5005  
mailto:bshsgp.service@bshg.com

**SI Slovenija, Slovenia**

BSH Hišni aparati d.o.o.  
Litostrojska 48  
1000 Ljubljana  
Tel.: 01 583 08 87  
Fax: 01 583 08 89  
mailto:informacije.servis@  
bshg.com  
www.bosch-home.com

**SK Slovensko, Slovakia**

Technoservis Bratislava  
Trhová 38  
84108 Bratislava – Doubravka  
Tel.: 02 6446 3643  
Fax: 02 6446 3643  
www.bosch-home.com

**TR Türkiye, Turkey**

BSH Ev Aletleri Sanayi  
ve Ticaret A.Ş.  
Fatih Sultan Mehmet Mahallesi  
Balkan Caddesi No: 51  
34770 Ümraniye, Istanbul  
Tel.: 0 216 444 6333  
Fax: 0 216 528 9188  
mailto:careline.turkey@bshg.com  
www.bosch-home.com

**TW Taiwan, 台灣**

Achelis Taiwan Co. Ltd.  
4th floor, No. 112 Sec 1  
Chung Hsiao E Road  
Taipei ROC 100  
Tel.: 02 2321 6222  
mailto:Bosch@achelis.com.tw

**UA Ukraine, Україна**

ТОВ "БСХ Побутова Техніка"  
тел.: 044 4902095  
www.bosch-home.com

**XK Kosovo**

NTP GAMA  
Rruga Mag Prishtine-Ferizaj  
70000 Ferizaj  
Tel.: 038 502 448  
Tel.: 00377 44 172 309  
mailto:a\_service@  
gama-electronics.com

**XS Srbija, Serbia**

SZR "SPECIJALEKTRO"  
Bulevar Milutina Milanovića 34  
11070 Novi Beograd  
Tel.: 011 2147 110  
Tel.: 011 2139 689  
mailto:spec.el@eunet.rs

**ZA South Africa**

BSH Home Appliances (Pty) Ltd.  
15th Road Randjespark  
Private Bag X36, Randjespark  
1685 Midrand – Johannesburg  
Tel.: 086 002 6724  
Fax: 086 617 1780  
mailto:applianceserviceza@  
bshg.com  
www.bosch-home.com

## DE Garantie

Bundesrepublik Deutschland  
siehe letzte Seite.

**Ausland:** Für dieses Gerät gelten die von der Vertretung unseres Hauses in dem Kaufland herausgegebenen Garantiebedingungen. Einzelheiten hierüber teilt Ihnen der Händler, bei dem Sie das Gerät gekauft haben, auf Anfrage jederzeit mit.

Zur Inanspruchnahme von Garantieleistungen ist in jedem Fall aber die Vorlage des Kaufbeleges erforderlich.

## GB Conditions of guarantee

For this appliance the guarantee conditions as set out by our representatives in the country of sale apply. Details regarding same may be obtained from the dealer from whom the appliance was purchased. For claims under guarantee the sales receipt must be produced.

## FR Conditions de garantie

A l'étranger, les conditions de garantie applicables à cet appareil sont celles s'accordées par la filiale du pays concerné.

Celles-ci peuvent être fournies par le Revendeur auprès duquel vous avez acheté l'appareil ou directement auprès de notre filiale. Si vous aviez besoin d'utiliser la garantie, la présentation de la facture d'achat sera nécessaire.

## IT Condizioni di garanzia

Per questo apparecchio valgono le condizioni di garanzia stabilite dalla ns. Rappresentanza nella rispettiva Nazione.

Il venditore dell'apparecchio è a disposizione per ulteriori chiarimenti. La garanzia viene riconosciuta soltanto se accompagnata da regolare documento fiscale di acquisto rilasciato dal venditore.

## NL Garantievoorwaarden

Voor het aangeschafte apparaat gelden de garantievoorwaarden welke door de vertegenwoordiging van de moederorganisatie in het land van aankoop zijn uitgegeven.

Eventuele bijzonderheden hiervoor zal de leverancier, waarbij het apparaat is gekocht, desgevraagd verschaffen.

Om aanspraak te kunnen maken op eventuele garantie is het overleggen van de aankoopbon met koopen/of leverdatum vereist.

## DK Garanti

Garantiebestemmelserne er ikke vedlagt, men fremsendes ved henvendelse til Bosch kundeservice. I øvrigt henvises til købelovens bestemmelser.

## NO Leveringsbetingelse

I Norge gjelder NEL's leveringsbetingelser. Disse kan De få hos Deres forhandler eller direkte ved vårt hovedkontor.

## SE Konsumentbestämmelser

I Sverige gäller av EHL antagna konsumentbestämmelser.

## FI Takuuuika

Kodintekniikan tuotteille annetaan vähintään kahdenkertaista (12) kuukauden takuu tuotteesta riippuen. Takuuuika määritellään kunkin tuotteen osalta erikseen ja se on voimassa annetun määräajan tuotteen ostop. Tuotteen tietyille osille voidaan antaa em. määräajoista poikkeava takuu.

## PT Condições de Garantia

Para este aparelho são válidas as condições de garantia emitidas pela nossa representação no país da aquisição. Mais detalhes poderão ser facultados pelo revendedor onde foi adquirido o aparelho.

Para recorrer aos serviços de garantia é imprescindível a apresentação da Fatura de Compra e bem assim, do documento de Garantia.

## ES Condiciones de garantía

A este aparato son aplicables las condiciones de garantía acordadas por la representación de nuestra firma en el país de compra. Para más detalles sirvanse dirigir al correspondiente establecimiento del ramo en que se ha comprado el aparato. En caso de hacer uso de la garantía es necesario presentar el correspondiente comprobante de compra.

## TR Garanti Şartları

Bu cihaz için satışın gerçekleştiği ülkedeki temsilciliğimiz tarafından belirlenen garanti şartları geçerlidir. Garanti şartları ile ilgili detaylı bilgi için; cihazın satın alındığı bayiye ya da Tüketici Danışma Merkezimize başvurabilirsiniz. Garanti kapsamındaki taleplerinize cevap verilebilmesi için Yetkili Servisimize, cihazı ait faturayı veya okunaklı fotokopisini göstermeniz gerekmektedir.

## PL Gwarancja

Dla urządzeń ową zupą warunki gwarancyjne wydane przez nasze przedstawicielstwo w kraju zakupu. O szczegóлах moćecie się Państwo dowiedzieć u sprzedawcy, u którego dokonano zakupu urządzeń. Przy korzystaniu ze świadczonych gwarancyjnych wymagane jest przedłoienie dowodu zakupu.

## الضمان

## AE

لهذا الجهاز تسري شروط الضمان السارية و الصادرة عن وكيل شركتنا في بلدكم.  
يمكنكم السؤال عن الأمور التفصيلية الخاصة بهذا الشأن و في أي وقت لدى التاجر الذي قمتم بإقتناء هذا الجهاز عنده.  
عند المطالبة بإستحقاقات الضمان فإنه من الضروري و في كمال حال تقنديم قسيمة الشراء .

## **RU Условия гарантийного обслуживания**

Получить исчерпывающую информацию об условиях гарантийного обслуживания Вы можете в Вашем ближайшем авторизованном сервисном центре или в сервисном центре от производителя ООО «БСХ Бытовая Техника», а также найти в фирменном гарантийном талоне, выдаваемом при иродаже.

## **BG Гаранция**

За този уред вжат условията, установени от представителството на нашата фирма в страната-купувач. Подробностите ще Ви бъдат разяснени от търговеца, от когото сте купили уреда, по всяко време при запитване. За извършване на поправки в рамките на гаранционния срок във всеки случай е необходимо представянето на касовата бележка.

## **HU Garanciális feltételek**

A garanciális feltételeket a 151/2003. (IX.22.) Korm. rendelet szabályozza. A vásárlástól számított 72 órán belüli meghibásodás esetén a kereskedő a készülék cseréjéről dönt. Ez utáni időszakban a Vevőszolgálat gondoskodik a lehető leggyorsabb javítás elvégzéséről. A garanciára a vásárló a kitöltött garanciajeggyel, vagy a vásárlást igazoló számlával tarthat igényt. A használati utasítás be nem tartása, a garancia elvesztését vonhatja maga után. Minőségtanúsítás: A 2/1984. (111.10) BkM-lpM rendelete alapján, mint forgalmazó tanúsítjuk, hogy a készülék a vásárlási tájékoztatóban közölt adatoknak megfelelően. A változtatás jogát fenntartjuk.

## **RO Garanție**

Pentru acest aparat sunt valabile prevederile de garanție acordate de reprezentantul nostru și conforme cu legislația în vigoare. Comerciantul la care ați achiziționat aparatul, vă oferă la cerere informații amănunțite despre prevederile de garanție. Pentru a beneficia de serviciile de garanție va trebuie însă să prezentați în orice caz bonul de cumpărare.

## GR ΟΡΟΙ ΕΓΓΥΗΣΗΣ

1. Η Εγγύηση καλής λειτουργίας των προϊόντων μας παρέχεται για χρονικό διάστημα είκοσι τεσσάρων (24) μηνών από την ημερομηνία της πρώτης αγοράς που αναγράφεται στη θεωρημένη απόδειξη αγοράς. Για την παροχή της εγγύησης απαιτείται η επίδειξη της θεωρημένης απόδειξης αγοράς στην οποία αναγράφεται ο τύπος και το μοντέλο του προϊόντος.

2. Η εταιρεία μέσα στα ανωτέρω χρονικά όρια, σε περίπτωση πλημμελούς λειτουργίας της συσκευής, αναλαμβάνει την υποχρέωση της επαναφοράς της σε ομαλή λειτουργία και της αντικατάστασης κάθε τυχόν ελαττωματικού μέρους (πλην των αναλώσιμων και των ευπαθών, όπως τα γυάλινα, λαμπτήρες κλπ). Απαραίτητη προϋπόθεση για να ισχύει η εγγύηση είναι η μη λειτουργία της συσκευής να προέρχεται από την πολυμελή κατασκευή της και όχι επί παραδείγματι από κακή χρήση, λανθασμένη εγκατάσταση, μη τήρηση των οδηγιών χρήσης της συσκευής, ακατάλληλη συντήρηση από πρόσωπα μη εξουσιοδοτημένα από την BSH Ελλάς ABE ή από εξωγενείς παράγοντες όπως διακοπές ηλεκτρικού ρεύματος ή διαφοροποίησης της τάσης κλπ

3. Στην περίπτωση που το προϊόν δεν λειτουργεί σωστά λόγω της κατασκευής του και εφόσον η πλημμελής λειτουργία εκδηλώθηκε κατά την περίοδο εγγύησης, το Εξουσιοδοτημένο Σέρβις ( η το εξουσιοδοτημένο συνεργείο) της BSH Ελλάς ABE θα το επισκευάσει με σκοπό τη χρήση για την οποία κατασκευάστηκε, χωρίς να υπάρξει χρέωση για ανταλλακτικά ή την εργασία.

4. Δεν καλύπτονται από την εγγύηση οι χρεώσεις και οι κίνδυνοι που σχετίζονται με τη μεταφορά του προϊόντος προς επίσκεψη στον μεταπωλητή ή προς το Εξουσιοδοτημένο Σέρβις της BSH Ελλάς ABE

5. Όλες οι επισκευές της εγγύησης πρέπει να γίνονται από το Εξουσιοδοτημένο Σέρβις ( η το εξουσιοδοτημένο συνεργείο) της BSH Ελλάς ABE.

6. Η εγγύηση δεν καλύπτει κανένα προϊόν που χρησιμοποιείται πέραν των προδιαγραφών για τις οποίες κατασκευάστηκε (π.χ. οικιακή χρήση).

7. Η εγγύηση καλής λειτουργίας που παρέχεται από τον κατασκευαστή παύει αν αποκολληθούν, αλλοιωθούν ή τροποποιηθούν με οποιοδήποτε τρόπο οι ταινίες ασφαλείας ή οι ειδικές διακριτικές αυτοκόλλητες ετικέτες επί των οποίων αναγράφεται ο αριθμός σειράς ή η ημερομηνία αγοράς.

8. Η εγγύηση δεν καλύπτει:

- Επίσκευές, μετατροπές ή καθαρισμούς που έλαβαν χώρα σε κέντρο service μη εξουσιοδοτημένο από την BSH Ελλάς ABE

- Λάθος χρήση, υπερβολική χρήση, χειρισμό ή λειτουργία του προϊόντος κατά τρόπο μη σύμφωνο με τις οδηγίες που περιέχονται στα εγχειρίδια χρήσης και/ή στα σχετικά έγγραφα χρήσης, συμπεριλαμβανομένων της πλημμελούς φύλαξης της συσκευής, της πώσης της συσκευής κλπ.

- Προϊόντα με δυσανάγνωστο αριθμό σειράς.

- Ζημιές που προκαλούνται ενδεικτικά από αστραπές, νερό ή υγρασία, φωτιά, πόλεμο, δημόσιες αναταραχές, λάθος τάσεις του δικτύου παροχής ρεύματος, ή οποιοδήποτε λόγο που είναι πέραν από τον έλεγχο του κατασκευαστή ή του εξουσιοδοτημένου συνεργείου.

9. Η εγγύηση που προσφέρεται παύει να ισχύει εφόσον η κυριότητα της συσκευής μεταβιβαστεί σε τρίτο πρόσωπο από τον αρχικό αγοραστή το όνομα του οποίου αναγράφεται στο παραστατικό αγοράς της συσκευής.

10. Αντικατάσταση της συσκευής γίνεται μόνο εφόσον δεν είναι δυνατή η επιδιόρθωση της κατόπιν πιστοποίησης της αδυναμίας επίσκευής από το Εξουσιοδοτημένο Σέρβις ( η το εξουσιοδοτημένο συνεργείο) της BSH Ελλάς ABE

11. Η κάθε επίσκεψη ή η αντικατάσταση ελαττωματικού μέρους δεν παρατείνει τον χρόνο εγγύησης του προϊόντος.

12. Εξαρτήματα και υλικά που αντικαθίστανται κατά τη διάρκεια της εγγύησης επιστρέφονται στο συνεργείο.

BSH A.B.E. – 17ο χλμ Εθνικής οδού Αθηνών – Λαμίας & Ποταμού 20, Κηφισιά

### SERVICE

Αθήνα: 17ο χλμ. Εθνικής οδού Αθηνών – Λαμίας & Ποταμού 20, Κηφισιά – τηλ.: 210-42.77.700

Θεσ/νίκη: 8.3ο χλμ. Εθνικής οδού Θεσ/νίκης – Μουδανιών, Περιοχή Θέρμη τηλ.: 2310-497.200

Πάτρα :Χαλαράμπη & Ερευστρώλε – τηλ.:2610-330.478

Κρήτη: Εθνικής Αντιστάσεως 23 & Καλαμά, Ηράκλειο – τηλ.:2810-321.573

Κύπρος: Αρχ. Μακαρίου Γ' 39, Έγκωμη – Λευκωσία –Παγκύπριο τηλ.:7778007

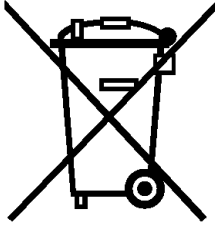

## de

"Dieses Gerät ist entsprechend der europäischen Richtlinie 2002/96/EG über Elektro- und Elektronikaltgeräte (waste electrical and electronic equipment - WEEE) gekennzeichnet. Die Richtlinie gibt den Rahmen für eine EU-weit gültige Rücknahme und Verwertung der Altgeräte vor."

## en

"This appliance is labelled in accordance with the European directive 2002/96/EG concerning waste electrical and electronic equipment – WEEE. The directive provides the framework for the return and recycling of used appliances as applicable throughout the EU."

## fr

"Cet appareil est marqué selon la directive européenne 2002/96/CE relative aux appareils électriques et électroniques usagés (waste electrical and electronic equipment – WEEE). La directive définit le cadre pour une reprise et une récupération des appareils usagés applicables dans les pays de la CE."

## it

"Questo apparecchio dispone di contrassegno ai sensi della direttiva europea 2002/96/CE in materia di apparecchi elettrici ed elettronici dismessi (waste electrical and electronic equipment – WEEE). Questa direttiva definisce le norme per la raccolta e il riciclaggio degli apparecchi dismessi valide su tutto il territorio dell'Unione Europea."

## nl

"Dit apparaat is conform de Europese richtlijn 2002/96/EG inzake gebruikte elektro en elektronica-apparatuur (waste electrical and electronic equipment WEEE) gekarakteriseerd. De richtlijn biedt het kader voor de terugname en verwerking van gebruikte apparaten geldend voor de hele EU."

## da

"Dette apparat er klassificeret iht. det europæiske direktiv 2002/96/EF om affald af elektrisk- og elektronisk udstyr (waste electrical and electronic equipment – WEEE). Dette direktiv angiver rammerne for indlevering og recycling af kasserede apparater gældende for hele EU."

## no

"Dette apparatet er merket i henhold til det europeiske direktivet 2002/96/EG om gamle elektriske og elektroniske apparater (waste electrical and electronic equipment – WEEE). Direktivet gir rammeforskrifter for hvordan gammelt utstyr skal samles inn og gjenvinnes."

## sv

"Maskinen är märkt i enlighet med EU-direktiv 2002/96/EG om el- eller elektronikavfall (waste electrical and electronic equipment – WEEE). Direktivet anger ramarna för inlämning och återvinning av uttjänta enheter inom EU."

## fi

"Tämä laite on merkitty käytöstä poistettuja sähkö- ja elektroniikkalaitteita koskevan eurooppalaisen direktiivin 2002/96/EU mukaisesti (waste electrical and electronic equipment – WEEE). Tämä direktiivi määrittää puitteet käytettyjen laitteiden palauttamiselle ja hyödyntämiselle koko EU:n alueella."

## es

"Este aparato tiene la marca de conformidad con la directiva europea 2002/96/CE sobre residuos de aparatos eléctricos y electrónicos RAEE (waste electrical and electronic equipment – WEEE). La directiva establece el marco para la recogida y reutilización de aparatos usados válido en toda la UE."

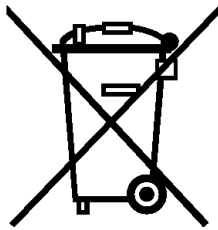

## pt

"Este aparelho está identificado em conformidade com a Directiva 2002/96/CE relativa aos resíduos de equipamentos eléctricos e electrónicos (waste electrical and electronic equipment – WEEE).

A directiva estabelece o quadro para um sistema de recolha e valorização dos equipamentos usados, válido em toda União Europeia."

## el

"Αυτή η συσκευή είναι χαρακτηρισμένη σύμφωνα με την ευρωπαϊκή οδηγία 2002/96/ΕΚ περί ηλεκτρικών και ηλεκτρονικών παλιών συσκευών (waste electrical and electronic equipment – WEEE).

Η οδηγία δίνει το πλαίσιο για μια απόσυρση και αξιοποίηση των παλιών συσκευών, με ισχύ σε όλη την ΕΕ."

## tr

"Bu cihaz, Elektrikli ve Elektronik Eski Cihazlar İle İlgili Avrupa Yönetmeliği 2002/96/EG (waste electrical and electronic equipment – WEEE) doğrultusunda işaretlenmiştir.

Bu direktif, AB dahilinde geçerli olan eski cihazların geri alınmasına ve değerlendirilmesine ait kapsamı belirler."

## pl

To urządzenie jest oznaczone zgodnie z Dyrektywą Europejską 2002/96/EC (WEEE) oraz polską Ustawą z dnia 29 lipca 2005 r. „O zużytych sprzęcie elektrycznym i elektronicznym” (Dz.U. z 2005 r. Nr 180, poz. 1495) symbolem przekreślonego kontenera na odpady.

Takie oznakowanie informuje, że sprzęt ten, po okresie jego użytkowania nie może być umieszczany łącznie z innymi odpadami pochodzącymi z gospodarstwa domowego.

Użytkownik jest zobowiązany do oddania go prowadzącym zbieranie zużytego sprzętu elektrycznego i elektronicznego. Prowadzący zbieranie, w tym lokalne punkty zbiórki, sklepy oraz gminne jednostki, tworzą odpowiedni system umożliwiający oddanie tego sprzętu.

Właściwe postępowanie ze użytym sprzętem elektrycznym i elektronicznym przyczynia się do uniknięcia szkodliwych dla zdrowia ludzi i środowiska naturalnego konsekwencji, wynikających z obecności składników niebezpiecznych oraz niewłaściwego składowania i przetwarzania takiego sprzętu.

## hu

"Ezt a készüléket a gyártó az elektromos és elektronikus berendezések hulladékairól szóló 2002/96/EK irányelv (waste electrical and electronic equipment – WEEE) szerinti jelöléssel látta el. Az irányelv előírja a berendezések hulladékainak visszavételére és hasznosítására vonatkozó, egész Európára érvényes kereteket.

## bg

"Този уред е маркиран в съответствие с директива 2002/96/ЕО за електрически и електронни уреди (WEEE – директива за отпадно електрическо и електронно оборудване).

Директивата определя рамката за важащото в ЕС връщане и оползотворяване на стари уреди."

## ru

Данный прибор имеет отметку о соответствии европейским нормам 2002/96/EG утилизации электрических и электронных приборов (waste electrical and electronic equipment – WEEE).

Данные нормы определяют действующие на территории Евросоюза правила утилизации и возврата отслуживших приборов.

## ro

"Acest aparat respectă Directiva europeană 2002/96/CE cu privire la aparate electrice și electronice (waste electrical and electronic equipment – WEEE).

Directiva oferă cadrul pentru preluarea corespunzătoare și valorificarea aparatelor vechi în toată Europa."

## ar

هذا الجهاز مطابق لمواصفة الأوربية 2002/96/المجموعة الاقتصادية الأوربية الخاصة بالأجهزة الكهربائية والإلكترونية القديمة (waste electrical and electronic equipment – WEEE). وهذه المواصفة تحدد الإطار العام لقرارات تسري في جميع دول الاتحاد الأوربي بخصوص استعادة الأجهزة القديمة وإعادة استغلالها.

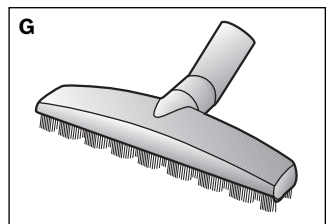
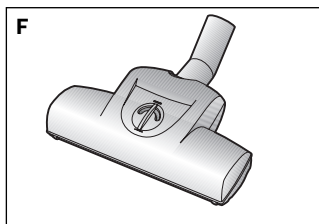
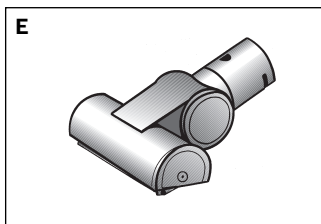
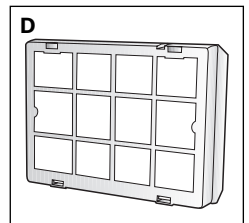
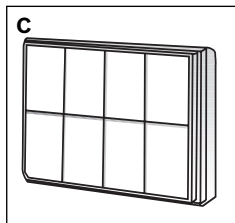
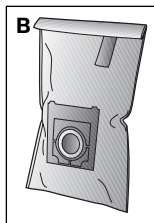
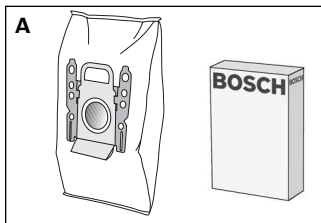
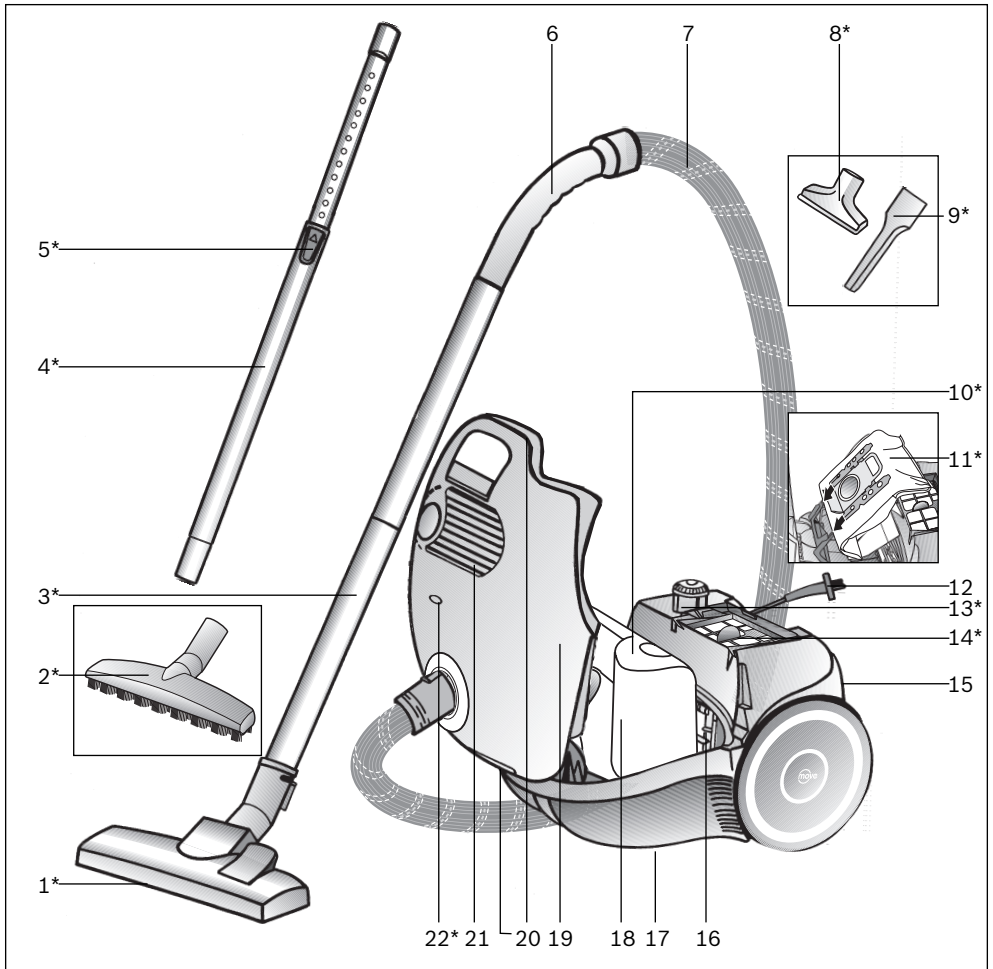

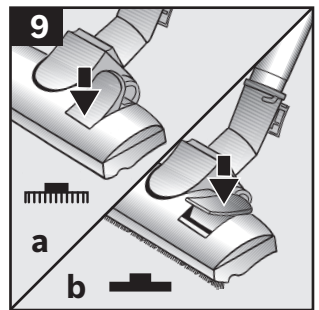
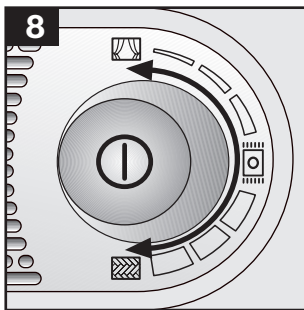
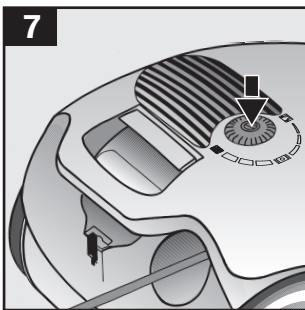
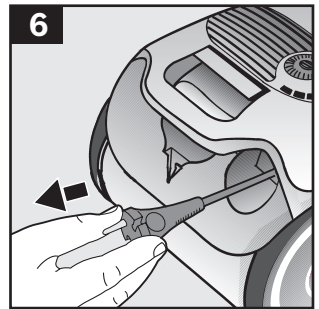
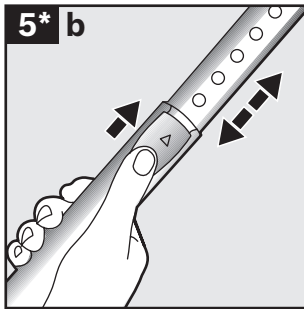
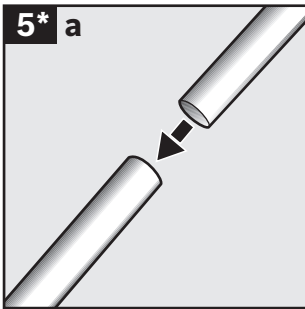
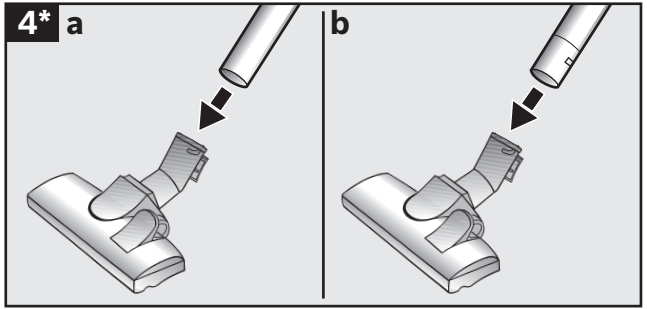
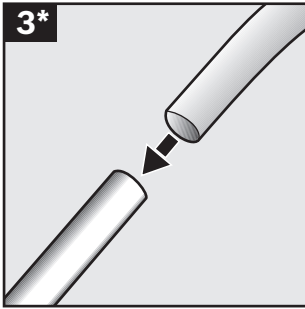
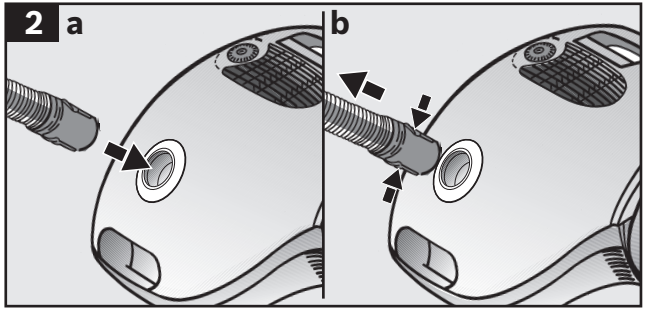
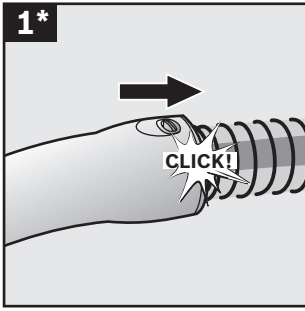

10\* a

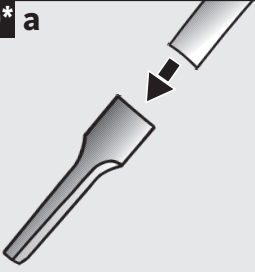

b

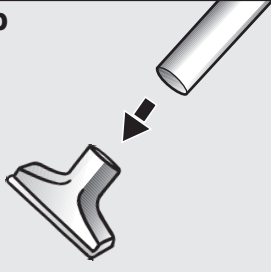

c

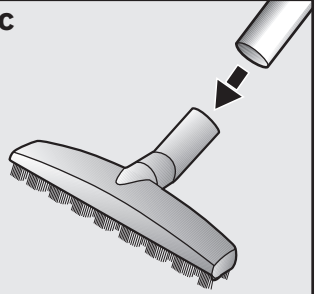

11

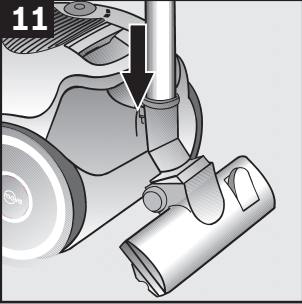

12

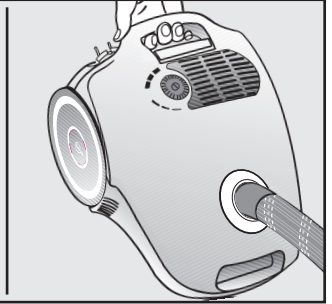
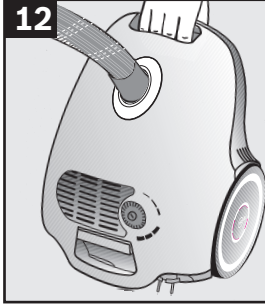

13

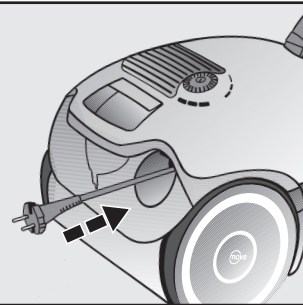
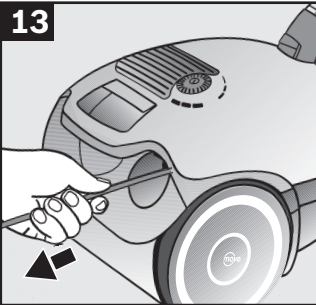

14

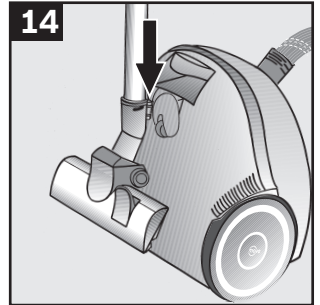

15

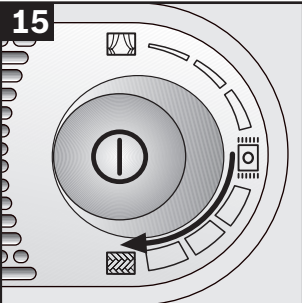

16

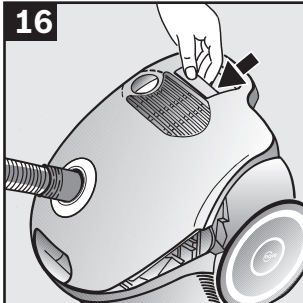

17

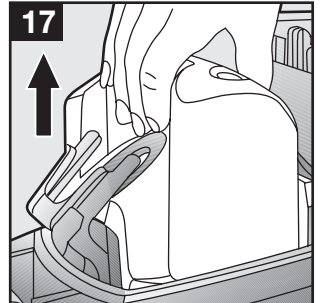

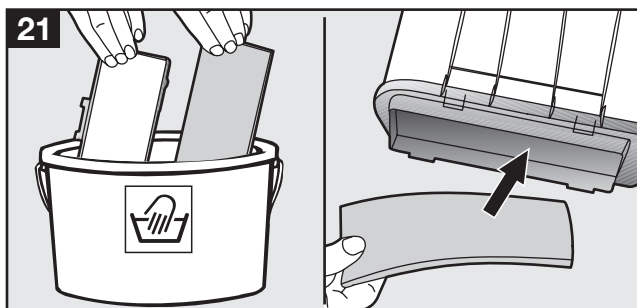
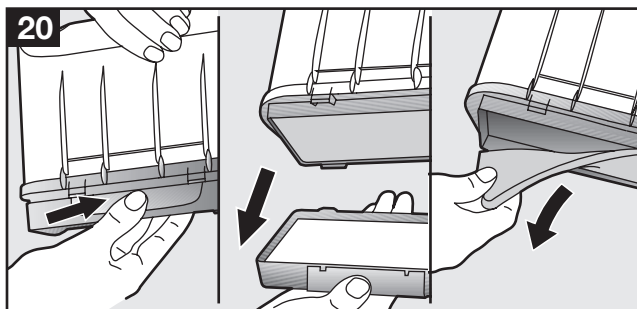
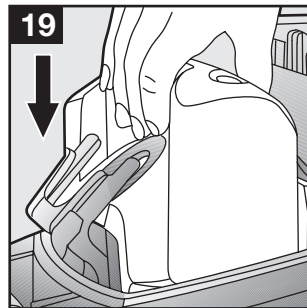
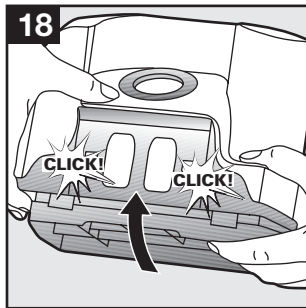
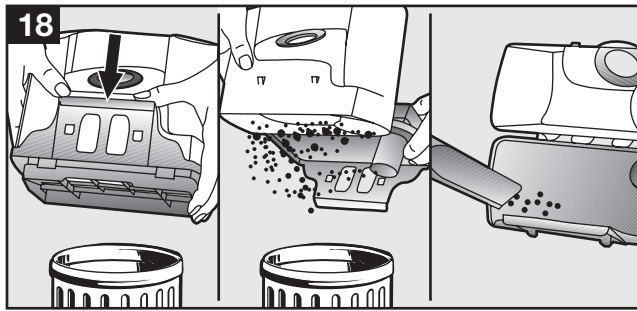

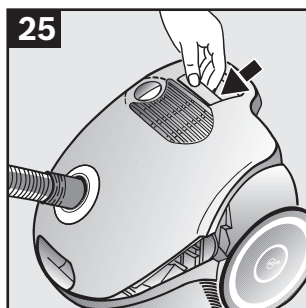
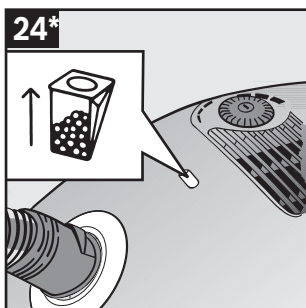
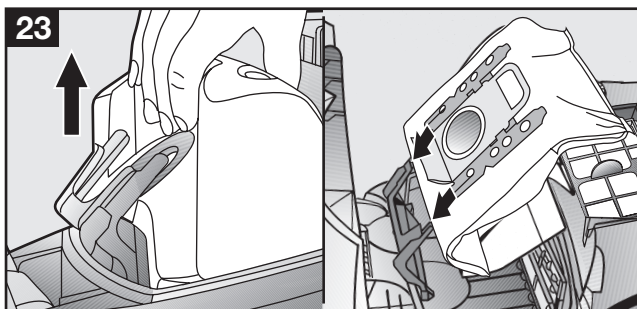
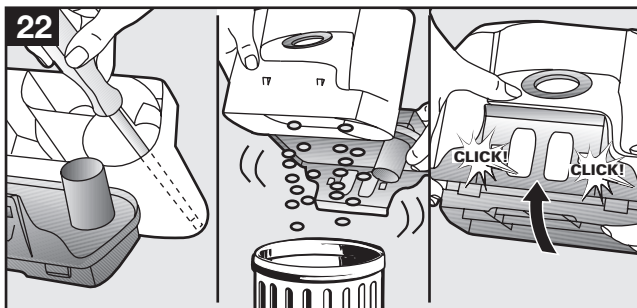
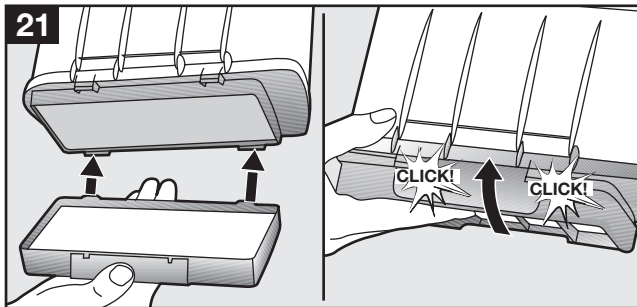

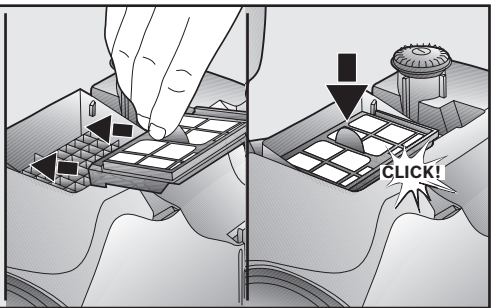
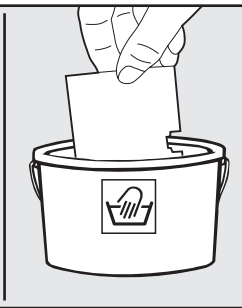
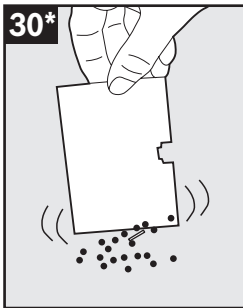
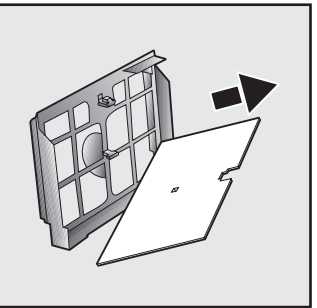
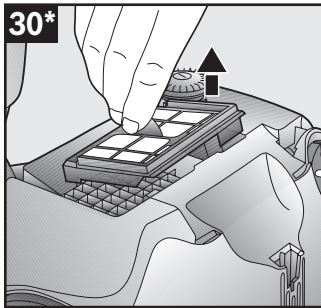
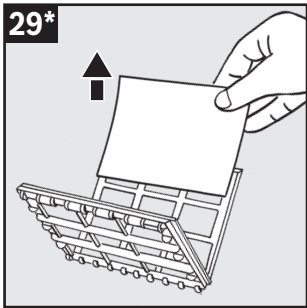
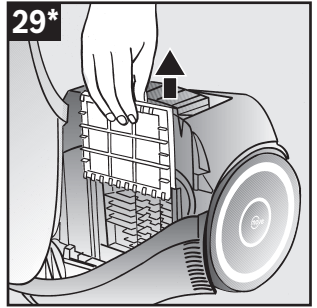
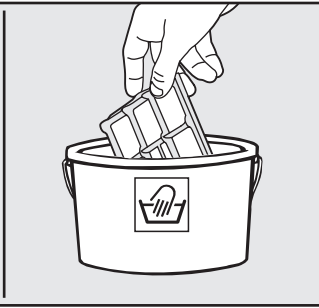
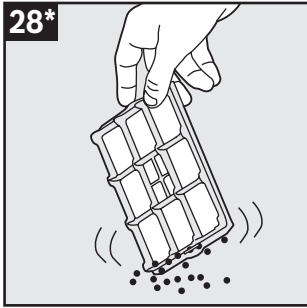
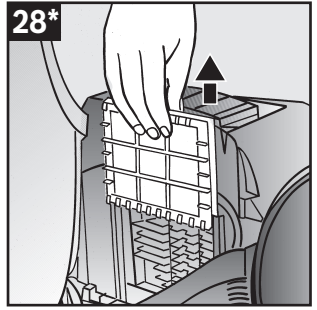
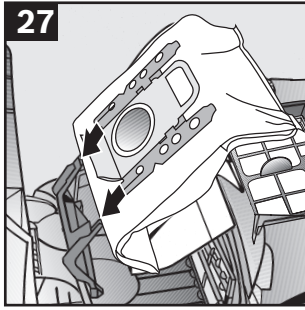
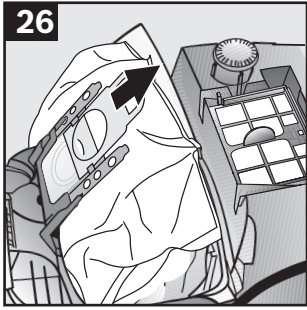

# Информация о бытовой технике, производимой под контролем концерна БСХ Бош унд Сименс Хаусгерете ГмБХ в соответствии с требованиями законодательства о техническом регулировании и законодательства о защите прав потребителей Российской Федерации

## Продукция: пылесосы Товарный знак: Bosch



**ВНИМАНИЕ!** Ассортимент продукции постоянно обновляется. Технические характеристики продукции постоянно улучшаются. Продукция регулярно проходит обязательную процедуру подтверждения соответствия согласно законодательству, действующему в Российской Федерации. Информацию о реквизитах актуальных сертификатов соответствия и сроках их действия, актуальную информацию о характеристиках энергоэффективности продукции, информацию об актуальном ассортименте продукции можно получить у организации, действующей на основании договора с производителем ООО «БСХ Бытовая техника», адрес Москва 119071, ул. Малая Калужская 19, стр. 1, телефон (495) 737-2777, факс (495) 737-2798. Подтверждение соответствия продукции производится органом по сертификации «Ростест-Москва», аттестат аккредитации РОСС RU.0001.10.AY46, Москва 117418, Нахимовский просп. 31, телефон (499) 129-2600. Для продукции, реализованной изготовителем в течение срока действия сертификата соответствия, этот сертификат действителен при ее поставке, продаже и использовании (применении) в течение срока службы, установленного в соответствии со статьей 18 Закона РФ о защите прав потребителей.

В состав сопроводительной документации, предусмотренной изготовителем для продукции, могут входить настоящая информация, инструкция (руководство) по эксплуатации, инструкция по установке (монтажу), информация об условиях гарантийного и сервисного обслуживания.

Маркирование продукции осуществляется изготовителем на типовой табличке прибора, на упаковочной этикетке, непосредственно на упаковке прибора, а также может производиться иными способами, обеспечивающими доступное и наглядное представление информации о приборе в местах продаж.

Информация о комплектации продукции представлена в торговых залах, может быть запрошена по телефону бесплатной «горячей линии» (800) 200-2961, а также доступна в интернете на сайте производителя [www.bosch-bt.ru](http://www.bosch-bt.ru)

Модель	Апробационный тип	Сертификат соответствия			Страна-изготовитель
		Регистрационный номер	Дата выдачи	Действует до	
BBHMOVE2	VXAS010V00	DE AY46.B07838	08.06.10	07.06.13	Китай
BGL452125	VBBS700V02	DE AY46.B07016	05.04.10	04.04.13	Германия
BGL452131	VBBS700V02	DE AY46.B07016	05.04.10	04.04.13	Германия
BGL452132	VBBS700V02	DE AY46.B07016	05.04.10	04.04.13	Германия
BGS52230	VCBS22X5V0	DE AY46.B03685	09.11.11	08.11.14	Китай
BGS52242	VCBS22X5V0	DE AY46.B03685	09.11.11	08.11.14	Китай
BGS61842	VCBS22X6V0	DE AY46.B07017	05.04.10	04.04.13	Китай
BGS618M1	VCBS22X6V0	DE AY46.B07017	05.04.10	04.04.13	Китай
BGS62232	VCBS22X6V0	DE AY46.B07017	05.04.10	04.04.13	Китай
BGS62530	VCBS25X6V0	DE AY46.B02561	05.08.11	04.08.14	Китай
BGS6PRO1	VCBS22X6V0	DE AY46.B07017	05.04.10	04.04.13	Китай
BGS6PRO2	VCBS22X6V0	DE AY46.B07017	05.04.10	04.04.13	Китай
BSA2882	BS55	DE AY46.B01445	06.05.11	05.05.14	Германия
BSA3100RU	VBBS550V20	DE AY46.B07016	05.04.10	04.04.13	Германия
BSA3125RU	VBBS550V20	DE AY46.B07016	05.04.10	04.04.13	Германия
BSG61700RU	VBBS600V00	DE AY46.B01077	25.03.11	24.03.14	Германия
BSG61800RU	VBBS600V00	DE AY46.B01077	25.03.11	24.03.14	Германия
BSG621441	VBBS600V02	DE AY46.B07016	05.04.10	04.04.13	Германия
BSG62185	VBBS600V02	DE AY46.B07016	05.04.10	04.04.13	Германия
BSG71636	VBBS700V00	DE AY46.B07016	05.04.10	04.04.13	Германия
BSG72225	VBBS700V02	DE AY46.B07016	05.04.10	04.04.13	Германия
BSG72233	VBBS700V02	DE AY46.B07016	05.04.10	04.04.13	Германия
BSG82425	VBBS825V00	DE AY46.B07016	05.04.10	04.04.13	Германия
BSG82480	VBBS825V00	DE AY46.B07016	05.04.10	04.04.13	Германия
BSG8PRO1	VBBS822V00	DE AY46.B07016	05.04.10	04.04.13	Германия
BSG8PRO2	VBBS822V00	DE AY46.B07016	05.04.10	04.04.13	Германия
BSGL2MOV21	VBBS550V20	DE AY46.B07016	05.04.10	04.04.13	Германия
BSGL2MOV30	VBBS550V20	DE AY46.B07016	05.04.10	04.04.13	Германия
BSGL2MOV31	VBBS550V20	DE AY46.B07016	05.04.10	04.04.13	Германия
BSGL2MOVE5	VBBS550V20	DE AY46.B07016	05.04.10	04.04.13	Германия
BSGL2MOVE6	VBBS550V20	DE AY46.B07016	05.04.10	04.04.13	Германия
BSGL2MOVE7	VBBS550V20	DE AY46.B07016	05.04.10	04.04.13	Германия
BSGL2MOVE8	VBBS550V20	DE AY46.B07016	05.04.10	04.04.13	Германия
BSGL32015	VBBS600V02	DE AY46.B07016	05.04.10	04.04.13	Германия
BSGL3210RU	VBBS600V02	DE AY46.B07016	05.04.10	04.04.13	Германия
BSGL32115	VBBS600V02	DE AY46.B07016	05.04.10	04.04.13	Германия
BSGL32125	VBBS600V02	DE AY46.B07016	05.04.10	04.04.13	Германия
BSGL3222RU	VBBS600V02	DE AY46.B07016	05.04.10	04.04.13	Германия
BSGL32383	VBBS625V00	DE AY46.B07016	05.04.10	04.04.13	Германия
BSGL32530	VBBS625V00	DE AY46.B07016	05.04.10	04.04.13	Германия
BSGL42080	VBBS600V02	DE AY46.B07016	05.04.10	04.04.13	Германия
BSGL42180	VBBS600V02	DE AY46.B07016	05.04.10	04.04.13	Германия
BSGL42280	VBBS600V02	DE AY46.B07016	05.04.10	04.04.13	Германия
BSGL52130	VBBS2225V0	DE AY46.B07016	05.04.10	04.04.13	Германия
BSGL52231	VBBS2225V0	DE AY46.B07016	05.04.10	04.04.13	Германия
BSGL52233	VBBS2225V0	DE AY46.B07016	05.04.10	04.04.13	Германия
BSGL52242	VBBS2225V0	DE AY46.B07016	05.04.10	04.04.13	Германия
BSGL52530	VBBS2525V0	DE AY46.B01789	23.05.11	22.05.14	Германия
BSGL5PRO1	VBBS1525V0	DE AY46.B07016	05.04.10	04.04.13	Германия
BSN1810RU	VCBS118V00	DE AY46.B71697	28.07.09	27.07.12	Китай
BSN2100RU	VCBS122V00	DE AY46.B71697	28.07.09	27.07.12	Китай

# Информация изготовителя о гарантийном и сервисном обслуживании

1. Изделие \_\_\_\_\_

2. Модель \_\_\_\_\_

Пункты 1-2 заполняются только в случае, если эти данные не содержатся в документах о покупке изделия (кассовый чек и/или товарный чек, товарная накладная).

3. Данная информация распространяется на малые бытовые приборы товарного знака Bosch: кофеварки, кофемашинки, кофемолки, весы, кухонные комбайны, миксеры, пылесосы, резки, тостеры, утюги, фены, распылители для волос, электробритвы, соковыжималки, измельчители, блендеры, гладильные доски, массажеры, ванночки, электробрелки и аналогичные им изделия.



АЯ46



4. Уважаемые дамы и господа, сообщаем Вам, что наша продукция сертифицирована на соответствие российским требованиям безопасности согласно Закону РФ «О защите прав потребителей».

Информация по сертификации наших приборов, а также данные о номере сертификата соответствия и сроке его действия Вы можете получить в ООО «БСХ» (Борислав техника). Наш представитель в Москве ведет контроль качества продукции ООО «БСХ» (Борислав техника) по адресу: Санкт-Петербург Г МБХ, адрес: Штаб-квартира: 81739 Мюлен, Карл-Вери Штрассе 34, Германия.  
Организацией, уполномоченной изготовителем на основании договора с ним, является ООО «БСХ Бытовая техника», адрес: Москва, 119071, ул. Малая Калужская, д.19, стр.1; тел.: (495) 737-2777, факс: (495) 737-2798.

5. Обязательные сведения о технических характеристиках прибора приведены на типовой табличке прибора или на его этикетке и/или в сопроводительной документации.

## 6. Аксессуары и средства по уходу

Для безупречного функционирования Вашей техники и ухода за ней производитель рекомендует использовать только оригинальные аксессуары и средства по уходу. Оригинальные аксессуары разработаны производителем, они идеально подходят именно для Вашего прибора. Оригинальные аксессуары и средства по уходу соответствуют самым высоким требованиям качества товара при работе. Bosch, они проходят заводские испытания для обеспечения максимальной надежности в работе. По всем вопросам, связанным с аксессуарами и средствами по уходу для Вашей бытовой техники, Вы можете обратиться в авторизованные сервисные центры, перечисленные на обороте.

## 7. Гарантия изготовителя

Фирма-изготовитель предоставляет на приобретенный Вами бытовой прибор гарантию в соответствии с действующими законодательством РФ о защите прав потребителей сроком 1 год.

## Прием заявок на ремонт (круглосуточно)

в г. Москве:

в г. Санкт-Петербурге:

☎ (495) 737-2961

☎ (812) 449-3161

Адреса и телефоны авторизованных сервисных центров приведены на обороте, а также в интернете: <http://www.bsh-service.ru>

Рекомендуем Вам пользоваться услугами авторизованных сервисных центров. Узнайте больше об оригинальных аксессуарах и средствах по уходу для Вашей бытовой техники в интернете: <http://www.bosch-eshop.ru>

## 8. Внимание! Важная информация для потребителей

Данный прибор предназначен для использования исключительно для личных, семейных, домашних и иных нужд, не связанных с осуществлением предпринимательской деятельности либо удовлетворением бытовых потребностей в офисе предприятия, учреждения или организации. Использование прибора в целях, отличных от вышеуказанных, является нарушением правил надлежащей эксплуатации прибора.

Наличие фирменной заводской типовой таблички на приборе обязательно! Пожалуйста, убедитесь в ее наличии и сохраните ее на приборе в течение всего срока службы прибора. Удаление таблички ведет к обесцениванию прибора и к возможным нарушениям правил его эксплуатации.

Изготовитель не несет ответственность за недостатки в приборе, если сервисной службой будет доказано, что они возникли после передачи прибора потребителю вследствие нарушения им правил пользования, транспортировки, хранения, действия третьих лиц, неподходящих силы (пожара, природной катастрофы и т.п.), попадания бытовых насекомых и грызунов, воздействия иных посторонних факторов, а также вследствие существующих нарушений техничных требований, согласованных в соответствии с эксплуатацией, в том числе нестабильности параметров электросети, установленных ГОСТ 131.09-97.

Для подтверждения даты покупки прибора при гарантийном ремонте или предъявления иных предусмотренных законом требований убедительно просим Вас сохранять документы о покупке (чек, квитанцию, иные документы, подтверждающие дату и место покупки).

Соблюдение рекомендаций и указаний, содержащихся в инструкции по эксплуатации (правила пользования), поможет избежать проблем в эксплуатации прибора и его обслуживании.

Неисправные узлы приборов в гарантийный период бесплатно ремонтируются или заменяются новыми. Решение вопроса о целесообразности их замены или ремонта остается за службами сервиса.

## 9. Информация о сервисе

В период и после истечения гарантийного срока наша Служба Сервиса, а также мастерские наших партнеров всегда готовы предложить Вам свои услуги. Список адресов уполномоченных изготовителем пунктов авторизованного сервисного обслуживания находится на обороте.

Срок службы малых бытовых приборов (кроме кухонных комбайнов и пылесосов) составляет 2 года. Срок службы кухонных комбайнов и пылесосов составляет 5 лет. Срок службы изделия исчисляется с даты его покупки, либо при невозможности ее определения, с даты изготовления изделия, нанесенной на типовую табличку изделия. В соответствии со стандартом изготовителя дата изготовления маркируется FD GTMM, где GT – год изготовления минус 1920, а MM – месяц изготовления.



# BOSCH

Разработано для жизни





**Bosch çağrı  
yönetim merkezi**

**444 6 333**  
Haftanın 7 günü hizmetinizde



**BOSCH**

(Sabit telefonlardan veya cep telefonlarından alan kodu çevirmeden)

Sabit telefonlardan yapılan aramalarda şehir içi arama tarifi üzerinden, cep telefonu ile yapılan aramalarda ise GSM-GSM tarifi üzerinden ücretlendirme yapılmaktadır.

## Yazılı başvurular için adresimiz

BSH Ev Aletleri Sanayi ve Ticaret AŞ

Fatih Sultan Mehmet Mah. Balkan Cad. No.: 51 Ümraniye 34771 - İstanbul

Bosch'u tercih ettiğiniz için teşekkür eder, ürününüzü iyi günlerde kullanmanızı dileriz.



**ELEKTRİK SÜPÜRGESİ**  
**G A R A N T İ**  
**B E L G E S İ**

- Cihazınız; kullanma kılavuzunda gösterildiği şekilde kullanılması ve yetkili kıldığımız teknik servis elemanları dışındaki şahıslar tarafından bakım, onarım veya başka bir nedenle müdahale edilmemiş olması şartıyla bütün parçaları dahil olmak üzere tamamen malzeme, işçilik ve üretim hatalarına karşı **2 (İKİ) YIL SÜRE İLE GARANTİ EDİLMİŞTİR.**
- Arızaların giderilmesi konusunda uygulanacak teknik yöntemlerin tespiti ile değiştirilecek parçaların saptanması tamamen firmamıza aittir.
- Malın tesliminden sonraki yükleme, boşaltma ve sevkiyat anında meydana gelecek arızalar garanti kapsamı dışındadır.
- Belge üzerine tahrifat yapıldığı, cihazın üzerindeki orjinal seri numarası kaldırıldığı veya tahrifat yapıldığı takdirde garanti geçersizdir.

### GARANTİ ŞARTLARI

1. Garanti süresi malın teslim tarihinden itibaren başlar ve 2 yıldır.
2. Malın bütün parçaları dahil olmak üzere tamamı firmamızın garantisi kapsamındadır.
3. Malın garanti süresi içerisinde arızalanması durumunda, tamirde geçen süre garanti süresine eklenir. Malın tamir süresi en fazla 20 iş günüdür. Bu süre, mala ilişkin arızanın servis istasyonuna, servis istasyonunun olmaması durumunda, malın satıcısı, bayii, acentası, temsilciliği, ithalatçısı veya imalatçısından birisine bildirim tarihinden itibaren başlar. Sanayi malının arızasının 10 işgünü içerisinde giderilmemesi halinde üretici veya ithalatçı, tamir tamamlanıncaya kadar, benzer özelliklerdeki başka bir ürünü tüketiciye tahsis edecektir.
4. Malın garanti süresi içerisinde, gerek malzeme ve işçilik gerekse montaj hatalarından dolayı arızalanması halinde, işçilik masrafı, değiştirilen parça bedeli ya da başka herhangi bir ad altında hiçbir ücret talep etmeksizin tamiri yapılacaktır.
5. Tüketicinin onarım hakkını kullanmasına rağmen malın;
  - Tüketicie teslim edildiği tarihten itibaren, garanti süresi içinde kalmak kaydıyla, bir yıl içerisinde en az dört defa veya imalatçı-üretici ve/veya ithalatçı tarafından belirlenen garanti süresi içerisinde altı defa arızalanmasının yanı sıra, bu arızaların maldan yararlanamayı sürekli kılması,
  - Tamiri için gereken azami sürenin aşılması,
  - Firmanın servis istasyonunun, servis istasyonunun mevcut olmaması halinde sırasıyla satıcısı, bayii, acentası, temsilciliği, ithalatçısı veya imalatçı-üreticisinden birisinin düzenleyeceği raporla arızanın tamiri mümkün bulunmadığının belirlenmesi, durumlarında, tüketici malın ücretsiz değiştirilmesini, bedel iadesi veya ayıp oranında bedel indirimini talep edebilir.
6. Malın kullanma kılavuzunda yer alan hususlara aykırı kullanılmasından kaynaklanan arızalar garanti kapsamı dışındadır.
7. Garanti belgesi ile ilgili olarak çıkabilecek sorunlar için T.C. Gümrük ve Ticaret Bakanlığı, Tüketicinin Korunması ve Piyasa Gözetimi Genel Müdürlüğüne başvurulabilir.  
Bu belgenin kullanılmasında; 4077 sayılı Tüketicinin Korunması Hakkında Kanun ve bu Kanun'a dayanılarak yürürlüğe konulan Garanti Belgesi Uygulanma Esaslarına Dair Yönetmelik uyarınca, T.C. Gümrük ve Ticaret Bakanlığı, Tüketicinin Korunması ve Piyasa Gözetimi Genel Müdürlüğü tarafından izin verilmiştir.

Bu ürün Bosch için BSH Ev Aletleri San. ve Tic. A.Ş. tarafından ithal edilmektedir.

**BSH Ev Aletleri San. ve Tic. A.Ş. bir BOSCH UND SIEMENS HAUSGERÄTE GMBH kuruluşudur.**

### BSH EV ALETLERİ SAN. VE TİC. A.Ş.

Fatih Sultan Mehmet Mah. Balkan Cad.  
No.: 51 Ümraniye 34771 - İstanbul  
Tel.: (0216) 528 90 00  
Faks: (0216) 528 91 88

### Üretici Firma:

**BSH Bosch und Siemens Hausgeräte GmbH**  
Carl-Wery-Str. 34  
D-81739 München  
Phone: +49 (89) 45 90 01  
Fax: +49 (89) 45 90 21 28

### Gümrük ve Ticaret Bakanlığı

#### Garanti Belgesi

Belge Numarası: 85222  
Belge Onay Tarihi: 18.06.2010

## Değerli Müşterimiz

Bosch Çağrı Yönetim Merkezi 444 6 333 no.lu telefon numarası ile, 7 gün 24 saat hizmet vermektedir. Doğrudan bu numarayı çevirerek size en yakın Yetkili Servis telefonunu öğrenebilir veya arzu ettiğiniz diğer hizmet seçeneklerimizden faydalanabilirsiniz.

Bosch Çağrı Yönetim Merkezimize ayrıca [www.bosch-home.com](http://www.bosch-home.com) adresindeki Müşteri Hizmetleri bölümünde bulunan Müşteri Hizmetleri Formunu doldurarak ya da 0216 528 91 88 no.lu telefona faks çekerek de ulaşabilirsiniz.

### Aşağıda yer alan konularda yardımcı olmanızı rica ederiz.

1. Cihazınızı kullanma kılavuzunda belirtilen hususlara göre kullanmaya özen gösteriniz.
2. Ürünüyle ilgili hizmet talebiniz olduğunda yukarıda yazılı telefonlardan Çağrı Yönetim Merkezimizi arayınız.
3. Hizmet için gelen teknisyene "BOSCH YETKİLİ SERVİS" kimlik kartını sorunuz. Bu kimlik kartı, 18 yaşından küçük elemanlara verilmemektedir.
4. Yetkili servisimiz, cihazınızda yapılan herhangi bir işlemde sonra size servis fişini düzenleyip vermek zorundadır. Bu servis fişini mutlaka isteyiniz ve kesinlikle saklayınız.



## DİKKAT

Garanti süresinin anlaşmazlık durumunda fatura tarihi esas alınacağından bu belge ile birlikte faturanın veya okunaklı fotokopisinin saklanması gereklidir.

## YETKİLİ SATICI

## BSH EV ALETLERİ SAN. VE TİC. A.Ş.

### İmza ve kaşesi

## MALIN

Cinsi : ..... ELEKTRİK SÜPÜRGESİ .....  
Markası : ..... BOSCH .....  
Modeli : .....  
Bandrol ve Seri No. : .....  
Teslim tarihi ve yeri : .....  
Azami tamir süresi : .....  
Cihaz ömrü : .....  
Kullanım Süresi : ..... 10 YIL (Ürünün fonksiyonunu yerine getirebilmesi için gerekli yedek parça bulundurma süresi) .....

## SATICI FİRMANIN

Ünvanı : .....  
Adresi : .....  
Telefonu : .....  
Telefaksı : .....  
Tarih / İmza / Kaşe

# Garantiebedingungen

## DEUTSCHLAND (DE)

Die nachstehenden Bedingungen, die Voraussetzungen und Umfang unserer Garantieleistung beschreiben, lassen die Gewährleistungsverpflichtungen des Verkäufers aus dem Kaufvertrag mit dem Endabnehmer unberührt.

Für dieses Gerät leisten wir Garantie gemäß nachstehenden Bedingungen:

1. Wir beheben unentgeltlich nach Maßgabe der folgenden Bedingungen (Nr. 2 - 6) Mängel am Gerät, die nachweislich auf einem Material- und/ oder Herstellungsfehler beruhen, wenn sie uns unverzüglich nach Feststellung und innerhalb von 24 Monaten nach Lieferung an den Erstendabnehmer gemeldet werden. Zeigt sich der Mangel innerhalb von 6 Monaten ab Lieferung, wird vermutet, dass es sich um einen Material- oder Herstellungsfehler handelt.

2. Die Garantie erstreckt sich nicht auf leicht zerbrechliche Teile wie z.B. Glas oder Kunststoff bzw. Glühlampen.

Eine Garantiepflicht wird nicht ausgelöst durch geringfügige Abweichungen von der Soll-Beschaffenheit, die für Wert und Gebrauchstauglichkeit des Gerätes unerheblich sind, oder durch Schäden aus chemischen und elektrochemischen Einwirkungen von Wasser, sowie allgemein aus anomalen Umweltbedingungen oder schadfremden Betriebsbedingungen oder wenn das Gerät sonst mit ungeeigneten Stoffen in Berührung gekommen ist. Ebenso kann keine Garantie übernommen werden, wenn die Mängel am Gerät auf Transportschäden, die nicht von uns zu vertreten sind, nicht fachgerechte Installation und Montage, Fehlgebrauch, eine nicht haushaltsübliche Nutzung, mangelnde Pflege oder Nichtbeachtung von Bedienungs- oder Montagehinweisen zurückzuführen sind.

Der Garantieanspruch erlischt, wenn Reparaturen oder Eingriffe von Personen vorgenommen werden, die hierzu von uns nicht ermächtigt sind, oder wenn unsere Geräte mit Ersatzteilen, Ergänzungs- oder Zubehörteilen versehen werden, die keine Originalteile sind und dadurch ein Defekt verursacht wird.

3. Die Garantieleistung erfolgt in der Weise, dass mangelhafte Teile nach unserer Wahl unentgeltlich instandgesetzt oder durch einwandfreie Teile ersetzt werden.

Geräte, die zumutbar (z.B. im PKW) transportiert werden können, und für die unter Bezugnahme auf diese Garantie eine Garantieleistung beansprucht wird, sind unserer nächstgelegenen Kundendienststelle oder unserem Vertragskundendienst zu übergeben oder zuzusenden. Instandsetzungen am Aufstellungsort können nur für stationär betriebene (feststehende) Geräte verlangt werden.

Es ist jeweils der Kaufbeleg mit Kauf- und/oder Lieferdatum vorzulegen. Ersetzte Teile gehen in unser Eigentum über.

4. Sofern die Nachbesserung von uns abgelehnt wird oder fehlschlägt, wird innerhalb der oben genannten Garantiezeit auf Wunsch des Endabnehmers kostenfrei gleichwertiger Ersatz geliefert.

5. Garantieleistungen bewirken weder eine Verlängerung der Garantiefrist, noch setzen sie eine neue Garantiefrist in Lauf. Die Garantiefrist für eingebaute Ersatzteile endet mit der Garantiefrist für das ganze Gerät.

6. Weitergehende oder andere Ansprüche, insbesondere solche auf Ersatz außerhalb des Gerätes entstandener Schäden sind - soweit eine Haftung nicht zwingend gesetzlich angeordnet ist - ausgeschlossen.

Diese Garantiebedingungen gelten für in Deutschland gekaufte Geräte. Werden Geräte ins Ausland verbracht, die die technischen Voraussetzungen (z.B. Spannung, Frequenz, Gasarten, etc.) für das entsprechende Land aufweisen und die für die jeweiligen Klima- und Umweltbedingungen geeignet sind, gelten diese Garantiebedingungen auch, soweit wir in dem entsprechenden Land ein Kundendienstnetz haben. Für im Ausland gekaufte Geräte gelten die von unserer jeweils zuständigen Landesvertretung herausgegebenen Garantiebedingungen. Diese können Sie über Ihren Fachhändler, bei dem Sie das Gerät gekauft haben, oder direkt bei unserer Landesvertretung anfordern.

### Beachten Sie unser weiteres Kundendienst-Angebot:

Auch nach Ablauf der Garantie stehen Ihnen unser Werkskundendienst und unsere Servicepartner zur Verfügung.

**Robert Bosch Hausgeräte GmbH**  
**Carl-Wery-Str. 34 / 81739 München // Germany**

**Für Produktinformationen sowie Anwendungs- und Bedienungsfragen aus Deutschland:**

**Bosch-Infoteam**

(Mo-Fr: 8.00-18.00 Uhr erreichbar)

**Tel.: 01805 267242\*** oder unter  
**bosch-infoteam@bshg.com**

\*) 0,14 €/Min. aus dem Festnetz,  
Mobilfunk max. 0,42 €/Min.

Nur für Deutschland gültig!

