



**Instruction Manual  
HS-4180**



**Ceramic Hair Straightener**

Ceramic Hair Straightener HS-4180

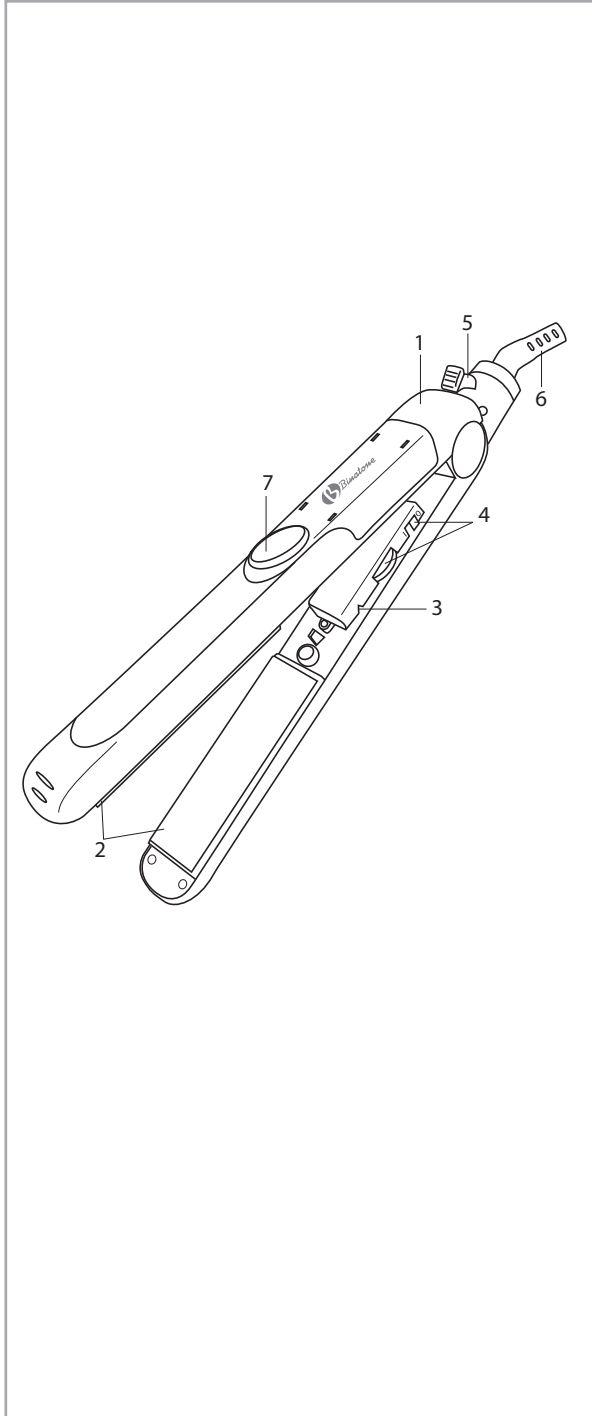

ENGLISH ..... 4

ENGLISH

FRANÇAIS ..... 8

FRANÇAIS

РУССКИЙ ..... 12

РУССКИЙ

УКРАЇНСЬКА ..... 18

УКРАЇНСЬКА

## Ceramic Hair Straightener HS-4180

Please read the safety instructions carefully before using this appliance. **Please retain the instructions for future reference.**

### SAFETY MEASURES



When using your appliance, the following basic safety precautions should always be followed:

- ▶ Before using for the first time, check that the appliance voltage is the same as your local supply.
- ▶ Only use the appliance for the purposes stipulated by the instructions.
- ▶ Only use attachments supplied with the equipment.
- ▶ To avoid electric shocks, **do not immerse the appliance, plug or power cord in water or any other liquids.** Do not place the appliance where it could come into contact with water or other liquids. If the appliance comes in contact with water, immediately disconnect it from the mains. Do not use the machine again until it has been serviced by **an authorized service center.**
- ▶ Do not let children use the appliance without supervision.
- ▶ This appliance is not intended for use by persons (including children) with reduced physical, sensory or mental capabilities, or lack of experience and knowledge, unless they have been given supervision or instruction concerning use of the appliances by a person responsible for their safety.
- ▶ **If the plug of the appliance's power cord does not fit your wall outlet, contact an authorized service center.**
- ▶ **Use of various adapters may result in damage to the appliance and termination of warranty.**
- ▶ Always supervise the equipment while in use.
- ▶ To avoid a circuit overload, do not operate any other high voltage equipment on the same circuit.
- ▶ **Always unplug the appliance after use, before moving and before cleaning it.**
- ▶ Never pull the cord to disconnect the appliance, instead grasp the plug and pull it to disconnect.
- ▶ Do not allow the cord or the machine itself to come in contact with hot surfaces.
- ▶ Position the equipment and the cord so that nobody can accidentally overturn the equipment.
- ▶ Do not use the appliance if it has been dropped, or it has a damaged power cord or plug. Do not modify or repair the machine yourself.
- ▶ Do not dismantle the appliance as improper assembly might result in an electric shock during the subsequent use of the equipment. **Repairs should only be done by authorized service centers.**
- ▶ Do not use the appliance where the air may contain volatile flammable substances.
- ▶ This equipment is intended for household use only, not for

commercial or industrial use.

- ▶ Please follow all the requirements of this guide.
- ▶ Do not use the appliance if it has mechanical defects (dents, cracks etc.), get it checked by the nearest authorized service center.

## SPECIAL SAFETY MEASURES



- ▶ Only place the heated or connected appliance on an even, dry, heat-resistant surface.
- ▶ Do not allow foreign objects between the heated parts of the appliance, as this can cause electrical shock.
- ▶ Never cover the appliance or put it on soft surfaces, for example, a bed etc.
- ▶ Avoid direct contact of the hot parts of the appliance with the skin of the head.
- ▶ Do not use this appliance near a bath, sink or other places where there is liquid.
- ▶ For additional protection it is advisable to install a residual current device (RCD) having a rated tripping current of not more than 30 mA into the mains circuit of the bathroom. Consult a qualified electrician for help.
- ▶ Always disconnect the appliance from the electricity supply immediately after its use.
- ▶ Do not use the appliance when you are sleepy or sluggish.
- ▶ To prevent cord damage, never wind the cord round the appliance.
- ▶ Never use the appliance on wet hair.
- ▶ Never use the appliance for curling wigs made from synthetic hair.
- ▶ Do not use the appliance, if you have severely damaged hair.
- ▶ Do not keep the appliance on one area of hair for more than 10 seconds.

ENGLISH

## DESCRIPTION OF THE APPLIANCE

1. Case
2. Ceramic floating plates – straighteners
3. Power ON indicator
4. Operating mode switches:
  - 1 – the appliance is switched on
  - 0 - the appliance is switched off
  - min – Minimum temperature setting
  - max – Maximum temperature setting
5. Plate fixing latch
6. Rotating cord
7. Soft finger rest



## BEFORE USING THE APPLIANCE



- ▶ Wipe the case of the appliance and the working surface with slightly damp soft cloth.
- ▶ Only use the appliance for styling dry hair. To achieve the optimum effect use hair styling products.

## OPERATING INSTRUCTIONS



1. Plug the straightener into the mains electricity supply and set the switch **(4)** in position "1". The indicator light **(3)** will light up. Select the heat setting with a help of the «min-max» switch depending on the type of your hair and the desired result. Allow the appliance to heat up for 2 minutes.
2. Separate a small strand of hair and comb from the roots to the end of the hair.
3. Insert the strand between plates **(2)** at the hair roots, tightly press the plates together. Put your finger on the soft finger rest **(7)** to simplify the straightening. Floating plates help to spread the pressure evenly on the hair.
4. Smoothly and slowly glide the appliance down to the end of the strand, straightening and smoothing it. If necessary, you may repeat the straightening procedure. To keep the shape of the finished hairdo longer, fix it with hair spray.
5. The appliance allows you to straighten the hair, or to flick the ends of the hair in or out as well. To do this, it is necessary to tilt the straightener outward and upward at the very end of a lock of hair.

## CARE AND CLEANING



1. Switch the appliance off by moving the switch **(4)** to position "0", and then unplug it from the wall outlet and wait until it completely cools down.
2. Clean the case **(1)** and plates **(2)** with a soft, lint free damp cloth. Do not allow water or any other liquid get into the appliance.
3. If you are not going to use the appliance for some time, then let it completely cool down, place it in the box and store in a safe dry place out of reach of children.

## DISPOSAL



The appliance should be disposed of in accordance with waste disposal regulations in your country and with the least damage to the environment. Only ecologically safe materials are used in the packaging of our products and the cardboard and paper can be disposed of with normal paper waste.

## AFTER-SALES SERVICE



If your appliance does not operate or does not operate properly, contact an authorized service center for consultancy or repair.

**The warranty does not cover:**

- product packing, consumables and accessories (knives, tips, etc.);
- mechanical damages and natural wear of the product;
- failures due to overloading, improper or careless maintenance, penetration of liquids, dust, insects and other foreign matters inside the product, exposure of plastic and other not thermal-resistant components to high temperatures, force-majeure circumstances (accidents, fire, flooding, power grid failure, lightning stroke, etc.);
- damages caused by:
  - ▶ Non-fulfillment of the above-mentioned precautions and operating manuals.
  - ▶ Application in commercial purposes (application of the product beyond personal daily living needs).
  - ▶ Connection to a grid with a voltage which differs from that indicated on the appliance.
  - ▶ Unauthorized repair or replacement of the components of the appliance, performed by an unauthorized person or service center.

Features may be changed by Binatone without any notice. Warranty details are set out in the warranty card provided with the product.

**Exploitation period:** 3 years after the day of purchase.

**Manufacture:** Binatone Industries Ltd, Great Britain, Vitabiotics House, 1 Apsley Way, Staples Corner, London, NW2 7HF, UK.

ENGLISH

## Fer à lisser en céramique HS-4180

Lisez attentivement cette instruction avant le premier usage pour prendre connaissance du fonctionnement de l'appareil. **Gardez l'instruction pour s'y référer ultérieurement.**

### MESURES DE SECURITE



En exploitant l'appareil, respectez toujours les mesures de sécurité suivantes:

- ▶ Avant le premier usage, assurez-vous que la tension indiquée sur l'appareil correspond à la tension du réseau électrique dans votre maison.
- ▶ Utilisez l'appareil seulement à des fins indiquées dans cette instruction.
- ▶ Utilisez seulement les dispositifs qui font partie de la garniture de l'appareil.
- ▶ Pour éviter un choc électrique, **ne pas plonger l'appareil, la fiche ou le câble dans l'eau ou dans un autre liquide.** Installez l'appareil dans un endroit où il ne peut pas tomber dans l'eau ou dans un autre liquide. Si l'appareil a été accidentellement mouillé, débranchez-le du réseau immédiatement. N'utilisez pas l'appareil qui est tombé dans l'eau. Portez-le dans un centre de maintien.
- ▶ Ne pas laisser les enfants manier l'appareil sans contrôle des adultes.
- ▶ L'appareil n'est pas destiné pour l'utilisation par personne ayant une limitation fonctionnelle ou déficiente mentale; il est aussi interdit d'utiliser l'appareil sans étude préliminaire de l'instruction.
- ▶ **Si la fiche de la prise de courant de l'appareil n'a pas la même construction que votre prise de courant, adressez-vous à un centre de service agréé.**
- ▶ **L'utilisation de différents raccords peut conduire à une panne de l'appareil et la cessation des garanties.**
- ▶ Ne pas laisser l'appareil branché sur le réseau sans surveillance.
- ▶ Pour éviter la surcharge du réseau électrique, ne pas brancher un autre appareil de haute puissance au même réseau que votre appareil.
- ▶ **Débranchez l'appareil du réseau après l'usage, avant le déplacement ou le nettoyage.**
- ▶ Ne tirez jamais sur le câble pour déconnecter l'appareil du réseau ; prenez la fiche et faites-la sortir de la prise de courant.
- ▶ Eviter le contact du câble ou de l'appareil avec des surfaces chauffées.
- ▶ Placer l'appareil et le câble de façon à éviter le basculement accidentel.
- ▶ Ne pas utiliser l'appareil si le câble ou la fiche de contact est endommagé. N'essayez pas de réparer l'appareil vous-même. Le remplacement du câble électrique et de la fiche de contact doit être effectué par un centre de maintien agréé.
- ▶ Ne démontez jamais l'appareil vous-même ; l'assemblage in-

correct peut résulter en choc électrique pendant l'usage ultérieur de l'appareil. **Tous les travaux de réparation doivent être effectués seulement par un centre de service agréé.**

- ▶ Ne pas utiliser l'appareil dans des locaux qui peuvent contenir dans l'air des produits inflammables
- ▶ Cet appareil est destiné à l'usage personnel et n'est pas destiné à l'usage commercial et industriel.
- ▶ Respectez toutes les règles de la présente instruction.
- ▶ Ne pas utiliser l'appareil qui a des défauts mécaniques (enfouissements, cassures, ...): vérifiez son fonctionnement dans un centre de service agréé.

## MESURES SPECIALES DE SECURITE



- ▶ Si l'appareil est chauffé ou connecté au réseau, déposez-le toujours sur une surface plane et sèche, résistante à la chaleur.
- ▶ N'admettez pas l'insertion des objets étrangers entre les parties chaudes de l'appareil, car ceci peut conduire à un choc électrique.
- ▶ Ne jamais recouvrir l'appareil et ne pas le déposer sur des surfaces molles, telles que lit etc.
- ▶ Éviter le contact direct de l'appareil avec la peau de la tête.
- ▶ Ne pas utiliser l'appareil à proximité de la baignoire, de l'évier ou d'autres récipients remplis de liquide.
- ▶ Pour la protection supplémentaire, il est utile d'installer dans le secteur électrique de la salle de bain un dispositif de protection au courant nominal de déclenchement ne dépassant pas 30 mA. Consultez un spécialiste.
- ▶ Déconnecter toujours l'appareil du réseau électrique immédiatement après l'utilisation.
- ▶ Ne pas utiliser l'appareil si vous êtes en état somnolent ou atonique.
- ▶ Pour éviter l'endommagement du cordon, ne jamais l'enrouler autour de l'appareil.
- ▶ Ne jamais utiliser l'appareil sur des cheveux humides.
- ▶ Ne jamais utiliser l'appareil pour mettre en plis des perruques aux cheveux synthétiques.
- ▶ Ne pas employer l'appareil, si vos cheveux sont bien lésés.
- ▶ Ne pas appliquer l'appareil contre une tranche des cheveux plus de 10 secondes

FRANÇAIS

## DESCRIPTION DE L'APPAREIL DETAILLEE

1. Corps
2. Les plaques mobiles céramiques defriseuses.
3. Indicateur de fonctionnement
4. Commutateurs de modes de fonctionnement:
  - 1 - marche
  - 0 - arrêt



- min – mode température minimale
- max – mode température maximale
- 5. Le loquet pour la fixation des plaques
- 6. Cordon tournant
- 7. L'appui mou pur l'index

## AVANT LA MISE EN SERVICE



- ▶ Passer le corps de l'appareil et sa surface de travail avec un chiffon doux et légèrement humide.
- ▶ Ne poser avec l'appareil que des cheveux secs. Pour un résultat optimum l'emploi des moyens de mise en plis est admissible.

## NOTICE D'UTILISATION



1. Connecter le defriseur au secteur et mettre le commutateur (4) en position "1". Le témion s'allume (3). En fonction du type de vos cheveux et du résultat souhaité, sélectionnez le mode température nécessaire à l'aide du commutateur «min-max». Laisser l'appareil se rechauffer au cours de 2 minutes.
2. Séparer une mèche des cheveux peu importante, la péigner en direction des racines vers le bout.
3. Fixer la mèche entre des plaques (2) près des racines en les serrant fortement l'une contre l'autre. Mettez l'index sur l'appui mou (7) pour le confort et l'allègement du travail avec l'appareil. La mobilité des plaques permet au maximum étroitement de serrer les cheveux et obtenir le meilleur résultat.
4. Doucement et sans hâte déplacer l'appareil vers le bas jusqu'au bout de la mèche en la redressant et replissant. Au besoin l'opération peut être reproduite. Pour que la coiffure finale conserve sa forme plus longtemps fixer celle-la avec de la cosmétique.
5. L'appareil permet non seulement defriser les cheveux mais friser également les bouts des cheveux à l'extérieur ou à l'intérieur. Pour faire ça déplacer l'appareil au bout de la mèche du côté et vers le haut.

## SOIN ET NETTOYAGE



1. Debrancher l'appareil en mettant le commutateur (4) en position "0", ensuite déconnecter-le du secteur et laisser refroidir l'appareil complètement.
2. Pour nettoyage du corps (1) et des plaques (2) se servir d'un chiffon doux et humide. Ne pas laisser s'infiltrer l'eau ou autre liquide à l'intérieur de l'appareil
3. Si l'appareil n'est pas en service, après son refroidissement le

mettre dans sa boîte et conserver dans un endroit sec, sur et inaccessible pour des enfants.

## RECYCLAGE



Appareils électroménager doit être utiliser avec le moindre tort pour l'environnement et en conformité des règles d'utilisation des déchets dans Votre région. Pour recycler l'appareil correctement, souvent il suffit de le porter dans le centre local de traitement des déchets.

Pour l'emballage de nos appareils, nous utilisons uniquement les matériaux recyclables. Donc, le carton et le papier peuvent être recyclés avec d'autres déchets en papier.

## SERVICES APRES VENTE



Si votre appareil ne fonctionne pas ou fonctionne mal, contactez votre centre de service.

Garantie ne couvre pas:

- l'emballage, pièces de rechange et accessoires (couteaux, fouets etc);
- dégâts mécaniques et usure naturel;
- dégâts résultant de surcharge, opération inappropriée, infiltration de la poussière ou de l'humidité ou d'insectes dans l'appareil, haute température, accidents force majeure (feu, inondation, coup de foudre, dégâts dans le réseau électrique etc);
- dégâts causés par:
  - ▶ Défaillance dans l'observation des mesures de sécurité et des règles des instructions.
  - ▶ Usage dans les buts commerciaux (hors d'usage de maison).
  - ▶ Branchement dans le réseau avec un voltage inapproprié;
  - ▶ Réparation non autorisée ou la rechange de la partie effectuée par des persons ou des centres de service n'ayant pas d'autorisation.

FRANÇAIS

Les caractéristiques peuvent être changées par la société "Binatone" sans aucune notification préalable.

Le délai de garantie et autres pieces sont indiqués dans le ticket de garanti joint à l'appareil.

**Durée de service:** 3 ans du jour d'acquisition.

**Fabricant:** Binatone Industries Ltd, Great Britain, Vitabiotics House, 1 Apsley Way, Staples Corner, London, NW2 7HF, UK (Binatone Industries Ltd, Grande Bretagne)

## Керамический распрямитель HS-4180

Внимательно прочтите инструкцию перед первым использованием, чтобы ознакомиться с работой нового прибора. **Пожалуйста, сохраните инструкцию для дальнейших справок.**

### МЕРЫ БЕЗОПАСНОСТИ



- Во время эксплуатации прибора всегда соблюдайте следующие меры предосторожности:
- ▶ Перед первым использованием проверьте, соответствует ли напряжение, указанное на приборе, напряжению электрической сети в Вашем доме.
  - ▶ Используйте прибор только в целях, предусмотренных инструкцией.
  - ▶ Используйте только приспособления, входящие в комплект прибора.
  - ▶ Во избежание поражения электрическим током **не погружайте прибор, вилку или электрический шнур в воду или другие жидкости.** Ставьте прибор в такие места, где он не может упасть в воду или другие жидкости. При попадании воды на прибор, немедленно отключите его от сети. Не пользуйтесь прибором, упавшим в воду. Отнесите его в уполномоченный сервисный центр.
  - ▶ Не допускайте детей к работе с прибором без присмотра взрослых.
  - ▶ Прибор не предназначен для использования людьми с ограниченными физическими или умственными способностями; также запрещается использовать прибор без предварительного ознакомления с инструкцией.
  - ▶ **Если штепсельная вилка прибора не совпадает по конструкции с Вашей розеткой, обратитесь за помощью к специалисту.**
  - ▶ **Применение различных переходников может привести к порче прибора и прекращению гарантийных обязательств.**
  - ▶ Не оставляйте включенный в сеть прибор без внимания.
  - ▶ Во избежание перегрузки электрической сети не подключайте другой прибор высокой мощности к той же сети, к которой подключен Ваш прибор.
  - ▶ **Отсоединяйте прибор от сети перед перемещением с одного места на другое и перед чисткой и хранением.**
  - ▶ Никогда не тяните за шнур при отключении прибора от сети; возьмитесь за штепсельную вилку и выньте ее из розетки.
  - ▶ Не допускайте соприкосновения шнура или самого прибора с нагретыми поверхностями.
  - ▶ Располагайте прибор и шнур так, чтобы никто не смог случайно задеть шнур и опрокинуть прибор.
  - ▶ Не пользуйтесь прибором с поврежденным электрическим

- шнуром или штепсельной вилкой. Не пытайтесь отремонтировать прибор самостоятельно. Замена электрического шнура и штепсельной вилки должна производиться только в уполномоченном сервисном центре.
- ▶ Никогда не разбирайте прибор самостоятельно; неправильная сборка может привести к поражению электрическим током во время последующего использования прибора. **Все ремонтные работы должны производиться только в уполномоченном сервисном центре.**
  - ▶ Не пользуйтесь прибором в местах, где в воздухе могут содержаться легковоспламеняющиеся вещества.
  - ▶ Этот прибор предназначен только для домашнего использования и не предназначен для коммерческого и промышленного использования.
  - ▶ Выполняйте все требования инструкции.
  - ▶ Не пользуйтесь прибором, имеющим механические повреждения (вмятины, трещины и т.п.), проверьте его работоспособность в ближайшем уполномоченном сервисном центре.

## СПЕЦИАЛЬНЫЕ МЕРЫ БЕЗОПАСНОСТИ



- ▶ Кладите нагретый или подключенный к сети прибор только на ровную сухую термостойкую поверхность.
- ▶ Не допускайте попадания посторонних предметов между нагретыми частями прибора, так как это может привести к поражению электрическим током.
- ▶ Никогда не накрывайте прибор и не кладите его на мягкие поверхности, например кровать и т.п.
- ▶ Избегайте прямого контакта нагретых пластин с кожей головы.
- ▶ Не используйте этот прибор вблизи ванны, раковины или других емкостей, заполненных жидкостью.
- ▶ Для дополнительной защиты целесообразно установить устройство защитного отключения (УЗО) с номинальным током срабатывания, не превышающем 30 мА, в цепь электрического питания ванной комнаты. Обратитесь за советом к специалисту.
- ▶ Всегда отключайте прибор от сети сразу же после использования.
- ▶ Не используйте прибор, находясь в состоянии сонливости или вялости.
- ▶ Для предотвращения повреждений шнура никогда не оборачивайте шнур вокруг прибора.
- ▶ Никогда не используйте прибор на мокрых волосах.
- ▶ Никогда не пользуйтесь прибором для распрямления волос париков, сделанных из синтетических волос.
- ▶ Не используйте прибор, если у Вас сильно поврежденные волосы.
- ▶ Не держите прибор на одном участке волос более 10 секунд.

РУССКИЙ

## ОПИСАНИЕ ДЕТАЛЕЙ ПРИБОРА

1. Корпус
2. Керамические подвижные пластины – распрямители
3. Индикатор работы
4. Переключатели режимов работы:  
I – прибор включен  
0 – прибор отключен  
min – режим минимальной температуры  
max – режим максимальной температуры
5. Зашелка для фиксации пластин
6. Вращающийся шнур
7. Мягкий упор для пальца



## ПЕРЕД ИСПОЛЬЗОВАНИЕМ



- ▶ Протрите корпус прибора и рабочую поверхность слегка влажной мягкой тканью.
- ▶ Укладывайте с помощью прибора только сухие волосы. Для достижения оптимального эффекта допускается применение средств для укладки.

## ИНСТРУКЦИЯ ПО ЭКСПЛУАТАЦИИ



1. Подключите распрямитель к электрической сети и установите переключатель (4) в положение «I». При этом загорится красный индикатор работы (3). В зависимости от Вашего типа волос и желаемого результата выберите температурный режим с помощью переключателя «min-max». Дайте прибору нагреться в течение 2 минут.
2. Отделите небольшую прядь и расчешите её в направлении от корней к концам волос.
3. Зафиксируйте прядь между пластинами (2) у корней, плотно прижав их друг к другу. Указательный палец положите на мягкий упор (7) для удобства и облегчения работы с прибором. Подвижность пластин позволяет максимально плотно сжать волосы и добиться лучшего результата.
4. Плавно и медленно передвигайте прибор вниз до конца локона, выпрямляя и разглаживая его. При необходимости можно повторить процедуру распрямления. Чтобы готовая прическа дольше сохраняла форму, зафиксируйте ее лаком для волос.
5. При помощи прибора можно не только распрямлять волосы, но и завивать их кончики внутрь или наружу. Для этого необходимо на самом конце локона, немного отведя распрямитель в сторону и вверх.

## УХОД И ЧИСТКА



1. Отключите прибор, переведя переключатель (4) в положение «0», а затем отключите его от сети и дождитесь его полного охлаждения.
2. Для чистки корпуса (1) и пластин (2) воспользуйтесь мягкой, влажной тканью. Не допускайте попадания воды или другой жидкости внутрь прибора.
3. Если Вы не используете прибор, то после полного охлаждения поместите его в коробку и храните в безопасном, сухом месте, недоступном для детей.

## УТИЛИЗАЦИЯ



Электробытовой прибор должен быть утилизирован с наименьшим вредом для окружающей среды и в соответствии с правилами по утилизации отходов в Вашем регионе. Для правильной утилизации прибора достаточно отнести его в местный центр переработки вторичного сырья.

Для упаковки производимых нами приборов используются только экологически чистые материалы. Поэтому картон и бумагу можно утилизировать вместе с бумажными отходами.

## ПОСЛЕПРОДАЖНОЕ ОБСЛУЖИВАНИЕ



Если Ваш прибор не работает или работает плохо, обратитесь в уполномоченный сервисный центр за консультацией или ремонтом.

**Гарантия не распространяется на:**

- упаковку изделия, расходные материалы и аксессуары (ножи, насадки и т.п.);
- механические повреждения и естественный износ изделия;
- дефекты, вызванные перегрузкой, неправильной или небрежной эксплуатацией, проникновением жидкостей, пыли, насекомых и др. посторонних предметов внутрь изделия, воздействием высоких температур на пластмассовые и другие не термостойкие части, действием непреодолимой силы (несчастный случай, пожар, наводнение, неисправность электрической сети, удар молнии и др.);
- повреждения, вызванные:
  - ▶ несоблюдением описанных выше мер безопасности и инструкции по эксплуатации.
  - ▶ использованием в коммерческих целях (использование, выходящее за рамки личных бытовых нужд).
  - ▶ подключением в сеть с напряжением, отличным от

РУССКИЙ



- указанного на приборе.
- ▶ несанкционированным ремонтом или заменой частей прибора, осуществленных не уполномоченным на то лицом или сервисным центром.



РУССКИЙ

Характеристики могут быть изменены компанией Binatone без какого-либо уведомления.

Гарантийный срок и другие детали указаны в гарантийном талоне, который прилагается к прибору.

**Срок службы:** 3 года со дня покупки.

**Изготовитель:** Binatone Industries Ltd, Great Britain, Vitabiotics House, 1 Apsley Way, Staples Corner, London, NW2 7HF, UK (Бинатон Индастриз Лтд, Великобритания)

Сделано в КНР для Binatone Industries Ltd, Великобритания

## Розпрямлювач HS-4180

Уважно прочитайте інструкцію перед першим використанням, щоб ознайомитися з роботою нового приладу. **Будь ласка, збережіть інструкцію для подальших довідок.**

### ПРАВИЛА БЕЗПЕКИ



- Під час експлуатації приладу завжди дотримуйтесь наступних правил безпеки:
- ▶ Перед першим використанням перевірте, чи відповідає напруга, зазначена на приладі, напрузі електричної мережі у Вашому будинку.
  - ▶ Використовуйте прилад тільки в цілях, передбачених інструкцією.
  - ▶ Використовуйте тільки ті пристосування, що входять до комплекту приладу.
  - ▶ Щоб уникнути поразки електричним струмом **не занурюйте прилад, вилку або електричний шнур у воду або інші рідини**. Ставте прилад у такі місця, де він не може впасти у воду або інші рідини. При потрапленні води на прилад, негайно відключіть його від мережі. Не користуйтеся приладом, що упав у воду. Віднесіть його до уповноваженого сервісного центру.
  - ▶ Не допускайте дітей до роботи з приладом без нагляду дорослих.
  - ▶ Прилад не призначено для використання людьми з обмеженими фізичними або розумовими здібностями; також забороняється користуватися приладом без попереднього ознайомлення з інструкцією.
  - ▶ **Якщо штепсельна вилка приладу не співпадає за своєю конструкцією з Вашою розеткою, зверніться за допомогою до уповноваженого сервісного центру.**
  - ▶ **Застосування різних перехідників може привести до псування приладу та припиненню гарантійних зобов'язань.**
  - ▶ Не залишайте без уваги включений у мережу прилад.
  - ▶ Щоб уникнути перевантаження електричної мережі, не підключайте інший прилад високої потужності до тієї ж самої мережі, до якої підключений Ваш прилад.
  - ▶ **Від'єднуйте прилад від мережі після закінчення використання, перед переміщенням з одного місця на інше та перед чищенням.**
  - ▶ Ніколи не тягніть за шнур при відключенні приладу від мережі; візьміться за штепсельну вилку та вийміть її з розетки.
  - ▶ Не допускайте торкання шнура або самого приладу з нагрітими поверхнями.
  - ▶ Розташовуйте прилад і шнур таким чином, щоб ніхто не зміг випадково зачепити шнур та перекинути прилад.
  - ▶ Не користуйтеся приладом з ушкодженим електричним шнуром або штепсельною вилкою. Не намагайтеся відремонтувати прилад самостійно. Заміна електричного

шнура та штепсельної вилки повинна виконуватися тільки в уповноваженому сервісному центрі.

- ▶ Ніколи не розбирайте прилад самостійно; неправильне складання може призвести до поразки електричним струмом під час наступного використання приладу. **Усі ремонтні роботи повинні виконуватися тільки в уповноваженому сервісному центрі.**
- ▶ Не користуйтеся приладом у місцях, де в повітрі можуть міститися легкозаймисті речовини.
- ▶ Цей прилад призначається тільки для домашнього використання і не призначається для комерційного та промислового використання.
- ▶ Виконуйте всі вимоги інструкції.
- ▶ Не користуйтеся приладом, який має механічні пошкодження (вм'ятини, тріщини), перевірте його працездатність у найближчому уповноваженому сервісному центрі.

## СПЕЦІАЛЬНІ ЗАХОДИ З БЕЗПЕКИ



- ▶ Розташовуйте нагрітий або ввімкнений до мережі прилад лише на рівній сухій термостійкій поверхні.
- ▶ Не допускайте потрапляння сторонніх предметів поміж нагрітих частин приладу, бо це може призвести до ураження електричним струмом.
- ▶ Ніколи не накривайте прилад і не кладіть його на м'які поверхні, наприклад, ліжко тощо.
- ▶ Уникайте прямого контакту приладу зі шкірою голови.
- ▶ Не використовуйте цей прилад поблизу ванни, раковини або інших ємностей, заповнених рідиною.
- ▶ Для додаткового захисту доцільно встановити пристрій захисного вимикання (ПЗВ) з номінальним струмом спрацьовування, що не перевищує 30 мА, до ланцюга електричного живлення ванної кімнати. Зверніться за порадою до спеціаліста.
- ▶ Завжди вимикайте прилад з мережі відразу після його використання.
- ▶ Не використовуйте прилад, якщо відчуваєте сонливість або в'ялість.
- ▶ Для попередження пошкоджень дроту ніколи не обкручуйте дріт навколо приладу.
- ▶ Ніколи не використовуйте прилад для мокрого волосся.
- ▶ Ніколи не користуйтеся приладом для завивки перук, зроблених із синтетичного волосся.
- ▶ Не використовуйте прилад, якщо у Вас сильно ушкоджене волосся.
- ▶ Не тримайте прилад на одній ділянці волосся більш 10 секунд.

УКРАЇНСЬКА

## ОПИС ДЕТАЛЕЙ ПРИЛАДУ

1. Корпус
2. Керамічні рухливі пластини – розпрямлювачі
3. Індикатор роботи
4. Перемикачі режимів роботи:
  - 1 – прилад увімкнено
  - 0 – прилад вимкнено
  - min – режим мінімальної температури
  - max – режим максимальної температури
5. Заскочка для фіксації пластин
6. Обертвий шнур
7. М'який упор для вказівного пальця



## ПЕРЕД ВИКОРИСТАННЯМ



- ▶ Протріть корпус приладу і робочу поверхню зволоженою м'якою тканиною.
- ▶ Укладайте за допомогою приладу тільки сухе волосся. Для досягнення оптимального ефекту допускається застосування засобів для укладання.

## ІНСТРУКЦІЯ З ЕКСПЛУАТАЦІЇ



1. Увімкніть розпрямлювач до електричної мережі й установіть перемикач (4) у положення «1». При цьому спалахне індикатор роботи (3). Залежно від вашого типу волосся та бажаного результату оберіть температурний режим за допомогою перемикача «min-max». Дайте приладові нагрітися протягом 2 хвилин.
2. Відокремте невелике пасмо і розчешіть його в напрямку від коренів до кінців волосся.
3. Зафіксуйте пасмо між пластинами (2) біля коренів, щільно притиснувши їх одну до одної. Вказівний палець покладіть на м'який упор (7) для зручності та полегшення роботи з приладом. Рухливість пластин дозволяє максимально щільно стиснути волосся та досягти кращого результату.
4. Плавно і повільно пересувайте прилад униз до кінця локона, розпрямлюючи і розгладжуючи його. За необхідності можна повторити процедуру розпрямлення. Щоб готова зачіска довше зберігала форму, зафіксуйте її лаком для волосся.
5. За допомогою приладу можна не тільки розпрямляти волосся, але і завивати його кінчики усередину або назовні. Для цього необхідно на самому кінці локона трохи відвести розпрямлювач убік і нагору.

## ДОГЛЯД І ЧИЩЕННЯ



1. Вимкніть прилад, перевівши перемикач (4) у положення «О», а потім від'єднайте від мережі і дочекайтеся його повного охолодження.
2. Для чищення корпусу (1) і пластин (2) скористайтеся м'якою вологою тканиною. Не допускайте попадання води або іншої рідини всередину приладу.
3. Якщо Ви не використовуєте прилад, то після повного охолодження помістіть його у коробку і зберігайте в безпечному сухому місці, недоступному для дітей.

## УТИЛІЗАЦІЯ



Електропобутовий прилад має бути утилізований з найменшою шкодою для навколишнього середовища та згідно з правилами утилізації відходів у Вашому регіоні. Для правильної утилізації приладу досить віднести його в місцевий центр переробки вторинної сировини.

Для упакування вироблених нами приладів використовуються тільки екологічно чисті матеріали. Тому картон і папір можна утилізувати разом з паперовими відходами.

## ПІСЛЯПРОДАЖЕВЕ ОБСЛУГОВУВАННЯ



Якщо Ваш прилад не працює або працює погано, зверніться до уповноваженого сервісного центру за консультацією або ремонтом.

### **Гарантія не поширюється на:**

- упакування виробу, видаткові матеріали й аксесуари (ножі, насадки тощо);
- механічні ушкодження й природне зношування виробу;
- дефекти, викликані перевантаженням, неправильною або недбалою експлуатацією, проникненням рідин, пилу, комах й інших сторонніх предметів усередину виробу, впливом високих температур на пластмасові й інші не термостійкі частини, дією непереборної сили (нещасний випадок, пожежа, повінь, несправність електричної мережі, удар блискавки тощо);
- ушкодження, викликані:
  - ▶ недотриманням описаних вище правил безпеки й інструкції з експлуатації.
  - ▶ використанням у комерційних цілях (використання, що виходить за рамки особистих побутових потреб).
  - ▶ вмиканням у мережу з напругою, відмінною від зазначеної

УКРАЇНСЬКА



- ▶ на приладі.  
▶ несанкціонованим ремонтом або заміною частин приладу, здійснених не уповноваженою на це особою або сервісним центром.





Характеристики можуть бути змінені компанією Binatone без будь-якого повідомлення.

Гарантійний термін і інші деталі зазначені в гарантійному талоні, що додається до приладу.

**Термін служби:** 3 роки від дня покупки.

**Виробник:** Binatone Industries Ltd, Great Britain, Vitabiotics House, 1 Apsley Way, Staples Corner, London, NW2 7HF, UK. (Бінатон Індастріз Лтд, Великобританія)

Зроблено в КНР для Binatone Industries Ltd, Великобританія

УКРАЇНСЬКА



