



**Instruction Manual  
HCR-220 Trio**



**Hair Crimper**

## Hair crimper HCR-220 Trio

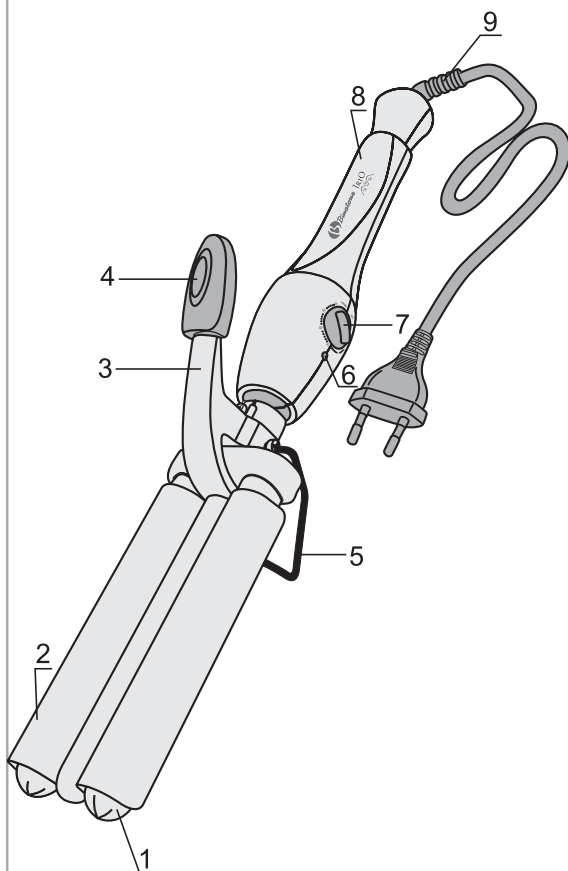

ENGLISH ..... 4

ENGLISH

РУССКИЙ ..... 10

РУССКИЙ

УКРАЇНСЬКА ..... 16

УКРАЇНСЬКА

ҚАЗАҚ ..... 22

ҚАЗАҚ

## Hair crimper HCR-220

Please read the safety instructions carefully before using this appliance. **Please retain the instructions for future reference.**

### SAFETY MEASURES



When using your appliance, the following basic safety precautions should always be followed:

- ▶ Before using for the first time, check that the appliance voltage is the same as your local supply.
- ▶ Only use the appliance for the purposes stipulated by the instructions.
- ▶ Only use attachments supplied with the equipment.
- ▶ To avoid electric shocks, **do not immerse the appliance, plug or power cord in water or any other liquids.** Do not place the appliance where it could come into contact with water or other liquids. If the appliance comes in contact with water, immediately disconnect it from the mains. Do not use the machine again until it has been serviced by **an authorized service center.**
- ▶ Do not let children use the appliance without supervision.
- ▶ **If the plug of the appliance's power cord does not fit your wall outlet, contact an authorized service center.**
- ▶ **Use of various adapters may result in damage to the appliance and termination of warranty.**
- ▶ Always supervise the equipment while in use.
- ▶ To avoid a circuit overload, do not operate any other high voltage equipment on the same circuit.
- ▶ **Always unplug the appliance after use, before moving and before cleaning it.**
- ▶ Never pull the cord to disconnect the appliance, instead grasp the plug and pull it to disconnect.
- ▶ Do not allow the cord or the machine itself to come in contact with hot surfaces.
- ▶ Position the equipment and the cord so that nobody can accidentally overturn the equipment.
- ▶ Do not use the appliance if it has been dropped, or it has a damaged power cord or plug. Do not modify or repair the machine yourself.
- ▶ Do not dismantle the appliance as improper assembly might result in an electric shock during the subsequent use of the equipment. **Repairs should only be done by authorized service centers.**
- ▶ Do not use the appliance where the air may contain volatile flammable substances.
- ▶ This equipment is intended for household use only, not for commercial or industrial use.
- ▶ Please follow all the requirements of this guide.

- ▶ Do not use the appliance if it has mechanical defects (dents, cracks etc.), get it checked by the nearest authorized service center.

## SPECIAL SAFETY MEASURES



- ▶ Only place the heated or connected appliance on an even, dry, heat-resistant surface.
- ▶ Do not allow foreign objects between the heated parts of the appliance, as this can cause electrical shock.
- ▶ Never cover the appliance or put it on soft surfaces, for example, a bed etc.
- ▶ Avoid direct contact of the hot parts of the appliance with the skin of the head.
- ▶ Do not use this appliance near a bath, sink or other places where there is liquid.
- ▶ For additional protection it is advisable to install a residual current device (RCD) having a rated tripping current of not more than 30 mA into the mains circuit of the bathroom. Consult a qualified electrician for help.
- ▶ Always disconnect the appliance from the electricity supply immediately after its use.
- ▶ Do not use the appliance when you are sleepy or sluggish.
- ▶ To prevent cord damage, never wind the cord round the appliance.
- ▶ **Never use the appliance on wet hair.**
- ▶ Never use the appliance for curling wigs made from synthetic hair.
- ▶ Do not use the appliance, if you have severely damaged hair.

## DESCRIPTION OF PARTS OF THE APPLIANCE

1. Ceramic work surface
2. Clip
3. Lever
4. Unheated tip
5. Support
6. Light indicator
7. Operation mode switch:
  - I - Switch on
  - O - Switch off
  - I - 30 - Heating modes
8. Handle
9. Swivel cord



## BEFORE USE



- ▶ Wipe the case of the appliance and the working surface with slightly damp soft cloth.
- ▶ Only use the appliance for styling dry hair. To achieve the optimum effect use hair styling products.
- ▶ Read the information in the following table and choose the most appropriate heating mode for you.

Mode	Mode Hair type
High (21-30)	Difficult to arrange. Very disobedient.
Med/High (16-20)	Thick hair which is difficult to curl.
Medium (13-15)	Thick and curly.
Low/medium (6-12)	Normal, easy to curl.
Low (1-5)	Very thin, fragile, fair.

- ▶ To make sure that you have chosen a proper mode, check the operation of the appliance on a small lock of your hair.
- ▶ During the first use you may notice a small stream of smoke or smell. It is normal and disappears very quickly.

## DIRECTIONS FOR USE



Due to triple surface of the irons, the time spent on the hair-do decreases three times as compared to traditional ways of curling.

1. Set the appliance on the support **(5)** on a dry, even horizontal surface.
  2. Connect it to the electricity supply network and set the switch **(7)** to the desired mode. The light indicator **(6)** will light up, showing that the irons are heating.
- Note: remember that at a high temperature the irons will be very hot. Avoid contact of the skin with the hot surface of the appliance, be very careful during use.*
3. Wait till the irons heat up to the required temperature (approximately 3 minutes).
  4. Separate a small lock (25-30 mm wide) and comb it from the roots to the ends of hair. To avoid a skin burn, place a plastic comb at the roots of the lock. For the best result you should start curling from the hair roots and gradually move the appliance closer to the hair ends.
  5. Press the lever **(3)** to raise the clip for hair **(2)**.
  6. Place the lock between the work surface **(1)** and the clip **(2)** and carefully release the lever **(3)**.
  7. Keep the irons on each section of the lock for 10-30

seconds, depending on the degree of heating and hair type. To get a continuous wave, place the work surface close to the curled section. You can continue curling from the last row of the previous section.

8. Release the lock carefully by pressing the lever **(3)**. Let the lock cool.
9. Curl other hair in a similar way to complete the hair-do.
10. To get a really thick and beautiful hair-do and not to spoil it, start curling the hair at the back of the head. This will allow you to regulate the temperature mode and practice using the appliance.
11. All ways disconnect the appliance from the network immediately after its use.

## CARE AND CLEANING



1. Disconnect the appliance and wait till it cools completely.
2. To clean the work surface of the appliance **(1)** and the handle **(8)** use a soft damp cloth. Prevent penetration of water or another liquid inside the appliance.
3. Do not use hard and abrasive substances to clean the appliance. This can damage the ceramic work surface.
4. Do not store the appliance if it is hot or connected to the network. If you don't use the appliance, place it in a box after cooling and store it in a safe, dry place, out of children's reach.
5. Do not wind the electric cord round the appliance and prevent any bending of the cord at the point of connection to the appliance, carefully fold it in rings. Before use check the condition of the electric cord looking for any signs of wear or damage.

## USEFUL ADVICE



### Advice on styling

- ▶ If you wish to achieve a more pronounced effect, do not brush your hair after styling. To have a bigger volume shake your hair or brush it, this will add to the volume.
- ▶ To keep the hairstyle for a longer time, apply mousse or gel to your hair before drying and styling it. You can also apply some hair lacquer, immediately before styling, onto the dry lock of hair which you are going to curl.
- ▶ If you use any styling products, always wipe the working surface of the device **(2)** after every usage of the device.

- ▶ During styling take small locks of hair.
- ▶ If you wish, you can gather separate locks of hair, thus creating a different hair-do every time.

## Advice on hair care

To keep your hair healthy we recommend you to do a nutritive hair mask once a week.

Mix 2 eggs and 2 tablespoons of burdock oil and apply on dry hair from roots to ends. Wrap your hair up in a towel. Wait 30 minutes and wash your hair thoroughly with a shampoo. If necessary, wash your hair twice.

## DISPOSAL



This appliance should be disposed of in accordance with waste disposal regulations in your country and with the least damage to the environment.

Only ecologically safe materials are used in the packaging of our products and the cardboard and paper can be disposed of with normal paper waste.

## AFTER-SALES SERVICE



If your appliance does not operate at all or operates poorly, call an authorized service center for help or repairs.

**The warranty does not cover the following:**

- ▶ Non-observance of the above safety measures and operation instructions.
- ▶ Commercial use (use outside the scope of personal household needs).
- ▶ Plugging into a mains socket with a voltage different from the voltage on the appliance rating plate.
- ▶ Improper care; ingress of liquid, dust, insects, and other foreign items and substances inside the appliance).
- ▶ Use of excessive force during appliance operation or other damages (mechanical damages resulting from incorrect use, shocks or dropping of the appliance).
- ▶ Unauthorized repairs or replacement of the appliance parts performed by an unauthorized person or service center.
- ▶ Accidents, such as lightning strike, flood, fire and other acts of God.

ENGLISH

Features may be changed by Binatone without any notice.

Warranty details are set out in the warranty card provided with the product.

**Exploitation period:** 3 years after the day of purchase.

**Manufacture:** Binatone Industries Ltd, Great Britain, Vitabiotics House, 1 Apsley Way, Staples Corner, London, NW2 7HF, UK.

## Щипцы гофре HCR –220 Trio

Внимательно прочтите инструкцию перед первым использованием, чтобы ознакомиться с работой нового прибора. **Пожалуйста, сохраните инструкцию для дальнейших справок.**

### МЕРЫ БЕЗОПАСНОСТИ



Во время эксплуатации прибора всегда соблюдайте следующие меры предосторожности:

- ▶ Перед первым использованием проверьте, соответствует ли напряжение, указанное на приборе, напряжению электрической сети в Вашем доме.
- ▶ Используйте прибор только в целях, предусмотренных инструкцией.
- ▶ Используйте только приспособления, входящие в комплект прибора.
- ▶ Во избежание поражения электрическим током **не погружайте прибор, вилку или электрический шнур в воду или другие жидкости.** Ставьте прибор в такие места, где он не может упасть в воду или другие жидкости. При попадании воды на прибор, немедленно отключите его от сети. Не пользуйтесь прибором, упавшим в воду. Отнесите его в уполномоченный сервисный центр.
- ▶ Не допускайте детей к работе с прибором без присмотра взрослых.
- ▶ **Если штепсельная вилка прибора не совпадает по конструкции с Вашей розеткой, обратитесь за помощью к специалисту.**
- ▶ **Применение различных переходников может привести к порче прибора и прекращению гарантийных обязательств.**
- ▶ Не оставляйте включенный в сеть прибор без внимания.
- ▶ Во избежание перегрузки электрической сети не подключайте другой прибор высокой мощности к той же сети, к которой подключен Ваш прибор.
- ▶ **Отсоединяйте прибор от сети перед перемещением с одного места на другое и перед чисткой и хранением.**
- ▶ Никогда не тяните за шнур при отключении прибора от сети; возьмитесь за штепсельную вилку и выньте ее из розетки.
- ▶ Не допускайте соприкосновения шнура или самого прибора с нагретыми поверхностями.
- ▶ Располагайте прибор и шнур так, чтобы никто не смог случайно задеть шнур и опрокинуть прибор.
- ▶ Не пользуйтесь прибором с поврежденным электрическим шнуром или штепсельной вилкой. Не пытайтесь отремонтировать прибор самостоятельно. Замена электрического шнура и

- штепсельной вилки должна производиться только в уполномоченном сервисном центре.
- ▶ **Никогда не разбирайте прибор самостоятельно; неправильная сборка может привести к поражению электрическим током во время последующего использования прибора. Все ремонтные работы должны производиться только в уполномоченном сервисном центре.**
  - ▶ Не пользуйтесь прибором в местах, где в воздухе могут содержаться легко воспламеняющиеся вещества.
  - ▶ Этот прибор предназначен только для домашнего использования и не предназначен для коммерческого и промышленного использования.
  - ▶ Выполняйте все требования инструкции.
  - ▶ Не пользуйтесь прибором, имеющим механические повреждения (вмятины, трещины и т.п.), проверьте его работоспособность в ближайшем уполномоченном сервисном центре.

## СПЕЦИАЛЬНЫЕ МЕРЫ БЕЗОПАСНОСТИ



- ▶ Кладите нагретый или подключенный к сети прибор только на ровную сухую термостойкую поверхность.
- ▶ Не допускайте попадания посторонних предметов между нагретыми частями прибора, так как это может привести к поражению электрическим током.
- ▶ Никогда не накрывайте прибор и не кладите его на мягкие поверхности, например кровать и т.п.
- ▶ Избегайте прямого контакта прибора с кожей головы.
- ▶ Не используйте этот прибор вблизи ванны, раковины или других емкостей, заполненных жидкостью.
- ▶ Для дополнительной защиты целесообразно установить устройство защитного отключения (УЗО) с номинальным током срабатывания, не превышающем 30 мА, в цепь электрического питания ванной комнаты. Обратитесь за советом к специалисту.
- ▶ Всегда отключайте прибор от сети сразу же после использования.
- ▶ Не используйте прибор, находясь в состоянии сонливости или вялости.
- ▶ Для предотвращения повреждений шнура никогда не оборачивайте шнур вокруг прибора.
- ▶ **Никогда не используйте прибор на мокрых волосах.**
- ▶ Никогда не пользуйтесь прибором для завивки

РУССКИЙ

- париков, сделанных из синтетических волос.
- ▶ Не используйте прибор, если у Вас сильно поврежденные волосы.

## ОПИСАНИЕ ДЕТАЛЕЙ ПРИБОРА

1. Керамическая рабочая поверхность
2. Зажим
3. Рычаг
4. Ненагревающийся наконечник
5. Подставка
6. Световой индикатор
7. Переключатель режимов работы:
  - I - Включено
  - O - Выключено
  - I - 30 - Режимы нагрева
8. Ручка
9. Вращающийся шнур



## ПЕРЕД ИСПОЛЬЗОВАНИЕМ



- ▶ Протрите корпус прибора и рабочую поверхность слегка влажной мягкой тканью.
- ▶ Укладывайте с помощью прибора только сухие волосы. Для достижения оптимального эффекта допускается применение средств для укладки.
- ▶ Ознакомьтесь с этой таблицей и выберите наиболее подходящий для Вас режим нагрева.

Режим	Тип волос
High (21-30)	Плохо укладываются. Очень непослушные.
Med/High (16-20)	Густые волосы, которые с трудом поддаются завивке.
Medium (13-15)	Густые и вьющиеся.
Low/Medium (6-12)	Нормальные, легко поддаются завивке.
Low (1-5)	Очень тонкие, хрупкие, светлые.

- ▶ Чтобы убедиться в том, что режим выбран правильно, проверьте действие прибора на маленькой прядке волос.
- ▶ Во время первого использования может быть замечен слабый дымок или запах. Это нормально и очень быстро проходит.

## ИНСТРУКЦИЯ ПО ЭКСПЛУАТАЦИИ



Благодаря тройной поверхности щипцов, время, затраченное на прическу, сокращается в три раза, по сравнению с традиционными способами завивки.

1. Установите прибор на подставку **(5)** на сухую, ровную горизонтальную поверхность.
2. Подключите его к электрической сети и установите переключатель **(7)** в желаемое положение. При этом загорится световой индикатор **(6)**, свидетельствующий о том, что щипцы нагреваются.

*Примечание: пожалуйста, не забывайте о том, что при высокой температуре щипцы будут очень горячими. Избегайте контакта кожи с горячей поверхностью прибора, будьте очень осторожны в процессе пользования.*

3. Подождите, пока щипцы прогреются до нужной температуры (примерно 3 минуты).
4. Отделите небольшую прядь волос, (25 - 50 мм шириной) и расчешите её в направлении от корней к концам волос. Во избежание ожога кожи, у корней пряди поместите пластиковую расческу. Для наилучшего результата, завивку необходимо начинать от корней волос, постепенно переставляя прибор ближе к кончикам.
5. Нажмите на рычаг **(3)**, чтобы приподнять зажим для волос **(2)**.
6. Поместите прядь между рабочей поверхностью **(1)** и зажимом **(2)** и аккуратно отпустите рычаг **(3)**.
7. Держите щипцы на каждом участке пряди в течение 10 - 30 секунд, в зависимости от степени нагрева и типа волос. Для получения непрерывной волны, располагайте рабочую поверхность щипцов в непосредственной близости от уже обработанного участка. Можно продолжать завивку, начиная с последнего ряда предыдущего отрезка.
8. Аккуратно высвободите прядь, нажав на рычаг **(3)**. Дайте локону остыть.
9. Аналогично завейте остальные волосы, чтобы закончить прическу.
10. Чтобы получить действительно объемную и красивую прическу и не испортить ее, начните завивку с волос на затылке. Это даст Вам возможность отрегулировать температурный режим и потренироваться в использовании прибора.
11. Всегда отключайте прибор от сети сразу же после использования.

РУССКИЙ

## УХОД И ЧИСТКА



1. Отключите прибор от сети и дождитесь его полного охлаждения.
2. Для чистки рабочей поверхности прибора (1) и ручки (8) воспользуйтесь мягкой, влажной тканью. Не допускайте попадания воды или другой жидкости внутрь прибора.
3. Не используйте жесткие и абразивные вещества для чистки прибора. Это может повредить керамическую поверхность.
4. Не убирайте прибор на хранение, если он горячий или включен в сеть. Если Вы не используете прибор, то после его охлаждения поместите его в коробку и храните в безопасном, сухом месте, недоступном для детей.
5. Не наматывайте сетевой шнур на прибор и не допускайте деформации шнура в месте его соединения с прибором, аккуратно сложите его кольцами. Перед использованием проверяйте состояние сетевого шнура на предмет износа или повреждений.

## ПОЛЕЗНЫЕ СОВЕТЫ



### Советы по укладке

- ▶ Если Вы хотите добиться более четкого эффекта, не расчесывайте волосы после завивки. Для создания пышной прически встряхните или расчешите волосы – это придаст объем.
- ▶ Чтобы прическа держалась дольше, перед сушкой и укладкой нанесите на волосы небольшое количество мусса или геля. Также Вы можете наносить небольшое количество лака для волос непосредственно перед укладкой на сухую прядь волос, которую вы собираетесь завивать.
- ▶ Если Вы используете какие-нибудь средства для укладки, всегда протирайте рабочую поверхность щипцов (1) после каждого использования прибора.
- ▶ Во время укладки берите небольшие пряди волос.
- ▶ При желании Вы можете гофрировать только отдельные пряди, создавая всегда разные прически.

### Советы по уходу за волосами

Для поддержания здоровья Ваших волос мы советуем один раз в неделю делать питательную маску:

2 яйца и 2 столовые ложки репейного масла перемешать и нанести на сухие волосы от корней до кончиков. Закутать волосы полотенцем. Подождать 30 минут и тщательно промыть волосы шампунем. При необходимости промойте волосы дважды.

## УТИЛИЗАЦИЯ



Электробытовой прибор должен быть утилизирован с наименьшим вредом для окружающей среды и в соответствии с правилами по утилизации отходов в Вашем регионе. Для правильной утилизации прибора достаточно отнести его в местный центр переработки вторичного сырья. Для упаковки производимых нами приборов используются только экологически чистые материалы. Поэтому картон и бумагу можно утилизировать вместе с бумажными отходами.

## ПОСЛЕПРОДАЖНОЕ ОБСЛУЖИВАНИЕ



Если Ваш прибор не работает или работает плохо, обратитесь в уполномоченный сервисный центр за консультацией или ремонтом.

**Гарантия не распространяется в следующих случаях:**

- ▶ При несоблюдении описанных выше мер безопасности и инструкции по эксплуатации.
- ▶ При использовании в коммерческих целях (использовании, выходящем за рамки личных бытовых нужд).
- ▶ При подключении в сеть с напряжением, отличным от указанного на приборе.
- ▶ При ненадлежащем уходе (проникновении жидкости, пыли, насекомых и др. посторонних предметов и веществ внутрь прибора).
- ▶ При применении излишних усилий во время эксплуатации прибора или повреждениях другого рода (механических повреждениях в результате неправильной эксплуатации, удара или падения прибора).
- ▶ При несанкционированном ремонте или замене частей прибора, осуществленных не уполномоченным на то лицом или сервисным центром.
- ▶ При несчастных случаях, таких как: удар молнии, затопление, пожар и иные форс-мажорные обстоятельства.

Характеристики могут быть изменены компанией Binatone без какого-либо уведомления.

Гарантийный срок и другие детали указаны в гарантийном талоне, который прилагается к прибору.

**Срок службы:** 3 года со дня покупки.

**Изготовитель:** Binatone Industries Ltd, Great Britain, Vitabiotics House, 1 Apsley Way, Staples Corner, London, NW2 7HF, UK (Бинатон Индастриз Лтд, Великобритания)

Сделано в КНР для Binatone Industries Ltd, Великобритания

РУССКИЙ

## Щипці гофре HCR-220 Trio

Уважно прочитайте інструкцію перед першим використанням, щоб ознайомитися з роботою нового приладу. **Будь ласка, збережіть інструкцію для подальших довідок.**

### ПРАВИЛА БЕЗПЕКИ



Під час експлуатації приладу завжди дотримуйтесь наступних правил безпеки:

- ▶ Перед першим використанням перевірте, чи відповідає напруга, зазначена на приладі, напрузі електричної мережі у Вашому будинку.
- ▶ Використовуйте прилад тільки в цілях, передбачених інструкцією.
- ▶ Використовуйте тільки ті пристосування, що входять до комплекту приладу.
- ▶ Щоб уникнути поразки електричним струмом **не занурюйте прилад, вилку або електричний шнур у воду або інші рідини**. Ставте прилад у такі місця, де він не може впасти у воду або інші рідини. При потрапленні води на прилад, негайно відключіть його від мережі. Не користуйтеся приладом, що упав у воду. Віднесіть його до уповноваженого сервісного центру.
- ▶ Не допускайте дітей до роботи з приладом без нагляду дорослих.
- ▶ **Якщо штепсельна вилка приладу не співпадає за своєю конструкцією з Вашою розеткою, зверніться за допомогою до уповноваженого сервісного центру.**
- ▶ **Застосування різних перехідників може привести до псування приладу та припиненню гарантійних зобов'язань.**
- ▶ Не залишайте без уваги включений у мережу прилад.
- ▶ Щоб уникнути перевантаження електричної мережі, не підключайте інший прилад високої потужності до тієї ж самої мережі, до якої підключений Ваш прилад.
- ▶ **Від'єднуйте прилад від мережі після закінчення використання, перед переміщенням з одного місця на інше та перед чищенням.**
- ▶ Ніколи не тягніть за шнур при відключенні приладу від мережі; візьміться за штепсельну вилку та вийміть її з розетки.
- ▶ Не допускайте торкання шнура або самого приладу з нагрітими поверхнями.
- ▶ Розташуйте прилад і шнур таким чином, щоб ніхто не зміг випадково зачепити шнур та перекинути прилад.

- ▶ Не користуйтеся приладом з ушкодженням електричним шнуром або штепсельною вилкою. Не намагайтеся відремонтувати прилад самостійно. Заміна електричного шнура та штепсельної вилки повинна виконуватися тільки в уповноваженому сервісному центрі.
- ▶ Ніколи не розбирайте прилад самостійно; неправильне складання може призвести до поразки електричним струмом під час наступного використання приладу. **Усі ремонтні роботи повинні виконуватися тільки в уповноваженому сервісному центрі.**
- ▶ Не користуйтеся приладом у місцях, де в повітрі можуть міститися легкозаймисті речовини.
- ▶ Цей прилад призначається тільки для домашнього використання і не призначається для комерційного та промислового використання.
- ▶ Виконуйте всі вимоги інструкції.
- ▶ Не користуйтеся приладом, який має механічні пошкодження (вм'ятини, тріщини), перевірте його працездатність у найближчому уповноваженому сервісному центрі.

## СПЕЦІАЛЬНІ ЗАХОДИ З БЕЗПЕКИ



- ▶ Розташовуйте нагрітий або ввімкнений до мережі прилад лише на рівній сухій термостійкій поверхні.
- ▶ Не допускайте потрапляння сторонніх предметів поміж нагрітих частин приладу, бо це може призвести до ураження електричним струмом.
- ▶ Ніколи не накривайте прилад і не кладіть його на м'які поверхні, наприклад, ліжко тощо.
- ▶ Уникайте прямого контакту приладу зі шкірою голови.
- ▶ Не використовуйте цей прилад поблизу ванни, раковини або інших ємностей, заповнених рідиною.
- ▶ Для додаткового захисту доцільно встановити пристрій захисного вимикання (ПЗВ) з номінальним струмом спрацьовування, що не перевищує 30 мА, до ланцюга електричного живлення ванної кімнати. Зверніться за порадою до спеціаліста.
- ▶ Завжди вимикайте прилад з мережі відразу після його використання.
- ▶ Не використовуйте прилад, якщо відчуваєте сонливість або в'ялість.
- ▶ Для попередження пошкоджень дроту ніколи не обкручуйте дріт навколо приладу.
- ▶ Ніколи не використовуйте прилад для мокрого волосся.
- ▶ Ніколи не користуйтеся приладом для завивки перук, зроблених із синтетичного волосся.

УКРАЇНСЬКА

- ▶ Не використовуйте прилад, якщо у Вас сильно ушкоджене волосся.

## ОПИС ДЕТАЛЕЙ ПРИБОРУ

1. Керамічна робоча поверхня
2. Затискач
3. Важіль
4. Наконечник, що не нагрівається
5. Підставка
6. Світловий індикатор
7. Перемикач режимів роботи:
  - І – Увімкнено
  - О – Вимкнено
  - І – 30 - Режими нагріву
8. Ручка
9. Дріт, що повертається



## ПЕРЕД ВИКОРИСТАННЯМ



- ▶ Протріть корпус приладу і робочу поверхню зволоженою м'якою тканиною.
- ▶ Укладайте за допомогою приладу тільки сухе волосся. Для досягнення оптимального ефекту допускається застосування засобів для укладання.
- ▶ Ознайомтеся з цією таблицею та оберіть режим нагріву, який найбільш прийнятний для Вас.

Режим	Тип волосся
High (21-30) Med/High (16-20)	Погано укладається, дуже неслухняне.
Medium (13-15)	Густе волосся, яке важко завити.
Low/Medium (6-12)	Густе та хвилясте.
Low (1-5)	Нормальне, легко завивається. Дуже тонке, ламке, біляве.

- ▶ Щоб переконатися в тому, що режим обрано правильно, перевірте дію приладу на невеликому пасмі волосся.
- ▶ Під час першого використання може бути помітний слабкий димок або запах. Це нормально і швидко минає.

## ІНСТРУКЦІЯ З ЕКСПЛУАТАЦІЇ



Завдяки потрійній поверхні щипців час, витрачений на зачіску, скорочується втричі порівняно з традиційними способами завивки.

1. Установіть прилад на підставку **(5)** на суху, рівну горизонтальну поверхню.

2. Увімкніть його до електричної мережі та встановіть перемикач **(7)** у необхідне положення. При цьому спалахне світловий індикатор **(6)**, що свідчить про нагрівання щипців.

*Примітка: будь-ласка, не забувайте про те, що при високій температурі щипці будуть дуже гарячими. Уникайте контакту шкіри з гарячою поверхнею приладу, будьте дуже обережні в процесі використання.*

3. Зачекайте, доки щипці прогріються до потрібної температури (близько 3-х хвилин).
4. Відділіть невелике пасмо волосся (25-50 мм завширшки) і розчешіть у напрямку від коріння до кінчиків волосся. Щоб уникнути опіку шкіри, біля коріння пасма помістіть пластиковий гребінець. Для найкращого результату завивку потрібно починати від коріння волосся, поступово переставляючи прилад ближче до кінчиків.
5. Натисніть на важіль **(3)**, щоб підняти затискач для волосся **(2)**.
6. Помістіть пасмо між робочою поверхнею **(1)** та затискачем **(2)** і акуратно опустіть важіль **(3)**.
7. Тримайте щипці на кожній частині пасма протягом 10-30 секунд, залежно від ступеня нагрівання і типу волосся. Для отримання неперервної хвилі тримайте робочу поверхню щипців якнайближче до вже обробленої ділянки. Можна продовжувати завивку, починаючи з останнього ряду попередньої ділянки.
8. Акуратно звільніть пасмо, натиснувши на важіль **(3)**. Дайте локону охолонути.
9. Аналогічно завийте інше волосся, щоб закінчити зачіску.
10. Щоб отримати дійсно об'ємну і гарну зачіску та не зіпсувати її, почніть завивку волосся з потилиці. Це дасть Вам можливість відрегулювати температурний режим і потренуватися у використанні приладу.
11. Завжди вимикайте прилад з мережі відразу після використання.

УКРАЇНСЬКА

## ДОГЛЯД І ЧИЩЕННЯ



1. Вимкніть прилад з мережі і дочекайтесь його повного охолодження.
2. Для чищення робочої поверхні приладу (1) і ручки (8) користуйтеся м'якою вологою тканиною. Не допускайте попадання води або іншої рідини всередину приладу.
3. Не користуйтеся жорсткими або абразивними речовинами для чищення приладу. Це може пошкодити керамічну поверхню.
4. Не складайте прилад для зберігання, якщо він гарячий або ввімкнений до мережі. Якщо Ви не користуєтесь приладом, то після його охолодження помістіть його в коробку і зберігайте в безпечному, сухому місці, недоступному для дітей.
5. Не намотуйте дрот на прилад і не допускайте деформації дроту в місці його приєднання до приладу, акуратно складіть його кільцями. Перед використанням перевірте стан мережного дроту на предмет зносу або пошкодження.

## КОРИСНІ ПОРАДИ



### Поради по укладанню

- ▶ Якщо Ви бажаєте отримати більш чіткий ефект, не розчісуйте волосся після завивки. Для створення пишної зачіски струсніть або розчешіть волосся – це надасть Вам обсяг.
- ▶ Щоб зачіска трималася довше, перед сушінням і укладанням нанесіть на волосся невелику кількість мусу або гелю. Також Ви можете наносити невелику кількість лаку для волосся безпосередньо перед укладанням на сухе пасмо волосся, що Ви збираєтеся завивати.
- ▶ Якщо Ви використовуєте які-небудь засоби для укладання, завжди протирайте робочу поверхню щипців (2) після кожного використання приладу.
- ▶ Під час укладання беріть невеликі пасма волосся.
- ▶ За бажанням Ви можете гофрувати тільки окремі пасма, створюючи завжди різні зачіски.

### Поради по нагляді за волоссям

Для підтримки здоров'я Вашого волосся ми радимо один раз у тиждень робити живильну маску:

2 яйця та 2 столові ложки реп'яхової олії перемішати і нанести на сухе волосся від коренів до кінчиків. Закутати волосся рушником. Почекати 30 хвилин та ретельно вимити волосся шампунем. При необхідності промийте волосся двічі.

## УТИЛІЗАЦІЯ



Електропобутовий прилад повинний бути утилізований з найменшою шкодою для навколишнього середовища і відповідно до правил по утилізації відходів у Вашому регіоні. Для правильної утилізації приладу достатньо віднести його до місцевого центру переробки вторинної сировини. Для упакування вироблених нами приладів використовуються тільки екологічно чисті матеріали. Тому картон і папір можна утилізувати разом з паперовими відходами.

## ПІСЛЯПРОДАЖЕВЕ ОБСЛУГОВУВАННЯ



Якщо Ваш прилад не працює чи працює погано, зверніться до уповноваженого сервісного центру за консультацією чи ремонтом.

### **Гарантія не надається в наступних випадках:**

- ▶ При недотриманні описаних вище правил безпеки й інструкції з експлуатації.
- ▶ Використання в комерційних цілях (використання, що виходить за рамки особистих побутових потреб).
- ▶ При вмиканні в мережу з напругою, відмінною від зазначеної на приладі.
- ▶ При неналежному догляді (проникненні рідини, пилу, комах та інших сторонніх предметів і речовин усередину приладу).
- ▶ При застосуванні зайвих зусиль під час експлуатації приладу чи ушкодженнях іншого роду (механічних ушкодженнях у результаті неправильної експлуатації, удару чи падіння приладу).
- ▶ При несанкціонованому ремонті чи заміні частин приладу, здійснених не уповноваженою на це особою чи сервісним центром.
- ▶ При нещасних випадках, таких як: удар блискавки, затоплення, пожежа й за інших форс мажорних обставин.

Характеристики можуть бути змінені компанією Binatone без будь-якого повідомлення.

Гарантійний термін і інші деталі зазначені в гарантійному талоні, що додається до приладу.

**Термін служби:** 3 роки від дня покупки.

**Виробник:** Binatone Industries Ltd, Great Britain, Vitabiotics House, 1 Apsley Way, Staples Corner, London, NW2 7HF, UK. (Бінатон Індастріз Лтд, Великобританія)

Зроблено в КНР для Binatone Industries Ltd, Великобританія

## Кеңірдектенген HCR–220 Trio

### қысқыштары

Жаңа құралдың жұмысымен танысу үшін алғаш қолданар алдында осы нұсқаулықты мұқият оқып шығыңыз. Әрі қарайғы анықтамалар үшін осы нұсқаулықты сақтап қоюңызды сұраймыз.

## ҚАУІПСІЗДІК ШАРАЛАРЫ



Құралды пайдалану кезінде, үнемі, төмендегі қауіпсіздік шараларын сақтаңыз:

- ▶ Алғаш қолданар алдында құралда көрсетілген кернеудің үйіңіздегі электр желісі кернеуіне сәйкес келетіндігін тексеріңіз.
- ▶ Құралды осы нұсқаулықта көзделген мақсаттарда ғана қолданыңыз.
- ▶ Құрал жинақталымына кіретін аспаптарды ғана қолданыңыз.
- ▶ Электр тоғына түсіп қалуды болдырмас үшін **құралды, оның ашасын немесе электр шнурын суға немесе басқа сұйықтықтарға салмаңыз.** Құралды ол суға немесе басқа сұйықтықтарға түсіп кетпейтіндей жерге қойыңыз. Құралға су тиіп кеткен жағдайда, оны тез арада желіден ажыратыңыз. Суға түсіп кеткен құралды қолданбаңыз. Оны уәкілетті сервистік орталыққа апарыңыз.
- ▶ Балалардың ересек адамдардың қарауынсыз құралмен жұмыс істеуіне жол бермеңіз.
- ▶ **Егер құралдың штепсельдік ашасы конструкциясы жағынан Сіздің розеткаға сай келмесе, маманнан көмек сұраңыз.**
- ▶ Түрлі ауыстырғыштарды қолдану құралды бұзып, көпілдікті міндеттемелерді тоқтату мүмкін.
- ▶ Желіге қосылған құралды қараусыз қалдырмаңыз.
- ▶ Электр желісін шамадан тыс жүктемеу үшін қуаты жоғары басқа құралды осы құрал қосылып тұрған желіге қоспаңыз.
- ▶ **Құралдың орнын ауыстырған жағдайда, оны тазалау, сақтау алдында желіден ажыратыңыз.**
- ▶ Құралды ешуақытта шнурынан тартып желіден ажыратпаңыз; штепсель ашасынан ұстап, розеткадан шығарыңыз.
- ▶ Шнурының немесе құралдың өзінің қыздырылған бұйымдарға тимеуін қадағалаңыз.
- ▶ Құралды және шнурын ешкім де шнурын абайсызда іліп кетіп, құралды құлатып алмайтындай орналастырыңыз.
- ▶ Электр шнуры немесе штепсель ашасы бұзылған құралды қолданбаңыз. Құралды өздігіңізбен жөндеуге тырыспаңыз. Электр шнуры және штепсель

ашасы тек уәкілетті сервис орталықтарында ғана ауыстырылуы тиіс.

- ▶ Құралды ешуақытта өздігіңізбен бөлшектемеңіз; оны дұрыс емес жинау құралды келесі қолдану кезінде электр тоғына түсіп қалу қаупін туғызуы мүмкін.

**Барлық жөндеу жұмыстары тек уәкілетті сервис орталықтарында ғана жүргізілуі тиіс.**

- ▶ Құралды ауасында тез жанатын заттар бар аймақтарда қолданбаңыз.
- ▶ Бұл құрал коммерциялық және өнеркәсіптік қолдануға емес, тек үй тұрмысында қолдануға арналған.
- ▶ Осы нұсқаулықтағы барлық талаптарды орындаңыз.
- ▶ Механикалық бұзылған (майысқан, сызат түскен және т.с.с.) құралды қолданбаңыз, оның жұмыс істеу қабілетін жақын жердегі уәкілетті сервис орталығына апарып, тексеріңіз.

## АРНАЙЫ ҚАУІПСІЗДІК ШАРАЛАРЫ



- ▶ Қызған немесе желіге қосылған құралды тегіс, құрғақ, ыстыққа төзімді жерге ғана қойыңыз.
- ▶ Құралдың қызған бөліктері арасына басқа заттардың түсіп кетпеуін қадағалаңыз, өйткені бұл электр тоғына түсіп қалу қаупін тудыруы мүмкін.
- ▶ Құралды ешуақытта жаппаңыз және оны төсек және тағы сол сияқты жұмсақ жерлерге қоймаңыз.
- ▶ Құралдың бас терісіне тиіп кетуінен сақ болыңыз.
- ▶ Бұл құралды ванна, раковина немесе басқа да сұйықтық толы сыйымдылықтарға жақын қолданбаңыз.
- ▶ Қосымша қорғаныс үшін, ванна бөлмесінің электр қорегі тізбегіне 30 mA аспайтын атаулы тоқ күші бар қорғаныстың сөндіру құрылғысын орнату қажет.
- ▶ Құралды қолданып бола салып, оны желіден ажыратыңыз.
- ▶ Ұйқылы ояу немесе шаршаған күйде құралды қолданбаңыз.
- ▶ Шнурды бұзып алмас үшін, шнурды ешуақытта құралға орамаңыз.
- ▶ **Құралды су шашқа қолданбаңыз.**
- ▶ Құралды ешуақытта синтетикалық шаштан жасалған парикке қолданбаңыз.
- ▶ Құралды қатты құртылған шашқа қолданбаңыз.

ҚАЗАҚ

## ҚҰРАЛ БӨЛШЕКТЕРІНІҢ СИПАТТАМАСЫ

1. Қыштан жасалған сыртқы жұмыс беті
2. Қысқышы
3. Иіңтірегі
4. Қызбайтын түбі
5. Тұғыры
6. Жарық беретін индикаторы
7. Жұмыс режимдерін ажыратып қосқыш:  
On – қосылды  
Off – сөндірілді  
Қызу режимдері (1 – 30)
8. Сабы
9. Айналымалы шнұры



## ҚОЛДАНАР АЛДЫНДА



- ▶ Құрал корпусын және оның сыртқы жұмыс бетін аздап дымқыл жұмсақ матамен сүртіңіз.
- ▶ Құралмен тек құрғақ шашты ғана сәндейіз. Тиімді әсер алу үшін сәндейу құралдарын қолдануға болады.
- ▶ Төмендегі кестемен танысып шығып, Сізге ыңғайлы қызу режимін таңдаңыз.

Рәжим	Шаш типі
High (21–30)	Нашар жиналады. Жинап, сәндейуге келмейтін шаш.
Med/High (16–20)	Бұйралануы қиын қалың шаш.
Medium (13–15)	Қалық және бұйра.
Low/medium (6–12)	Жеңіл бұйраланатын, қалыпты шаш.
Low (1–5)	Өте жұқса, нәзік, ашық түсті шаш.

- ▶ Қызу режимін дұрыс таңдағаныңызға көз жеткізу үшін, құралдың жұмысын шаштың бір бөлігіне ғана тексеріп көріңіз.
- ▶ Алғаш қолдану кезінде аздаған түтін немесе иіс шығуы мүмкін. Бұл қалыпты жағдай және ол тез сейіледі.

## ПАЙДАЛАНУ ЖӨНІНДЕГІ НҮСҚАУЛЫҚ



Қысқыштардың үш еселенген бетінің арқасында шашыңызды сәндеуге кеткен уақыт, әдеттегі бұйралау тәсілдерімен салыстырғанда үш есеге қысқартады.

1. Аспапты тұғырына **(5)** құрғақ, тегіс көлденең бетке орналастырыңыз.
2. Оны электр желісіне қосыңыз және ауыстырып қосқышты **(7)** қалаған күйіге орнатыңыз. Осы кезде қысқыштардың қызып жатқандығын білдіретін жарық индикаторы **(6)** жанады.

*Ескертпе: температура өте жоғары болған кезде қысқыштардың өте ыстық болатындығын есте сақтауыңызды өтінеміз. Терінің аспаптың ыстық бетімен жанасуына жол бермеңіз, пайдалану процесі барысында аса сақ болыңыз.*

3. Қысқыштар қажетті температураға дейін қызғанша (шамамен 3 минут) күтіңіз.
4. Шашыңыздың бір тұтамын бөліп алыңыз (қалыңдығы 25–50 мм) және оны шаштың түбінен ұшына қарай бағыттап тараңыз. Терінің күюін болдырмау үшін, тұтам түбіне пластик тарақ қыстырып қойыңыз. Жақсы нәтижеге қол жеткізу үшін бұйралауды шаштың түбінен бастау қажет, сонан соң аспапты ақырындап ұштарына қарай жылжыта бересіз.
5. Шашқа арналған қысқышты **(2)** көтеру үшін рычагты **(3)** басыңыз.
6. Шаш тұтамын жұмыс беті **(1)** мен қысқыштың арасына салыңыз және рычагты **(3)** ақырын жіберіңіз.
7. Қысқыштарды тұтамның әр учаскесінде қыздыру дәрежесі мен шаш типіне байланысты 10-30 секунд аралығында ұстап тұрыңыз. Үздіксіз толқын алу үшін қысқыштардың жұмыс бетін дайындалып қойылған учаскеге тікелей жақын жерде ұстаңыз. Алдыңғы бөліктің соңғы қатарынан бастау арқылы бұйралауды жалғастыруға болады.
8. Рычагты **(3)** басу арқылы тұтамды ақырын босатып жіберіңіз. Бұрымды суытып алыңыз.
9. Шашты сәндеуді аяқтау үшін қалған шашты да осылайша бұйралаңыз.
10. Шашыңызды шындығында да әдемі әрі көлемді етіп сәндеу және оны зақымдап алмау үшін желкедегі

шашты бұйралаудан бастаңыз. Бұл температура режимін реттеуге және аспапты пайдалануға жаттығып алуға мүмкіндік береді.

11. Пайдаланып болған соң аспапты бірден желіден ажыратыңыз.

## КҮТІМ МЕН ТАЗАЛАУ



1. Аспапты желіден ажыратыңыз және оның толығымен сууын күтіңіз.
2. Аспаптың **(1)** және саптың **(8)** жұмыс бетін тазалау үшін жұмсақ, ылғал матаны қолданыңыз. Судың немесе басқа да сұйықтықтың аспап ішіне ағуына жол бермеңіз.
3. Аспапты тазалау үшін қатты және абразивті заттарды пайдаланбаңыз. Бұл керамика бетті бүлдіруі мүмкін.
4. Егер аспап ыстық немесе желіге қосылған болса, оны жинамаңыз. Егер аспапты пайдаланбасаңыз, онда суыған соң оны қорабына салыңыз және қауіпсіз, құрғақ әрі балаларды қол жетпейтін жерде сақтаңыз.
5. Желі шнурын аспапқа орамаңыз және шнурдың оның аспапқа жалғанға жеріндегі деформациясына жол бермеңіз, оны сақинаға ақырындап жинаңыз. Пайдалануды бастамас бұрын желі шнурының күйін тозуға немесе бұзылуға тексеріңіз.

## ПАЙДАЛЫ КЕҢЕСТЕР



### Қаптау жөніндегі кеңестер

- ▶ Егер аса көзге түсерлік өзгеріс жасағыңыз келсе, бұйралағаннан кейін шашты тарاماңыз. Көтеріңкі шаш үлгісін жасау үшін шашты сілкіп немесе тарап жіберіңіз – бұл шашыңызды көтеріңкі етеді.
- ▶ Шашыңыздың сәні ұзаққа сақталсын десеңіз, шашыңызға шамалы мөлшермен мусс немесе гель жағыңыз. Сондай-ақ шашыңызды сәнділеу алдында, бұйралайтын шаш бөлігіне аздаған шаш лагын жағыңыз.
- ▶ Егер шашты сәнділеу кезінде қандай да бір сәнділеу құралдарын, сұйықтықтарын қолдансаңыз, әрбір қолданғаннан кейін қысқыштардың жұмыс бетін **(1)** сүртіп қойыңыз.
- ▶ Сәнділеу кезінде шашыңызды аздаған бөліктерге бөліңіз.
- ▶ Қаласаңыз, үнемі әртүрлі шаш үлгісін жасап, жеке-кеге шаш бөлігін ғана бұйралай аласыз.

## Шашты күту жөнiндегi кеңестер

Шашыңыздың қайратын сақтағыңыз келсе, аптасына бiр рет сiңдiретiн маскaлар жасап тұруды ұсынамыз:

2 жұмыртқа және 2 ас қасық ошаған майын араластырып, құрғақ шашқа түбiнен ұшына қарай жағыңыз. Содан кейiн басыңызға сүлгi орап алыңыз. Оны 30 минут ұстап, шашыңызды сабынсумен жақсылап жуыңыз. Қажет болған жағдайда, екi рет жуыңыз.

## ПАЙДАҒА АСЫРУ



Электр тұрмыстық құрал қоршаған ортаға ең аз зиян келтiрiп, өңiрiңiздегi қалдықтарды пайдаға асыру жөнiндегi ережелерге сәйкес пайдаға асырылуы тиiс. Құралды дұрыс пайдаға асыру үшiн оны қайталама шикiзат өңдейтiн жергiлiктi орталыққа апару жеткiлiктi. Бiз өндiретiн құралдар экологиялық таза материалдармен ғана қапталады. Сондықтан да қатты қағаз бен қағазды қағаз қалдықтарымен бiрге пайдаға асыруға болады.

ҚАЗАҚ

## САТҚАННАН KEЙІН ҚЫЗМЕТ КӨРСЕТУ



Құралыңыз жұмыс істемесе немесе нашар жұмыс істесе консультация алу үшін немесе жөндеу үшін уәкілетті сервис орталығына барыңыз.

### Берілген кепілдік мына жағдайларда жарамсыз:

- ▶ Жоғарыда сипатталған қауіпсіздік шараларын және пайдалану жөніндегі нұсқаулықты орындамаған жағдайда.
- ▶ Коммерциялық мақсаттарда қолданған жағдайда (жеке тұрмыстық мұқтаждар шеңберінен тыс қолдану).
- ▶ Кернеулілігі құралда көрсетілген кернеуден айырмашылығы бар желіге қосқан жағдайда.
- ▶ Ұқыпсыз ұстаған жағдайда (құрал ішіне сұйықтық, шаң, жәндік және басқа да заттар кіріп кеткен жағдайда).
- ▶ Құралды пайдалану кезінде шамадан тыс күш салу немесе басқа да жағдайларда бұзылғанда (ұқыпсыз пайдаланудан, қатты нәрсе тигеннен немесе құрал құлағаннан болған механикалық ақаулар).
- ▶ Уәкілетті емес адам немесе сервис орталығы жүзеге асырған рұқсатсыз жөндеу немесе бөлшектерін ауыстыру жағдайында.
- ▶ Мынадай бақытсыз жағдайлар болған жағдайда: найзағай тию, сел, өрт және өзге де форс-мажорлық жағдайлар.

Binatone компаниясы сипаттамаларын ешқандай хабарлаусыз өзгерте алады.

Кепілдік мерзімі және басқа да деректер құралға қоса берілетін кепілдік талонында көрсетіледі.

**Қызмет көрсету мерзімі:** сатып алған күннен бастап 3 жыл.

**Шығарған:** Binatone Industries Ltd, Great Britain, Wembley, 1 Beresford Avenue, Vitabiotics House (Бинатон Индастриз Лтд, Ұлыбритания)

Binatone Industries Ltd үшін ҚХР-да жасалған, Ұлыбритания.

ҚАЗАҚ

