

**IBK**

**ПОРТАТИВНЫЙ  
АУДИО/  
ВИДЕОПЛЕЕР  
PV430T**

**Руководство  
по эксплуатации**

ПРОЧИТАЙТЕ ВНИМАТЕЛЬНО  
ПЕРЕД ИСПОЛЬЗОВАНИЕМ



# СОДЕРЖАНИЕ

## ВВЕДЕНИЕ

Общие указания по использованию и предостережения .....	1
Комплектация .....	2
Особенности .....	2

## ПЛЕЕР

### ВВЕДЕНИЕ

Расположение и функции органов управления .....	3
---	---

### ПОДКЛЮЧЕНИЕ

Установка батареек .....	6
Подключение наушников .....	7
Подключение внешних источников питания .....	7
Подключение к телевизору .....	8

### ИСПОЛЬЗОВАНИЕ КОМПОНЕНТОВ

Использование аккумуляторной батареи .....	9
Использование беспроводного пульта управления .....	9
Изменение цвета подсветки .....	9

### ВОСПРОИЗВЕДЕНИЕ

Подготовка к воспроизведению .....	10
Меню воспроизведения VCD-дисков .....	10
Отображение времени воспроизведения дисков VCD .....	10
Последовательное воспроизведение .....	10
Программируемое воспроизведение .....	10
Продолжение воспроизведения .....	11
Повторное воспроизведение .....	12
Пауза воспроизведения .....	12
Замедленное воспроизведение .....	12
Функция отключения звука .....	12
Функция автоматического отключения питания .....	12
Поиск .....	13
Функция Sleep Timer .....	13
Выбор аудиоканала .....	14
Выбор предустановленных настроек эквалайзера .....	14
Переключение системы цветности .....	14
Выбор папки .....	14
Электронная система Антишок .....	14
Функция блокировки кнопок .....	14

## ТЮНЕР

### ВВЕДЕНИЕ

Расположение и функции органов управления .....	15
---	----

### ЭКСПЛУАТАЦИЯ

Переключение предустановленных радиостанций .....	17
Поиск радиостанций .....	17
Сохранение радиостанций вручную .....	17
Отключение звука .....	18
Переключение режимов работы тюнера .....	18
Отключение питания .....	18

## ПРОЧЕЕ

Полезные примечания .....	19
Поиск неисправностей .....	19
Технические характеристики .....	20
Список сервис-центров .....	21

# ВВЕДЕНИЕ

## Общие указания по использованию и предостережения



Не подвергайте компоненты устройства воздействию влаги и пыли, солнечного света, высоких или низких температур.

### Диски

- Не используйте поврежденные диски, это может повлиять на последующую работу плеера.
- При работе с дисками не касайтесь рабочей поверхности.
- Не желательна чистить рабочую поверхность без необходимости. Протирать рабочую поверхность диска следует в направлениях от центра к краю.
- Не останавливайте вручную вращающийся диск после открытия крышки.

### Источники питания

- При отключении адаптера питания из розетки делайте это, держась за корпус адаптера. Не тяните за шнур.
- Во избежание несчастных случаев не касайтесь работающего адаптера питания мокрыми руками.
- Не подключайте адаптер питания от данного устройства к другим устройствам.
- Используйте исключительно адаптер питания, поставляемый в комплекте. При использовании других источников питания плеер может выйти из строя.
- Отключайте адаптер от сети питания после завершения зарядки аккумуляторных батарей.
- Не заряжайте аккумуляторные батареи при подключенных внешних дополнительных батареях. Это может привести к возгоранию внешних батарей.
- Не используйте одновременно заряженные и разряженные батареи.
- Не используйте одновременно аккумуляторные и простые батареи.
- Не перезаряжайте батареи, не предназначенные для многократного использования.
- Если батарейки "потекли", тщательно очистите отсек для батареек и вставьте новые.
- В случае, если жидкость из батареек попала на незащищенный участок кожи – немедленно смойте жидкость.
- Во время зарядки аккумуляторных батарей сами батареи и блок питания могут нагреваться. Это нормальное состояние компонентов во время зарядки.

### Наушники

- Во избежание преждевременного выхода из строя наушников старайтесь не изламывать и не сгибать соединительный кабель, особенно при низких температурах.
- Во избежание несчастного случая отключайте звук или снимайте наушники во время управления транспортным средством. Также не используйте плеер во время нахождения на потенциально опасных объектах, таких как стройки или пешеходные переходы.
- Не слушайте плеер на максимальной громкости длительное время, старайтесь делать это на минимально допустимом уровне громкости, иначе постоянное использование наушников может повредить Вашему слуху.

### Плеер

- Избегайте попадания прямых солнечных лучей на датчик инфракрасных лучей, размещенный на боковой панели плеера.
- После перемещения плеера из холодной среды в теплую на лазерной линзе может образоваться конденсат, что может повлечь за собой некорректную работу плеера. В таком случае оставьте плеер с открытой крышкой на 1 – 2 часа без диска.
- Допустимо использование небольшого количества нейтрального моющего средства для чистки корпуса устройства. Никогда не используйте абразивные материалы или органические соединения (алкоголь, бензин и т. д.) для чистки плеера.
- Не смотрите вблизи на лазерный луч, это может повредить Вашему зрению.
- Если Вы не собираетесь пользоваться плеером длительное время, проведите следующие действия: отключите адаптер питания и внешние дополнительные батареи, извлеките аккумуляторные батареи и внешние батареи.
- Не ставьте тяжелые предметы на корпус плеера. Это может привести к повреждениям как самого устройства, так и диска.

# ВВЕДЕНИЕ

## Комплектация

• Плеер .....	1 шт.
• Наушники .....	1 шт.
• Пульт дистанционного управления (беспроводной) .....	1 шт.
• Пульт дистанционного управления (проводной) .....	1 шт.
• Адаптер питания .....	1 шт.
• Аккумуляторная батарея .....	1 шт.
• Батарея CR2025 .....	1 шт.
• Аудиовидеокабель .....	1 шт.
• Сумка для плеера .....	1 шт.
• Гарантийный талон .....	1 шт.
• Руководство по эксплуатации .....	1 шт.

## Особенности

- Встроенный FM-тюнер.
- Li-Ion аккумуляторная батарея повышенной емкости.
- Система Антишок: 380 секунд (MP3), 120 секунд (CD), 30 секунд (VCD).
- Возможность одновременного воспроизведения и зарядки аккумуляторов.
- Функция отключения по таймеру ("Sleep Timer").
- Семь режимов предустановленных настроек эквалайзера (Standart, Bass, Pop, Classic, Jazz, Disco, Rock).
- Полная совместимость с форматами VCD, CD-DA, MP3, а также поддержка носителей CD-R.
- Переключение систем NTSC/PAL.
- Функция Playback Control (PBC).
- Программируемое воспроизведение.
- Функции повтора воспроизведения.
- Функция переключения аудиоканала.
- Проводной и беспроводной пульты дистанционного управления.
- Функция замедленного воспроизведения.
- Функция блокировки клавиш.
- Функция автоматического отключения питания.
- Функция отключения звука (MUTE).

# ПЛЕЕР-ВВЕДЕНИЕ

## Расположение и функции органов управления

### Общий вид плеера

- 1 Инфракрасный датчик беспроводного пульта дистанционного управления
- 2 VOL+ и VOL-
  - Увеличение и уменьшение уровня громкости.
- 3 Остановка воспроизведения/  
Отключение питания
  - Нажатие данной кнопки в режиме остановки воспроизведения приводит к отключению питания.
- 4 Кнопки Следующий трек/Ускоренное воспроизведение вперед; Предыдущий трек/Замедленное воспроизведение назад; кнопка Включение питания/Воспроизведение.
  - 4.1 Кнопка Предыдущий трек/Ускоренное воспроизведение назад
    - Для ускоренного воспроизведения поверните колесико в указанном направлении и удерживайте. Для ускоренного воспроизведения с большей скоростью повторите вышеописанное действие несколько раз. Для выбора предыдущего трека поверните колесико в указанном направлении.
  - 4.2 Кнопка Следующий трек/Ускоренное воспроизведение вперед
    - Для ускоренного воспроизведения поверните колесико в указанном направлении и удерживайте. Для выбора следующего трека поверните колесико в указанном направлении.
  - 4.3 Кнопка Включение питания/Воспроизведение
    - Для нажатия кнопки нажмите на колесико в указанном направлении.
- 5 Переключатель HOLD (Блокировка клавиш)
  - При включении данной функции все кнопки становятся неактивными.

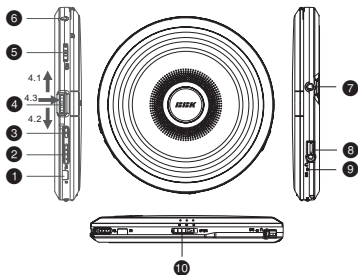

- 6 Разъем DC IN 4.5 V для подключения адаптера питания
- 7 Разъем AV Out Аудиовидеовыход
- 8 Разъем для подключения проводного пульта дистанционного управления и разъем для подключения наушников
- 9 CHG индикатор процесса зарядки
- 10 OPEN открытие крышки

#### Примечание:

Если блокировка клавиш включена на основном устройстве, но выключена на проводном пульте дистанционного управления, то при включении плеера с помощью проводного пульта управления на экране отобразится сообщение HOLD. При повторном нажатии кнопки PLAY плеер перейдет в рабочий режим, если после появления надписи HOLD не нажимать кнопку PLAY, то плеер автоматически выключится.

### Общий вид проводного пульта дистанционного управления

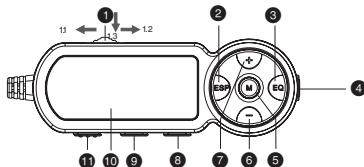

- 1 Кнопка Предыдущий трек ◀/Ускоренное воспроизведение назад ◀◀; Кнопка Следующий трек ▶▶/Ускоренное воспроизведение вперед ▶▶; Кнопка Остановка воспроизведения/Отключение питания.
  - 1.1 Кнопка Предыдущий трек/Ускоренное воспроизведение назад
    - Для нажатия кнопки поверните колесико в указанном направлении. Для ускоренного воспроизведения назад поверните и удерживайте колесико в указанном направлении.
  - 1.2 Кнопка Следующий трек/Ускоренное воспроизведение вперед
    - Для нажатия кнопки поверните колесико в указанном направлении. Для ускоренного воспроизведения вперед поверните и удерживайте колесико в указанном направлении.

# ПЛЕЕР-ВВЕДЕНИЕ

- 1.3 Кнопка Остановка воспроизведения/Отключение питания
  - Для нажатия кнопки нажмите на колесико в указанном направлении. Нажатие данной кнопки в режиме остановки воспроизведения приводит к отключению питания.
- 2 Кнопка ESP/Режим переключения каталогов
  - При воспроизведении дисков CD–DA или VCD данная кнопка отвечает функции ESP (антишок).
  - При воспроизведении MP3 с помощью данной кнопки включается режим переключения каталогов.
  - При воспроизведении VCD–дисков длительное удержание данной кнопки отвечает функции переключения аудиоканалов.
- 3 Кнопка EQ
  - Переключение предустановленных настроек эквалайзера/переключение подсветки дисплея.
  - Для переключения подсветки дисплея нажмите и удерживайте кнопку.
- 4 Разъем для подключения наушников
- 5 Кнопка M
  - Установка таймера на выключение питания.
- 6 Кнопка –
  - Уменьшение уровня громкости.
- 7 Кнопка +
  - Увеличение уровня громкости.
- 8 Включение питания/Воспроизведение
- 9 Кнопка REP/Кнопка задания программы
  - Во время воспроизведения данная кнопка отвечает функции повтора.
  - Во время остановки воспроизведения данная кнопка отвечает функции задания программы.
- 10 LCD–дисплей
- 11 Переключатель HOLD (блокировка клавиш)
  - При включении данной функции все кнопки становятся не активными.

## Общий вид LCD–дисплея

### проводного пульт дистанционного управления

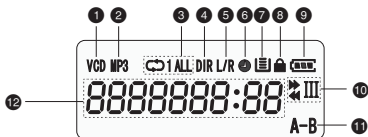

- 1 Индикатор воспроизводимого диска (CD/VCD)
- 2 Индикатор воспроизводимого диска (MP3)
- 3 Индикатор повтора (1/ALL для CD–DA и VCD; 1/DIR/ALL для MP3)
- 4 Индикатор выбора каталогов (DIR)
- 5 Индикатор L/R
  - Отображение воспроизводимого канала (левый/правый).
- 6 Индикатор функции отключения по таймеру
- 7 Индикатор функции антишок
- 8 Индикатор блокировки клавиш
- 9 Индикатор заряда батареи
- 10 Индикатор скорости ускоренного воспроизведения.
- 11 Индикатор A–B
  - Отображение функции повторения участка записи.
- 12 Индикатор времени, отображение номеров треков и сервисной информации

# ПЛЕР-ВВЕДЕНИЕ

## Общий вид беспроводного пульта дистанционного управления

- 1 Кнопки PREV и NEXT**  
Переключение на предыдущий и следующий трек.
- 2 Кнопки FB и FF**  
Ускоренное воспроизведение назад и вперед
- 3 Цифровые кнопки**
- 4 Кнопка REP**  
Повторное воспроизведение.
- 5 Кнопка A-B**  
Повтор выбранного участка.
- 6 Кнопка EQ**  
Переключение предустановленных настроек эквалайзера.
- 7 Кнопка SLOW**  
Замедленное воспроизведение.
- 8 Кнопка PBC**  
Включение/выключение функции Playback control.
- 9 Кнопка RETURN**  
Возврат к предыдущему меню.
- 10 Кнопка STOP**  
Остановка воспроизведения.  
Нажатие данной кнопки в режиме остановки воспроизведения приводит к отключению питания.
- 11 Кнопка PLAY/PAUSE**  
Воспроизведение/Пауза воспроизведения.  
При длительном удерживании, данная кнопка активирует/отключает зарядку батарей.
- 12 Кнопки VOL+ и VOL-**  
Увеличение и уменьшение уровня громкости.
- 13 Кнопка GOTO**  
Воспроизведение от заданного места.
- 14 Кнопка RESUME**  
Продолжение воспроизведения с места остановки.
- 15 Кнопка PROG**  
Кнопка задания программы/отображение времени воспроизведения на экране телевизора (при воспроизведении VCD-дисков).
- 16 Кнопка AUDIO/DIR**  
Переключение аудиоканалов/выбор каталогов при воспроизведении MP3.
- 17 Кнопка ESP**  
Функции ESP (Антишок).

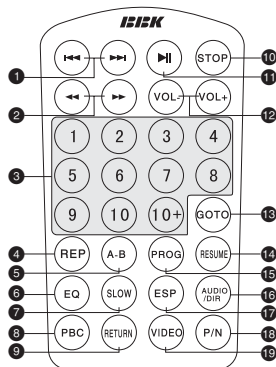

- 18 Кнопка P/N**  
Переключение систем PAL/NTSC.
- 19 Кнопка VIDEO**  
Активация видеосигнала.

# ПЛЕЕР-ПОДКЛЮЧЕНИЕ

## Установка батареек

### Установка батарейки в беспроводной пульт дистанционного управления

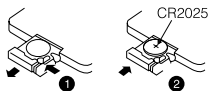

1. Нажмите на кнопку слева, достаньте отсек для батареек.
2. Вставьте батарейку, соблюдая полярность, закройте отсек.

### Установка аккумуляторной батареи

1. Откройте крышку плеера, удалите диск, если он находится в плеере, откройте крышку отсека для батареи.
2. Установите аккумулятор, как показано на рисунках 1 и 2.
3. Извлекать аккумулятор следует, потянув за пластиковый "язычок", как показано на рисунке 3.

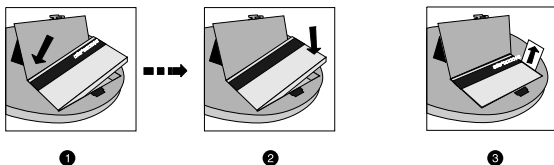

# ПЛЕЕР – ПОДКЛЮЧЕНИЕ

## Подключение наушников

- Наушники можно подключать как к проводному пульту дистанционного управления, так и непосредственно к самому плееру. Во втором случае подключение дистанционного пульта невозможно.

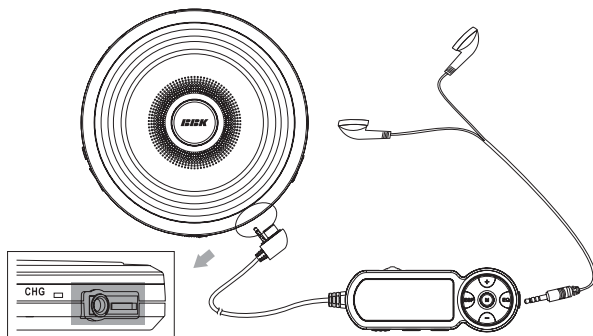

## Подключение внешних источников питания

- При использовании адаптера питания подключите его к плееру в разъем DC IN 5 V (разъем А на рисунке).

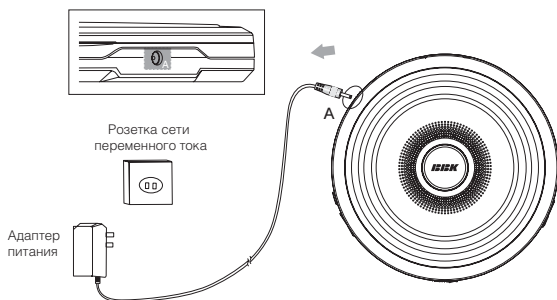

# ПЛЕЕР - ПОДКЛЮЧЕНИЕ

## Подключение к телевизору

- С помощью специального переходника подключите плеер к телевизору. Желтый RCA штекер соответствует видеовыходу, а белый и красный, соответственно, левому и правому аудиовыходам.

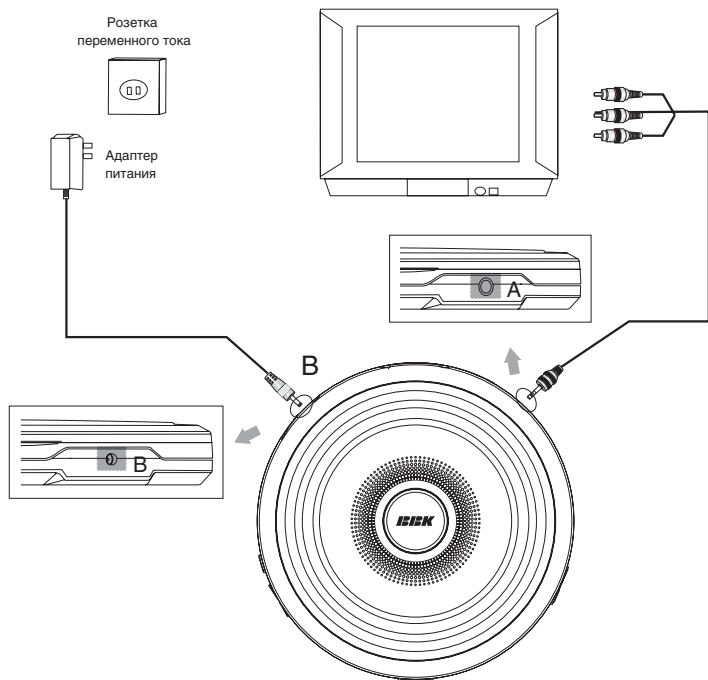

# ПЛЕЕР-ИСПОЛЬЗОВАНИЕ КОМПОНЕНТОВ

## Использование аккумуляторной батареи

1. Установите аккумуляторную батарею, как указано на с. 6.
2. Убедитесь в правильном подключении адаптера питания (с. 7).
3. После этого загорится индикатор CHG на корпусе плеера, сообщающий о том, что производится зарядка. Когда аккумулятор полностью заряжен – процесс зарядки прекращается автоматически, и красный светодиодный индикатор гаснет.
4. Время, необходимое для полной зарядки аккумуляторов, равняется примерно 3 часам.
5. После зарядки отключите адаптер питания от сети питания и плеера.

В процессе зарядки блок питания и аккумуляторная батарея могут нагреться, это не является неисправностью.

## Использование беспроводного пульта управления

- При использовании беспроводного пульта дистанционного управления убедитесь, что угол отклонения пульта от воображаемого перпендикуляра к датчику инфракрасных лучей на панели плеера не превышает 30 градусов и расстояние до плеера не превышает 3 метров.

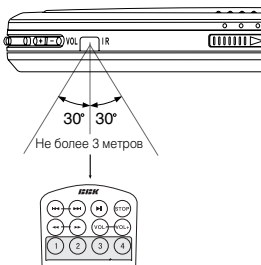

## Изменение цвета подсветки

Чтобы изменить цвет подсветки LCD-дисплея, нажмите и удерживайте кнопку EQ на проводном пульте дистанционного управления. Подсветка будет меняться в следующем порядке:

||| Красная ||| Голубая ||| Пурпурная

# ПЛЕЕР-ВОСПРОИЗВЕДЕНИЕ

## Подготовка к воспроизведению

- Кнопки, используемые в дальнейшем описании, относятся к беспроводному пульту дистанционного управления. Тем не менее, если такие же кнопки есть на самом плеере или на проводном пульте дистанционного управления, Вы можете также их использовать. Если какие-то функции описаны для проводного пульта или плеера, то об этом будет сказано в описании.
1. Откройте крышку плеера и поместите диск лейблом вверх.
  2. Поместите переключатель блокировки клавиш в позицию выключения блокировки.
  3. Нажмите кнопку **▶||**, чтобы включить плеер.

В некоторых случаях из-за особенностей записи или носителей данный плеер может не поддерживать CD-R-диски.

## Меню воспроизведения VCD-дисков

- После загрузки диска плеер перейдет в режим последовательного воспроизведения.
  - Данная функция доступна только для VCD2.0-дисков. Для CD-DA-дисков, а также VCD1.0-дисков и MP3-дисков режим PBC недоступен. Для разных дисков управление может различаться.
1. Нажмите кнопку PBC, чтобы включить функцию PBC (Playback Control).
  2. В режиме PBC появится меню выбора порядка воспроизведения. Используйте кнопки **▶▶** и **◀◀** или цифровые кнопки для выбора пунктов меню.
  3. Нажмите кнопку RETURN, чтобы во время воспроизведения вернуться в меню.
  4. Нажмите кнопку PBC, чтобы отключить режим Playback Control и войти в режим последовательного воспроизведения.

## Отображение времени воспроизведения VCD-дисков

Чтобы отобразить время воспроизведения на телевизионном экране в режиме воспроизведения VCD-дисков, нажмите кнопку PROG на беспроводном пульте дистанционного управления.

Повторно нажмите кнопку PROG, чтобы скрыть отображение времени.

## Последовательное воспроизведение

1. При воспроизведении CD-DA-, MP3- и VCD1.1-дисков нажмите кнопку **▶||**, чтобы начать воспроизведение.
2. Для выбора трека используйте кнопки PREV и NEXT или цифровые кнопки.
3. Если выбираемого с помощью цифровых кнопок трека не существует, то на экране появится изображение, сообщающее об ошибке.

## Программируемое воспроизведение

1. Нажмите кнопку PROG в режиме остановки, чтобы перейти в режим программируемого воспроизведения.  
Например, программа воспроизведения VCD-диска:

# ПЛЕР-ВОСПРОИЗВЕДЕНИЕ

- На телевизионном экране отображается слева список треков, а справа – выбранные в программу треки.

Телевизионный экран	LCD дисплей
<b>PROG</b> <b>TRK</b> 01 <b>▶</b> 02 03 04 05	001P 00

- На LCD-дисплее изображение 001P обозначает номер выбранного трека, с помощью кнопки PROG Вы можете добавить выбранный трек в программу, и порядковый номер, под каким он будет воспроизводиться, появится после значка "–".
2. С помощью кнопок **▶▶** и **◀◀** выберите треки, которые Вы хотите добавить в программу воспроизведения.
  3. Кнопкой PROG подтвердите выбор.
  - Например, выбирая трек 2, на LCD-дисплее появится 002P–01, это значит, что трек 002 будет воспроизводиться первым. Затем, например, выберите трек 5, изображение на LCD-дисплее 005P–02 будет обозначать, что трек 005 будет воспроизводиться вторым.

Телевизионный экран	LCD дисплей
<b>PROG</b> <b>TRK</b> 01   02 02 <b>▶</b> 03 04 05	002P 01

4. После задания программы нажмите кнопку **▶**, чтобы начать запрограммированное воспроизведение или кнопку **■**, чтобы отменить ввод программы.
  5. Во время запрограммированного воспроизведения нажмите кнопку PROG, чтобы вернуться к нормальному воспроизведению.
- Функции повтора треков и диска не работают при запрограммированном воспроизведении.
  - Плеер переходит в режим остановки воспроизведения после окончания запрограммированного воспроизведения и отключается через 30 секунд, если не производятся никакие действия.

В программу могут быть включены не более 20 треков.

## Продолжение воспроизведения

- Нажмите кнопку RESUME, чтобы продолжить воспроизведение после остановки с того места, где оно закончилось.

# ПЛЕЕР–ВОСПРОИЗВЕДЕНИЕ

## Повторное воспроизведение

### **Повторное воспроизведение трека/всех треков**

1. Нажмите кнопку REP один раз для повторного воспроизведения текущего трека.
2. Нажмите кнопку REP еще раз для повторного воспроизведения всех треков.
3. Повторное нажатие кнопки в режиме повтора всех треков переводит плеер в режим нормального воспроизведения.

### **Повторное воспроизведение папки**

- Функция повтора папки доступна только при воспроизведении MP3–дисков. В режиме нормального воспроизведения нажмите кнопку REP дважды для повторного воспроизведения папки. 1 нажатие – повтор трека, 3 нажатия – повтор всех треков, 4 нажатия – нормальное воспроизведение.

### **Повторное воспроизведение выбранного фрагмента**

1. Во время нормального воспроизведения нажмите кнопку A–B один раз для выбора начала повторяемого фрагмента (A).
2. Нажмите кнопку A–B еще раз, чтобы выбрать конец повторяемого фрагмента (B). После выбора фрагмента плеер начнет воспроизводить повторно выбранный фрагмент (A–B).
3. Для отмены повторного воспроизведения выбранного фрагмента нажмите кнопку A–B еще раз.

## Пауза воспроизведения

1. Во время нормального воспроизведения нажмите кнопку ►||, чтобы остановить воспроизведение.
2. Нажмите кнопку ►|| еще раз для возобновления воспроизведения.

## Замедленное воспроизведение

1. Во время нормального воспроизведения нажмите кнопку SLOW, чтобы перейти в режим замедленного воспроизведения.
2. Всего доступно 4 скорости замедленного воспроизведения. Повторные нажатия будут переключать режим замедленного воспроизведения в следующем порядке:



3. Во время замедленного воспроизведения нажмите кнопку ►|| для перехода к нормальному воспроизведению.
- Во время замедленного воспроизведения звук отсутствует.

## Функция отключения звука

1. Во время нормального воспроизведения нажмите кнопку MUTE для отключения звука.
2. Нажмите кнопку еще раз для включения звука.

## Функция автоматического отключения питания

- Если плеер находится в режиме остановки более 30 секунд и никакие действия не выполняются, то плеер автоматически отключается.

## Поиск

### Быстрое воспроизведение вперед и назад

- Во время нормального воспроизведения нажмите кнопку ►► или ◀◀ на беспроводном пульте дистанционного управления для ускоренного воспроизведения соответственно вперед или назад.
  - Кнопкам ►► и ◀◀ на беспроводном пульте дистанционного управления соответствует удерживание в нажатом положении кнопок ►► и ◀◀ на плеере или проводном пульте дистанционного управления.
  - Во время ускоренного воспроизведения звук отсутствует.
- Во время ускоренного воспроизведения нажмите кнопку ►| для того, чтобы вернуться в режим нормального воспроизведения.
- При использовании беспроводного пульта дистанционного управления Вы можете использовать несколько скоростей ускоренного воспроизведения. Последовательные нажатия кнопок ►► и ◀◀ изменяют скорость воспроизведения следующим образом:

Ускоренное  
воспроизведение вперед



Ускоренное  
воспроизведение назад



### Поиск по времени

- Данная функция доступна только для VCD-дисков.
- Нажмите кнопку GOTO. На экране телевизора появится строка: GOTO -- : --.
  - С помощью цифровых кнопок введите минуты и секунды, начнется нормальное воспроизведение с указанного времени.
- При введении времени большего, чем время воспроизведения диска, плеер сообщит об ошибке.

### Поиск по трекам

- Нажмите кнопку ►►, чтобы выбрать следующий трек.
- Нажмите кнопку ◀◀, чтобы выбрать предыдущий трек.

## Функция Sleep Timer

- Нажмите кнопку M на проводном пульте дистанционного управления. На дисплее появится надпись: SLEEP:00 (если таймер уже включен, то на экране отобразится время, оставшееся до выключения).
- С помощью кнопок ►| или ◀◀ установите нужное время, через которое устройство выключится.
- Нажмите кнопку M еще раз для подтверждения. На дисплее отобразится значок ⊕, подтверждающий, что включен таймер.

# ПЛЕЕР–ВОСПРОИЗВЕДЕНИЕ

## Выбор аудиоканала

- При воспроизведении VCD–дисков нажмите кнопку AUDIO/DIR для переключения канлов.

## Выбор предустановленных настроек эквалайзера

- Чтобы выбрать необходимую настройку, последовательно нажимайте кнопку EQ. Настройки эквалайзера изменяются в следующем порядке: STANDART – DBB – POP – CLASSIC – JAZZ – DISCO – ROCK.

## Переключение системы цветности

- Данная функция доступна и необходима только при воспроизведении VCD–дисков.
- Для переключения системы необходимо нажать кнопку P/N.

## Выбор папки

- Данная функция доступна и необходима только при воспроизведении MP3–дисков.
- Чтобы выбрать папку, необходимо нажать кнопку DIR, а затем с помощью кнопок ►► и ◄◄ выбрать нужную папку. Чтобы вернуться к нормальному воспроизведению, нажмите кнопку DIR.

## Электронная система Антишок

- Данная система предназначена для предотвращения сбоев воспроизведения при вибрации, толчках и сотрясениях плеера.
  - Система работает по принципу запоминания информации. На LCD–дисплее отображается индикатор , сообщающий об уровне наполнения буфера Антишока. При максимальном значении данного индикатора система работает наиболее стабильно.
1. Во время воспроизведения нажмите кнопку ESP, чтобы активировать систему Антишок.
  2. Нажмите кнопку ESP еще раз, чтобы отключить систему.

## Функция блокировки кнопок

1. Включите переключатель HOLD на плеере или проводном пульте дистанционного управления в направлении, указанном стрелкой. На LCD–дисплее появится изображение . Если HOLD включен, все кнопки становятся неактивными.
2. Чтобы активировать кнопки, переведите переключатель HOLD в направлении, обратном указанному стрелкой.

# ТЮНЕР – ВВЕДЕНИЕ

- Для того чтобы перевести устройство в режим тюнера, после включения плеера нажмите и удерживайте клавишу M на проводном пульте дистанционного управления.
- Антенна тюнера находится в проводном пульте дистанционного управления. Во время работы тюнера проводной пульт дистанционного управления должен быть подключен к основному устройству.
- Для лучшего приема не рекомендуется заряжать батареи устройства во время работы тюнера.
- Индикатор заряда батарей не отображается во время работы тюнера.

## Расположение и функции органов управления

### Общий вид плеера

- 1 Кнопки VOL+ и VOL–  
Увеличение/уменьшения уровня громкости.
- 2 Кнопка STOP  
Остановка поиска радиостанций.
  - При длительном нажатии выключает питание устройства.
- 3 Кнопки Переключение радиостанций/  
Полуавтоматическая настройка; Отключение звука/Автоматическая настройка.
  - 3.1 Кнопка Переключение радиостанций/  
Полуавтоматическая настройка
    - Для перевода устройства в режим полуавтоматической настройки нажмите и удерживайте данную кнопку.
  - 3.2 Кнопка Переключение радиостанций/  
Полуавтоматическая настройка.

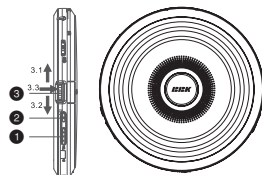

- Для перевода устройства в режим полуавтоматической настройки нажмите и удерживайте данную кнопку.
- 3.3 Кнопка Отключение звука/Автоматическая настройка
  - Для перевода устройства в режим автоматической настройки нажмите и удерживайте данную кнопку.

### Общий вид проводного пульта дистанционного управления

- 1 Кнопка Предыдущая станция/  
Полуавтоматическая настройка; Кнопка Следующая станция/Полуавтоматическая настройка; Кнопка Остановка настройки/  
Выключение питания
  - 1.1 Кнопка Предыдущая станция/  
Полуавтоматическая настройка
    - Для нажатия кнопки поверните колесико в указанном направлении.  
Для полуавтоматической настройки нажмите и удерживайте эту кнопку.
  - 1.2 Кнопка Следующая станция/  
Полуавтоматическая настройка
    - Для нажатия кнопки поверните колесико в указанном направлении.  
Для полуавтоматической настройки нажмите и удерживайте эту кнопку.
  - 1.3 Кнопка Остановка настройки/Выключение питания
    - Для нажатия кнопки нажмите на колесико в указанном направлении.

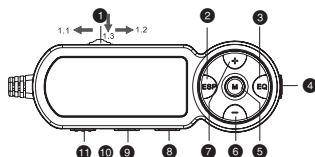

- Для выключения питания нажмите и удерживайте данную кнопку.
- 2 Кнопка Ручная настройка/Переключение режима тюнера
  - Для переключения режима тюнера (Сtereo/Моно) нажмите и удерживайте данную кнопку.
- 3 Кнопка Ручная настройка/Изменение цвета подсветки дисплея
  - Для переключения подсветки дисплея нажмите кнопку и удерживайте несколько секунд.

# ТЮНЕР – ВВЕДЕНИЕ

- 4 Разъем для подключения наушников
- 5 Кнопка таймера/переключения между режимами устройства
  - Установки таймера на выключение питания.
  - Для переключения между режимами тюнер/плеер нажмите и удерживайте кнопку.
- 6 Кнопка –
  - Уменьшение уровня громкости.
- 7 Кнопка +
  - Увеличение уровня громкости.
- 8 Кнопка отключения звука/автоматической настройки
  - Для перехода в режим автоматической настройки нажмите и удерживайте данную кнопку.
- 9 Кнопка Сохранение настроенной радиостанции в память
- 10 LCD–дисплей
- 11 Переключатель HOLD (Блокировка клавиш)
  - При включении данной функции все кнопки становятся неактивными.

## **Общий вид LCD–дисплея проводного пульта дистанционного управления**

- 1 Индикатор работы тюнера
- 2 Индикатор режима стерео/моно
- 3 Индикатор режима выключения по таймеру
- 4 Индикатор блокировки кнопок
- 5 Индикатор полуавтоматического режима настройки
- 6 Индикатор частоты
- 7 Индикатор предустановленной радиостанции
- 8 Индикатор номера предустановленной радиостанции

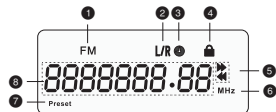

## Переключение предустановленных радиостанций

Если в памяти тюнера есть радиостанции, то переключение станций возможно с помощью кнопок **◀◀** и **▶▶**.

## Поиск радиостанций

Для Вашего удобства существует три метода поиска радиостанций.

### **Автоматический поиск радиостанций**

1. Нажмите и удерживайте кнопку PLAY не менее 2-х секунд. Устройство перейдет в режим автоматического поиска радиостанций.
2. Поиск осуществляется от 87,5 МГц до 108 МГц с шагом 0,05 МГц. При настройке на радиостанцию с достаточно сильным сигналом данная станция автоматически заносится в память. При занесении радиостанции в память на экране мигает частота и порядковый номер радиостанции.
3. После окончания поиска устройство автоматически вернется к первой предустановленной радиостанции.
4. Во время автоматической настройки нажатие кнопки STOP приводит к остановке поиска радиостанций.

### **Полуавтоматический поиск радиостанций**

1. Нажмите кнопку **◀◀** или **▶▶** и удерживайте не менее 2-х секунд, для того, чтобы перевести устройство в полуавтоматический режим поиска радиостанций.
2. Поиск осуществляется вниз/вверх с шагом 0,05 МГц.
3. После того как тюнер настроится на радиостанцию с достаточно сильным сигналом, настройка остановится и продолжится вещание настроенной станции.
4. Во время процесса настройки для того чтобы остановить настройку, необходимо нажать кнопку STOP. Продолжится вещание на остановленной частоте.

### **Поиск радиостанций вручную**

1. Нажмите поворотную кнопку EQ или ESP на проводном пульте дистанционного управления для поиска радиостанций вручную. С каждым нажатием частота вещания будет изменяться на 0,05 МГц вниз или вверх соответственно.
2. В отличие от автоматических режимов настройки, с помощью поиска радиостанций вручную Вы сможете настроить радиостанции со слабым сигналом.
3. Также настройку вручную можно использовать для того, чтобы подстроить уже настроенную станцию.

## Сохранение радиостанций вручную

1. После того как Вы настроите радиостанцию вручную, необходимо ее внести память. Для этого нажмите кнопку REP, текущая радиостанция будет сохранена под текущим порядковым номером.
2. Станции, настроенные ранее, не могут быть просто удалены. Станции могут быть заменены другими станциями. Для того чтобы заменить станцию под номером 5, Вам необходимо выбрать эту станцию с помощью кнопок **◀◀** или **▶▶**. Затем настроить новую станцию вручную и нажать кнопку REP. Настроенная станция сохранится под номером 5.

# ТЮНЕР – ЭКСПЛУАТАЦИЯ

## Отключение звука

Чтобы отключить звук, нажмите кнопку PLAY. Индикатор FM начнет мигать. Чтобы включить звук повторно, нажмите на кнопку PLAY.

## Переключение режимов работы тюнера

Для переключения режимов работы тюнера (Сtereo/Моно) нажмите кнопку ESP и удерживайте ее не менее 2-х секунд. Если на дисплее отображается индикатор L/R, то это значит, что тюнер работает в режиме Stereo.

## Отключение питания

Для отключения питания в режиме тюнера нажмите и удерживайте кнопку STOP.

## Полезные примечания

- Отключайте электропитание DVD–плеера после завершения работы.
- Некоторые функции плеера не могут быть применимы к некоторым дискам.
- Используйте источники питания номинального напряжения, иначе плеер не будет работать или будет поврежден.
- В случае случайных остановок плеера ("зависаниях"), пожалуйста, выключите электропитание и включите его снова. Или просто откройте крышку плеера, а потом закройте ее.

## Поиск неисправностей

Пожалуйста, проверьте возможные причины неисправности, прежде чем обращаться в сервис–центр.

Признак неисправности	Причина неисправности	Действия по устранению неисправности
Нет звука	<ol style="list-style-type: none"> <li>1. Ненадежное подключение шнура аудио – видео или наушников.</li> <li>2. Диск загрязнен или поврежден.</li> <li>3. Звук отключен кнопкой MUTE.</li> </ol>	<ol style="list-style-type: none"> <li>1. Установите надежное соединение.</li> <li>2. Почистите диск.</li> <li>3. Нажмите кнопку MUTE.</li> </ol>
Нет изображения при воспроизведении VCD–диска	<ol style="list-style-type: none"> <li>1. Ненадежное подключение шнура аудио – видео.</li> <li>2. Некорректные настройки телевизора.</li> <li>3. Воспроизводится MP3– или CD–DA–диск.</li> <li>4. Сигнал отключен кнопкой Video.</li> </ol>	<ol style="list-style-type: none"> <li>1. Установите надежное соединение.</li> <li>2. Скорректируйте настройки телевизора.</li> <li>3. Вставьте VCD–диск.</li> <li>4. Нажмите кнопку Video на беспроводном пульте дистанционного управления.</li> </ol>
Изображение черно–белое	<ol style="list-style-type: none"> <li>1. Неправильно выбрана система цветности телевидения.</li> <li>2. Уровень цвета на телевизоре выставлен неверно.</li> </ol>	<ol style="list-style-type: none"> <li>1. При помощи кнопки P/N на пульте дистанционного управления установите нужную систему телевидения.</li> <li>2. Перенастройте систему цветов вашего телевизора.</li> </ol>
Диски не читаются	<ol style="list-style-type: none"> <li>1. Диск не вставлен.</li> <li>2. Диск вставлен неправильно.</li> <li>3. Конденсат на лазерной головке плеера.</li> <li>4. Не соблюдена полярность аккумуляторных батарей или батарей во внешнем дополнительном отсеке.</li> <li>5. Не закрыта крышка плеера.</li> </ol>	<ol style="list-style-type: none"> <li>1. Вставьте диск.</li> <li>2. Установите диск лейблом вверх.</li> <li>3. Оставьте плеер без диска на один час включенным.</li> <li>4. Правильно установите батарейки.</li> <li>5. Закройте крышку.</li> </ol>
Не работает пульт ДУ	<ol style="list-style-type: none"> <li>1. Неверное направление пульта ДУ на сенсорный экран плеера.</li> <li>2. Расстояние до плеера превышает 3 метра.</li> <li>3. Разряжены батарейки.</li> </ol>	<ol style="list-style-type: none"> <li>1. Используйте пульт ДУ в соответствии с инструкцией.</li> <li>2. Сократите расстояние до плеера.</li> <li>3. Замените обе батарейки.</li> </ol>
Некоторые функции не работают	<ol style="list-style-type: none"> <li>1. Нажата неверная последовательность кнопок.</li> <li>2. Статическое напряжение на поверхности корпуса плеера.</li> </ol>	<ol style="list-style-type: none"> <li>1. Нажмите правильную кнопку.</li> <li>2. Выключите плеер на 1 – 2 мин. и включите его снова.</li> </ol>
Не работают кнопки на проводном пульте управления или плеере	<ol style="list-style-type: none"> <li>1. Включена блокировка кнопок (HOLD).</li> <li>2. Плеер отключен от питания.</li> </ol>	<ol style="list-style-type: none"> <li>1. Отключите блокировку кнопок (HOLD).</li> <li>2. Подключите один из источников питания (батарейки или адаптер питания).</li> </ol>
Непродолжительное время работы плеера от аккумуляторных батарей	<ol style="list-style-type: none"> <li>1. Батареи вышли из строя.</li> </ol>	<ol style="list-style-type: none"> <li>1. Замените аккумуляторные батареи на новые.</li> </ol>
Помехи в звуке или изображении	<ol style="list-style-type: none"> <li>1. Батареи разряжены.</li> </ol>	<ol style="list-style-type: none"> <li>1. Зарядите аккумуляторные батареи, подключите плеер к постоянному источнику питания.</li> </ol>

## Технические характеристики

Видео	Нормальное разрешение (Динамическое изображение):	352x240 (NTSC) 352x288 (PAL)
	Высокое разрешение (Статическое изображение):	704x480 (NTSC) 704x576 (PAL)
Аудио	Частотный диапазон: Отношение сигнал/шум:	20 – 20000 Гц >80 Дб
Поддерживаемые форматы и типы носителей	CD-DA, MP3, VCD, CD-R	
Адаптер питания	Входное напряжение: Выходное напряжение:	~ 220 В, 50 Гц 5 В, 1000 мА
Аккумуляторные батареи	Li-Ion перезаряжаемые батареи	3,7 В, 1350 мАч
Размеры	136x136x17 мм	
Вес	Без аккумуляторных батарей:	170 г
	С аккумуляторными батареями:	200 г

Технические характеристики могут быть изменены заводом-изготовителем без предварительного уведомления.

Некоторые диски, записанные в любом из поддерживаемых форматов на любом из совместимых типов носителей, могут не воспроизводиться или воспроизводиться некорректно из-за особенностей записи данных дисков.