

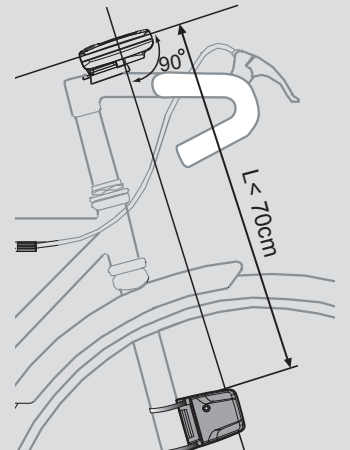

BCP-31/32 Wireless

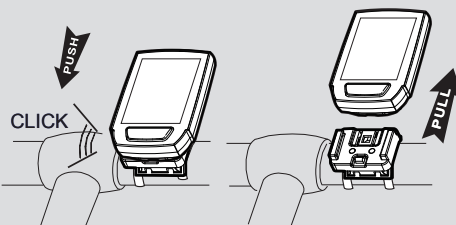
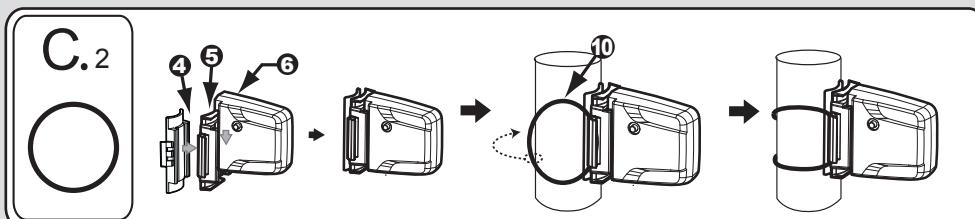
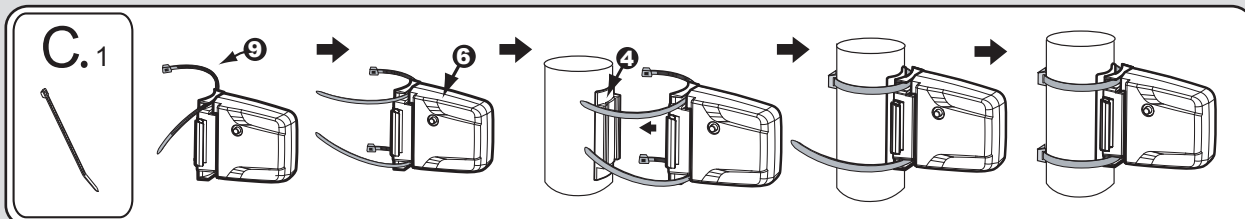
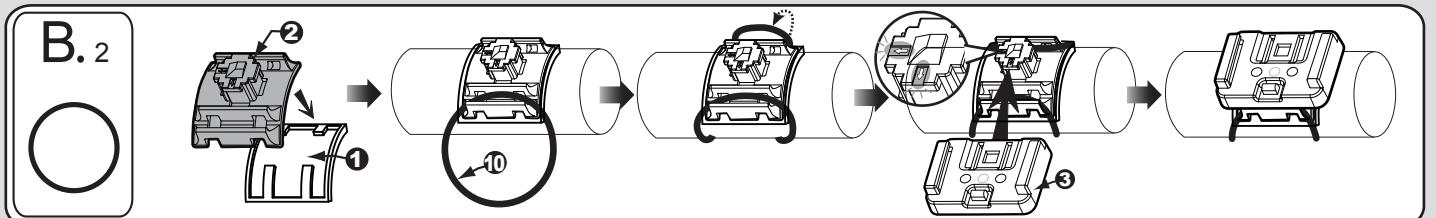
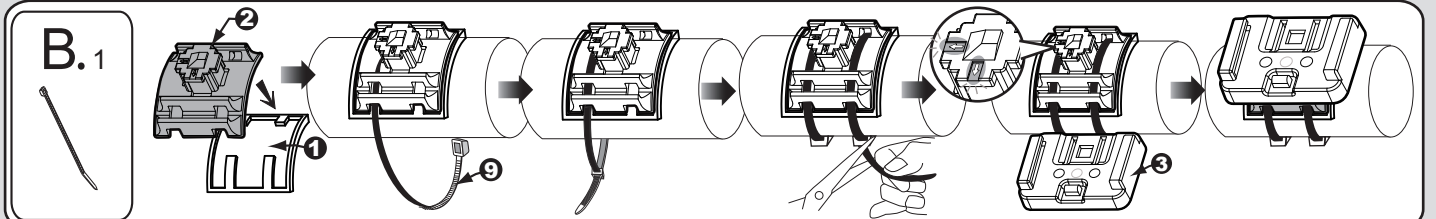
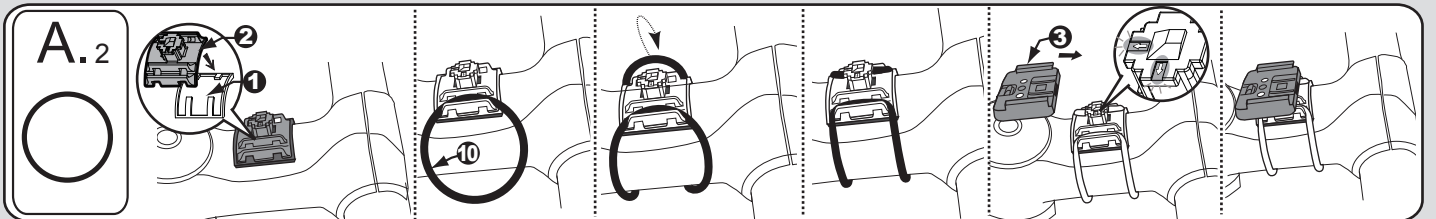
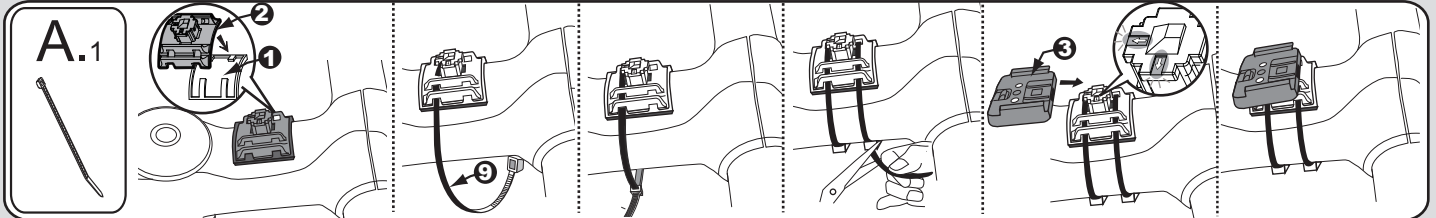
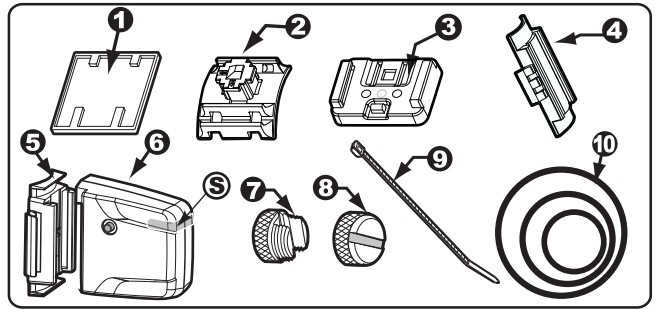
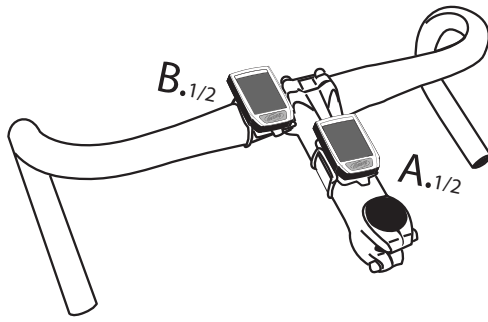

- EN**
- Adjust the installation angle of the speed Transmitter to aim at the direction of the main unit within +/- 15°, the best performances is at vertical direction.
 - The receiver will receive a stronger wireless signal if the speed Transmitter is more close to the receiver. A stronger sensing signal not only has better noise immunity, but also increases the speed Transmitter battery's operating life. For good wireless performance, please install the speed Transmitter as close to the main unit as possible and within 70 cm.
 - Adjust the magnet fixed position to let the center of the magnet align to the sensing point S.
 - Adjust the sensor to let the gap between the magnet and the sensing point S is about 5mm.

- DE**
- Korrigieren Sie den, nach den Anbau entstandenen, Winkel des Geschwindigkeit Senders so, daß er in die Richtung des Hauptteils mit einem Streuwinkel von +/- 15° zeigt. Die besten Ergebnisse erzielt man in einer senkrechten Position.
 - Der Empfänger empfängt ein stärkeres Signal, wenn die Übertragungseinheit näher am Empfänger ist. Darüberhinaus ist ein stärkeres Signal gegenüber Signalkonflikten mit anderen Sendequellen besser geschützt und weiterhin erhöhen Sie so die Lebensdauer der Batterie der Übertragungseinheit. Um eine gute kabellose Übertragung zu erreichen, befestigen Sie bitte die Übertragungseinheit so nah wie möglich am Hauptteil, zwischen 70 cm.
 - Korrigieren Sie die Endposition des Magneten so, daß die Mitte des Magneten eine Linie mit der Abtastpunkt S bildet.
 - Korrigieren Sie den Geschwindigkeit Senders so, daß die Lücke zwischen den Magneten und der Abtastpunkt S ungefähr 5 mm (0.2") beträgt.

- FR**
- Ajustez l'angle d'installation du Vitesse Émetteur pour que celui-ci pointe en direction de l'unité principale (+/- 15°). Vous obtiendrez de meilleures performances si le détecteur est installé en position verticale.
 - Plus la distance entre le Vitesse Émetteur et le récepteur est courte, plus le signal sans fil est fort. Un signal plus fort a non seulement une meilleure immunité aux bruits, mais il contribue aussi à améliorer la durée de vie de la pile du Vitesse Émetteur. Donc, pour obtenir de bonnes performances sans fil, installez le Vitesse Émetteur aussi près que possible de l'unité principale, c'est-à-dire en deçà de 70 cm.
 - Ajustez la position de l'aimant en alignant le centre de l'aimant sur les Point s sentant S.
 - Ajustez le Vitesse Émetteur pour que l'écart entre l'aimant et le Point s sentant S soit d'environ 5 mm (0.2 po).

- NL**
- Pas de hoek van de zender zo aan dat deze in een hoek van +/- 15° op de computer staat. De beste resultaten krijgt u als de zender verticaal staat.
 - Als de zender dicht bij de ontvanger zit, zal de ontvanger een sterker draadloos signaal ontvangen. Een sterker signaal van de zender is niet alleen beter bestand tegen ruis, maar verlengt tevens de levensduur van de batterij in de zender. Voor goede resultaten met draadloze ontvangst, dient u de zender zo dicht mogelijk bij de computer te plaatsen (op max. 70 cm).
 - Pas de vaste positie van de magneet zo aan dat het midden van de magneet op gelijke hoogte komt te staan met het contact punt S.
 - Pas de stand van de zender zo aan dat de opening tussen de magneet en de contact punt S ongeveer 5 mm is.

- ES**
- Ajuste el ángulo de instalación del Velocidad Transmisor para apuntar en la dirección de la unidad principal dentro de +/- 15°, los mejores resultados se obtienen con una inclinación vertical.
 - El receptor recibirá una señal inalámbrica más potente si el Velocidad Transmisor esta más cerca del receptor. No señal más fuerte no solo es más inmune a los ruidos, sino que además aumenta la vida operativa de la pila del Velocidad Transmisor. Para un buen desempeño inalámbrico, sea tan amable de instalar el Velocidad Transmisor lo más cerca posible de la unidad principal y dentro de unos 70 cm.
 - Ajuste la posición fija del imán de forma que el centro del mismo esté alineado con la Punto que presente S.
 - Ajuste el Velocidad Transmisor de forma que el espacio entre el imán y la Punto que presente S sea de unos 5 mm (0.2").

- PT**
- Ajuste o ângulo de instalação do TRANSMISSOR DE VELOCIDADE na direcção da unidade principal com um ângulo de +/- 15°; o melhor desempenho é obtido na direcção vertical.
 - O receptor receberá um sinal sem fios mais forte se o TRANSMISSOR DE VELOCIDADE estiver mais perto do receptor. Um sinal mais forte de detecção não apenas tem melhor imunidade ao ruído, mas também aumenta a vida útil da bateria do TRANSMISSOR DE VELOCIDADE. Para um bom desempenho sem fios, instale o TRANSMISSOR DE VELOCIDADE o mais perto possível da unidade principal, sempre a menos de 70 cm.
 - Ajuste a posição fixa do IMAN de modo que o centro do IMAN fique alinhado com o ponto de detecção S.
 - Ajuste o sensor de modo que a distância entre o IMAN e o ponto de detecção S seja aproximadamente 5 mm.

- IT**
- Regolare l'angolo di installazione del Velocità Trasmittitore di modo che sia rivolto in direzione dell'unità principale entro +/- 15°. Le migliori prestazioni si ottengono con una direzione verticale (90°) tra la freccia del Trasmittitore della Velocità e il coperchio della batteria dell'unità principale.
 - Il ricevitore riceverà un segnale più forte se il Velocità Trasmittitore è più vicino al ricevitore. Un segnale più forte, non solo ha una migliore immunità contro le interferenze, ma aumenta anche la durata della batteria del Trasmittitore della Velocità. Al fine di ottenere una migliore prestazione, installare il Velocità Trasmittitore il più vicino possibile all'unità principale e a meno di 70 cm.
 - Regolare la posizione fissa del magnete di modo che il centro del magnete si allinei con la Punto di percepimento S.
 - Regolare il Velocità Trasmittitore di modo che la distanza tra il magnete e la Punto di percepimento S sia circa 5 mm (0.2").

- HU**
- Igazítsa úgy a SEBESÉSGŐZLŐ felszerelési szögét, hogy az +/- 15 fokos szögben a fő egység irányában álljon. A legjobb teljesítményt függőleges irányban érjük el.
 - A kevésbé erős jelet fog, ha a SEBESÉSGŐZLŐ közelebb található a vevőhöz képest. Az erősebb érzékelőjelnek köszönhetően nem csak a zaj csökken, de a SEBESÉSGŐZLŐ készülék üzemelő elem üzemideje is megnövekszik. Annak érdekében, hogy a lehető legjobb vezeték nélküli teljesítményt érjük el, telepítse a SEBESÉSGŐZLŐ készüléket olyan közel a fő egységhez, amennyire csak lehet, de legalább 70 cm távolságra.
 - Állítsa a MÁGNES egységet rögzített pozícióba, hogy a MÁGNES közepe egyenesbe jöhessen az érzékelő ponttal S.
 - A MÁGNES és az érzékelő pont S közötti távolság kb. 5 mm legyen.

- PL**
- Dostosować kąt, pod którym jest zainstalowany PRZEKAŹNIK PRĘDKOŚCI tak, aby był nastawiony w kierunku urządzenia głównego pod kątem +/- 15°; najlepsze działanie uzyskuje się przy kierunku pionowym.
 - Odbiornik będzie otrzymywać silniejszy sygnał drogą bezprzewodową, jeżeli PRZEKAŹNIK PRĘDKOŚCI będzie bliżej odbiornika. Silniejszy sygnał rejestrujący jest nie tylko bardziej odporny na zakłócenia, lecz również przedłuża żywotność baterii PRZEKAŹNIKA PRĘDKOŚCI. W celu uzyskania dobrego przekazu bezprzewodowego, proszę zainstalować PRZEKAŹNIK PRĘDKOŚCI tak blisko urządzenia głównego, jak to możliwe, nie dalej niż w odległości 70 cm.
 - Dostosować pozycję mocowania MAGNESU tak, aby środek MAGNESU był w jednej linii z punktem rejestrującym S.
 - Wyregulować czujnik tak, aby odległość pomiędzy MAGNESEM a punktem rejestrującym S wynosiła około 5 mm.

- CZ**
- Nastavte instalační úhel MĚŘIČE RYCHLOSTI tak, aby měřič mířil k hlavní jednotce v rozmezí úhlu +/- 15°. Pro nejlepší funkci se doporučuje svislý směr.
 - Testliže se bude MĚŘIČ RYCHLOSTI nalézat blíže k přijímači, přijímaný signál bude silnější. Silnější přijímaný signál nejen omezuje vznik šumu, ale také zvyšuje životnost baterie MĚŘIČE RYCHLOSTI. Chcete-li získat kvalitní bezdrátový signál, prosíme nainstalujte MĚŘIČ RYCHLOSTI co nejlépe k hlavní jednotce v maximální vzdálenosti 70 cm.
 - Upravte stabilní polohu MAGNETU tak, aby se mohl střed MAGNETU zarovnat se snímacím bodem S.
 - Upravte čidlo tak, aby mezi MAGNETEM a snímacím bodem S byla mezera přibližně 5 mm.

- JP**
- スピードトランスミッターの取り付け角度がメインユニットに対して±15度以内になるように調整してください。最高性能は、直角の方向のときに得られます。
 - スピードトランスミッターを近づければ、受信機が受信する無線信号も強くなります。検出信号が強くなれば、雑音の排除機能が高まるだけでなく、スピードトランスミッターの電池寿命も長くなります。優れた無線性能を得るために、スピードトランスミッターをできるだけメインユニットの近くになるよう、70 cm以内の位置に取り付けてください。
 - マグネットの中央がセンサー・ポイントに合うようにマグネットSの固定位置を調整します。
 - マグネットとセンサー・ポイントSの距離が約5mmになるようにセンサーを調整します。

- RU**
- Отрегулируйте угол установки ПЕРЕДАТЧИКА СКОРОСТИ так, чтобы он был направлен на главное устройство под углом +/- 15° градусов, оптимальная передача и прием сигнала достигаются при вертикальном направлении.
 - Если расположить ПЕРЕДАТЧИК СКОРОСТИ ближе к приемнику, последний будет получать более сильный беспроводной сигнал. Сигнал измерения большей силы не только имеет повышенную помехоустойчивость, но также увеличивает срок службы батареи ПЕРЕДАТЧИКА СКОРОСТИ. Для оптимальной передачи и приема беспроводного сигнала установите ПЕРЕДАТЧИК СКОРОСТИ максимально близко к главному устройству, но не дальше 70 см.
 - Отрегулируйте фиксированное положение МАГНИТА так, чтобы центр МАГНИТА был выровнен по точке измерения S.
 - Отрегулируйте датчик так, чтобы зазор между МАГНИТОМ и точкой измерения S составлял около 5 мм.

- SK**
- Upravte uhol inštalácie VYSIELAČA OTÁČOK tak, aby smeroval na hlavnú jednotku v uhle +/- 15°. Najlepší výkon sa dosiahne pri zvislom nasmerovaní.
 - Prijímač bude prijímať silnejší bezdrôtový signál, ak sa VYSIELAČ OTÁČOK bude nachádzať bližšie k prijímaču. Silnejší snímací signál má vyššiu odolnosť voči rušeniu a taktiež zvyšuje prevádzkovú životnosť batérie VYSIELAČA OTÁČOK co najbližšie k hlavnej jednotke (najviac však vo vzdialenosti do 70 cm).
 - Upravte pevnú polohu MAGNETU tak, aby sa stred MAGNETU zarovnal so snímacím bodom S.
 - Upravte snímač tak, aby bola vzdialenosť medzi MAGNETOM a snímacím bodom S približne 5 mm.

- NO**
- Juster installasjonsvinkelen på HASTIGHETSSENDEREN slik at den er rettet mot hovedenheten innenfor en vinkel på +/- 15°; den beste ytelsen oppnås i en vertikal retning.
 - Mottakeren vil motta et sterkere trådløst signal hvis HASTIGHETSSENDEREN er nærmere mottakeren. Et sterkere avskingsignal er ikke bare mer immunt mot støy, men forlenger også levetiden på batteriet i HASTIGHETSSENDEREN. For god trådløs ytelse bør HASTIGHETSSENDEREN installeres så nær hovedenheten som mulig, innenfor en avstand på 70 cm fra den.
 - Juster den faste posisjonen på MAGNETEN slik at MAGNET-senteret retter seg inn mot avskingspunktet S.
 - Juster sensoren slik at mellomrommet mellom MAGNETEN og avskingspunktet S er cirka 5 mm.

- DK**
- Juster HASTIGHETSSENDERENS installationsvinkel, således at den er rettet mod hovedenheden inden for en vinkel på +/- 15°; det bedste resultat opnås i lodret retning.
 - Mottageren modtager et stærkere trådløst signal, hvis HASTIGHETSSENDEREN er anbragt så tæt som muligt på mottageren. Et stærkere detekteringsignal giver ikke blot bedre støjsikkerhed en forlænger også levetiden af HASTIGHETSSENDERENS batteri. HASTIGHETSSENDEREN bør installeres så tæt på hovedenheden som muligt og i en afstand på 70 cm for at sikre en optimal trådløs ydelse.
 - Juster MAGNETEN i en fast position, således at MAGNET-centret kan bringes på linje med detekteringspunktet S.
 - Juster sensoren, således at mellemrummet mellem MAGNETEN og detekteringspunktet S er ca. 5 mm.

- FI**
- Säädä NOPEUSMITTARIN asennuskulma osoittamaan pääyksikön suuntaan +/- 15° kulmassa, paras tulos syntyy pystysuorassa suunnassa.
 - Vastaanotin saa vahvemman langattoman signaalin, jos NOPEUSMITTARI on lähempänä vastaanotinta. Vahempi tunnistussignaali kuuluu paremmin melussa ja lisäksi NOPEUSMITTARI akun käyttöikä. Hyvän langattoman toiminnan varmistamiseksi NOPEUSMITTARI on asennettava mahdollisimman lähelle pääyksikköä 70 cm säteellä.
 - Säädä MAGNEETIN kiinteää asentoa, jotta MAGNEETIN keskusta kohdistuisi tuntopisteen S kanssa.
 - Säädä anturia, jotta MAGNEETIN ja tuntopisteen S välinen tila on noin 5 mm.

- SE**
- Juster HASTIGHETSGIVARENS monteringsvinkel så att den är riktad mot huvudmodulen inom en vinkel på +/- 15°, bästa resultatet ger en lodrät riktning.
 - Mottagaren erhåller en starkare trådlöst signal om HASTIGHETSGIVAREN är närmare mottagaren. En starkare givarsignal har inte endast mindre besvär av brus, den gör även att HASTIGHETSGIVARENS batteri lever längre. För goda överföringsprestanda bör HASTIGHETSGIVAREN monteras så nära huvudmodulen som möjligt och inom 70 cm.
 - Juster MAGNETENS fasta position så att MAGNETENS centrum är inriktat mot känarpunkten S.
 - Ställ sensorn så att avståndet mellan MAGNETEN och känarpunkten S är ca. 5mm.

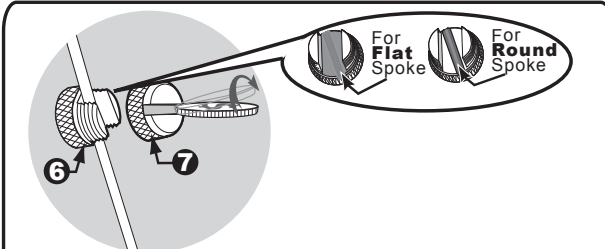

- | | | |
|-----------|-------------------------|-------------------------|
| EN | For flat spoke | For round spoke |
| DE | Für flachspeichen | Für runde speichen |
| FR | Pour rayon plat. | Pour rayon classique. |
| NL | Voor platte spaak | Voor ronde spaak |
| ES | Para radios planos | Para radios redondos |
| PT | Para raio plano | Para raio redondo |
| IT | Per raggio piatto | Per raggio tondo |
| HU | Lapos küllőhöz | Kerek küllőhöz |
| PL | Do płaskich szprych | Do okrągłych szprych |
| CZ | Pro ploché paprsek kola | Pro kulatý paprsek kola |
| JP | フラット・スポークの場合 | ラウンド・スポークの場合 |
| RU | Для плоской спицы | Для круглой спицы |
| SK | Pre ploché lúč | Pre okrúhly lúč |
| NO | For flat eike | For rund eike |
| DK | Til flade eger | Til runde eger |
| FI | Litteisiin pinnoihin | Pyöreisiin pinnoihin |
| SE | För flat eker | För rund eker |

