

ASTOR

ВРАЩАЮЩИЙСЯ УТЮЖОК ДЛЯ ВОЛОС MULTISTYLER



TA-1074

Внимание: Внимательно ознакомьтесь с данной инструкцией и сохраните её для дальнейшего использования в качестве справочного материала .

220-240V, 50Hz, 135W



RU

Вращающийся утюжок для волос **ASTOR** MULTYSTYLER TA-1074 поможет Вам создать неповторимый образ без визита к стилисту!

В Ваших руках не щетка или щипцы! Основа MULTYSTYLER - вращающийся нагревательный элемент, который поможет вам сделать профессиональную укладку самостоятельно!

Multistyle объединяет в себе несколько разнообразных парикмахерских приборов. Он заменит вам плойку, утюжок, ионизатор и многое другое.

В отличие от щипцов с плоскими нагревательными элементами, MULTYSTYLER не «запекает» волосы, а укладывает их бережно. MULTYSTYLER полирует каждый волос, придавая вашей прическе сияние.

Благодаря вращению, MULTYSTYLER может использовать более низкие температуры, что позволяет придавать волосам нужную форму и объем, сохраняя при этом волосы здоровыми. Нагревательный элемент полирует локоны, придает им блеск и мягкость. Ваши волосы становятся шелковистыми и ухоженными!
С помощью трех температурных режимов Вы можете превратить кучерявые волосы в блестящую и гладкую прическу за считанные минуты!

Только в Multistyle объединен вращательный нагревательный цилиндр и идеально ровные щетинки. Эта передовая технология работает с каждой волосинкой индивидуально, выравнивает волосы, не разрушая их структуру. А так, как волосы полируются, а не прессуются, они получают лучшую форму, больший объем и мгновенно превращаются из «соломы» в шелк.

Вы сможете изменить себя и попробовать множество разных причесок менее, чем за 10 минут. Multistyle выровняет кучерявые, придаст объем тонким волосам и сделает мягкими жесткие волосы. Он не пересушивает и не повреждает волосы, полностью автоматический и простой в использовании.

Вы сможете поднять волосы и придать им объем прямо от корней. Даже самые непослушные волосы будут уложены легко и быстро. Укладка продержится невероятно долго!

Как сделать профессиональную укладку с помощью MULTYSTYLER:

- * Первый ряд щетин вытягивает прядь волос.
- * Нагревательный элемент придает форму локону, моделирует и разглаживает волосы.
- * Второй ряд щетин разглаживает волосы и делает их шелковистыми.



ВНИМАНИЕ:

- Перед подключением прибора убедитесь, что указанное на нём номинальное напряжение соответствует напряжению местной электросети. Любая ошибка при подключении прибора может привести к необратимым поломкам, которые не покрываются гарантией.
- Использовать прибор только в бытовых целях. Прибор не предназначен для промышленного применения.
- Регулярно проверяйте состояние сетевого шнура. Запрещается пользоваться прибором, если сетевая вилка, сетевой шнур или сам прибор повреждены.
- Никогда не пользуйтесь прибором мокрыми руками или вблизи резервуаров с водой, в ванной, душе, умывальнике и т.п. 
- Данный прибор не предназначен для использования лицами (включая детей) с ограниченными физическими, сенсорными или умственными возможностями, а так же лицами, не обладающими необходимым опытом и знаниями, если только они не будут находиться под присмотром лица, отвечающего за их безопасность. Рекомендуется следить за тем, чтобы дети не играли с электроприбором.
- Не погружать в воду, не споласкивать водой – даже для очистки.
- После завершения работы отключайте прибор из розетки электросети. Для отключения от сети, не тянуть за шнур, а вытянуть вилку из розетки.
- Не обматывайте сетевой шнур вокруг прибора.
- Не используйте прибор для искусственных волос.
- Не оставляйте прибор включённым без присмотра.
- Не используйте прибор принадлежности, не входящие в комплект данного прибора.
- Не пытайтесь самостоятельно ремонтировать прибор или заменять какие-либо детали.
- Следите, чтобы насадки были чистыми и на них не было пыли, грязи, а так же средств по уходу за волосами – мусса, спрея или геля.
- Насадки и пластиковые части прибора рядом с насадками быстро нагреваются до высоких температур. Не допускайте соприкосновения горячих поверхностей прибора с кожей.
- Насадки имеют керамическое покрытие. С течением времени керамическое покрытие изнашивается, что, однако, не влияет на работу прибора.
- Во избежание повреждения волос при укладке, контакт насадок с волосами не должен превышать нескольких секунд за один приём.
- Пользуйтесь прибором для укладки только сухих волос.

ОПИСАНИЕ

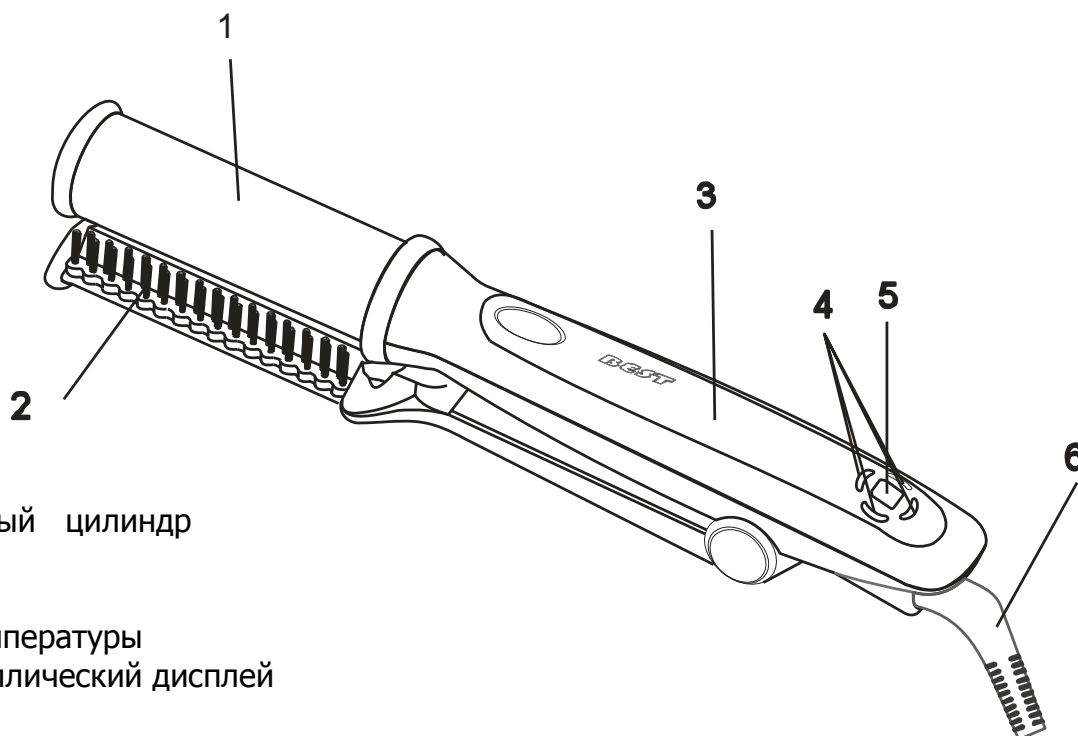

1. Нагревательный цилиндр
2. Щётка
3. Ручка
4. Регулятор температуры
5. Жидкокристаллический дисплей
6. Шнур

Рекомендации по профессиональной укладке волос с помощью MULTYSTYLER:

Волосы не должны быть обработаны какими-либо средствами, однако если тонкие и слабые волосы выются, их необходимо слегка обработать средствами по уходу за волосами.

Прежде чем приступать к укладке, необходимо вымыть волосы. Для достижения наилучших результатов после применения кондиционера для волос, тщательно промойте волосы. Высушите волосы полотенцем.

Прежде чем приступить к использованию прибора MULTYSTYLER всегда наносите на волосы средство для облегчения расчесывания волос и разделяйте пряди.

Разделяйте на пряди и закалывайте верхние пряди волос. Ширина прядей должна составлять 2-3 см, при этом пряди не должны быть шире цилиндрического элемента прибора.

Прежде чем приступить к процедуре укладки, всегда проверяйте, чтоб прибор MULTYSTYLER нагрелся до нужной температуры. Начните укладку с нижних прядей волос, продвигаясь снизу вверх, затем осуществляйте укладку верхних прядей волос.

Для получения необходимой прически, в случае необходимости повторите процедуру укладки. Не обрабатывайте одну и ту же прядь волос слишком продолжительный период времени. Делая укладку, обрабатывайте все пряди волос прибором MULTYSTYLER равномерно.

Когда укладка завершена, нажмите и удерживайте кнопку включения/выключения до тех пор, пока прибор не выключится. Прежде чем поместить прибор на хранение в коробку, дайте ему остыть.

Как пользоваться прибором для укладки волос MULTYSTYLER:

1. Вставьте вилку прибора MULTYSTYLER в электрическую розетку.
 - ✓ Нажмите кнопку включения один раз, чтобы выбрать температурный режим (3 ДЕЛЕНИЯ) для густых жестких волос.
 - ✓ Нажмите кнопку включения во второй раз, чтобы выбрать температурный режим (2 ДЕЛЕНИЯ) для тонких волос и волос средней густоты.
 - ✓ Нажмите кнопку включения в третий раз, чтобы выбрать температурный режим (1 ДЕЛЕНИЯ) для тонких слабых волос.
 - ✓ Нажмите кнопку включения в четвертый раз, чтобы выключить прибор MULTYSTYLER (температурные диоды выключатся).
2. Индикаторы температуры будут мигать во время выбора температурного режима; если температурный режим выбран, индикатор температуры будет гореть.

Характеристика прибора для укладки волос MULTYSTYLER:

- * Светодиодный индикатор температуры
- * Горячий вращающийся цилиндр (от 90 до 140 об/мин)
- * Подогреваемая щетка для быстрого равномерного распределения тепла
- * Автоматическое выключение – прибор MULTYSTYLER автоматически выключится после 45 минут бездействия.
- * 3 температурных режима
- * Напряжение: 220В
- * Мощность: 135W

UA

Прасочка для волосся **ASTOR** MULTYSTYLER TA-1074 допоможе Вам створити неповторний образ без візиту до стиліста!

У Ваших руках не щітка або щипці! Основа MULTYSTYLER - нагрівальний елемент, що обертається, який допоможе Вам зробити професійну укладку самостійно!

Multistyleer поєднує в собі кілька різноманітних перукарських приладів. Він замінить вам плойку, прасочки, іонізатор і багато чого іншого.

На відміну від щипців із плоскими нагрівальними елементами, MULTYSTYLER не "запікає" волосся, а укладає його дбайливо. MULTYSTYLER полірує кожну волосину, надаючи вашій зачісці сяйво.

Завдяки обертанню, MULTYSTYLER може використовувати більш низькі температури, що дозволяє надавати волоссю потрібну форму й об'єм, зберігаючи при цьому волосся здоровим. Нагрівальний елемент полірує локони, надає їм блиск і м'якість. Ваше волосся стає шовковистим й доглянутим!

За допомогою трьох температурних режимів Ви можете перетворити кучеряве волосся в блискучу й гладку зачіску за лічені хвилини!

Тільки в Multistyleer об'єднаний обертальний нагрівальний циліндр і ідеально рівні щітинки. Ця передова технологія працює з кожною волосинкою індивідуально, вирівнює волосся, не руйнуючи його структуру. А так, як волосся полірується, а не пресується, вони одержують кращу форму, більший обсяг і миттєво перетворюються з "соломки" у шовк.

Ви зможете змінити себе й спробувати безліч різноманітних зачісок менш, ніж за 10 хвилин. Multistyleer вирівняє кучеряве, додасть об'єм тонкому волоссю і зробить м'яким тверде волосся. Він не пересушує й не пошкоджує волосся, повністю автоматичний і простий у використанні.

Ви зможете підняти волосся й додати йому об'єм прямо від коріння. Укладка протримається неймовірно довго!

Як зробити професійну укладку за допомогою MULTYSTYLER:

- * Перший ряд щітин витягає пасмо волосся.
- * Нагрівальний елемент надає форму локону, моделює й розгладжує волосся.
- * Другий ряд щітин розгладжує волосся й робить його шовковистим.



УВАГА:

- Перед підключенням приладу переконайтеся, що зазначена на ньому номінальна напруга відповідає напрузі місцевої електромережі. Будь-яка помилка при підключенні приладу може привести до необоротних поломок, які не покриваються гарантією.
- Використовувати прилад тільки в побутових цілях. Прилад не призначений для промислового застосування.
- Регулярно перевіряйте стан мережного шнура. Забороняється користуватися приладом, якщо мережна вилка, мережний шнур або сам прилад ушкоджені.
- Ніколи не користуйтеся приладом мокрими руками або поблизу резервуарів з водою, у ванній, душі, умивальнику й т.п.
- Даний прилад не призначений для використання особами (включаючи дітей) з обмеженими фізичними, сенсорними або розумовими можливостями, а так само особами, що не володіють необхідним досвідом і знаннями, якщо тільки вони не будуть перебувати під доглядом особи, відповідальної за їхню безпеку. Рекомендується стежити за тим, щоб діти не грали з електроприладом.
- Не занурювати у воду, не споліскувати водою - навіть для очищення.
- Після завершення роботи відключайте прилад з розетки електромережі. Для відключення від мережі, не тягти за шнур, а витягнути вилку з розетки.
- Не обмотуйте мережний шнур навколо приладу.
- Не використовуйте прилад для штучного волосся.
- Не залишайте прилад включеним без нагляду.
- Не використовуйте аксесуари, що не входять у комплект даного приладу.
- Не намагайтеся самостійно ремонтувати прилад або замінити які-небудь деталі.
- Стежте, щоб насадки були чистими й на них не було пилу, бруду, а також засобів по догляду за волоссями - мусу, спрею або гелю. Забороняється використовувати прилад разом із засобами по догляду за волоссями.
- Насадки й пластикові частини приладу поруч із насадками швидко нагріваються до високих температур. Не допускайте зіткнення гарячих поверхонь приладу зі шкірою.
- Насадки мають керамічне покриття. Із часом керамічне покриття зношується, що, однак, не впливає на роботу приладу.
- Щоб уникнути ушкодження волосся при укладанні, контакт насадок з волоссями не повинен перевищувати декількох секунд за один рух.
- Користуйтеся приладом для укладання тільки сухого волосся.



ОПИС

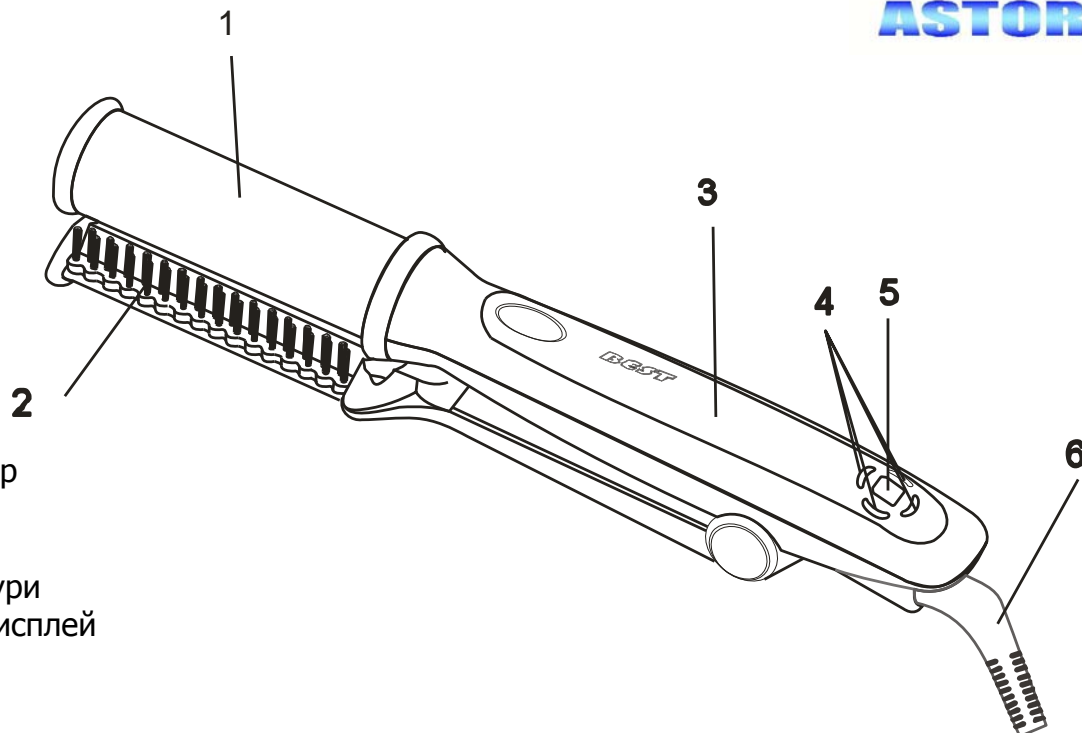

1. Нагрівальний циліндр
2. Щітка
3. Ручка
4. Регулятор температури
5. Рідкокристалічний дисплей
6. Шнур

Рекомендації із професійного укладання волосся за допомогою MULTYSTYLER:

Волосся не повинне бути оброблене будь-яким засобом, однак якщо волосся тонке й слабке, його необхідно злегка обробити засобом по догляду за волоссями.

Перш ніж приступати до укладання, необхідно вимити волосся. Для досягнення найкращих результатів після застосування кондиціонера для волосся, ретельно промийте волосся. Висушіть волосся рушником.

Перш ніж приступити до використання приладу MULTYSTYLER завжди наносите на волосся засіб для полегшення розчісування волосся й розділяйте пасма.

Розділіть на пасма та заколійте верхні пасма волосся. Ширина пасм повинна становити 2-3 см, при цьому пасма не повинні бути ширше циліндричного елемента приладу.

Перш ніж приступитися до процедури укладання, завжди перевіряйте, щоб прилад MULTYSTYLER нагрівся до потрібної температури. Почніть укладання з нижніх пасм волосся, просуваючись знизу нагору, потім здійсніть укладання верхніх пасм волосся.

Для одержання необхідної зачіски, якщо буде потрібно повторіть процедуру укладки. Не обробляйте то саме пасмо волосся занадто тривалий період часу. Роблячи укладку, обробляйте всі пасма волосся приладом MULTYSTYLER рівномірно.

Коли укладка завершена, натисніть і втримуйте кнопку включення /вимикання доти, поки прилад не вимкнеться. Перш ніж помістити прилад на зберігання в коробку, дайте йому охолонути.

Як користуватися приладом для укладання волось MULTYSTYLER:

1. Вставте вилку приладу MULTYSTYLER в електричну розетку.

- ✓ Натисніть кнопку включення один раз, щоб вибрати температурний режим (3-й режим) для густого та жорсткого волосся.
- ✓ Натисніть кнопку включення в другий раз, щоб вибрати температурний режим (2-й режим) для тонкого волосся і волосся середньої густоти.
- ✓ Натисніть кнопку включення в третє, щоб вибрати температурний режим (1-й режим) для тонкого слабкого волосся.
- ✓ Натисніть кнопку включення в четвертий раз, щоб виключити прилад MULTYSTYLER (температурні діоди вимкнуться).

2. Індикатори температури будуть мерехтати під час вибору температурного режиму; якщо температурний режим обраний, індикатор температури буде горіти.

Характеристика приладу для укладання волось MULTYSTYLER:

- * Світлодіодний індикатор температури
- * Гарячий обертовий циліндр (від 90 до 140 про/хв)
- * Щітка, що нагрівається, для швидкого рівномірного розподілу тепла
- * Автоматичне вимикання - прилад MULTYSTYLER автоматично виключиться після 45 хвилин бездіяльності.
- * 3 температурних режима
- * Напруга: 220В
- * Потужність: 135W