

► СВ радиостанция

Midland 203

► РУКОВОДСТВО ПОЛЬЗОВАТЕЛЯ



 **MIDLAND**®

MIDLAND 203

Midland 203 - новая радиостанция гражданского диапазона версии *Multi Standard*, обладающая набором необходимых функций и характеризующаяся превосходными эксплуатационными характеристиками.

Радиостанция оснащена функцией автоподстройки частоты – ФАПЧ, благодаря которой обеспечивается надежный контроль частот по всем каналам!

Используемые керамические фильтры обеспечивают превосходную избирательность.

Радиостанция **Midland 203** поставляется с микрофоном, крепежом и кабелем питания.

ФУНКЦИИ И СРЕДСТВА УПРАВЛЕНИЯ

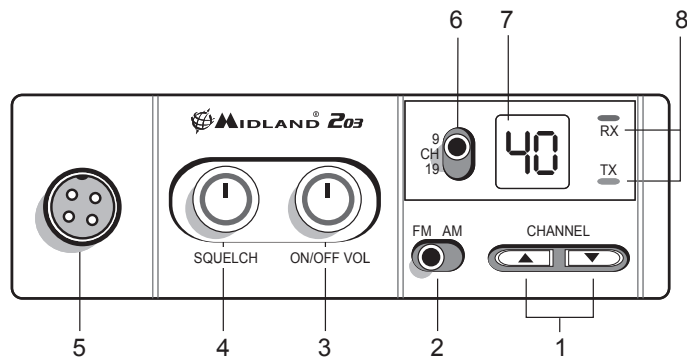

1. Кнопки переключения каналов «**CHANNEL UP/DOWN**».
2. Переключатель вида модуляции «**AM/FM**».
3. Ручка «**ON/OFF VOL**»:
в положении «**OFF**» - радиостанция выключена;
в положении «**VOLUME**» - установка комфортного уровня громкости.
4. Ручка «**Squelch**»: должна быть установлена в такое положение, при котором исчезает фоновый шум.
5. Разъем для подключения тангенты «**MIC**».
6. Переключатель **9/CH/19**: обеспечивает быстрое переключение на приоритетные каналы 9D и 19D;
в положении «**CH**» - обычный рабочий режим.
7. **Дисплей** для отображения номера выбранного канала.
8. Индикаторы рабочих режимов:
RX(зеленый) – прием;
TX(красный) – передача.

Производитель оставляет за собой право вносить изменения в технические характеристики, конструкцию и дизайн оборудования без предварительного уведомления.

ЗАДНЯЯ ПАНЕЛЬ

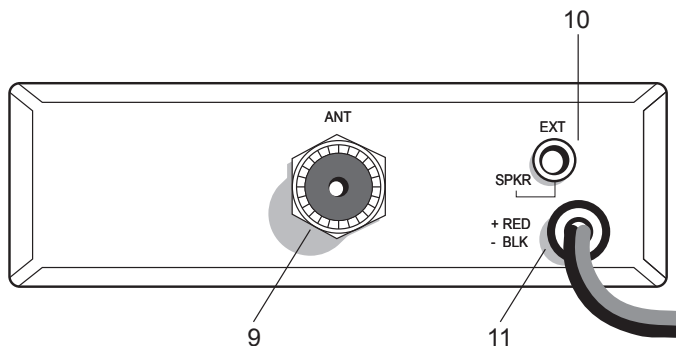

9. Антенный разъем «ANT»
10. Разъем для подключения внешнего динамика «EXT SPKR».
11. Кабель питания (Uп = 12,6В DC +/-10%).

МИКРОФОН

1. Кнопка «РТТ»: нажмите, чтобы начать передачу сигнала.
2. 4-штырьковый разъем микрофона.

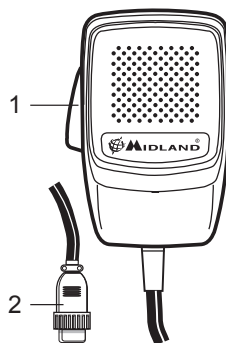

УСТАНОВКА РАДИОСТАНЦИИ

Безопасность и удобство являются главными требованиями установки радиостанции. Панель управления радиостанции должна быть расположена таким образом, чтобы не препятствовать безопасному управлению автомобилем. Удостоверьтесь, что провода не свисают над педалями тормоза/газа/сцепления. Не забудьте и о комфорте пассажира! Следующий важный аспект установки радиостанции – простота установки и демонтажа радиостанции.

Наиболее распространенная позиция для крепления радиостанции – под приборной панелью автомобиля (слева или справа от руля в зависимости от модели автомобиля). Одно из основных требований установки радиостанции - доступность подсоединения ее к источнику постоянного напряжения 12 – 13,8 В.

Не монтируйте радиостанцию в зоне прямого действия кондиционера или обогревателя!

Когда вы определите оптимальное место для установки радиостанции, используйте скобу в качестве трафарета для разметки монтажных отверстий. Будьте внимательны при просверливании отверстий, удостоверьтесь в том, что вы не задеваете электропроводку автомобиля. Посредством монтажных винтов, шайб и саморезов закрепите радиостанцию в выбранную позицию. Подсоедините питающий провод радиостанции к аккумулятору или прикуривателю автомобиля.

Перед началом использования радиостанции необходимо установить антенную систему. Кабель антенны необходимо подключить к радиостанции через соответствующий разъем.

Если вы хотите использовать внешний динамик, подключите его к радиостанции через разъем «EXT SPKR».

АНТЕННАЯ СИСТЕМА

Используйте антенны только диапазона 27 МГц. Автомобильная антенная система не ограничена только самой антенной. Линия передачи (кабель) наряду с самим автомобилем являются не менее важными составными частями антенной системы.

Для получения наилучшего результата Вы должны надежно установить антенну в оптимальном месте на автомобиле. Используйте коаксиальный кабель с сопротивлением 50 Ом. Рекомендуем тип кабеля - RG58/U. Следует обеспечить минимальную длину кабеля, но если антенна укомплектована штатным кабелем, то недопустимо изменять его длину. Помните, что антенны практически всех моделей имеют и требуют настройку!!!

Установка автомобильной антенны

Несколько простых правил, которые помогут вам установить автомобильную антенну правильно:

1. Не устанавливайте антенну на краю корпуса автомобиля!
2. Во время работы антенна должна быть достаточно жесткой с тем, чтобы сохранять вертикальное положение во время движения автомобиля.
3. Установите антенну как можно дальше от источников помех (система зажигания и т.д.) и прокладывайте кабель вдали от этих источников.
4. Для антенны, вмонтированной в корпус, требуется надежный контакт с корпусом автомобиля. Убедитесь, что радиостанция также имеет контакт с корпусом.

Существует несколько типов автомобильных СВ антенн. Наиболее подходящей является штыревая антенна вертикальной поляризации, которая имеет круговую диаграмму направленности.

Для большей эффективности лучше пользоваться полноразмерной четвертьволновой антенной, длина которой составляет 2,75 м, так как эффективность работы радиостанции напрямую зависит от длины антенны. Но такие размеры антенны сопряжены с неудобствами в эксплуатации, поэтому более удобны в использовании укороченные антенны длиной около 1,5 метра.

Существует несколько вариантов расположения антенны на корпусе автомобиля.

Установка на крыше – в этом положении антенна в равной степени излучает во всех направлениях, но проблематично использование полноразмерной четвертьволновой антенны.

Установка на капоте – при такой установке антенны схема излучения немного больше в направлении заднего крыла, находящегося напротив места установки антенны.

Установка на крышке багажника – при такой установке антенны схема излучения немного сильнее в направлении переднего крыла, находящегося напротив места установки антенны.

Установка на бампере – в этом положении антенна излучает в горизонтальной плоскости преимущественно вперед и назад по ходу автомобиля. В таком варианте возможно использование полноразмерной четвертьволновой антенны.

Внимание! Рекомендуем Вам периодически проверять кабель и КСВ!

ПОРЯДОК РАБОТЫ С РАДИОСТАНЦИЕЙ

Установив радиостанцию в автомобиле и подключив её к источнику питания, следуйте описанным ниже шагам:

1. Подключите микрофон к радиостанции, вставив штекер микрофона в разъем «MIC».
2. Убедитесь, что антенна надежно подсоединена к радиостанции.
3. Удостоверьтесь, что ручка «Squelch» (шумоподаватель) повернута против часовой стрелки до упора.
4. Выберите режим AM или FM.
5. Включите радиостанцию, выберите необходимый диапазон частот, отрегулируйте громкость.
6. Выберите нужный вам канал.
7. Отрегулируйте SQUELCH. Для правильной установки порога срабатывания шумоподавателя регулятор SQL нужно сначала установить в положение, при котором появляются собственные или эфирные шумы. Затем повернуть ручку по часовой стрелке до момента исчезновения шумов в динамике. Принимаемый сигнал должен быть чуть выше уровня порога шумоподавления. Дальнейшее вращение регулятора по часовой стрелке увеличивает порог шумоподавления. При крайнем правом положении ручки возможен прием только мощных сигналов.
8. Чтобы перейти в режим передачи сигнала – нажмите на кнопку PTT и говорите в микрофон обычным голосом. Держите микрофон на расстоянии 5 – 7 см от рта.
9. Чтобы перейти в режим приема сигнала, отпустите кнопку PTT.

ВЫБОР ДИАПАЗОНА ЧАСТОТ

Диапазон частот выбирается в зависимости от того, в какой стране вы используете радиостанцию. Радиостанция Midland 203 может быть настроена на 4 диапазона частот:

IT(it): 40СН 26.965 МГц – 27.405 МГц 4Вт AM/FM

EU(EU): 40СН 26.965 МГц – 27.405 МГц 1Вт AM/4Вт FM

PL(PL): 40СН 26.960 МГц – 27.400 МГц 4Вт AM/FM

D3(d3): 80СН с СН1 по СН40 26.965МГц – 27.405 МГц 1Вт AM/4Вт FM
с СН41 по СН80 26.565МГц – 26.955 МГц 4Вт FM

Для установки диапазона частот:

1. Выключите радиостанцию;
2. При включении радиостанции одновременно нажмите кнопки «UP» и «DOWN»;

3. С помощью кнопок «UP» и «DOWN» выберите необходимый диапазон частот;
4. Для завершения процедуры нажмите кнопку «РТТ» или подождите 5 секунд.

При включении радиостанции на дисплее на 1 секунду отобразится выбранный диапазон частот. Для смены диапазона частот следуйте вышеописанной процедуре.

ПРИОРИТЕТНЫЕ КАНАЛЫ

Радиостанция **Midland 203** оснащена переключателем, позволяющим оперативно настроить радиостанцию на приоритетные каналы 9D и 19D:

- > 9 канал – аварийный канал;
- > 19 канал – информация о дорожных условиях;
- > позиция переключателя «СН» – режим работы радиостанции, при котором возможен выбор любого канала установленного диапазона частот.

УСТАНОВКА ВНЕШНЕГО ДИНАМИКА

В качестве внешнего динамика может быть использован динамик, имеющий сопротивление 4 Ом и рассчитанный на мощность до 10 Ватт. Вставьте штекер динамика в разъем «EXT SPKR» на задней панели радиостанции.

Внимание! При подключении внешнего динамика внутренний динамик отключается. Теперь вы будете прослушивать все входящие сигналы через внешний динамик.

ТЕХНИЧЕСКИЕ ХАРАКТЕРИСТИКИ

ОБЩИЕ:

Частоты.....	26,965-27,405 МГц
Рабочий цикл (1 час).....	TX 5 %, RX 5 %, stand-by 90 %
Питание.....	12,6 В пост. тока +/- 10%
Габариты.....	124x38x190 мм
Вес.....	1.2 кг

ПРИЕМНИК:

Чувствительность.....	лучше чем 1,0 мкВ при 20 дБ SINAD
Подавление побочных каналов.....	60 дБ
Промежуточные частоты.....	I ПЧ: 10,7 МГц II ПЧ: 455 кГц
Выходная аудио мощность.....	макс 4 Вт

ПЕРЕДАТЧИК:

Выходная мощность.....	1Вт или 4 Вт
Модуляция.....	AM/FM
Макс. девиация.....	1.8 кГц FM; 85% AM
Уровень побочных излучений.....	не хуже 60 дБ
Допустимое отклонение частот.....	0.002%
Потребление тока.....	FM (4Вт): 1.3 А; AM: 1.8А

Технические характеристики могут изменяться производителем без предварительного уведомления.



- Для утилизации предметов, на которых есть данный символ или в том случае, если этот символ присутствует на упаковке или инструкции, необходимо: отнести их в специализированные центры, где они будут утилизированы с наименьшим пагубным воздействием на окружающую среду.

www.radiosila.ru

www.radiosila.ru

г.Челябинск ул.Свободы,185 8(351)-278-88-87 / ул.Черкасская,17 ТЦ "Невский" 218-0-217 otdel@radiosila.ru. Тюмень ул.Республики,188 ТК "Квартал" 8-(3452)-903-905 / ул.Федонинского,4А 903-988 tyumen@radiosila.ru
г.Пермь, Чкалова,9Е рядом "Крепарт" 8(342)-249-88-05 / Чернышевского,3А "Римэкс" 216-51-54 perm@radiosila.ru. Екатеринбург ул.8 Марта,185/5 8-(343)-379-00-63 г.С-Петербург ул.Звездная,1А 8-(812)-930-56-32

Произведено или импортировано:

CTE INTERNATIONAL srl

Via R. Sevardi 7 - 42010 Mancasale- Reggio Emilia- Italia

CTE Интернешнл с.р.л.,

ул. Р. Севарди 7- 42010 Манкасаль, Реджио Эмилия, Италия

Импортер в России - ЗАО "Алан-Связь".

Интернет сайт: www.midland.ru

Адрес: Москва, 105187, Фортунатовская 31А, стр.2

Настоящим CTE International заявляет, что данный продукт соответствует требованиям директивы ЕС 1999/5/ЕС.

WWW.MIDLAND.RU |

