

AKAI

Руководство по эксплуатации

DVD-ПРОИГРЫВАТЕЛЬ

DV-P4920KDSM

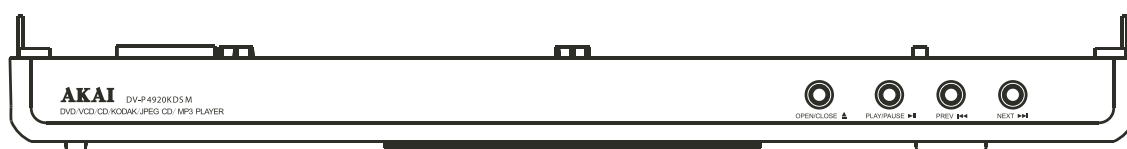

Содержание

1 Меры предосторожности	3
2 Расположение органов управления и разъемов	4
Задняя стенка	4
Передняя панель	4
Обозначение кнопок на ПДУ	5
3 Подготовка к работе	7
4 Основные операции	10
Включение/выключение	10
Установка системы цветного телевидения	10
Пауза	10
Регулировка громкости	10
5 Предварительные операции	11
Меню воспроизведения дисков DVD	11
Выбор треков дисков аудио CD, VCD	11
Ускоренное воспроизведение вперед (назад)	12
Замедленное воспроизведение	12
Выбор последующего (предыдущего) трека, раздела	12
Повтор воспроизведения	13
Повторное воспроизведение фрагмента	13
Запоминание последнего режима	14
Выбор параметров звукового канала	14
Выбор угла просмотра	14
Выбор языка субтитров	15
Экранное меню	15
Изменение размера изображения	16
Установка начала воспроизведения	16
6 Воспроизведение дисков MP3	17
Воспроизведение дисков MP3	17
Режим воспроизведения	17
Другие функции	17
7 Воспроизведение дисков KODAK PICTURE CD, JPEG, MPEG4, DivX. КАРАОКЕ	18
Воспроизведение дисков с файлами Kodak Picture CD и JPEG	18
Караоке	18
Воспроизведение дисков MPEG4 (DivX)	18
8 Настройка функций	19
Меню настроек	19
Основные установки	19

Формат изображения	19
Установка символа угла просмотра	19
Установка языка надписей экранного меню	19
Установки цифрового выхода	20
Установка надписей для плохослышащих	20
Защита экрана	20
Запоминание последнего режима	20
Аудиоустановки	20
Режим каналов	20
Передний громкоговоритель	21
Центральный громкоговоритель	21
Задний громкоговоритель	21
Сабвуфер	21
Установки цифрового сигнала	21
Установки цифрового выхода SPDIF	21
Установки системы DOLBY	22
Режимы каналов	22
Степень сжатия	22
Видео установки	22
Установка видео выхода	22
Установка вида развертки	22
Четкость	23
Яркость	23
Контрастность	23
Предварительные настройки	23
Система телевидения	23
Выбор языка звукового сопровождения	24
Включение субтитров	24
Выбор языка меню диска	24
Контроль родителей	24
Изменение пароля	24
Восстановление заводских настроек	24
9 Техническое обслуживание	25
Уход за дисками	25
Сохранение дисков	25
Воспроизводимые диски	25
Типы дисков	25
Авторские права	25
Система цветного телевидения	25
Аксессуары	26
Установка батареек в ПДУ	26
Устранение неисправностей	27
10 Технические характеристики	28

МЕРЫ ПРЕДОСТОРОЖНОСТИ

Перед включением устройства ознакомьтесь с мерами предосторожности, изложенными в настоящем руководстве.

Напряжение питания

Устройство рассчитано на подключение к сети переменного тока напряжением от 100 до 240 В , частотой 50Гц/60Гц.

Размещение

- Шнур питания должен быть расположен таким образом, чтобы он не находился на пути вашего передвижения по дому и не был заземлен каким-либо предметом. Обратите особое внимание на надежность соединения шнура питания с устройством и с розеткой сети переменного тока.
- Не размещайте устройство в помещении с повышенной влажностью. Не допускайте попадания внутрь устройства жидкости. Это может к нарушению работоспособности устройств и представлять опасность для вас.
- Не размещайте на верхней крышке устройства вазы, сосуды с водой.
- Не располагайте устройство в местах воздействия прямых солнечных лучей или вблизи источников тепла.
- Рекомендуется отключать устройство от сети , если в течении длительного времени оно эксплуатироваться не будет.

Чистка

- Отключите питание прежде чем производить чистку.
- Для чистки используйте мягкую влажную (не мокрую) ткань.
- Не используйте для чистки жидкость или аэрозоль.

Вентиляция

Все отверстия и прорези в корпусе устройства служат для вентиляции. Не допускайте их закрывания, поскольку это может привести к перегреву устройства.

Ремонт

Не пытайтесь проводить ремонт устройства самостоятельно.

Не открывайте корпус устройства. При подключении к сети внутри устройства присутствует высокое напряжение, представляющее опасность для Вашей жизни.

При необходимости ремонта, обратитесь к квалифицированному обслуживающему персоналу

Установка батареек

Пожалуйста, проверьте правильность установки батареек в пульте дистанционного управления (ПДУ).

Электробезопасность

Убедитесь, что напряжение сети соответствует значениям, приведенным выше и нанесенным на задней стенке устройства.

При замене предохранителя вилка сетевого шнура должна быть отключена от сети переменного тока. Замена предохранителя должна производиться на предохранитель с таким же током срабатывания (такой же цветовой маркировкой).

Сетевая вилка выполнена из негорючего материала.

При необходимости замены сетевого шнура обратите внимание на то, чтобы новый шнур соответствовал всем требованиям по электро и пожаробезопасности.

Примечание. Если в течение 3-4 минут изображение неподвижно, то на экране телевизора появится заставка, сохраняющая экран.

РАСПОЛОЖЕНИЕ ОРГАНОВ УПРАВЛЕНИЯ И РАЗЪЕМОВ

Обратите внимание:

- Технические параметры и конструкция устройства могут отличаться от приведенных в настоящем руководстве.

ЗАДНЯЯ СТЕНКА

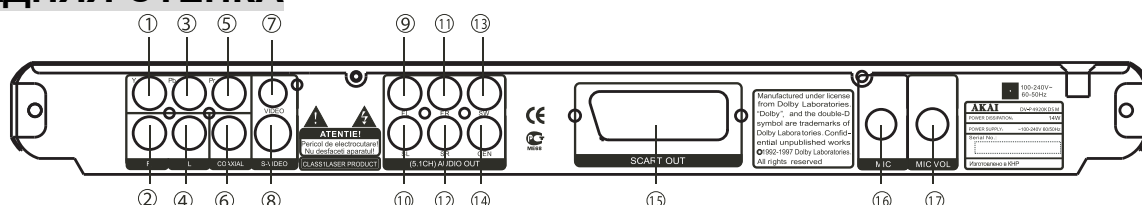

- 1/3/5 Y Pb Pr – видео-выходы компонентных сигналов
- 2. R – аудио выход правого канала
- 4. L – аудио выход левого канала
- 6. COAXIAL - цифровой коаксиальный аудио выход
- 7. VIDEO - композитный видео выход

- 8. S-VIDEO – видео выход S- VIDEO
- 9. F.L – аудио выход левого переднего канала
- 10. S.L – аудио выход левого заднего канала
- 11. F.R – аудио выход правого переднего канала
- 12. S.R – аудио выход правого заднего канала

- 13. S.W – аудио выход канала сабвуфера
- 14. CEN – аудио выход центрального канала
- 15. SCART - выход SCART
- 16. MIC - гнездо для подключения микрофона
- 17. MIC VOL - ручка регулировки громкости микрофона

ПЕРЕДНЯЯ ПАНЕЛЬ

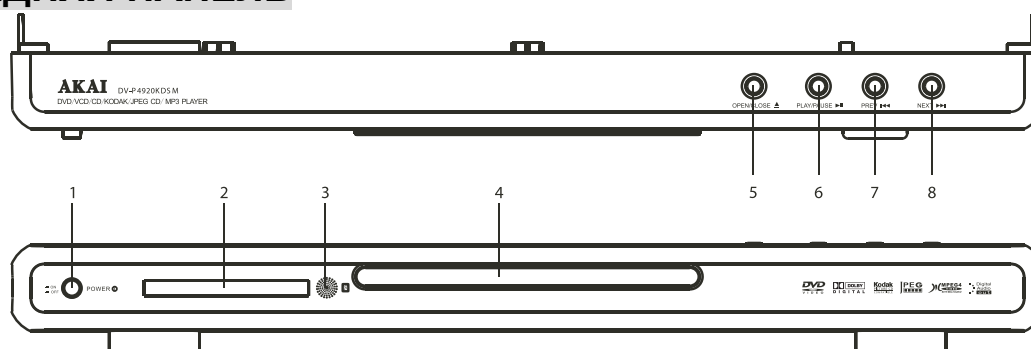

- 1. POWER ON/OFF- кнопка включения/ выключения
- 2. Дисплей
- 3. Сенсор дистанционного управления
- 4. Загрузочное устройство (лоток)
- 5. OPEN/CLOSE ▲ - кнопка выдвижения лотка для загрузки дисков
- 6. PLAY PAUSE ►|| - кнопка воспроизведения/временного прекращения воспроизведения
- 7. PREV ◀◀ - кнопка перехода назад
- 8. NEXT ▶▶ – кнопка перехода вперед

ОБОЗНАЧЕНИЕ КНОПОК НА ПДУ

1. V-MODE – кнопка переключения режимов развертки
2.  – кнопка включения/выключения с переходом в режим ожидания
3. SETUP – кнопка вызова меню установок
4. ANGLE – кнопка установки угла просмотра
5. AUDIO – кнопка выбора языка звукового сопровождения
6. SUBTITLE – кнопка выбора языка субтитров
7. -VOLUME+ - кнопки регулировки громкости
8. MUTE - кнопка выключения звука
9. ▲ - кнопка перемещения в меню вверх
10. ◀ - кнопка перемещения в меню влево
11. || PAUSE – кнопка временного прекращения воспроизведения
12. ▼ - кнопка перемещения в меню вниз
13. ◀◀ SEARCH ▶▶ - кнопки ускоренного воспроизведения назад, вперед
14. MENU – кнопка вызова меню дисков DVD
15. TITLE – кнопка вызова меню информации по главам
16. A-B – кнопка повтора выбранного фрагмента
17. SYSTEM – кнопка выбора системы цветного телевидения
18. ▲ - кнопка выдвижения лотка для загрузки дисков
19. 0 -10+ - кнопки с цифрами для выбора треков (файлов, глав, разделов)
20. GOTO – кнопка выбора начала воспроизведения
21. SLOW / STEP – кнопки замедленного воспроизведения, покадрового просмотра
22. DEFAULT – кнопка возврата к заводским установкам
23. ▶ - кнопка перемещения в меню вправо
24. PLAY – кнопка воспроизведения
25. ■ STOP - кнопка прекращения воспроизведения
26. ◀◀ SKIP ▶▶ - кнопки перехода назад, вперед
27. ZOOM - кнопка изменения размера изображения
28. ↶ ↷ RETURN – кнопка выхода из меню
29. DISPLAY – кнопка вызова экранного меню
30. REPEAT – кнопка повтора

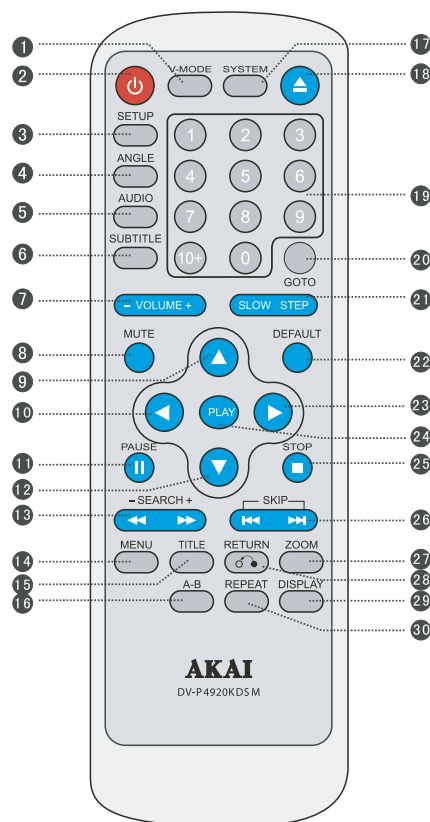

Примечания:

1. Зона действия ПДУ может меняться в зависимости от яркости окружающего света.
2. Не оставляйте ПДУ в помещениях с повышенной влажностью и вблизи источников тепла.
3. Если ПДУ не используется в течение продолжительного периода времени, извлеките из него батарейки. Это позволит избежать возможного повреждения ПДУ от утечки электролита батареек.
4. Средняя продолжительность эксплуатации батареек составляет один год (в зависимости от использования ПДУ). По истечении одного года эксплуатации или в случае неудовлетворительной работы ПДУ батарейки необходимо заменить. Тип батареек - щелочные батарейки типа ААА.

Прогрессивная развертка

Проигрывателем поддерживается как режим обычной (черезстрочной) развертки, так и режим прогрессивной развертки, обеспечивающей лучшее качество изображения. Переключение режима развертки осуществляется нажатием кнопки **V-MODE**.

Примечания:

Перед включением прогрессивной развертки убедитесь в том, что телевизор предназначен для работы с таким видом развертки. Телевизор должен быть подключен к компонентным выходам проигрывателя.

Если после активизации режима прогрессивной развертки на экране телевизора изображение отсутствует, то вернитесь к обычному режиму развертки.

Структура записи на диске

Видеозапись на диске DVD-Video может содержать одну или несколько глав (Title)-фильмов, клипов и т.д. Главы в свою очередь могут состоять из разделов (Chapter). Диски Video CD содержат треки (Track) - музыкальные произведения, песни, видеосюжеты и т.д.

Диски Audio CD содержат треки (Track), диски MP3-файлы (File)-музыкальные произведения, песни и т.д. Файлы на дисках MP3 могут быть объединены в папки (директории).

Диски JPEG содержат файлы, которые могут быть объединены в папки (директории).

ПОДГОТОВКА К РАБОТЕ

- Перед подключением: проигрыватель и подключаемые устройства отключите от сети переменного тока и ознакомьтесь с руководствами по эксплуатации на устройства.

Соединения – Подключение звуковой системы SURROUND

- Подключения акустических систем (громкоговорителей) Вы можете произвести в соответствии с нижеприведенным рисунком:

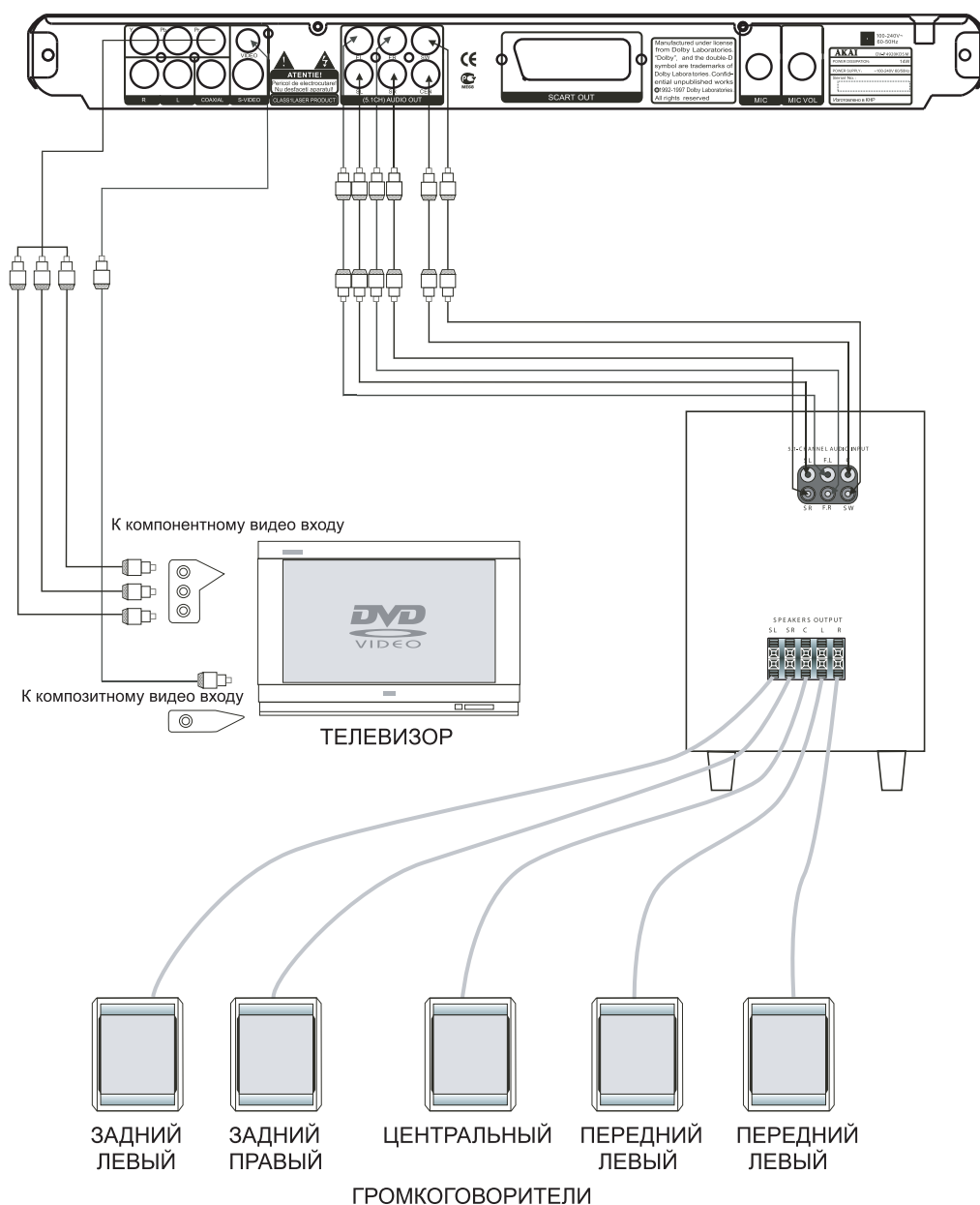

ПОДГОТОВКА К РАБОТЕ

В проигрыватели предусмотрены несколько выходов, которые могут быть использованы для подключения к телевизору: аудио выходы, видео выход S-VIDEO, компонентный видео выход, композитный видео выход VIDEO, цифровой коаксиальный аудио выход, выход SCART. Ознакомьтесь с руководством по эксплуатации на телевизор и выберите вариант подключения.

ОБРАТИТЕ ВНИМАНИЕ: При подключении проигрыватель и телевизор должны быть ОТКЛЮЧЕНЫ от сети. Подключение телевизора через видеомagnитофон (другие устройства) может привести к ухудшению качества изображения.

Соединения - Подключение к телевизору с использованием выхода SCART

Для подключения к входу SCART используйте кабель SCART (в комплект поставки не входит). Убедитесь в правильности и надежности соединения кабеля.

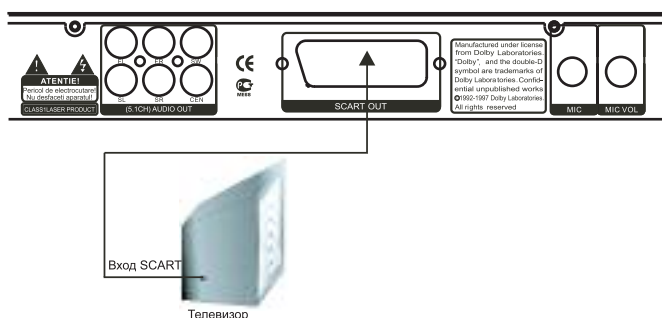

Соединения - Подключение к телевизору с использованием S-Video выхода

Для подключения к входу S-VIDEO используйте кабель S-VIDEO. Убедитесь в правильности и надежности соединения кабеля.

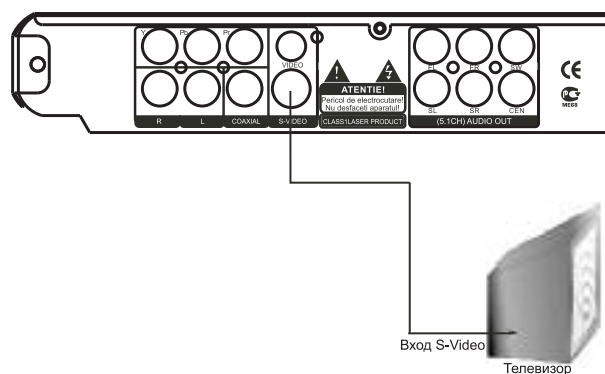

ПОДГОТОВКА К РАБОТЕ

Подключение усилителя к цифровому коаксиальному аудио выходу проигрывателя (режим Dolby Digital)

Система обработки звука Dolby Digital, разработанная компаниями Dolby Lab и Digital Theater Systems, Inc. позволяет получить высокое качество объемного звучания и придать звуку эффект присутствия в кинотеатре («домашний кинотеатр»).

Подключение усилителя производите в соответствии с нижеприведенным рисунком:

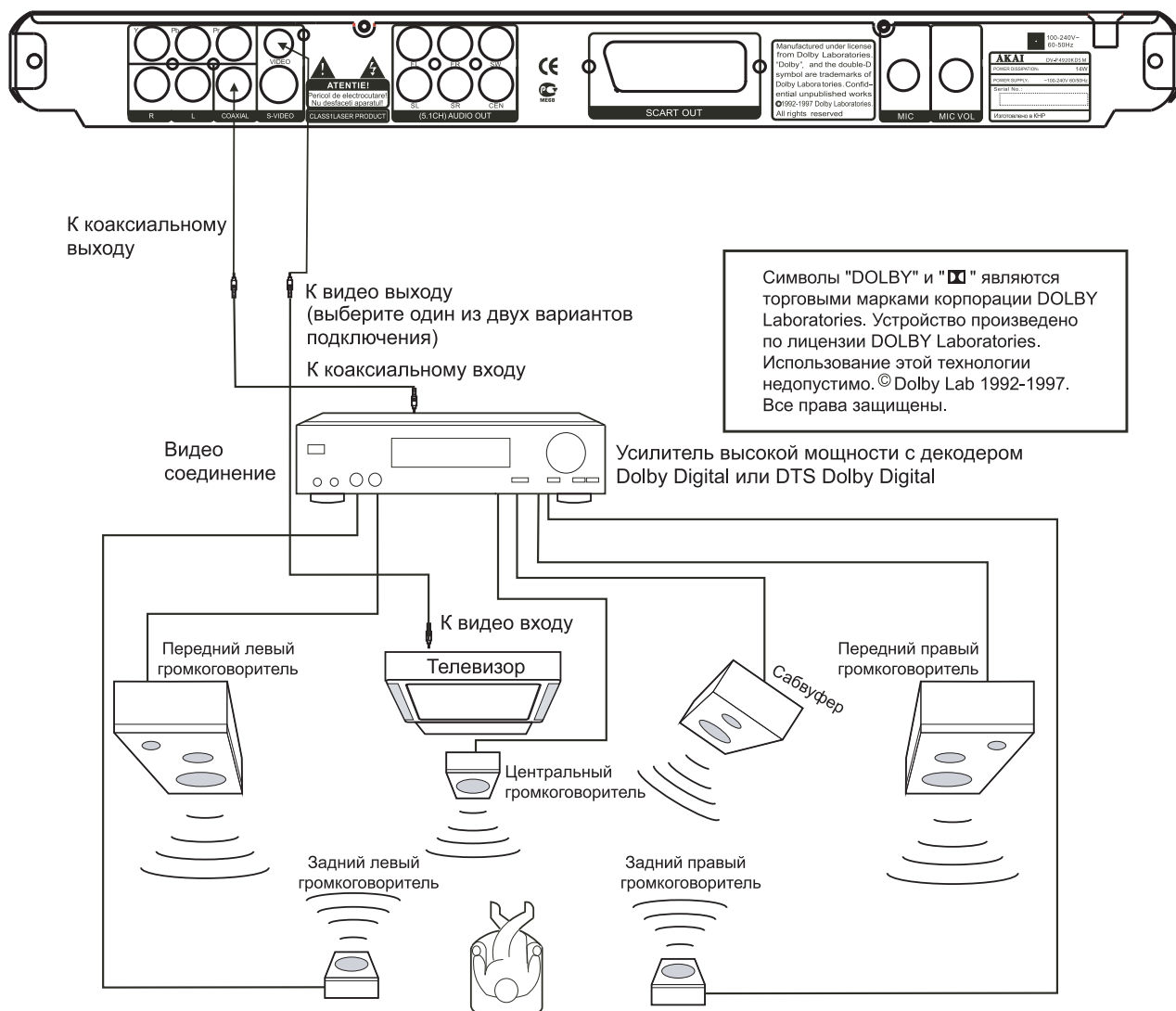

1. Подключите усилитель к цифровому коаксиальному аудио выходу в соответствии с руководством по эксплуатации на усилитель.
2. Проведите необходимые установки в меню аудиоустановок.

ОСНОВНЫЕ ОПЕРАЦИИ

В дальнейшем по тексту указано обозначение кнопок ПДУ. Для управления Вы можете использовать кнопки на передней панели проигрывателя с тем же функциональным назначением.

Включение/выключение

Включите проигрыватель нажатием кнопки **POWER ON/OFF** на проигрывателе. Для выключения нажмите кнопку повторно.

Примечание.

Включение проигрывателя следует производить не ранее чем через 10 секунд после его выключения.

Установка системы цветного телевидения

Установите систему цветного телевидения, поддерживаемую Вашим телевизором нажатием кнопки **SYSTEM**.

Если выбрана система цветного телевидения NTSC, то на экране появится надпись:

NTSC

Если выбрана система цветного телевидения PAL, то на экране появится надпись,

PAL

Если выбран режим автоматического выбора системы цветного телевидения AUTO, то на экране появится надпись:

AUNJ

Пауза

Для временного прекращения воспроизведения (включения паузы) нажмите кнопку **II**.

Нажмите кнопку **PLAY** для возобновления воспроизведения.

Регулировка громкости

Нажатием кнопок **VOLUME** на ПДУ Вы можете отрегулировать громкость звучания. Громкость всех 6 каналов будет регулироваться одновременно.

- VOLUME +

Для уменьшения громкости нажмите кнопку :

- VOLU

Для увеличения громкости нажмите кнопку :

LUME +

Нажмите кнопку **MUTE** для выключения звука. На экране появится надпись:

MUTE

Чтобы отменить эту функцию, нажмите кнопку **MUTE** еще раз.

ПРЕДВАРИТЕЛЬНЫЕ ОПЕРАЦИИ

Меню воспроизведения дисков DVD

Многие диски DVD содержат меню дисков с названием установок, глав (разделов) и меню глав. Для вызова меню дисков DVD нажмите кнопку **MENU**, для вызова меню глав - кнопку **TITLE**.

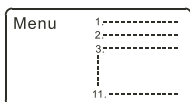

Кнопками ◀▶▲▼ Вы можете выбрать в меню установку, главу, раздел. Для подтверждения правильности выбора нажмите кнопку **PLAY**.
Выбрать главу (раздел) Вы можете также, набрав ее номер кнопками с цифрами.

Например, раздел под номером 13 Вы можете выбрать из меню:

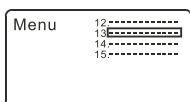

или непосредственно, используя кнопки с цифрами.

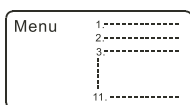
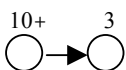

Нажмите кнопку **MENU** для возврата в меню дисков DVD, кнопку **TITLE** - для возврата в меню глав.

Выбор треков дисков аудио CD, VCD

Если номер трека меньше 10, нажмите кнопку с цифрой, соответствующей номеру трека.

Например: для выбора трека под номером 8 нажмите кнопку с цифрой 8.

На экране телевизора высветится надпись:



Если номер трека больше 10, нажмите сначала кнопку 10+ , а затем кнопку с соответствующей номеру цифрой.

Например: для выбора трека 12 нажмите кнопку 10+ и затем нажмите кнопку 2.

На экране телевизора высветится надпись:



ПРЕДВАРИТЕЛЬНЫЕ ОПЕРАЦИИ

Ускоренное воспроизведение вперед (назад)

Для ускоренного воспроизведения дисков DVD и CD вперед нажмите кнопку **▶▶**. Последовательным нажатием этой же кнопки выберите одну из пяти возможных скоростей воспроизведения.

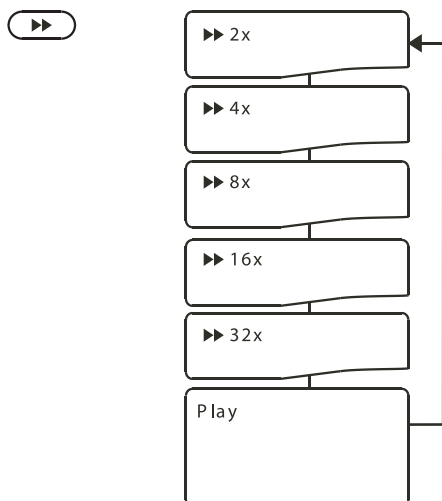

Для ускоренного воспроизведения дисков DVD и CD назад нажмите кнопку **◀◀**. Последовательным нажатием этой же кнопки выберите одну из пяти возможных скоростей воспроизведения.

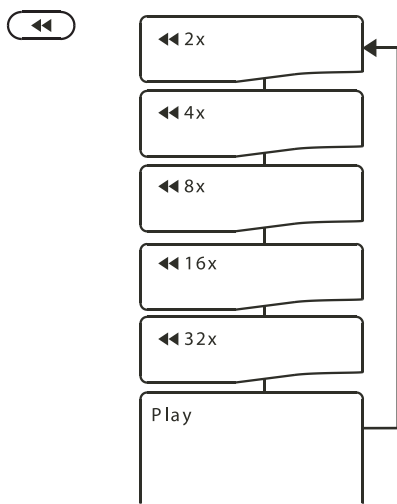

Нажмите кнопку **PLAY** для возврата к нормальному режиму воспроизведения.

Замедленное воспроизведение

Для замедленного воспроизведения дисков DVD вперед нажмите кнопку **SLOW**. Последовательным нажатием этой же кнопки выберите одну из четырех возможных скоростей воспроизведения вперед.

(SLOW)

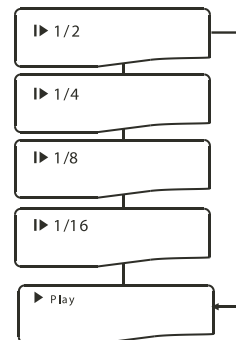

Нажмите кнопку **PLAY** для возврата к нормальному режиму воспроизведения.

Выбор последующего (предыдущего) трека, раздела

При воспроизведении диска DVD, нажмите кнопку **◀◀**, чтобы перейти к предыдущему разделу. При воспроизведении дисков CD, VCD нажмите эту кнопку, чтобы перейти к предыдущему треку.

При воспроизведении диска DVD, нажмите кнопку **▶▶**, чтобы перейти к последующему разделу. При воспроизведении дисков CD, VCD нажмите эту кнопку, чтобы перейти к последующему треку.

Обратите внимание: Эти функции при воспроизведении некоторых дисков (в зависимости от их записи) не выполняются.

ПРЕДВАРИТЕЛЬНЫЕ ОПЕРАЦИИ

Повтор воспроизведения

При воспроизведении дисков возможно повторение главы, раздела, трека или их фрагментов.

При воспроизведении дисков DVD:

- для повтора раздела нажмите кнопку **REPEAT** один раз.

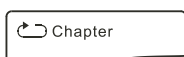

- для повтора главы нажмите кнопку **REPEAT** два раза.



- для повтора всего диска нажмите кнопку **REPEAT** три раза:

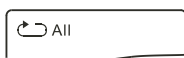

Для выключения повтора нажмите кнопку **REPEAT** четыре раза.

При воспроизведении дисков CD, VCD:

- для повтора трека нажмите кнопку **REPEAT**.



- для повтора всего диска нажмите кнопку **REPEAT** повторно.



Для выключения повтора нажмите кнопку **REPEAT** три раза.

Повторное воспроизведение фрагмента

Вы можете повторить воспроизведение выбранного фрагмента.

Выберите начало фрагмента A, нажав кнопку **A-B**:

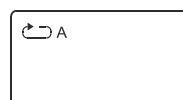

Нажмите повторно кнопку **A-B** в конце фрагмента B:

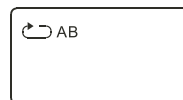

Повтор фрагмента будет продолжаться до тех пор, пока кнопка **A-B** не будет нажата вновь.

ПРЕДВАРИТЕЛЬНЫЕ ОПЕРАЦИИ

Запоминание последнего режима

Проигрыватель позволит после его включения начать воспроизведение записи с момента, на котором оно было остановлено при выключении (запоминание последнего режима).

Запоминание последнего режима будет происходить, если при выключении воспроизведения нажать кнопку ■ **STOP** один раз.

Если при выключении воспроизведения нажать кнопку ■ **STOP** два раза, то воспроизведение после включения начнется с начала диска.

Выбор параметров звукового канала

При воспроизведении дисков DVD нажатием кнопки **AUDIO** Вы можете выбрать желаемый язык звукового сопровождения (для дисков, имеющих более одного языка звукового сопровождения).

Например: для выбора одного из языков звукового сопровождения нажмите кнопку **AUDIO**. Последовательным нажатием кнопки **AUDIO** выберите по меню на экране телевизора необходимый Вам язык.

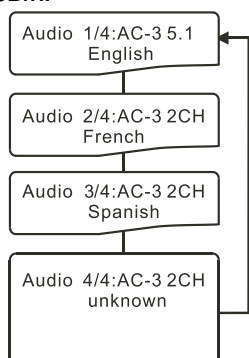

При воспроизведении дисков VCD нажатием кнопки **AUDIO** Вы можете выбрать один из звуковых каналов (для дисков, имеющих более одного звукового канала):



Выбор угла просмотра

Некоторые диски DVD позволяют просматривать изображение под разными углами (ракурсами).

Выбрать угол просмотра Вы можете после нажатия **ANGLE**.

Например: Изображение на диске DVD может быть просмотрено под одним из четырех углов просмотра.

Нажмите кнопку **ANGLE**.



Последовательным нажатием **ANGLE** выберите необходимый Вам угол просмотра. Символ угла (символ камеры и номер рядом с ним) будет высвечиваться на экране телевизора.

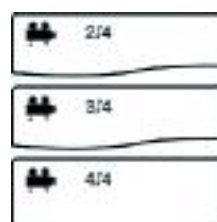

Обратите внимание: Для того, чтобы символ угла высвечивался на экране телевизора, в меню необходимо выбрать режим включения символа угла в меню **ОСНОВНЫЕ УСТАНОВКИ**.



ПРЕДВАРИТЕЛЬНЫЕ ОПЕРАЦИИ

Выбор языка субтитров.

При воспроизведении дисков DVD с несколькими языками субтитров Вы можете выбрать нужный язык нажатием кнопки **SUBTITLE**.

Например: При воспроизведении диска DVD возможен выбор одного из трех языков субтитров.

Нажмите кнопку **SUBTITLE**. На экране появится меню с названием текущего языка субтитров. Последовательным нажатием этой кнопки выберите необходимый Вам язык субтитров.

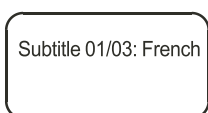

Для отключения субтитров последовательно нажимайте кнопку **SUBTITLE** до появления на экране телевизора надписи **SUBTITLE OFF**.

Экранное меню

Для отображения на экране телевизора информации о главах, разделах, треках Вы можете нажать кнопку **DISPLAY**.

При воспроизведении дисков DVD:

После нажатия кнопки **DISPLAY** на экране телевизора высветится время от начала воспроизведения главы:



При повторном нажатии кнопки **DISPLAY** на экране высветится время до окончания главы.



После третьего нажатия кнопки **DISPLAY** на экране высветится время от начала воспроизведения текущего раздела.

После четвертого нажатия кнопки **DISPLAY** на экране появится информация о времени до окончания текущего раздела.

Для выхода из меню нажимайте кнопку **DISPLAY** до появления на экране телевизора надписи **DISPLAY OFF**.

При воспроизведении дисков CD, VCD:

Нажмите кнопку **DISPLAY**. На экране высветится время от начала воспроизведения текущего трека.



Нажмите кнопку **DISPLAY** повторно. На экране телевизора высветится время до окончания текущего трека.



После третьего нажатия кнопки **DISPLAY** на экране высветится время от начала воспроизведения диска.

После четвертого нажатия кнопки **DISPLAY** на экране высветится время до окончания диска.

Для выхода из меню нажимайте кнопку **DISPLAY** до появления на экране телевизора надписи **DISPLAY OFF**.

ПРЕДВАРИТЕЛЬНЫЕ ОПЕРАЦИИ

Изменение размера изображения

Эта функция позволяет увеличить размер изображения при воспроизведении дисков DVD, VCD.

Последовательным нажатием кнопки **ZOOM** Вы можете выбрать один из трех коэффициентов увеличения размера изображения. Коэффициент увеличения высвечивается на экране телевизора.

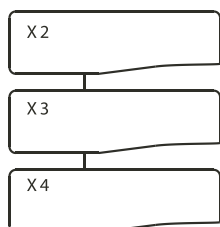

При увеличении размера изображения Вы можете кнопками ◀ ▶ ▲ ▼ перемещать изображение по экрану для лучшего просмотра желаемого фрагмента.

Для возврата к обычному изображению, нажмите кнопку **ZOOM** четыре раза.

Установка начала воспроизведения

1. Для дисков DVD:

1) При просмотре меню кнопками со стрелками и с цифрами Вы можете установить:

- после первого нажатия кнопки **GOTO**-номер главы (Title __ / XX);

- после второго нажатия кнопки **GOTO** – номер раздела (Chapter __ / XX).

Через несколько секунд после установки автоматически начнется воспроизведение.

2) При воспроизведении кнопками со стрелками и с цифрами Вы можете установить:

- после первого нажатия кнопки **GOTO**-номер главы (T: XX/XX), номер раздела (C: XX/XX);

- после второго нажатия кнопки **GOTO** - номер главы (Title XX/XX), время начала ее воспроизведения (Time : :);

- после третьего нажатия кнопки **GOTO**- номер раздела (Chapter XX/XX), время начала его воспроизведения (Time : :).

Через несколько секунд после установки автоматически начнется воспроизведение.

2. Для дисков VCD:

При воспроизведении кнопками со стрелками и с цифрами Вы можете установить:

- после первого нажатия кнопки **GOTO**-время начала воспроизведения диска (GOTO Disc __ : __);

- после второго нажатия кнопки **GOTO** - время начала воспроизведения трека (GOTO Track __ : __);

- после третьего нажатия кнопки **GOTO**- номер трека (T : __ / XX).

Через несколько секунд после установки автоматически начнется воспроизведение.

ВОСПРОИЗВЕДЕНИЕ ДИСКОВ MP3

Воспроизведение дисков MP3

Проигрыватель позволяет воспроизводить диски CD-ROM, CD-R, CD-RW, DVD-ROM, DVD-R, DVD-RW, DVD+R или DVD+RW с записями MP3 файлов. Поддерживаются записи с многоуровневыми директориями.

После загрузки MP3 диска, на экране появится меню:

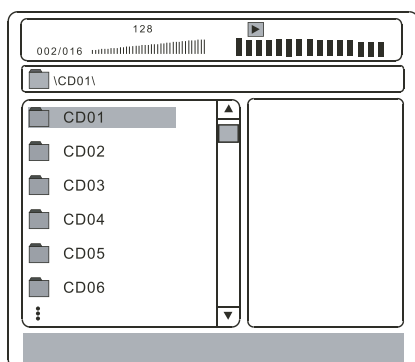

Выберите необходимую директорию кнопками ▲▼ и нажмите кнопку **PLAY** для подтверждения.

Кнопками ▲▼ выберите в директории трек и нажмите кнопку **PLAY** для начала воспроизведения.

Нажав левую кнопку со стрелкой, можно возвратиться к главной директории, в которой Вы можете выбрать другую директорию

Режим воспроизведения:

При воспроизведении дисков MP3 последовательным нажатием кнопки **REPEAT** можно выбрать один из следующих режимов:

- REPEAT ONE

Повтор выбранного трека (файла).

- FOLDER

Все треки (файлы) в выбранной папке будут воспроизводиться только один раз.

- REPEAT FOLDER

Повтор всех треков (файлов) выбранной папки.

Другие функции

Так же, как при воспроизведении дисков CD, при воспроизведении дисков MP3 можно включить режимы паузы, воспроизведения предыдущего, последующего трека (файла).

ВОСПРОИЗВЕДЕНИЕ ДИСКОВ KODAK PICTURE CD, JPEG, MPEG4, DIVX. КАРАОКЕ

ВОСПРОИЗВЕДЕНИЕ ДИСКОВ С ФАЙЛАМИ KODAK PICTURE CD И JPEG

После загрузки диска с картинками или JPEG файлами на экране будет высвечиваться меню:

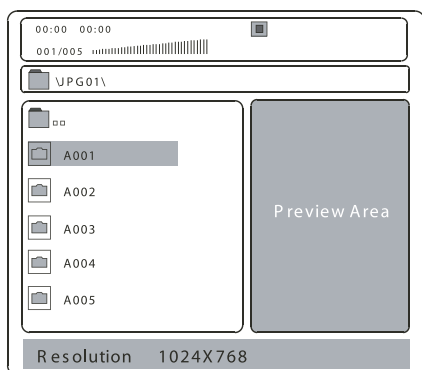

Выбор и просмотр картинки

Кнопками со стрелками выберите необходимую картинку и нажмите кнопку **PLAY** для ее просмотра.

Поворот изображения

Кнопками со стрелками Вы можете во время просмотра вращать картинки.

Выбор предыдущей (последующей) картинки

Для выбора предыдущей картинки нажмите кнопку **◀**. Для выбора последующей картинки нажмите кнопку **▶**.

Изменение размера изображения

Нажмите кнопку **ZOOM**. Для увеличения изображения последовательно нажимайте кнопку **▶**, для уменьшения – кнопку **◀**. Коэффициенты изменения размера изображения будут высвечиваться на экране : 50 %, 75 %, 125 %, 150 %, 200 %.

В режиме увеличения изображения кнопками **◀ ▶ ▲ ▼** можно переместить изображение по экрану.

КАРАОКЕ

Установите ручку MIC VOL в положение минимальной громкости (крайнее против часовой стрелки) и подключите микрофон к соответствующему гнезду на задней стенке проигрывателя. Включите микрофон и отрегулируйте уровень громкости.

Примечание. Не забывайте выключать микрофон, если Вы его не используете.

ВОСПРОИЗВЕДЕНИЕ ДИСКОВ MPEG4 (DIVX)

После загрузки диска на экране будет высвечиваться меню, возможный вид которого приведен на рисунке ниже:

- 1) Кнопками со стрелками выберите директорию и нажмите кнопку **PLAY** для ее открытия.

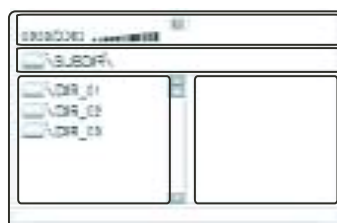

- 2) Кнопками со стрелками выберите необходимый файл и нажмите кнопку **PLAY** для начала его воспроизведения.

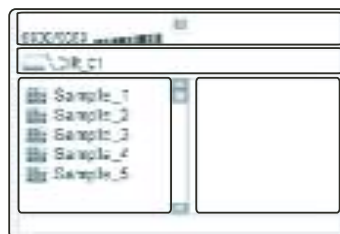

- 3) Для возврата в основную директорию сначала нажмите левую кнопку со стрелкой, а затем кнопку **■ STOP**.

НАСТРОЙКА ФУНКЦИЙ

МЕНЮ НАСТРОЕК

- Нажмите кнопку **SETUP**. После чего на экране телевизора появится меню:

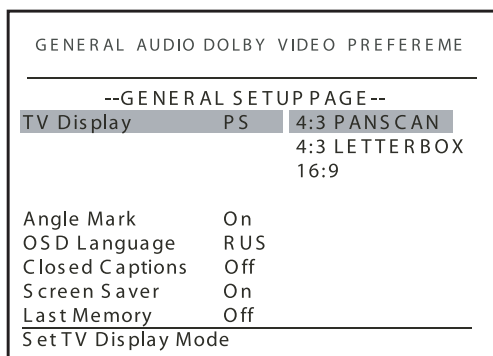

Кнопками ◀ ▶ выберите в верхней строке (основное меню) одно из меню установок.

Кнопками ▲ ▼ выберите в меню одну из установок и нажмите кнопку **PLAY**.

Кнопками ▲ ▼ выберите необходимое значение выбранной установки и нажмите кнопку **PLAY**.

GENERAL SETUP PAGE (ОСНОВНЫЕ УСТАНОВКИ)

Структура основных установок:

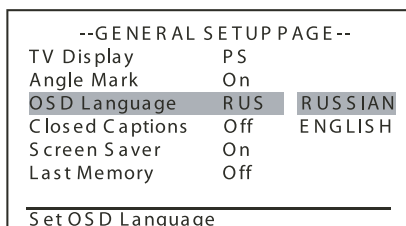
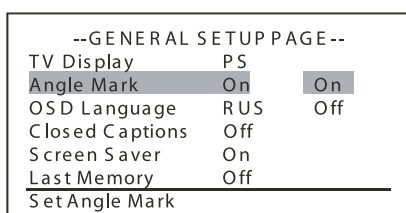

TV Display (ФОРМАТ ИЗОБРАЖЕНИЯ)

4:3 PANSKAN (ОБЫЧНЫЙ)

- Режим выбирается при подключении проигрывателя к обычному телевизору. В этом режиме широкоэкранный образ отображается на экране телевизора с частично обрезанными краями.

4:3 LETTERBOX (ОБЫЧНЫЙ)

- Режим выбирается при подключении проигрывателя к обычному телевизору. В этом режиме широкоэкранный образ отображается на экране телевизора с черными полосами снизу и сверху изображения.

16:9 (ШИРОКОФОРМАТНЫЙ)

- Режим выбирается при подключении проигрывателя к широкоэкранному телевизору.

Angle Mark (УСТАНОВКА СИМВОЛА УГЛА ПРОСМОТРА)

Установка символа возможна при наличии соответствующей записи изображения на диске DVD.

- Выберите надпись On (ВКЛЮЧЕНО) для отображения символа угла на экране телевизора.
- Выберите надпись Off (ВЫКЛЮЧЕНО) для удаления символа угла с экрана телевизора.

OSD Language (УСТАНОВКА ЯЗЫКА НАДПИСЕЙ ЭКРАННОГО МЕНЮ)

- Выберите язык надписей экранного меню.

НАСТРОЙКА ФУНКЦИЙ

Closed Captions (УСТАНОВКА НАДПИСЕЙ ДЛЯ ПЛОХОСЛЫШАЩИХ)

- Выберите надпись On для отображения надписей на экране телевизора.
- Выберите надпись Off для исключения надписей с экрана телевизора.

Примечание. Функция должна поддерживаться телевизором.

Screen Saver (ЗАЩИТА ЭКРАНА)

Если в течение 3-4 минут воспроизведение остановлено или изображение неподвижно, то при включении защиты экрана возникает перемещающееся изображение (заставка), которое защищает экран телевизора от повреждений.

--GENERAL SETUP PAGE--		
TV Display	PS	
Angle Mark	On	
OSD Language	RUS	
Closed Captions	Off	
Screen Saver	Off	On
Last Memory	On	Off
Screen Saver		

- Выберите надпись On для включения защиты экрана.
- Выберите надпись Off для выключения защиты экрана.

Last Memory (ЗАПОМИНАНИЕ ПОСЛЕДНЕГО РЕЖИМА)

Эта функция позволяет после включения проигрывателя начать воспроизведение с фрагмента, на котором оно было остановлено при выключении.

- Выберите надпись ON для включения режима запоминания.
- Выберите надпись OFF для выключения режима запоминания.

--GENERAL SETUP PAGE--		
TV Display	PS	
Angle Mark	On	
OSD Language	RUS	
Closed Captions	Off	
Screen Saver	On	
Last Memory	On	On
Set Last Memory State		

AUDIO SETUP PAGE (АУДИО УСТАНОВКИ)

Меню аудио установок:

--AUDIO SETUP PAGE--	
Analog Audio Setup	
Digital Audio Setup	
Goto Audio Setup Page	

ANALOG AUDIO SETUP PAGE (УСТАНОВКИ ГРОМКОГОВОРТЕЛЕЙ)

--ANALOG AUDIO SETUP PAGE --		
Downmix	Off	LT/RT Stereo Off
Front Speaker	LRG	
Center Speaker	SML	
Rear Speaker	SML	
Subwoofer	ON	
Set Downmix Mode		

Downmix (РЕЖИМ КАНАЛОВ)

- Выберите надпись LT/RT, если проигрыватель подключен к внешнему усилителю с декодером Pro Logic.
- Выберите надпись Stereo для преобразования 5.1 каналов в два стереоканала.
- Выберите надпись Off для подключения выходов каналов в режиме 5.1 (передних, задних, центрального и сабвуфера).

НАСТРОЙКА ФУНКЦИЙ

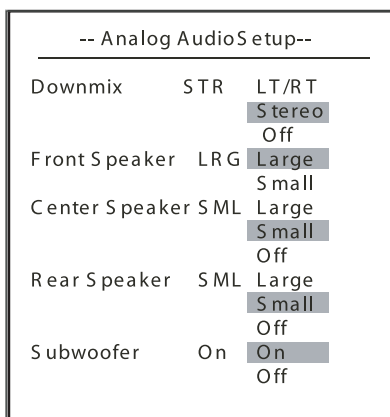

Front Speaker (ПЕРЕДНИЙ ГРОМКОГОВОРТЕЛЬ)

- Выберите надпись Large (БОЛЬШОЙ), если к проигрывателю подключен усилитель с широкополосной акустической системой.
- Выберите надпись Small (НЕБОЛЬШОЙ), если к проигрывателю подключена обычная акустическая система.

Centre Speaker (ЦЕНТРАЛЬНЫЙ ГРОМКОГОВОРТЕЛЬ)

В режиме 5.1 каналов:

- Выберите надпись Large, если к проигрывателю подключен усилитель с широкополосной акустической системой.
- Выберите надпись Small, если к проигрывателю подключена обычная акустическая система.
- Выберите надпись Off для выключения громкоговорителя.

Rear Speaker (ЗАДНИЙ ГРОМКОГОВОРТЕЛЬ)

В режиме 5.1 каналов:

- Выберите надпись Large, если к проигрывателю подключен усилитель с широкополосной акустической системой.

- Выберите надпись Small, если к проигрывателю подключена обычная акустическая система.
- Выберите надпись Off для выключения громкоговорителя.

Subwoofer (САБВУФЕР)

В режиме 5.1 каналов:

- Выберите надпись On, если к проигрывателю подключен сабвуфер.
- Выберите надпись Off, если сабвуфер не подключен.

DIGITAL AUDIO SETUP PAGE (УСТАНОВКИ ЦИФРОВОГО СИГНАЛА)

Структура установок:

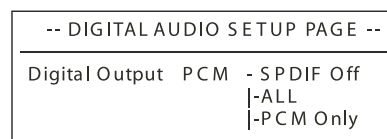

SPDIF Output (УСТАНОВКИ ЦИФРОВОГО ВЫХОДА SPDIF)

Эти установки используются для правильного подключения внешних устройств, имеющих декодеры цифрового сигнала.

Возможны 3 режима установок цифрового выхода:

- Выберите надпись SPDIF OFF для выключения цифрового выхода.
- Выберите надпись SPDIF/ALL для переключения в режим цифрового сигнала в формате SPDIF RAW.
- Выберите надпись SPDIF/PCM для переключения в режим цифрового сигнала в формате SPDIF PCM.

НАСТРОЙКА ФУНКЦИЙ

DOLBY DIGITAL SETUP (УСТАНОВКИ СИСТЕМЫ DOLBY)

Меню установок системы Dolby:

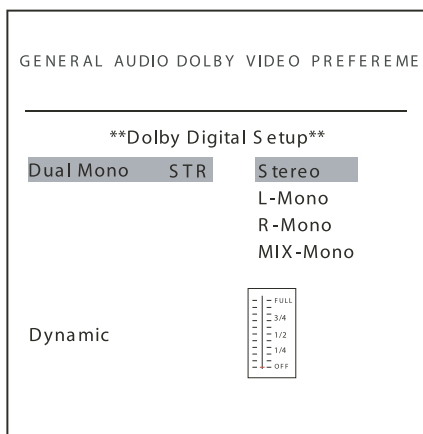

Dual Mono (РЕЖИМЫ КАНАЛОВ)

- Выберите надпись Stereo для подключения левого и правого каналов (стереозвучание).
- Выберите надпись L-Mono для воспроизведения левого канала по передним громкоговорителям.
- Выберите надпись R-Mono для воспроизведения правого канала по передним громкоговорителям.
- Выберите MIX-Mono для воспроизведения смешанных сигналов правого и левого каналов по передним громкоговорителям.

Dynamic (СТЕПЕНЬ СЖАТИЯ)

Эта функция позволяет изменять динамический диапазон (степень сжатия) звукового сигнала.

Нажмите кнопку ►, а затем кнопками ▲▼ установите желаемый динамический диапазон по положению курсора на экране телевизора. В положении FULL динамический диапазон минимальный, в положении OFF – максимальный.

VIDEO SETUP PAGE (ВИДЕО УСТАНОВКИ)

Меню видео установок:

GENERAL AUDIO DOLBY VIDEO PREFEREME

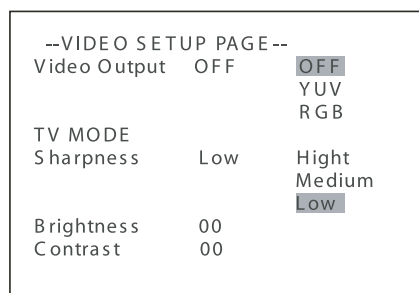

Video Output (УСТАНОВКА ВИДЕО СИГНАЛА)

Это меню позволяет установить формат видеосигнала на компонентном видеовыходе.

- Выберите надпись OFF для отключения компонентного видеовыхода.
- Выберите надпись YUV для включения видеосигнала в формате Y-Cb-Cr для чересстрочной развертки или в формате Y-Pb-Pr для прогрессивной развертки.
- Выберите надпись RGB для включения видеосигнала в формате R-G-B для прогрессивной развертки на компонентном видео выходе и аудио-видео выходах Euro- SCART разъема.

TV MODE (УСТАНОВКА ВИДА РАЗВЕРТКИ)-ОПЦИЯ

Проигрывателем поддерживается режим обычной (чересстрочной) развертки и режим прогрессивной развертки, обеспечивающей лучшее качество изображения.

НАСТРОЙКА ФУНКЦИЙ

- Выберите надпись P- SCAN для включения прогрессивной развертки.
- Выберите надпись INTERLACE для включения обычной развертки.

Примечание:

Вы можете также выбрать вид развертки нажатием кнопки **V-MODE**.

Если после активизации режима прогрессивной развертки на экране телевизора изображение отсутствует, то вернитесь к обычному режиму развертки.

Вернуться к обычному режиму развертки можно также выключив проигрыватель, вынув из розетки шнур питания, и вновь включив проигрыватель.

Sharpness (ЧЕТКОСТЬ)

- Выберите надпись HIGH (ВЫСОКО), если движущееся изображение имеет недостаточную яркость.
- Выберите надпись MEDIUM (СРЕДНЕ), если движущееся изображение имеет нормальную яркость.
- Выберите надпись LOW (НИЗКО), если движущееся изображение имеет избыточную яркость.

Brightness (ЯРКОСТЬ)

- Кнопками ◀ ▶ установите желаемую яркость изображения и нажмите кнопку **PLAY**.

Contrast (КОНТРАСТНОСТЬ)

- Нажатием кнопок ◀ ▶ установите желаемую контрастность изображения и нажмите кнопку **PLAY**.

PREFERENCE PAGE (ПРЕДВАРИТЕЛЬНЫЕ НАСТРОЙКИ)

Меню предварительных настроек:

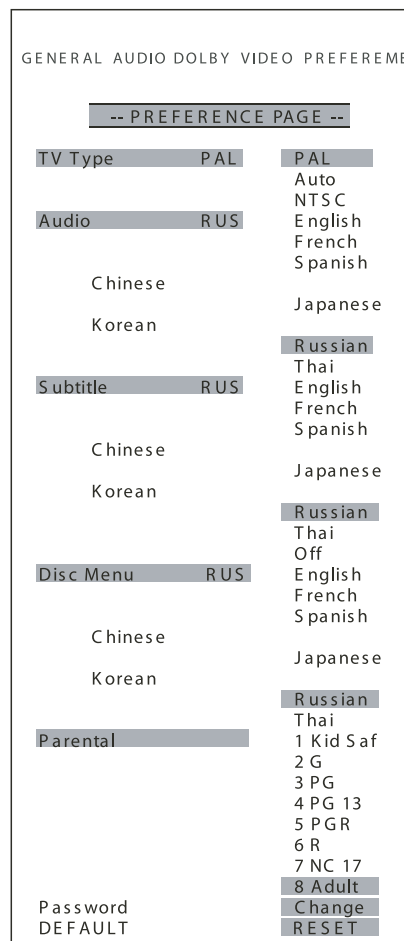

TV Type (СИСТЕМА ТЕЛЕВИДЕНИЯ)

Вы можете выбрать систему цветного изображения для телевизора:

- Выберите надпись PAL для телевизора с системой PAL.
- Выберите надпись AUTO для мультисистемного телевизора.
- Выберите надпись NTSC для телевизора с системой NTSC.

НАСТРОЙКА ФУНКЦИЙ

Audio (ВЫБОР ЯЗЫКА ЗВУКОВОГО СОПРОВОЖДЕНИЯ)

- Кнопками ►◄ ▲▼ выберите один из языков звукового сопровождения.

Примечание: Функция выполнима для дисков DVD, имеющих более одного языка звукового сопровождения.

Subtitle (ВКЛЮЧЕНИЕ СУБТИТРОВ)

Изначально субтитры отключены (надпись OFF). Для их включения кнопками ►◄ ▲▼ выберите название языка.

Примечание: Функция выполнима для дисков DVD, имеющих более одного языка субтитров.

Disc Menu (ВЫБОР ЯЗЫКА МЕНЮ ДИСКА)

- Кнопками ►◄ ▲▼ выберите один из языков меню диска.

Parental (КОНТРОЛЬ РОДИТЕЛЕЙ)

Функция «контроль родителей» позволяет ввести блокировку записей по коду (для каждого возраста ребенка). Фрагменты с кодом защиты выше установленного воспроизводиться не будут. (например, после выбора кода “G” - не воспроизводятся сцены насилия, нежелательные для просмотра детьми). Код защиты может быть изменен после введения пароля.

Примечание: Эта функция выполнима, если на диске содержится информация с кодом защиты.

Для изменения кода защиты:

1. Кнопками ▲▼ выберите в меню необходимый Вам код защиты и нажмите кнопку **PLAY**.
2. В появившемся меню наберите пароль «1369» и нажмите кнопку **PLAY**.

Password (ИЗМЕНЕНИЕ ПАРОЛЯ)

Для изменения пароля необходимо:

1. Ввести старый пароль.
2. Ввести новый четырехзначный пароль.
3. Ввести новый пароль повторно для подтверждения.

Примечание: Если Вы забыли старый пароль, Вы можете использовать заводской пароль «1369».

DEFAULT (ВОССТАНОВЛЕНИЕ ЗАВОДСКИХ НАСТРОЕК)

При выборе надписи RESET и нажатия кнопки **PLAY** настройка каждой функции возвращается к изначальному состоянию, установленному на заводе-изготовителе (включая пароль).

ТЕХНИЧЕСКОЕ ОБСЛУЖИВАНИЕ

УХОД ЗА ДИСКАМИ

- Не касайтесь пальцами рабочей (без наклейки) стороны диска.



- Не наклеивайте на диск скотч, наклейки и т.д.



- Следы от прикосновения пальцев, пыль и другие поверхностно-активные вещества могут отрицательно влиять на качество звука и изображения. Регулярно очищайте диск мягкой сухой хлопчатобумажной тканью движениями от центра к краям.



- В случае большой загрязненности сначала протрите диск влажной тканью, а затем сухой. Для очистки диска используйте специальные чистящие средства. Не используйте моющие средства, растворители или абразивные очистители.

СОХРАНЕНИЕ ДИСКОВ

- Не подвергайте диск воздействию прямого солнечного света, высоких температур от источников тепла.
- Не храните диски в сырых, грязных местах.
- Храните диски в вертикальном положении в специальных футлярах в сухих местах. Не кладите на футляры с дисками тяжелые предметы, что может деформировать диск и сделать невозможным его загрузку.

ВОСПРОИЗВОДИМЫЕ ДИСКИ

- Некоторые диски DVD имеют специальные требования по воспроизведению. Пожалуйста, ознакомьтесь с спецификациями для отдельных дисков.

Тип диска	Соединение	Размер	Воспроизведение
DVD	AUDIO/ VIDEO	12 см	Прибл. 2 часа (односторонний однослойный диск)
			Прибл. 4 часа (двусторонний однослойный диск)
			Прибл. 4 часа (односторонний двухслойный диск)
			Прибл. 8 часов (двусторонний двухслойный диск)
CD-DA	AUDIO	12 см	Прибл. 74 минуты
MP3	AUDIO	12 см	Прибл. 300 минут

ТИПЫ ДИСКОВ

Проигрыватель может воспроизводить диски CD, CD-R, CD-RW, MP3, VCD, SVCD, DVD, DVD±R, DVD±RW, MPEG4, DivX, Kodak Picture CD, JPEG. Диски других типов воспроизводиться не будут.

АВТОРСКИЕ ПРАВА

Согласно действующим законам без соответствующего разрешения диски не подлежат копированию, демонстрации в кинотеатрах, при передаче телевизионных и радиовещательных программ.

СИСТЕМА ЦВЕТНОГО ТЕЛЕВИДЕНИЯ

Проигрыватель предназначен для работы с телевизорами, использующими системы цветного изображения NTSC, PAL. С телевизорами, использующими систему SECAM, проигрыватель работать не будет.

ТЕХНИЧЕСКОЕ ОБСЛУЖИВАНИЕ

АКСЕССУАРЫ

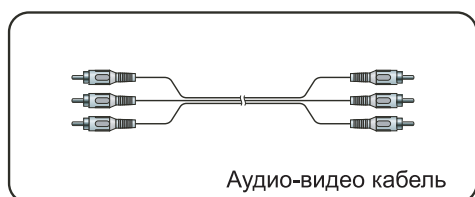
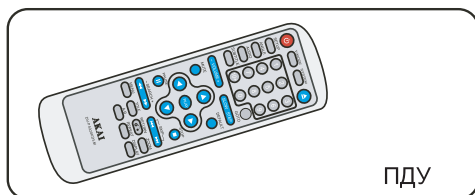

УСТАНОВКА БАТАРЕЕК В ПДУ

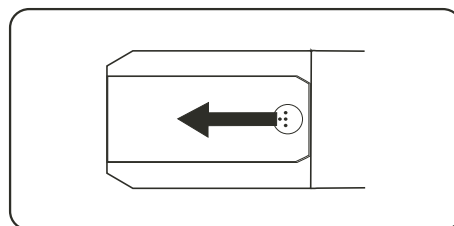

1. Откройте крышку отсека для установки батареек.

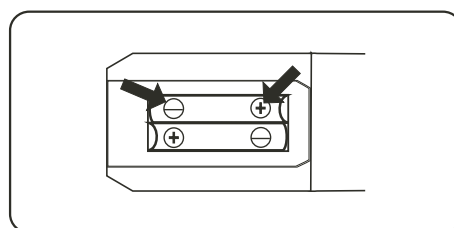

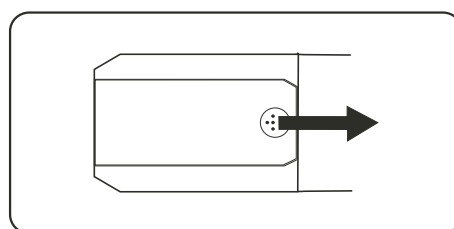

2. Установите две батарейки типоразмера AAA.



3. Закройте крышку отсека для установки батареек.

Примечания:

 Восклицательный знак внутри равнобедренного треугольника указывает Вам на наличие в настоящем руководстве требований по эксплуатации и техническому (сервисному) обслуживанию.

 Символ молнии внутри равнобедренного треугольника предупреждает Вас о наличии в устройстве опасного для жизни напряжения и риска поражения электрическим током.

ТЕХНИЧЕСКОЕ ОБСЛУЖИВАНИЕ

УСТРАНЕНИЕ НЕИСПРАВНОСТЕЙ

В процессе эксплуатации проигрывателя Вы можете столкнуться с проблемами, описанными ниже. Вам помогут следующие рекомендации.

НЕСПРАВНОСТЬ	ПРИЧИНА	УСТРАНЕНИЕ
Не включается индикация	Не подается напряжение питания	Подключите шнур питания
Нет изображения	Неправильно подключен вход телевизора.	Проверьте правильность подключения
	Неправильное соединение видеокабелей.	Проверьте правильность всех соединений.
Нет звука	Ненадежное соединение аудиокабелей	Убедитесь, что все соединения выполнены правильно.
	Устройство усиления звука (усилитель) не включено	Включите устройства.
	Неправильное подключение аудиовыхода	Подключите аудиовыход в соответствии с меню установок.
Изображение искривлено	Диск загрязнен.	Почистите диск.
	Включено ускоренное воспроизведение	Выключите ускоренное воспроизведение
При записи на видеомagneфон меняется яркость и большой уровень шумов	Действие защиты от перезаписи диска	Подсоедините устройство к телевизору
Диск не воспроизводится	Диск не установлен	Установите диск.
	Диск не совместим с устройством	Установите другой диск.
	Диск загрязнен	Очистите диск.
	Диск установлен не той стороной	Вставьте диск в лоток должным образом надписью вверх.
	Диск установлен с нарушением инструкции.	Вставьте диск в лоток должным образом надписью вверх.
	Установки режимов работы проигрывателя сделаны некорректно	Проверьте правильность установки режимов работы проигрывателя.
	Включен родительский контроль.	Выключите родительский контроль или измените его уровень.
При нажатии кнопок отдельные функции не выполняются	Воздействие заряда электростатического электричества, перегрузок по сети питания.	Выключите проигрыватель, выньте из розетки шнур питания и вновь включите проигрыватель.
ПДУ не работает	ПДУ не направлен на сенсор ДУ на проигрывателе.	Направьте ПДУ на сенсор проигрывателя.
	ПДУ расположен далеко от проигрывателя	Максимальное расстояние от ПДУ до проигрывателя должно быть не более 7 метров.
	Разряжены батарейки.	Замените старые батареи новыми.

Примечание:

Это устройство поддерживает технологию защиты авторского права, подкрепленную патентной формулой различных патентов США и прочими правами на интеллектуальную собственность, принадлежащими Macrovision Corporation и другим правообладателями. Использование этой технологии защиты авторского права должно быть санкционировано Macrovision Corporation и ограничивается только домашним применением, если другое не санкционировано Macrovision Corporation. Инженерный анализ или разборка изделия запрещаются.

ТЕХНИЧЕСКИЕ ХАРАКТЕРИСТИКИ

ПРОИГРЫВАТЕЛЬ:

Напряжение питания	100- 240 В, 50-60 Гц
Потребляемая мощность	14 Вт
Вес	2,4 кг
Габаритные размеры	424 x 38 x 220 мм
Система телевидения	PAL/ NTSC / AUTO
Лазер	Полупроводниковый, длина волны 650, 780 нм
Частотная характеристика	DVD при частоте дискретизации 48 кГц 20 Гц~ 22 кГц 96 кГц 20 Гц ~ 22 кГц CD 20 Гц ~ 22 кГц
Соотношение сигнал/шум (аудио)	> 90 дБ
Динамический диапазон	> 85 дБ
Коэффициент детонации	Ниже пределов измерения приборов
Рабочая температура	0 - 40°С

ВЫХОДЫ:

Видеовыход	1,0 В (в размахе) ; 75 Ом
S-видеовыход	(Y) 1,0 В (в размахе) ; 75 Ом (C) 300 мВ (в размахе) ; 75 Ом
Аудиовыход	2,0 В (rms)
Компонент –видеовыход	(Y) 1,0 В (в размахе) ; 75 Ом (Cb) 0,7 В (в размахе) ; 75 Ом (Cr) 0,7 В (в размахе) ; 75 Ом

В связи с проводимыми работами по усовершенствованию конструктивное исполнение, технические характеристики и комплект поставки могут быть изменены. Выполнение некоторых функций, вид меню могут отличаться от приведенного выше описания.