

Инструкция по эксплуатации

AeroFit

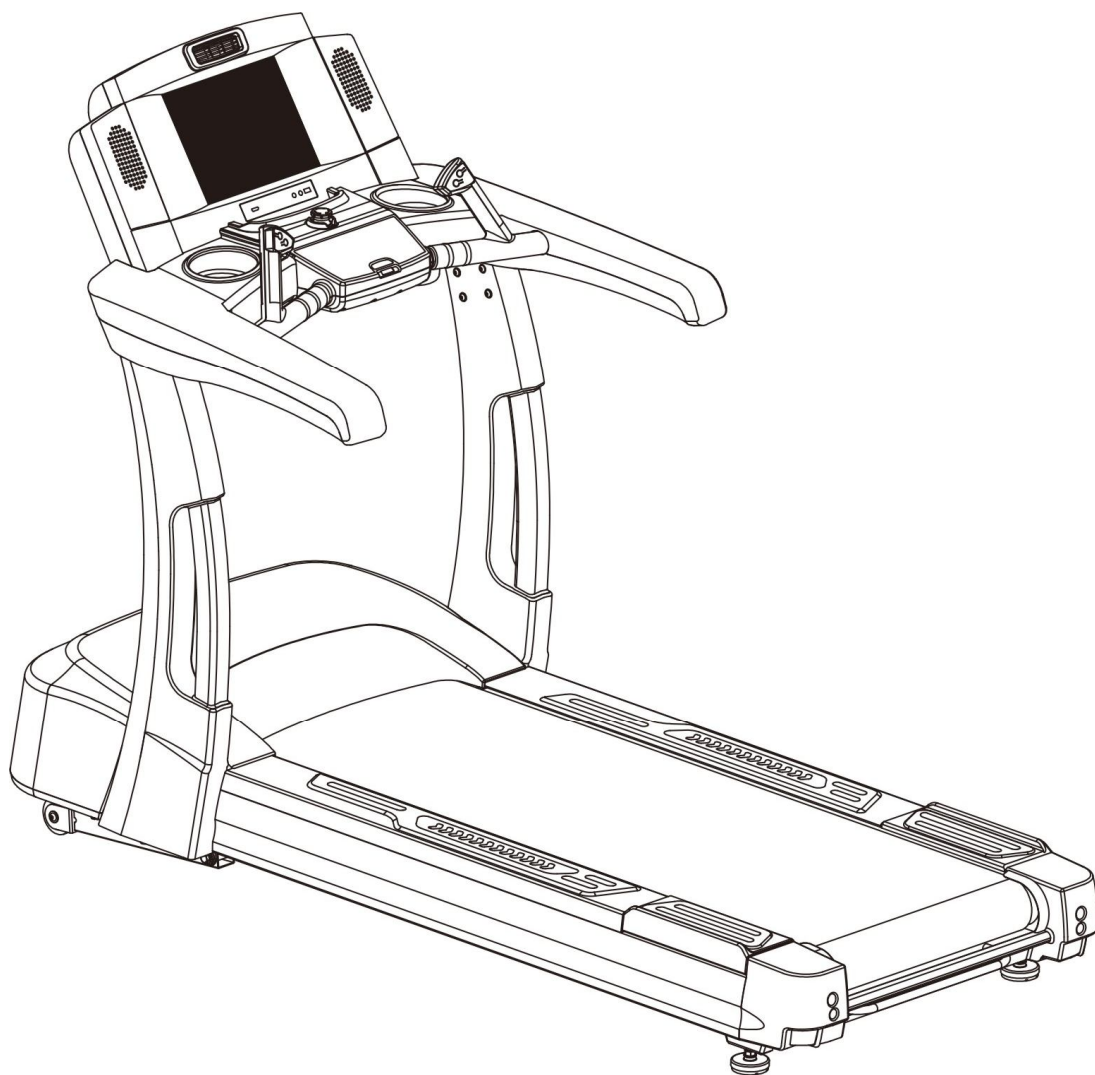

Поздравляем!

Вы стали обладателем профессиональной беговой дорожки X5-T. Наша команда призвана сделать Ваши тренировки интересными и полезными, предоставляя подробную информацию и поддержку, на которую Вы всегда можете рассчитывать. Благодарим Вас за приобретение высококачественной беговой дорожки и желаем успешных тренировок!

Тренажеры **AEROFIT** проходят многоступенчатое тестирование, чтобы максимально снизить возможность брака и гарантировать бесперебойные продолжительные тренировки в течение длительного времени.

Если Вам нужна помощь в настройке тренажеров **AEROFIT** или пришло время проводить периодическое сервисное обслуживание, просим связаться с официальным сервисным центром **AEROFIT** по контактной информации, указанной ниже:

Тел.: (495) 276-27-26, 221-26-29
Электронный адрес: service@sportrus.ru

Согласно статистическим данным, профессиональное периодическое обслуживание тренажеров продлевает срок службы оборудования минимум в 2 раза и тем самым значительно экономит Ваши деньги.

ООО «СпортРус»
Официальный представитель AEROFIT
на территории Российской Федерации и СНГ
г. Москва
Варшавское шоссе 33, стр. 13
(495) 276-27-26, 221-26-29
www.aerofit.ru

Внимание

I. Техника безопасности

Во избежание опасности удара током, возгорания, пожалуйста, внимательно прочитайте данное руководство перед началом эксплуатации тренажера.

1. Располагайте беговую дорожку на жестком

ровном покрытии в свободном пространстве шириной не менее 2 метров между стенами или мебелью. Убедитесь, что зона позади беговой дорожки свободна от посторонних предметов.

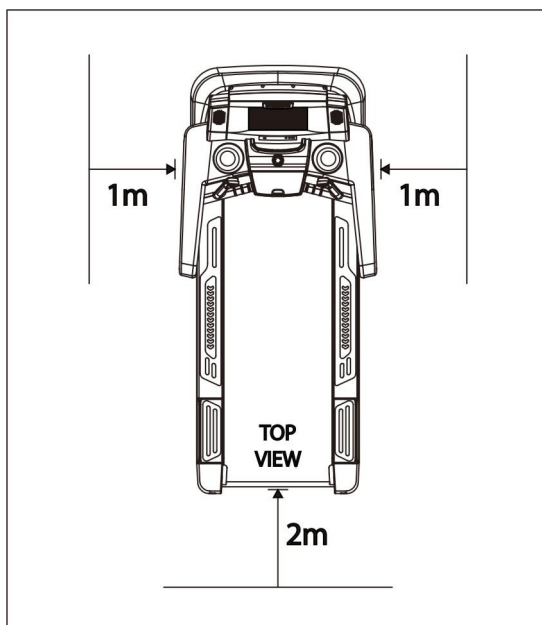

2. Не используйте беговую дорожку на улице, рядом с водой или в запыленных помещениях.
3. Данное оборудование запрещено к использованию детьми, людьми с физическими дефектами, если только тренировки не были рекомендованы специалистом. Не разрешайте детям играть вблизи беговой дорожки.
4. Максимально допустимая нагрузка на беговую дорожку - 180кг.
5. На беговой дорожке может одновременно заниматься только один пользователь.
6. Подключайте беговую дорожку только к заземленной розетке. Не включайте другое оборудование в одну и ту же розетку с беговой дорожкой.
7. Не помещайте какие-либо предметы в отверстия беговой дорожки.
8. Не используйте беговую дорожку, если провод или розетка повреждены. Во избежание повреждений шнура не кладите его под беговую дорожку.
9. Неправильное подключение тренажера может привести к удару током. Не пытайтесь самостоятельно модернизировать штекер силового шнура. Если у Вас нет заземленной розетки, установите её при помощи специалиста.
10. Во избежание угрозы удара током всегда отключайте беговую дорожку от розетки в процессе чистки или обслуживания тренажера.
11. Если Вы почувствовали недомогание, боль в спине или головокружение, немедленно прекратите тренировку

Внимание

II. Электричество

Беговая дорожка требует следующих параметров:

Напряжение _____ AC200 240V

Частота _____ 50 / 60Hz ± 5

Сила тока _____ 10A

Подключайте сетевой шнур только в заземленную правильно установленную по всем местным стандартам розетку. Неправильное подключение беговой дорожки к сети может привести к удару током. При возникновении вопросов проконсультируйтесь со специалистом. Не пытайтесь лично модифицировать штекер, поставляемый в комплекте с беговой дорожкой.

III. Эксплуатация:

Внимательно ознакомьтесь с инструкцией перед использованием тренажера:

1. Не прикасайтесь к консоли острыми предметами. Для очистки используйте мягкие материалы.
2. Во время занятий на беговой дорожке надевайте удобную спортивную одежду. Не рекомендуется надевать украшения и аксессуары. Не вешайте на тренажер полотенце.
3. Перед началом тренировки не вставляйте на беговое полотно. Стойте на боковых платформах
4. Всегда закрепляйте ключ безопасности на одежде, это остановит беговую дорожку и предотвратит травмы в случае падения.
5. Используйте беговую обувь для тренировки на беговой дорожке. Это предотвратит повреждение бегового полотна, а также снизит нагрузку на суставы и позвоночник.
6. Перед началом тренировки делайте разминку. Начинайте тренировку с шага на низкой скорости, повышая скорость плавно.
7. Держитесь за поручни в процессе увеличения скорости и в момент начала бега.
8. Перед остановкой плавно снижайте скорость, переходя на шаг, чтобы избежать излишней нагрузки на сердце.
12. Если Вы не пользуетесь дорожкой долгое время, отключайте шнур от розетки.
13. Производите очистку консоли, поручней и прочего мягким сухим материалом.

Консоль

1. Общий вид

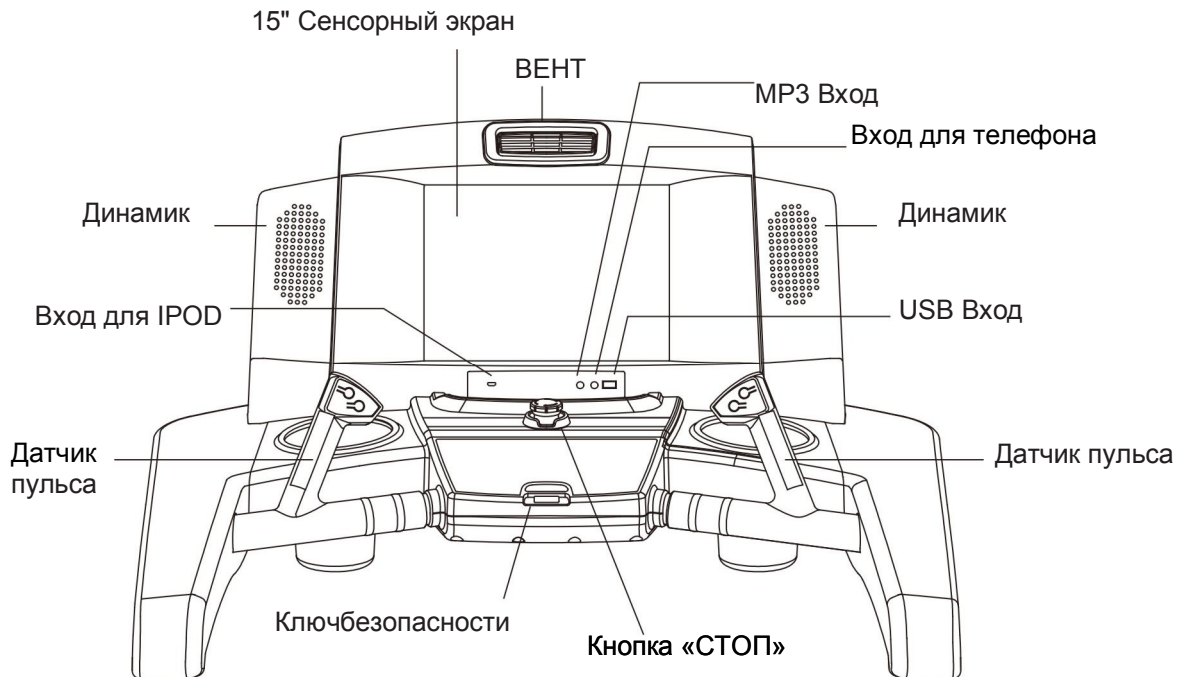

2. Система взвешивания

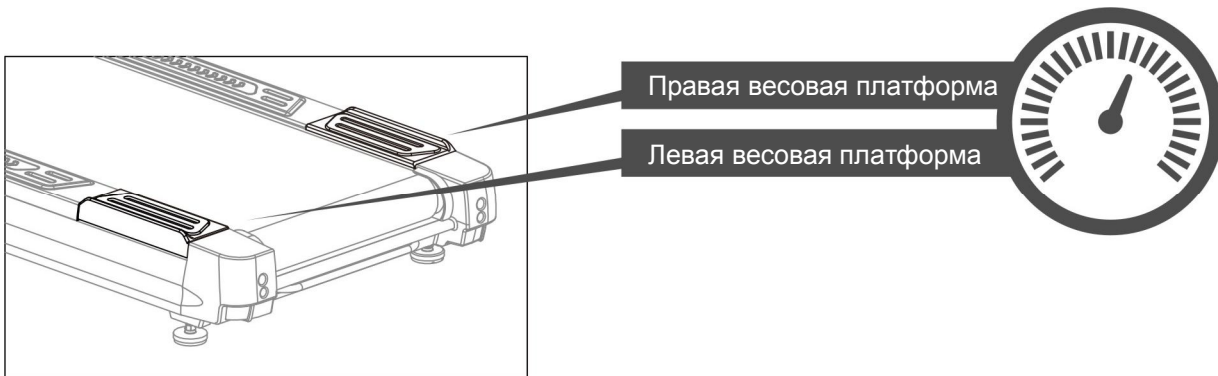

3. Система питания

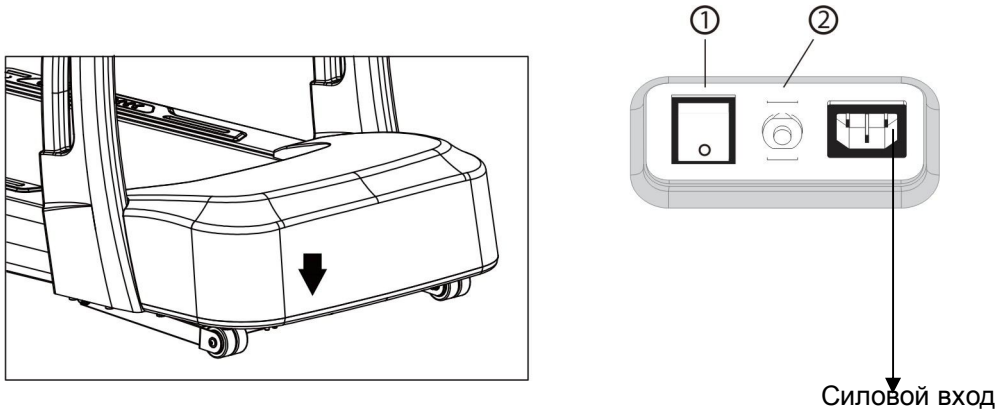

1. Выключатель: I включение (ON), O выключение (OFF)

2. В случае перепада напряжения автоматически срабатывает предохранитель. Включите дорожку через 10 минут.

Консоль

4. TV и AV вход

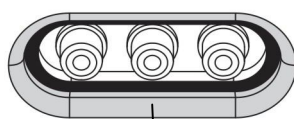
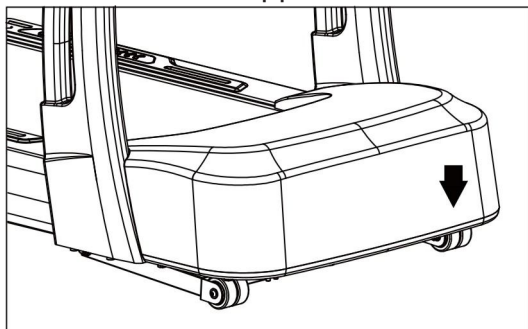

AV вход



Вход цифрового

Вход аналогового

С. Функции кнопок консоли

1. Описание функций кнопок консоли и поручней

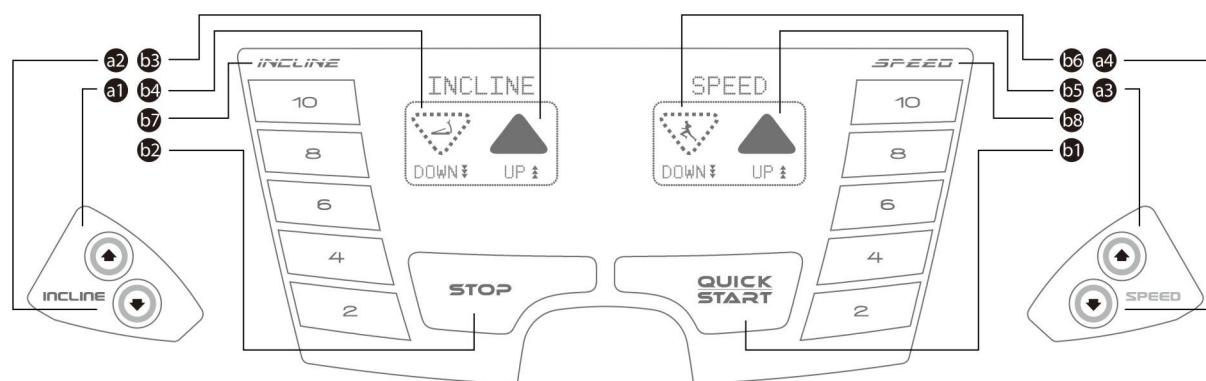

Левый поручень

Клавиатура консоли

Правый поручень

а. Кнопки рукояток

a1. Левая: НАКЛОН + : Увеличить уровень наклона.

a2. Левая: НАКЛОН - : Уменьшить уровень наклона.

a3. Правая: СКОРОСТЬ + : Увеличить скорость.

a4. Правая: СКОРОСТЬ - : Уменьшить скорость.

б. Кнопки консоли

b1. БЫСТРЫЙ СТАРТ : Данная кнопка запускает тренировку без дополнительных настроек.

b2. СТОП : Немедленно останавливает тренировку. При двойном нажатии Вы вернетесь в главное меню консоли.

b3. НАКЛОН + : Нажатие этой кнопки увеличивает уровень наклона полотна.

b4. НАКЛОН - : Нажатие этой кнопки уменьшает уровень наклона полотна.

b5. СКОРОСТЬ + : Нажатие этой кнопки увеличивает скорость бегового полотна.

b6. СКОРОСТЬ - : Нажатие этой кнопки уменьшает скорость бегового полотна.

b7. Пять быстрых кнопок НАКЛОН : Позволяет одним нажатием кнопки задать уровень наклона 2, 4, 6, 8, или 10.

b8. Пять быстрых кнопок СКОРОСТЬ : Позволяет одним нажатием кнопки задать скорость 2, 4, 6, 8, или 10 км/ч.

Программы консоли

1. Заставка

Тематические изображения спортсменов призваны подготовить пользователя к тренировке во время загрузки. После загрузки автоматически начнется процедура взвешивания.

Экран – 1

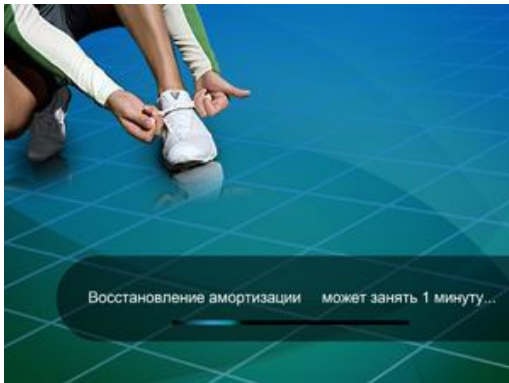

Экран - 2

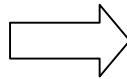

2. Спящий режим

В случае, если с беговой дорожкой не производится никаких операций в течение 10 минут, консоль автоматически перейдет в спящий режим. Для возврата на страницу взвешивания нажмите любую кнопку.

Экран спящего режима :

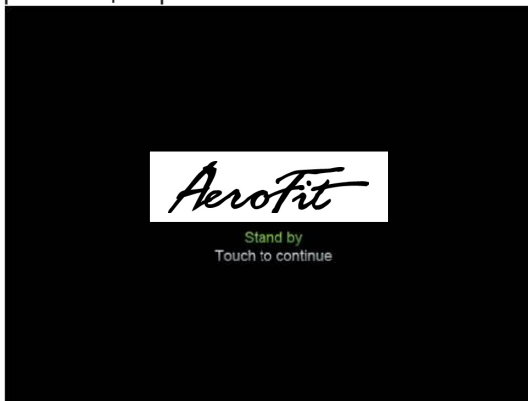

3. Настройка амортизации

Революционная система амортизации автоматически измеряет вес пользователя и оптимально настраивает жесткость амортизаторов деки беговой дорожки с учетом массы пользователя.

Два пути для входа в режим взвешивания :

Включите беговую дорожку и экран взвешивания появится сразу после загрузки.

Активировав и деактивировав ключ безопасности, или же при выходе из спящего режима система войдет в экран взвешивания. Для сохранения параметров и перехода в меню нажмите «Нет», для повторного взвешивания нажмите «Да».

Программы консоли

Шаг 1 : Нажмите «Начать взвешивание»

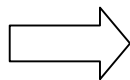

Шаг 2 : Встаньте на весовые платформы и подождите 10 секунд

Шаг 3 : Нажмите «Начать тест заново» для повторного взвешивания, или «ОК» для начала автоматической настройки амортизации.

Шаг 4 : По завершении процедуры взвешивания экран выведет:

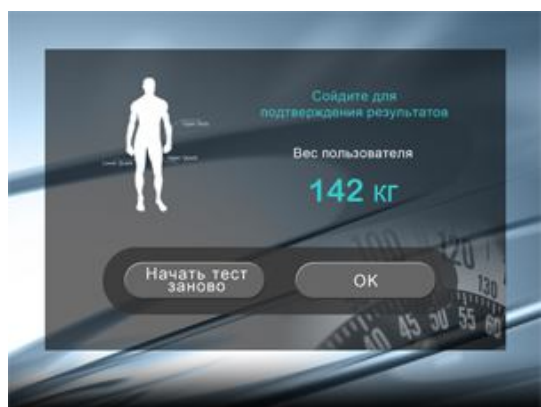

4. Главное меню Список программ

Главное меню : на экране главного меню пользователь может сразу выбрать необходимую программу тренировки. После завершения программы на экране будут показаны результаты тренировки, который пользователь может сохранить на USB-носитель. Это позволит следить за программой тренировок и постоянно совершенствовать свои достижения.

Профессиональные программы тренировок позволят пользователям эффективнее достигать своих спортивных целей. Система позволяет прервать программу и вернуться в меню в любой момент.



Программы консоли

Таблица тренировочных программ :

Пульс	Целевая, Сжигание жира, Кардио
Программы	Случ., Холмы, Ручная, Пользов.
Время	10 мин, 30 мин, 60 мин, Польз.
Калории	100Kcal, 300Kcal, 500Kcal, Польз.
Дистанция	1км, 3км, 10км, Пользовательская
Быстрый старт	Немедленное начало тренировки

5. Режим быстрого старта

Немедленно запускает тренировку, минуя ввод дополнительных параметров. Беговое полотно автоматически запустится на минимальной скорости.

Отсутствуют временные ограничения, скорость и наклон регулируются вручную.

Описание

Шаг 1 : Экран тренировки

Нажмите «Старт», через три секунды запустится программа без лимита по времени с минимальной скоростью и углом наклона.

Пользователь может вручную регулировать скорость и уровень наклона.

Нажмите «Стоп» чтобы приостановить программу, для продолжения программы нажмите «Старт», для возврата в меню нажмите «Сброс».

«ВЕНТИЛЯТОР» включает и выключает вентилятор. При нажатии «Охлаждение» полотно опустится в положение 0, а скорость снизится наполовину. Пользователь может остановить программу нажатием «Стоп» после чего на экране появится окно результатов тренировки.

Шаг 2 : Экран результатов

Нажмите «СОХРАНИТЬ» чтобы записать результат на USB-носитель

Нажмите «МЕНЮ» для возврата в меню

Программы консоли

6. Пульсозависимые программы



Существует три вида пульсозависимых программ :

Целевая / Сжигание жира / Кардио

Целевая :

Пользователь задает целевое значения пульса при помощи подсказок программы.

Если текущее значение пульса ниже целевого, программа будет автоматически увеличивать скорость и уровень наклона. Если текущее значение пульса выше целевого, программа будет автоматически уменьшать скорость и уровень наклона.

Сжигание жира :

Задайте значение пульса, равное 65% от целевого значения пульса, программа будет автоматически изменять скорость и угол наклона для удержания значения пульса в пределах заданного диапазона.

Кардио :

Задайте значение пульса, равное 80% от целевого значения пульса, программа будет автоматически изменять скорость и угол наклона для удержания значения пульса в пределах заданного диапазона.

Описание

Выбор: Целевая /
Сжигание жира /

Шаг 1 : Профиль

1 : Ввод параметров

Возраст : Клавишами — + задайте возраст

Пол : Клавишами — + выберите пол

Вес : Клавишами — + задайте вес

2 : Управление на странице

Меню : Возврат в главное меню

Старт : на страницу целевых параметров

Шаг 2 : Цель

1 : Ввод параметров

Цель : Нажмите — + для выбора целевого Значения пульса, угла наклона и скорости

Время : Клавишами — + задайте время тренировки

※В целевом режиме клавиши — / + позволяют выбрать текущее значение.

2 : Управление на странице

Меню : Возврат в главное меню

Назад : На предыдущую страницу.

Старт : Старт программы в зависимости от выбранного режима

Программы консоли

Шаг 3 : Тренировка

После запуска программы начнется разминка

В течение 3-х минут. Разминку можно пропустить нажатием «Стоп».

Пользователь может изменять угол наклона по своему усмотрению.

Нажмите «Стоп» чтобы приостановить программу, для продолжения программы нажмите «Старт», для возврата в меню нажмите «Сброс».

«ВЕНТИЛЯТОР» включает и выключает вентилятор

При нажатии «Охлаждение» полотно опустится в положение 0, а скорость снизится наполовину. Пользователь может остановить программу нажатием «СТОП» после чего на экране появится окно результатов тренировки.

Шаг 4 : Экран результатов

Нажмите «СОХРАНИТЬ» чтобы записать результат на USB-носитель

Нажмите «МЕНЮ» для возврата в меню

7. Программируемые режимы

Система предусматривает четыре режима тренировки: Случайная / Холмы / Ручная / Пользовательская. Каждый режим делит профиль на 12 временных сегментов и имеет 20 различных уровней нагрузки.

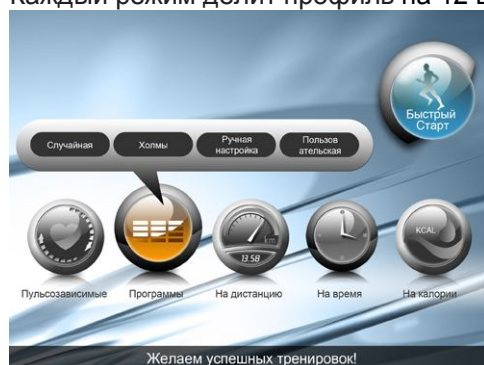

Случайная :

Программа генерирует профиль тренировки случайным образом на основании заданных Времени/Дистанции/Калорий. По достижении заданной цели программа завершится.

Холмы :

Программа выбирает один из нескольких встроенных профилей тренировки на основании заданных Времени/Дистанции/Калорий. По достижении заданной цели программа завершится.

Ручная :

После старта программы нагрузка будет минимальной, пользователь может вручную регулировать скорость и угол наклона.

Пользовательская :

Перед началом тренировки пользователь задает профиль программы непосредственно с сенсорной панели по своему желанию. Программа завершится по достижении заданных Времени/Дистанции/Калорий.

Программы консоли

Описание

Выбор: Случайная /
Холмы / Ручная

Шаг 1 : Профиль

1 : Ввод параметров

Возраст : Клавишами — + задайте возраст

Пол : Клавишами — + выберите пол

Вес : Клавишами — + задайте вес

2 : Управление на странице

Меню : Возврат в главное меню.

Старт : на страницу выбора цели

Шаг 2 : Цель

1 : Ввод параметров

Цель : Клавишами — + задайте значения Времени/ Дистанции/ Калорий

Значение : Клавишами — + задайте значения ~min/~Km/~kcal

2 : Управление на странице

Меню : Возврат в главное меню.

Previous : На предыдущую страницу.

Старт : на страницу ввода нагрузки

Шаг 3 : Нагрузка

1 : Ввод параметров

Наклон : Клавиши — + регулируют наклон

Скорость : Клавиши — + регулируют скорость

2 : Управление на странице

Меню : Возврат в главное меню.

Назад : На предыдущую страницу.

Старт : Старт программы тренировки

Шаг 4 : Экран тренировки

После запуска программы начнется разминка

В течение 3-х минут. Разминку можно пропустить нажатием «Стоп».

Пользователь может изменять угол наклона по своему усмотрению.

«ВЕНТИЛЯТОР» - вкл./выкл. вентилятор

Нажмите «Стоп» чтобы приостановить программу, для продолжения программы нажмите «Старт», для возврата в меню нажмите «Сброс».

При нажатии «Охлаждение» полотно опустится в положение 0, а скорость снизится наполовину.

Пользователь может остановить программу нажатием «СТОП» после чего на экране появится окно результатов тренировки.

Шаг 5 : Экран результатов

Нажмите «СОХРАНИТЬ» чтобы записать результат на USB-носитель

Нажмите «МЕНЮ» для возврата в меню

Программы консоли

Описание

Пользовательская

Шаг 1 : Профиль

- 1 : Ввод параметров
Возраст : Клавишами — + задайте возраст
Пол : Клавишами — + выберите пол
Вес : Клавишами — + задайте вес
- 2 : Управление на странице
Меню : Возврат в главное меню
Старт : На страницу ввода цели

Шаг 2 : Цель

- 1 : Ввод параметров
Цель : Клавишами — + задайте значения Времени/ Дистанции/ Калорий
Значение : Клавишами — + задайте значения ~min/~Km/~kcal
- 2 : Управление на странице
Меню : Возврат в главное меню
Назад : На предыдущую страницу
Старт : На страницу настройки профиля

Шаг 3 : Параметры

- 1 : Пользователь может задать параметры нагрузки непосредственно с сенсорной панели



- 2 : Управление на странице
Меню : Возврат в главное меню
Назад : На предыдущую страницу
Старт : Программа запустится после Выбора профиля

Шаг 4 : Экран тренировки

Через 3 секунды после нажатия «Старт» начнется 3-х минутная разминка. Вы можете пропустить разминку, нажав «Стоп». Пользователь может изменять угол наклона по своему усмотрению «ВЕНТИЛЯТОР» - вкл. / выкл. вентилятор

Нажмите «Стоп» чтобы приостановить программу для продолжения программы нажмите «Старт», для возврата в меню нажмите «Сброс».

При нажатии «Охлаждение» полотно опустится в положение 0, а скорость снизится наполовину. Пользователь может остановить программу нажатием «СТОП» после чего на экране появится окно результатов тренировки..

Шаг 5 : Экран результатов

Нажмите «СОХРАНИТЬ» чтобы записать результат на USB-носитель
Нажмите «МЕНЮ» для возврата в меню

Программы консоли

8. Программы на время

Программы на время включают в себя профили на 10, 30, 60 минут, и пользовательский. После прохождения заданного временного отрезка программа автоматически завершится.



Описание

Выберите программу 10/30/
60 минут/ Пользовательская

Шаг 1 : Профиль

1 : Ввод параметров

Возраст : Клавишами — + задайте возраст

Пол : Клавишами — + выберите пол

Вес : Клавишами — + задайте вес

2 : Управление на странице

Меню : Возврат в главное меню

Старт : На страницу ввода целевых значений

Шаг 2 : Цель

1 : Ввод параметров

Цель : Выберите временной отрезок

Значение : Клавишами — + отрегулируйте временной отрезок

2 : Управление на странице

Меню : Возврат в главное меню

Назад : На предыдущую страницу

Старт : На экран ввода параметров нагрузки

Шаг 3 : Нагрузка

1 : Ввод параметров

Наклон : Клавишами — + задайте наклон

Скорость : Клавишами — + задайте скорость

2 : Управление на странице

Меню : Возврат в главное меню

Назад : На предыдущую страницу

Старт : Старт тренировки

Программы консоли

Шаг 4 : Экран тренировки

Через 3 секунды после нажатия «Старт» начнется 3-х минутная разминка. Вы можете пропустить разминку, нажав «Стоп».

Пользователь может изменять угол наклона по своему усмотрению

«ВЕНТИЛЯТОР» включает / выключает вентилятор

Нажмите «Стоп» чтобы приостановить программу, для продолжения программы нажмите «Старт», для возврата в меню нажмите «Сброс».

После нажатия «Охлаждение» угол наклона опустится до 0, а скорость снизится до 1.5 км/ч при этом пользователь может изменять параметры вручную. При нажатии «Стоп» тренировка завершится и откроется меню результатов.

Шаг 5 : Страница результатов

Нажмите «СОХРАНИТЬ» чтобы записать результат на USB-носитель

Нажмите «МЕНЮ» для возврата в меню

9. Программы на калории

Программы на калории включают программы на 100, 300 и 500 ккал и пользовательский режим. Программа автоматически перейдет в режим «Охлаждение» как только уровень сожженных калорий подойдет к целевому значению.



Описание

Выбор программы:
100ккал / 300ккал / 500ккал /
Пользовательская

Шаг 1 : Профиль

1 : Ввод параметров

Возраст : Клавишами — + задайте возраст

Пол : Клавишами — + выберите пол

Вес : Клавишами — + задайте вес

2 : Управление на странице

Меню : Возврат в главное меню

Старт : На экран выбора нагрузки

Программы консоли

Шаг 2 : Нагрузка

1 : Ввод параметров

Наклон : Клавишами — + задайте наклон

Скорость : Клавишами — + задайте скорость

2 : Управление на странице

Меню : Возврат в главное меню

Назад: На предыдущую страницу

Старт : Старт программы тренировки

Шаг 3 : Экран тренировки

Через 3 секунды после нажатия «Старт» начнется

3-х минутная разминка. Вы можете пропустить разминку, нажав «Стоп»..

При приближении значения сожженных калорий к заданному программа автоматически перейдет в режим «Охлаждение». Пользователь сможет регулировать наклон и скорость вручную.

Нажмите «Стоп» чтобы приостановить программу

для продолжения программы нажмите «Старт», для возврата в меню нажмите «Сброс».

«ВЕНТИЛЯТОР» включает и выключает вентилятор

При нажатии «Охлаждение» полотно опустится в положение 0, а скорость снизится наполовину. Пользователь может остановить программу нажатием «СТОП» после чего на экране появится окно результатов тренировки.

Шаг 4 : Страница результатов

Нажмите «СОХРАНИТЬ» чтобы записать результат на USB-носитель

Нажмите «МЕНЮ» для возврата в меню

10. Программы на дистанцию

Программы на дистанцию включают в себя профили на 1, 3 и 10 км, а также Пользовательский.

Программа автоматически переходит в режим «Охлаждение» по достижении заданного значения.



Программы консоли

Описание

Выбор программы:
1км / 3км / 10км / Пользователь

Шаг 1 : Профиль

1 : Ввод параметров

Возраст : Клавишами — + задайте возраст

Пол: Клавишами — + Выберите пол

Вес : Клавишами — + Задайте вес

2 : Управление на странице

Меню : Возврат в главное меню

Старт : На страницу ввода нагрузки

Шаг 2 : Нагрузка

1 : Ввод параметров

Наклон : Клавишами — + задайте наклон

Скорость : Клавишами — + задайте скорость

2 : Управление на странице

Меню : Возврат в главное меню

Назад : На предыдущую страницу

Старт : Старт тренировки

Шаг 3 : Экран тренировки

Через 3 секунды после нажатия «Старт» начнется

3-х минутная разминка. Вы можете пропустить разминку, нажав «Стоп».

При приближении значения пройденной дистанции к заданному программа автоматически перейдет в режим «Охлаждение». Пользователь сможет регулировать наклон и скорость вручную..

Нажмите «Стоп» чтобы приостановить программу. Для продолжения программы нажмите «Старт», для возврата в меню нажмите «Сброс».

«ВЕНТИЛЯТОР» включает и выключает вентилятор

При нажатии «Охлаждение» полотно опустится в положение 0, а скорость снизится наполовину.

Пользователь может вручную регулировать параметры, а также остановить программу, нажав «Стоп», после чего на экране появится страница результатов.

Шаг 4 : Экран результатов

«Сохранить» - записать результат на USB-носитель Для выхода в основное меню нажмите «Меню»

Программы консоли

11. Мультимедиа

Беговая дорожка имеет 5 мультимедийных функций: MP3 / ТВ / ЦТВ / ФИЛЬМЫ / IPOD. Пользователь может перемещаться по различным экранам мультимедиа во время тренировки и наслаждаться любимой музыкой, фильмом, или же узнавать последние новости по телевидению.

Все режимы мультимедиа независимы друг от друга, звук и картинка будут сменяться в соответствии с активным режимом.

Функции Мультимедиа				
Тип	Формат	Носитель	Подключение	Прим.
MP3	mp3	USB	USB кабель	
ТВ	NTSC PAL-ALL SECAM	-	-	
ЦТВ	DVBT			Для ЕС/ Тайвань
Фильм	DVD	DVD Player	AV Terminal	
iPod		iPod phone	iPod Deck	Apple authorized

Функция MP3

Подключите USB-носитель, система автоматически обнаружит MP3-файлы

- ◀▶ регулировка громкости
- ▶ начать воспроизведение
- ◀◀ / ▶▶ следующая / предыдущая композиция
- остановка воспроизведения.



Подключение iPod

Система обнаружит подключенное устройство (iPod) автоматически.

Выбрать проигрываемые композиции можно по 4-м фильтрам: плей-листы, артисты, альбомы, песни

- ◀▶ Регулировка громкости
- ▲ ▼ Следующая / предыдущая композиция

Программы консоли

← переход на другие страницы без прерывания воспроизведения
«Now Playing» возврат на страницу текущего воспроизведения

«Video» функция воспроизведения видео с iPod



Функция ТВ или ЦТВ

▲ CH ▼Выбор канала

◀▶ регулировка громкости

Для входа в полноэкранный режим коснитесь любого места на воспроизводимом видео, а также для выхода из полноэкранного режима.

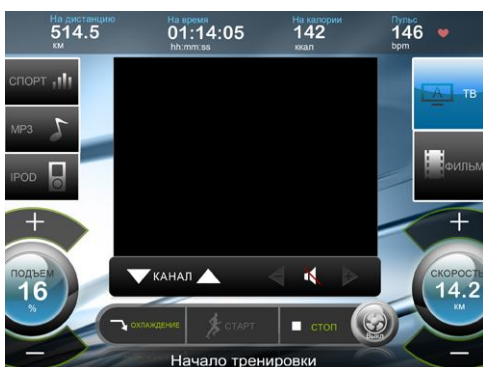

Функция Фильмы

Система обнаружит все видео-файлы автоматически

◀▶ Регулировка громкости

Для входа в полноэкранный режим коснитесь любого места на воспроизводимом видео, а также для выхода из полноэкранного режима.

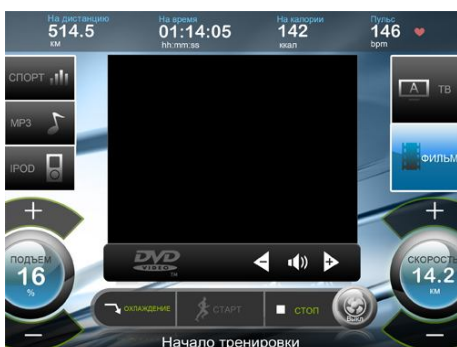

Сборка

1. Проверочный лист

 Ключ M10*1	 Болт №S34*10шт	 Шайба №S24*10шт
 Ключ M5*1	 Болт №S33*8шт	 Шайба №S6*8шт
 Ключ M5*1	 Ключ безопасности №94*1шт	 Смазка

Шаг 1 :

1. Извлеките беговую дорожку из коробки.

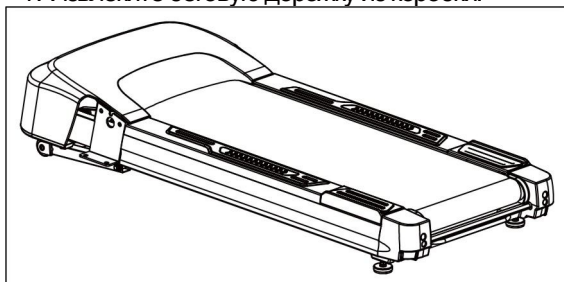

Шаг 2 :

1. Открутите винты 56 (6 шт.) и снимите кожух моторного отсека (№ 54)

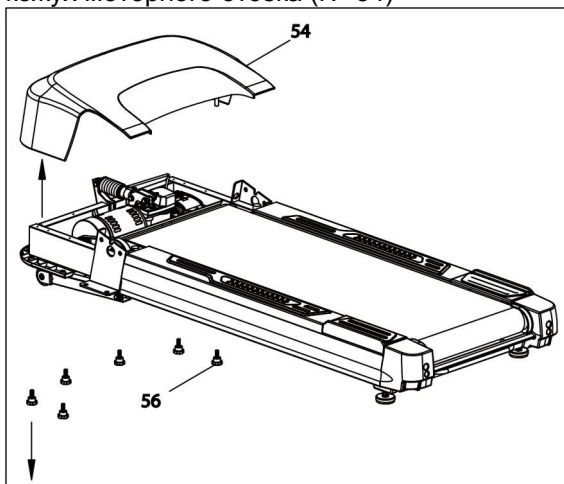

Сборка

Шаг 3 :

1. Подключите провода левой стойки (№ 58) к соответствующим проводам рамы.
2. Вставьте болты S34 и шайбы S24 (по 3 шт) в соответствующие отверстия рамы.

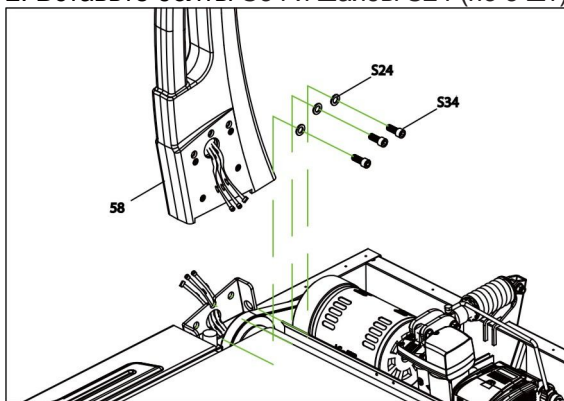

Внимание
Перед установкой левой стойки №58, убедитесь, пожалуйста, что все провода правильно подключены и не передавлены краями рамы или стоки.

Шаг 4 :

1. Подключите провода правой стойки (№ 60) к соответствующим проводам рамы.
2. Вставьте болты S34 и шайбы S24 (по 3 шт) в соответствующие отверстия рамы.

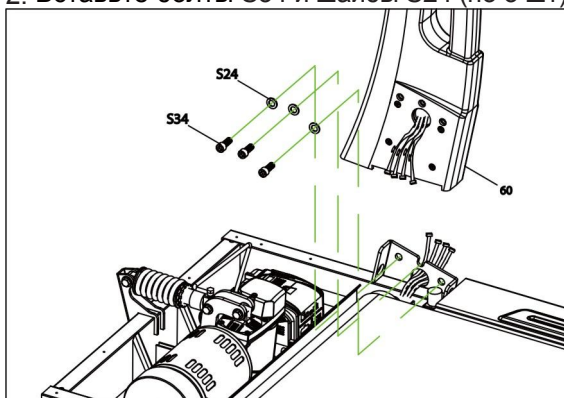

Сборка

Шаг 5

1. Вставьте болты №S34 и шайбы №S24 (по 4шт.) в соответствующие отверстия.
2. Затяните все болты в 10 местах по шагам 3-5 шестигранным ключом M10

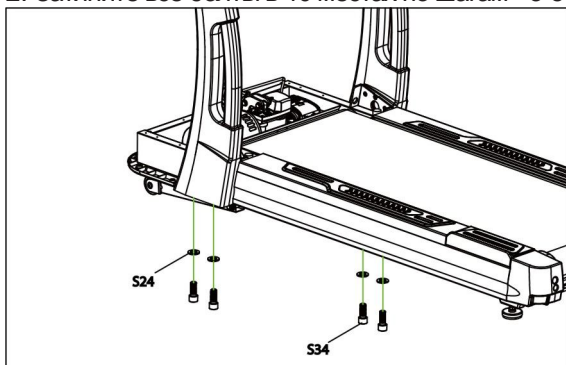

ВНИМАНИЕ

Следуйте приведенным ниже инструкциям чтобы избежать выхода из строя сенсорной панели :

1. Не касайтесь экрана острыми предметами
2. Не ударяйте по сенсорной панели
3. Не допускайте попадание воды на экран
4. Протирайте экран мягким сухим материалом

Шаг 6 :

1. Установите кожух моторного отсека №54 на место.
2. Зафиксируйте кожух при помощи винтов 56 в количестве 6 штук.

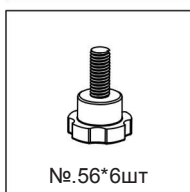
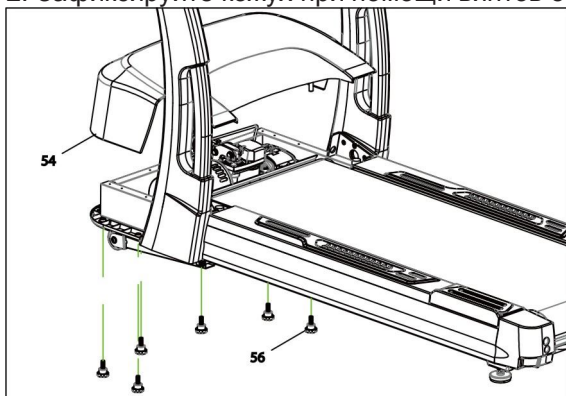

Сборка

Шаг 7 :

1. Подготовьте консоль к установке на стойки беговой дорожки.
2. Подключите все провода консоли к соответствующим проводам стоек.
3. После подключения проводов установите консоль на стойки.
4. Вставьте болты №S33 и шайбы №S6 (по 8шт) в Соответствующие отверстия.

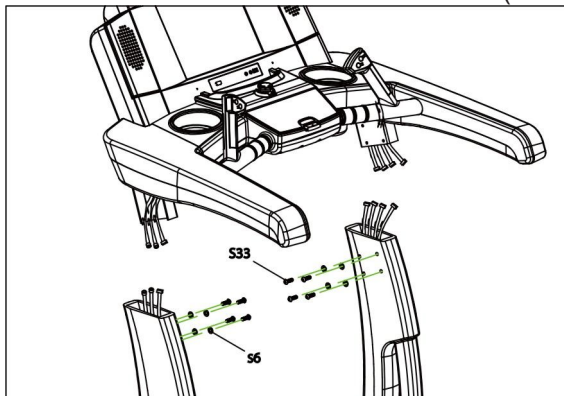

Шаг 8 :

1. Проверьте правильность сборки.
2. Установите ключ безопасности №.94 в порт в центре консоли.

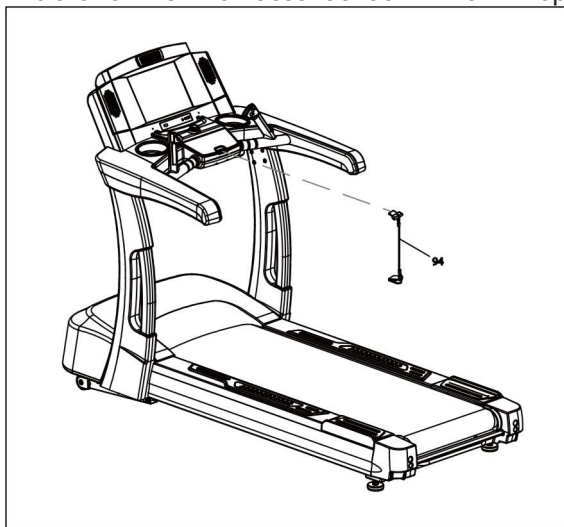

Обслуживание

2. Обслуживание

Беговое полотно не оцетровано:

Если беговое полотно не оцетровано, остановите беговую дорожку и приготовьте шестигранный ключ для регулировки.

Если полотно съезжает влево, поверните болты в левом углу натяжителя по часовой стрелке на $\frac{1}{4}$ оборота.

Если полотно съезжает вправо, поверните болты в правом углу натяжителя по часовой стрелке на $\frac{1}{4}$ оборота. Запустите беговую дорожку и задайте скорость 8.0км/ч. Если беговое полотно не вернулось в центральное положение, повторите шаги, приведенные выше.

Беговое полотно ослаблено / проскальзывает:

Если Вы чувствуете, что беговое полотно движется прерывисто, это может быть связано с тем, что его натяжение ослабло, или же полотно проскальзывает из-за длительного срока эксплуатации.

Поверните все болты с обеих сторон натяжителя на один оборот по часовой стрелке. Если это не решило проблему, повторяйте процедуру до тех пор, пока полотно не начнет двигаться правильно.

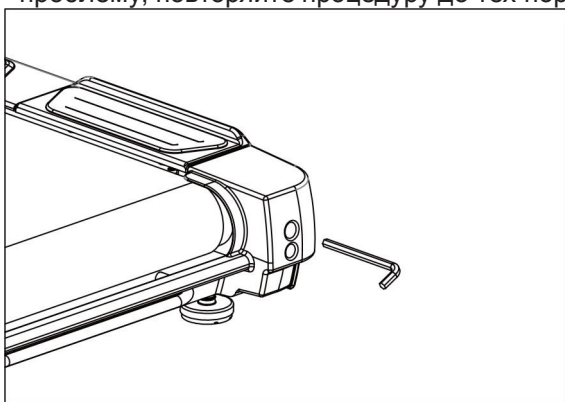

Смазка бегового полотна :

В зависимости от частоты использования тренажера, смазывайте беговое полотно согласно приведенной ниже таблице.

При помощи шестигранника ослабьте все болты натяжителя (необходимо запомнить количество оборотов ключа, чтобы вернуть натяжитель в изначальное положение после завершения смазки). Приподнимите беговое полотно и нанесите смазку на центральную зону деки беговой дорожки. Затем верните натяжитель в прежнее положение и при необходимости оцетруйте беговое полотно.



Таблица обслуживания

Система	Сред. Скорость	Период смазывания полотна
Метрическая	Ниже 6км/ч	1 год
	6~12км/ч	6 месяцев
	12км/ч и выше	3 месяца

Примечание : данные приведены при условии только домашнего использования. При эксплуатации беговой дорожки в фитнес-клубе необходимо обслуживать её ежемесячно.

Устранение ошибок

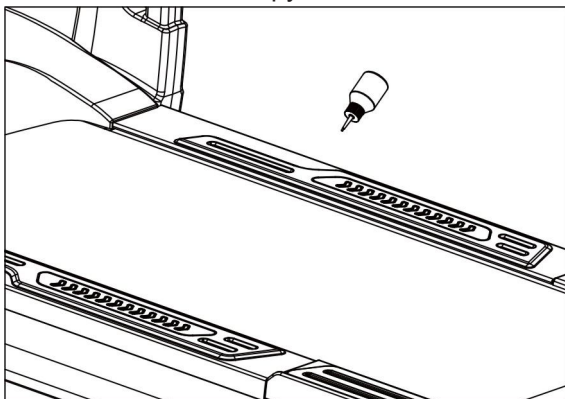
Ошибки инвертера		
№	Сообщение	Решение
1	Низкое напряжение (LE1)	Выключите тренажер, затем включите через 1 минуту
2	Ошибка термосенсора (ntcF)	
3	Ошибка PFC (PFct)	
4	Ошибка заземления (GF)	
5	Избыточный электрический ток (OC)	Необходимо смазать полотно
6	Избыточное напряжение (OE)	
7	Перегрев (OH)	
8	Мотор перегружен (OL)	
9	Инвертер перегружен (OL1)	
10	Система перегружена (OLO)	
11	Ошибка флеш-программы (PrEr)	Необходима замена инвертера
12	Ошибка EEPROM (EEr)	
13	Низкое напряжение (LE)	
14	Ошибка установки драйвера (drvF)	
15	Низкая мощность (LP)	
16	Высокая мощность (HP)	
17	Предостережение о перегреве (Ht)	

Ошибка двигателя наклона		
№	Сообщение	Решение
1	Ошибка двигателя подъема	Проверьте подключение проводов Замените двигатель наклона

Ошибка системы амортизации		
№	Сообщение	Решение
1	Ошибка сброса веса! Свяжитесь с сервисным центром	Проверьте подключение проводов Замените привод системы амортизации
2	Ошибка регулировки амортизации! Свяжитесь с сервисным центром	

Ошибка режима взвешивания		
№	Сообщение	Решение
1	Перегрузка	Выключите тренажер, затем включите через 1 минуту Замените датчик веса и контроллер.
2	Низкий вес	Проверьте провода на предмет неправильного подключения или повреждения. Замените датчик веса и контроллер.
3	Высокий вес	
4	Ошибка веса EEPROM	