

FAVORIT 55200VI

ET NÕUDEPESUMASIN
RU ПОСУДОМОЕЧНАЯ МАШИНА
UK ПОСУДОМЙНА МАШИНА

KASUTUSJUHEND
ИНСТРУКЦИЯ ПО
ЭКСПЛУАТАЦИИ
ІНСТРУКЦІЯ

2

24

47

PARIMATE TULEMUSTE SAAVUTAMISEKS

Täname teid selle AEG toote valimise eest. Lõime toote, mis tagab teile aastateks laitmatu toimimise ning lisasime teie elu lihtsamaks ja kergemaks muutvaid innovaatilisi tehnoloogiaid – omadusi, mida te tavaliste seadmete juures ei pruugi leida. Leidke mõni minut aega ning lugege, kuidas seadmega parimaid tulemusi saavutada.

LISASEADMED JA KULUTARVIKUD

AEG veebipoest leiate kõik vajaliku, mida te oma AEG seadmete laitmatu väljanägemise ja heas töökorras hoidmise jaoks vajate. Koos laia valiku kvaliteedistandarditele vastavate lisatarvikutega, alates spetsialistidele mõeldud kööginõudest kuni söögiriistade korvideni, pudelihoidjatest kuni õrnade pesuesemete pesukottideni...



Külastage veebipoodi aadressil
www.aeg-electrolux.com/shop

SISUKORD

- 4 Ohutusinfo
- 6 Seadme kirjeldus
- 7 Juhtpaneel
- 9 Seadme kasutamine
- 9 Veepehmendaja kasutamine
- 10 Nõudepesusoola kasutamine
- 11 Loputusabi kasutamine
- 12 Söögiriistade ja nõude paigutamine
- 14 Pesuaine kasutamine
- 15 Pesuprogrammid
- 16 Valige ja käivitage pesuprogramm
- 18 Puhastus ja hooldus
- 19 Mida teha, kui...
- 21 Tehnilised andmed
- 21 Paigaldamine
- 22 Veeühendus
- 23 Elektriühendus
- 23 Jäätmekäitlus

Käesolevas kasutusjuhendis on kasutatud järgmisi hoiatusmärke:



Tähtis info teie isikliku ohutuse kohta ja info seadme kahjustamise vältimise kohta.



Üldine info ja nõuanded



Keskkonnainfo

Jäetakse õigus teha muutusi



OHUTUSINFO



Teie turvalisuse huvides ning tagamaks õiget kasutamist lugege kasutusjuhend hoolikalt läbi, enne kui paigaldate seadme ja kasutate seda esimest korda. Hoidke need juhised alati masina juures, ka siis, kui muudate selle asukohta või müüte masina maha. Kasutajad peavad olema hästi tuttavad masina töö ja ohutusfunktsioonidega.

Õige kasutamine

- Vigastuste ja masina kahjustamise vältimiseks ärge parandage masinat ise. Pöörduge alati kohaliku teeninduskeskuse.
- Kasutage masinat ainult majapidamistarvikute puhastamiseks, mis sobivad nõudepesumasinas käsitlemiseks.
- Ärge pange masinasse lahusteid. Plahvatusoht.
- Pange noad ja kõik teravate otstega esemed söögiriistade korvi teravad otsad suunatud alla. Vastasel korral asetage need horisontaalselt põhikorvi.
- Kasutage ainult nõudepesumasinatele sobivaid tooteid (pesuaineid, sool ja loputusvahend).
- Kui avate ukse ajal, mil masin töötab, võib välja paiskuda kuuma auru. Naha põletamise oht.
- Ärge võtke nõusid masinast välja enne pesuprogrammi lõppu.
- Kui pesuprogramm on lõppenud, võtke toitepistik pistikupesasst välja ja sulgege veekraan.
- Masinat tohib remontida ainult volitatud hooldusinsener. Kasutage ainult originaalvaruosi.
- Et vältida vigastusi ja masina kahjustamist, ärge remontige seda ise. Pöörduge alati kohaliku teeninduskeskuse.

Üldine ohutus

- Isikud (sh lapsed), kellel on vähenenud füüsilised, sensoorsed, vaimsed võimed või kellel puuduvad vastavad kogemused ja teadmised, ei tohi masinat kasutada. Kui nad masinaga töötavad, peab nende üle teostama järelvalvet isik, kes vastutab nende turvalisuse eest.
- Järgige nõudepesumasina pesuaine tootja juhiseid, et vältida silmade, suu ja kõri põletamist.
- Ärge jooge nõudepesumasina vett. Pesuainejäägid võivad masinasse jääda.
- Vigastuste vältimiseks ning et mitte komistada vastu avatud ust, pange uks alti kinni, kui te masinat ei kasuta.
- Ärge istuge ega seiske lahtisel uktsel.

Lapseohutus

- Seda masinat tohivad kasutada ainult täiskasvanud. Laste üle peab olema järelvalve, veendumaks, et nad ei mängiks masinaga.
- Hoidke kogu pakend lastele kättesaamatus kohas. Lämbumisoht.
- Hoidke kõiki pesuaineid kindlas kohas. Ärge lubage lastel pesuaineid puutuda.

- Hoidke lapsed masinast eemal, kui uks on lahti.

Paigaldamine

- Veenduge, et masinal ei ole transpordikahjustusi. Ärge ühendage defektset masinat. Vajadusel pöörduge tarnija poole.
- Enne esimest kasutamist eemaldage kogu pakend.
- Elektriühenduse peab teostama kvalifitseeritud ja pädev isik.
- Torutöödö peab teostama kvalifitseeritud ja pädev isik.
- Ärge muutke spetsifikatsioone ega tehke toote juures muudatusi. Vigastusoht ja masina kahjustamise oht.
- Ärge kasutage masinat:
 - kui toitekaabel või veevoolikud on defektsed,
 - kui juhtpaneel, tööpind või sokli piirkond on kahjustatud, nii et masina sisemusele on võimalik ligi pääseda.Võtke ühendust kohaliku teeninduskeskusega, kust saate edasisi juhiseid.
- Ärge puurige masina külgedesse auke, vältimaks hüdrauliliste ja elektriliste komponentide kahjustamist.



HOIATUS

Järgige tähelepanelikult elektri- ja veeühendust puudutavaid juhiseid.

SEADME KIRJELDUS

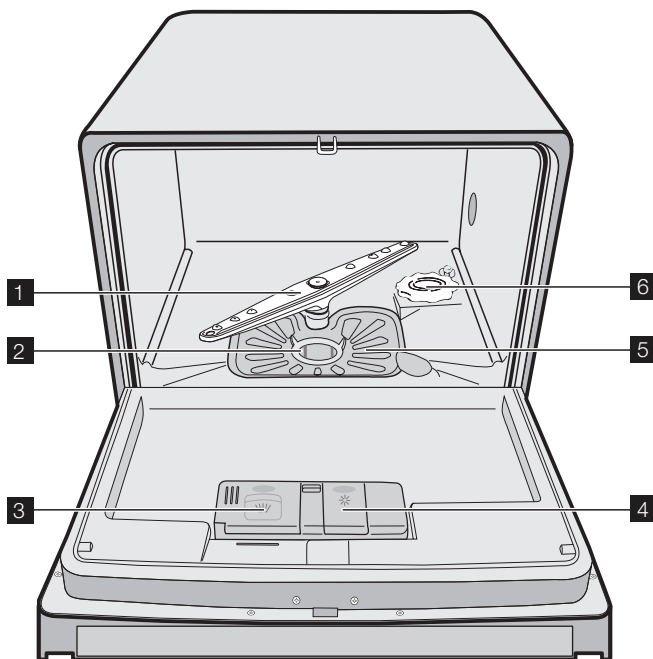

- 1** Pihusti tiivik
- 2** Mikrofilter
- 3** Pesuaine dosaator
- 4** Loputusvahendi dosaator
- 5** Lamefilter
- 6** Soola dosaator



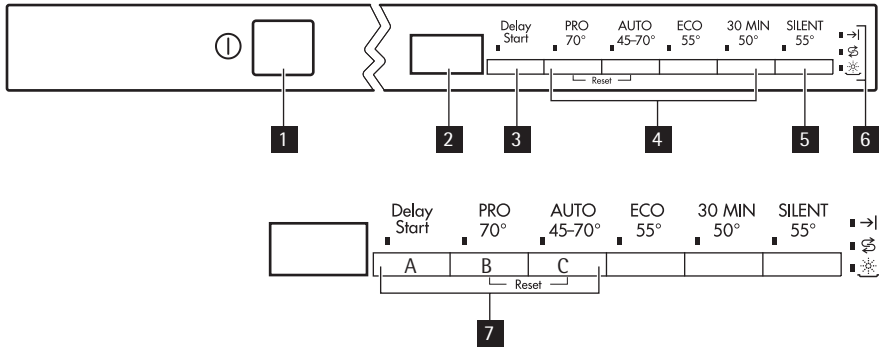

Andmeplaat asub seadme uksest paremal pool.

JUHTPANEEL



- 1** Sisse/välja nupp
- 2** Digitaalne ekraan
- 3** Viitkäivituse nupp
- 4** Programmi valikunupud
- 5** Vaikse programmi nupp
- 6** Indikaatorid
- 7** Funktsiooninupud

Indikaatorid

→	Süttib, kui pesuprogramm on lõppenud.
 1)	Süttib, kui on vaja täita soolamahutit. Vt jaotist "Nõudepesusoola kasutamine". Pärast mahuti täitmist võib soola indikaator mõneks tunniks veel põlema jääda. See ei mõjuta seadme tööd.
 1)	Süttib, kui on vaja täita loputusvahendi mahutit. Vt jaotist "Loputusvahendi kasutamine".

1) Kui soola ja/või loputusvahendi mahutid saavad tühjaks, siis pesuprogrammi töötamise ajal vastavad indikaatorid ei sütti.

Viitstardi nupp

Kasutage viitstardi nuppu pesuprogrammi käivitamiseks 1-tunnise intervalliga 1 kuni 19 tunni. Vaadake osa "Pesuprogrammi määramine ja käivitamine".

Digitaalne ekraan

Digitaalne ekraan näitab:

- määratud veepehmendi taset,
- programmi kestust,
- programmi lõpuni jäänud aega,
- pesuprogrammi lõppu,
- viitstardini jäänud tunde,

- veakoode.
- Helisignaali deaktiveerimine/aktiveerimine.

VAIKSE programmi nupp

Vaikne programm on pesuprogramm, mis teid ei häiri. Seda võiks kasutada odavama elektriga ajal.

Võrreldes tavaprogrammiga töötab pump vaikse programmi ajal väga väikesel kiirusel, vähendades müra taset 25%. Seetõttu on selle programmi tööaeg väga pikk.

Funktsiooninupud

Kasutage funktsiooninuppe järgmisteks toiminguteks:

- Veepehmedaja määramiseks. Vaadake osa "Veepehmedaja määramine".
- Helisignaali desaktiveerimiseks/aktiveerimiseks. Vaadake osa "Helisignaaliid".
- Viitstardi või käimasoleva pesuprogrammi tühistamiseks. Vaadake osa "Pesuprogrammi määramine ja käivitamine".

Helisignaaliid

Kuulete helisignaali:

- Pesuprogrammi lõpus.
- Veepehmeda taseme seadistamise ajal.
- Masina rikke korral.

Helisignaaliid on tehasepoolselt sisse lülitatud.

Helisignaaliid deaktiveerimiseks toimige järgmiselt:

1. Lülitage masin sisse.
2. Veenduge, et masin on seaderežiimis.
3. Vajutage ja hoidke funktsiooninuppe B ja C, kuni funktsiooninuppude A, B ja C märgutuled hakkavad vilkuma.
4. Vabastage funktsiooninupud A ja B.
5. Vajutage funktsiooninuppu C.
 - Funktsiooninuppude A ja B märgutuled kustuvad.
 - Funktsiooninupu C märgutuli vilgub.
 - Ekraanile kuvatakse uus seadistus.

0b

Helisignaaliid deaktiveeritud

1b

Helisignaaliid aktiveeritud

Helisignaaliid on deaktiveeritud.

6. Vajutage uuesti funktsiooninuppu C.
 - Digitaalsel ekraanil kuvatakse uus seadistus.
 Helisignaaliid on deaktiveeritud.

7. Toimingu mällu talletamiseks lülitage masin välja.

Helisignaaliid aktiveerimiseks toimige järgmiselt:

1. Korra ülaaltpoolseid protseduuri, kuni digitaalsele ekraanile kuvatakse vajalik seadistus.

Seaderežiim

Masin on seaderežiimis kui kõik programmi märgutuled süttivad. Seade peab järgmiste toimingute jaoks olema seadistuserežiimis.

- pesuprogrammi määramine,
- veepehmedaja taseme määramine,
- Helisignaali desaktiveerimiseks/aktiveerimiseks.

Kui programmi märgutuli põleb, siis seadistuste režiimi naasmiseks tuleb programm tühistada. Vaadake osa "Pesuprogrammi määramine ja käivitamine".

SEADME KASUTAMINE

Vt protseduuri iga etapi kohta vastavaid juhiseid.

1. Kontrollige, kas veepehmeda tase on teie piirkonna vee kareduse jaoks õige. Vajadusel määrake veepehmeda.
2. Täitke soolakonteiner nõudepesumasina soolaga.
3. lisage looputusvahendi jaotajasse loputusvahendit.
4. Asetage köögiiriistad ja -nõud nõudepesumasinasse.
5. Määrake nõude tüübile ja määrdumisastmele vastav õige pesuprogramm.
6. Pange pesuaine jagajasse õige kogus pesuainet.
7. Käivitage pesuprogramm.



Kui te kasutate pesuainetablette, vaadake osa "Pesuaine kasutamine".

VEEPEHMEKENDAJA KASUTAMINE

Veepehmeda eemaldab veest mineraalid ja soolad. Mineraalid ja soolad võivad avaldada masina tööle negatiivset mõju.

Vee karedust mõõdetakse ekvivalentskaalades:

- Saksa astmed (dH°),
- Prantsuse astmed (°TH),
- mmol/l (millimooli liitri kohta - vee kareduse rahvusvaheline ühik),
- Clarke.

Doseerige veepehmedit vastavalt oma piirkonna vee karedusele. Vajadusel pöörduge kohaliku veefirma poole.

Vee karedus				Vee kareduse seade	Digiekraani tase
°dH	mmol/l	°TH	Clarke		
>24	>4.2	>40	> 28	5	5 L
18- 24	3.2- 4.2	32- 40	22- 28	4	4 L
12- 18	2.1- 3.2	19- 32	13- 22	3	3 L

Vee karedus				Vee kareduse seade	Digiekraani tase
°dH	mmol/l	°TH	Clarke		
4- 12	0.7- 2.1	7- 19	5 -13	2	2 L
< 4	< 0.7	< 7	< 5	1 ¹⁾	1 L

1) Soola ei ole vaja kasutada.

Elektroniline reguleerimine



Tehasepoolset on nõudepesumasin seadistatud tasandile 3.

1. Lülitage seade sisse.
 2. Veenduge, et masin oleks seaderežiimil.
 3. Vajutage ja hoidke samaaegselt all nuppe B ja C, kuni nuppude A, B ja C tuled hakkavad vilkuma.
 4. Vabastage funktsiooninupud B ja C.
 5. Vajutage funktsiooninuppu A.
 - Funktsiooninuppude B ja C märgutuled kustuvad.
 - Programmi märgutuli funktsiooniklahvi A kohal jääb vilkuma.
 - Digitaalsel displeil kuvatakse käesolev tase.
 - Kostub helisignaal:
- Näide: ekraanil on kuvatud **3 L** / kostub kolm vahelduvat helisignaali = tase 3.
6. Veepehmeni taseme suurendamiseks ühe astme võrra, vajutage üks kord funktsiooninupule A.
 7. Toimingu salvestamiseks vajutage sisse/välja nuppu.

NÕUDEPESUSOOLA KASUTAMINE



ETTEVAATUST

Kasutage ainult nõudepesumasina soola. Nõudepesumasinalle sobimatu sool rikub veepehmendajat.



ETTEVAATUST

Soolaterad ja soolane vesi masina põhjas võivad põhjustada korrosiooni. Korrosiooni vältimiseks täitke masin soolaga, enne pesuprogrammi käivitamist.

Sooladosaatori täitmiseks toimige järgmiselt:

1. Sooladosaatori avamiseks keerake selle korki vastupäeva.
2. Täitke sooladosaator 1 liitri veega (ainult esimesel korral).

3. Kasutage sooladosaatori soolaga täitmiseks letrit.

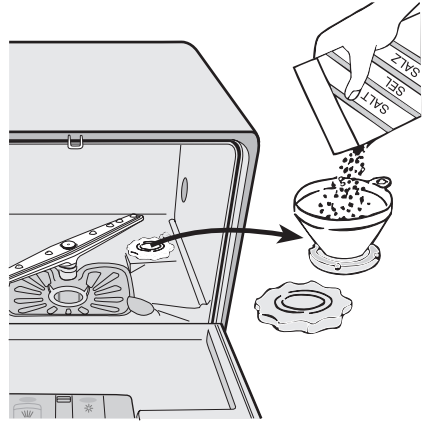

4. Eemaldage sool sooladosaatori avause ümbert.
5. Sooladosaatori sulgemiseks keerake selle korki päripäeva.



On normaalne, et vesi voolab sooladosaatorist välja, kui täidate seda soolaga.

Kui määrate veepehmedaja tasemele 1, ei jää soola märgutuli põlema.

LOPUTUSABI KASUTAMINE



ETTEVAATUST

Kasutage vaid nõudepesumasinate jaoks mõeldud loputusvahendeid.

Ärge kunagi täitke loputusvahendi dosaatorit mõne muu ainega (nt nõudepesumasina puhastusaine, vedel pesuaine). See võib kahjustada seadet.



Loputusvahendi kasutamisel ei jää nõud kuivades plekilised või triibulised. Loputusvahend lisatakse automaatselt viimase loputuse käigus.

Loputusvahendi dosaatori täitmiseks toimige järgmiselt:

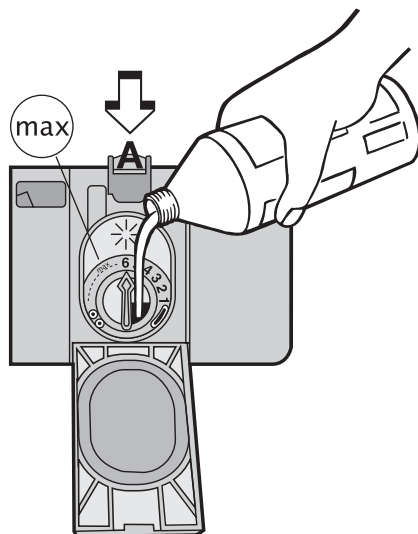

1. Loputusvahendi dosaatori avamiseks vajutage avamisnupule (A).
2. Lisage loputusvahendi dosaatorisse loputusvahendit. Maksimalne lisatav kogus on märgitud sõnaga "max".
3. Eemaldage mahaläinud loputusvahend hästiimava lapiga, et järgmise pesuprogrammi käigus ei moodustuks liiga palju vahtu.
4. Sulgege loputusvahendi dosaator.

i Loputusvahendi dosaatori mahutavus on u. 150 ml. Loputusvahendi kogusest piisab u. 60 pesukorraks.

Reguleerige loputusvahendi annustamist

Tehasepoolselt on masin seatud 1. tasemele.

Loputusvahendi doseerimist võib reguleerida vahemikus 1 - 6 (1- 6 ml loputusvahendit).

Loputusvahendi doosi muutmiseks vaadake pesu tulemust ("Mida teha kui ..."). Alustage kõige madalama kogusega.

Koguse suurendamiseks keerake noolt päripäeva.

Suurendage kogust, kui nõudel on vee või katlakivi jälgi.

SÖÖGIRIISTADE JA NÕUDE PAIGUTAMINE

Kasulikke vihjeid ja näpunäiteid



ETTEVAATUST

Kasutage masinat ainult majapidamistarvikute pesemiseks, mida on lubatud nõudepesumasinas pesta.

Ärge kasutage masinat esemete puhastamiseks, mis imavad vett sisse (käsna, lapid jne.).

- enne söögiriistade ja nõude masinasse panemist toimige järgmiselt:

- Eemdalge kõik toidujäätid ja kogu praht.
- Leotage nõudel olevaid kinnipõlenud toidujääke.
- Söögiriistu ja nõusid masinasse pannes toimige järgmiselt:
 - Õõnsad esemed (nt tassid, klaasid ja pannid) pange masinasse avaus suunatud alla.
 - Veenduge, et vesi ei koguneks konteinerisse ega sügavale põhja.
 - Veenduge, et söögiriistad ja nõud ei oleks üksteise sees.
 - Veenduge, et söögiriistad ja nõud ei oleks üksteise peal.
 - Veenduge, et klaasid ei puutuks vastu teisi klaase.
 - Pange väikesed objektid söögiriistade korvi.
- Plastist esemetele ja kõrgemiskindla kattega pannidele võib jääda veetilku.
- Plastist esemed ei kuiva nii hästi kui portselanist ja terasest esemed.
- Pange kerged esemed põhikorvi. Veenduge, et esemed ei liiguks.



ETTEVAATUST

Enne pesuprogrammi käivitamist veenduge, et pihusti tiivik saaks vabalt liikuda.

Põhikorv

Paigutage sügavad nõud ja suured kaaned korvi äärde. Paigutage esemed tassisõrestikele ja nende alla. Vesi peab pääsema nõude kõigi osadeni.

Kõrgete esemete puhastamiseks võite tassisõrestikud kokku panna.

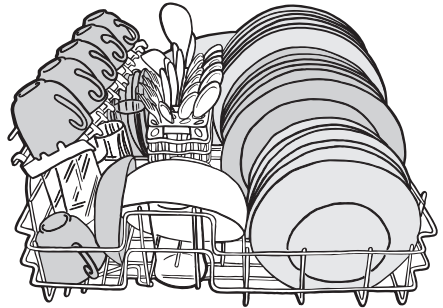

Söögiriistade korv



HOIATUS

Ärge asetage pikkade teradega nuge vertikaalselt. Nii väldite vigastusi.

Asetage pikad ja/või teravad söögiriistad horisontaalselt põhikorvi. Olge teravate esemetega nagu nugaodega ettevaatlik.

Kasutage söögiriistade korvi järgmiselt:

- kahvlid ja lusikad pange käepidemed allapoole,

- noad käepidemetega ülespoole.
- Söögiriistade korvil on rest, mida on võimalik ära võtta.
- Ärge laske söögiriistadel teineteise külge kinni jääda.



- i** Enne ukse sulgemist veenduge, et pihusti tiivik saaks vabalt liikuda.

PESUAINE KASUTAMINE

- i** Kasutage ainult nõudepesumasinale ette nähtud pesuaineid (pulbriline, vedel või tablett). Järgige pakendil olevaid andmeid:
- Tootja poolt soovitatud annus.
 - Soovitused hoiustamiseks.
- Pakendil olevad juhised kehtivad tavaliselt suurte nõudepesumasinate jaoks (12 inimese nõud).

-  Keskkonna säästmiseks ärge kasutage õigest kogusest rohkem pesuainet.

Pesuaine panemine masinasse

Pesuaine dosaatori täitmiseks toimige järgmiselt:

1. Avage pesuaine dosaatori kaas.
2. Täitke pesuaine sahtel (A) pesuainega.
3. Kui kasutate eelpesu faasiga pesu-programmi, pange eelpesu pesuaine sahtlisse (B) rohkem pesuainet.

See pesuaine toimib eelpesu ajal.

4. Sulgege pesuaine dosaatori kaas.

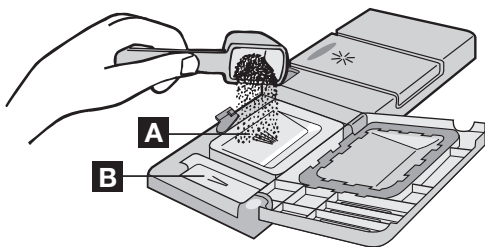

Pesuaine tablettide kasutamine

Pange pesuaine tablett pesuaine jagajasse (A).

Pesuaine tabletid sisaldavad:

- pesuainet,
- loputusvahendit,
- muid puhastusaineid.

Pesuaine tablettide kasutamiseks toimige järgmiselt:

1. Veenduge, et pesuaine tabletid sobiksid vee karedusega. Vt tootja juhiseid.

2. Ärge täitke soolakonteinerit ja loputusvahendi jagajat.



Soolakonteinerit ja loputusvahendi sahtlit ei ole vaja täita.

Kui kuivatamistulemused ei rahulda, toimige järgmiselt:

1. Lisage loputusvahendi jaotajasses loputusvahendit.
2. Määrake loputusvahendi annus asendisse 2.

Et hakata uuesti kasutama pulbrilist pesuainet, toimige järgmiselt:

1. Täitke soolakonteiner ja loputusvahendi jagaja.
2. Määrake vee pehmedaja kõige kõrgemale tasemele.
3. Käivitage pesuprogramm ilma nõudeta.
4. Reguleerige veepehmedajat. Vt alalõiku 'Veepehmedaja seadistamine'.
5. Reguleerige loputusvahendi annust.



Erinevatel pesuainetel on erinev lahustumisaeg. Mõnede pesuaine tabletid ei anna lühikeste pesuprogrammidega parimaid tulemusi. Et pesuaine täielikult eemaldada, kasutage pesuaine tablettidega pikki pesuprogramme.

PESUPROGRAMMID

Pesuprogrammid

Programm	Määrdumi- saste	Nõude tüüp	Programmi kirjeldus
PRO	Tugev määrdumi- ne	Lauanõud, söögiiristad, potid ja pannid	Eelpesu Põhipesu kuni 70°C 2 keskmist loputust Viimane loputus Kuivatamine
AUTO 1)	Segamini tavaliselt ja kergelt määrdu- nud	Lauanõud, söögiiristad, potid ja pannid	Eelpesu Põhipesu kuni 45 °C või 70 °C 1 või 2 vahelopotust Viimane loputus Kuivatamine
ECO 2)	Tavaline määrdumi- ne	Lauanõud ja söögiiriis- tad	Eelpesu Põhipesu kuni 55 °C 1 keskmine loputus Viimane loputus Kuivatamine
30MIN	Tavaline või kerge määrdumi- ne	Lauanõud ja söögiiriis- tad	Põhipesu kuni 50 °C 1 keskmine loputus Viimane loputus

Programm	Määrdumi- saste	Nõude tüüp	Programmi kirjeldus
SILENT	Tavaline määrdumi- ne	Lauanõud ja söögiriis- tad	Eelpesu Põhipesu kuni 55 °C 1 keskmine loputus Viimane loputus Kuivatamine

1) Automaatse pesuprogrammi abil määratakse nõude määrdumise aste selle põhjal, kui sogane vesi on. Programmi kestus ning vee- ja elektrienergia kulu võivad muutuda; see sõltub sellest, kas masin on täis või mitte, ning kas nõud on kergelt või tugevasti määrdunud. Vee temperatuur kohandatakse automaatselt vahemikus 45 °C ja 70 °C.

2) Testprogramm testimisasutustele. Testimisandmete kohta leiate teavet eraldi brošüürist.

Tarbimisväärtused

Programm	Programmi kestus (minutites) 1)	Energiatarve (kWh)	Veetarve (liitrites)
PRO	-	1,0	9
AUTO	-	0,5-0,8	5 - 9
ECO	-	0,63	7
30MIN	-	0,45	6
SILENT	-	0,7	8

1) Digitaalne ekraan näitab programmi kestust.

i Vee surve ja temperatuur, erinevad toiterežiimid ning nõude kogused võivad neid väärtusi muuta.

VALIGE JA KÄIVITAGE PESUPROGRAMM

i Pesuprogrammi määramiseks peab üks pooleldi avatud olema. Pesuprogramm käivitub alles pärast ukse sulgemist. Seni on võimalik seadistusi muuta.

Pesuprogrammi määramiseks ja käivitamiseks toimige järgmiselt:

- Lülitage seade sisse.
- Veenduge, et masin oleks seaderežiimil.
- Vajutage ühte programminuppudest. Vaadake osa "Pesuprogrammid".
 - Programmi märgutuli süttib.
 - Digitaalne kuva näitab programmi kestust.
- Sulgege uks.
 - Pesuprogramm käivitub.

i Pesuprogrammi töötamise ajal ei saa programmi muuta. Tühistage pesuprogramm.

**HOIATUS**

Katkestage või tühistage pesuprogramm ainult vajaduse korral.

**ETTEVAATUST**

Avage uks ettevaatlikult. Kuum aur võib välja pääseda.

Pesuprogrammi tühistamine

1. Vajutage ja hoidke all funktsiooninuppe B ja C, kuni kõik programminuppude märgutuled süttivad.
2. Pesuprogrammi tühistamiseks vabastage funktsiooninupud B ja C. Sel ajal võite teha järgmist:
 1. Seade välja lülitada.
 2. Uut pesuprogrammi määrata.Täitke pesuaine dosaator pesuainega, enne kui määrate uue pesuprogrammi.

Pesuprogrammi katkestamine

Avage uks.

- Programm peatub.

Sulgege uks.

- Programm jätkub kohast, kus see katkes.

Viitstardiga pesuprogrammi valimine ja käivitamine

1. Vajutage sisse/välja nupule.
2. Valige pesuprogramm.
3. Vajutage viitstardi nuppu kuni ekraanile kuvatakse pesuprogrammi soovitud algusaeg.
 - Viitstardi indikaatorlamp süttib põlema.
4. Sulgege uks.
 - Algab viitstardi mahalugemine.
 - Taimer väheneb 1 tunni kaupa.
 - Kui mahalugemine on lõppenud, käivitus pesuprogramm automaatselt.



Ärge avage mahalugemise ajal ust, vastasel juhul mahalugemine katkeb. Kui panete ukse uuesti kinni, jätkub mahalugemine kohast, kus see katkestati.

Viitstardi tühistamine

1. Vajutage ja hoidke all funktsiooninuppe B ja C kuni kõik programminuppude tuled süttivad.
 - Viitstardi tühistamine tähendab ühtlasi määratud pesuprogrammi tühistamist.
2. Määrake uus pesuprogramm.

Pesuprogrammi lõpp

- Seade peatub automaatselt.
 - Helisignaali tähistab programmi lõppu.
1. Avage uks.

- Ekraanile on kuvatud 0.
 - Süttib lõpu märgutuli.
 - Lõppenud programmi märgutuli jääb põlema.
2. Lülitage seade välja.
 3. Paremate kuivatamistulemuste saavutamiseks hoidke uks mõne minuti vältel praakil, enne kui nõud välja võtate.
- Enne väljavõtmist laske nõudel jahtuda. Kuumad nõud purunevad kergesti.

Ooterežiim

Kui masinat ei lülitata pesuprogrammi lõpus välja, läheb masin automaatselt ooterežiimi.

Ooterežiimis on energiatarbimine väiksem.

Kolm minutit pärast programmi lõppu kustuvad kõik märgutuled ja digitaalsele ekraanile kuvatakse üks horisontaalne riba.

Vajutage ühte nuppudest (mitte sisse/välja nuppu), et minna tagasi programmi lõpu režiimile.

PUHASTUS JA HOOLDUS



HOIATUS

Enne puhastamist lülitage masin välja.

Filtrite puhastamine



ETTEVAATUST

Ärge kasutage masinat ilma filtriteta. Veenduge, et filtrid oleksid õigesti paigaldatud. Kui need ei ole, siis võivad pesemistulemused olla ebarahuldavad ja masin ise võib viga saada.

Masinas on 2 filtrit:

1. mikrofilter,
2. lamefilter.

Filtrite puhastamiseks toimige järgmiselt:

1. Avage uks.
2. Eemaldage korb.
3. Eemaldage masina põhjas olevad filtrid.
4. Puhastage filtreid voolava vee all.
5. Pange filtrid tagasi.
6. Keerake mikrofiltrit päripäeva, et see lukustuks.

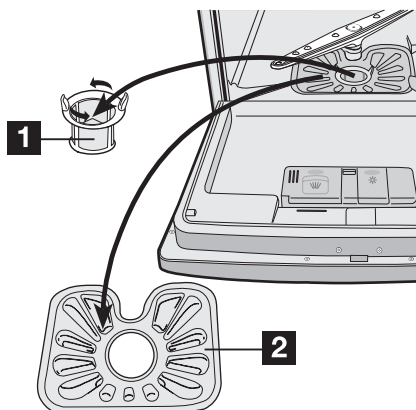

Puhastage pihusti tiivikut

Kontrollige pihusti tiivikut regulaarselt. Eemaldage pihusti tiiviku aukudest toidujäägid.

Lahtivõtmiseks toimige vajadusel järgmiselt:

1. Keerake mutrit vastupäeva.
2. Eemaldage pihusti tiivik.
3. Puhastage augud täielikult.

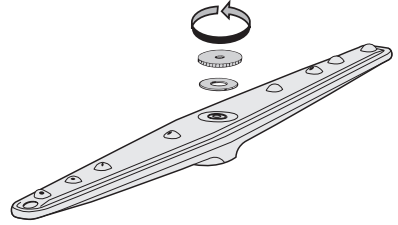

Väline puhastamine

Puhastage masina välispinnad ja juhtpaneel niiske pehme lapiga. Kasutage ainult neutraalseid pesuaineid. Ärge kasutage abrasiivseid tooteid, küürimispadjandeid ega lahusteid (atsetoon, trikloroetüleen jne).

Ettevaatusabinõud külma vastu



ETTEVAATUST

Ärge paigaldage masinat ruumi, mille temperatuur on alla 0 °C. Tootja ei vastuta külmast tingitud kahjustuste eest.

Kui see ei ole võimalik, tühjendage masin ja pange uks kinni. Ühendage vee sissevõtu voolik lahti ja tühjendage veest.

MIDA TEHA, KUI...

Seade ei käivitu või seiskub töö käigus.

Rikke korral püüdke kõigepealt ise probleemile lahendus leida. Vt 'Mida teha, kui...'. Kui te ei suuda probleemi ise lahendada, pöörduge edasimüüja või teeninduskeskuse poole.



ETTEVAATUST

Enne järgnevate soovituslike abinõude kasutuselevõtmist lülitage seade välja.

Veakood ja rike	Võimalik põhjus ja lahendus
<ul style="list-style-type: none"> • 1 katkendlik helisignaal • digitaalsel ekraanil kuvatakse <p>,10 Nõudepesumasin ei täitu veega</p>	<ul style="list-style-type: none"> • Veekraan on blokeeritud või täis katlakivi. Puhastage veekraan. • Veekraan on kinni. Avage veekraan. • Vee sisselaskevooliku filter on blokeeritud. Puhastage filtrit. • Vee sisselaskevoolik on valesti ühendatud. Voolik võib olla murdunud või muljutud. Veenduge, et ühendus oleks korrektne.

Veakood ja rike	Võimalik põhjus ja lahendus
<ul style="list-style-type: none"> • 1 katkendlik helisignaal • digitaalsel ekraanil kuvatakse ,20 Nõudepesumasin ei tühjene veest 	<ul style="list-style-type: none"> • Kraanikausi äravool on blokeeritud. Puhastage kraanikausi äravoolu. • Vee väljalaskevoolik on valesti ühendatud. Voolik võib olla murdunud või muljutud. Veenduge, et ühendus oleks korrektne.
<ul style="list-style-type: none"> • tühjenduspump töötab pidevalt • kõik juhtpaneeli märgutuled kustuvad Üleujutuse vastane seade töötab	<ul style="list-style-type: none"> • Sulgege veekraan ja pöörduge kohaliku teeninduskeskuse.
Programm ei käivitu	<ul style="list-style-type: none"> • Seadme uks ei ole kinni. Sulgege uks. • Toitepistik ei ole ühendatud. Pange toitepistik stepslisse. • Maja kaitsmekarbis on kaitse väljalülitunud. Lülitage kaitse sisse. • Määratud on viitstart. Programmi koheseks käivitamiseks tühistage viitstart.

Pärast kontrollimist lülitage seade välja. Programm jätkub kohast, kus see katkes. Kui rike ilmneb uuesti, pöörduge kohaliku teeninduskeskuse.

Kui ekraanil kuvatakse veakood, mida tabelis ei ole kirjeldatud, siis võtke ühendust teeninduskeskusega.

Et teid kiiresti ja õigesti aidata, on vajalikud järgmised andmed.

- Mudel (Mod.)
- Toote number (PNC)
- Seerianumber (S.N.)

Need andmed leiate andmesildilt.

Kirjutage vajalikud andmed siia:

Mudeli kirjeldus :

Toote number :

Seerianumber :

Puhastamistulemused ei ole rahuldavad	
Nõud ei ole puhtad	<ul style="list-style-type: none"> • Valitud pesuprogramm ei sobi nõude tüübi ja mustusega. • Korv on valesti laetud, nii et vesi ei jõua iga pinnani. • Pihusti tiivik ei pöörle vabalt, sest nõud on valesti paigutatud. • Filtrid on mustad või valesti paigaldatud. • Kasutatakse liiga vähe või üldse mitte pesuainet.
Nõudele on ladestunud katlakivi	<ul style="list-style-type: none"> • Soolakonteiner on tühi. • Veepihendi on reguleeritud valele tasemele. • Soolakonteineri kaas ei ole korralikult kinni.

Puhastamistulemused ei ole rahuldavad	
Nõud on märjad ja tuhmid	<ul style="list-style-type: none"> Ei kasutatud loputusvahendit. Loputusvahendi jagaja on tühi.
Klaasidel ja nõudel on triipe, piimjaid plekke või sinakas pinne	<ul style="list-style-type: none"> Vähendage loputusvahendi doseerimist.
Klaasidel ja nõudel on jälgi kuivanud veetilkadest	<ul style="list-style-type: none"> Suurendage loputusvahendi annust. Põhjuseks võib olla pesuaine.

TEHNILISED ANDMED

Mõõtmed	Laius Kõrgus Sügavus	54,5 cm 44,7 cm 49,4cm l
Elektritoide - pinge - üldine toide - kaitsekork	Info elektriühenduse kohta on toodud andmesildil nõudepesumasina ukse sisemisel serval.	
Veesurve	Minimaalne Maksimaalne	0,8 baari (0,08 MPa) 10 baari (1,0 MPa)
Võimsus	6 standardset kohaseadet	

PAIGALDAMINE



HOIATUS

Veenduge, et toitepistik oleks paigaldamise ajal pistikupesast väljas.

Masina kohalesobitamine



Järgige kaasasoleva šablooni juhiseid:

- seadme integreerimiseks,
- mööblipaneeli paigaldamiseks,
- veetoite ja äravoolu paigaldamiseks.

Enne kui panete nõudepesumasina paigale, eemaldage kõik pakkematerjalid.

Pange masin veekraani ja äravoolu lähedusse.

Kui panete masina kohale, veenduge, et veevoolikud ei oleks murtud või kokku surutud.

Paigaldage masin köögimööblis olevale pinnale.

Veenduge, et:

- Mööbel oleks korrektselt seinaga ühendatud.
- Nõudepesumasina aluspind oleks mööbli küljes kinni.
- Aluspind oleks mööbli külgmiste seinte suhtes loodis.
- Nõudepesumasin oleks korrektse töö tagamiseks aluspinnal loodis.

Masina loodimine

Et ust saaks korralikult sulgeda ja tihendada, veenduge, et masin on loodis. Kui masin ei ole loodis, siis ei sobi üks kohale. Kui üks korralikult ei sulgu, vabastage või pingutage reguleeritavaid jalgu, kuni masin on loodis.

VEEÜHENDUS

Sisselaskevoolik

Masinal on ohutusfunktsioonid, vältimaks masinas oleva vee tagasivoolamist joogivee süsteemi.

Masina ühendamine kuuma (maks. 60°) või külma veega.

Kui kuum vesi tuleb alternatiivsest energiaallikast, mis on keskkonnasõbralikum (nt päikese-, fotoelektrilised paneelid ja tuulegeneraatorid), kasutage energiakulu vähendamiseks kuuma vee allikat.

On oluline, et nõudepesumasina lähedal oleks kergesti ligipääsetav veekraan või lukustuskraan.

Ühendage sisselaskevoolik välise 3/4" keermega kraani külge.

Kui vee sissevõtuvoolik on liiga lühike, asendage see kohalduva, kuid pikema kõrgsurvevoolikuga. Ärge kasutage ühendamiseks pikendusvoolikut.

Paigaldamisel võib nõudepesumasinaga ühendatud sissevõtuvooliku otsa keerata. Toimige järgmiselt:

1. Vabastage kinnitusmutter.
2. Keerake voolikut.
3. Keerake kinnitusmutter kinni.



HOIATUS

Veenduge, et kinnitusmutter ja kõik muud liitmikud oleksid korralikult kinni, enne kui viite nõudepesumasina uude kohta.



HOIATUS

Kasutage alati uut vee sissevõtuvoolikut. Ärge kasutage vana masina ühendusvoolikuid.

Vee tühjendusvoolik

Masinal on turvasüsteem, mis hoiab ära veekahjustusi. Rikke korral hakkab tühjenduspump automaatselt järelejäänud vett nõudepesumasinast välja pumpama.



HOIATUS

Kui nõudepesumasin on välja lülitatud, toimib vee turvasüsteem ainult juhul, kui masin on ühendatud vooluvõrku.

Kui ühendate vee väljalaskevooliku kraani äravoolutorusse, eemaldage plastikust membraan (A). Kui te membraani ei eemalda, siis võib toit väljalaskevoolikus ummistuse põhjustada.

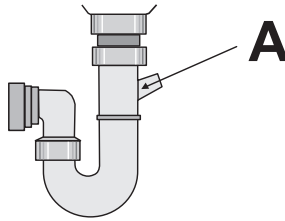

ELEKTRIÜHENDUS



HOIATUS

Tootja ei vastuta, kui te neid ohutusnõudeid ei järgi.

Maandfage masin vastavalt ohutusnõuetele.

Veenduge, et nimivõimsus ja tüübisildil toodud voolutüüp oleksid kooskõlas kohaliku pingega ja vooluga.

Kasutage alati nõuetekohaselt paigaldatud elektrilöögikindlat pistikupesast.

Ärge kasutage mitmik-pistikuid, konnektoreid ja pikenduskaableid. Tuleoht.

Ärge vahetage toitekaablit ise välja. Pöörduge teeninduskeskuse poole.

Veenduge, et toitekaablile pääseks pärast paigaldamist ligi.

Masinat lahti ühendades ärge vedage toitekaablist. Tõmmake alati pistikust.

JÄÄTMEKÄITLUS

Tootel või selle pakendil asuv sümbol  näitab, et seda toodet ei tohi kohelda majapidamisjäätmetena. Selle asemel tuleb toode anda taastöötlemiseks vastavasse elektri- ja elektroonikaseadmete kogumise punkti. Toote õige utiliseerimise kindlustamisega aitate ära hoida võimalikke negatiivseid tagajärgi keskkonnale ja inimtervisele, mida võiks vastasel juhul põhjustada selle toote ebaõige käitlemine. Lisainfo saamiseks selle toote taastöötlemise kohta võtke ühendust kohaliku omavalitsuse, oma majapidamisjäätmete käitlejaga või kauplusega, kust te toote ostsite.

Pakkematerjalid on keskkonnasõbralikud ja need saab suunata korduvkasutusse. Plastmassist komponente tähistavad markeeringud, nt >PE<, >PS<, jne. Palun pange pakkematerjalid õigesse prügikasti.



HOIATUS

Seadme kõrvaldamiseks toimige järgmiselt:

- Tõmmake pistik välja.
- Lõigake toitekaabel ja pistik maha ja kõrvaldage need.
- Kõrvaldage ukse käepide. Nii ei ole lastel võimalik oma elu ohustades masinasse lõksu jääda.

ДЛЯ ОПТИМАЛЬНЫХ РЕЗУЛЬТАТОВ

Благодарим Вас за выбор данного продукта AEG. Этот продукт будет безупречно служить Вам долгие годы – ведь мы создали его с помощью инновационных технологий, которые облегчат Вашу жизнь и создадут качества, которые Вы не найдете в привычных приборах. Потратьте немного времени на чтение, чтобы получить максимальную пользу от своей покупки.

АКСЕССУАРЫ И РАСХОДНЫЕ МАТЕРИАЛЫ

В интернет-магазине AEG Вы сможете найти все необходимое для того, чтобы все ваши приборы AEG сверкали чистотой и радовали Вас безотказной работой. Помимо этого, здесь Вы найдете широкий выбор аксессуаров, разработанных и изготовленных по самым высоким стандартам, какие только можно представить – от профессиональной кухонной посуды до лотков для хранения ножей, от держателей бутылок до мешков для деликатного белья...



Посетите Интернет-магазин по адресу
www.aeg-electrolux.com/shop

СОДЕРЖАНИЕ

- 26 Сведения по технике безопасности
- 28 Описание изделия
- 29 Панель управления
- 31 Эксплуатация изделия
- 31 Установка смягчителя для воды
- 32 Использование соли для посудомоечных машин
- 33 Использование ополаскивателя
- 34 Загрузка столовых приборов и посуды
- 36 Использование моющих средств
- 37 Программы мойки
- 39 Выбор и запуск программы мойки
- 40 Уход и очистка
- 42 Что делать, если ...
- 43 Технические данные
- 44 Установка
- 44 Подключение к водопроводу
- 46 Подключение к электросети
- 46 Охрана окружающей среды

В данном руководстве по эксплуатации используются следующие символы:



Важная информация по обеспечению личной безопасности и предотвращению повреждений прибора.



Общая информация и рекомендации



Информация по защите окружающей среды

Право на изменения сохраняется



СВЕДЕНИЯ ПО ТЕХНИКЕ БЕЗОПАСНОСТИ



Для собственной безопасности и правильной эксплуатации машины перед ее установкой и использованием внимательно прочитайте настоящее руководство. Всегда храните настоящие инструкции вместе с машиной, даже если передаете или продаете ее. Пользователи должны хорошо знать, как работает машина, и правила безопасности при ее эксплуатации.

Правильная эксплуатация

- Данный прибор предназначен только для бытового применения.
- Используйте машину только для мытья бытовой посуды, пригодной для посудомоечных машин.
- Не заправляйте в машину растворители. Опасность взрыва.
- Кладите ножи и все предметы с острыми концами в корзину для столовых приборов острыми концами вниз. Либо укладывайте их горизонтально в основную корзину.
- Используйте только фирменные продукты для посудомоечных машин (моющее средство, соль, ополаскиватель).
- При открывании дверцы посудомоечной машины во время ее работы из нее может вырваться горячий пар. Опасность ожогов кожи.
- Не извлекайте посуду из посудомоечной машины до окончания программы мойки.
- После завершения программы мойки отключите сетевой шнур от розетки электропитания и закройте кран подачи воды.
- Ремонт машины может выполнять только квалифицированный специалист сервисной службы. Используйте только оригинальные запасные части.
- Не ремонтируйте машину самостоятельно, чтобы избежать травм и повреждения прибора. Обращайтесь в авторизованный сервисный центр.

Общие правила техники безопасности

- Лица (включая детей) с нарушенными физическими сенсорными или умственными способностями или с недостатком опыта или знаний не должны пользоваться данным прибором. Они должны находиться под присмотром или получать инструкции от лица, ответственного за их безопасность.
- Соблюдайте инструкции по технике безопасности от производителя моющего средства для посудомоечных машин, чтобы предотвратить ожоги глаз, рта и горла.
- Не пейте воду из посудомоечной машины. В машине могут быть остатки моющего средства.
- Чтобы предотвратить травмы и не споткнуться об открытую дверцу, всегда закрывайте ее, если не пользуетесь машиной.
- Не садитесь и не вставайте на открытую дверцу.

Безопасность детей

- Этим прибором могут пользоваться только взрослые. Следите за тем, чтобы маленькие дети не играли с прибором.

- Храните все упаковочные материалы в недоступном для детей месте. Существует риск смерти от удушения.
- Храните все моющие средства в безопасном месте. Не позволяйте детям прикасаться к моющим средствам.
- Не подпускайте детей к посудомоечной машине, когда ее дверца открыта.

Установка

- Убедитесь, что машина не повреждена при транспортировке. Не подключайте поврежденную машину. При необходимости свяжитесь с поставщиком.
- Перед тем, как приступить к эксплуатации, удалите всю упаковку.
- Подключение к электросети должно выполняться квалифицированным компетентным лицом.
- Подключение к сети водоснабжения и канализации должно выполняться квалифицированным компетентным лицом.
- Не меняйте технические характеристики или конструкцию этого изделия. Риск получения травм или повреждения изделия.
- Не включайте машину:
 - если повреждены кабель электропитания или шланги для воды,
 - если панель управления, рабочая поверхность или цоколь повреждены настолько, что стала доступной внутренняя часть машины.Обращайтесь в местный авторизованный сервисный центр.
- Не сверлите боковые стенки машины, чтобы не повредить гидравлические или электрические компоненты.



ВНИМАНИЕ!

Строго придерживайтесь инструкций по подключению к сетям электро- и водоснабжения.

ОПИСАНИЕ ИЗДЕЛИЯ

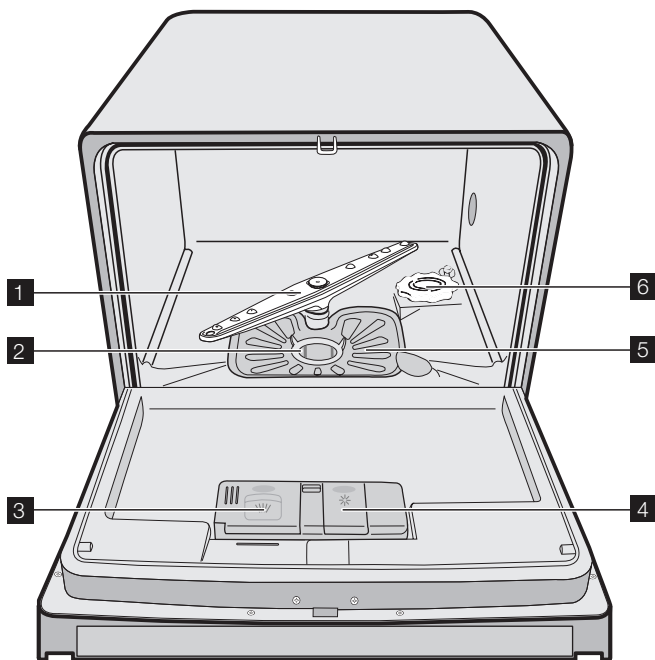

- 1** Разбрызгиватель
- 2** Микрофильтр
- 3** Дозатор моющих средств
- 4** Дозатор ополаскивателя
- 5** Плоский фильтр
- 6** Емкость для соли



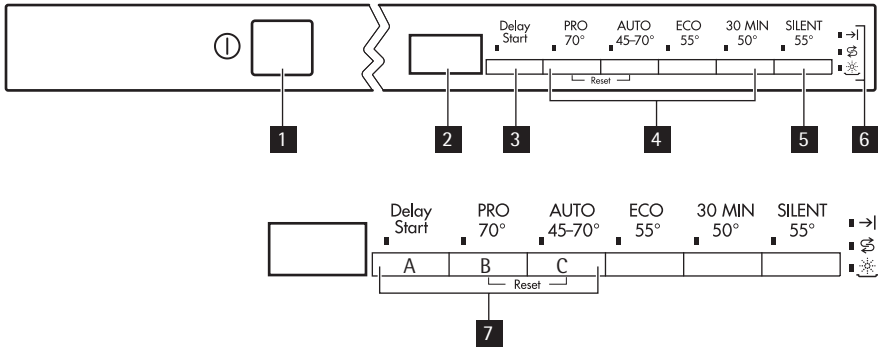

Идентификационная табличка находится справа от дверцы прибора.

ПАНЕЛЬ УПРАВЛЕНИЯ



- 1** Кнопка "Вкл/Выкл"
- 2** Цифровой дисплей
- 3** Кнопка задержки пуска
- 4** Кнопки выбора программ
- 5** Кнопка "Бесшумно"
- 6** Световые индикаторы
- 7** Кнопки режимов

Световые индикаторы

→	Загорается по окончании программы мойки.
 1)	Загорается, когда требуется наполнить емкость для соли. См. раздел "Использование соли для посудомоечных машин". После заполнения контейнера индикатор наличия соли может гореть еще несколько часов. Это не оказывает негативного влияния на работу прибора.
 1)	Загорается, когда требуется наполнить контейнер ополаскивателя. См. раздел "Использование ополаскивателя".

1) Индикаторы наличия соли и/или ополаскивателя не загораются во время выполнения программы мойки, даже когда соответствующие емкости пусты.

Кнопка задержки пуска

Используйте кнопку задержки пуска для задержки пуска программы мойки на время от 1 до 19 часов. См. раздел "Установка и пуск программы мойки".

Цифровой дисплей

Дисплей показывает:

- Заданную степень жесткости на устройстве для смягчения воды.
- Продолжительность программы.
- Время до конца выполнения программы.
- Окончание программы мойки.
- Часы задержки пуска.

- Коды неисправностей.
- Включение/выключение звуковой сигнализации.

Кнопка "БЕСШУМНО"

"Бесшумно" – это бесшумная программа мойки, которая не потревожит пользователя. Ее можно использовать в ночное время или в период действия наиболее низких тарифов на электроэнергию.

При выполнении программы "Бесшумно" насос работает на очень малой скорости, благодаря чему уровень шума снижается на 25% по сравнению со значением, указанным для эталонной программы. В результате эта программа длится очень долго.

Функциональные кнопки

Назначение функциональных кнопок:

- Настройка устройства для смягчения воды. См. раздел "Настройка устройства смягчения воды".
- Для включения/отключения звуковой сигнализации. См. раздел "Звуковые сигналы".
- Отмена выполняемой программы мойки или задержки пуска. См. раздел "Задание и запуск программы мойки".

Звуковая сигнализация

Звуковой сигнал выдается:

- По окончании программы мойки.
- Во время настройки устройства смягчения воды.
- При возникновении неисправности.

Звуковая сигнализация активируется на предприятии-изготовителе.

Для отключения звуковой сигнализации:

1. Включите машину.
2. Удостоверьтесь, что машина находится в режиме настройки.
3. Нажмите и не отпускайте функциональные кнопки В и С, пока не начнут мигать индикаторы функциональных кнопок А, В и С.
4. Отпустите функциональные кнопки А и В.
5. Нажмите функциональную кнопку С.
 - Индикаторы функциональных кнопок А и В гаснут.
 - Индикатор функциональной кнопки С мигает.
 - Цифровой дисплей показывает настройку.

0b

Звуковые сигналы выключены

1b

Звуковые сигналы включены

Звуковая сигнализация выключена.

6. Нажмите функциональную кнопку С еще раз.
 - На цифровом дисплее отображается новая настройка.
 - Звуковые сигналы выключены.
7. Выключите машину, чтобы сохранить операцию.

Для включения звуковой сигнализации:

1. Выполняйте вышеописанную процедуру, пока на дисплее не появится требуемая настройка.

Режим настройки

Машина находится в режиме настройки, когда светятся все индикаторы программ.

Машина должна находиться в режиме настройки:

- Для задания программы мойки.
- Для настройки устройства смягчения воды.
- Для включения/отключения звуковой сигнализации.

Если индикатор программы светится, чтобы вернуться в режим настройки, отмените эту программу. См. раздел "Задание и запуск программы мойки".

ЭКСПЛУАТАЦИЯ ИЗДЕЛИЯ

Следуйте инструкциям, приведенным для каждого шага процедуры.

1. Проверьте, чтобы на устройстве смягчения воды был установлен правильный для вашей местности уровень жесткости воды. При необходимости настройте устройство смягчения воды.
2. Насыпьте соль для посудомоечных машин в емкость для соли.
3. Залейте ополаскиватель в дозатор.
4. Загрузите в машину столовые приборы и посуду.
5. Выберите правильную программу мойки в соответствии с типом посуды и степенью ее загрязнения.
6. Заполните дозатор моющего средства надлежащим количеством моющего средства.
7. Запустите программу мойки.



Если вы используете таблетированные моющие средства, см. раздел "Использование моющих средств".

УСТАНОВКА СМЯГЧИТЕЛЯ ДЛЯ ВОДЫ

Устройство смягчения воды удаляет минеральные вещества и соли из водопроводной воды, подаваемой в машину. Минеральные вещества и соли могут оказать вредное воздействие на работу машины.

Жесткость воды измеряется в соответствующих единицах:

- немецких градусах (dH°),
- французских градусах (°TH),
- ммоль/л (миллимолях на литр - международных единицах жесткости воды),
- градусах по шкале Кларка.

Установите на устройстве смягчения воды уровень, соответствующий жесткости воды в вашей местности. При необходимости, обратитесь в местную организацию по водоснабжению.

Жесткость воды				Настройка жесткости воды	Значение на дисплее
°dH (градусы жесткости воды)	ммоль/л	°TH	шкала Клар-ка		
>24	>4.2	>40	> 28	5	5 L
18- 24	3.2- 4.2	32- 40	22- 28	4	4 L
12- 18	2.1- 3.2	19- 32	13- 22	3	3 L
4- 12	0.7- 2.1	7- 19	5 -13	2	2 L
< 4	< 0.7	< 7	< 5	1 ¹⁾	1 L

1) Соль не требуется.

Настройка электронного блока



На заводе устройство для смягчения воды посудомоечной машины устанавливается на уровень 3.

1. Включите машину.
2. Удостоверьтесь, что машина находится в режиме настройки.
3. Нажмите и не отпускайте функциональные кнопки В и С, пока не начнут мигать индикаторы функциональных кнопок А, В и С.
4. Отпустите функциональные кнопки В и С.
5. Нажмите функциональную кнопку А.
 - Индикаторы функциональных кнопок В и С погаснут.
 - Индикатор функциональной кнопки А продолжит мигать.
 - На цифровом дисплее отображается текущий уровень настройки.
 - Вы услышите звуковой сигнал.
 Пример: цифровой дисплей показывает 3 L / 3 прерывистых звуковых сигнала = уровень 3.
6. Нажмите функциональную кнопку А один раз, чтобы увеличить уровень на устройстве для смягчения воды на единицу.
7. Нажмите кнопку "Вкл/Выкл" для сохранения значения.

ИСПОЛЬЗОВАНИЕ СОЛИ ДЛЯ ПОСУДОМОЕЧНЫХ МАШИН



ПРЕДУПРЕЖДЕНИЕ!

Используйте только соль для посудомоечных машин. Соль, не предназначенная для посудомоечных машин, может повредить устройство для смягчения воды.



ПРЕДУПРЕЖДЕНИЕ!

Крупинцы соли или соленая вода на дне машины могут вызвать коррозию. Чтобы предотвратить коррозию, насыпайте соль в машину до начала выполнения программы мойки.

Чтобы наполнить емкость для соли, выполните следующие действия:

1. Поверните крышку против часовой стрелки, чтобы открыть емкость для соли.
2. Налейте в емкость для соли 1 л воды (только перед первым использованием).
3. Чтобы засыпать в емкость соль, воспользуйтесь воронкой.

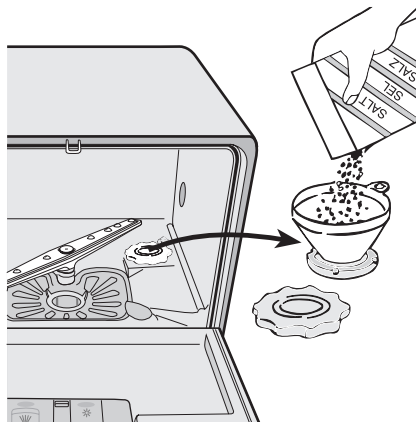

4. Уберите соль вокруг отверстия емкости для соли.
5. Поверните крышку по часовой стрелке, чтобы закрыть емкость для соли.



То, что вода выливается из емкости для соли, когда насыпается соль, нормально.

Когда на устройстве смягчения для воды установлен уровень 1, индикатор соли не светится.

ИСПОЛЬЗОВАНИЕ ОПОЛАСКИВАТЕЛЯ



ПРЕДУПРЕЖДЕНИЕ!

Используйте только специальный ополаскиватель для посудомоечных машин. Не заполняйте дозатор ополаскивателя другими составами (средство для чистки посудомоечных машин, жидкое моющее средство и т.п.) Это может привести к повреждению машины.



Благодаря ополаскивателю на посуде не остаются пятна и полосы. Машина автоматически добавляет ополаскиватель во время последнего цикла полоскания.

Чтобы наполнить дозатор ополаскивателя, выполните следующие действия:

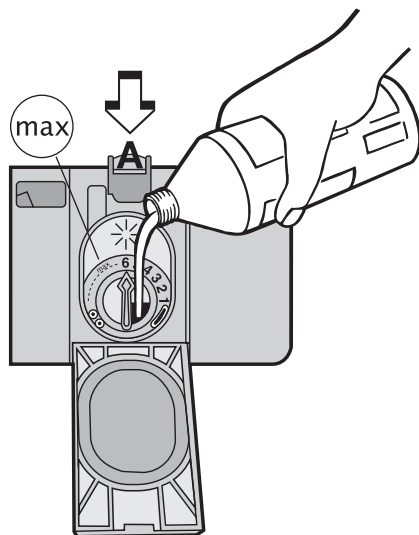

1. Нажмите кнопку (A), чтобы открыть дозатор ополаскивателя.
2. Залейте в дозатор ополаскиватель. Максимальный уровень заполнения соответствует отметке "max".
3. Вытрите пролившийся ополаскиватель салфеткой, хорошо впитывающей жидкость, во избежание избыточного пенообразования при следующей мойке.
4. Закройте дозатор ополаскивателя.

i Емкость дозатора ополаскивателя примерно 150 мл. Этого количества ополаскивателя достаточно примерно для 60 циклов мойки.

Регулировка дозировки ополаскивателя

На заводе устройство для смягчения воды посудомоечной машины установлено на уровень 1.

Дозировку ополаскивателя можно установить в пределах 1 - 6 (1 - 6 мл ополаскивателя).

Настройка дозировки ополаскивателя описана в разделе ("Если машина не работает ..."). Начните с самой низкой дозировки.

Чтобы увеличить дозировку, поворачивайте стрелку по ходу часов.

Увеличьте дозировку, если на посуде имеются капельки воды или налет.

ЗАГРУЗКА СТОЛОВЫХ ПРИБОРОВ И ПОСУДЫ

Полезные советы и рекомендации



ПРЕДУПРЕЖДЕНИЕ!

Используйте машину только для мытья бытовой посуды, пригодной для посудомоечных машин.

Не используйте машину для мытья предметов, которые могут поглощать воду (губки, кухонные салфетки и т.п.).

- Перед загрузкой столовых приборов и тарелок выполните следующие действия:
 - Удалите с них все остатки пищи и отходы.
 - Размягчите пригоревшие остатки пищи на сковородках.
- Во время загрузки столовых приборов и тарелок выполните следующие действия:
 - Загружайте полые предметы (например, чашки, стаканы, сковороды) отверстием вниз.
 - Проверьте, чтобы вода не собиралась внутри посуды или машины.
 - Проверьте, чтобы посуда и столовые приборы не находились внутри друг друга.
 - Проверьте, чтобы посуда и столовые приборы не накрывали друг друга.
 - Проверьте, чтобы стаканы не соприкасались друг с другом.
 - Мелкие предметы укладывайте в корзинку для столовых приборов.
- Пластиковые предметы и сковороды с антипригарным покрытием способны удерживать капли воды.
- Пластиковые предметы не высыхают так же быстро, как фарфоровые и стальные предметы.
- Легкие предметы укладывайте в основную корзину. Проверьте, чтобы посуда не перемещалась.



ПРЕДУПРЕЖДЕНИЕ!

Прежде чем включить программу мойки, проверьте, чтобы разбрызгиватель мог свободно перемещаться.

Основная корзина

Разместите сервировочные блюда и большие крышки у краев корзины. Уложите посуду на подставках для чашек и под ними. Вода должна попадать на все поверхности посуды.

Если нужно помыть высокую посуду, подставки для чашек можно сложить.

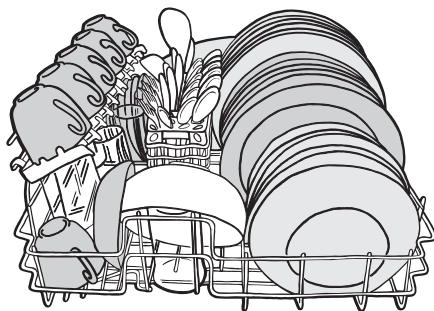

Корзинка для столовых приборов



ВНИМАНИЕ!

Чтобы избежать травм, не укладывайте ножи с длинными лезвиями вертикально.

Кладите длинные и/или острые предметы в основную корзину горизонтально. Будьте осторожны с острыми предметами, такими, как ножи.

Укладывайте в корзинку для столовых приборов:

- вилки и ложки ручками вниз.
- Ножи - ручками вверх.

В корзинке для столовых приборов имеется решетка, которую можно вынуть.

Не кладите столовые приборы друг на друга.



- i** Прежде чем закрыть дверцу, проверьте, чтобы разбрызгиватель мог вращаться свободно.

ИСПОЛЬЗОВАНИЕ МОЮЩИХ СРЕДСТВ

- i** Используйте только моющие средства (порошковые, жидкие или в таблетках), предназначенные для посудомоечных машин.

Следуйте указаниям, приведенным на упаковке,

- по дозировке моющего средства.
- Рекомендации по хранению.

Инструкции на упаковке обычно относятся к большим посудомоечным машинам (на 12 комплектов посуды).

-  Не превышайте указанную дозировку моющего средства, чтобы уменьшить загрязнение окружающей среды.

Закладка моющего средства

Чтобы заполнить дозатор моющим средством, выполните следующие действия:

1. Откройте крышку дозатора моющего средства.
2. Заполните дозатор моющего средства (A) моющим средством.
3. Если используется программа с фазой предварительной мойки, наполните моющим средством отделение дозатора для предварительной мойки (B). Это моющее средство будет использовано на этапе предварительной мойки.
4. Откройте крышку дозатора моющего средства.

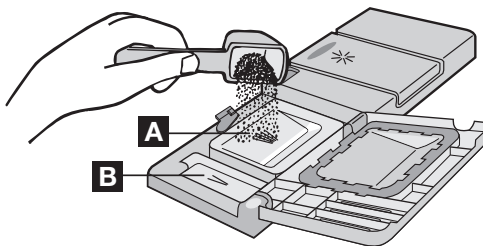

Использование моющего средства в таблетках

Положите таблетку моющего средства в дозатор моющих средств (A).

Таблетированные моющие средства содержат:

- моющее средство,
- ополаскиватель,
- другие чистящие вещества.

Чтобы использовать таблетированное моющее средство, выполните следующие действия:

1. Проверьте, чтобы таблетированное моющее средство подходило для воды с соответствующей жесткостью. См. инструкции изготовителя.
2. Не наполняйте емкость для соли и дозатор ополаскивателя.



Заполнять емкость для соли и дозатор ополаскивателя не требуется.

Если результаты сушки неудовлетворительны, выполните следующие действия:

1. Залейте в дозатор ополаскиватель.
2. Установите дозировку ополаскивателя в положение 2.

Чтобы снова использовать порошковое моющее средство, выполните следующие действия:

1. Наполните емкость для соли и дозатор ополаскивателя.
2. Установите уровень жесткости воды на максимальное значение.
3. Выполните программу мойки без посуды.
4. Настройте устройство для смягчения воды. См. "Установка смягчителя воды".
5. Отрегулируйте дозировку ополаскивателя.



Различные моющиеся средства растворяются за разное время. Поэтому некоторые таблетированные моющие средства не успевают полностью проявить свои чистящие свойства во время коротких программ мойки. При использовании таблетированных моющих средств выбирайте длинные программы мойки, чтобы моющее средство полностью растворилось.

ПРОГРАММЫ МОЙКИ

Программы мойки

Программа	Степень загрязнения	Тип загрузки	Описание программы
PRO	Сильное загрязнение	Посуда, столовые приборы, кастрюли и сковороды	Предварительная мойка Основная мойка при температуре до 70°C 2 промежуточных ополаскивания Заключительное ополаскивание Сушка

Программа	Степень загрязнения	Тип загрузки	Описание программы
AUTO 1)	Смешанная обычная и легкая загрязненность	Посуда, столовые приборы, кастрюли и сковороды	Предварительная мойка Основная мойка при температуре до 45°C или 70°C 1 или 2 промежуточных ополаскивания Заключительное ополаскивание Сушка
ECO 2)	Обычное загрязнение	Посуда и столовые приборы	Предварительная мойка Основная мойка при температуре до 55°C 1 промежуточное ополаскивание Заключительное ополаскивание Сушка
30MIN	Обычное или легкое загрязнение	Посуда и столовые приборы	Основная мойка при температуре до 50°C 1 промежуточное ополаскивание Заключительное ополаскивание
SILENT	Обычное загрязнение	Посуда и столовые приборы	Предварительная мойка Основная мойка при температуре до 55°C 1 промежуточное ополаскивание Заключительное ополаскивание Сушка

1) При выполнении программы "Автоматич. режим" степень загрязненности посуды определяется по тому, насколько мутной стала вода. Продолжительность программы, а также потребление электроэнергии и воды могут быть разными; это зависит от степени загрузки прибора и загрязненности посуды. Температура воды автоматически устанавливается в диапазоне от 45° С до 70° С.

2) Проверочная программа для тестирующих организаций. Данные результатов испытаний см. в отдельном буклете, который входит в комплект поставки машины.

Показатели потребления

Программа	Продолжительность программы (в минутах) 1)	Потребление энергии (в кВт-ч)	Потребление воды (в литрах)
PRO	-	1,0	9
AUTO	-	0,5-0,8	5 - 9
ECO	-	0,63	7
30MIN	-	0,45	6
SILENT	-	0,7	8

1) На цифровом дисплее отображается продолжительность программы.



Указанные значения могут изменяться в зависимости от давления и температуры воды, напряжения в сети и количества посуды.

ВЫБОР И ЗАПУСК ПРОГРАММЫ МОЙКИ

 Выбирайте программу мойки при открытой дверце. Программа мойки начнет работать только после закрытия дверцы. До этого момента настройки можно изменить.

Чтобы установить и запустить программу мойки, выполните следующие шаги:

1. Включите машину.
2. Удостоверьтесь, что машина находится в режиме настройки.
3. Нажмите одну из кнопок выбора программы. См. раздел "Программы мойки".
 - При этом загорится индикатор программы.
 - Цифровой дисплей покажет продолжительность программы.
4. Закройте дверцу.
 - Программа мойки начнет работу.

 После начала работы программы мойки изменить ее нельзя. Отмените программу мойки.



ВНИМАНИЕ!

Не прерывайте и не отменяйте программу мойку без необходимости.



ПРЕДУПРЕЖДЕНИЕ!

Открывайте дверцу осторожно. Может выходить горячий пар.

Отмена программы мойки

1. Нажмите и удерживайте функциональные кнопки В и С, пока не включатся все индикаторы программ.
2. Для отмены программы мойки отпустите функциональные кнопки В и С. В это время можно выполнить следующие действия:
 1. Выключить машину.
 2. Задать новую программу мойки.Заполните дозатор моющих средств до задания новой программы мойки.

Прерывание программы мойки

Откройте дверцу.

- Программа остановится.

Закройте дверцу.

- Выполнение программы продолжится с той точки, в которой она была прервана.

Задание и запуск программы мойки с задержкой пуска

1. Нажмите кнопку "Вкл/Выкл".
2. Задайте программу мойки.
3. Нажимайте кнопку "Задержка пуска" до тех пор, пока на дисплее не появится требуемое значение задержки пуска в часах.
 - При этом загорится индикатор "Задержка пуска".
4. Закройте дверцу.

- Начнется обратный отсчет времени до пуска.
- Значения задержки уменьшаются с шагом один час.
- По истечении времени задержки пуска программа мойки запустится автоматически.



Не открывайте дверцу во время обратного отсчета времени, чтобы не прервать его. После того, как дверца снова будет закрыта, обратный отсчет продолжится с точки, в которой он был прерван.

Отмена задержки пуска

1. Одновременно нажмите две функциональные кнопки В и С и не отпускайте, пока не загорятся индикаторы всех кнопок выбора программ.
 - Чтобы отменить задержку пуска, Вам придется также отменить программу мойки.
2. Задать новую программу мойки.

Окончание программы мойки

- Прибор автоматически завершит работу.
 - Подаются звуковые сигналы об окончании программы.
1. Откройте дверцу.
 - На цифровом дисплее высветится ноль.
 - Загорается индикатор окончания программы.
 - Индикатор завершения программы продолжает гореть.
 2. Выключите прибор.
 3. Чтобы улучшить результаты сушки, оставьте дверцу приоткрытой и подождите несколько минут, прежде чем доставать посуду.
- Прежде чем достать посуду, дайте ей остыть. Горячую посуду легко повредить.

Режим готовности

Если Вы не выключили машину в конце программы мойки, она автоматически переходит в режим готовности. В режиме готовности потребление электроэнергии снижается.

Через три минуты после завершения программы все индикаторы гаснут, а на дисплее появляется горизонтальная полоса.

Нажмите одну из кнопок (кроме кнопки "Вкл/выкл") для перехода в режим завершения программы.

УХОД И ОЧИСТКА



ВНИМАНИЕ!

Перед чисткой фильтров отключите электроприбор.

Очистка фильтров



ПРЕДУПРЕЖДЕНИЕ!

Не пользуйтесь машиной без фильтров. Убедитесь, что фильтры установлены правильно. Неправильная установка фильтров может привести к неудовлетворительным результатам мойки и поломке машины.

В машине есть 2 фильтра:

1. микрофильтр
2. плоский фильтр

Чтобы почистить фильтры, выполните следующие действия:

1. Откройте дверцу.
2. Выньте корзину.
3. Выньте фильтры, которые находятся на дне машины.
4. Вымойте все детали под проточной водой.
5. Установите фильтры на место.
6. Поверните микрофильтр по часовой стрелке, чтобы его зафиксировать.

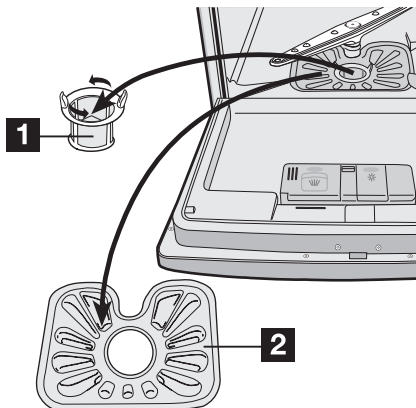

Чистка разбрызгивателя

Регулярно проверяйте разбрызгиватель. Удаляйте остатки пищи из его отверстий. При необходимости разборки сделайте следующее:

1. Поверните гайку против часовой стрелки.
2. Снимите разбрызгиватель.
3. Полностью прочистите отверстия.

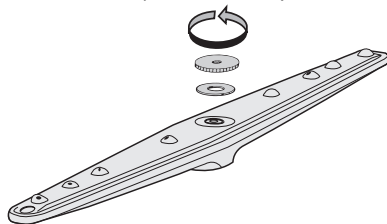

Чистка машины снаружи

Протрите мягкой влажной тряпкой наружные поверхности и панель управления машины. Используйте только нейтральные моющие средства. Не используйте абразивные материалы, царапающие губки и растворители (ацетон, трихлорэтилен и т.п.).

Меры защиты от замерзания



ПРЕДУПРЕЖДЕНИЕ!

Не устанавливайте машину в местах с температурой ниже 0°C. Производитель не несет ответственность за повреждения, вызванные воздействием мороза.

Если это невозможно, выньте все из машины и закройте дверцу. Отсоедините шланг для воды и слейте с него воду.

ЧТО ДЕЛАТЬ, ЕСЛИ ...

Прибор не запускается, либо останавливается в процессе работы.

В случае неисправности сначала попытайтесь найти способ устранения проблемы самостоятельно. Если самостоятельно найти решение не удалось, обращайтесь в сервисный центр.



ПРЕДУПРЕЖДЕНИЕ!

Выключите прибор перед выполнением следующих действий по исправлению ситуации.

Код ошибки и неисправность	Возможная причина неисправности и ее устранение
<ul style="list-style-type: none"> • прерывистый звуковой сигнал • цифровой дисплей показывает 10 <p>В посудомоечную машину не поступает вода</p>	<ul style="list-style-type: none"> • Водопроводный вентиль забит грязью или накипью. Прочистите водопроводный вентиль. • Закрыт водопроводный вентиль. Откройте водопроводный вентиль. • Забит фильтр в наливном шланге. Прочистите фильтр. • Неправильное подключение наливного шланга. Шланг может быть изогнут или передавлен. Проверьте, что подключение было сделано правильно.
<ul style="list-style-type: none"> • прерывистый звуковой сигнал • цифровой дисплей показывает 20 <p>Посудомоечная машина не сливает воду</p>	<ul style="list-style-type: none"> • Забита сливная труба раковины. Прочистите сливную трубу раковины. • Неправильное подключение сливного шланга. Шланг может быть изогнут или передавлен. Проверьте, что подключение было сделано правильно.
<ul style="list-style-type: none"> • сливной насос работает непрерывно • все индикаторы на панели управления погасли <p>Сработала система защиты от перелива</p>	<ul style="list-style-type: none"> • Закройте кран и обратитесь в местный авторизованный сервисный центр.
<p>Программа не запускается</p>	<ul style="list-style-type: none"> • Дверца машины не закрыта. Закройте дверцу. • Вилка сетевого шнура не вставлена в розетку. Вставьте вилку в розетку. • Перегорел предохранитель на домашнем распределительном щите. Замените предохранитель. • Установлена задержка пуска. Чтобы начать выполнение программы немедленно, отмените задержку пуска.

После выполнения проверки включите машину. Выполнение программы продолжится с той точки, в которой она была прервана. Если неисправность появится снова, обратитесь в местный авторизованный сервисный центр.

При отображении на дисплее кода неисправности, отсутствующего в таблице, обратитесь в местный авторизованный сервисный центр.

Чтобы быстро получить надлежащую помощь, необходимо предоставить следующие данные:

- Название модели (Mod.)
- Номер изделия (PNC)
- Серийный номер (S.N.)

Данная информация указана на табличке с техническими данными.

Запишите необходимые данные здесь:

Название модели:

Продуктовый номер изделия:

Серийный номер:

Результаты мойки неудовлетворительны	
Посуда остается грязной	<ul style="list-style-type: none"> • Выбранная программа мойки не соответствует типу посуды и степени ее загрязнения. • Корзина загружена неправильно, и вода не попадает на все поверхности. • Разбрызгиватель не может свободно вращаться из-за неправильной укладки посуды. • Фильтры засорены или неправильно установлены. • Использовано мало моющего средства, или оно не применялось.
На посуде имеется известковый налет	<ul style="list-style-type: none"> • Емкость для соли пуста. • Неправильно задана степень жесткости на устройстве для смягчения воды. • Неплотно завинчен колпачок емкости для соли.
Посуда мокрая и тусклая	<ul style="list-style-type: none"> • Не использовался ополаскиватель. • Дозатор ополаскивателя пуст.
На стеклянной и фаянсовой посуде видны полосы, белесые пятна или голубоватая пленка	<ul style="list-style-type: none"> • Уменьшите дозировку ополаскивателя.
После высыхания капель воды на стекле и посуде остаются следы	<ul style="list-style-type: none"> • Увеличьте дозировку ополаскивателя. • Причиной может быть качество моющего средства.

ТЕХНИЧЕСКИЕ ДАННЫЕ

Габариты	Ширина	54,5 см
	Высота	44,7 см
	Глубина	49,4 см

Электрическое подключение - Напряжение - Общая мощность - Предохранитель	Информация по электрическому подключению указана на табличке с техническими данными, расположенной на внутренней стороне дверцы машины.	
Давление в водопроводной системе	Минимум Максимум	0,8 бар (0,08 МПа) 10 бар (1,0 МПа)
Вместительность		6 стандартных комплектов посуды

УСТАНОВКА



ВНИМАНИЕ!

Проверьте, чтобы во время установки кабель питания не был включен в розетку сети электропитания.

Встраивание машины



Соблюдайте указания на приложенном к машине шаблоне:

- По встраиванию.
- По установке в мебель.
- По подключению к водопроводу и канализации.

Перед установкой посудомоечной машины на место удалите всю упаковку.

Поставьте машину рядом с водопроводным вентиляем и канализационным сливом.

При установке машины следите за тем, чтобы шланги для воды не перегибались и не передавливались.

Установите машину на полку в кухонной мебели.

Удостоверьтесь в следующем:

- Мебель соответствующим образом прикреплена к стене.
- Полка для посудомоечной машины правильно прикреплена к мебели.
- Передний край полки заподлицо с боковыми стенками мебели.
- Посудомоечная машина установлена на полке горизонтально - тогда она будет работать как следует.

Горизонтальное выравнивание машины

Проверьте, чтобы машина была хорошо выровнена по горизонтали и дверца плотно закрывалась. Если машина выровнена надлежащим образом, дверца не цепляется за стенки корпуса. Если дверца закрывается неплотно, отвинтите или завинтите регулировочную ножку, чтобы выровнять машину по горизонтали.

ПОДКЛЮЧЕНИЕ К ВОДОПРОВОДУ

Наливной шланг

В машине предусмотрены защитные меры, предотвращающие попадание воды обратно в водопровод.

Подключите прибор к горячей (макс. 60°) или к холодной воде.

Если горячая вода подается из системы, использующей альтернативные источники энергии, дружественные по отношению к окружающей среде (например, солнечные или фотогальванические панели, ветрогенераторы), подключайте машину к горячей воде, чтобы снизить потребление энергии.

Важно, чтобы водопроводный вентиль или задвижка находились рядом с посудомоечной машиной, и был обеспечен легкий доступ к ним.

Подсоедините наливной шланг к водопроводному крану с наружной резьбой 3/4".

Если наливной шланг слишком короткий, замените его другим подходящим, более длинным шлангом высокого давления. Не используйте удлинитель шланга.

С целью удобства подключения можно поворачивать конец шланга, подсоединенный к посудомоечной машине. Выполните следующие действия:

1. Ослабьте стопорную гайку.
2. Поверните шланг.
3. Затяните стопорную гайку.



ВНИМАНИЕ!

Прежде чем установить машину на место, проверьте, чтобы стопорная гайка и другие соединения были плотно затянуты.



ВНИМАНИЕ!

Всегда используйте новый наливной шланг. Не используйте соединительные шланги от старой машины.

Сливной шланг

Машина оснащена предохранительной системой от протечек воды. Если возникает неисправность, сливной насос автоматически начинает откачивать из машины оставшуюся воду.



ВНИМАНИЕ!

Когда посудомоечная машина выключена, предохранительная система работает только при условии, что машина подключена к электросети.

При подсоединении сливного шланга к находящемуся под раковиной раструбу сливной трубы снимите пластиковую мембрану (A). Если мембрану не снять, остатки пищи могут привести к тому, что сливной растроб будет забит.

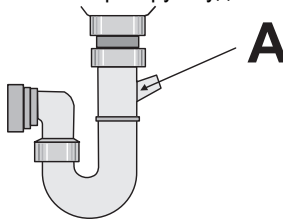

ПОДКЛЮЧЕНИЕ К ЭЛЕКТРОСЕТИ



ВНИМАНИЕ!

Производитель не несет ответственности, если пользователь не соблюдает эти меры безопасности.

Заземлите машину в соответствии с требованиями техники безопасности.

Проверьте, чтобы напряжение и тип электропитания, указанные на табличке с техническими характеристиками, соответствовали напряжению и типу электропитания в местной электросети.

Пользуйтесь только правильно установленной электробезопасной розеткой.

Не пользуйтесь переходниками, соединителями и удлинителями. Существует риск возгорания.

Не заменяйте кабель электропитания самостоятельно. Обращайтесь в авторизованный сервисный центр.

Проверьте, чтобы после установки был обеспечен доступ к вилке сетевого шнура.

Для отключения машины от электросети не тяните за кабель электропитания. Всегда беритесь за саму вилку.

ОХРАНА ОКРУЖАЮЩЕЙ СРЕДЫ

Символ  на изделии или на его упаковке указывает, что оно не подлежит утилизации в качестве бытовых отходов. Вместо этого его следует сдать в соответствующий пункт приемки электронного и электрооборудования для последующей утилизации. Соблюдая правила утилизации изделия, Вы можете предотвратить причинение окружающей среде и здоровью людей потенциального ущерба, который возможен в противном случае, вследствие неподобающего обращения с подобными отходами. За более подробной информацией об утилизации этого изделия просьба обращаться к местным властям, в службу по вывозу и утилизации отходов или в магазин, в котором Вы приобрели изделие.

Упаковка изготовлена из экологичных материалов и может быть повторно переработана. На пластмассовых деталях указан материал, из которого они изготовлены, например, >PE<, (полиэтилен) >PS< (полистирол) и т.д. Упаковочные материалы следует складывать в соответствующие контейнеры местных служб по утилизации отходов.



ВНИМАНИЕ!

Если машина больше не нужна, выполните следующие действия:

- Выньте вилку из розетки.
- Отрежьте кабель электропитания и штепсельную вилку и выкиньте их.
- Удалите дверной замок. Благодаря этому дети не смогут оказаться запертыми внутри машины, подвергая свою жизнь опасности.

ДЛЯ ВІДМІННОГО РЕЗУЛЬТАТУ

Дякуємо, що обрали цей прилад AEG. Ми створили його для бездоганної роботи протягом багатьох років, за інноваційними технологіями, які допомагають робити життя простішим - ці властивості, які можна й не знайти в звичайних приладах. Будь ласка, приділіть декілька хвилин, аби прочитати, як отримати найкраще від цього приладу.

ПРИЛАДДЯ І ВИТРАТНІ МАТЕРІАЛИ

В інтернет-магазині AEG ви знайдете усе необхідне, для того, аби усі ваші прилади AEG виглядали бездоганно і відмінно працювали. Також тут представлений широкий асортимент приладдя, розробленого та створеного за найвищими стандартами якості, - від спеціального посуду до кошиків для столових приборів, від тримачів для пляшок до мішків для прання делікатної білизни...



Відвідайте інтернет-магазин на сайті
www.aeg-electrolux.com/shop

ЗМІСТ

- 49 Інформація з техніки безпеки
- 51 Опис виробу
- 52 Панель керування
- 54 Експлуатація приладу
- 54 Установка пом'якшувача води
- 55 Використання солі для посудомийних машин
- 56 Використання споліскувача
- 57 Завантажування ножів та посуду
- 59 Використання миючих засобів
- 60 Програми миття посуду
- 62 Вибір і запуск програми миття посуду
- 63 Догляд та чистка
- 65 Що робити, коли ...
- 66 Технічні дані
- 67 Установка
- 67 Підключення до водопроводу
- 69 Підключення до електромережі
- 69 Охорона довкілля

У цій інструкції застосовуються такі символи:



Важлива інформація, що стосується вашої особистої безпеки, та інформація про те, як уникнути пошкодження приладу.



Загальна інформація та рекомендації



Екологічна інформація

Може змінитися без оповіщення



ІНФОРМАЦІЯ З ТЕХНІКИ БЕЗПЕКИ



Щоб ознайомитися з правилами безпеки і правильної експлуатації приладу, уважно прочитайте цей посібник перед встановленням та експлуатацією приладу. Зберігайте посібник користувача разом з приладом, навіть коли перевозите чи продаєте його. Користувачі повинні бути повністю обізнаними з правилами експлуатації й технікою безпеки приладу.

Правильне застосування

- Цей прилад призначений для застосування виключно у домашніх умовах.
- Використовуйте прилад лише для миття домашнього посуду, придатного для посудомийних машин.
- Не заливайте в прилад ніяких розчинників. Небезпека вибуху.
- Ножі та інші загострені предмети кладіть у кошик для столових приборів вістрям до низу. Або ж кладіть їх горизонтально у головний кошик.
- Використовуйте лише фірмову продукцію для посудомийних машин (миючий засіб, сіль, ополіскувач).
- Якщо відкрити дверцята приладу під час його роботи, з нього може виходити гаряча пара. Небезпека опіку шкіри.
- Не виймайте посуд з посудомийної машини до завершення програми миття.
- Коли програма миття завершиться, витягніть вилку з розетки і закрийте кран подачі води.
- Ремонтувати цей прилад дозволяється лише уповноваженому майстру. Використовуйте лише оригінальні запасні частини.
- Не ремонтуйте прилад самостійно, щоб не отримати траву і не пошкодити прилад. Завжди звертайтеся до місцевого сервісного центру.

Загальні правила техніки безпеки

- Прилад не повинні використовувати особи (включаючи дітей) з обмеженими фізичними або розумовими здібностями, або особи, які не мають відповідного досвіду та знань. Під час використання приладу такі особи мають перебувати під наглядом або виконувати вказівки відповідальних за їх безпеку осіб.
- Дотримуйтеся інструкцій з техніки безпеки, наданих виробником миючих засобів для посудомийних машин, щоб уникнути хімічних опіків очей, ротової порожнини та горла.
- Не пийте воду з посудомийної машини. В ній можуть бути залишки миючого засобу.
- Завжди закривайте дверцята, коли не користуєтесь приладом, щоб не перечепитись через відкриті дверцята і уникнути травм.
- Не сідайте і не ставайте на відкриті дверцята.

Безпека дітей

- Користуватися приладом дозволяється лише дорослим. Необхідно наглядати за дітьми, щоб вони не гралися з цим приладом.

- Не дозволяйте дітям гратися з пакувальними матеріалами. Таким чином вони можуть задихнутися.
- Зберігайте миючі засоби у безпечному місці. Не дозволяйте дітям торкатися миючих засобів.
- Не дозволяйте дітям наближатися до посудомийної машини, коли її дверцята відкриті.

Установка

- Переконайтеся, що прилад не пошкоджено під час транспортування. Підключати пошкоджений прилад забороняється. У разі необхідності, зверніться до свого постачальника.
- Перш ніж розпочати користуватися приладом, видаліть всі пакувальні матеріали.
- Роботи з підключення приладу до електромережі мають виконуватися кваліфікованою та компетентною особою.
- Роботи з підключення приладу до водопроводу мають виконуватися кваліфікованою та компетентною особою.
- Змінювати технічні характеристики або вносити будь-які модифікації у прилад забороняється. Існує ризик отримати травму і пошкодити машину.
- Не користуйтеся приладом:
 - з пошкодженням кабелем живлення чи водопровідними шлангами;
 - з пошкодженнями панелі керування, робочої поверхні або нижньої частини, в результаті чого з'явився доступ усередину приладу.Звертайтеся в місцевий центр сервісного обслуговування.
- Не просвердлюйте отворів у корпусі приладу, оскільки таким чином можна пошкодити гідравлічну чи електричну систему.



Попередження!

Ретельно дотримуйтеся інструкцій щодо підключення до електромережі та водопостачання.

ОПИС ВИРОБУ

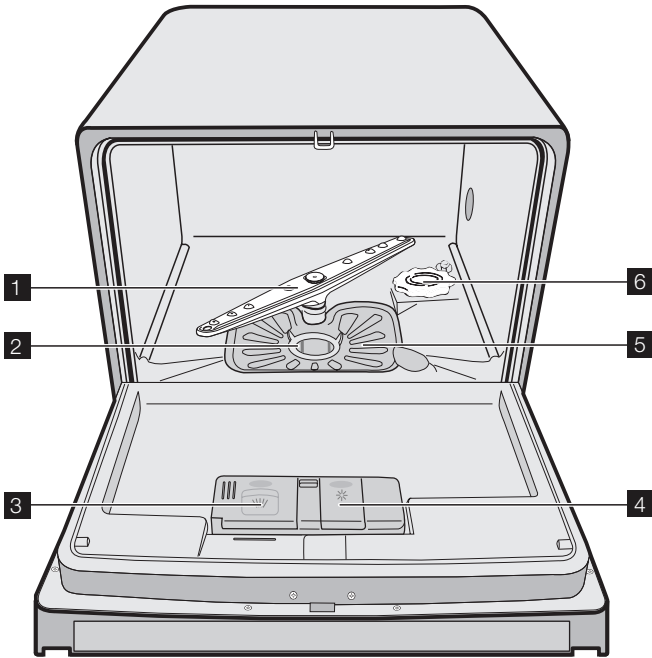

- 1** Розпилювач
- 2** Мікрофільтр
- 3** Дозатор миючого засобу
- 4** Дозатор ополіскувача
- 5** Плаский фільтр
- 6** Контейнер для солі



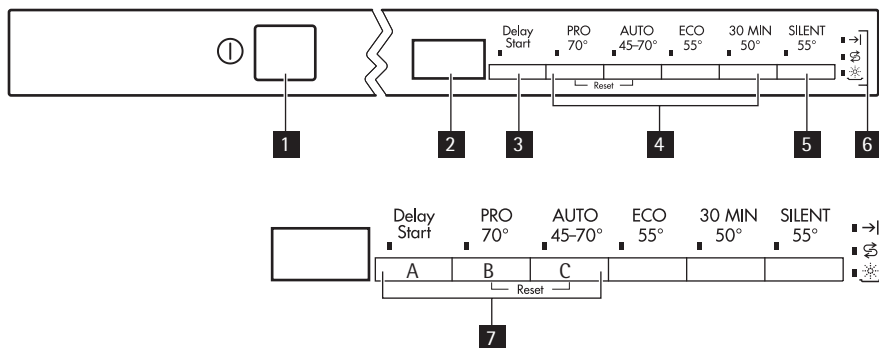

Наклейка з технічними даними знаходиться на правому боці дверцят пристрою.

ПАНЕЛЬ КЕРУВАННЯ



- 1** Кнопка увімкнення/вимкнення
- 2** Цифровий дисплей
- 3** Кнопка відкладеного запуску
- 4** Кнопки вибору програм
- 5** Кнопка «Тиша»
- 6** Індикатори
- 7** Функціональні кнопки

Індикатори

→	Загорається, коли програма миття завершена.
 1)	Індикатор світиться, коли потрібно заповнити контейнер для солі. Див. розділ «Використання солі для посудомийних машин». Після заповнення контейнера індикатор солі може горіти кілька годин. Це не спричиняє негативного впливу на роботу машини.
 1)	Загорається, коли потрібно залити ополіскувач у контейнер. Див. розділ «Використання ополіскувача».

1) Коли контейнери для солі та/або ополіскувача порожні, відповідний індикатор не світиться під час виконання програми миття.

Кнопка відкладеного запуску

За допомогою кнопки відкладеного запуску можна відкласти початок виконання програми миття на строк від 1 до 19 годин. Ознайомтеся з розділом "Налаштування і запуск програми миття".

Цифровий дисплей

На дисплеї відображаються наведені нижче показники.

- Установлений рівень пом'якшення води.
- Тривалість виконання програми.
- Час, що залишився до завершення програми.
- Завершення програми миття.

- Кількість годин, на які відкладено запуск.
- Коди несправності.
- Активація/деактивація звукових сигналів.

Кнопка «ТИША»

«Тиша» - це безшумна програма миття, яка не потурбує вас. Її можна встановлювати вночі або тоді, коли доцільно заощаджувати використання електроенергії.

Під час виконання програми «Тиша» помпа працює на дуже низькій швидкості, щоби знизити рівень шуму до 25% у порівнянні з основною програмою. Як наслідок, програма нічного циклу дуже довго виконується.

Кнопки функцій

Кнопки функцій використовуються для виконання наведених нижче операцій.

- Настроювання пристрою для пом'якшення води. Див. розділ "Настроювання пристрою для пом'якшення води".
- Активація/деактивація звукових сигналів. Див. розділ "Звукові сигнали".
- Скасування програми миття або відкладеного запуску програми, які вже виконуються. Див. розділ "Настроювання й запуск програми миття".

Звукові сигнали

Звукові сигнали лунають у наведених нижче випадках.

- При завершенні виконання програми миття.
- Під час настроювання рівня пом'якшувача води.
- У разі несправності пристрою.

Звукові сигнали активовані виробником.

Щоб деактивувати звукові сигнали, виконайте наведені нижче дії.

1. Увімкніть пристрій.
2. Переконайтеся, що пристрій перебуває в режимі настроювання.
3. Натисніть і утримуйте кнопки функцій В та С, доки індикатори кнопок функцій А, В та С не почнуть блимати.
4. Натисніть кнопки функцій А і В.
5. Натисніть кнопку функції С.
 - Індикатори кнопок функцій А та В згаснуть.
 - Індикатор кнопки функції С блиматиме.
 - На цифровому дисплеї відобразиться настройка.

0b

Звукові сигнали деактивовано

1b

Звукові сигнали активовано

Звукові сигнали деактивовано.

6. Натисніть кнопку функції С ще раз.
 - Цифровий дисплей показує нове налаштування.Звукові сигнали деактивовано.
7. Вимкніть пристрій, щоб зберегти цю настройку.

Щоб активувати звукові сигнали, виконайте наведені нижче дії

1. Виконуйте вищезазначену процедуру, поки на дисплеї з'явиться потрібна настройка.

Режим настроювання

Пристрій перебуває в режимі настроювання, коли горять усі індикатори програм.

Пристрій має бути в режимі настроювання для здійснення наведених нижче операцій.

- Вибір програми миття.
- Настроювання пристрою для пом'якшення води.
- Активація/деактивація звукових сигналів.

Якщо світиться індикатор програми, потрібно скасувати програму, щоб повернутися до режиму настроювання. Див. розділ "Настроювання й запуск програми миття".

ЕКСПЛУАТАЦІЯ ПРИЛАДУ

Дотримуйтеся нижчезазначених вказівок щодо кожного етапу процедури:

1. Перевірте чи правильно встановлено рівень пом'якшення води для жорсткості води у вашій місцевості. У разі потреби настройте пристрій для пом'якшення води.
2. Заповніть контейнер для солі сіллю для посудомийної машини.
3. Заповніть дозатор ополіскувачем.
4. Завантажте столові прибори та посуд в машину.
5. Встановіть відповідну програму миття, залежно від типу посуду та рівня його забруднення.
6. Заповніть дозатор миючих засобів відповідною кількістю миючого засобу.
7. Запустіть програму миття.



У разі використання таблетованих миючих засобів, ознайомтеся з розділом "Використання миючих засобів".

УСТАНОВКА ПОМ'ЯКШУВАЧА ВОДИ

Пристрій для пом'якшення води видаляє мінерали і солі з води, що подається в машину. Мінерали і солі можуть негативно впливати на роботу приладу.

Жорсткість води вимірюється за шкалою еквівалентів:

- у німецьких градусах (dH°);
- французьких градусах (°TH);
- ммоль/л (мілімоль на літр - міжнародна одиниця жорсткості води);
- та у кларках.

Настройте пристрій для пом'якшення води відповідно до жорсткості води у вашій місцевості. У разі необхідності, зверніться до місцевих органів водопостачання.

Жорсткість води				Налаштування жорсткості води	Рівень на цифровому дисплеї
°dH	ммоль/л	°TH	Кларк		
>24	>4,2	>40	> 28	5	5 L
18- 24	3,2- 4,2	32- 40	22- 28	4	4 L
12- 18	2,1- 3,2	19- 32	13- 22	3	3 L
4- 12	0,7- 2,1	7- 19	5 -13	2	2 L
< 4	< 0,7	< 7	< 5	1 1)	1 L

1) Не потрібно застосовувати сіль.

Електронне регулювання



Пристрій для пом'якшення води встановлений виробником в положення 3.

1. Увімкніть пристрій.
2. Переконайтеся, що пристрій перебуває в режимі настроювання.
3. Натисніть і утримуйте кнопки функцій В та С, доки індикатори кнопок функцій А, В та С не почнуть блимати.
4. Відпустіть кнопки функцій В та С.
5. Натисніть кнопку функції А.
 - Індикатори кнопок функцій В та С згаснуть.
 - Індикатор кнопки функції А продовжуватиме блимати.
 - На цифровому дисплеї з'явиться поточний рівень.
 - Пролунає звуковий сигнал.
 Приклад: на цифровому дисплеї відображається 3 L / серія 3 звукових сигналів = рівень 3.
6. Натисніть кнопку функції А один раз, щоб збільшити рівень пом'якшення води на одне значення.
7. Натисніть кнопку "Увімк./Вимк.", щоб зберегти настройку.

ВИКОРИСТАННЯ СОЛІ ДЛЯ ПОСУДОМИЙНИХ МАШИН



Обережно!

Використовуйте лише спеціальну сіль для посудомийних машин. Сіль інших типів, не призначених для посудомийних машин, може пошкодити пристрій для пом'якшення води.



Обережно!

Гранули солі або вода з розчиною в ній сіллю на дні машини можуть призвести до корозії. Щоб запобігти корозії, заповніть пристрій сіллю до запуску програми миття.

Щоб заповнити контейнер для солі, виконайте наведені нижче дії.

1. Відкрийте контейнер для солі, повернувши кришечку проти годинникової стрілки.
2. Налийте в контейнер для солі 1 літр води (це потрібно зробити лише перед першим використанням пристрою).
3. Користуючись лійкою, заповніть контейнер сіллю.

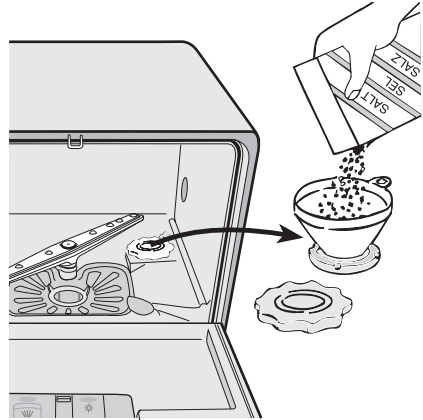

4. Приберіть сіль з поверхні біля отвору контейнера для солі.
5. Закрийте контейнер для солі, повернувши кришечку за годинниковою стрілкою.



Якщо вода виллється через край при наповненні контейнера сіллю, це цілком нормально.

Якщо встановити рівень пом'якшення води на 1, індикатор солі не світиться.

ВИКОРИСТАННЯ СПОЛІСКУВАЧА



Обережно!

Застосовуйте лише фірмові ополіскувачі для посудомийних машин.

Ніколи не заливайте в дозатор ополіскувача сторонні речовини (наприклад, миючий засіб для посудомийної машини, рідкий миючий засіб для посуду). Це може пошкодити пристрій.



Завдяки ополіскувачу на посуді після висихання не залишиться плям та смуг. Ополіскувач додається автоматично під час останнього ополіскування.

Щоб заповнити дозатор ополіскувача, виконайте наведені нижче дії.

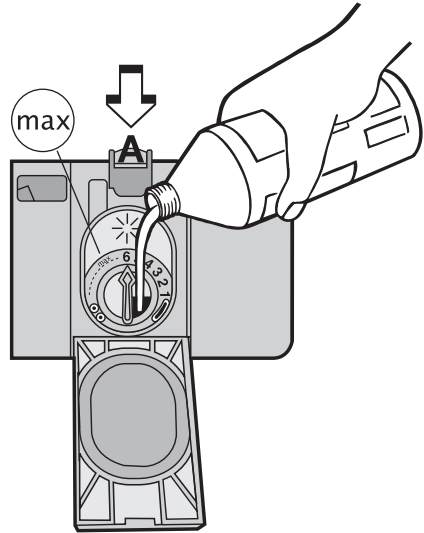

1. Щоб відкрити дозатор ополіскувача, натисніть кнопку (A).
2. Заповніть дозатор ополіскувачем. Максимальний рівень заповнення позначений відміткою "max".
3. Якщо ополіскувач розлився, витріть його за допомогою ганчірки, яка добре вбирає рідину. Це дозволить уникнути надмірного утворення піни під час подальшого виконання програми миття.
4. Закрийте дозатор ополіскувача.



Місткість дозатора ополіскувача становить приблизно 150 мл. Цієї кількості ополіскувача вистачає приблизно на 60 програм миття.

Настройте дозатор ополіскувача

Дозатор встановлений виробником у положення 1.

Можна настроїти дозування в межах від 1 до 6 (1-6 мл ополіскувача).

Щоб настроїти дозатор ополіскувача, ознайомтеся з результатами миття ("Що робити, якщо..."). Почніть із найменшої дози.

Щоб збільшити дозу, поверніть регулятор-стрілку за годинниковою стрілкою.

Збільшіть дозу, якщо на посуді залишаються сліди від крапель води чи вапняний наліт.

ЗАВАНТАЖУВАННЯ НОЖІВ ТА ПОСУДУ

Корисні поради і рекомендації



Обережно!

Використовуйте прилад лише для миття домашнього посуду, придатного для посудомийних машин.

Не використовуйте прилад для миття предметів, які можуть поглинати воду (губки, кухонні серветки тощо).

- Перш ніж завантажувати столові прибори і посуд, виконайте такі дії:
 - Видаліть усі залишки їжі.
 - Розмочіть пригорілі залишки їжі у сковородах.
- При завантаженні столових приборів і посуду виконайте такі дії:
 - Порожністі предмети (наприклад, чашки, склянки, сковороди) завантажуйте дого-ри дном.
 - Переконайтеся, що вода не збирається всередині або в заглибленні дна посуду.
 - Переконайтеся, що столові прибори і посуд не лежать один на одному.
 - Переконайтеся, що столові прибори і посуд не накривають інші столові прибори і посуд.
 - Переконайтеся, що склянки не торкаються одна одної.
 - Дрібні предмети кладіть у кошик для столових приборів.
- Пластикові предмети і сковороди з антипригарним покриттям можуть затримувати краплі води.
- Пластикові предмети не сохнуть так само швидко, як порцелянові та сталеві пред-мети.
- Легкі предмети кладіть у головний кошик. Переконайтеся, що предмети не пересу-ваються.



Обережно!

Переконайтеся, щоб розприскувач може рухатися вільно, перш ніж запускати програму миття.

Основний кошик

Глибокий посуд і великі кришки розмістіть по краях кошика. Розмістіть посуд на під-ставках для чашок та під ними. Вода має доходити до всіх частин посуду.

Підставки для чашок можна скласти, щоб завантажити високі предмети.

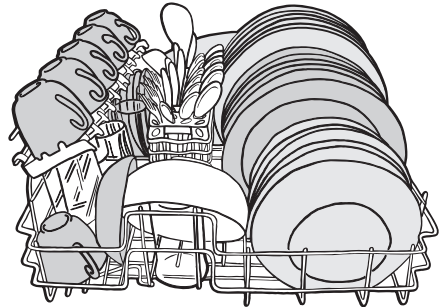

Кошик для столових приборів



Попередження!

Щоб уникнути поранення, не розміщуйте ножі з довгими лезами у вертикальному поло-женні.

Довгі та/або гострі предмети потрібно класти горизонтально в основний кошик. Будьте обережні з гострими предметами як-от ножами. Розміщуйте в кошику для столових приборів:

- виделки та ложки ручками вниз;
- ножі – ручками вгору.

У кошику для столових приборів є решітка для приборів, яку можна вийняти.

Розміщуйте столові прибори так, щоб вони не злипалися.

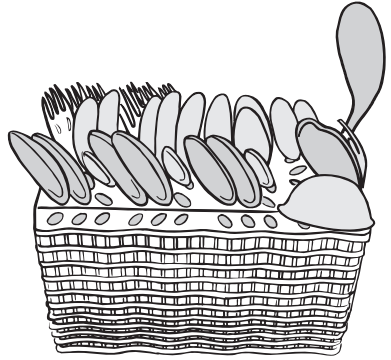

Перед тим як закрити дверцята переконайтеся в тому, що ніщо не перешкоджає вільному руху розпилювача.

ВИКОРИСТАННЯ МИЮЧИХ ЗАСОБІВ



Застосовуйте лише миючі засоби (порошкові, рідкі або в таблетках), придатні для посудомийних машин.

Дотримуйтеся даних, вказаних на пакуванні:

- Доза, рекомендована виробником.
- Рекомендації щодо зберігання.

Інструкції на пакуванні дійсні, як правило, для великих посудомийних машин (на 12 комплектів посуду).



Не перевищуйте вказану дозу миючого засобу задля збереження довкілля.

Додавання миючого засобу в дозатор

Щоб заповнити дозатор миючих засобів, виконайте наведені нижче дії.

1. Відкрийте кришку дозатора миючих засобів.
2. Заповніть дозатор (A) миючим засобом.
3. Якщо використовується програма миття з фазою попереднього миття, додайте миючий засіб у відділення миючого засобу для попереднього миття (B).

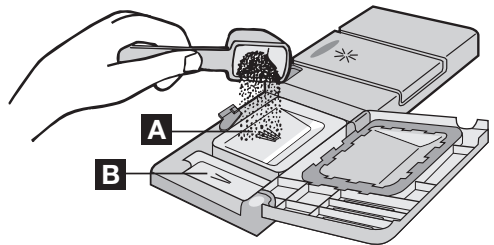

Цей засіб буде використаний під час фази попереднього миття.

4. Закрийте кришку дозатора миючих засобів.

Застосування таблетованого миючого засобу

Покладіть таблетований миючий засіб у дозатор миючого засобу (А).

Таблетовані миючі засоби містять:

- порошок
- ополіскувач
- інші засоби для чищення.

Для застосування таблетованого миючого засобу виконайте такі дії:

1. Переконайтеся, що таблетований миючий засіб підходить для жорсткості вашої води. Див. інструкції виробника.
2. Встановіть найнижчі рівні жорсткості води і дозування ополіскувача.



Не потрібно наповнювати контейнер для солі та дозатор ополіскувача.

Якщо результати сушіння незадовільні, виконайте такі дії:

1. Дозатор ополіскувача наповніть ополіскувачем.
2. Встановіть дозування ополіскувача в положення 2.

Щоб знову застосовувати порошковий миючий засіб, виконайте такі дії:

1. Наповніть контейнер для солі і дозатор ополіскувача.
2. Встановіть найвищий рівень у пристрої для пом'якшення води.
3. Виконайте програму миття без посуду.
4. Відрегулюйте пристрій для пом'якшення води. Див. розділ "Налаштування пристрою для пом'якшення води".
5. Відрегулюйте дозування ополіскувача.



Різні марки миючих засобів розчиняються протягом різного часу. Деякі таблетовані миючі засоби не забезпечують найкращих результатів очищення, у разі застосування коротких програм миття. Якщо ви користуєтеся таблетованими миючими засобами, застосовуйте довгі програми миття, щоб забезпечити повне видалення миючого засобу.

ПРОГРАМИ МИТТЯ ПОСУДУ

Програми миття

Програма	Ступінь забруднення	Тип посуду	Опис програми
PRO	Сильне забруднення	посуд, столові прибори, каструлі та сковорідки	Попереднє миття Основне миття при температурі до 70°C 2 проміжні полоскання Останнє полоскання Сушіння

Програма	Ступінь забруднення	Тип посуду	Опис програми
AUTO 1)	Змішаний посуд, звичайне і незначне забруднення	посуд, столові прибори, каструлі та сковорідки	Попереднє миття Основне миття при температурі до 45°C або 70°C 1-2 проміжних полоскання Останнє полоскання Сушіння
ECO 2)	Середнє забруднення	Посуд і столові прибори	Попереднє миття Основне миття при температурі до 55°C 1 проміжне полоскання Останнє полоскання Сушіння
30MIN	Середнє або незначне забруднення	Посуд і столові прибори	Основне миття при температурі до 50°C 1 проміжне полоскання Останнє полоскання
SILENT	Середнє забруднення	Посуд і столові прибори	Попереднє миття Основне миття при температурі до 55°C 1 проміжне полоскання Останнє полоскання Сушіння

1) Коли виконується програма Auto (Авто), кількість бруду на посуді визначається виходячи з того, наскільки мутною стала вода. Тривалість програми та рівні споживання води і енергії можуть змінюватись, — це залежить від повного чи часткового завантаження посудомийної машини та ступеню забруднення посуду. Температура води регулюється автоматично в діапазоні від 45°C до 70°C.

2) Тестова програма для дослідницьких установ. Див. окрему додану брошуру з даними випробувань.

Показники споживання

Програма	Тривалість виконання програми (у хвилинах) 1)	Споживання електроенергії (у кВт·год)	Споживання води (у літрах)
PRO	-	1,0	9
AUTO	-	0,5-0,8	5 - 9
ECO	-	0,63	7
30MIN	-	0,45	6
SILENT	-	0,7	8

1) На цифровому дисплеї відображається тривалість виконання програми.



Тиск і температура води, коливання напруги в електромережі та кількість посуду можуть змінювати ці показники.

ВИБІР І ЗАПУСК ПРОГРАМИ МИТТЯ ПОСУДУ



Встановлюйте програму миття з відкритими дверцятами. Програма миття запуститься лише після того, як ви закриєте дверцята. До цього моменту є можливість змінити настройки.

Щоб вибрати й запустити програму миття, виконайте наведені нижче дії.

1. Увімкніть пристрій.
2. Переконайтеся, що пристрій перебуває у режимі налаштування.
3. Натисніть одну з кнопок програм. Див. розділ "Програми миття".
 - Засвітиться індикатор програми.
 - На цифровому дисплеї відображається тривалість виконання програми.
4. Закрийте дверцята.
 - Програма миття запуститься.



Під час виконання програми миття, програму змінити неможливо. Скасуйте програму миття.



Попередження!

Переривати або скасовувати виконання програми миття можна лише у разі необхідності.



Обережно!

Відкривайте дверцята обережно. З машини може вирватися гаряча пара.

Скасування програми миття

1. Натисніть і утримуйте кнопки функцій В та С, доки не засвітяться всі індикатори програм.
2. Відпустіть кнопки функцій В та С, щоб скасувати програму миття. Тепер можна виконати такі дії:
 1. Вимкнути пристрій.
 2. Встановити нову програму миття.Перед встановленням нової програми миття, заповніть дозатор миючим засобом.

Переривання виконання програми

Відкрийте дверцята.

- Виконання програми зупиниться.

Закрийте дверцята.

- Виконання програми продовжиться з того моменту, коли її було перервано.

Налаштування і запуск програми миття з відкладеним запуском

1. Натисніть кнопку Увімк./Вимк.
2. Встановіть програму миття.
3. Натисніть кнопку відкладеного запуску і утримуйте її, доки на дисплеї не з'явиться цифра, що відповідає кількості годин, на які потрібно відкласти запуск.

- Загориться індикатор відкладеного запуску.
- 4. Закрийте дверцята.
 - Почнеться зворотний відлік часу, на який було відкладено запуск.
 - Зворотний відлік часу відкладеного запуску відбувається із кроком в 1 годину.
 - Коли зворотній відлік часу завершиться, програма миття запуститься автоматично.



Не відкривайте дверцята машини під час зворотного відліку, щоб не переривати зворотній відлік часу. Після того як ви закриєте дверцята, зворотній відлік часу продовжиться з того моменту, коли його було перервано.

Скасування відкладеного запуску

1. Натисніть і утримуйте кнопки функцій В та С, доки не засвітяться всі індикатори програм.
 - У разі скасування відкладеного запуску, також скасовується програма миття.
2. Встановіть нову програму миття.

Завершення програми миття

- Прилад зупиняє свою роботу автоматично.
 - Лунають звукові сигнали завершення виконання програми.
1. Відкрийте дверцята.
 - На цифровому дисплеї з'явиться нуль.
 - Засвітиться індикатор завершення програм.
 - Індикатор завершення програм продовжує світитися.
 2. Вимкніть машину.
 3. Для кращих результатів сушіння, залишіть дверцята відчиненими на декілька хвилин, перш ніж виймати посуд.

Дайте посуду охолонути, перш ніж виймати його з приладу. Гарячий посуд можна легко пошкодити.

Режим очікування

Якщо не вимкнути прилад після завершення програми мийки, він автоматично перейде в режим очікування. Режим очікування зменшує споживання електроенергії.

Через три хвилини після закінчення програми всі індикатори гаснуть, а цифровий дисплей показує одну горизонтальну смугу.

Натисніть одну з кнопок (окрім кнопки вмикання/вимкнення), щоб повернутися в режим завершення програми.

ДОГЛЯД ТА ЧИСТКА



Попередження!

Перш ніж чистити прилад, вимкніть його.

Чищення фільтрів



Обережно!

Не користуйтеся пристроєм без фільтрів. Переконайтеся, що фільтри встановлено правильно. Неналежне встановлення фільтрів призведе до незадовільних результатів миття та пошкодження машини.

У пристрої встановлено 2 фільтри:

1. мікрофільтр
2. плоский фільтр

Щоб очистити фільтри, виконайте такі дії:

1. Відкрийте дверцята.
2. Вийміть кошик.
3. Вийміть фільтри з дна пристрою.
4. Промийте фільтри під проточною водою.
5. Встановіть фільтри на місце.
6. Закріпіть їх, повернувши мікрофільтр за годинниковою стрілкою.

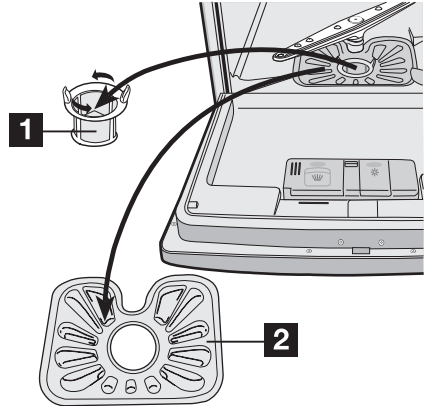

Чищення розпилювача

Регулярно оглядайте розпилювач. Видаляйте частки їжі з отворів розпилювача.

У разі необхідності його демонтувати, виконайте такі дії:

1. Поверніть гайку проти годинникової стрілки.
2. Зніміть розпилювач.
3. Ретельно очистіть отвори.

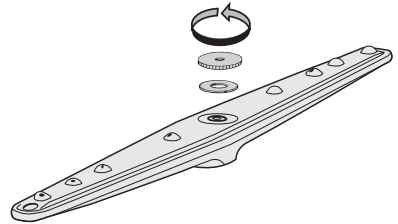

Чищення ззовні

Почистіть зовнішні поверхні приладу та панель керування вологою м'якою тканиною. Застосовуйте лише нейтральні миючі засоби. Не застосовуйте абразивні речовини, мочалки та розчинники (ацетон, трихлоретилен тощо).

Запобіжні заходи на випадок морозу



Обережно!

Не встановлюйте прилад там, де температура опускається нижче 0°C. Виробник не несе відповідальності за пошкодження приладу в результаті його замерзання.

Якщо цього уникнути неможливо, випорожніть прилад і зачиніть дверцята. Від'єднайте шланг подачі води та вилийте з нього воду.

ЩО РОБИТИ, КОЛИ ...

Прилад не запускається або зупиняється під час роботи.

У разі збою спершу спробуйте знайти рішення проблеми самостійно. Якщо рішення проблеми самостійно знайти не вдається, зверніться до Центру технічного обслуговування.



Обережно!

Вимкніть посудомийну машину, перш ніж виконувати вказані нижче запропоновані дії для усунення несправностей.

Коди і ознаки несправності	Можлива причина та спосіб її усунення
<ul style="list-style-type: none"> • періодично лунає звуковий сигнал • на цифровому дисплеї відображається 10 <p>Посудомийна машина не заповнюється водою</p>	<ul style="list-style-type: none"> • Водопровідний кран заблокований або забився вапном. Прочистіть кран. • Кран подачі води закритий. Відкрийте кран подачі води. • Забився фільтр шланга подачі води. Очистіть фільтр. • Шланг подачі води приєднано неналежним чином. Шланг може бути перекручений або передавлений. Перевірте з'єднання шланга.
<ul style="list-style-type: none"> • періодично лунає звуковий сигнал • на цифровому дисплеї відображається 20 <p>Посудомийна машина не зливає воду</p>	<ul style="list-style-type: none"> • Забився зливний отвір раковини. Прочистьте зливний отвір. • Зливний шланг приєднано неналежним чином. Шланг може бути перекручений або передавлений. Перевірте з'єднання шланга.
<ul style="list-style-type: none"> • зливна помпа працює безперервно • всі індикатори на панелі керування згасли <p>Працює пристрій, що запобігає переливанню води</p>	<ul style="list-style-type: none"> • Перекрийте водопровідний кран та зверніться у місцевий центр технічного обслуговування.
<p>Програма не запускається.</p>	<ul style="list-style-type: none"> • Дверцята пристрою не зачинені. Закрийте дверцята. • Штепсель кабелю живлення не підключено. Підключіть кабель до електромережі. • Перегорів запобіжник на домашньому електрощитку. Замініть запобіжник. • Встановлено відкладений запуск. Якщо потрібно запустити програму негайно, скасуйте відкладений запуск.

Після перевірки увімкніть пристрій. Виконання програми продовжиться з того моменту, коли її було перервано. Якщо знову з'являється несправність, зверніться до центру технічного обслуговування.

Якщо на дисплеї відображається код помилки, що не описаний у цій таблиці, то зверніться до сервісного центру.

Ці дані необхідні для того, аби швидко і правильно допомогти вам.

- Модель (Mod.)
- Номер виробу (PNC)
- Серійний номер (S.N.)

Цю інформацію можна знайти на таблиці з технічними даними.

Вкажіть необхідні дані тут:

Опис моделі :

Номер виробу :

Серійний номер :

Результати чищення незадовільні	
Посуд залишається брудним	<ul style="list-style-type: none"> • Вибрана програма миття не підходить для цього типу завантаження і забруднення. • Кошик завантажений неправильно, тому вода не потрапляє на всі поверхні. • Розприскувач не може вільно рухатися через неправильне завантаження. • Фільтри засмічені або неправильно встановлені. • Використано надто мало миючого засобу, або він взагалі не використовувався.
Вапняний наліт на посуді.	<ul style="list-style-type: none"> • Контейнер для солі порожній. • Неправильно відрегульований рівень у пристрої для пом'якшення води. • Неправильно закрита кришка контейнера для солі.
Посуд мокрий і тьмянний	<ul style="list-style-type: none"> • Не використовувався ополіскувач. • Дозатор ополіскувача порожній.
На скляному і фаянсовому посуді видно смуги, білуваті плями або блакитнувату плівку	<ul style="list-style-type: none"> • Зменште дозу ополіскувача.
Сухі сліди крапель води на скляному і фаянсовому посуді	<ul style="list-style-type: none"> • Збільште дозу ополіскувача. • Причиною може бути якість миючого засобу.

ТЕХНІЧНІ ДАНІ

Габарити	Ширина	54,5 см
	Висота	44,7 см
	Глибина	49,4 см

Електрична схема - Напруга - Загальна потужність - Запо- біжник	Інформація про підключення до електромережі наведена на табличці з технічними даними, що знаходиться на внутрішньому боці дверцят посудомийної машини.	
Тиск у системі водо- постачання	Мінімум Максимум	0,8 барів (0,08 мПа) 10 барів (1,0 мПа)
Місткість		Стандартний сервіс на 6 осіб

УСТАНОВКА



Попередження!

Переконайтеся, що під час установки вилка витягнута з електричної розетки.

Монтаж пристрою



Дотримуйтеся інструкцій, зазначених на шаблоні, що додається:

- Установіть пристрій у призначене місце.
- Встановіть меблеву панель.
- Під'єднайте пристрій до водопроводу та каналізації.

Перед встановленням посудомийної машини у призначене місце, зніміть з неї всі пакувальні матеріали.

Установлюйте пристрій поблизу водопроводу та водовідведення.

Встановлюючи пристрій у призначене місце, подбайте про те, щоб шланги не були перекручені або перетиснуті.

Встановіть пристрій на полицю в кухонних меблях.

Переконайтеся, що:

- Меблі належним чином прикріплені до стіни.
- Полиця для посудомийної машини належним чином прикріплена до меблів.
- Передній край полиці знаходиться врівень з поверхнею меблів.
- Посудомийна машина встановлена на полиці рівно, що необхідно для її справної роботи.

Вирівнювання приладу

Переконайтеся, що прилад стоїть так, що дверцята можуть безперешкодно герметично закриватися. Якщо прилад встановлено правильно, дверцята не зачіпатимуть краї корпусу. Якщо дверцята не закриваються як слід, регулюйте ніжки, поки машина не буде стояти абсолютно рівно.

ПІДКЛЮЧЕННЯ ДО ВОДОПРОВОДУ

Шланг подачі води

Пристрій оснащений запобіжним пристроєм, який перешкоджає воді з пристрою вилитися назад у водопровід питної води.

Під'єднайте прилад до мережі гарячого (макс. 60°) або холодного водопостачання. Якщо гаряча вода забезпечується за рахунок альтернативних джерел енергії, які є більш екологічно безпечними (наприклад сонячні або фотоелектричні панелі чи вітряки), користуйтеся гарячим водопостачанням, щоб зменшити споживання електроенергії.

Важливо забезпечити вільний доступ до водопровідного крана чи вентиля поряд з посудомийною машиною.

Приєднайте шланг подачі води до крана із зовнішнім різьбленням 3/4 дюйма.

Якщо шланг подачі води закороткий, його слід замінити на довший шланг відповідної конструкції для високого тиску. Не приєднуйте подовжувальні шланги.

Якщо це потрібно для зручного встановлення, можна повернути кінець шланга у місці приєднання до посудомийної машини. Виконайте такі дії:

1. Ослабте стопорну гайку.
2. Поверніть шланг.
3. Затягніть стопорну гайку.



Попередження!

Перед тим як встановити посудомийну машину на призначене для неї місце, переконайтеся в тому, що всі інші з'єднання надійно закріплені.



Попередження!

Користуйтеся лише новими шлангами подачі води. Не використовуйте шланги від старого пристрою.

Зливний шланг

Посудомийна машина обладнана системою запобігання нанесення шкоди водою. У разі несправності, зливна помпа автоматично зливає з посудомийної машини решту води.



Попередження!

Система запобігання нанесення шкоди водою працює також коли посудомийна машина вимкнена, лише якщо вона підключена до електромережі.

Якщо ви приєднуєте зливний шланг до втулки у сифоні під раковиною, потрібно видалити пластикову мембрану (А). Якщо не видалити цю мембрану, залишки їжі можуть заблокувати втулку зливного шлангу.

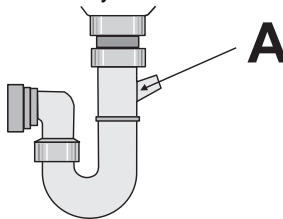

ПІДКЛЮЧЕННЯ ДО ЕЛЕКТРОМЕРЕЖІ



Попередження!

Виробник не несе відповідальності у разі недотримання вами цих правил техніки безпеки.

Заземліть прилад згідно з правилами техніки безпеки.

Переконайтеся, що номінальна напруга та характеристики електромережі, зазначені в таблиці з технічними характеристиками, відповідають параметрам місцевої електромережі.

Завжди користуйтеся правильно встановленою ударостійкою розеткою.

Забороняється застосовувати розгалужувачі та подовжувачі. Це спричиняє ризик виникнення пожежі.

Не замінюйте кабель живлення самостійно. Звертайтеся до центру технічного обслуговування.

Після встановлення машини необхідно забезпечити вільний доступ до місця підключення кабелю живлення до електромережі.

Не тягніть за кабель, щоб від'єднати прилад від електромережі. Тягніть завжди за штепсель.

ОХОРОНА ДОВКІЛЛЯ

Цей  символ на виробі або на його упаковці позначає, що з ним не можна поводитися, як із побутовим сміттям. Замість цього його необхідно повернути до відповідного пункту збору для переробки електричного та електронного обладнання. Забезпечуючи належну переробку цього виробу, Ви допомагаєте попередити потенційні негативні наслідки для навколишнього середовища та здоров'я людини, які могли би виникнути за умов неналежного позбавлення від цього виробу. Щоб отримати детальнішу інформацію стосовно переробки цього виробу, зверніться до свого місцевого офісу, Вашої служби утилізації або до магазину, де Ви придбали цей виріб.

Пакувальні матеріали екологічно безпечні і придатні для повторного використання. На пластикових компонентах є маркування, напр., >PE<, >PS< тощо. Викидайте пакувальні матеріали у відповідні контейнери для утилізації на переробній фабриці.



Попередження!

Викидаючи прилад, дотримуйтеся такої процедури:

- Вийміть вилку кабелю живлення з розетки.
- Відріжте кабель живлення і вилку та викиньте їх.
- Вийміть фіксатор дверцят. Завдяки цьому діти не зможуть закритися в машині зсередини, що могло б поставити під загрозу їх життя.

www.aeg-electrolux.com/shop

156953370-A-352010

