

Электронная мозаика. Модель DT-LT01

Модель представляет собой модернизацию знакомой всем игры из детства - мозаики. Элементами мозаики являются разноцветные стеклянные кнопки, которые вставляются в специальную ячеистую панель. Благодаря светодиодам, встроенным в корпус основной панели, детали начинают светиться. С их помощью можно создать много интересных и необычных картин. Помимо интересного занятия, которым могут вместе заниматься родители и дети, или дети со своими друзьями, для талантливого владельца эта уникальная модель может служить необычным предметом интерьера или дизайна. Также мозаика может стать приятным подарком для человека любого возраста. К устройству прилагается несколько образцов картин.

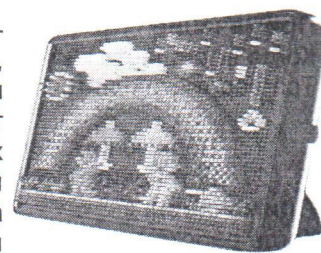

Основные детали:

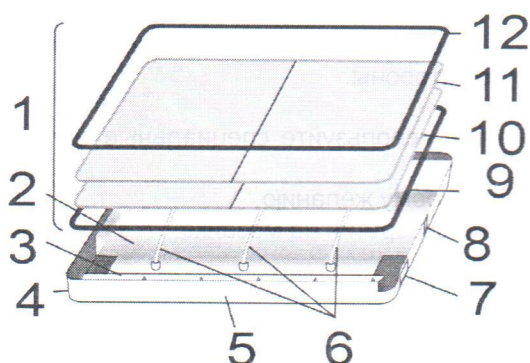

1. Панели
2. Отражающая плата
3. Светоизлучающая часть (светодиоды)
4. Разъем для подключения адаптера (внизу панели)
5. Корпус
6. Проволочки, поддерживающие панель
7. Переключатели (POWER, MODE, SPEED)
8. Ограничитель уровней панели (с обеих сторон)
9. Нижняя рамка
10. Нижняя ячеистая панель (2 шт)
11. Верхняя ячеистая панель (2 шт)
12. Верхняя рамка

Комплект поставки:

Мозаика	1 шт
Разноцветные кнопки	12 цветов; всего около 2900 шт
Трафарет	20 шт
Подставки	2 шт

Основная часть состоит из светоизлучающей и отражающей платы

В верхние и нижние ячеистые панели вставляются разноцветные кнопки.

Верхняя и нижняя рамки — закрепляют ячеистые панели между собой.

Блокировка уровня — необходима, чтобы вставлять/извлекать панельную часть из корпуса.

Можете использовать элементы питания. Отсеки для элементов питания располагаются под отражающей панелью. Соблюдайте полярность.

Работа:

1. Извлеките установленную панель, нажав на блокировку 8 с двух сторон. Чтобы открыть панель необходимо повернуть небольшие заглушки. Рис. 2

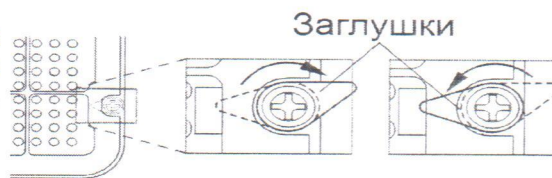

2. Установите трафарет под верхнюю ячеистую панель. Рис. 2

Рис

3

3. Затем скрепите нижнюю и верхнюю рамки и поверните заглушки.
4. Установите панели с трафаретом обратно в основную часть, зафиксируйте блокировкой, до щелчка.
5. Теперь можете вставлять иголки согласно рисунку трафарета.

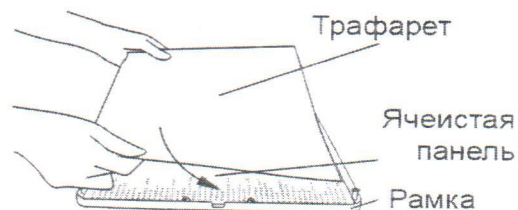

Примечание:

Когда вставляете кнопки, установите мозаику на ровную поверхность.

Трафарет становится дырчатым после использования, т.к. иголки прокалывают его.

1. Подключите сетевой адаптер.
2. Установите переключатель в положение ON, чтобы включить светоизлучающую плату.

Примечание:

Когда работа окончена, переместите переключатель в положение OFF и затем отключите адаптер.

3. После этого начинается красочное изменение цветов на панели (всего 9 вариаций)
4. 3 режима скорости изменения цветов, можете менять используя кнопку SPEED
5. А режим кнопку MODE, для того чтобы поменять режим свечения.

Корректировка узоров.

Когда вы по ошибке вставили кнопку в не отмеченное место и прокололи трафарет, используйте скотч черного цвета (идет в комплекте), чтобы заклеить прокол с другой стороны.

Если необходимо извлечь кнопку, стоящую в плотном окружении, используйте специальные трубочки (в комплекте), чтобы извлечь ее.

Благодаря подставкам для мозаики, можете расположить ее по своему желанию.

Также можно повесить ее на стену, для этого есть специальные отверстия на мозаике.

Меры предосторожности:

- **ВНИМАНИЕ!** Данное устройство предназначено для детей старше 8 лет. Дети меньшего возраста могут проглотить мелкие детали, либо пролить внутрь модели жидкость.

- Избегайте попадания на мозаику прямых солнечных лучей.

- Не трогайте AC адаптер питания влажными руками.

Технические характеристики:

Питание:..... сетевой адаптер (в комплекте) или 6 элементов AA-типа.

Размеры:..... 390x285x50 мм